

MUZEUL JUDEȚEAN ARAD

# ZIRIDAVA

XIV

— 1982 —

# ZIRIDAVA

XIV

BIBLIOTECA  
MUSEULUI JUDEȚEAN ALB  
15713

Redactor responsabil : DORU BOGDAN

Secretar de redacție : GEORGE MANEA

Membri : ALEXANDRU BRAICA, ELENA RŢDICA COLTA, TIBERIU HEGYI, GHEORGHE LANEVSCHI, HORIA MEDELEANU, AUREL SASU

Traducerea rezumatelor a fost asigurată de Otto Greffner (limba germană), Paul-Dorin Crainic (limba engleză).

\*

Manuscrisele, cărțile și revistele pentru schimb, precum și orice corespondență se vor trimite pe adresa Muzeului județean Arad, Piața Enescu, nr. 1, telefon 16499.

\*

Autorii sint rugați să trimită manuscrisele dactilografiate la două rînduri, în două exemplare, însoțite de rezumat în una din limbile de circulație internațională. Aparatul critic va respecta uzanțele științifice și va fi plasat la subsolul fiecărei pagini, trimiterile numerotîndu-se în continuare.

\*

Responsabilitatea privind conținutul materialelor revine autorilor.

CUPRINS — CONTENTS

pag.  
9

CUVINT ÎNAINTE  
AVANT PROPOS

ARHEOLOGIE  
ARCHÉOLOGIE

GH. LAZAROVICI EUGEN D. PĂDUREANU	— Așezarea neolitică de la Arad-Grădiște 2 — Die neolithische Siedlung von Arad-Grădiște 2	15
EUGEN D. PĂDUREANU	— Noi descoperiri eneolitice în județul Arad — Nouvelles établissements énéolitiques dans le département d'Arad	35
MIRCEA BARBU PASCU HUREZAN	— Cercetările arheologice de la Săvirșin — The archeological research from Săvirșin	49
EUGEN D. PĂDUREANU	— O contribuție la problema drumului roman pe cursul mijlociu al Mureșului — Une contribution au probleme de la route romaine sur le cours moyen du Mureș	67
MIRCEA ZDROBA	— Săpăturile de salvare de la Arad (Bujac) 1981 — The Saving Diggings from Arad (Bujac) 1981	75
PETRU IAMBOR ȘTEFAN MATEI ADRIAN BEJAN	— Cercetări arheologice în așezarea feudal-timpurie de la Cenad (1974, 1975) — Archäologische Forschungen in der frühmittelalterlichen Siedlung von Cenad (1974, 1975)	89
VASILE BORONEANȚ	— Considerații asupra locuirii feudale de la Cladova, județul Arad, în lumina descoperirilor arheologice și a unor noi investigații istorice. — Research about The Feudal Dwelling from Cladova, Arad's District, in The Light of The Archeological Discoveries and of New Historical Investigations.	109

ISTORIE  
HISTOIRE

EUGEN GLÜCK	— Realitățile societății românești din zona Aradului la mijlocul secolului al XIII-lea, oglindite în „Carmen Miserabile” a lui Rogerius — The Realities of The Romanian Society from The Arad's Area in The Middle of The 13 <sup>th</sup> Century reflected in „Carmen Miserabile” by Rogerius	119
PAUL-DORIN CRAINIC	— Considerații istorico-arhitecturale privind Aradul secolelor XII-XIV. — Considérations historiques et architecturales concernant la ville d'Arad au XII-e — XIV-e siècle.	129
EUGEN GLÜCK	— Contribuții cu privire la legăturile Aradului cu Țara Românească și Moldova (până la 1700) — The Relationship Between Arad and Moldavia and Țara Românească till The 16 <sup>th</sup> and 17 <sup>th</sup> Centuries	141

<i>HORIA MEDELEANU</i>	— Aradul în secolul al XVIII-lea pe baza conșcripției străzilor din anul 1783 — Die Stadt Arad im XVIII-ten Jahrhundert aufgrund der Strassenbeschreibungen aus dem Jahre 1783	157
<i>PAUL-DORIN CRAINIC</i>	— Propuneri de reintegrare în viața social-economică a centrului vechi din Arad — Proposals to Reinstatate The Old Center of Arad in the Social-Economical Life	179
<i>OTTO GREFFNER</i>	— Aspectele vieții economice ale populației șvăbești din Banat între 1890-1918. — Die Wirtschaft der Schwaben in der Zeitspanne von 1890-1918	197
<i>STELIAN MÎNDRUȚ</i>	— Colaborarea dintre deputații naționalităților în Parlamentul maghiar pentru emancipare socială și națională (1906-1910) — La collaboration entre les députés de nationalités dans le Parlement hongrois pour l'émancipation sociale et nationale (1906-1910)	215
<i>DORU BOGDAN</i>	— Țărănimea — forță socială și națională în istoria poporului român — The Peasantry — the Social and the National Force in the History	239
<i>ANDREI CACIORA MAGDALENA KOVÁCS MIRCEA TIMBUS</i>	— Noi mărturii documentare despre mișcările lăărănești din comitatul Arad sub influența ideilor socialiste (1901-1905) — New Documentary Evidence about the Peasants' Movements from the County of Arad, under the Influence of the Socialist Ideas (1901-1905)	247
<i>GHEORGHE UNC</i>	— Din lupta soldaților români ardeleni pentru autodeterminare națională și pentru Unirea Transilvaniei cu România (În anii primului război mondial) — From the struggle of the Romanian, Transylvanian soldiers for national self — determination and the union of Transylvania with Romania (in the period of the 1st. World War.)	257
<i>RADU PĂIUȘAN</i>	— Considerații asupra vieții politice bănățene între anii 1918-1921 — Considerations sur la vie politique de Banat pendant les années 1918-1921	285
<i>ALEXANDRU ROZ</i>	— Acțiunile revoluționare organizate împotriva dictaturii militar-fasciste și a războiului hitlerist de către oamenii muncii din județul Arad sub conducerea P.C.R. (1940-1944) — Revolutionare Aktionen die von den Werktätigen des Kreises Arad unter der Führung der R.K.P. (1940-1944) gegen die militär-faschistische Diktatur und gegen den Hitler — Krieg organisiert wurden	299
<i>IOAN S. MUREȘAN</i>	— O generație la datorie — Detașamentul „Păuliș" '44 — A generation at duty — „Păuliș '44" detachment	335

LUPTĂTORI PENTRU LIBERTATE ȘI UNITATE NAȚIONALĂ  
 COMBATANTS POUR LIBERTE ET UNITE NATIONALE

<b>DORU BOGDAN</b>	— Ioan II Bălaș de Lisa — un viceprefect de-al lui Avram Iancu	347
	— Ioan 2 nd Bălaș de Lisa — an Avram Iancu's prefect	
<b>DORU BGDAN</b>	— Onisifor Ghibu și Vasile Goldiș despre dr. Ioan Suci	353
	— Onisifor Ghibu and Vasile Goldiș about dr. Ioan Suci	
<b>GHEORGHE ȘORA</b>	— A palra variantă dintr-o autobiografie inedită a lui Vasile Goldiș	359
	— Die dritte bisher unbekannte Fassung der Autobiographie Vasile Goldiș	
<b>LUCIA ROTARU</b>	— Activitatea lui V. Goldiș pentru apărarea caracterului național al școlii între anii 1901-1918	367
	— The Activity of V. Goldiș for Defending the Romanian Character of School between 1901-1918	
<b>VASILE POPEANGĂ</b>	— Lupta lui Onisifor Ghibu pentru construirea pedagogiei românești ca mijloc de educație națională	379
	— Der Kampf Onisifor Ghibus für die Erhaltung der rumänischen Lehrerbildungsanstalten als Form der nationalen Erziehung	
<b>VICTOR CAȚAVEI LIANA PĂUN</b>	— Gheorghe Pincotan (1892-1965) — delegat la primul congres al Partidului Comunist Român	393
	— Gheorghe Pincotan (1892-1965) — als Delegierter auf dem ersten Kongress der Rumänischen Kommunistischen Partei.	
ISTORIA CULTURII HISTOIRE DE LA CULTURE		
<b>IACOB MĂRZA</b>	— Două cărți cumpărate de Gheorghe Șincai pentru școlile Blajului	403
	— Zwei gekaufte Bücher von Gheorghe Șincai für die Schulen aus Blaj	
<b>ELENA RODICA COLTA</b>	— Un manuscris transilvănean după Cartea românească de învățătură (1643), executat de copistul Varlaam Moldoveanu	411
	— A Transilvanian Manuscript of „The Romanian Book of Teaching“ (1643), by the copyist Varlaam from Moldavia	
<b>VASILE POPEANGĂ</b>	— Un act de cultură premergător revoluției de la 1848: apariția compendiului de geografie Icoana Pământului de Ioan Rusu	425
	— A cultural deed precursory to the 1848 th revolution: The publishing of the Geographical Compendium „The icon of the Earth“ by Ioan Rusu	
<b>IULIAN NEGRILĂ</b>	— Ion Agârbiceanu și „Tribuna poporului“ („Tribuna“) din Arad	437
	— Ion Agârbiceanu et. „Tribuna poporului“, („Tribuna“)	

<i>VIORIEL FAUR</i>	— Din contribuția Reuniunii orădene de cîntări „Hilaria” la consolidarea unității noastre culturale (1907-1918) — About the contribution of Oradea's reunion of songs „Hilaria” to the strengthening of our cultural unity (1907-1918)	445
<i>DAN LĂZĂRESCU</i>	— Biblioteca „Semănătorul” — La bibliothèque „Semănătorul”	453
ETNOGRAFIE ȘI FOLCLOR ETNOGRAPHIE ET FOLKLORE		
<i>GEORGE MANEA</i>	— Inventarul viticol din podgoria Aradului — L' Inventaire viticole de vignoble d'Arad	465
<i>AUREL SASU</i>	— Textile populare românești din județul Arad — Produits textiles populaires roumains du district Arad	475
<i>RODICA HERLO</i>	— Podoabe populare românești din părțile Aradului — Rumänische Volksschmuckgegenstände aus dem Arader Kreis	501
<i>GH. BURCESCU</i>	— Particularități de structură și virtuți expresive în variantele mioritice de pe Valea Mureșului — Structural Features and Expressive Values in the Miorița's Variants in the Valley of Mureș	513
DOCUMENTE DOCUMENTS		
<i>HORIA MEDELEANU</i>	— Un document din secolul al XVIII-lea referitor la vit.cultorii din Arad — An 18 th century document relating to the wine growers from Arad	521
<i>HORIA MEDELEANU IOAN POPOVICI</i>	— Organizarea serviciului de pompieri în orașul Arad, în anul 1798 — The organization of the Arad's firemen service in 1798	527
<i>AVRAM ANDEA</i>	— Două scrisori din 1848 despre evenimentele din părțile Banatului și Aradului — Deux lettres de 1848 concernant les événements des région du Banat et d'Arad	533
<i>GH. ȚARCUȘ</i>	— Registrul speșelor publice a comunei Pleșcuța pe anul 1885 — La liste des comtes de commune Pleșcutza sur l'année 1885	545
<i>DORU BOGDAN</i>	— V. Goldiș: „Poporul este originea, este născutul izvor al acestei vieți” — V. Goldiș: „The People is The Origin, The Perennial Source of This Life”	555
<i>GH. NAGHI</i>	— Din însemnările inedite ale dr. Elie Dăianu (1918) — From the Unpublished notes of dr. Elie Dăianu (1918)	561
<i>GH. ȘORA</i>	— Documente inedite privind legăturile de prietenie dintre Vasile Goldiș și Ion Luca Caragiale — Neue Belege für die Freundschaftsbeziehungen zwischen Vasile Goldiș und Ion Luca Caragiale	569

MUZEOGRAFIE  
MUSEOGRAPHIE

- |   |   |     |
|---|---|-----|
| <i>ALEXANDRU BRAICA</i>                 | <ul style="list-style-type: none"> <li>— Piese reprezentative de ceramică in colecții particulare arădene</li> <li>— Representative Pieces of Ceramics in Private Collection in Arad</li> </ul>   | 581 |
| <i>IOAN POPOVICI</i>                    | <ul style="list-style-type: none"> <li>— O spadă din perioada Unirii Principatelor, la Muzeul județean Arad</li> <li>— A Sword from the Epoch of the Union of the Principalities at the County Museum of Arad</li> </ul>  | 599 |
| <i>NICOLAE KISS</i>                     | <ul style="list-style-type: none"> <li>— Locuri istorice in municipiul Arad legate de mișcarea muncitorească și lupta Partidului Comunist Român in ilegalitate</li> <li>— Geschichtliche Stätten der Arbeiterbewegung illegalen Kampfes des Rumänischen Kommunistischen Partei im Arader Munizipium</li> </ul>  | 605 |
| <i>NATALIA DASCĂL<br/>VIRGIL ȘERBAN</i> | <ul style="list-style-type: none"> <li>— Din patrimoniul Muzeului județean Arad. Colecția „Mișcarea Muncitorească” — structură, păstrare, evidență și valorificare științifică</li> <li>— From the Patrimony of the Arad District Museum. The Collection „The Workers ' Movement” — Structure, Preserving, Scientific Evidence and Turning to Good Account</li> </ul> | 615 |





## CUVÎNT ÎNAINTE

Activitatea specialiștilor în domeniul studierii istoriei culturii și civilizației românești este și va rămâne sensibil marcată de orientările și sarcinile formulate de secretarul general al Partidului, tovarășul Nicolae Ceaușescu în istorica Expunere rostită la Plenara lărgită a C.C. al P.C.R. din 1-2 iunie a.c.

Magistrala expunere a secretarului general al Partidului cu referirile ei mai ales la problemele de istorie, constituie pentru noi un prețios îndreptar, merit să canalizeze cercetarea istorică pe problemele majore ale istoriei culturii și civilizației românești.

Colectivul de specialiști ai Muzeului județean Arad și ai Oficiului județean pentru patrimoniul cultural național s-au străduit să-și orienteze studiile care fac obiectul prezentului volum al revistei noastre *Ziridava XIV* în consens cu ideile atât de prețioase și limpede formulate de către conducătorul partidului și statului în acel capitol al Expunerii consacrat istoriei, care reprezintă o reală și strălucită sinteză istorică a devenirii noastre într-un spațiu de timp zbuciumat și eroic, de peste două mii de ani.

Menționind semnificația adincă pe care o are Expunerea tovarășului Nicolae Ceaușescu pentru cercetarea istorică românească, nu putem să nu ne exprimăm omagiile și recunoștința cuvenită pentru grija constantă pe care ÎNȚIUL OM AL ȚĂRII o manifestă față de studierea și cunoașterea veridică a istoriei Patriei, pentru impulsul deosebit și atât de așteptat ce l-a imprimat cercetării istorice din țara noastră. Înțelegem pe deplin că „nu se poate vorbi de educație patriotică, socialistă fără cunoașterea și cinstirea trecutului, a muncii și luptei înaintașilor noștri“.

Paginile revistei noastre vor căuta să reflecte pe deplin ideea că „stabilirea locului în istorie, a originii și continuității în bazinul carpato-dunărean al poporului român, constituie fundamentul oricărei activități ideologice, teoretice și politico-ideologice“.

Elaborarea marilor sinteze istorice care să prezinte o istorie unitară a unui popor unitar și el din străvechime reclamă cu necesitate cercetarea cât mai profundă și detaliată a fiecărui colț de pământ românesc, spre a-i desprinde și fixa participările sale la ritmul istoric unitar al întregii comunități românești. Or, „Ziridava“, publicația Muzeului județean Arad se străduie cu știința, priceperea și conștiința colaboratorilor ei să facă cunoscut felul în care zona Aradului cu locuitorii ei: români, maghiari,

germani și de alte naționalități a participat la desfășurarea și făurirea destinului istoric românesc, îmbogățind informația istorică sau oferind noi lumini asupra unor momente cardinale ale devenirii noastre istorice.

Indiscutabil, apariția publicației noastre muzeale (primul număr a apărut în 1967) ca și atitor altora este expresia unei politici cultural-istorice benefice a ultimilor 17 ani. Ele constituie una din dimensiunile definitorii ale cercetării noastre istorice, ale spiritualității românești de azi și de mâine, dimensiune ce se cere, în spiritul Plenarei lărgite a C.C. al P.C.R. și a Congresului al II-lea al Educației politice și culturii socialiste, mereu și tot mai mult întreținută și consolidată.

Ne bucură faptul că structura revistei noastre răspunde sarcinilor puse în fața frontului istoric din țara noastră de către conducerea superioară de partid și de stat, și aceasta pentru faptul că ea abordează probleme de la cele de istorie veche respectiv arheologie, istorie medie-modernă și contemporană pînă la cele de istoria culturii complinite acestea cu binevenitele studii de prezentare a unor documente sau colecții de documente relative la istoria și cultura noastră sau cu studii menite să fixeze pentru prezent și viitorime dimensiunile activității și luptei unor intelectuali transilvăneni care s-au validat ca autentici luptători pentru apărarea, promovarea și afirmarea în toate planurile a idealurilor noastre naționale. Relevarea poziției active a maselor populare, a intelectualilor ardeleni în problema luptei pentru unirea Transilvaniei cu țara mamă, așa cum pe drept spunea tovarășul Nicolae Ceaușescu în Expunerea-program din 1-2 iunie a.c. va constitui pentru noi o direcție constantă în activitatea noastră, convinși că dincolo de îmbogățirea galeriei noastre de luptători devotați cauzei naționale, împlinim și certe rosturi educativ-patriotice. Sintem deopotrivă convinși că lectura unor pagini ce reprezintă strădaniile și sacrificiile unor adevărați fii ai poporului român care s-au născut și s-au afirmat într-un anume loc, încălzesc inimile, fortifică puterile morale, solidarizează conștiințele, toate exprimindu-se în planul muncii concrete de azi și de mâine.

Așa de pildă, studiile de istorie veche (arheologie) rod al unor cercetări arheologice din ultimii ani relevă date inedite cu privire la perioadele neoliticului și eneoliticului în zona Aradului, date inedite privind civilizația daco-getică pe Valea Mureșului (așezarea dacică fortificată natural și artificial de sec. II î.e.n. — II. e.n. de la Săvirșin) prezența romană în aceeași zonă.

Două studii pun în lumină, prin coroborarea informațiilor documentar-istorice cu cele arheologice continuitatea unor așezări românești de sec. VIII-IX (sau chiar mai vechi) pe vatra și în hotarul comunei Cenad (jud. Timiș) sau de secol XI-XVI în Dealul Cetății aparținând localității Cladova com. Păuliș.

Studiile de istorie medie, modernă și contemporană evidențiază aspecte legate de istoria Aradului și a zonei sale în sec. XII-XIV (ca urmare a unor studii privind istoria artei în speță a arhitecturii), legăturile Aradului cu Țara Românească și Moldova, continuitatea și afirmarea elementului românesc în zonă în sec. XVII-XVIII, lupta solidară a fruntașilor

politici români ai naționalităților din monarhia austro-ungară pentru libertate și dreptate, aportul soldaților români ardeleni la lupta pentru unirea Transilvaniei cu România, influența și pătrunderea ideilor socialiste în lumea satelor arădene, aspecte ale mișcării muncitorești arădene în perioada 1940-1944, momentul Păuliș în istoria națională etc.

Paginile noastre îmbogățesc informația documentară referitoare la activitatea unor personalități marcante ale luptei pentru libertate națională (V. Goldiș, dr. Ioan Suci, Onisifor Ghibu) altele pun pentru prima dată în lumină o personalitate (viceprefectul Ioan II Bălaș de Lisa).

Studiile de istoria culturii, de folclor și etnografie întregesc în chip fericit imaginea asupra unor aspecte de loc cunoscute referitoare la circulația unor cărți vechi în zona arădeană sau mai largă transilvăneană, sau cu privire la caracterul atât de original și unitar al artei noastre populare, al folclorului (varianțe ale Mioriței de pe Valea Mureșului inferior).

Prețioase sînt și studiile care pun în circuitul științific documente inedite privind probleme ale luptei pentru emancipare națională.

Studiile de muzeografie menite să valorifice științific, publicistic patrimoniul muzeal și județean ne edifică asupra sensibilității zonei arădene față de valorile artistice și culturale autentice, mobilizîndu-ne cu o responsabilitate tot mai mare în ampla și permanenta activitate de ocrotire, păstrare și conservare a adevăratelor valori din patrimoniul cultural național.

În forma sub care se prezintă volumul al XIV-lea al revistei noastre, și mai cu seamă conținutul său ne dă credința că el va fi lecturat și studiat cu interes atât de publicul mai larg cît mai ales de specialiști, trezind astfel așteptările pentru viitoarele numere.

prof. DORU BOGDAN,  
directorul Muzeului județean Arad



# ARHEOLOGIE



## AȘEZAREA NEOLITICĂ DE LA ARAD-GRĂDIȘTE 2

GHEORGHE LAZAROVICI, EUGEN D. PĂDUREANU

În numărul precedent al revistei apărea un studiu despre așezarea de la Arad-str. Voievod Moga<sup>1</sup>, în care prezentăm o descoperire deosebit de importantă pentru cunoașterea evoluției procesului de neolitizare de pe cursul inferior al Mureșului. Descoperirea de față vine să completeze o lacună a cunoașterii și cercetării neoliticului dezvoltat din aceeași zonă geografică, lipsită de săpături sistematice pentru epoca ne-olitică.

În cartierul Grădiște, aflat pe malul nordic al unui fost curs al Mureșului, în zona de est a orașului, prin strădaniile încununate de succes ale lui E. Pădureanu au fost sesizate și alte descoperiri: **strada Voievod Moga** sau **Grădiște 1** (vezi harta), Drumuri și poduri sau **Grădiște 2**, **strada Ardealului** sau **Grădiște 3**<sup>2</sup> și **IAS -Sere** sau **Grădiște 4**<sup>3</sup>. Păstrăm aceste denumiri pentru a preciza diferențierile de stratigrafie orizontală, nefiind convinși că este vorba de aceeași comunitate care și-ar schimba vatra, cercetările sumare, întâmplătoare nu permit a trage o asemenea concluzie, că ar fi vorba de o comunitate în evoluție care și-ar muta vatra. Locuirea de aici poate fi și rezultat al condițiilor deosebit de favorabile pe care natura le-a oferit.

Așezarea a fost sesizată, în anul 1978, de către E. Pădureanu prin descoperirea unor fragmente ceramice, oase și unelte în pământul din parcul de pe lângă restaurantul Podgoria. Materialul prezent a fost adunat în luna iunie a anului 1978 de pe teritoriul instituției **Drumuri și poduri municipale**, situat la cca. 300 m est de ultima stradă a cartierului Grădiște. Observații stratigrafice nu s-au putut face<sup>4</sup>. Grosimea stratului de cultură are cca. 30 cm și conținea mult chirpici, fragmente ceramice, oase. Chirpiciul a fost ars pînă la vitrifiere. În afară de materialul prezentat aici au mai apărut fragmente ceramice aparținînd culturii Tiszapolgár<sup>5</sup>.

<sup>1</sup> Gh. Lazarovici, E. Pădureanu, în *Ziridava*, XIII, 1981, p. 49-73.

<sup>2</sup> De aici provin trei fragmente ceramice din pastă cărămizie, făinoasă, amintind de descoperirile de la Dud (vezi mai jos nota 25) precum și descoperirile de la Vinga (Gh. Lazarovici, *Neoliticul Banatului*, Cluj-Napoca, 1979, p. 208, nr. 94).

<sup>3</sup> De aici provine o toartă de vas neolitică.

<sup>4</sup> Toate observațiile de mai sus ne-au fost furnizate de E. Pădureanu.

<sup>5</sup> E. Pădureanu pregătește un studiu despre acest material.



Cele câteva fragmente de chirpici adunate provin de la construcții masive din birne lipite cu lut, arse la consistența cărămizii, ceea ce nu exclude o ardere intenționată. Un asemenea proces a fost observat în nivelele 5 de la Parța, în orizont Bucovăț, deci un orizont cronologic înrudit<sup>6</sup>. Acestea presupun o locuire de durată, cu locuințe și o arhitectură proprie, din păcate lipsesc detalii.

### Materialul arheologic

**Obiecte.** Din lut, os și piatră au fost confecționate câteva obiecte care au servit uzului gospodăresc, la procurarea hranei, la pescuit și vânătoare.

**Topoarele** (pl. IV) sînt lucrate cu mare grijă, rocile au fost alese cu atenție, sînt fără fisuri, lustruirea este bună. Tipurile de topoare sînt : dreptunghiulare (fig. 1/1, 2 1-6, 3/4) și trapezoidale. Un exemplar este mai deosebit, are corpul înalt și amintește de topoarele de tip vălătuc (Valzenbeil). O piatră are urme de folosire ceea ce presupune folosirea ei ca zdrobitor de grăunțe (fig. 2/5).

**Unelte de os** (pl. IV B 3, 5-6) nu sînt prea numeroase. Din un corn de cerb prin tăierea vîrfului s-a obținut o margine tăioasă care putea sluji ca brăzdar sau săpăligă (fig. 3/5). Dintr-un perete de os mare a fost confecționat un ac care avea un capăt lătit și putea servi la confecționarea îmbrăcămînții sau la netezirea (cu capul lat) și la ornamentarea ceramicii (cu vîrf). Mai rar întîlnită în așezările neolitice sînt dălțițele de os din care un exemplar a fost descoperit aici. Aceasta putea servi la îndepărtarea grăsimii de pe piei.

**Obiectele de lut** (pl. IV B 1-2, 4). Din pastă cărămizie sau gălbuie, amestecată cu pleavă și nisip au fost confecționate două greutateți, plate, pentru războiul de țesut (fig. 1/2, 4). O bilă sferică, din pastă cu pleavă și nisip, rău netezită, a fost folosită ca bilă pentru praștie, avînd o mărime mijlocie (fig. 1/3, pl. IV B 4).

**CERAMICA. Grupa I.** O categorie aparte o forma o categorie ce are ca degresant multă pleavă și resturi organice, arderea este moale, culoarea gălbuie, aspectul făinos. Pe această categorie se găsește cîteodată aplicat un strat de lut, mai gros decît slipul (pl. I A 4, II B 6).

Ornamentele constau din incizii simple care formează meandre terminate cîteodată cu „M“ (pl. I A, 2, 5-6). În afară de incizii se mai întîlnesc alveole duble, dispuse pe briuri (pl. I A 3, B 3-7).

Formele sînt : castroane și vase de provizii, greu întregibile.

**Grupa II.** Pasta la această categorie are în amestec nisip, mîl, cioburi pisate și resturi organice. Culoarea vaselor variază de la negru, negru-cenușiu, brun, brun-cenușiu, la gălbui-roșcat. Suprafața vaselor la ceramica uzuală este prost netezită, în special partea interioară a vaselor. La ceramica semifină netezirea este mai bună și uneori se observă urme de la instrumentul de netezit, alteori sînt urme de lustru. Ceramica fină este amestecată cu nisip, este bine aleasă și frămîntată, suprafața este bine

<sup>6</sup> Gh. Lazarovici, *Parța — un monument preistoric*, în *Bul. CMI*, 1982, m.s.

netezită și de cele mai multe ori este lustruită. Arderea diferă de la o categorie la alta. La ceramica uzuală arderea este mai oxidantă și mai redusă la cea semifină și fină. Sînt unele categorii care fac excepție, printr-o ardere sau amestec diferit, la acestea și motivele ornamentale sînt diferite. La multe dintre categoriile fine, în special la cele cenușii și gălbui, se observă flecuri obținute prin ardere. Datorită arderii uneori fragmentale au în spărtură o altă culoare, neagră sau neagră-cenușie iar straturile exterioare sînt de obicei gălbui.

**Ornamentele.** Acesta este elementul cel mai caracteristic care ne permite încadrări cronologice și culturale, datorită lipsei observațiilor stratigrafice. Cea mai mare parte a motivelor ornamentale se întîlnesc în grupul Bucovăț sesizat pe Timiș și Bega cu întinderi spre nord<sup>7</sup>, dar în zona Mureșului este cunoscut grupul Szakálhát care are foarte multe elemente comune cu grupul Bucovăț.

Pentru a nu face noi grupări tipologice pe acest material provenit din descoperiri întîmplătoare, în dorința de a sistematiza pe cît posibil acest material, raportăm acest material la tipologia stabilită pentru grupul Bucovăț<sup>8</sup>, cu specificările necesare atunci cînd este vorba de alte elemente.

Ornamentele realizate prin **apăsări** sau **impresiuni** cunosc următoarele variante : **a 1)** impresiuni cu deget, dispuse sub bază, pe două șiruri (pl. II/2), **a 2)** alveole pe partea exterioară a buzei (pl. II/7), **a 6)** apăsări cu un instrument bont (pl. II/4-5, IV B 1, fig. 1/4); **a 7-8)** apăsări cu os tubular sau tub, dispuse pe trei șiruri (pl. II/9). Mai există și alte motive care nu se încadrează în o anumită variantă. Dintre acestea amintim : apăsări cu bățul rupt, dispuse pe două șiruri verticale și orizontale (pl. II/11, fig. 3/3), altele au fost apăsate cu un vîrf de os sau băț ascuțit (pl. II/6). Un motiv aparte, realizat pe o pastă cu materie organică, are niște impresiuni lunare, făcute cu spatula, pe o ceramică uzuală, brun cenușie (pl. II/8).

**Inciziile** în cea mai mare parte a lor se încadrează între variantele grupului Bucovăț, dar sînt și unele diferențieri. Inciziile curboliniare (tip d la Bucovăț) cunosc următoarele variante : **d 1)** benzi curboliniare, largi, aici fără pictură (fig. 2/7, 9, 4/11, 18, 20-23); **d 2)** spirale duble sau fragmente de spirale duble (fig. 2/11, 13, 15, 17-18); **d 4)** spirale terminate cu „M“ (fig. 4/15-17). Unele sînt fragmentare încît pot aparține oricărei categorii sau variante (fig. 2/8, 6/10). Inciziile rectilinii sînt simple, orizontale (fig. 4/3, 7, 14), verticale (fig. 4/9), unghiulare (fig. 4/1) sau formînd un anumit motiv în jurul unui buton lat, perforat (fig. 4/12). Mai numeroase sînt fragmentele din linii duble meandrice terminate cu „M“ (fig. 4/4-5, 8, 13, 19). Unele motive diferă de cele din grupul Bucovăț, fie prin tehnică, fie prin stil. Un fragment din pastă făinoasă, cărămizie are între niște incizii orizontale și verticale hașururi din linii oblice dispuse în „căpriori“ (fig. 4/2). În aceeași tehnică sînt și unele incizii de pe un

<sup>7</sup> Gh. Lazarovici, *op. cit.*, p. 213 — lista descoperirilor Bucovăț.

<sup>8</sup> *Ibidem*, p. 148-152 și bibliografia.

fragment de castron (fig. 5/4), formînd cîmpuri hașurate vertical sau oblic. Motivele sînt superficiale și au fost realizate după ardere. Motivul cons ă din linie în zig-zag dublată de una în arcade sau ghirlande (fig. 5/6).

**Formele.** Din fragmentele existente au putut fi întregite cîteva tipuri de vase : **A 1 a)** strachina tronconică plată, cu pereții ușor arcuiți (fig. 6/8-13); **A 2 a)** strachina sau castronul, tronconic, adînc, cu corpul arcuit în partea superioară (fig. 3/6, 5/5); **A 3 b)** castronul, adînc cu perețele arcuit (fig. 5/3, 7-8, 6/1, 3-4, 7, 14); **A 3 c)** castronul profilat, cu umărul rotund (fig. 2/16, 3/2); **C 1 d)** amfora cu gîtul îngust sau larg (fig. 2/10). În afară de acestea sînt cîteva forme diferite. De altfel, la acestea și motivele ornamentale sînt altele. Este vorba de un castron biconconic cu buza profilată sau rotundă, cu gaură și gură de scurgere (fig. 3/3, 7), care, alături de castronul tronconic (fig. 3/6), care are aceeași gură de scurgere, sînt elemente străine cercului vîncian și grupului Bucovăț, fiind însă un element tipic, după cît se pare, pentru grupul Szakálhát. De asemenea, apar patru castroane cu pereții subțiri, arcuiți, aproape globulari, cu motive ornamentale sau buton perforat (fig. 4/12, 5/2, 4, 6), elemente tipice cercului nordic, reprezentat în aceste zone de cultura Szakálhát. Mai există un fragment, provenit de la o strachină avînd pe buză o proeminență (fig. 6/2).

Alături de forme mai sînt o serie de toarte care în cea mai mare parte a lor provin de la amfore sau alte tipuri de oale. Mai numeroase sînt proeminențele conice mari (pl. III/1, 6) sau mici (pl. III/2-3). Acestea sînt urmate de crestele simple (fig. IV 13) sau alveolate (pl. I B 1). Urmează apoi cîteva exemplare din proeminențe plate cu alveolă sau mici duble (pl. III/1). Trebuie menționat aparte și un număr mare de umflături, împinse din interior, provenind de la amfore (tip **C 1 c)** aflate în partea superioară a vasului, pe umăr (pl. III/12, 17-19). Acestea sînt o formă care apare atît în fazele timpurii cît și tîrzii ale grupului Bucovăț.

### **Încadrarea cronologică și culturală și legăturile materialului**

Pentru încadrarea cronologică și culturală a materialului întîmpinăm o reală greutate cu materialele din grupa I (pl. I A 1-6, B 5-7). Aceasta poate fi o simplă categorie care însoțește restul materialului. Din lipsa unor observații stratigrafice nu putem preciza dacă aceste materiale s-au găsit împreună cu restul materialului, dacă provin din aceleași complexe sau nivele. Factura materialului în această privință, nu poate spune mare lucru, deoarece ceramica lineară folosește degresantul din materie organică în mod frecvent. Din lipsa unor săpături sistematice nu se poate preciza care sînt categoriile ceramice unui asemenea orizont cronologic, care este proporția în care apar diferite categorii.

În Banat, deocamdată, o asemenea ceramică nu există. Cele mai timpurii descoperiri cu ceramică liniară provenite de la Fratelia au cîteva elemente comune dar par mai evolute<sup>9</sup> față de acestea. La Bucovăț, în

<sup>9</sup> *Ibidem*, p. 141-142.

cel mai timpuriu orizont, apare o ceramică cu motive liniare dar factura sa diferă, acolo amestecul fiind cu mai mult ml și cioburi pisate și mai puține resturi organice<sup>10</sup>. În alte stațiuni ale grupului Bucovăț, la Parța, Chișoda sau Pișchia această categorie ceramică nu există.

În principalele stațiuni Szakálhát de la Tápé-Lebő<sup>11</sup>, Hódmezővásárhely-Szakálhát<sup>12</sup>, Dévaványa-Simasziget<sup>13</sup>, Battonya<sup>14</sup> nu apare o asemenea ceramică.

În așezarea de la Fratelia între materialele Starcevo-Criș tîrzii, de fază IVA sau poate mai tîrzii, nu însă mai timpurii, apar briuri în reilef cu șir dublu de alveole<sup>15</sup>.

Avînd în vedere că unele incizii paralele par a se termina cu capete în forma literei „M” (pl. I/5-6), că mai apar și alte elemente care se mențin în etapele următoare, aceste materiale ar putea reprezenta o etapă timpurie, incipientă a culturii Szakálhát. Această ipoteză, oricît de frapantă ar fi, oricît de importante ar fi aceste materiale, ea rămîne o simplă ipoteză care nu se bazează pe dovezi stratigrafice, ea ar necesita verificări stratigrafice.

Influența ceramicii liniare timpurii de tip Alföld sau poate o variantă locală, nu poate fi tăgăduită, rămîne de precizat momentul cronologic cînd s-ar petrece acest fenomen. Din observațiile de la Arad-Grădiște 1 rezultă că acest fenomen nu poate începe decît după Starcevo-Criș III A, poate și III B, deoarece între materialele descoperite aici nu au fost sesizate nici un fel de influențe liniare.

În Banat elemente liniare, din descoperirile pe care le avem pînă în prezent, nu se cunosc decît din orizont Starcevo-Criș IVA, dar mai ales din IVB sau din aceeași vreme. În acest sens se pot cita descoperirile de la Gornea, din orizont Vinca A<sub>2</sub>-A<sub>3</sub> contemporan cu Starcevo-Criș IVA-IVB<sup>16</sup> și în materialele de la Bodrog de fază IVB<sup>19</sup>.

Materialele din grupa II-a nu ridică probleme deosebite. Factura ceramicii arată că este vorba de o stațiune din epoca neolitică mijlocie. După cum am mai arătat sînt numeroase legături cu grupul Bucovăț. Motivele ornamentale au cele mai numeroase legături la sfîrșitul fazei Bucovăț I și începutul fazei Bucovăț II<sup>20</sup>. În această perioadă ornamenta-

<sup>10</sup> Gh. Lazarovici, în *Banatica*, III, 1975, p. 18-19, pl. XI/1a-i; *Idem*, în *Festschrift für Richard Pittioni*, Viena, 1976, p. 211, fig. 11/1a-i; *Idem*, *Neoliticul...*, p. 196, nr. 38, 163-165, pl. XXIV/A 1-20.

<sup>11</sup> O. Trogmyer, în *MFMÉvk*, 1957, p. 25 și urm.

<sup>12</sup> N. Kalicz — I. Makkay, *Die Linienbandkeramik in der Grossen Ungarischen Tiefebene*, Budapesta, 1977, cat. 137, pl. 153-160.

<sup>13</sup> *Ibidem*, pl. 161, p. 357.

<sup>14</sup> G. Goldman, în *A Békés Megyei Múzeumok Közleményei*, 5, (separatum), p. 13 și urm.

<sup>15</sup> Colecția A. Agotha, Muzeul Banatului Timișoara, marcaj IV 7358.

<sup>16</sup> Ne referim în special la briurile I/3-4, 7-8.

<sup>17</sup> Gh. Lazarovici — E. Pădureanu, *op. cit.*

<sup>18</sup> Gh. Lazarovici, *op. cit.*, p. 58-60.

<sup>19</sup> Comunicare E. Pădureanu pentru monografia mănăstirii din Bodrog.

<sup>20</sup> Compară motivele a<sub>1</sub>, a<sub>2</sub>, a<sub>6</sub>, a<sub>7</sub>, a<sub>8</sub>, d<sub>1</sub>, d<sub>2</sub> cu tabelul evolutiv al ornamentelor (Gh. Lazarovici, *op. cit.*, p. 147, tabel 15).

ția curbolinară are stilul pe care îl întâlnim și la Arad. În acest spațiu — între Arad și riul Timiș — sînt descoperirile de la Pișchia<sup>21</sup>, care au mai puține elemente Bucovăț și mai numeroase Szakálhát. Cu cît ne îndreptăm spre nord, spre Mureș, descoperirile Bucovăț de origine vinciană (plisuri, caneluri, vase capac, idoli și altele)<sup>22</sup> se vor restrînge în schimb se înmulțesc cele Szakálhát „curate“.

Legăturile cu Szakálhát sînt numeroase. Începînd cu motivul din linii linizate din meandre terminate cu „M“ au analogii în așezările Szakálhát de la Battonya<sup>23</sup> — care este și cea mai apropiată stațiune. Motivul apare încă în linarul de tip Alföld<sup>24</sup>, în Bucovăț I<sup>25</sup>, dar se menține pînă în etapele tirzii ale grupului Bucovăț<sup>26</sup>. În zona Mureșului apare în așezarea de la Dud — Valea Lugoșului<sup>27</sup>. Acest motiv este întâlnit și în cultura Tisa<sup>28</sup>. Legături cu grupul Szakálhát o cer și alte motive ornamentale : impresiunile (pl. II/11, III/3 au analogii la Nagykálló-Strand<sup>29</sup>, iar pl. II/6 la Tiszaföldvár-Sziget<sup>30</sup>).

Dintre formele ceramice cele mai tipice elemente Szakálhát sînt în formele străchinilor și castroanelor cu gaură și gură de scurgere sau cu țeavă de scurgere. Astfel pentru fig. 3/3, 6-7 sînt analogii la Szakálhát<sup>31</sup>, Tápé-Lebő<sup>32</sup>, Dévaványa-Simasziget<sup>33</sup> iar la un orizont contemporan în cultura Szopot-Lengyel<sup>34</sup>, foarte probabil acolo un import sau influență Szakálhát. Acest tip de vas cu țeavă sau gură de scurgere se dezvoltă în stil propriu, ele fiind cunoscute și în mediu liniar<sup>35</sup> dar originea lor este sudică, din cultura Vinca și prin aceasta mai departe spre sud, în Orient<sup>36</sup>.

Greutățile de lut prin forma lor, prin amestecul pastei cu pleavă, prin netezirea proastă au analogii pînă la identitate cu descoperirile de la Dévaványa-Simasziget<sup>37</sup>. Ornamentele din incizii fine, hașurate (fig.

<sup>21</sup> Gh. Lazarovici, *Cultura Vinca și legăturile sale cu ceramica lineară*, Hanovra 1982, comunicare.

<sup>22</sup> *Ibidem*, pl. 2-5.

<sup>23</sup> G. Goldman, *op. cit.*, p. 42, pl. I-II.

<sup>24</sup> I. Kutzián, în *Archeologia Austriaca*, 40, 1966, p. 258.

<sup>25</sup> Gh. Lazarovici, *Neoliticul*, *op. cit.*, pl. XXV/G 7, 9.

<sup>26</sup> *Ibidem*, pl. XXV/H 11.

<sup>27</sup> E. Pădureanu, în *Banatica*, II, 1973, pl. 4 9, 11. În această stațiune sînt și alte elemente care au legături cu Arad-Grădiște 2 (*Ibidem*, pl. 4/19, 24).

<sup>28</sup> Fr. Tompa, *Die Bandkeramik in Ungarn*, Budapesta, 1929, pl. XXXIX/16; Gh. Lazarovici, *op. cit.*, pl. XXVI/A 12, B 10 și altele.

<sup>29</sup> N. Kalicz — J. Makkay, *op. cit.*, p. 327, fig. 122/1.

<sup>30</sup> *Ibidem*, pl. 141/13.

<sup>31</sup> *Ibidem*, pl. 158/5.

<sup>32</sup> O. Trogmayer, *op. cit.*, p. 31, pl. IV/26.

<sup>33</sup> N. Kalicz — J. Makkay, *op. cit.*, pl. 161/8.

<sup>34</sup> E. Hoffmann, *Die Kultur der Bandkeramik in Sachsen*, Berlin, 1963, pl. 6<sup>46</sup>; I. Korok, în *MFMEvk*, 1960, p. 48, fig. 1 (sus), p. 22/23; Fr. Zompa, *op. cit.*, pl. XVI/8, XXXIX/19; I. Kutzián, *op. cit.*, p. 254.

<sup>35</sup> Gh. Lazarovici, *Neoliticul*, p. 74, n. 62.

<sup>36</sup> N. Kalicz — J. Makkay, *op. cit.*, p. 357, pl. 161/13, 16.

<sup>37</sup> Fr. Tompa, *op. cit.*, pl. V/17, VI/14, X/91, XIV/1, XV/9, XVII/2, XIX/3, XX/3, J. Lichardus, *Studien zur Bückler Kultur*, Bonn, 1974 p. 31, fig. 4/17, 20, 6/6, 11, p. 49, fig. 48 și altele.

4/2, 5/6, 5/4) sînt elemente care ni se par străine atît de mediul Bucovăț cît și de cel Szakálhát. Deși factura nu este prea bună, greutatea provine și de la faptul că au slipul picat și au suferit o ardere secundară (fig. 4/2), acestea au cele mai bune analogii în mediu Bükk<sup>38</sup> sau trebuiesc căutate aici (mai ales fig. 5/6).

Exemplele, analizele și discuțiile pot continua, materialul ridicînd și alte probleme cum ar fi granița dintre cultura Szakálhát, Bucovăț și Tisa, rolul și locul descoperirilor din zona Mureșului (Dud, Cicir, Lipova, Brănișca, Vinga, Bodrog ș.a.). Date fiind însă condițiile descoperirii socotim că este mai prudent a ne opri aici, nu însă înainte de a trage cîteva concluzii :

— Așezarea de la Arad-Grădiște aparține culturii Szakálhát.

— Grupa I ar putea reprezenta o etapă timpurie (pl. IA).

— Legăturile cu grupul Bucovăț presupun existența unei etape mijlocii, anterioare culturii Tisa dar mai tîrzie decît începutul acestei civilizații așa cum este el cunoscut pînă în prezent, fără a socoti elementele din grupa I.

— Importurile Bükk coroborate cu cele de la Parța și din alte zone presupun un orizont contemporan cu Vinca B1/B2 — B2, cînd se datează și începutul fazei Bucovăț II<sup>39</sup>.

— Și aceste materiale arată o datare, mai tîrzie a culturii Tisa I<sup>40</sup>.

— Aceste descoperiri vin să completeze cunoștințele noastre despre evoluția neoliticului mijlociu în bazinul Mureșului inferior chiar dacă lacunele se pot observa mai ușor. Cercetarea sistematică a evoluției comunităților neolitice din zona Aradului trebuie să fie în atenția muzeului de aici, ele ridicînd probleme deosebit de importante. În zonele învecinate din județele Timiș și Bihor sau din zonele învecinate din Ungaria (zona Békés) s-au făcut reale progrese.

<sup>38</sup> Gh. Lazarovici, *op. cit.*, p. 153, tabel 16, p. 126, tabel 12, discuțiile și bibliografia la p. 132-135, 152-154.

<sup>39</sup> *Ibidem*, p. 154-155, și tabelele 17-18.

<sup>40</sup> *Ibidem*, p. 155-156.

## LISTA PLANȘELOR ȘI FIGURILOR

Schița cartierului Grădiște cu punctele în care s-au găsit descoperiri neolitice.

Fig. 1.1) Fragment de topor. 2.4) Greutăți pentru războiul de țesut. 3) Bilă de praștie.

Fig. 2. 1-6) Unelte de piatră. 7-11, 13, 15-18) Ceramică, cultura Szakálhát. 12) Ac de os. 14) Daltă de os.

Fig. 3. 1, 4) Topoare de piatră. 5) Unealtă de os. 2-3, 6-7) Ceramică, cultura Szakálhát.

Fig. 4. Ceramică, cultura Szakálhát.

Fig. 5. Ceramică, cultura Szakálhát. 2, 4, 6) Importuri nordice.

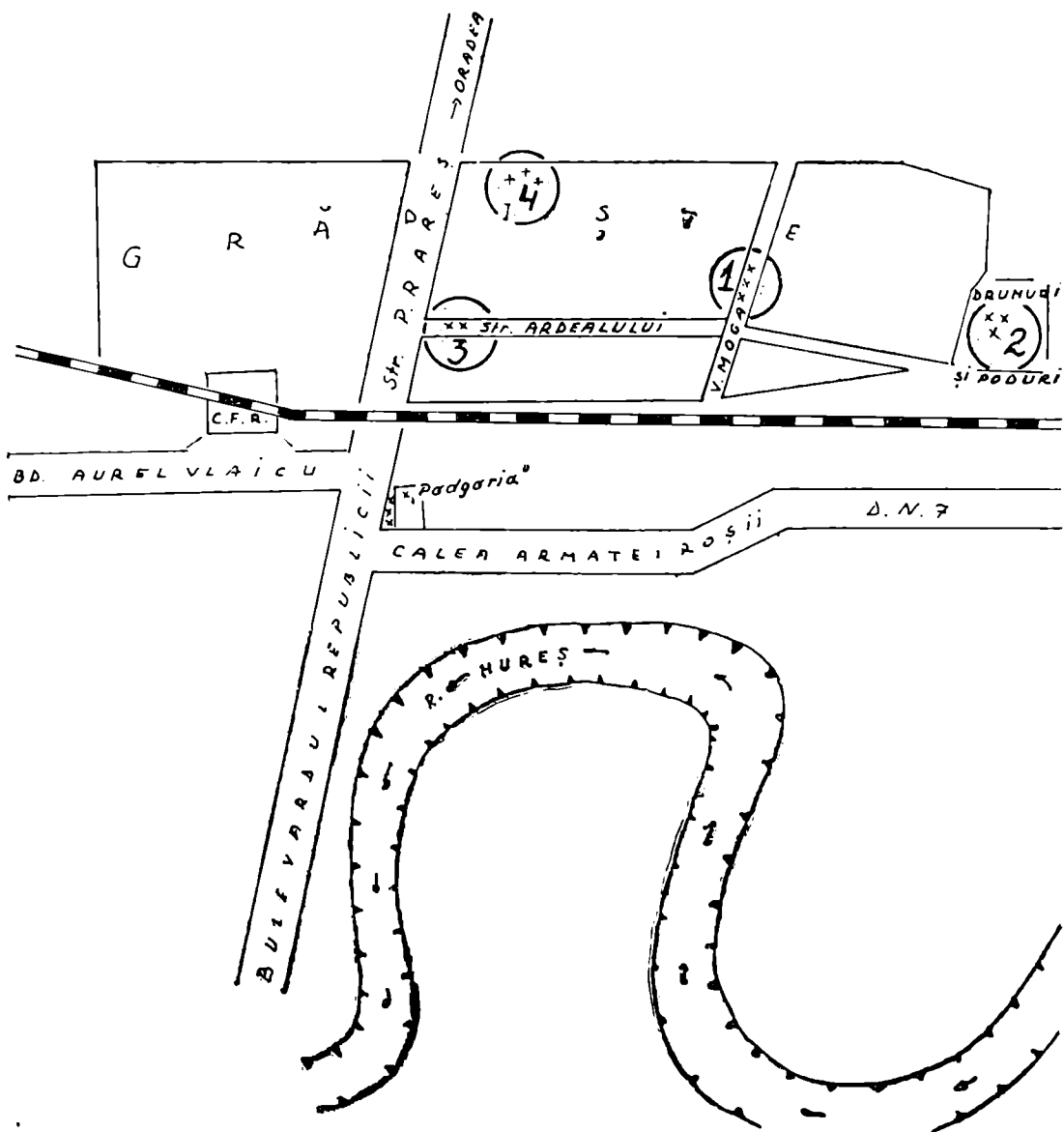
Fig. 6. Ceramică, cultura Szakálhát.

Pl. I. Ceramică, cultura Szakálhát (?).

Pl. II. Ceramică, cultura Szakálhát.

Pl. III. Ceramică, cultura Szakálhát.

Pl. IV. A Topoare de piatră. B 1-2) Greutăți pentru războiul de țesut. 3) Daltă de os. 4) Bilă de praștie. 5-6) Unelte de os.



Schiță cu locurile cercetate



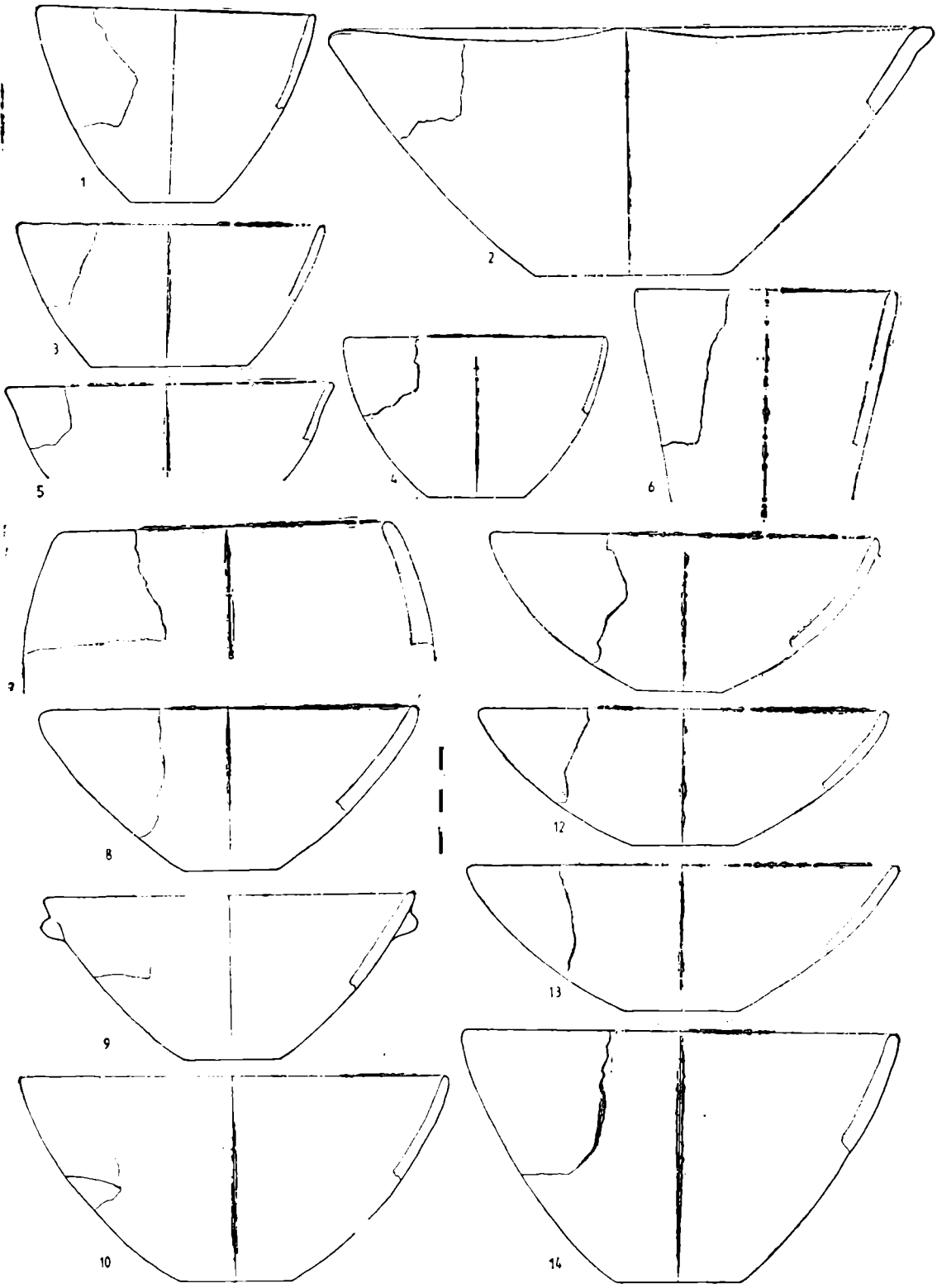


Fig. 1

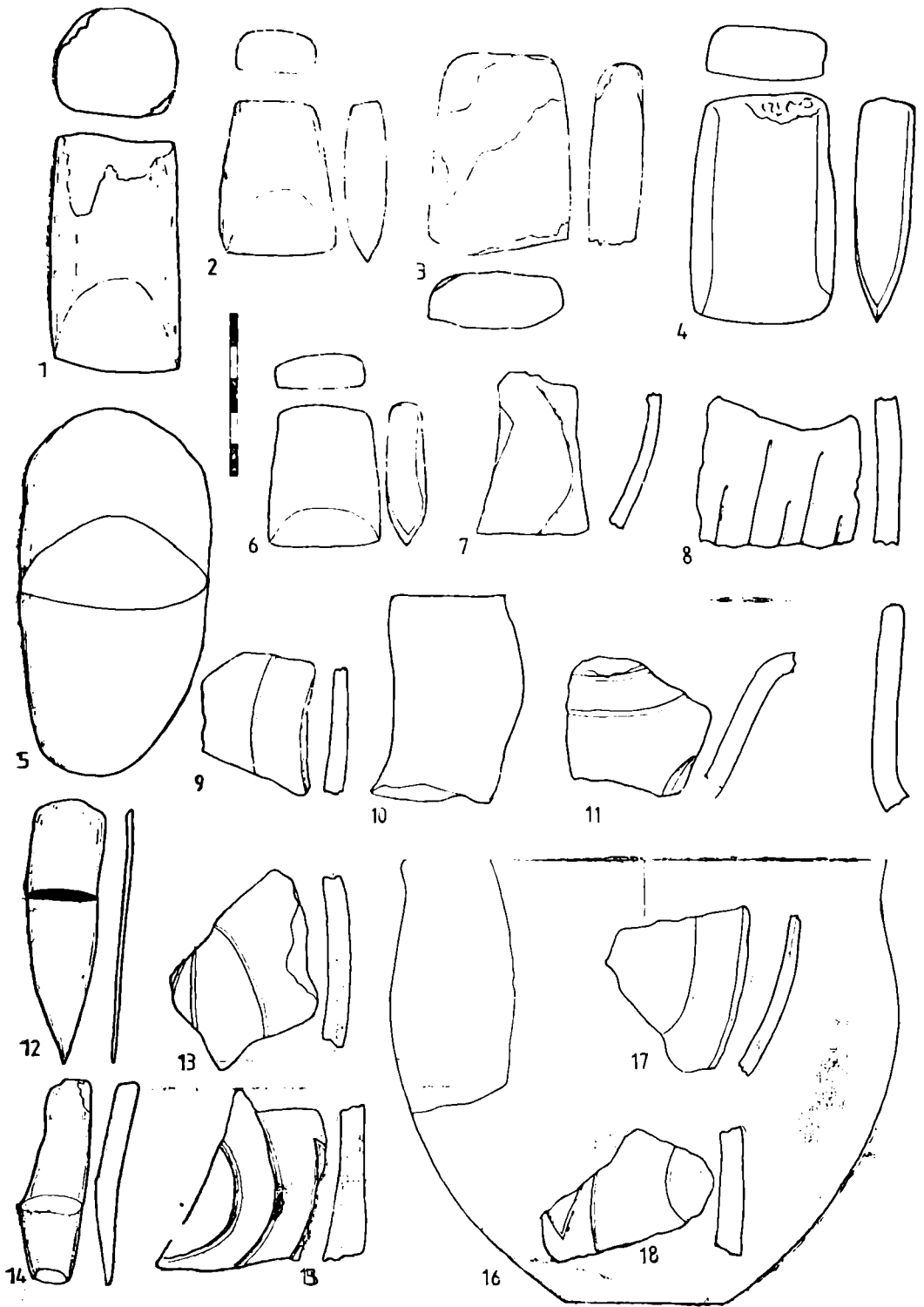


Fig. 2

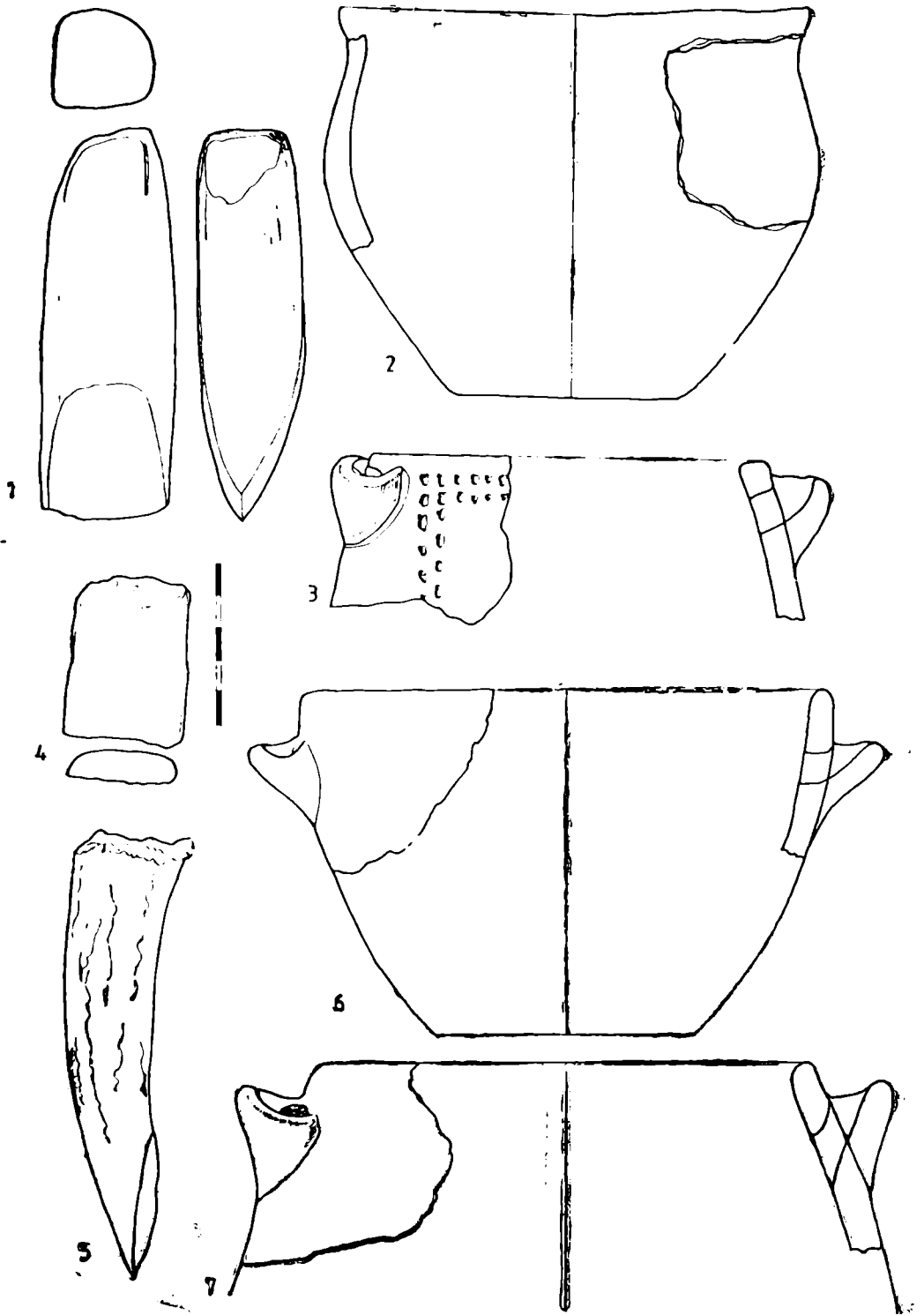


Fig. 3

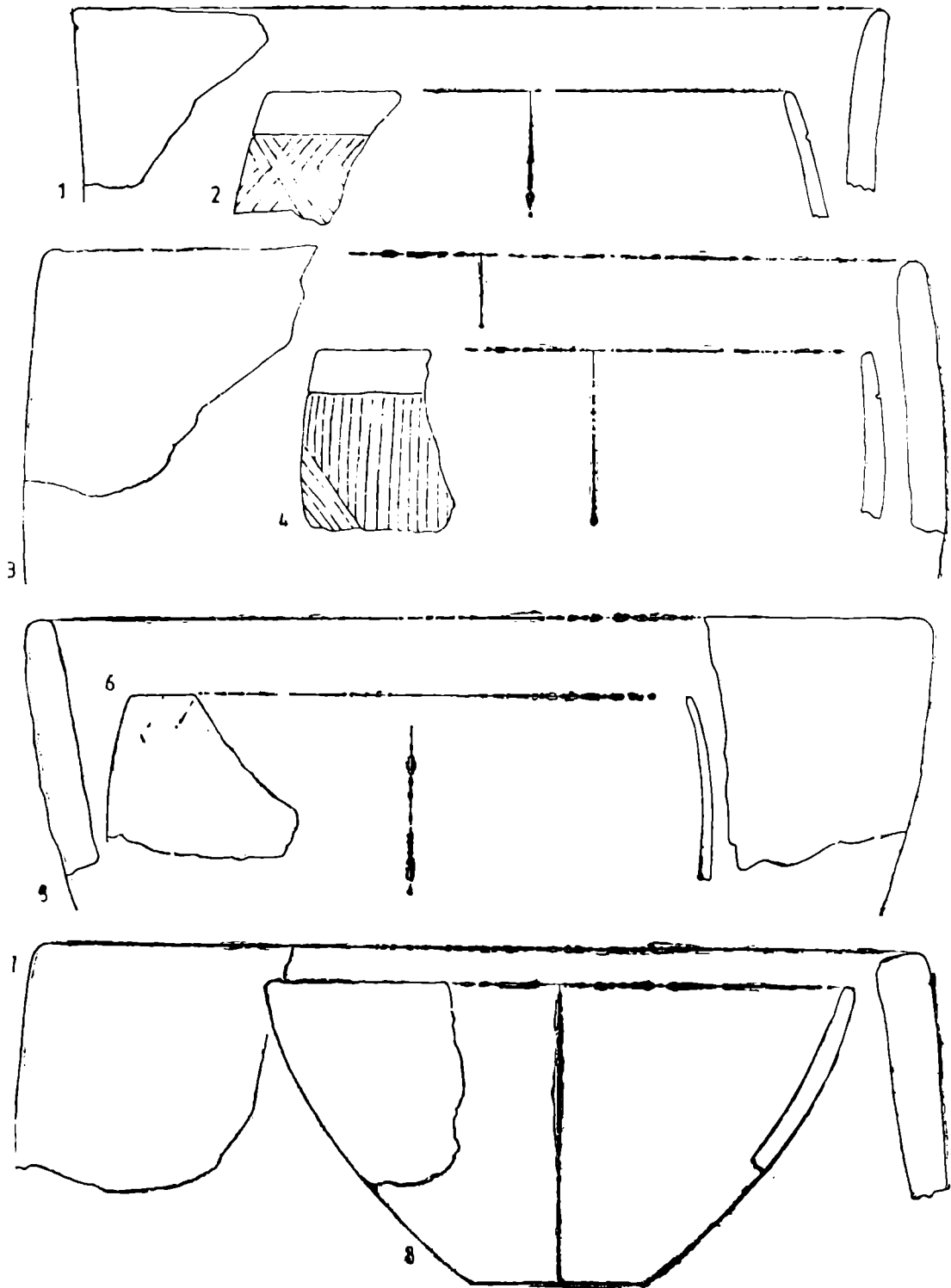


Fig. 4

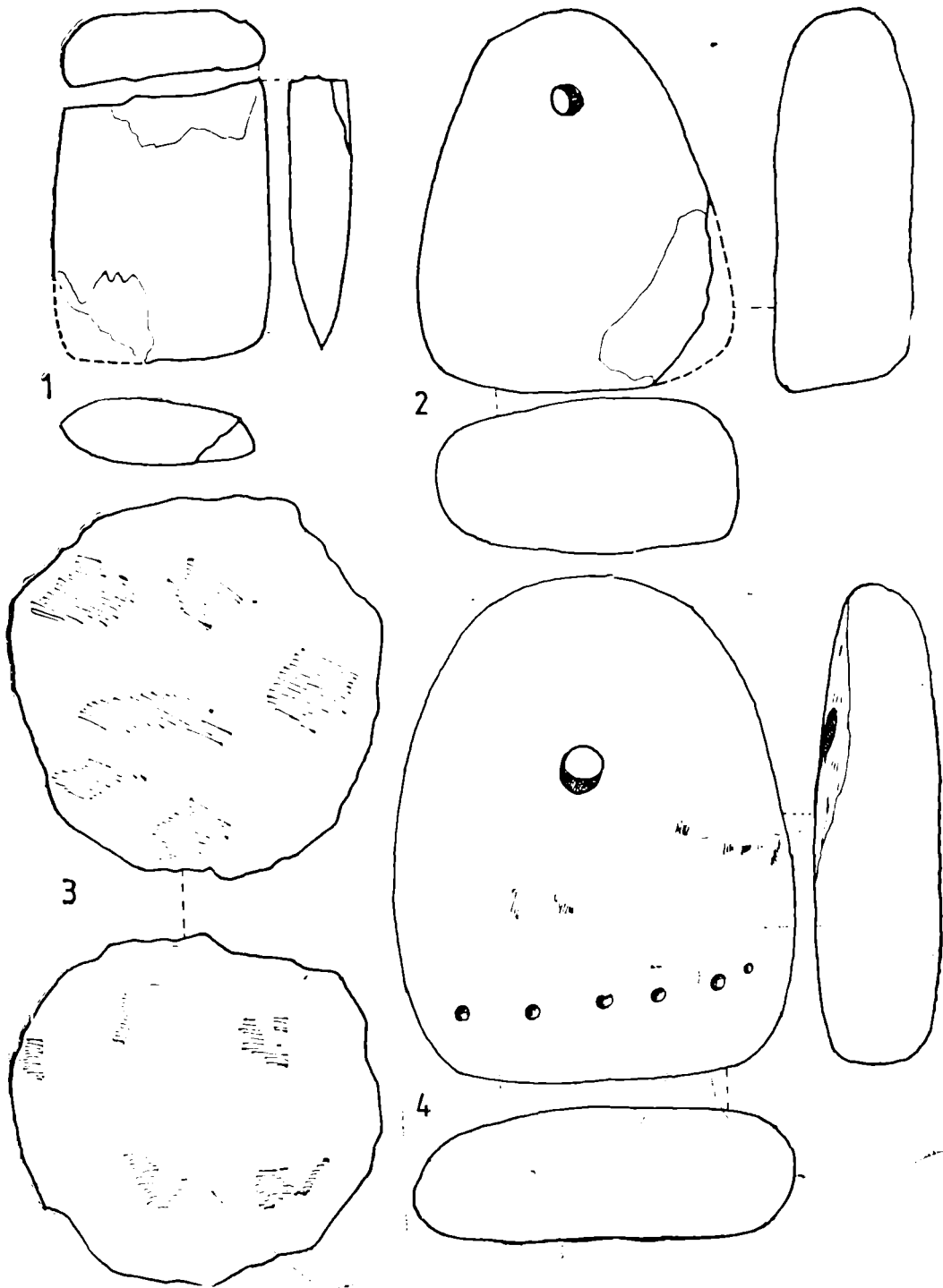


Fig. 5

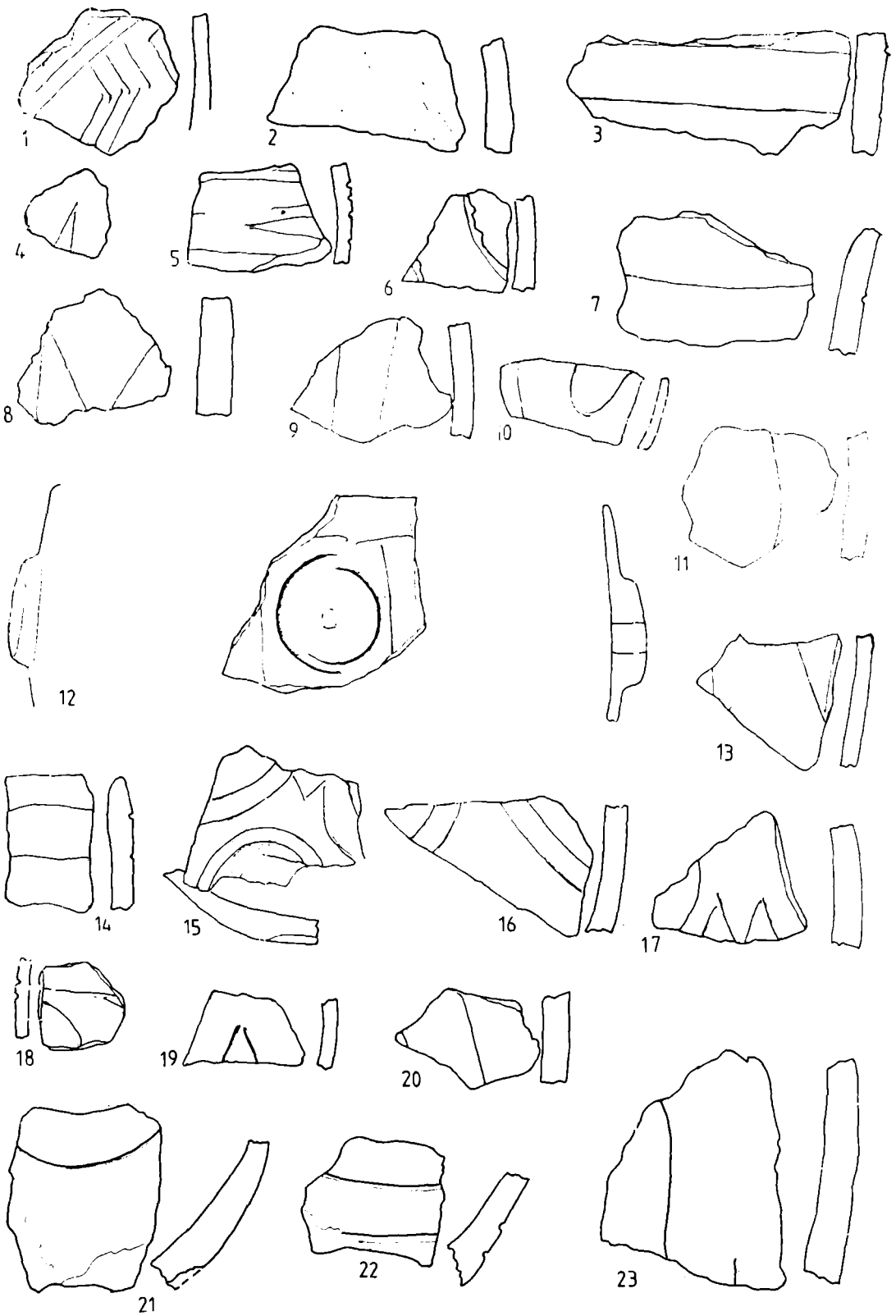
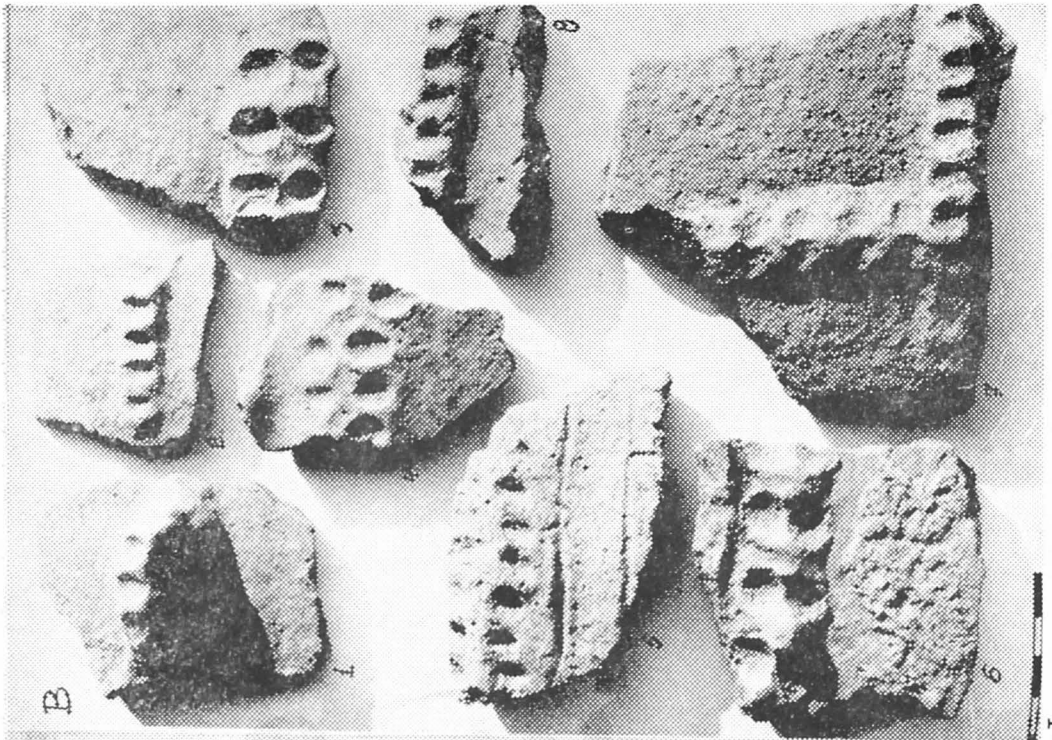
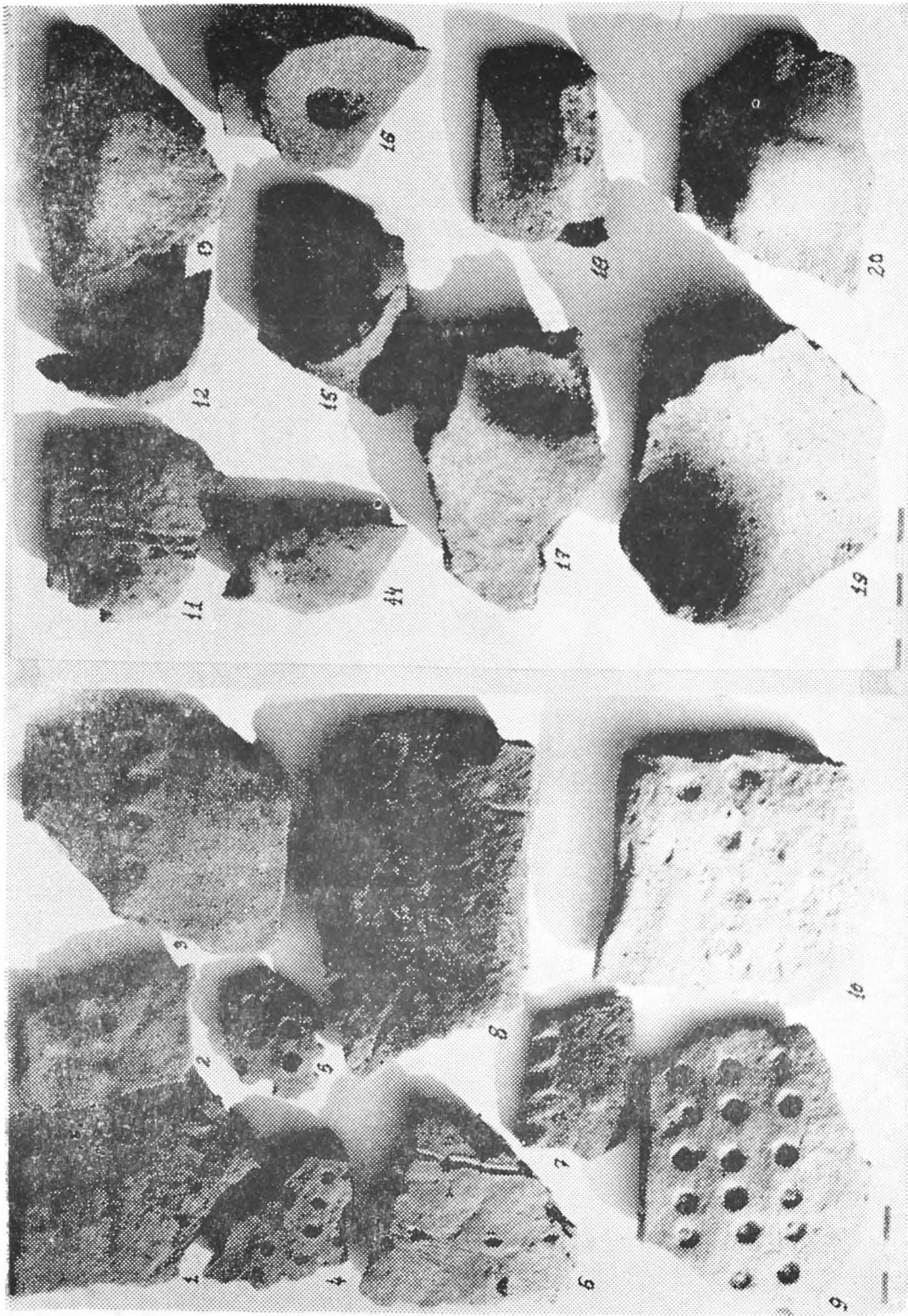


Fig. 6

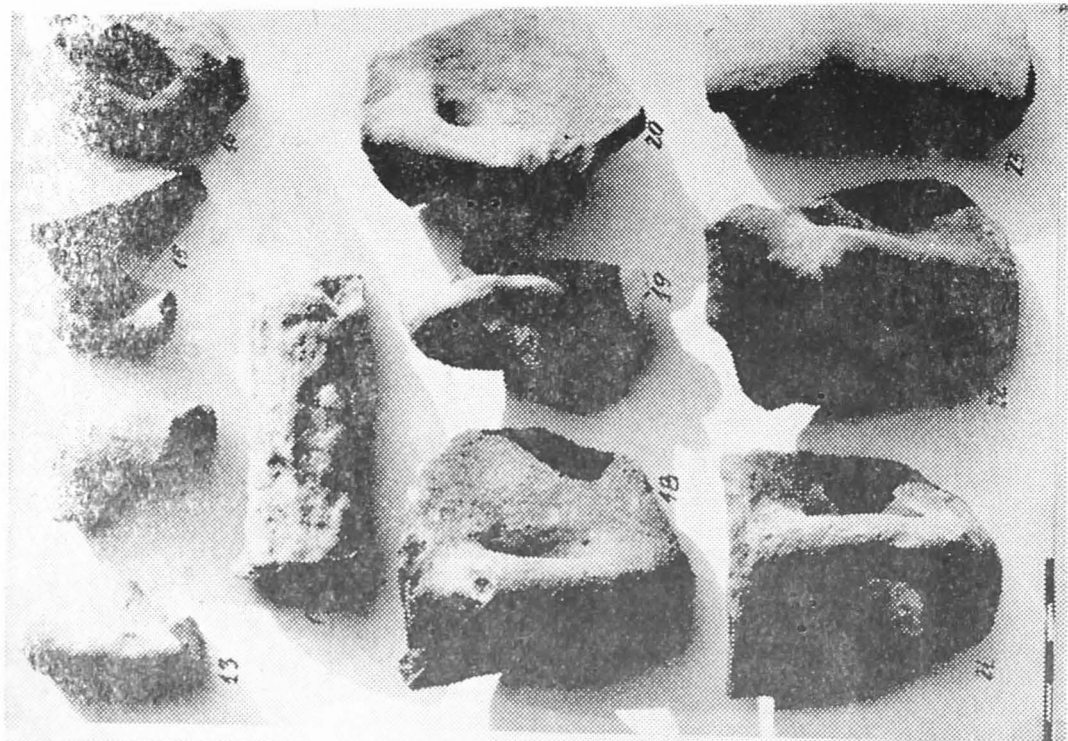


Pl. I

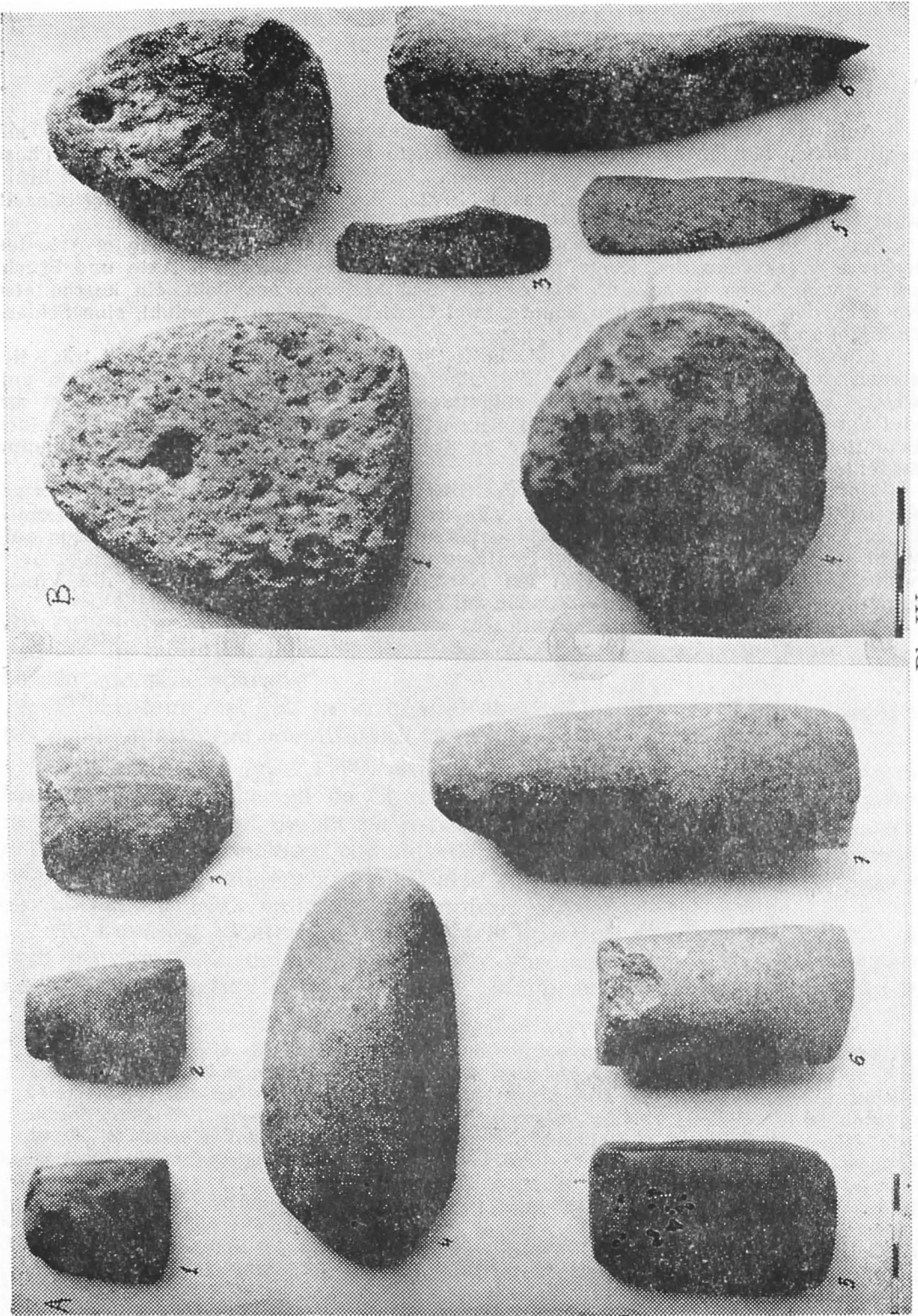


Pl. II





Pl. III



PL. IV

## DIE NEOLITISCHE SIEDLUNG VON ARAD-GRĂDIȘTE 2 (Zusammenfassung)

Auf dem Gebiete der Stadt Arad sind mehrere archäologische Objekte mit neolithischen Funden freigelegt worden: *Grădiște 1* (Siedlung Starcevo-Criș der Phase III A — III B, auf der Strasse Voivod Moga), *Grădiște 2* (Städtische Wege und Brücken), *Grădiște 3* (Ardealului — Strasse Nr. 25, Siedlung der mittleren Jungsteinzeit, wahrscheinlich späte Szakálhát oder Tisa), *Grădiște 4* (Staatliche Treibhäuser).

Im Punkt *Grădiște 2* sammelte E. Pădureanu bei gelegentlichen Bagger-Arbeiten mehrere Werkzeuge und Keramikbruchstücke. Von hier wurden 9 Axte und Bruchstücke von Axten gesammelt, sowie Ahle und Meisseln aus Bein, ein bearbeiteter Knochen der als Hacke dienen konnte, zwei Gewichte für den Webstuhl, eine Schleuderkugel und Tonfragmente.

Eine Keramikgruppe wendete als Entfetter Spreu und Schlamm an und trägt tief eingeritzte, liniare Verzierungen. Die Oberfläche weist Barbotin-Ablagerungen auf, welche auf eine schlammige Paste aufgetragen sind; die Oberflächenschicht ist mit viel Spreu gemischt. Diese Kategorie erinnert an die frühe Liniarkeramik, durch ihre Evolution lehnt sie sich jedoch mehr an Szakálhát an; sie kann eine frühe Etappe derselben vorstellen.

Der Rest des Fundstoffes gehört der Szakálhát-Kultur an, sehr wahrscheinlich einer mittleren Stufe welche chronologische und kulturelle Beziehungen mit den südlicheren, der Phase Bucovăț I/II — II angehörenden Funden an der Timiș und Bega aufweist. Einige Fragmente zeigen auf Einflüsse oder Einfuhr der Bükk-Kultur oder noch wahrscheinlicher handelt es sich um Nachahmungen derselben. Durch die Vinca-Entdeckungen bekräftigt weisen dieselbe auf eine Vinca B1/B2 — B2.

## NOI DESCOPERIRI ENEOLITICE ÎN JUDEȚUL ARAD

EUGEN D. PĂDUREANU

Cu ocazia cercetărilor perieghetice efectuate de noi pe parcursul anilor 1970-1980, în județul Arad au fost descoperite și materiale aparținând perioadei eneolitice.

În studiul de față ne vom ocupa numai de acelea care aparțin culturii Coțofeni (eventual influențe cultural-etnice Baden), cele aparținând eneoliticului timpuriu vor constitui subiectul unor lucrări mai vaste. De asemenea, nu vom trata aici materialul din așezarea eneolitică de la Pecica — Forgaci, material prezentat de noi cu alte ocazii<sup>1</sup>.

Majoritatea descoperirilor de mai jos (mai puțin Chesinț) le-am făcut cunoscute ca puncte de interes arheologic cu altă ocazie când le încadram în rîndul așezărilor fortificate naturale (eventual în două cazuri cu șanț și val de apărare)<sup>2</sup>.

Prezentăm mai jos în ordine alfabetică localitățile unde semnalăm materiale aparținând eneoliticului târziu.

1. **Chesinț.** În anul 1980, cu ocazia cercetării unei așezări de epoca bronzului<sup>3</sup> situată la sud de Chesinț, în punctul numit „Movila Huncă“, la cca. 2 km sud-est de sat pe o pantă, lucrările agricole au pus în evidență material arheologic constatînd din fragmente ceramice care după pastă aparțin epocii eneolitice. Foarte probabil este vorba de o așezare — sălaș aparținînd comunităților Coțofeni.

2. **Covăsînț.** Materiale arheologice aparținînd culturii Coțofeni au fost descoperite în două puncte relativ apropiate, două piscuri cu aspect de fortificații naturale : a) Pe dealul „Măgura“ în punctul cel mai înalt,

---

<sup>1</sup> O primă sesizare a descoperirii așezării eneolitice de la Pecica — Forgaci am făcut-o la sesiunea de comunicări științifice dedicate Congresului al XII-lea al PCR (Valorificări contemporane ale Patrimoniului istoric, etnografic și artistic din județul Arad), Arad, 9-10 noiembrie 1979, cînd am prezentat lucrarea „Fortificații necunoscute pe teritoriul județului Arad“. O prezentare detaliată a materialului am făcut-o în lucrarea „Așezarea eneolitică de la Pecica — Forgaci“, prezentată la sesiunea științifică „2050 ani de viață stabilă pe meleagurile arădene“, în cadrul „Primăverii arădene“, Arad, 10-11 mai 1980. Lucrarea a fost predată revistei Crisia (Muzeul Țării Crișurilor) și se află sub tipar.

<sup>2</sup> Eugen D. Pădureanu, Cu privire la cîteva fortificații din județul Arad, în Banatica VI (sub tipar). Menționez că la Tauț fortificarea pintenului de deal (Rujelor) putea să aparțină și altor epoci, lucru subliniat de noi.

<sup>3</sup> Material inedit în colecția autorului.

pe locul unei movile construite din bolovani de mari dimensiuni, am descoperit fragmente ceramice care după pastă și ornamente aparțin acestei culturi. Alături de ceramică de culoare brună a mai fost descoperită o uneală (topor?) fragmentată din cuarțit (fig. 3/8). b) Pe mamelonul numit „Cioaca Tornia“ cu ocazia cercetării fortificației feudale am descoperit fragmente ceramice brun-cărămizii, neornamentate, care după pastă aparțin culturii Coțofeni (neilustrat).

3. **Dud** (comuna Tîrnova). În anul 1978 în apropierea satului Dud, la confluența văii Dudului cu pîriul Chetrari pe dealul „Cioaca Chiciora“, un pinten triunghiular cu o poziție dominantă, am descoperit pe platoul arat urme materiale care indică o așezare eneolitică, ce pare să fi fost fortificată cu șanț și val de apărare.

Materialul arheologic salvat constă din : a) **ceramică** fragmentară confecționată din pastă grosieră conținând mult nisip și pietricele, niciodată calcar sau scoici pisate. Culoarea variază de la brun-gălbui la cărămiziu. În spărtură sînt negre sau cenușii. Rar întîlnim ceramică neagră, fină. Uneori la exterior este brun-gălbuie, în interior neagră. Lustruirea este prezentă în procent scăzut. Procedeele tehnice folosite în ornamentare sînt : prin adîncire și în relief.

Prin adîncire în maniera **inciziei** au fost realizate următoarele motive ornamentale : benzi de linii paralele orizontale, asociate cu altele care cad oblic (fig. 2/4) benzi hașurate prin linii oblice (fig. 1/14) uneori încadrînd triunghiul hașurat (fig. 2/3) motivul în căprior (fig. 1/15) sau „ramură de brad“ (fig. 1/16), șiruri de două-trei liniuțe verticale plasate sub buze (fig. 1/2, 3) uneori pe toartă în diametrul maxim (fig. 3/5), alveole alungite sau semilunare (fig. 1/12, 13).

Prin **canelare** se realizează triunghiuri „îngropate“ (fig. 2/6). Prin **impresiune** sau **stampilare** au fost obținute liniuțe scurte, late alcătuiind motivul în V (fig. 3/1), puncte dispuse în șiruri formînd unghiuri drepte, șiruri de liniuțe verticale plasate sub buze sau pe pîntece (fig. 1/8, 4, 9-11, 17).

Ornamentele în relief constau din : aplicații plastice în forma „boabe de linte“ (fig. 2/1), briuri simple, paralele sub forma unor nervuri (fig. 2/5), creste în relief sub forma unor proeminențe alungite vertical sau orizontal (fig. 1/5; 2/10, 12, 13). Avînd și rol utilitar, întîlnim și torțile și anume : toartă lată (fig. 3/2, 3), toartă tubulară (fig. 3/5) și de tip ansa cornuță (fig. 3/1). O apariție singulară pentru care n-am găsit analogii în aria culturii Coțofeni sau Baden, o constituie o proeminență sub forma unui buton „cioc de pasăre“ mult alungit și ornamentat pe creasta mediană cu motive stampilate (fig. 3/6). Tot din ceramică a fost confecționat un cilindru cu utilizare greu de precizat (fig. 2/8). Datorită fragmentării ceramicii formele sînt greu de precizat. Castronul, strachina și amfora sînt în mod cert prezente. Fundurile sînt drepte sau ușor înălțate.

b) **Materialul litic**. Materia primă utilizată este silexul, cuarțitul, roci vulcanice, gresia. Nu avem nici o piesă întregă. Din rocă vulcanică avem : un fragment de topor nefinisat (fig. 4/8) tăișul unui topor finisat (fig. 4/16),

ceafa unui topor șlefuit (fig. 4/7). Din cuarțit două lame (fig. 4/10, 13), din silex la fel (fig. 4 12, 14). Au mai fost descoperite o daltă (fig. 4/9) și un percutor (neilustrat).

4. **Roșia Nouă** (comuna Petriș). În anul 1976 pe baza informațiilor primite de la localnici<sup>4</sup> am depistat în punctul numit „Dealul Comorii“, un promotoriu izolat, situat între valea Petrișului și pîriul Corbeasca, urme materiale aparținînd culturii Coțofeni. Urmele materiale au fost descoperite în două puncte : a) pe micul platou (15x10 m) cu evidente urme de terasare și amenajare b) pe pantă. Materialul salvat de pe micul platou constă din fragmente ceramice și unelte din piatră. **Ceramica** este prost păstrată, este friabilă. Culoarea predominantă este cea cărămizie. Uneori la exterior păstrează un slip negru. În compoziția pastei alături de nisip și pietricele și bucăți mici de calcar. Predomină ornamentele plastice : proeminență — apucătoare semicirculară simplă sau alveolată de la care pornesc oblic briuri simple (fig. 5 6). Un fragment ceramic aparținînd unei cești este ornamentat cu o proeminență semicilindrică orizontală, arătînd foarte tubulară. Este înconjurată cu puncte în șiruri imprimare (fig. 5, 4).

Unele fragmente poartă briuri crestate, alveolate sau stampilate cu liniuțe verticale. Unele sînt dispuse în linie frîntă (fig. 5/8). Formele cu excepția fragmentului de ceșcuță sînt greu de precizat. Tot din ceramică amintim un topor miniatură cu gaură de înmănușare păstrat fragmentar (fig. 5/9).

**Materialul litic** este reprezentat de un topor șlefuit, fără gaură de înmănușare confecționat din rocă vulcanică și de o lamă denticulară din cuarțit (fig. 5/1, 2).

Materialul arheologic recoltat din pantă constă exclusiv din fragmente ceramice de culoare neagră și cărămizie. Lustruirea este prezentă în procent ridicat. Uneori în compoziția pastei intră și cioburi pisate.

Ornamentele au fost realizate prin **adîncire, încrustație, în relief**. Prin incizie au fost realizate benzi hașurate cu linii rare (fig. 6/8) sau benzi hașurate formînd romburi, dispuse perpendicular (fig. 5/3, 7, 9, 11). Unele benzi hașurate sînt unghiulare (fig. 6/4). În maniera impresiunii au fost realizate liniile verticale sub forma a trei șiruri paralele dispuse sub buze (fig. 6/1). Pe un singur fragment ceramic apar împunsăturile succesive (Furchestichkeramik) — (fig. 6/5). Proeminența — apucătoare, orizontală, alveolată în genul „crestei de cocoș“ apare un singur fragment ceramic (fig. 6/2). Briul crestat apare de asemenea, singular (fig. 6/10).

Formele sînt greu de precizat.

5. **Săvîrșin**. Pe dealul „Cetățeaua“ cu prilejul unor cercetări de suprafață (1978) am sesizat existența alături de materiale aparținînd și altor epoci și material aparținînd eneoliticului tîrziu respectiv culturii Coțofeni. Materialul salvat constă din cîteva fragmente ceramice ornamen-

<sup>4</sup> Asupra detaliilor de teren cît și a prezenței fragmentelor ceramice ne-a atras atenția tov. Moți Rubin pe atunci elev la Liceul Industrial nr. 2 Arad.

tate unul prin linii incizate, paralele, altul prin împunsături succesive, două unelte din piatră de riu utilizate ca lustruitoare, un prisnel fragmentar, aşchii de obsidiană (fig. 4/1-6).

6. **Tauț.** În anul 1975 cu prilejul cercetărilor efectuate de noi în incinta fortificată de pe dealul „Rujele”<sup>5</sup> am descoperit, într-un profil natural, două bordeie. Materialul arheologic recoltat este sărăcăcios și constă din fragmente ceramice de culoare cărămizie, de mici dimensiuni. Unul este ornamentat cu linii paralele incizate (neilustrat). După pastă și ornament credem că aparțin culturii Coțofeni.

7. **Văsoaia** (comuna Chisindia). În punctul „Ciocul Grădiștii”, la 1 km vest de sat, pe un pinten izolat de rișe prăpăstioase, am descoperit pe platoul din vîrf (cca. 150 m<sup>2</sup>), în anul 1977, fragmente ceramice care după pastă și ornamente — unul ornamentat cu împunsături succesive — aparțin comunității Coțofeni (neilustrat).

Am încercat prezentînd materialul de mai sus să ne aducem o modestă contribuție la problema eneoliticului tîrziu pe teritoriul județului Arad. Se impun unele observații. Materialul arheologic prezentat provine din cercetări de suprafață, restrînse. Lipsesc săpăturile care prin observațiile stratigrafice ar putea clarifica o serie de probleme cum ar fi cea a încadrării precise a materialului. După părerea noastră materialul prezentat aparține fazelor tîrzii a culturii Coțofeni (III), eventual la Dud s-ar putea să avem și materiale aparținînd fazei a II-a a culturii Coțofeni, cînd se resimt influențe reciproce cultural-etnice între comunitățile Coțofeni și Baden. Lipsa ceramicii cu împunsături succesive de aici s-ar putea datora și cercetărilor restrînse.

Ornamentele sînt cele cunoscute în aria culturilor Coțofeni și Baden fapt pentru care am renunțat la analogii pentru fiecare ornament<sup>6</sup>. Lipsește ceramica pictată iar cea încrustată este rară. O largă utilizare dobîndește acum cuarțul în comparație cu silexul.

Descoperirea materialului arheologic provine din puncte care au aspect de fortificații (pinteni, boturi de deal, mameloane). La Dud și Tauț șanțul și valul de apărare pot să provină din această perioadă — ceea ce nu e sigur<sup>7</sup>. Preferința triburilor Coțofeni pentru punctele cu aspect de fortificații naturale a fost subliniată de cercetători<sup>8</sup>, comunitățile Coțofeni fiind — în majoritatea cazurilor — primele care ocupă aceste poziții<sup>9</sup>.

O problemă deosebit de importantă asupra căreia insistăm este prezența în zona cercetată de noi mai intens (Munții Zărandului) a construcțiilor de piatră (bolovani așezați cu grijă pe sol) care credem că pot fi

<sup>5</sup> Despre existența șanțului și valului de pe dealul „Rujelor” am aflat de la cetățeanul Pavel Duma — Susan, pensionar, originar din Tauț (1974).

<sup>6</sup> Ornamentele de pe ceramica prezentată de noi este întilnită în faza a II-a și a III-a a culturii Coțofeni, cf. Petre I. Roman, *Cultura Coțofeni*, București, 1976, p. 168-214; Petre I. Roman — Ioan Nemeti, *Cultura Baden în România*, București, 1978, p. 49-53; 83-143.

<sup>7</sup> Supra nota 2.

<sup>8</sup> S. Dumitrașcu, *Note asupra culturii Coțofeni*, în L.S., I, Oradea, 1967, p. 90; Petre I. Roman, *op. cit.*, p. 14.

<sup>9</sup> F. Dudaș, *Descoperiri eneolitice pe valea Crișului Alb*, Crișia, VI, p. 28, nota 25.

socotite morminte tumulare legate în parte de prezența comunității Coțofeni. Ele se găsesc într-o întinsă zonă din Munții Zărandului, identificarea precisă și cartarea lor fiind în curs de efectuare. În cazul nostru materialul arheologic de la Covăsînț (Măgura) provine sigur dintr-un tumul.

Prezența tumulilor legați de această perioadă sînt semnalati în regiuni învecinate<sup>10</sup> sau ceva mai îndepărtate<sup>11</sup>.

Descoperirile arheologice prezentate de noi completează pe cele mai vechi<sup>12</sup> îmbogățind harta arheologică a județului, arătînd marea extensiu-ne a triburilor Coțofeni, preferința lor pentru zone muntoase.

Considerăm — și viitoare cercetări în zonă, respectiv Munții Zărandului, pot să confirme — că pentru perioada eneolitică tîrzie zona muntoasă poate fi considerată aproape exclusiv ocupată de triburile Coțofeni

---

<sup>10</sup> M. Ciugudean, *Noi contribuții la cercetarea necropolelor tumulare din Munții Trascăului și Bedeleului*, în *Acta MN*, XIV, 1977, p. 43-55; S. Dumitrașcu, *Note privind descoperirile arheologice din Munții Apuseni*, Oradea, 1980, p. 20.

<sup>11</sup> S. Dumitrașcu, *op. cit.*, nota 22.

<sup>12</sup> F. Dudaș, *op. cit.*



## EXPLICAȚIA FIGURILOR

Fig. 1. 1-17 Dud — „Cioaca Chiciora“.

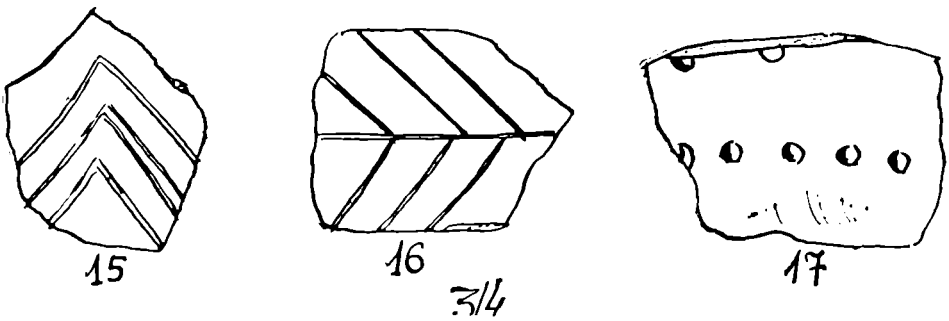
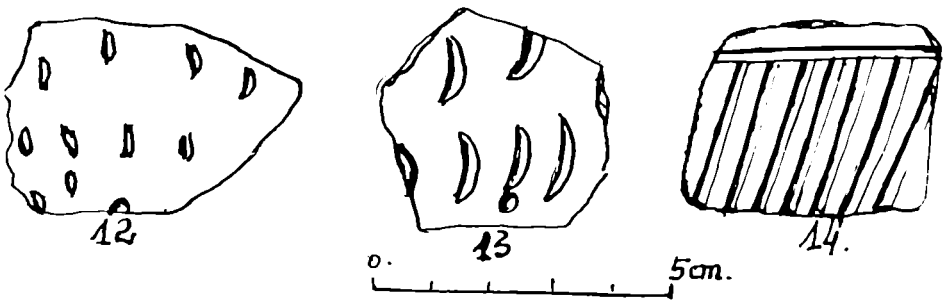
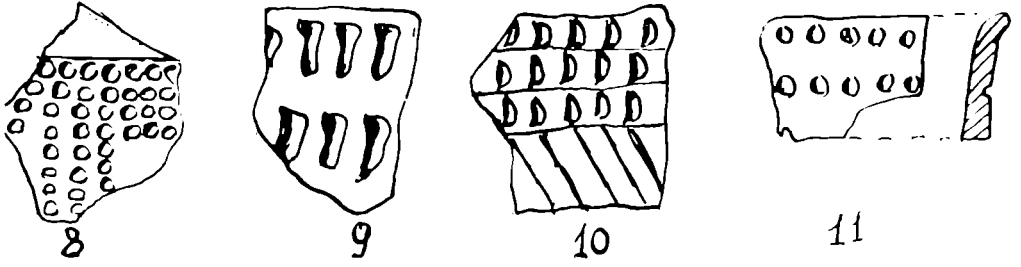
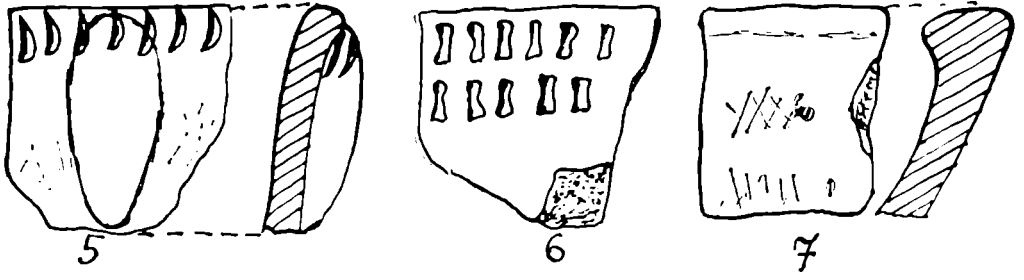
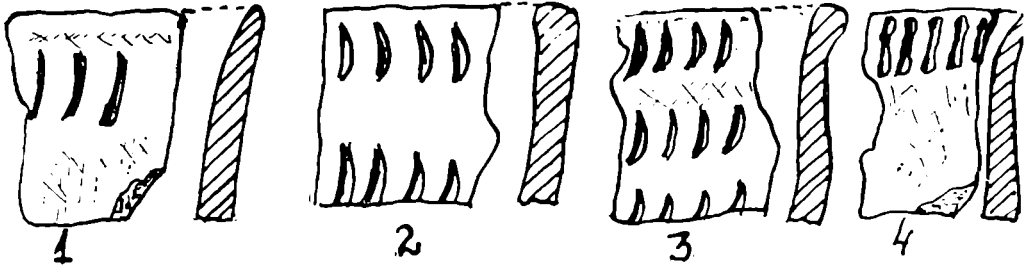
Fig. 2. 1-14 Dud — „Cioaca Chicora“.

Fig. 3. 1-6 Dud — „Cioaca Chiciora“; 7-8 Covăsînt — „Măgura“.

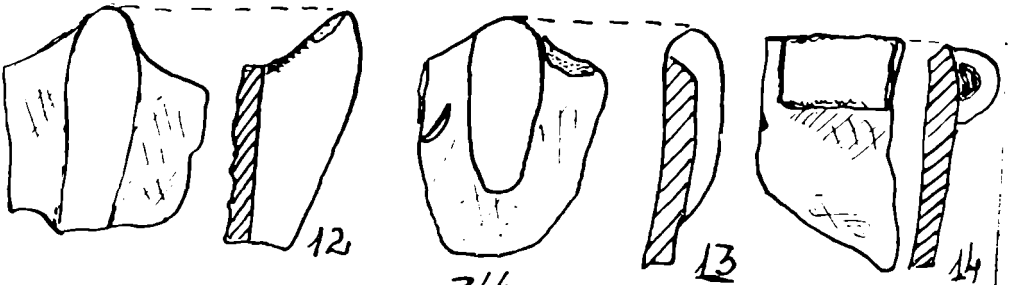
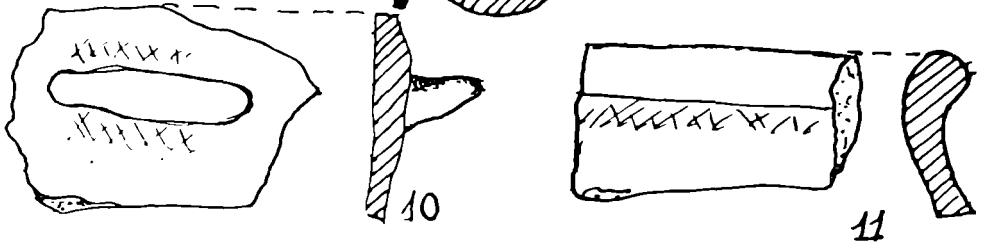
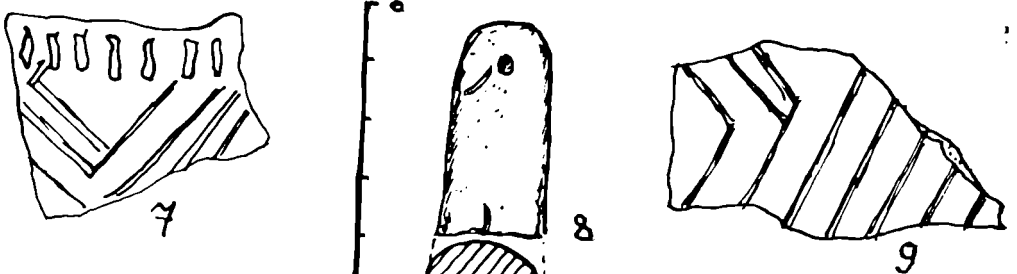
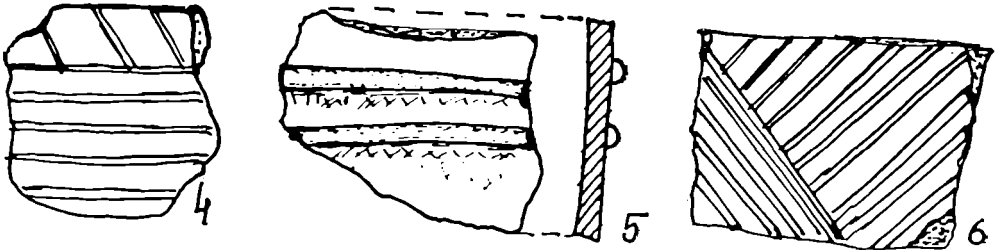
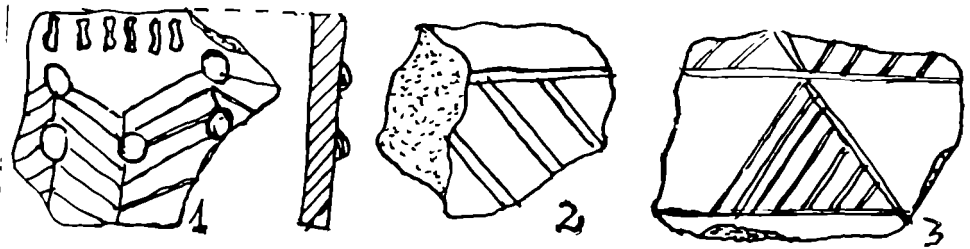
Fig. 4. 1-6 Săvirșin — „Cetățeaua“; 7-16 Dud — „Cioaca Chiciora“ —  
(materialul litic).

Fig. 5. 1-12 Roșia Nouă — „Dealul Comorii“.

Fig. 6. 1-12 Roșia Nouă — „Dealul Comorii“.



314  
Fig. 1



3/4  
Fig. 2

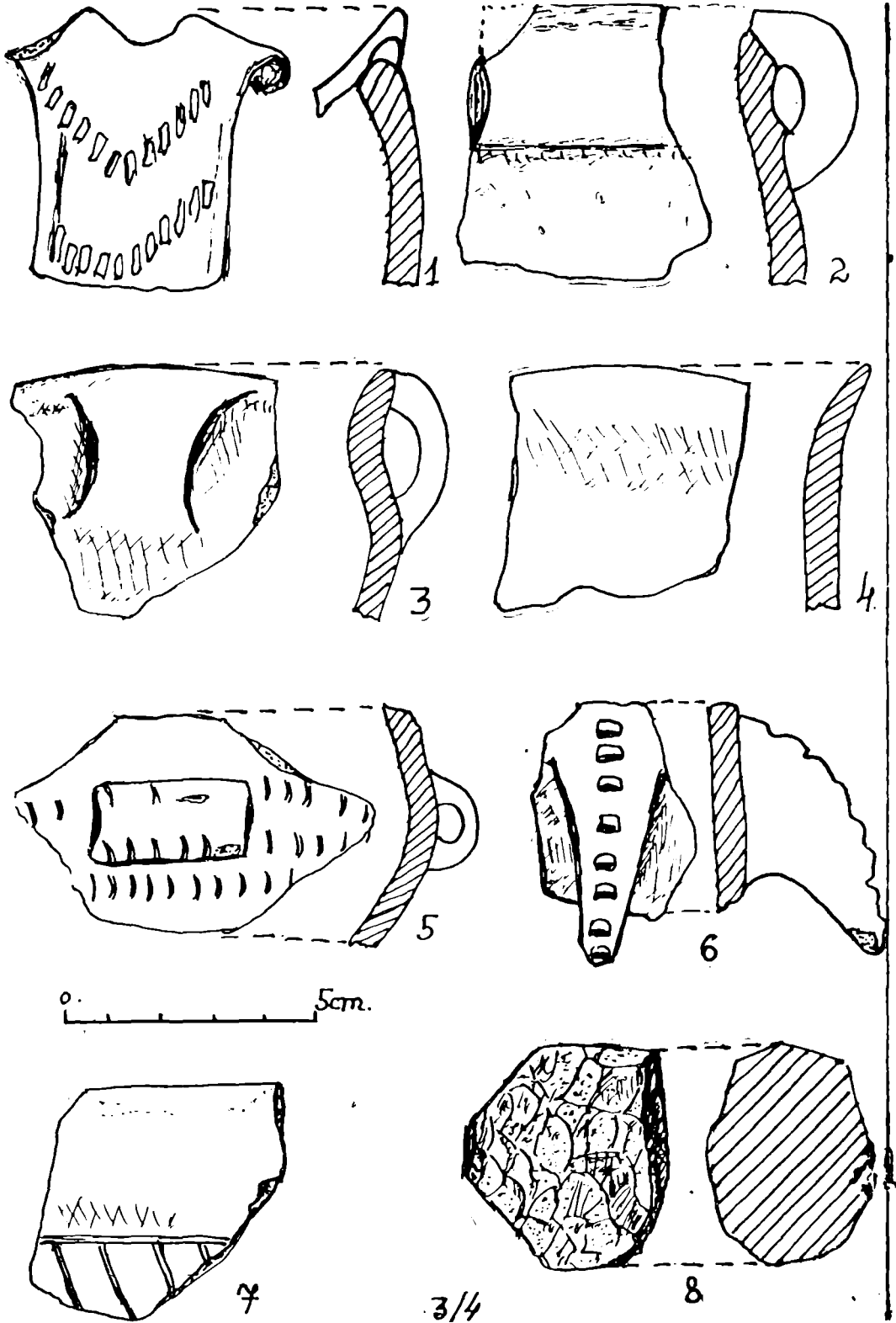


Fig. 3

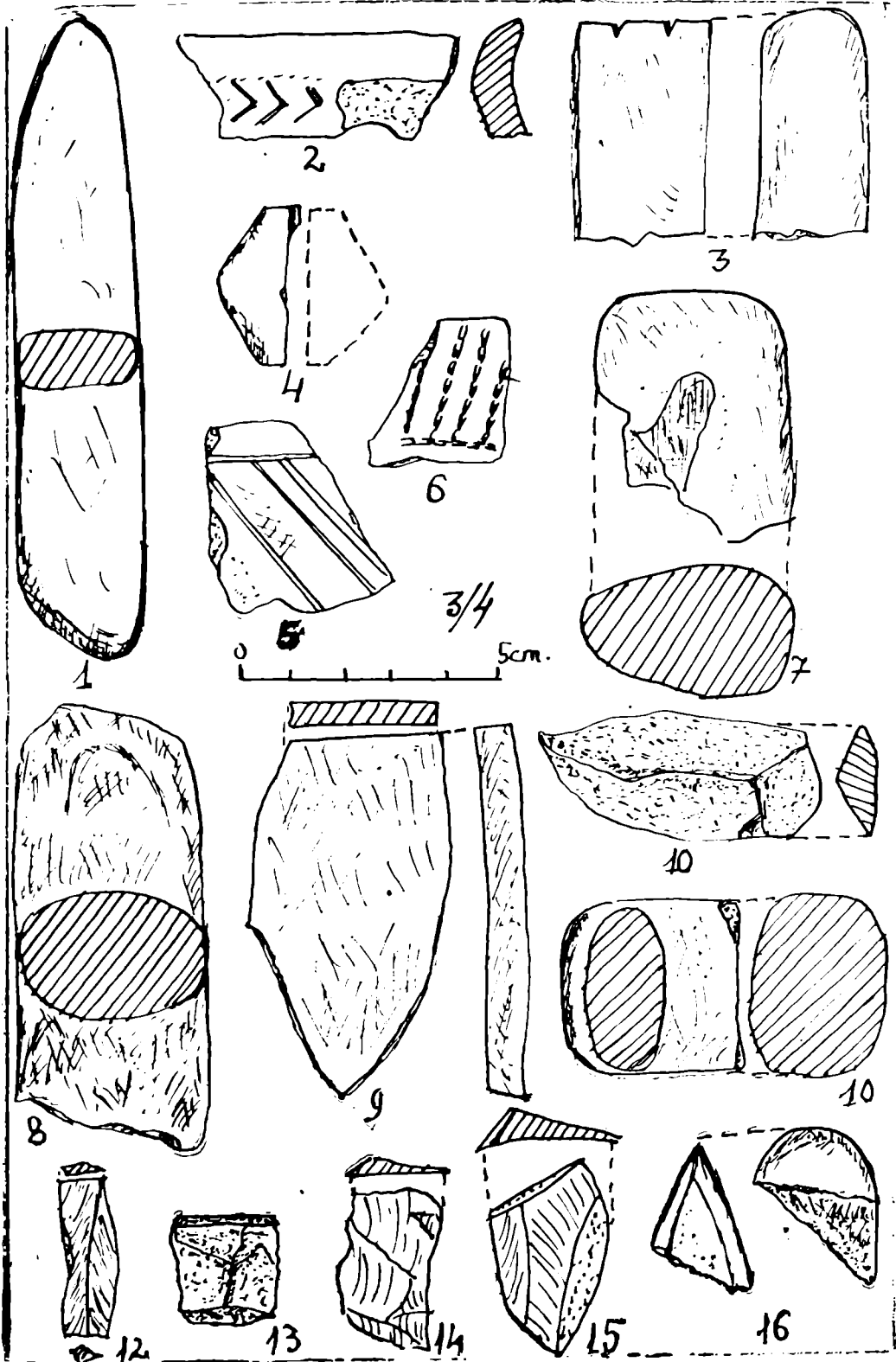
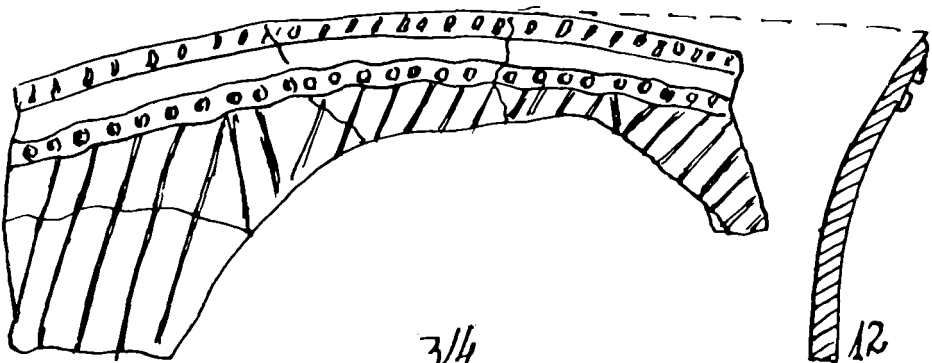
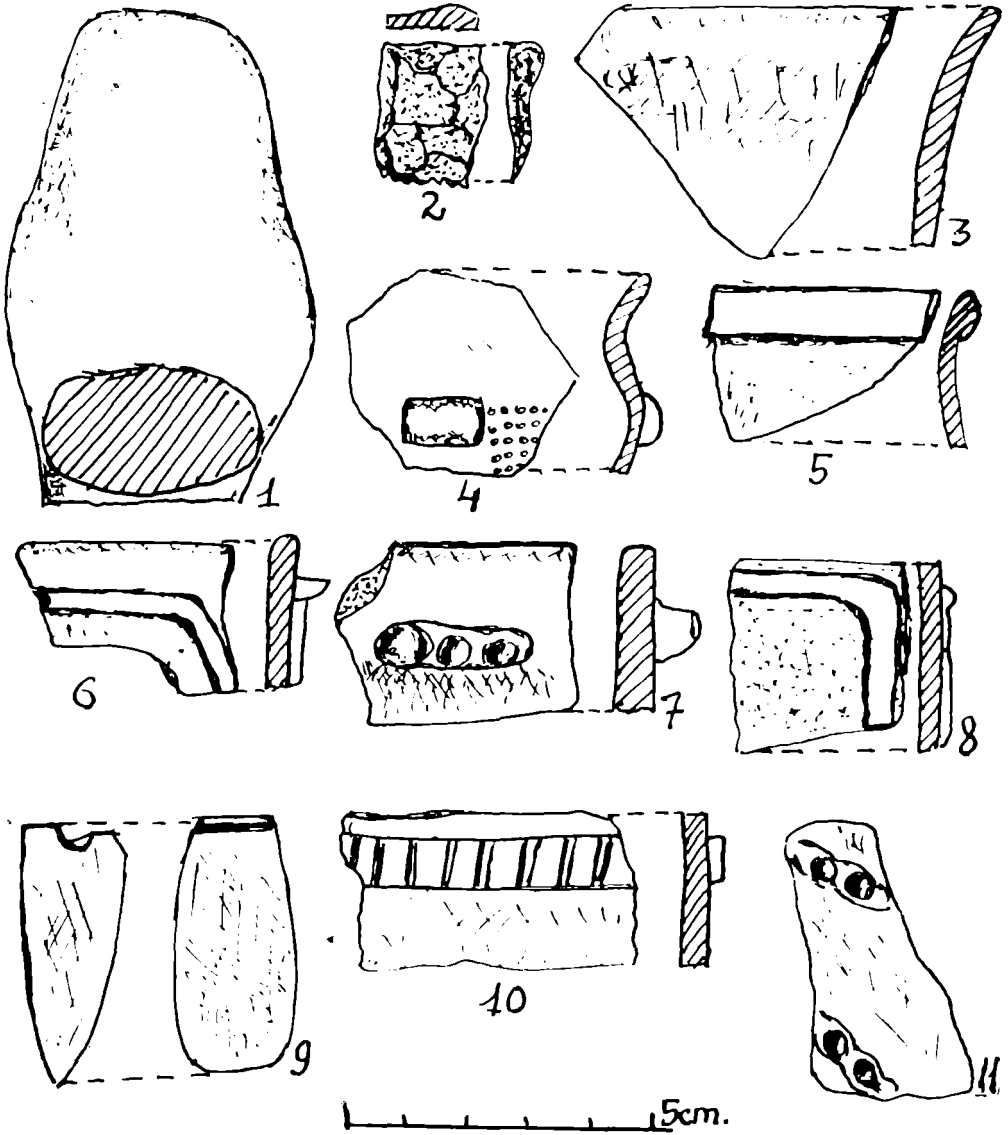


Fig. 4



3/4.  
Fig. 5

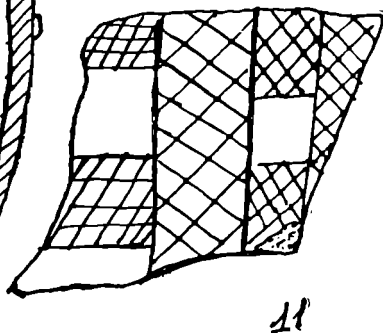
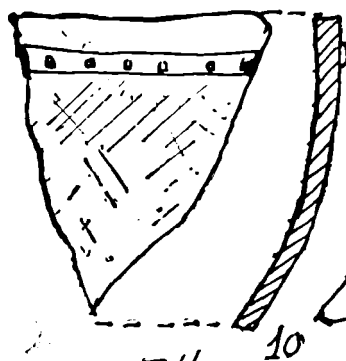
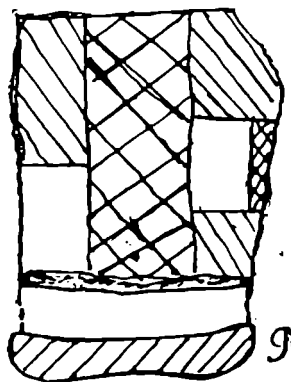
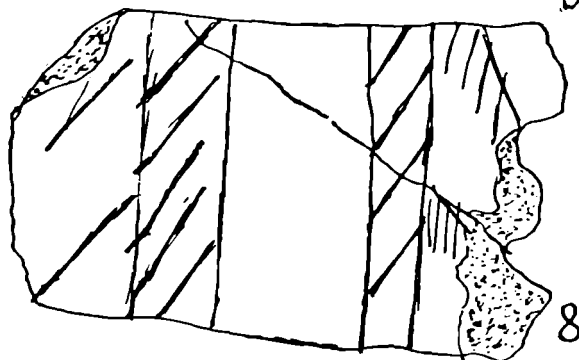
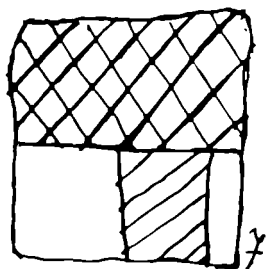
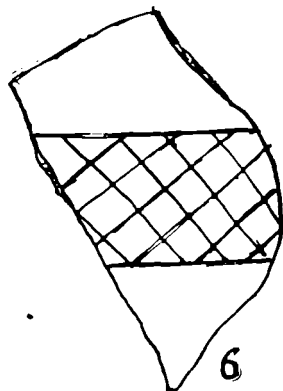
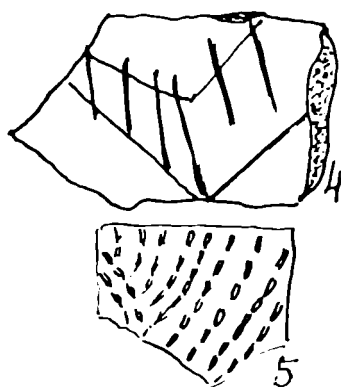
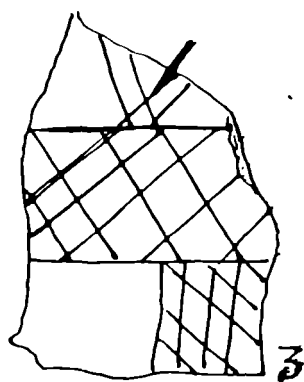
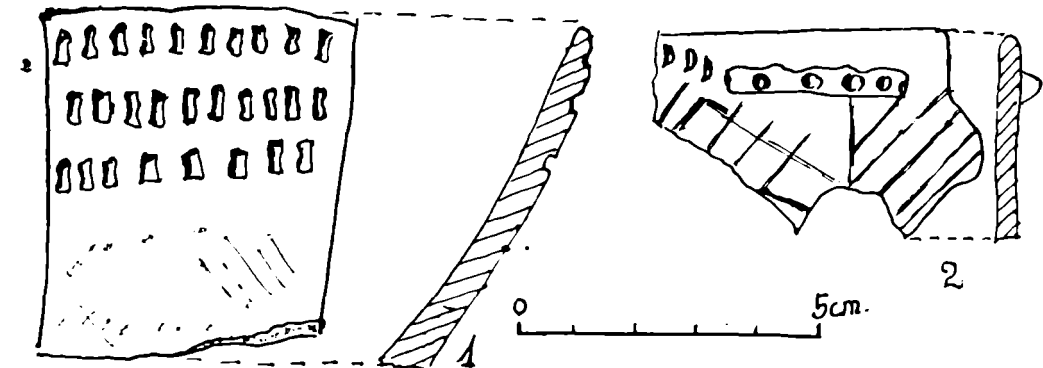


Fig. 6

NOUVELLES ETABLISSEMENTS ENEOLITIQUES DANS LE  
DEPARTAMENT D'ARAD  
(Résumé)

L'auteur présente de nouveaux matériaux archéologiques appartenant à l'énéolithique supérieur, découverts dans d'établissement dont la plupart étaient entourés de fortifications naturelles (ceux de tout et de Dud étaient probablement pourvus de fossés et remparts). Ces établissements ont été découverts à la suite de recherches de surface, en l'absence des observations stratigraphiques favorisant une délimitation chronologique plus précise.

Cependant, si l'on considère les ornements, la majorité appartient à la deuxième et troisième phase de la culture Coțofeni.

Certaines influences d'ordre culturel et ethnique caractéristiques pour la culture Baden seraient possibles dans les établissements de Dud. L'auteur attire l'attention sur la présence de tombeaux tumulaires dans la zone en question — les Montages de Zărand, tombeaux, en cours d'identification et de représentation cartographique précises, en étroite liaison, paraît-il, avec la présence de communautés Coțofeni.





## CERCETĂRILE ARHEOLOGICE DE LA SĂVÎRȘIN

MIRCEA BARBU, PASCU HUREZAN

Civilizația dacică, materializată în toate părțile țării noastre prin numeroase descoperiri arheologice, a constituit și constituie unul din principalele domenii ale arheologiei românești.

Pe teritoriul arădean, respectiv zona inferioară a Mureșului (Maris, Marisos)<sup>1</sup>, a Crișului Alb sau Negru, locuirea intensă și realizările comunităților dacice sînt confirmate deplin de numeroase descoperiri arheologice<sup>2</sup>. În special ne rețin atenția cele 27 de tezaurе monetare datate în perioada secolelor III-II î.e.n. dacice, greco-macedoniene, romane, republicane.

Existența tezaurelor, faptul că ele au fost îngropate în apropierea unor așezări, constituie un element important care atestă intensitatea locuirii și existența unei puternice formațiuni politice dacice în această zonă.

Alături de aceste dovezi, așezările dacice, fortificate de la Pecica — „Șanțul Mare“, Vărădia, Berindia, Clit, Cladova ori alte așezări nefortificate, identificate la Arad, Călugăreni, Cuvin, Groșeni, Lipova, Rădești, Șeitin, Vladimirescu, Zerindul Mic<sup>3</sup>, duc la concluzia unei intense locuiri dacice în zona arădeană.

Această imagine de ansamblu asupra civilizației dacice, în ultimii ani este întregită și de rezultatele săpăturilor într-o așezare dacică fortificată, descoperită recent la Săvîrșin, pe dealul „Cetățeaua“<sup>4</sup>.

---

<sup>1</sup> Strabon, Geografia VII, 3, 13 în *Izvoare privind istoria României*, I, București, 1964, Ed. Academiei R.P.R., p-239.

<sup>2</sup> *Aradul-permanență în istoria patriei*, Arad, 1978, p. p. 51-66: Mircea Barbu, Eduard Ivanof, *Evoluția istorică a zonei Aradului pînă în sec. X* în „Studii privind istoria Aradului“, București, Ed. politică 1980, p. 22-31. *Idem*, *Civilizația dacică în părțile Aradului*, p. 47-62. Pentru Valea Mureșului privind săpăturile, a se vedea „Șanțul-Mare-Pecica: I. H. Crișan, „Ziridava“, ed. Facla, Cluj, 1978; M. Barbu, M. Zdroba, *Așezarea dacică de la Vărădia de Mureș*, în „Ziridava“ X, 1977, p. 21-40; M. Barbu, M. Zdroba, *Săpăturile arheologice de la Felnac și Vladimirescu* în „Ziridava“ VI, 1976, p. 47-56; V. Boroneanț, *Sondajul arheologic de la Zăbrani-Sătuț* în „Ziridava“, VI, 1976, p. 57-62; V. Boroneanț, *Considerații preliminare asupra cercetărilor de la Cladova* (com. Păuliș, jud. Arad) în „Ziridava“ X, 1978, p. 139-158; I. H. Crișan, *Continuitatea dacică în cîmpia Aradului*, Apulum VII, 1968, p. 245-249.

<sup>3</sup> *Repertoriul arheologic al județului Arad*, lucrare mss., aflată la Institutul de istorie și arheologie Cluj.

<sup>4</sup> M. Barbu, *Așezarea dacică de la Săvîrșin* în „Ziridava“, XII, Arad, 1980, p. 101-116.

Descoperirile întimplătoare, cât și cercetările de teren și chiar unele săpături efectuate cu ani în urmă, au demonstrat că zona localității Săvirșin a fost intens locuită încă din epoca bronzului și mai ales în epoca fierului, când se manifestă atât de pregnant înfloritoarea civilizație dacică<sup>5</sup>.

Cercetările de teren efectuate în anii 1969 și 1976-1979, au dus la descoperirea de materiale ceramice din epoca bronzului, materiale ceramice dacice și chiar de factură prefeudală<sup>6</sup>.

Lucrările edilitare, efectuate la poalele dealului, au dus la descoperirea unei impresionante cantități de ceramică dacică și a unor urme de locuire, care nu au fost de scurtă durată, după cum ne-o dovedește stratul de cultură, fapt ce ne-a determinat la efectuarea unor săpături de salvare și sondaj<sup>7</sup>. Săpăturile de salvare au fost realizate pe o zonă destul de întinsă, la poalele dealului, în zona sud-estică a acestuia. Începând cu anul 1979, s-a trecut la săpături sistematice la poalele dealului și pe promotoriu.

În urma săpăturilor din anii 1979-1980, s-a putut constata existența unei așezări dacice fortificată artificial și natural, care se întinde în timp, din sec. II î.e.n. până la începutul sec. II e.n. Începuturile așezării au fost datate prin descoperirea într-o locuință a unei imitații dacice după o monedă emisă de orașul Dyrhachium în a doua jumătate a sec. II. î.e.n.<sup>8</sup>.

În anul 1981 cercetările s-au desfășurat atât pe promotoriu, cât și la poalele dealului, în zona de sud-est a acestuia.

În zona cea mai înaltă a promotoriului, pe acropolă, au fost trasate două secțiuni S.I.C. și S.II.C., cu orientarea NE spre SV.

Prima secțiune a avut lungimea de 21 m și lățimea de 1,50 m, iar a doua lungime de 30 m și o lățime de 2 m. Executarea secțiunilor a fost îngreunată de faptul că actualmente dealul este împădurit.

Pe latura nordică a S.II.C., începând de la metrul 19, a fost executată la 1 m de malul nordic al secțiunii, o casetă, cu dimensiunea de 6x5 m, avind indicativul de C-A.

Pe latura sudică, la aceeași distanță de 1 m, a fost executată caseta B cu aceleași dimensiuni (6x5 m).

La poalele dealului „Cetățeaua“, în zona sud-vestică a acestuia a fost prelungită pe direcția est secțiunea S3 din 1980 cu o porțiune de 7 m și efectuate două noi casete: C și D cu dimensiunile de 4x4 m.

<sup>5</sup> *Temeșești*: S-au descoperit unelte din piatră, iar în 1916 un tezaur de 135 monede dacice scyphate; c. I. *Repertoriul arheologic* p. 182.

*Toc*: În 1840 un tezaur de 47 monede dacice scyphate. Tot aici și un tezaur de 128 monede de argint (grecești sau romane) aflate în Muzeul din Budapesta; cf. *Repertoriul arheologic...*, C. Preda, *Monedele geto-dacilor*, București, 1973, p. 301; J. Winkler, în „*Studii și cercetări numismatice*“, 4, 1968, p. 84-85.

*Troaș*: Așezare de epoca bronzului, sondaj I. H. Crișan, monedă de bronz, Filip Arabul cu legenda, *Provincia Dacia*, An. I. cf. *Repertoriul arheologic...*, p. 186, Bucur, Mitrea, în *Studii și cercetări de istorie veche*, 15, 1964, p. 579.

<sup>6</sup> Cercetări de teren efectuate de St. Ferenczi, M. Barbu, M. Zdroba și învățătorul I. Dohangie. Mulțumim încă o dată învățătorului I. Dohangie pentru sprijinul acordat în timpul cercetărilor de teren și a săpăturilor efectuate.

<sup>7</sup> Săpături efectuate în octombrie-noiembrie 1979 de M. Barbu și E. Dörner.

<sup>8</sup> E. Chirilă, M. Barbu, *O imitație de drahmă dyrrhachiană din Arad*, în „*Ziridava*“, XII, 1980, p. 127-135.

Ca urmare a săpăturii executate în punctele mai sus prezentate a rezultat un material arheologic bogat și variat, aparținând epocii preistorice<sup>9</sup> și epocii dacice. Materialul arheologic constă dintr-o cantitate impresionantă de ceramică din epoca bronzului (Pl. I) și de factură dacică, fragmente de obiecte și unelte din fier, greutăți pentru războiul de țesut, fusaiole, vestigiile unui cuptor pentru prelucrarea metalelor, fragmente de lingouri și zgură rezultată de la turnare. De asemenea au mai apărut în săpătură locuințe cu vetre de foc, gropi de provizii și vetre de foc în afara locuințelor.

Săpăturile efectuate pe acropolă au dus la descoperirea a două nivele de locuire dacice și a unui nivel de locuire de epoca bronzului (cultura Coțofeni).

Nivelul de epoca bronzului a fost sesizat mai bine în cas. A, în colțul de N.E. al acestuia, unde începând de la aproximativ 0,60 m — 0,70 m, a fost sesizată o locuință din această perioadă. Locuința a fost cercetată doar în parte, deoarece aproximativ 2/3 din ea se întinde în malurile de nord și est ale cas. A, ea urmînd a fi cercetată exhaustiv în campania viitoare. Locuința este un bordei de formă rectangulară cu colțurile rotunjite și adîncite la aproximativ 1,15 m față de actualul nivel de călcare. În interiorul locuinței s-a găsit un bogat material ceramic, specific culturii Coțofeni, urmele unei vetre de foc și chirpic cu care au fost lutuiți pereții bordeiului.

Materialul ceramic recoltat a fost în parte restaurat\*: cîteva cănițe cu toartă suprainălțată și un vas de mici dimensiuni cu două torți suprainălțate. De asemenea după fragmente au mai putut fi identificate vase cu corp bombat, vase gen borcan, străchini și castroane.

Materialele de aceeași factură au mai fost surprinse și în secțiunea S. II, C, dar într-o cantitate mică și foarte fragmentate.

Pe acropolă, în cele două secțiuni S I-C și S II-C, au fost surprinse două nivele dacice distincte, avînd împreună o grosime de 0,40—0,45 m.

În caseta cas. D, de la poalele dealului stratul de cultură are o grosime de 1,80 m, distingîndu-se cinci nivele de locuit.

Nivelul inferior dacic de pe acropolă și nivele 4 și 5 de la poale, sînt reprezentate exclusiv printr-o ceramică lucrată cu mîna dintr-o pastă rudimentară cu ardere slabă.

În stratul inferior dacic de pe acropolă și în primele două nivele din cas. D de la poale, ceramica lucrată cu mîna se amestecă cu cea lucrată cu roata. Ceramica lucrată la roată este într-o proporție destul de mare, fiind lucrată dintr-o pastă foarte fină, bine arsă, de culoare gri-cenușie sau roșie gălbuie și roșie cărămizie. În nivelul 3 din cas. D materialul ceramic lucrat cu roata, se găsește într-o cantitate mai mică decît în primele două nivele.

Primele nivele (1 și 2) din cas. D, sînt contemporane cu nivelul 1 și 2 din cas. C, unde a fost surprins cuptorul pentru prelucrarea metalelor și nivelul superior (nivel 1) de pe acropolă.

<sup>9</sup> *Istoria României*, vol. I, Ed. Academiei RPR, București, 1960, p. 78-81.

\* Intregirea materialului ceramic, precum și execuția planșelor aferente aparțin restauratorului Damian Malancu, căruia îi mulțumim pentru acuratețea lucrărilor.

În secțiunea S II-C și cas. A la adâncimea de 0,40 m față de actualul nivel de călcare, a fost surprinsă o locuință dacică de suprafață, de formă rectangulară; în dreptul metrului 19, la distanța de 1 m de malul nordic al SII-C, a fost găsită o groapă de stilp, săpată în stîncă (dealul este din rocă granitică) cu diametrul de 0,20 m și adâncimea de aproximativ 0,30 m.

La nivelul vetrei locuinței au fost observate urme de lutuire peste care se suprapune un strat chirpic cu o grosime de 0,10-0,15 m, rezultat probabil în urma incendierii locuinței.

Pe vatra locuinței au fost găsite o greutate de război de țesut de forma unui trunchi de piramidă (Pl. IV, 1), două fusaiole de formă bitronconică (Pl. X, 4, 6), o ceașcă dacică întregibilă, care are buza ușor reliefată și un decor din liniuțe incizate<sup>10</sup>. Lîngă ceașcă a fost găsit un cui cu capul rotund și lățit. Cuiul, avînd o lungime de aproximativ 9 cm, a fost folosit în construcția locuinței<sup>11</sup>.

În aplicarea profilului sudic ale secțiunii S II-C, în cas. B, la adâncimea de 0,40-0,45 m a apărut un obiect din fier, care la curățire s-a dovedit a fi o cheie<sup>2</sup>. În cas. B, la aceeași adâncime, la 2 m de colțul de S-E a apărut o gresie de ascuțit de formă dreptunghiulară și o groapă cu diametrul de 0,60-0,70 m, ce se adîncește circa 0,25 m în stîncă. În interiorul gropii a apărut material ceramic lucrat cu mîna și cu roata, preponderent fiind cel lucrat cu roata. De asemenea au apărut trei fragmente de la un cuțit. Lîngă groapă, chiar în buza ei au apărut un lustruitor de ceramică<sup>13</sup>.

În cas. C, la adâncimea de 2,60 m față de actualul nivel de călcare, la circa 2 m de profilul cuptorului, lîngă o vatră de foc de la o locuință de suprafață, a apărut un vîrf de săgeată cu profilul rectangular și cu manșon de înmănușare<sup>14</sup>. Alături de vîrfurile de săgeată a apărut și un cuțit cu lama semilunară, format din două fragmente, aflat într-o stare avansată de degradare. După analogii acest tip de cuțitaș era folosit la prelucrarea pieilor<sup>15</sup>.

În cas. D la adâncimea de 2,70 m, lîngă fragmente ceramice lucrate cu mîna, a apărut jumătatea unui clește de făurar, avînd o lungime de 0,40 m<sup>16</sup>. Tot în aceeași casetă, la aproximativ aceeași adâncime, în colțul de S-V, a apărut o scoabă din fier cu lungimea de 15 cm<sup>17</sup>.

Alături de cuptorul pentru prelucrarea metalelor, au apărut două fragmente de la forma de turnare, prezentînd orificiul pentru turnat șanțurile pentru scurgerea metalului fluid. Cuptorul a fost surprins doar din profil, dezvelirea sa urmînd să se facă în viitoarea campanie.

<sup>10</sup> I. H. Crișan, Ceașca dacică, în *Studii și cercetări științifice*, Cluj, VI, 1965, p. 128-135.

<sup>11</sup> I. Glodariu, E. Iaroslavski, *Civilizația fierului la daci*, (Sec. V î.e.n. — sec. I î.e.n.), Ed. Dacia, Cluj, 1979, p. 114, fig. 60, (23, 24).

<sup>12</sup> Radu Vulpe, *Șantierul arheologic de la Popești*, în *Materiale și cercetări arheologice*, Ed. Academiei, vol. V, 1959, p. 345, fig. 11 (8).

<sup>13</sup> I. H. Crișan, *Ceramica daco-getică cu specială privire la Transilvania*, Ed. Științifică, Buc., 1969, p. 205-206.

<sup>14</sup> I. Glodariu, E. Iaroslavschi, *op. cit.* p. 135, (Fig. 68, 14, 16-22).

<sup>15</sup> *Ibidem*, p. 110, fig., 35(4).

<sup>16</sup> *Ibidem*, p. 48-52, fig. 14 (4-5).

<sup>17</sup> *Ibidem*, p. 113, fig. 58 (25).

Materialul ceramic rezultat în urma campaniei este deosebit de variat și cuprinde întreaga gamă a ceramicii dacice. În cadrul acestei ceramici, există vase lucrate cu mâna și vase lucrate cu roata, ceramica lucrată cu mâna, fiind majoritară. Ca forme la Săvirșin apare o gamă foarte variată de ceramică, remarcându-se ceștile dacice, vasele în formă de borcan, oale, fragmente de căni cu toartă, fructiere, vase de provizii, chiupuri, străchini, farfurii etc.

Din analiza materialului ceramic rezultat, reiese că foarte răspândite sînt vasele de tip „borcan“ și cele cu profil aproape drept<sup>18</sup>, ele constituind una din formele de bază ale ceramicii dacice. Ele sînt majoritatea alături de ceașca dacică în așezările cercetate pînă în prezent.

Aceste vase sînt lucrate cu mâna, dintr-o pastă impură avînd în compoziție nisip, pietricele mici și chiar păioase. Majoritatea prezintă o ardere neomogenă, unele prezentînd o culoare roșietică, iar altele o culoare de cenușiu ce merge pînă la negru. Ornamentația lor este deosebit de bogată: alături de proeminențe conice (Pl. VII, 1) apar butonii de mărimi și forme variate (Pl. IX). Un alt ornament este briul în relief unele briuri unind butoni în relief. La unele exemplare pereții sînt aproape drepți cu buza ușor răsfrîntă în afară, înălțimea acestor vase variază de la 0,20 la 0,30-0,40 m.

Numeroase au fost și fragmentele ceramice, întregibile chiar, din categoria de ceramică fină, de culoare cenușie lucrată cu mâna. Dintre acestea se remarcă fragmentele de căni cu toartă<sup>19</sup>. Fragmentele găsite au muchia buzei rotunjită ușor răsfrîntă în exterior, iar toarta este supraînălțată; ele prezintă un slip lustruit de aspect metalic.

Din pastă fină cenușie sînt și cîteva fragmente de străchini<sup>20</sup>, a căror buză este ușor îndoită sau chiar răsfrîntă.

Din aceeași categorie a ceramicii remarcăm vasele de tip fructieră<sup>21</sup>. Exemplarele recuperate au buza mai scurtă, în unghi drept sau chiar ușor oblic.

Profilarea corpului nu mai este semiovală, ci are un umăr mai lung, așezat drept sau chiar semioblic. Piciorul este destul de scund și are o formă tronconică.

O altă categorie a ceramicii din pastă fină, lucrată cu mâna, este ceramica fină de culoare roșietică sau gălbuie în tehnica arderii oxidante. Numeroase sînt fragmentele de fructieră, vase tip borcan, străchini sau castroane.

<sup>18</sup> I. H. Crișan, *Ceramica daco-gețică...*, 107-108, p. 161-163. Asupra ceramicii dacice a se vedea și I. Glodariu, *Contribuții la cronologia ceramicii dacice în epoca La Tène târzie*, în *Studii dacice*, Ed. Dacia, Cluj-Napoca, 1981, p. 146-163.

<sup>19</sup> I. H. Crișan, *Ceramica daco-gețică...*, p. 121-124; R. Vulpe, *Les Fouilles de Poiana în „Dacia”*, III-IV, 1927-1932, p. 282-283, Fig. 26 (1, 7, 8).

<sup>20</sup> I. H. Crișan, *op. cit.*, pag. 114.

<sup>21</sup> V. Pirvan, *Gețica, o protoistorie a Daciei*, București, 1926, p. 583-585; R. Vulpe — E. Vulpe, *op. cit.* p. 299-300; I. H. Crișan, *Ceramica daco-gețică...*, p. 129, 167-170; Idem „Ziridava” în „Apulum”, vol. V, 1965, p. 120; L. Mărghitan, *Vestigii dacice pe cursul mijlociu al Mureșului*, în „Sargetia”, VII, 1970, p. 11-20. L. Mărghitan — M. Valea, *Așezarea dacică de la Cozia-Deva*, în „Sargetia” VI, 1969, p. 47-53, L. Mărghitan-M. Valea; *Așezarea dacică de la Ci...puri Surduc*, în „Sargetia”, IV, 1967, p. 65-74.

În cadrul ceramicii lucrate cu mîna, deosebit de numeroase au fost ceștile și fragmentele de ceașcă<sup>22</sup>. Ceștile de la Săvirșin au formă tronconică cu gura mai largă decît fundul și pereții oblici și sînt lucrate cu mîna, dintr-o pastă grosieră cu impurități. Ele au fost arse inoxidant și în majoritatea cazurilor au o culoare neagră-cenușie. Între ele sînt și cîteva exemplare de culoare roșietică cu nuanțe cenușii, care se datorește faptului, că ventilația nu a fost complet redusă. O parte din ele au fost folosite probabil ca opaițe, după cum ne-o dovedește interiorul lor cu urme de ardere a fitilului. În general la ceștile de la Săvirșin buza este tăiată drept și ușor rotunjită. Toarta în majoritatea cazurilor face corp comun cu fundul ceștii și se continuă pînă la nivelul buzei.

Din categoria ceramicii lucrate cu mîna, de culoare roșietică arsă în tehnica oxidantă sînt și unele fragmente de fructieră, fragmente de vase borcan și castroane. În general buza fructierelor este așezată orizontal în unghi drept sau ușor oblic. Corpul prezintă aceleași caracteristici ca și fructierele prezentate din pastă cenușie.

Diametrul lor este aproximativ de 25—45 cm, iar înălțimea piciorului de 12-15 cm.

Fragmentele de vase tip borcan, de culoare roșietică prezintă un decor cu briuri alveolare orizontale și verticale.

Ceramica lucrată cu roata este mai puțin numeroasă ca cea lucrată cu mîna, dar prezintă o gamă variată. Pasta din care este realizată este deosebit de fină, avînd în compoziție granule foarte fine de nisip micaceu. Culoarea vaselor este gri cenușie și au fost bine arse. Din cele lucrate la roată, remarcăm fructierele, castroanele, cămile cu toartă, farfurioare, străchini și fragmente de chiupuri.

Cămile lucrate cu roata sînt realizate dintr-o pastă fină de culoare cenușie cu nuanțe de la cenușiu deschis la cenușiu închis.

A fost întregită o cană cu corpul bitronconic<sup>23</sup>. Trunchiurile de con sînt de dimensiuni egale, dar toarta pornește din buza rotunjită și este ușor supraînălțată. Sub buză se observă un decor realizat prin lustruire.

Fragmentele de străchini și castroane<sup>24</sup>, prezintă inel de fund în relief, au buza ușor rotunjită și răsfrîntă.

În cadrul ceramicii fine, lucrată la roată, bine reprezentate sînt vasele de tip „fructieră”<sup>25</sup>.

Fructierele de la Săvirșin, lucrate la roată, sînt dintr-o pastă fină, de culoare gri, iar ca tip sînt asemănătoare cu cele lucrate cu mîna, cu buza scurtă așezată orizontal în unghi aproape drept.

Cîteva fragmente de vase tip borcan prezintă inel de fund reliefat, iar buza este răsfrîntă în exterior<sup>26</sup>.

<sup>22</sup> I. H. Crișan, *Ceramica dacică...*, p. 127-157. Idem, *Ceramica daco-getică*, p. 159-160.

<sup>23</sup> I. H. Crișan, *Ceramica daco-getică...*, p. 165. R. Vulpe, E. Vulpe, *op. cit.*, în Dacia III-IV, fig. 43.

<sup>24</sup> I. H. Crișan, *Ceramica daco-getică...*, p. 179-180; R. Vulpe, E. Vulpe, *op. cit.*, în Dacia III-IV, 1927, fig. 78.

<sup>25</sup> V. Pirvan-Getica..., p. 585; R. Vulpe, E. Vulpe, *op. cit.*, p. 303-304; I. H. Crișan, *Ceramica daco-getică...*, p. 167, pl. 50, fig. 56.

<sup>26</sup> I. H. Crișan, *Ceramica daco-getică...*

Alături de ceramica gri cenușie, lucrată la roată, au mai apărut materiale ceramice de culoare roșie. Ele sînt reprezentate de buze, funduri, pereți de chiupuri mari de provizii, farfurioare, vase tip borcan.

Dintre acestea s-a întregit o farfurie cu marginile puțin înalte și prevăzută cu un inel de fund<sup>27</sup> (Pl. VII, 3).

Fragmentele de chiupuri (buze, funduri, pereți) aparțin unor vase mari sau mijlocii<sup>28</sup>. Există buze de chiupuri răsfrînte în exterior, iar unele sînt în genul unor trepte. Ele au fost lucrate dintr-o pastă de bună calitate, foarte bine arse, de culoare roșie-cărămizie. Prin descoperirea fragmentelor de vas, așezarea de la Săvirșin se înscrie printre destul de puținele așezări, exceptînd pe cele din Munții Orăștiei, Popești-Poiana, unde această formă de vas este întîlnită. Pe teritoriul arădean această formă de vas este prezentă în formă fragmentară la Șanțul-Mare - Pecica și Vărădia de Mureș.

Unul din fragmentele de chiup (perete) prezintă un decor mai deosebit: un registru compus din două linii vălurite încadrate în 3 linii incizate paralele.

Alături de materialul ceramic, la Săvirșin consemnăm atît pe acropolă, cît și în poale apariția a numeroase fragmente de rîșnițe dacice.

Bogăția și varietatea materialului arheologic aflat în așezarea fortificată natural și artificial de la Săvirșin contemporană cu cele de la „Șanțul Mare” — Pecica, Vărădia de Mureș, Cladova, cu cele cercetate din județul Hunedoara (Cozia, Cîmpuri-Surduc), ne îndreptătesc să spunem că aici își va fi avut sediul un puternic nucleu dacic de pe Valea Mureșului inferior.

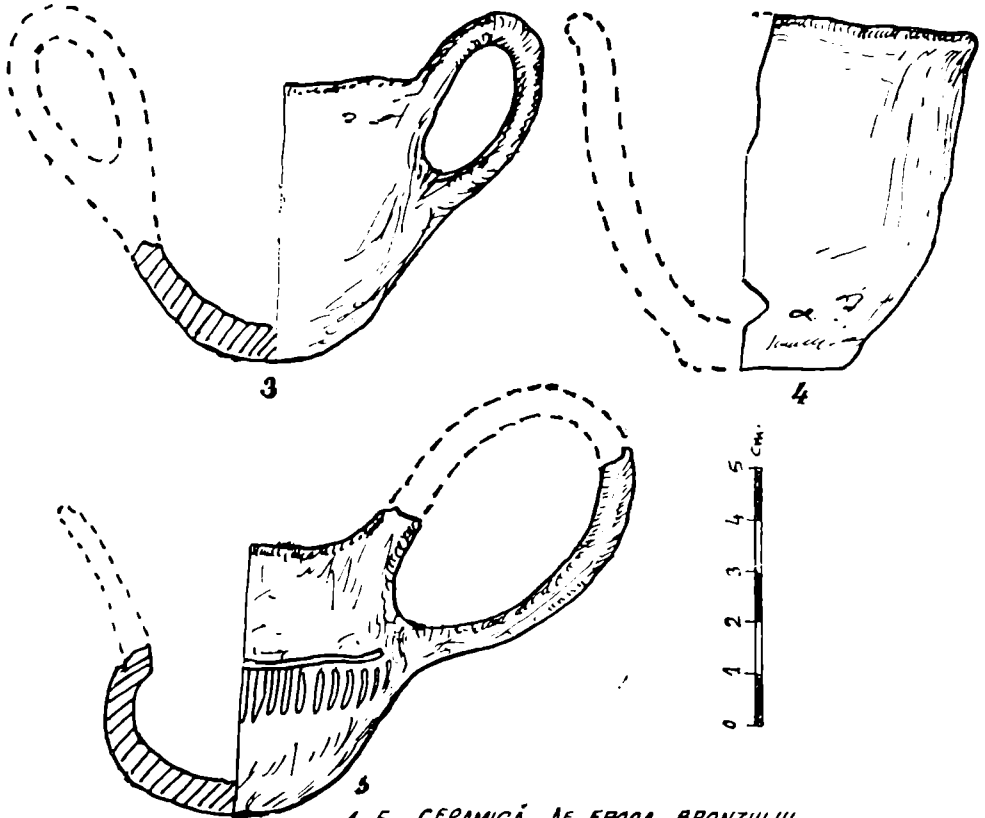
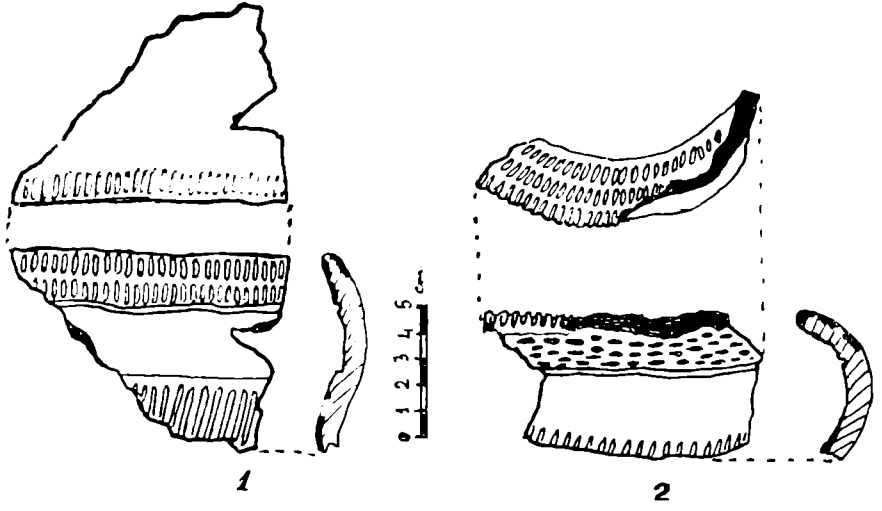
Cercetările viitoare asupra sistemului de fortificare (valul și șanțul de apărare), cît și cele din așezarea propriu-zisă, vor întregi ansamblul informațiilor arheologice asupra așezărilor dacice, fortificate de pe Valea Mureșului Inferior.

<sup>27</sup> *Ibidem*, p. 180, pl. 82.

<sup>28</sup> C. Daicoviciu și colaboratorii-Șantierul arheologic de la Grădiștea Muncelului, în *Materiale...*, vol. V, 1959, p. 379-401; R. Vulpe, *Șantierul arheologic de la Popești*, în *Materiale*, vol. V, 1959, p. 337-350. I. H. Crișan, *Ceramica...*, p. 184-185. C. Daicoviciu, N. Gostar, I. H. Crișan, *Șantierul arheologic Grădiștea Muncelului-Blidaru*, în *Materiale*, III 1957, p. 264-265, p. 266, fig. 5 (6); R. Vulpe, *Șantierul arheologic Popești*, în *Materiale*, vol. VI, 1954, p. 310, fig. 5 și 9 (5); I. H. Crișan, „Ziridava”, Ed. Facla, Cluj, 1979, p. M. Barbu, M. Zdroba, *Așezarea dacică de la Vărădia de Mureș*, în „Ziridava”, IX, 1977, p. 21-40.

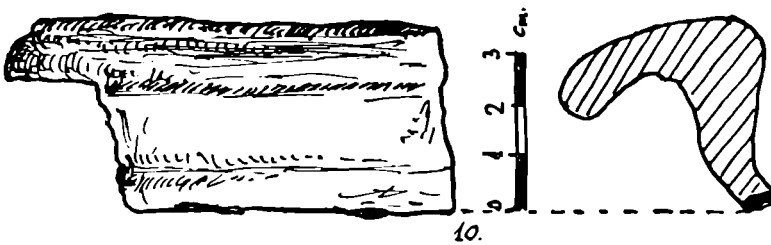
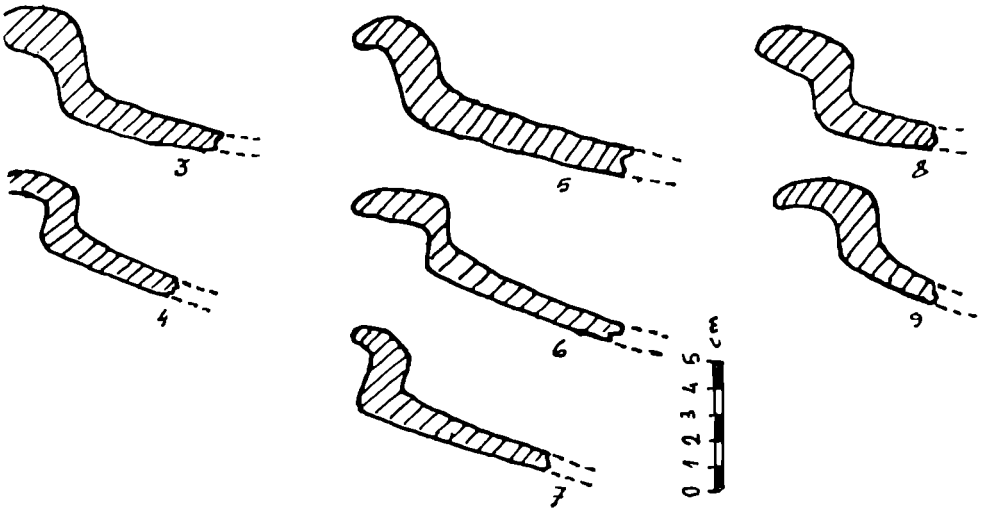
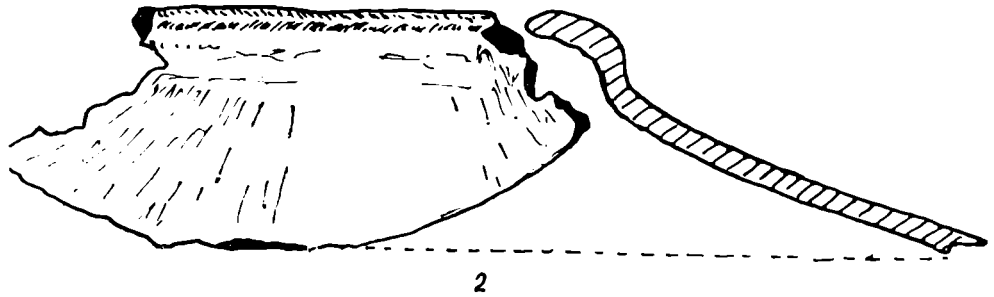
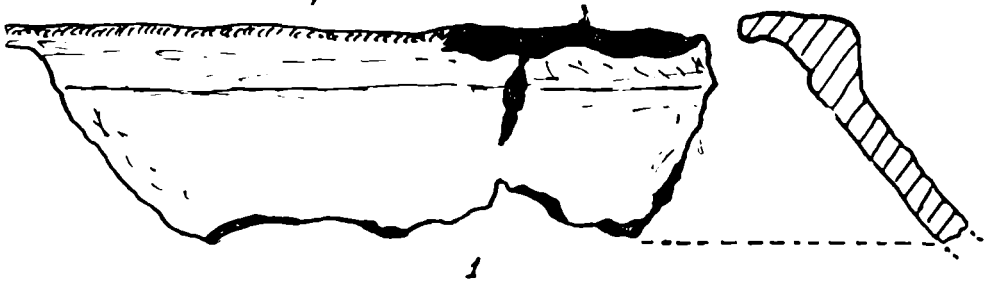


# PLANȘA I



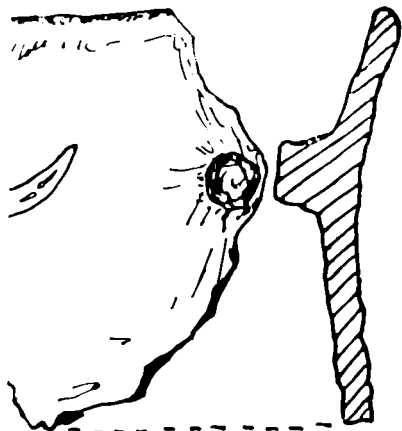
1-5 CERAMICĂ DE EPOCA BRONZULUI.

# PLAȘA · II

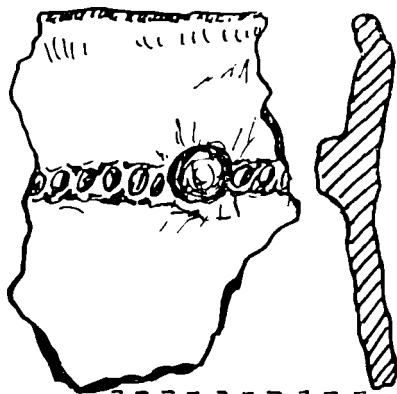


1-10 FRAGMENTE DE FRUCTIERĂ.

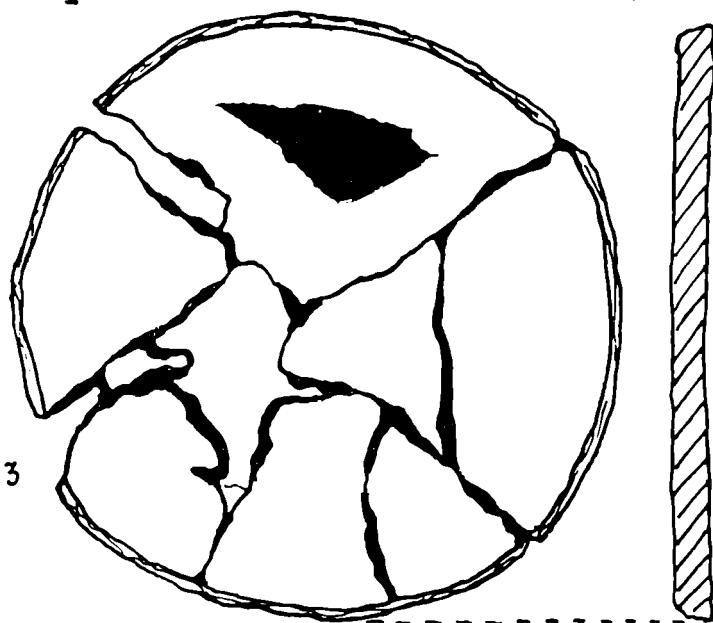
# PLAȘA III



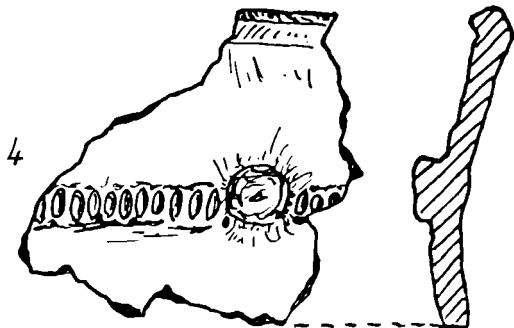
1



2



3

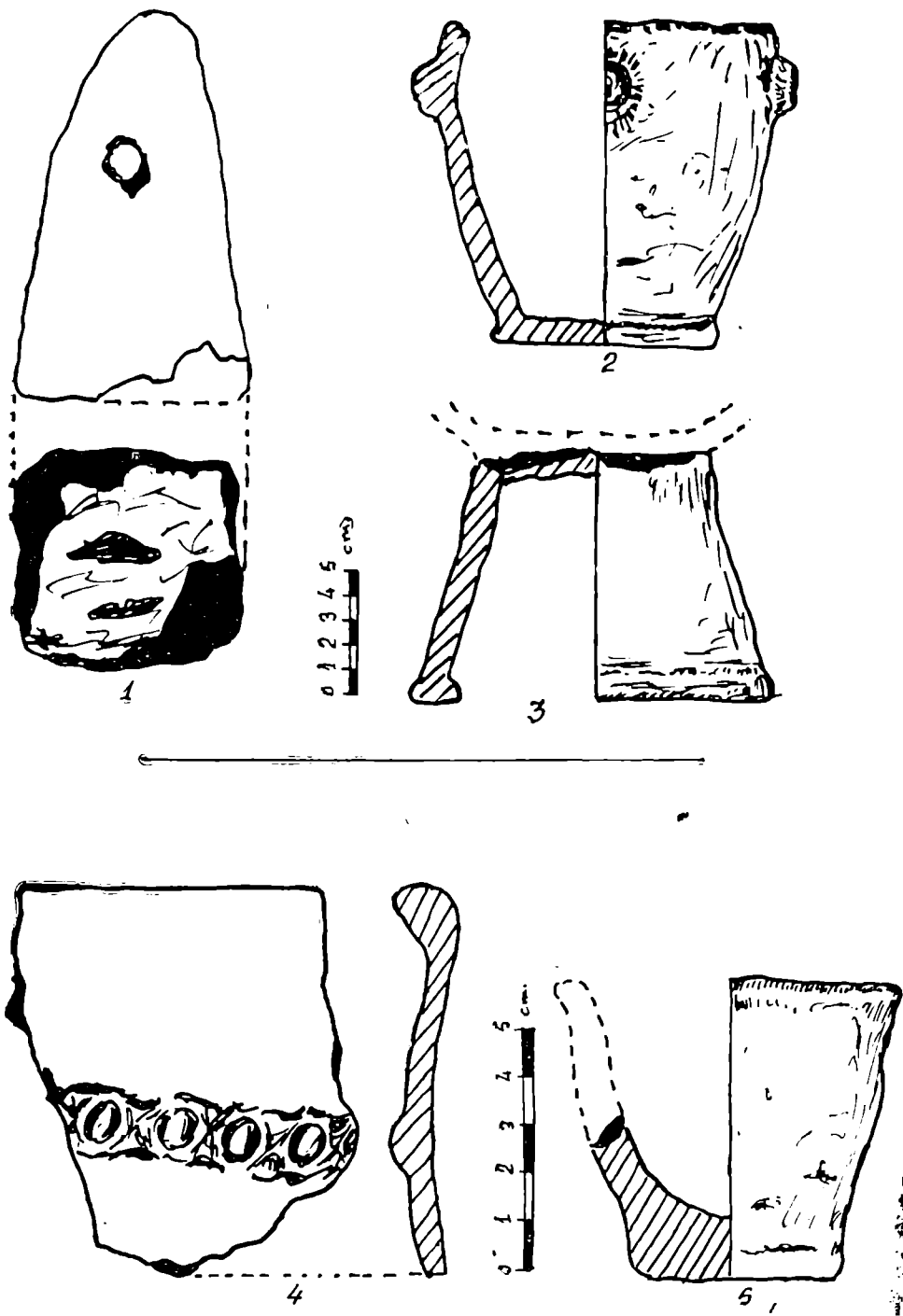


4



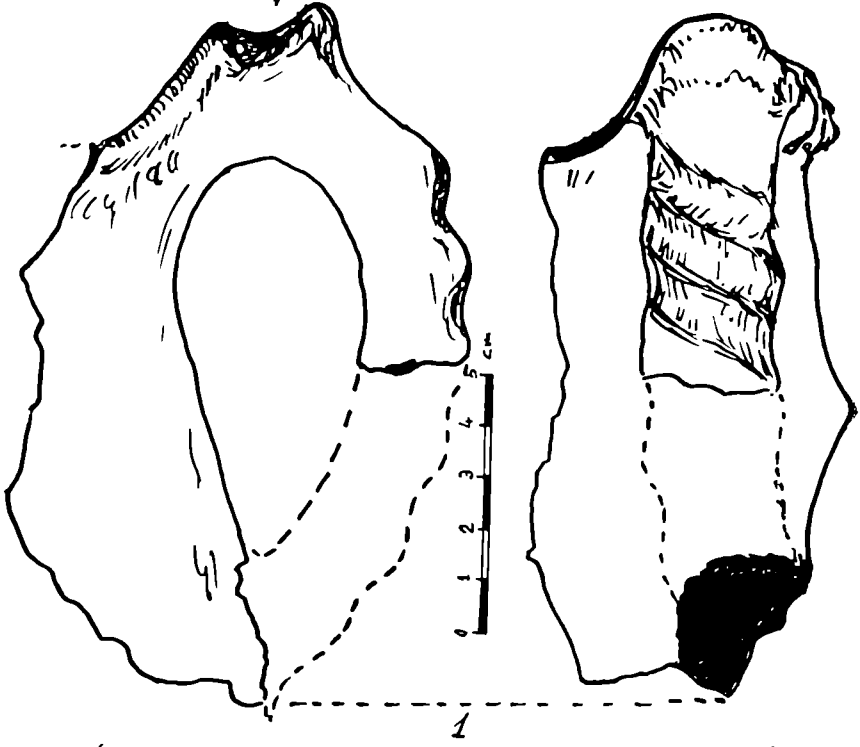
1, 2, 4 - FRAGMENTE DE VASE TIP BORCAN  
3 - CAPAC DE VAS.

# PLAȘA IV

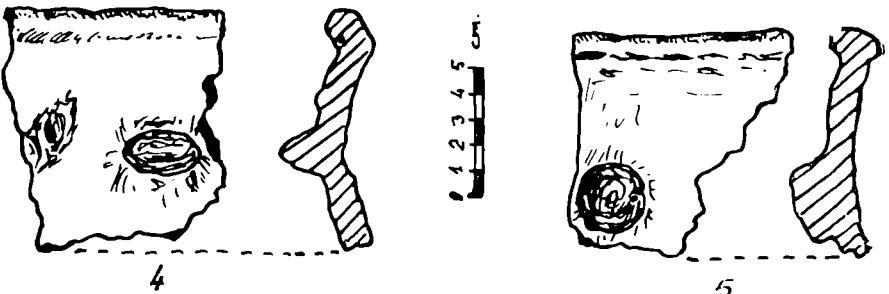
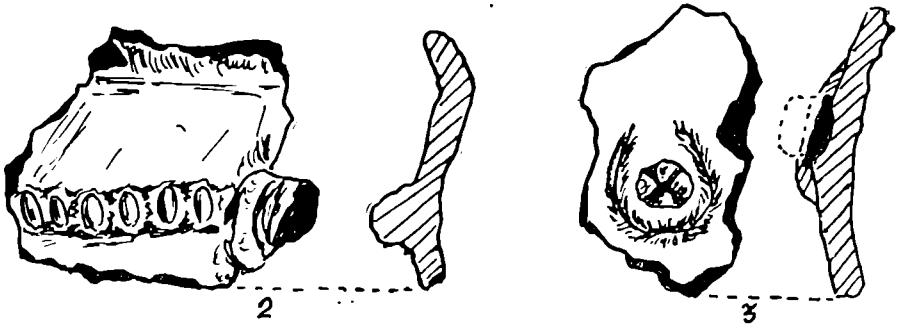


1- GREUTATE pt. RĂZBOI DE ȚESUT; 2,5- VASE LUCRATE MANUAL;  
 3- PICIOR DE FRUCTIERĂ; 4- PERETE DE VAS CU ALVEOLE.

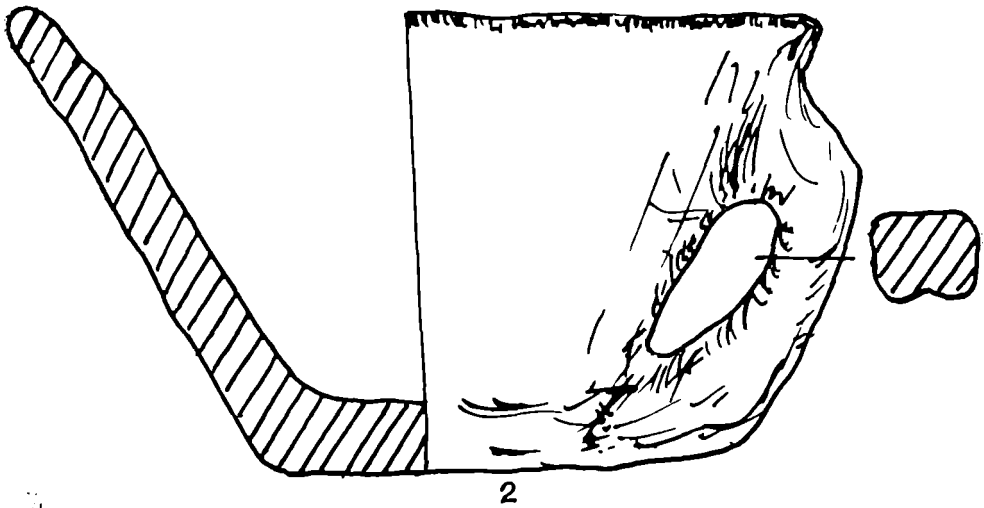
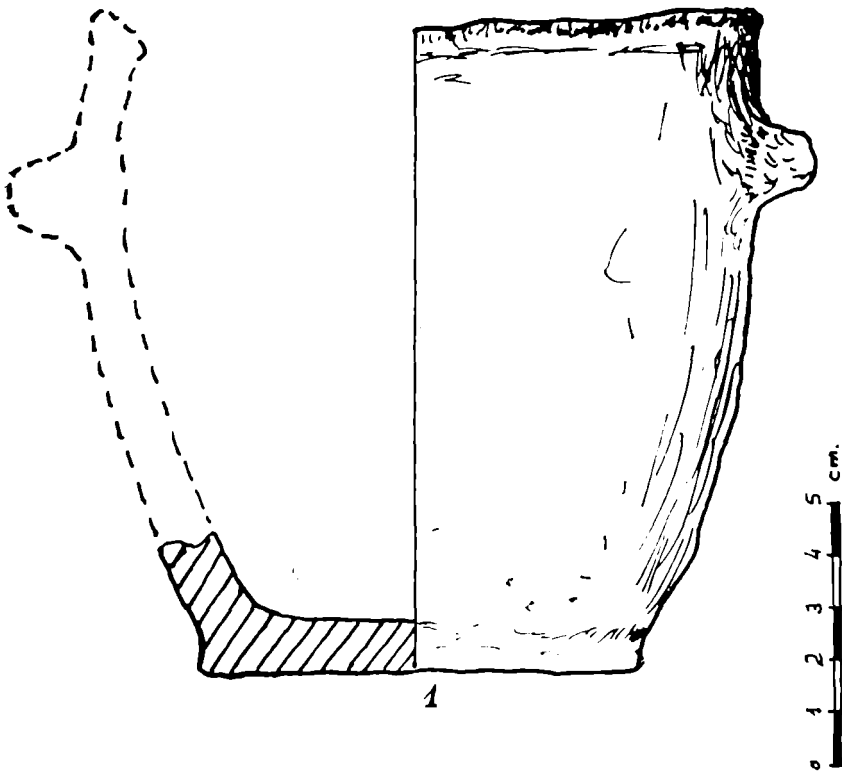
# PLAȘA V



1 - FRAGMENT DE CANĂ CU TOARTĂ LUCRATĂ LA ROATĂ;  
 2-5 FRAGMENTE CERAMICĂ, CU DECOR, LUCRATĂ MANUAL.

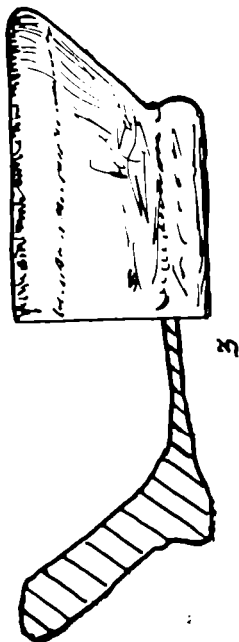
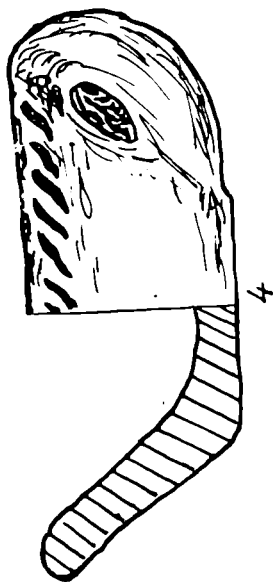
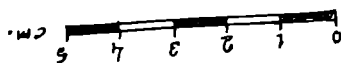
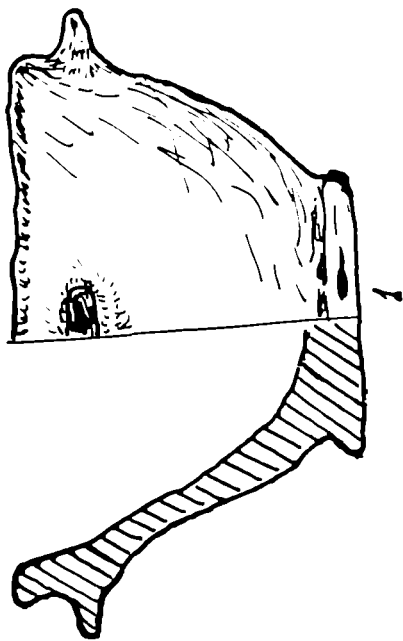
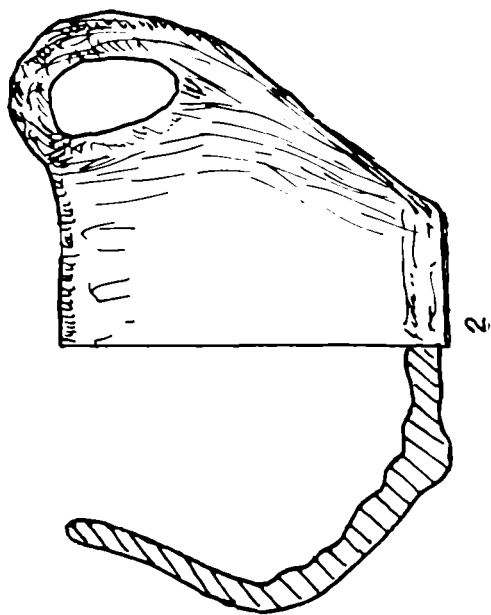


# PLAȘA VI



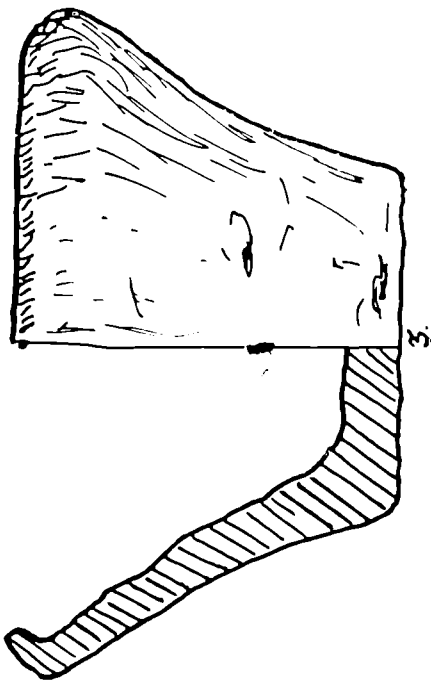
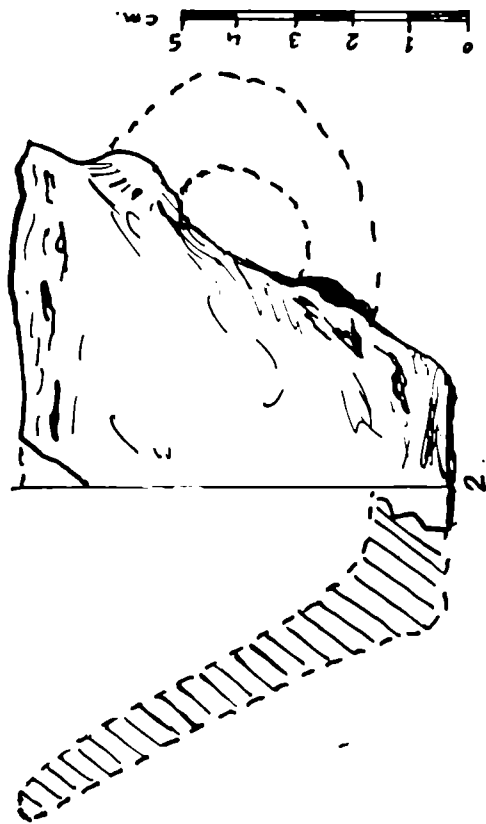
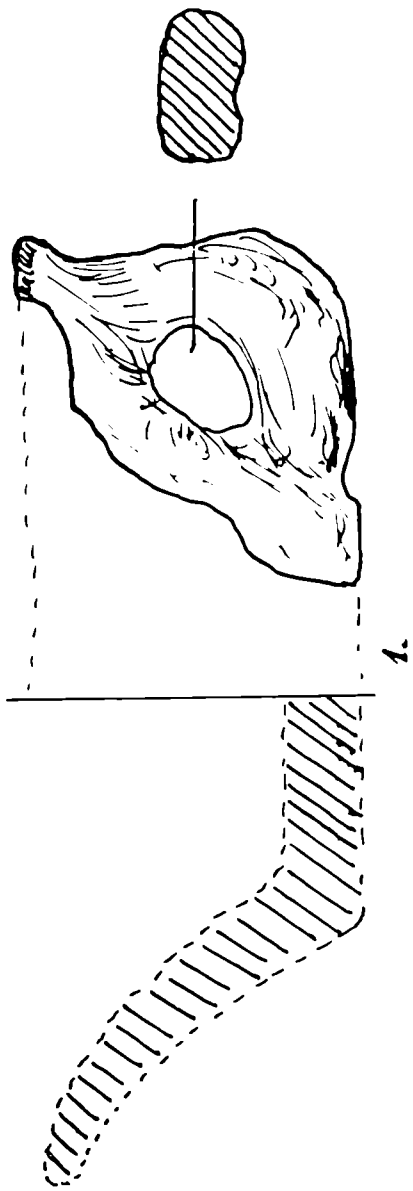
1 - VAS TIP BORCAN ; 2 - CEAȘCĂ MAGICĂ.

# PLAȘA VII



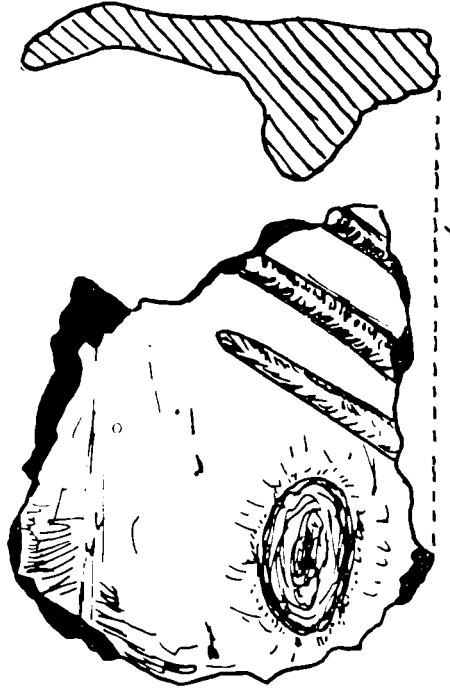
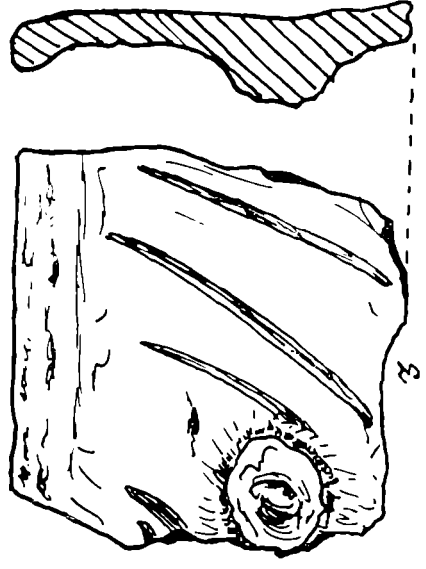
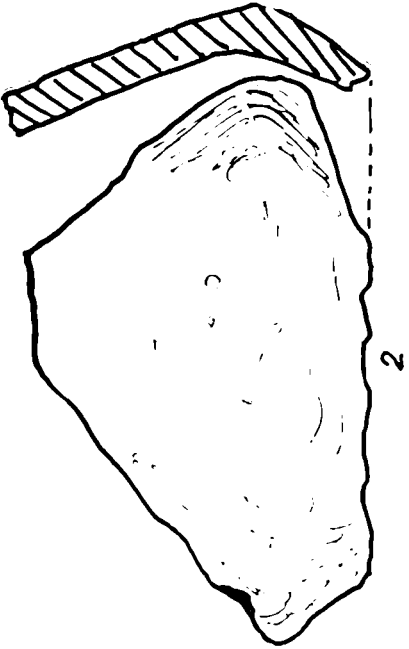
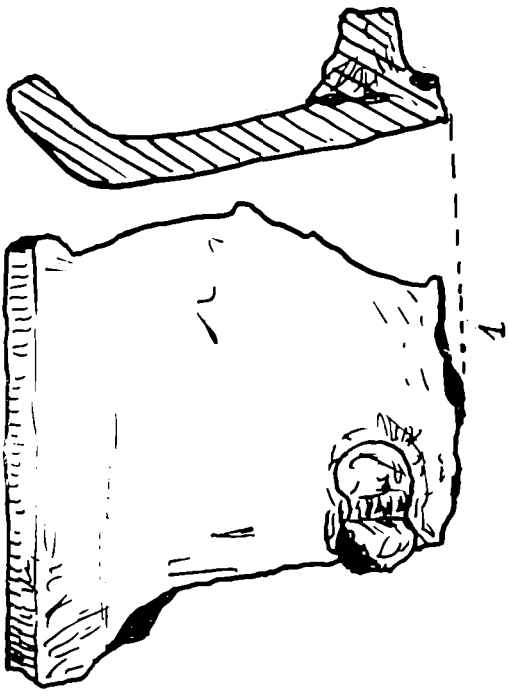
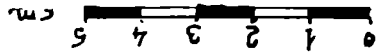
1 - VAS CU BUTONI CONICI, DE TRĂBÎTIE HALLSTATTIANĂ; 2 - CEAȘCĂ LUCRATĂ CU ROATA; 3 - FĂRĂ FUKIGARĂ LUCRATĂ LA ROATĂ; 4 - CEAȘCĂ CU DECOR PE BUZĂ.

PLAȘA VIII



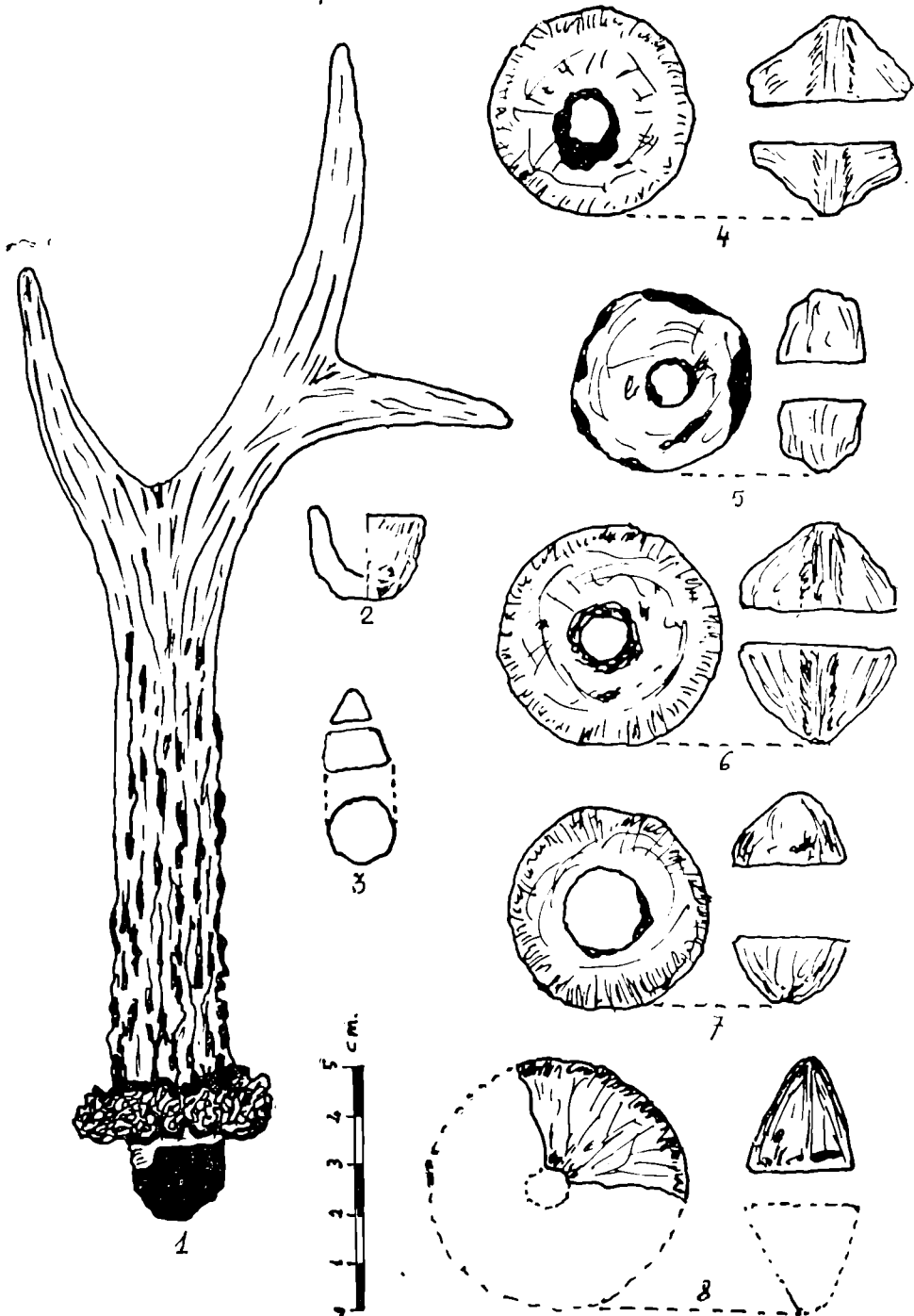
1, 2 - CEȘTI ; 3 - VAS CONIC.





1-4 FRAGMENTE DE VASE LUCRATE MANUAL, CU DECOR.

# PLANȘA X



1- CORN DE CERB FOLOSIT CA ÎMPUNGĂTOR; 2-3 MINIATURI;  
4-8 FUSAIOLE.

THE ARCHAEOLOGICAL RESEARCH FROM SĂVIRȘIN  
(Summary)

The diggings made during the last two years lead to the discovery of a great dacian fortress of a „dava“, type.

After the diggings there was discovered a rich archaeological material: ceramics, iron things, dwellings with fireplaces, and a stove for making metals.

The analyses of the discovered material demonstrates that this fortress begins in the V. th — IV th centuries B.C. till the beggins of the II nd century A.C., when the portress is destroyed during the daco-roman wars.

The future diggings want to discover the whole system of the fortress and the dimension of it.

## O CONTRIBUȚIE LA PROBLEMA DRUMULUI ROMAN PE CURSUL MIJLOCIU AL MUREȘULUI

EUGEN D. PĂDUREANU

Știm că dezvoltarea economică și culturală a Daciei romane precum și apărarea provinciei, au fost într-o mare măsură favorizate și deservite de construirea și organizarea unei întinse și în același timp chibzuite rețea de drumuri precum și a altor căi de comunicație.

Construite încă din timpul războaielor dacice, inițial pentru nevoile militare, folosind uneori căile mai vechi de comunicație, puțin cunoscute nouă, drumurile romane completate și amenajate ulterior, devin însemnate artere de legături economice<sup>1</sup>.

Cunoașterea drumurilor din Provincie vizează trei principale categorii de izvoare: itinerariile antice, miliariile și recunoașterea urmelor pe teren<sup>2</sup>.

Centrul rutier cel mai important din Dacia este socotit Apulum. Pe aici trece marele drum imperial care pornea de la Lederata, străbătea Sarmisegetuza, traversa Mureșul pe la est de Simeria și pe malul drept al Mureșului urca la Apulum. Tot aici, se întâlnea drumul care pornea de la Romula. Alături de aceste importante drumuri porneau în diferite direcții și alte drumuri nu mai puțin importante.

Unul din ele, la a cărui cunoaștere credem că ne aducem o foarte modestă contribuție este cel care coboară pe Mureș, pe malul drept și se desprindea din marele drum imperial la Petriș (Uroi), continuând pe râul Mureș pe malul stâng la Micia. De aici, se consideră că el continuă pe riu pînă la Segedin (Partiscum) și chiar mai departe prin țara Iazigilor intrînd după părerea unor istorici în Panonia la Lugio<sup>3</sup>.

<sup>1</sup> *Istoria României*, I, 1960, p. 404-405; M. Macrea, *Viața în Dacia romană*, București, 1969, p. 149-150.

<sup>2</sup> M. Macrea, *op. cit.*, p. 150.

<sup>3</sup> Supra nota 2, p. 154. Drumul există sigur și la vest de Micia de-a lungul malului stâng al Mureșului fiind urmărit pe o porțiune în jurul Iliei (inf. F. Medeleț - Muzeul Banatului). Nu știm însă dacă acest drum continuă sigur și mai la vest de Dobra. Este foarte posibil ca acest drum să o apuce spre Făget prin culoarul Lăpugelor unindu-se cu drumul relativ recent descoperit de lângă Răchita (jud. Timiș) — o prelungire a drumului roman Tibiscum — Bulei? (cf. O. Răuț, O. Bozu, R. Petrovszki, *Drumurile romane în Banat*, Banatica 4, 1977, p. 148).

În județul Arad deși n-au lipsit încercări în acest sens, nu am descoperit nici măcar o porțiune din acest posibil drum. El este însă postulat de către cercetători

În general, traseul acestui drum între Apulum și Micia este cunoscut mai ales pe teritoriul orașului Simeria și la est de oraș peste Mureș pe malul drept<sup>4</sup>.

În vara anului 1980, am depistat pe teren la vest de orașul Simeria o porțiune din drumul roman, care fără îndoială este cel sus amintit. Întrucît la vest de orașul Simeria nu știm să fi fost descoperit concret pe teren și nici cartat, socotim util al prezenta și cartă. În toamna aceluiași an, printr-o ocazie fericită — drumul a fost secționat transversal de un canal de drenaj inexistent în vară — am reușit să alcătuiim și profilul lui. Drumul este vizibil de pe șoseaua Arad — Deva — Orăștie (DN 7), fiind situat în stînga ei. Capătul lui de vest începe în dreptul Dealului „Holumb“, nu departe de locul unde calea ferată Simeria — Hunedoara traversează DN 7. Spre vest este rupt de revărsările Mureșului și nu i-am mai putut urmări traseul. Noi l-am urmărit spre est pe o lungime de 1.250 m, pînă în dreptul întreprinderii „Marmura“ — Simeria, unde traversează calea ferată Arad — București și unde-i surprinde și cercetătorul B. Bassa profilul<sup>5</sup>. Este situat pe terasa înaltă ferit de inundațiile Mureșului.

Iată descrierea lui pe această scurtă porțiune. În funcție de orientarea lui, față de direcția N., noi l-am împărțit în trei segmente, de la A la D. (fig. 1-1a). Prima porțiune A-B cu o lungime de 40 m se prezintă sub forma unui rambleu cu o înălțime de circa 0,40 m. Pe această porțiune străbate un izlaz fiind arat în lungul axei longitudinale. Porțiunea nearată se observă sub forma unor lentile plan-convexe (fig. 2a). Acolo unde este arat apar la suprafață bolovani de rîu și dale din angit-andezit din Uroi. Păstrează față de direcția N un unghi de 75°. Al doilea segment B-C lung de 480 m este în întregime arat. Traseul drumului este vizibil pe terenul arat unde apare clar dîra de bolovani de rîu și fragmente de dale, unele ușor fasonate (fig. 2 b). Față de DN 7 se găsește la o distanță de 70 m cu direcția N făcînd un unghi de 90°. Schimbarea de direcție s-a făcut din motive de securitate (evitarea albiei majore) pe această porțiune a fost secționat de canalul de drenaj.

Profilul obținut (fig. 2 c) incomplet din cauza adîncimii, limitate a canalului ne oferă totuși posibilitatea comparării lui cu alte profile obținute, pe diferite trasee ale drumurilor rămase din Dacia. Din punct de vedere al structurii și dimensiunii, prezintă apropiate analogii, cu cel secționat la IAS-Obreja<sup>6</sup>.

Drumul este construit după toate regulile tehnicii romane. În Substricție găsim așezate dale și bucăți de angit augit-andezit de Uroi peste care a fost așezat un strat gros de 0,80 m de bolovani de rîu. Nu este

---

datorită existenței unor puncte fortificate sau așezări de-a lungul Mureșului (Bulci — Aradul Nou — Bodrogu Nou — Cenad). Problema mai comportă încă discuții legate de sistematice și intense cercetări periegetice în zonă (jud. Arad și Timiș).

<sup>4</sup> Cf. M. Akner, 1956, C. Soos, *Chronik*, p. 70, B. Bassa, M. C. A. IX, 1970, p. 231; O. Floca — V. Suiaga, *Ghidul județului Hunedoara, Deva, 1936*, O. Floca, *Regiunea Hunedoara-Ghid turistic*, 1957, p. 110.

<sup>5</sup> B. Bassa, M. C. A., IX, 1970, p. 231.

<sup>6</sup> O. Răuț — O. Bozu — R. Petrovski, *op. cit.*, fig. 6.

exlus — observațiile nepermițând — ca stratul de dale de la bază să fi fost așezate pe un pat de nisip, fin așezat și acesta pe un mic rambleu rezultat din scoaterea pământului din șanț. La suprafață se pare că a fost pavat cu dale ușor fasonate din același augit-andezit de Uroi larg folosit în construcții. Azi, ele apar sporadic fiind împrăștiate de lucrările agricole. Nu putem preciza dacă drumul a avut bordură sau nu. Lateral se observă destul de slab prezența șanțurilor cu o deschidere de 1 m. În profil, drumul apare bombat lățimea propriu-zisă fiind de 6,5 m. În mare, profilul este similar cu cel de lângă Întreprinderea „Marmura” — Simeria<sup>7</sup>.

Al treilea segment lung de 730 m este de asemenea, arat la suprafață și pe care apar dale unele de mari dimensiuni (60-70 cm).

Față de direcția N păstrează un unghi de 75° dat de ultimul segment C-D, l-am regăsit pe teritoriul Simeriei la nord-est în cartierul Biscaria acolo unde e cunoscut din secolul trecut<sup>8</sup>. Apare la întretăierea străzii 1 Mai cu strada Libertății, trece prin grădina cetățeanului Hanciu I (str. Libertății nr. 62) și a lui June A. (str. Biscariei A. 14), răzbind și traversind Streiul Mic, unde iar va fi existat un pod. De aici spre nord-est se îndreaptă spre Mureș, unde se unește cu drumul imperial care vine de la Sarmisegetuza pe valea Streiului Mare. La suprafață, nu este vizibil, fiind acoperit probabil de drumuri. Materialul arheologic recoltat pe traseul drumului cercetat de noi, este sărăcios și constă din fragmente ceramice. Ne-a reținut atenția un fund de vas din pastă roșie-gălbuie, fină precum și baza unui vas pe care unii cercetători îl consideră afumătoare (opait), alții fructieră, făcând remarcă, că se întilnește în zona de graniță. Prezintă analogii perfecte atât ca dimensiune cât și ca ornament în ceramica romană din Oltenia la Romula<sup>9</sup> (Fig. 2 e-d).

Două probleme importante ridică acest drum și anume: a) depistarea și cartarea precisă a locului unde acest drum se unește cu cel imperial; b) local unde aceste două drumuri unite traversează Mureșul.

Fără îndoială, datorită importanței strategice și economice pe care au avut-o cele două drumuri unite într-unul singur, romanii vor fi construit un pod.

Din păcate, nu cunoaștem nimic despre existența acestuia. Demne de reținut sînt însă informațiile primite de la localnici, despre locul numit „Nioraș”, aflat pe traseul drumului sus amintit.

Vara, cînd Mureșul scade mult, apar vîrtejuri cauzate de existența unor bolovani mari care ar putea fi eventualii piloni din piatră a presupusului pod.

Considerăm că această problemă ar trebui să rămîină în atenția cercetătorilor cu atît mai mult cu cît podurile romane din Dacia sînt prea puțin cunoscute, ele fiind mai mult postulate.

<sup>7</sup> B. Bassa, *op. cit.*, p. 231.

<sup>8</sup> Supra nota 4.

<sup>9</sup> Gh. Popilian, *Ceramica romană din Oltenia, Craiova, 1976*, pl. LXI/150.

Fără îndoială, că aportul nostru la cercetarea acestui drum este foarte modest; ni s-a părut însă util a-l prezenta și cartă, întrucît la vest de Simeria nu știm să fi fost descoperit și cartat precis<sup>10</sup>.

De aceea, lucrarea noastră poate fi de folos cercetătorului, care pornește la prezentarea și cartarea exhaustivă și detaliată a drumurilor romane din Dacia.

---

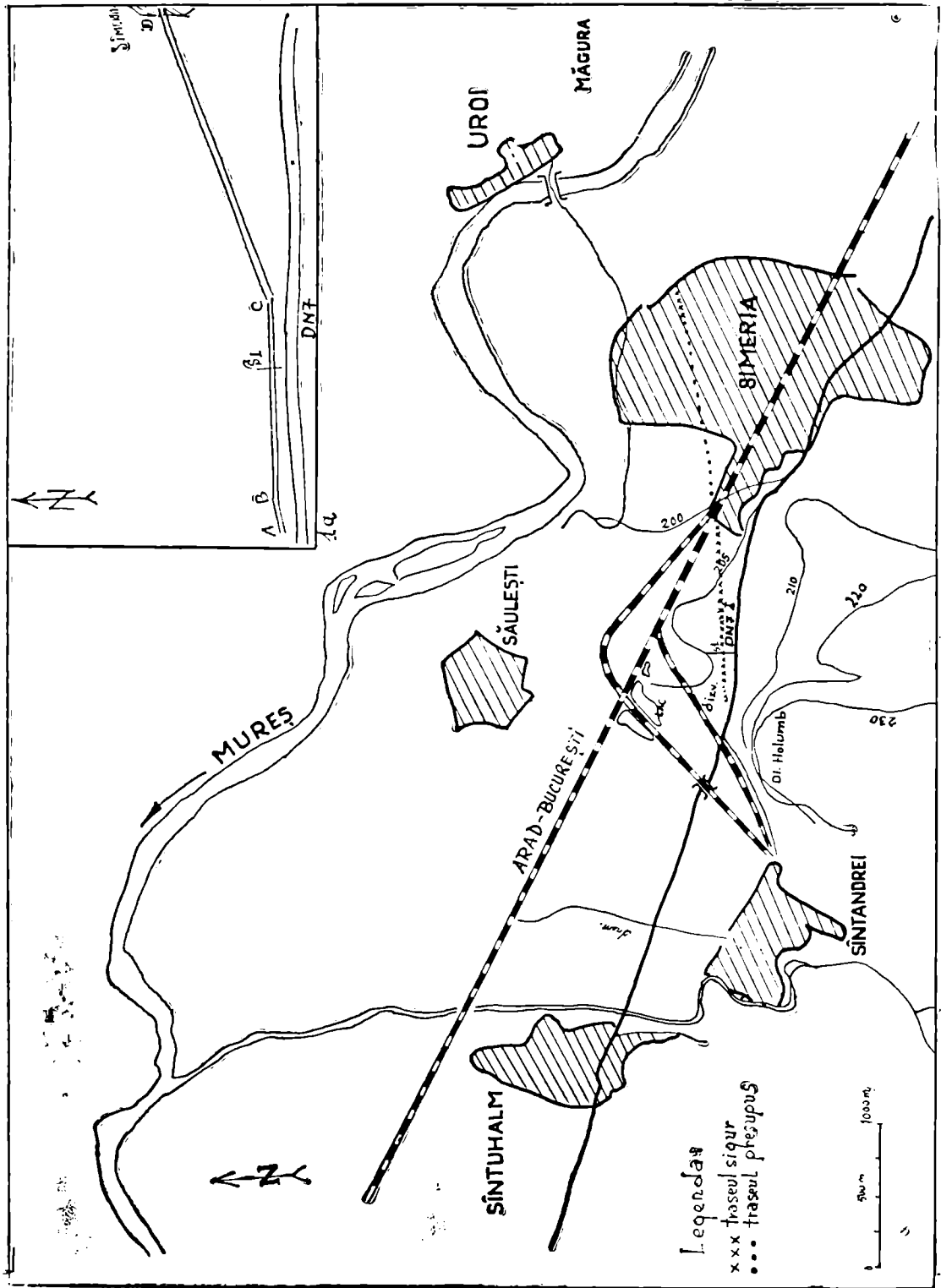
<sup>10</sup> Informații prețioase primite de la dr. docent O. Floca (1980) și cercetătoarea Adriana Rusu de la Muzeul județean Deva (1982).

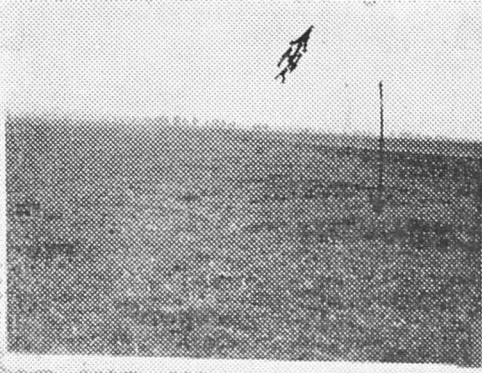
## EXPLICAREA FIGURILOR

Fig. 1. Harta drumului roman de la Simeria. 1 a — traseul și segmentele drumului roman la vest de oraș și locul secțiunii (S.1).

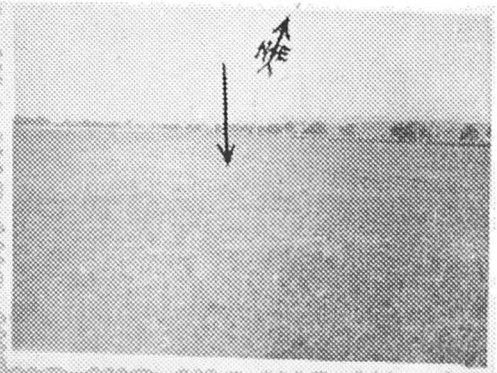
Fig. 2. a) Segmentul A—B de drum nearat (săgeata indică rambleul). b) Segmentul B—C (arat), săgeata indică locul unde canalul secționează drumul roman (S.1). c) profilul drumului roman. d) fragment ceramic aparținând unei „afumătoare“? e) fragment de fund de vas (ulcior?).







2a



2b

Legenda



piatra de râu (bolovani)

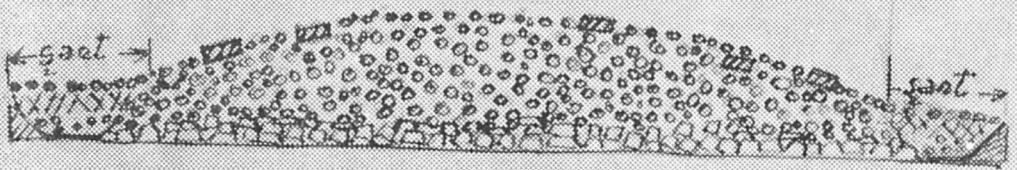
piatră spartă (augit-andezit)



dale

implutura

drum



0 1m

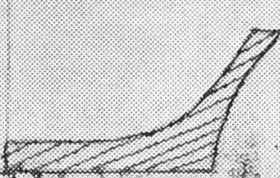
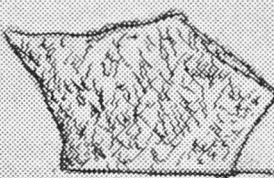
2c



2d

1:2

0 5cm



2e

Fig. 2

UNE CONTRIBUTION AU PROBLEME DE LA ROUTE ROMANNE  
SUR LE COURS MOYEN DE MURES  
(Résumé)

Dans cet article l'auteur présente une courte partie de la route romaine qui liait Micia et Apulum. Puisqu'elle n'a pas été signalée et on n'en a pas dressé la carte à l'ouest de la ville de Simeria, l'auteur considère utile de présenter cette partie de la route, d'autant plus qu'il a eu l'occasion d'en suprendre le profil en section transversale, la route étant coupée par un canal de drainage.

L'auteur attire l'attention sur la présence de la route dans le territoire de la ville de Simeria (le quartier Biscaria) où la route susdite a déjà été signalée au XIX<sup>e</sup> siècle. On considère nécessaire de préciser l'endroit où cette route débouche sur celle impériale et où les deux, réunies, traversent le Mureş. La présence d'un pont romain là-bas est postulée. Intéressantes semblent les informations fournies par les gens du pays qui affirment qu'en été, lorsque les eaux de la rivière baissent, à l'endroit nommé „Nioraş”, on aperçoit de grosses pierres qui pourraient être liées de la présence d'un pont romain.

## SĂPĂTURILE DE SALVARE DE LA ARAD (BUJAC)

MIRCEA ZDROBA

Efectuarea unor lucrări edilitare pe str. Caisului nr. 54 din cartierul Bujac, a dus la descoperirea de felurite materiale arheologice<sup>1</sup>.

Avîndu-se în vedere importanța materialului pentru contextul arheologic al teritoriului municipiului în epocile anterioare, s-a trecut la efectuarea unei săpături de salvare și a unui sondaj arheologic. Lucrările au fost îngreunate de culturile agricole existente, cît și de lucrările edilitare ce s-au efectuat.

A fost executată o casetă, avînd dimensiunea de 3,70/3,25 m. Ca urmare a efectuării acestei casete, stratigrafic, au fost surprinse două nivele arheologice cu o grosime ce variază între 0,80—1,00 m.

Studierea materialului arheologic în special ceramica, ne-a permis delimitarea unui nivel ce aparține ca perioadă istorică sec. I î.e.n. — I e.n., cît și a unui strat ce se încadrează în perioada sec. III-IV e.n.

Locuirea de sec. I î.e.n. — I e.n. este explicabilă prin faptul că ne găsim în apropierea necropolei daco-celtice de la Arad-Gai<sup>2</sup>.

Materialul de sec. III—IV e.n., găsit sub nivelul dacic, provin de la o groapă din locuința ce a străpuns straturile din sec. I î.e.n. — I e.n.

Ceramica dacică, în exclusivitate, este lucrată cu mîna, dintr-o pastă roșiatică, cu nuanță cenușie, pastă grosolană avînd în compoziție nisip cu bobul mare, urme de păioase.

Arderea este destul de slabă, realizată în tehnică oxidantă.

Ca și forme s-au descoperit vase de tip borcan, mărime mijlocie, fragmente de recipiente de provizii mai mari, cît și cîteva cești dacice.

Unele exemplare din vasele de tip borcan cu umerii arcuiți, buza îngroșată și ușor răsfrîntă spre exterior (fig. 1), au putut fi întregite ajungînd să atingă o înălțime medie de 25-30 centimetri.

Ca și decor pe unele exemplare se observă butoni cilindrici, brîuri alveolare în relief dispuse orizontal, ce leagă butonii între ei, cît și brîuri alveolare dispuse pe verticală. Pe unele fragmente ceramice pe lîngă brî-

<sup>1</sup> Mulțumim și pe această cale tov. Caba M. pentru sesizarea făcută și permisiunea de a efectua un sondaj arheologic în perimetrul grădinii personale.

<sup>2</sup> I.H. Crișan, *Continuitatea dacică în Cîmpia Aradului*, Apulum, VII, 1968, p. 245-246.

uri, ca decor avem material incizat cu motivul „brădulețului”<sup>3</sup> (fig. 2) și linii incizate în unghi ascuțit, creștături aplicate pe buza vasului.

Dintre fragmentele de ceașcă dacică, a fost întregit un exemplar. Această ceașcă are o formă tronconică, fiind realizată dintr-o pastă grosolană, de culoare cenușiu-deschis. Toarta pornește de la fund și se termină în dreptul buzei rotunjite. Fundul este deosebit de gros. În tehnica de lucru se observă că mai întâi a fost confecționat corpul vasului și apoi aplicată toarta ce s-a sudat de corp prin ardere.

Atît pe fundul ceștii, cît și pe pereți, se observă urme de ardere secundară, ce provine de la faptul că a fost folosită ca și opaiț (fig. 3).

În același context cu ceașca a apărut o fusaiolă de formă bitronconică de culoare cenușie (fig. 4).

Stratul dacic prezintă numeroase fragmente de chirpici ce provin de la o vatră de locuință. Pe lângă chirpici a apărut cenușă și cărbune, precum și oase de bovine și ovicaprine.

Materialul ceramic, specific sec. III-IV e.n. este deosebit de vast și variat ca formă.

Ceramica este lucrată dintr-o pastă deosebit de fină, de culoare gri-cenușie, foarte bine arsă, lucrată în exclusivitate la roată.

Fragmentele găsite, cît și cele care au fost întregite, ne arată că ne aflăm în fața unor forme variate de ceramică. Semnalăm vasele mijlocii piriforme, vase mari cu buza teșită și puternic răsfrînte în exterior (Kran-sengefasse), apoi fragmentele de străchini și castroane de diferite mărimi. Acestei ceramici îi sînt specifice decorurile din linii incizate orizontal sau în val executate cu piaptănul, cît și unele motive lustruite (fig. 5-6). Cele mai bune analogii pentru această ceramică le avem de la Arad-Ceala și Sîntana — din săpăturile mai vechi și mai recente<sup>4</sup>.

Prin descoperirea acestei așezări de la Arad-Bujac se întregește orizontul arheologic al sec. III-IV e.n., cînd populația daco-romană este puternic reprezentată pe teritoriul arădean.

---

<sup>3</sup> I. H. Crișan, *Ceramica daco-getică, cu specială privire la Transilvania*, Ed. științifică, Buc., 1969, p. 210.

<sup>4</sup> Mircea Barbu, Egon Dörner — *Cercetările arheologice de la Sîntana, Campania 1979* — Ziridava XII, Muzeul județean Arad, 1980, p. 131-151.

## EXPLICAREA FIGURILOR

Fig. 1. — Vas de tip borcan (sec. I î.e.n. — I e.n.).

Fig. 2. — Fragment ceramic cu briuri alveolare.

— Fragment ceramic cu motivul „brădulețului“.

Fig. 3. — Ceașcă dacică.

Fig. 4. — Fusaiolă.

Fig. 5. — Fragmente ceramice cu decor executat cu piaptănul (sec. III-IV e.n.).

Fig. 6. — Vas sec. III-IV e.n.

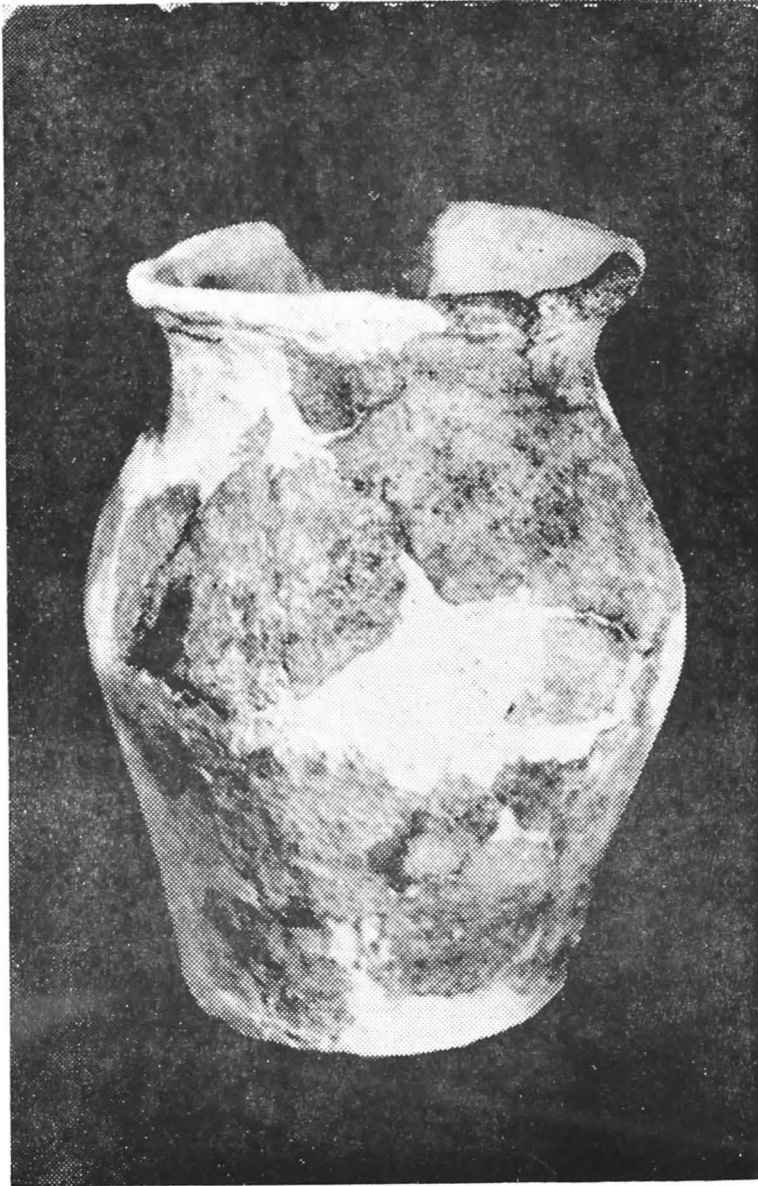
Pl. I. — 1. Fragment de vas tip borcan cu decor și buza cu alveole.

— 2. Fusaiolă.

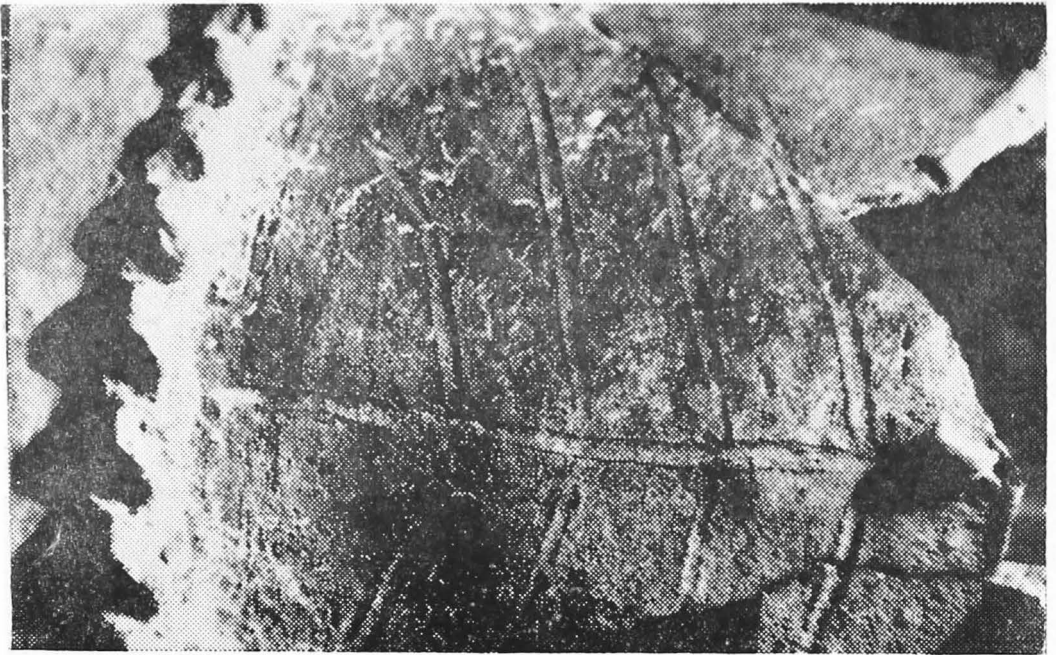
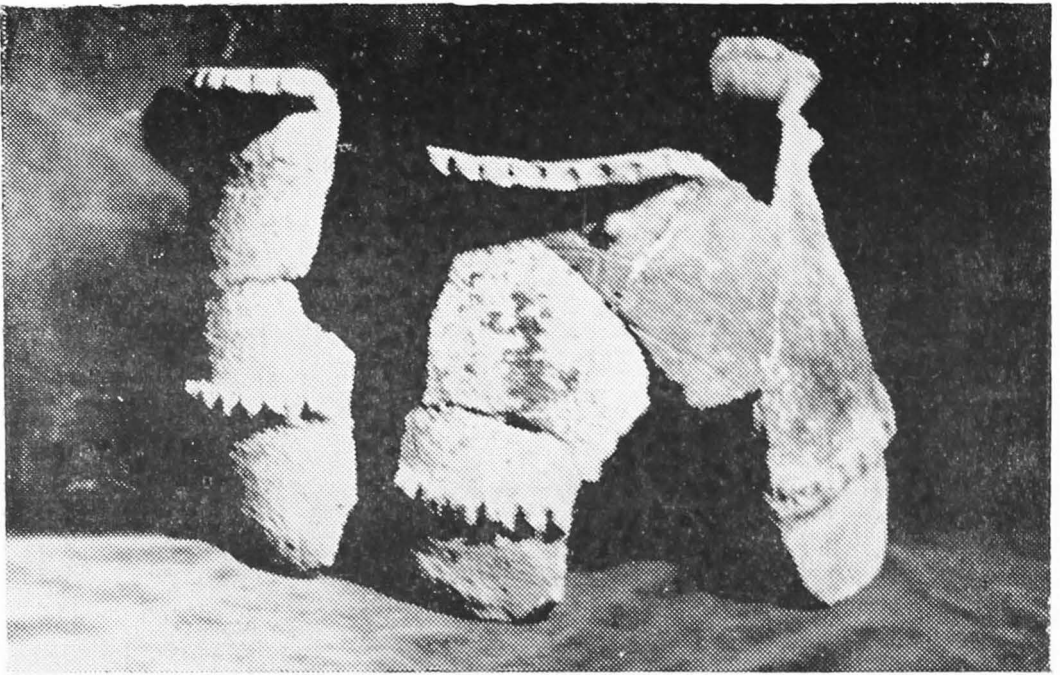
Pl. II. — 1, 2, 3, Fragmente de ceramică lucrată manual (sec. I î.e.n. — I e.n.).

Pl. III — 1,3. Vase lucrate la roată (sec. III-IV e.n.).

— 2. Ceașcă dacică (sec. I î.e.n. - I e.n.).

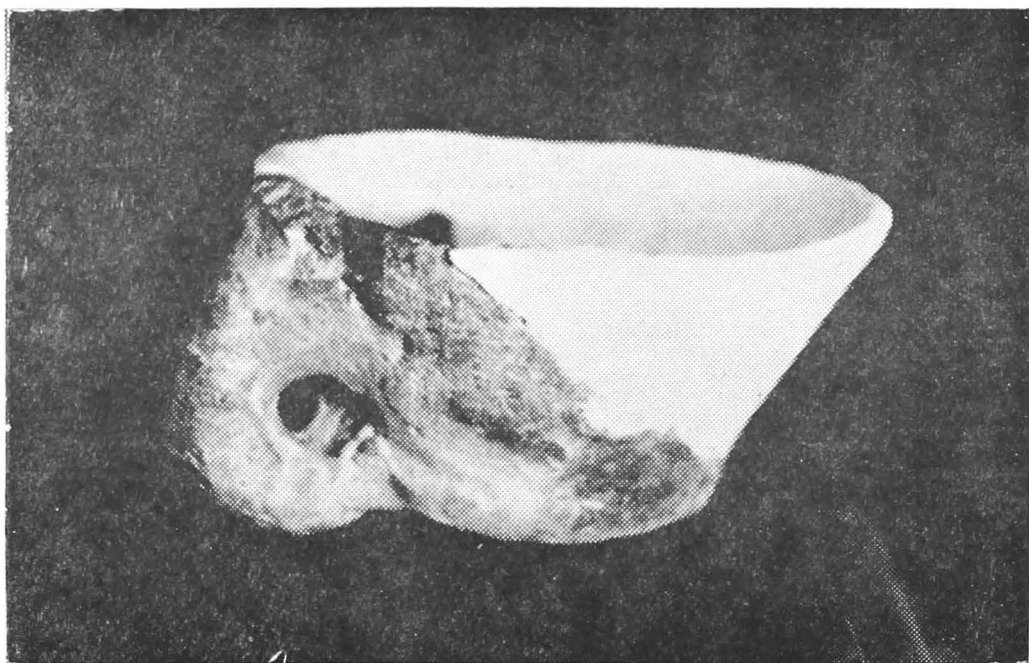


*Fig. 1*

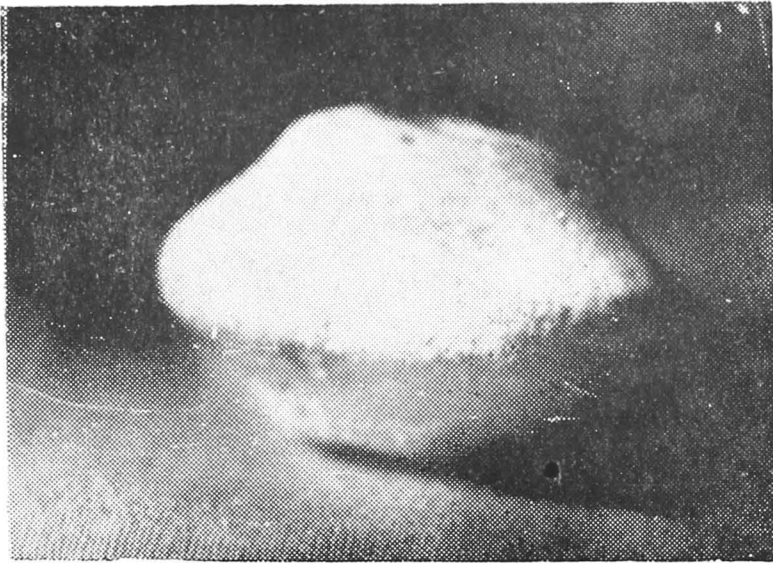


*Fig. 2*

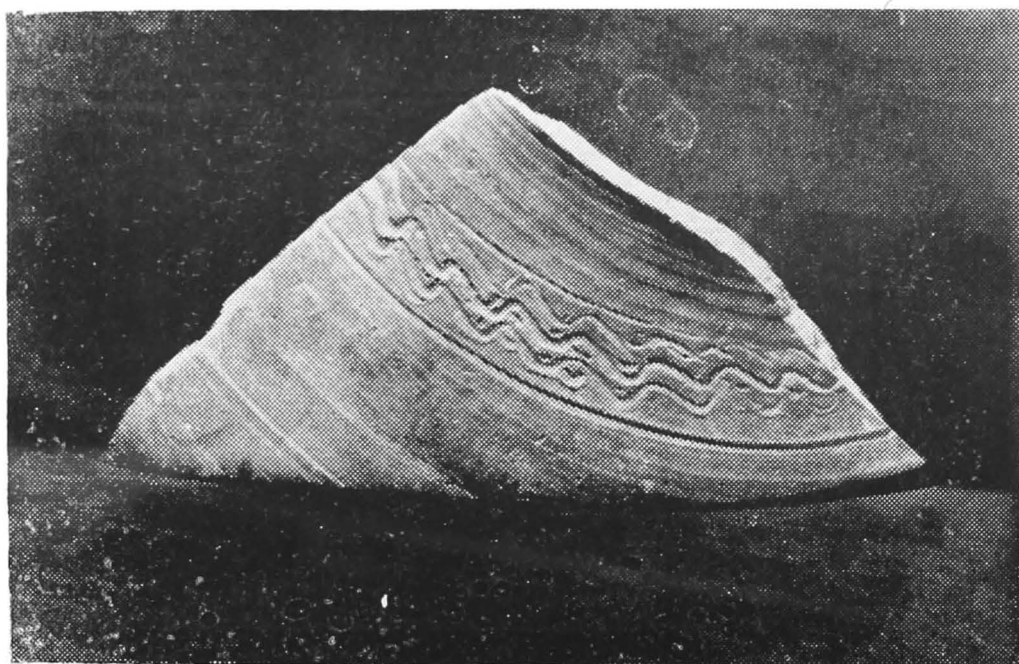




**Fig. 3**



*Fig. 4*

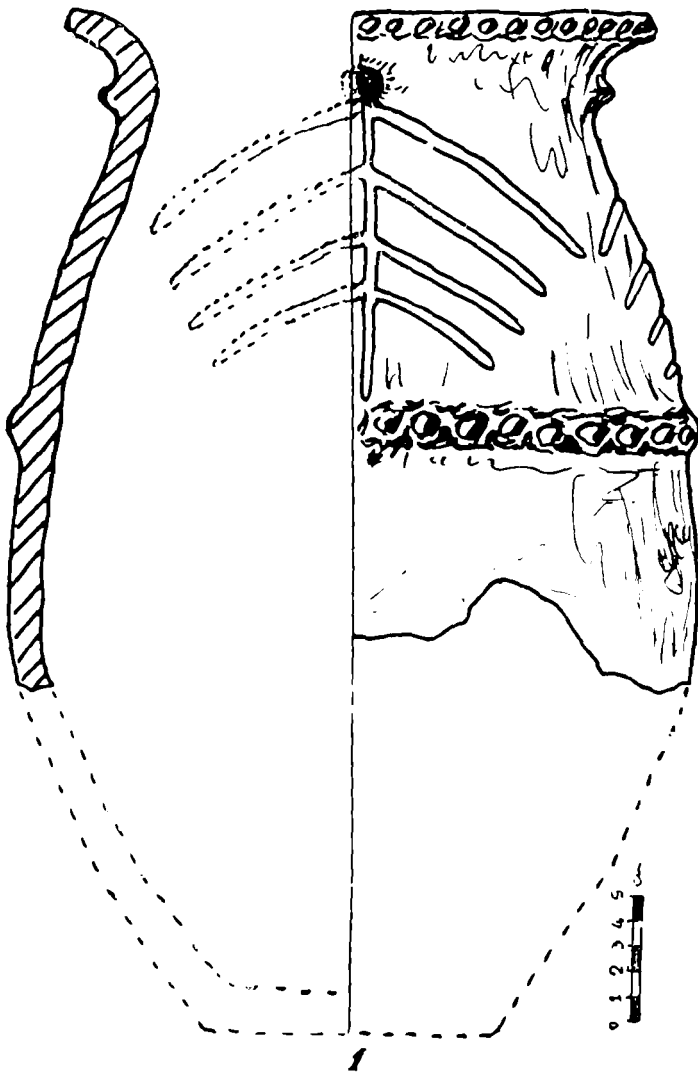


*Fig. 5*



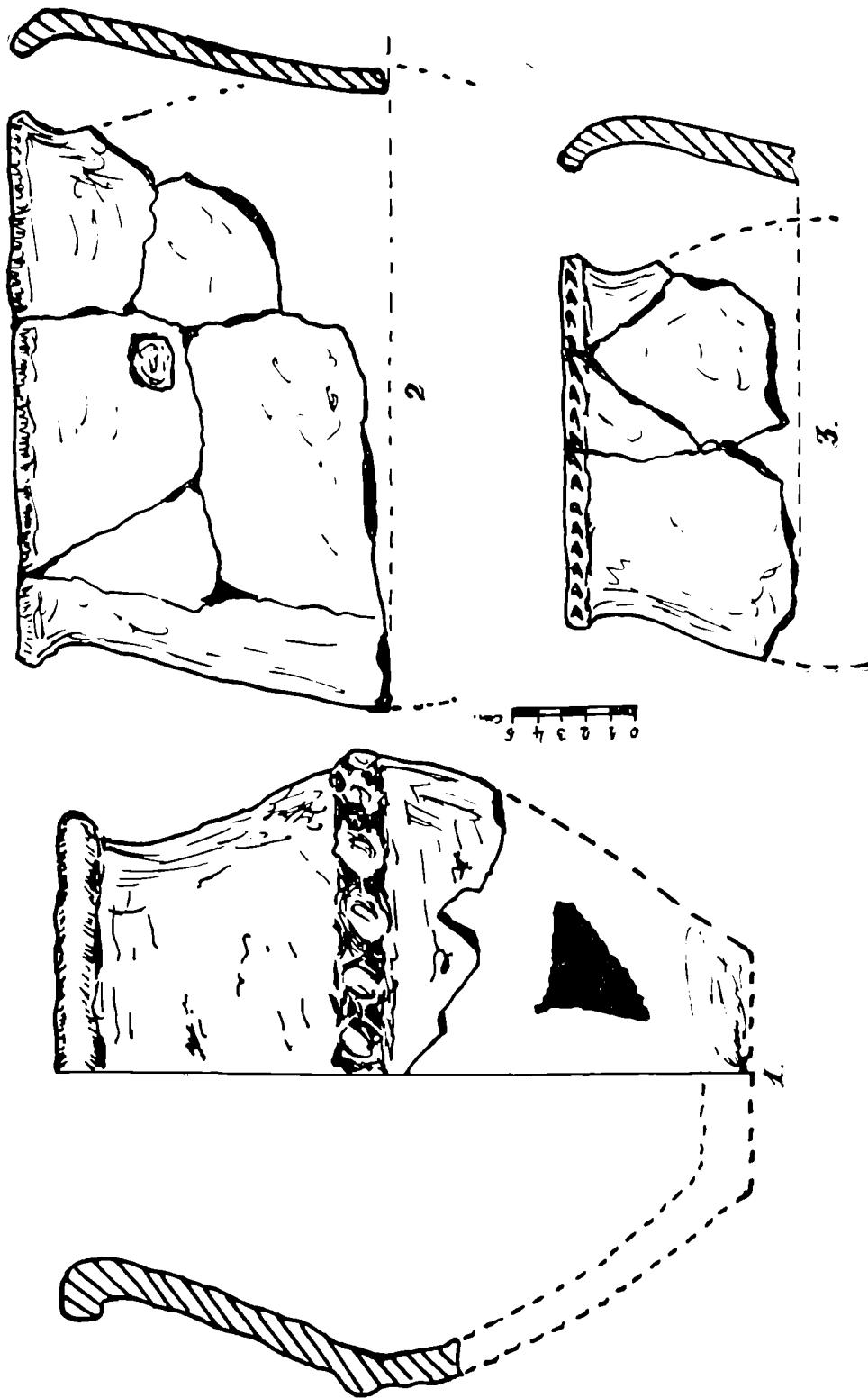
*Fig. 6*

# PLAȘA 1



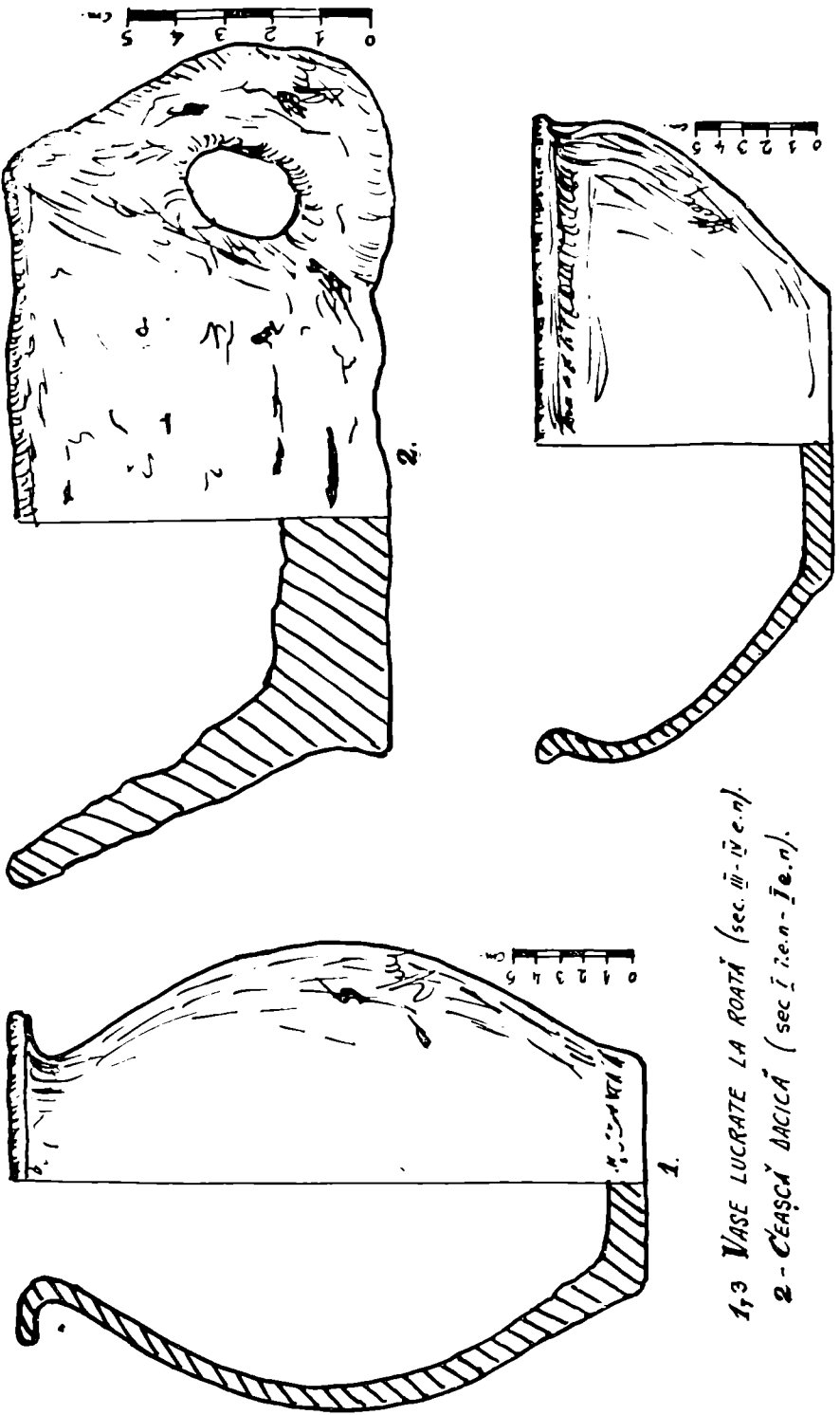
1 - FRAGMENT DE VAS TIP BORCAN CU DECOR ȘI BUZA CU ALVEOLE;  
2 - FUSAIOLĂ.

# PLAȘA II



1-3 FRAGMENTE DE CERAMICĂ LUCRATĂ MANUAL (sec I i.e.n. - I e.n.).

**PLAȘA III**



1-3 VASE LUCRATE LA ROATĂ (sec. III-IV e.n.).

2 - CEAȘCĂ DACICĂ (sec. I î.e.n. - I e.n.).

THE SAVING DIGGINGS FROM ARAD (BUJAC) 1981  
(Summary)

This study shows the results of the saving diggings in Arad's town (the Arad-Bujac quarter). This diggings pull out a rich and various pottery inventory. It was found an inhabitation from the I-st century B.C. to I-st century A.C. The handmade dacian pottery is represented by cups, plates and pots with turned up brims.

Of great importance is the stuff of III rd — IV th A.C. centuries, made to the potter's Wheel, by a great fine grey paste.

The saving diggings from Arad-Bujac (the 1981 campaign) complete the archaeological horizon of the III — IVth centuries A.C. when the Romanian (Dacian-Roman) population is strongly represented in Arad's area, too.





## CERCETĂRI ARHEOLOGICE ÎN AȘEZAREA FEUDAL-TIMPURIE DE LA CENAD (1974, 1975)

PETRU IAMBOR, ȘTEFAN MATEI, ADRIAN BEJAN

În primii ani ai veacului al XI-lea, după cum ne informează importanta scriere hagiografică **Legenda Sancti Gerhardi**, în părțile Mureșului inferior stăpînea puternicul principe Ahtum cu centrul în **urbs Morisena** (**erat quidam princeps in urbe Morisena, nomine Achtum potens valdt, qui secundum ritum Graecorum in civitate Budin fuerat baptizatus**<sup>1</sup>, descendent, după cum relatează celălalt izvor pentru părțile acestea, **Anonymus**, al lui Glad (**ex cuius progenie Ohtum fuit natus**)<sup>2</sup>, pe un teritoriu relativ întins, de la Criș pînă în părțile Transilvaniei și pînă la Vidin și Severin (**terra a fluvio Keres usque ad partes Transilvanas et usque in Budin et Zereen, que omnia sub sua concluderat potestate**).

Știrile scrise oricît de valoroase ar fi nu furnizează date suficiente, tocmai prin puținătatea lor, asupra complexelor transformări prin care a trecut societatea românească în pragul orînduirii feudale<sup>3</sup>. De aceea un obiectiv de importanța doar bănuită ca Cenadul, necesită serioase investigații arheologice, prin urmele de cultură materială putîndu-se urmări o evoluție pe cîteva veacuri a acestui centru de la răsărușul ariilor de civilizație apuseană și răsăriteană.

<sup>1</sup> *Vita S. Gerhardi episcopi Chanadensis*, în *Catalogus Fontium Hungaricae*, ed. A.F. Gombos, III, Budapesta, 1938, p. 2424. Autorul cronicii n-a exagerat dînd atributul de oraș reședinței lui Ahtum. Însuși faptul că era centrul unei formațiuni politice, cu armată și nobilime numeroasă, cu slujitori, cu o mănăstire în interior, dovedește că avem de-a face cu o așezare urbană incipientă, desigur fortificată și nu cu un castru obișnuit cu atribuții strict militare, ca multe altele din aceeași vreme. Un alt izvor mai puțin cunoscut la noi, lucrarea geografică a arabului sicilian Idrisi, vorbește la 1153 despre Cenad că este „oraș înfloritor, frumos și populat”, așezat la 4 zile de Cuvin, la 3 zile de Csongrad și la 4 zile de Timișoara (desigur exagerare — n.n.), cunoscînd numele Mureșului după cel al orașului: „Riurile Cenad și Tisa se unesc ...curg spre miazăzi, vărsîndu-se în Dunăre între Bacs și Keve”. (T. Lewicki, *Polska i kraja sasiednie w swiete „Ksiegi Rogera” geografa arabskiego z XII w. al-Idrisiego*, I. Cracovia, 1945, p. 126, 135).

<sup>2</sup> *Anonymi (P. magistri) Gesta Hungarorum*, cap. 11, 44, în *Scriptores Rerum Hungaricarum*, (în continuare SRH), ed. Szentpétery E., vol. I, Budapesta, 1937, p. 49, 90.

<sup>3</sup> Asupra realităților politice, economice, sociale și culturale din cadrul acestei formațiuni statale incipiente, într-un context mai larg, vezi Șt. Pascu, *Voievodatul Transilvaniei*, I, Cluj, 1971, p. 62-66; R. Theodorescu, *Bizanț, Balcani, Occident la începuturile culturii feudale românești (sec. X-XVI)*, București, 1974, p. 74-81, 114-124.

În 1974 și 1975 un colectiv al Institutului de istorie și arheologie din Cluj-Napoca și al Muzeului de istorie a Banatului a întreprins două modeste sondaje arheologice în centrul comunei Cenad, în vecinătatea bisericii catolice, acolo unde după toate indiciile, pare să fi fost centrul de odinioară al orașului (fig. 1). Prima secțiune trasată, SI, în spațiul liber dintre biserica catolică și biserica ortodoxă sîrbească, la 25 m distanță de prima și la 12 m de a doua, orientată nord-sud, a avut ca dimensiuni 10/2 m. În urma săpării pînă la stratul virgin, la adîncimea de aproximativ 3 m, s-au putut constata următoarele : Cele mai vechi urme de locuire par să fie din epoca bronzului, după cum reiese din fragmentele ceramice descoperite în humusul antic, aparținînd **culturii Vattina**. În același humus, la aproximativ 0,25 m deasupra solului virgin, au fost găsite fragmente de ceramică lucrată la roată dintr-o pastă foarte fină, bine arsă, de culoare cenușie, de evidentă tradiție romană, care poate aparține sec. IV-V (Pl. I, 1, 2). Nu putem preciza din ce strat provin cele câteva fragmente, datele probabil în sec. VI, dintre m 8-10, deoarece stratigrafia în această parte a fost deranjată de niște gropi moderne. În stratul imediat superior, în dreptul m 6 al secțiunii la adîncimea de 2,10-2,35 m față de nivelul actual de călcare, a apărut un cuptor de formă ovală cu diametrul interior de 0,45 m, clădit din piatră calcaroasă, avînd desigur o înălțime mult mai mare decît cea păstrată, de 0,35 m. Din cenușa de pe vatra căptușită cu pietre de rîu s-a scos o cantitate apreciabilă de ceramică, lucrată în parte cu mîna, în cea mai mare parte la roata rapidă, de culoare roșie, castanie și cenușie, ornamentată cu mănunchiuri de linii ondulate în formă de val, începînd imediat de sub buză, sau intercalat acest motiv cu mănunchiuri de linii scurte dispuse oblic. Asemenea ceramică s-a găsit și pe întreaga suprafață a secțiunii la nivelul cuptorului, încît se poate vorbi de un orizont cultural sigur din sec. IX-lea, dacă nu chiar mai devreme, după cum se datează materialul respectiv (Pl. I, 3-11; Pl. II)<sup>4</sup>.

La adîncimea de 2,15 m față de suprafața actuală, a fost semnalat un prim nivel de construcție, gros de 0,5-0,15 m, din mortar și piatră sfărîmată care căpăcuiește orizontul cultural menționat mai înainte, el provenind în mod sigur de la o construcție bisericească în jurul căreia s-a situat cimitirul, gropile celor opt morminte dezvelite străpungînd acest nivel. Mormintele sînt orientate est-vest, gropile lor fiind săpate la adîncimi variabile între 0,55-0,90 m față de nivelul contemporan de călcare, cele mai puțin adînci și mai înguste ale M.1 și M.2 aparținînd unor copii. Morții, așezați pe spate, cu brațele întinse pe lîngă coapse, erau puși în sicrie de lemn, ale căror urme au fost sesizate în jurul și dedesubtul scheletelor. Din păcate cele 4 morminte dezvelite în întregime nu au avut nici

<sup>4</sup> Pentru analogii privind ceramica vezi : M. Comșa, *Cultura materială veche românească (așezările de la Bucov-Ploiești)*, București, 1978, p. 32-33, 66-80; D. Gh. Teodoru, *Teritoriul est-carpatic în veacurile V-IX e.n. Contribuții arheologice și istorice la problema formării poporului român*, Iași, 1978, p. 80-85; I. Glodariu, Fl. Costea, I. Ciupea, *Comana de Jos. Așezările de epoca dacică și prefeudală*, 1980, p. 86-95; P. Iambor, Șt. Matei, în *AIAC*, XVIII, 1975, p. 291-304; idem, *Incinta fortificată de la Cluj Mănăștur (sec. IX-XIV)*, în *ActaMN*, XVI, 1979, p. 600.

un fel de inventar. Doar la mormîntul nr. 3, în regiunea bazinului s-a găsit un fragment dintr-un vas cu buza puternic răsfrîntă și ormanentat cu impresiuni cu „unghia“, caracteristic ceramicii din sec. XXI. Acesta ca și alte fragmente asemănătoare aflate imediat sub nivelul de construcție, ne dau o cronologie relativă în sensul că înmormîntările nu au putut avea loc mult anterior secolului al XI-lea. De altfel în stratul de deasupra nivelului de construcție s-a găsit ceramică din același veac (Pl. I, 1, 2). Mențiunea din **Legenda s. Gerhardi** că după înfrîngerea oastei lui Ahtum lângă **Nagenz** (probabil Tomnatic), cei căzuți în luptă au fost înmormîntați în cimitirul mănăstirii grecești din Morisena, deoarece în toată provincia, în vremea aceea, nu era o altă mănăstire (**Corpora vero chrisianorum, qui ceciderunt in proelio, tollentes duxerunt in Moroswar et sepelierunt in cimiterio sancti Johannis Bptistae in monasterio Graecorum, quia in eadem provincia aliud monasterium illis temporibus non erat**), trebuie luat în considerare în legătură cu acest cimitir, în care pe lângă populația așezării au putut să fie înmormîntați și foștii luptători.

Deasupra stratului de cultură de la care pornesc gropile tuturor mormîntelor s-a observat un al doilea nivel de construcție cu o grosime de 0,10-0,20 m, neîntrerupt de gropi de morminte, ceea ce înseamnă că, cel puțin în această zonă, cimitirul n-a mai funcționat. Stratul de cultură situat deasupra celui de-al doilea nivel de construcție, gros de 0,30 m, conține ceramică caracteristică secolelor al XI-lea și al XII-lea, printre care și mai multe fragmente de căldări de lut (Pl. IV). Urmează un al treilea nivel de construcție întrerupt între m 2,20-4,20 de peretele unei locuințe din pământ bătut (tehnica folosită pînă în epoca noastră în această regiune) și de urmele unui cuptor amenajat parțial în grosimea zidului, a cărui vatră a fost căptușită în întregime cu cioburi de ceramică prinse între ele cu lut și mortar — desigur pentru menținerea temperaturii ridicate a vetrei — aparținînd secolului al XIV-lea. Din stratul situat la nivelul cuptorului în afara locuinței, provin cîteva fragmente ceramice, unele ornamente cu un registru de ove sau cu caneluri ondulate, datate probabil în sec. XIV-XV (Pl. V). Nivelurile superioare nu mai prezintă interes arheologic ele fiind amenajări tîrzii din epoca modernă.

S II a fost trasată în curtea bisericii catolice între zidul estic al navei laterale de sud a bisericii și gardul împrejmuitor, în prelungirea lui S I (lăsînd un prag de 1 m între cele două secțiuni).

Între m 10,60-12,20 și între m 14,10-15,70 au fost găsite urmele a două fundații de zid din piatră brută de calcar (din păcate, datorită apei freatice nu s-a putut săpa pînă la baza acestora). În apropierea lor nu s-au sesizat urmele nivelului de construcție datorită deranjării stratigrafiei, în urma unor înmormîntări succesive, dar în S I, începînd de la distanța de 14 m spre nord de zidul exterior, lor le corespunde în mod sigur primul nivel de construcție deja amintit. Cele două ziduri orientate est-vest — cel dinspre nord ceva mai lat, celălalt mai îngust — ar putea să fie, primul, peretele exterior, iar al doilea, al navei laterale de nord — avînd în vedere spațiul de numai 2 metri dintre ele —, de la cea mai veche bislică construită, după cum am mai spus, înaintea înmormîntărilor. Fundația unui alt zid, surprinsă între m 13-14,70, din blocuri nefasonate, le-

gate cu mortar, păstrată pe o înălțime de 0,40 m (partea ei superioară fiind la 2,90 m față de nivelul actual de călcare), aparține unei alte construcții bisericești, după distrugerea presupusei basilici, amintită mai sus, dovadă fiind și faptul că noua fundație încalcă parțial temelia navei laterale. Stratigrafia din preajmă este deranjată din aceleași motive, dar acest zid, în raport cu elementele analizate în legătură cu al doilea nivel de construcție din S I, care îi corespunde, se poate data în sec. al XI-lea. O altă fundație cu o porțiune din soclu, între m 13,15-14,55, o încalcă pe cea precedentă, fiind ceva mai îngustă (de 1,40 m), s-a păstrat pe o înălțime de 1,80 m, partea ei superioară fiind surprinsă la 1 m adâncime față de nivelul actual de călcare. Fundația este construită din blocuri de piatră nefasonată, iar soclul din blocuri mari fasonate. Din parametrul exterior al zidului s-a păstrat un bloc cubic (gros de 0,40 m) peste care există o coloană (provenind de la construcțiile anterioare și refolosită aici) și apoi un bloc profilat în maniera specifică goticului târziu (fig. 3). În partea de sud a acestui zid, între m 15,20-17,20, la adâncimea de 2,70-2,90 m, față de nivelul actual de călcare, a fost surprins un strat destul de consistent de lemn putred, gros de 0,15-0,20 m, alcătuind padimentul bisericii gotice, peste care au căzut mai multe fragmente de ogive cu secțiunea în formă de pară. Pe latura nordică a acestor fundații, pământul a fost răvășit de o succesiune de gropi, dintre care cea mai recentă, situată între m 6-10 din S I și m 0-9,50 din S II, a fost săpată înainte de lucrările întreprinse în 1868, ea fiind parțial umplută cu dărămături (pietre, cărămizi, mortar), ale bisericii gotice în ruină pînă în acel an.

Cu ocazia demolării bisericii în ruină, probabil încă de la sfîrșitul secolului al XVII-lea, pentru a se construi noua biserică catolică din Cenad, în 1868, au fost descoperite fundații și elemente mai vechi ale unor monumente care au precedat pe același loc biserica demolată. Dar faptul că nu s-au întreprins săpături arheologice sistematice a dus la discuții de mai bine de un veac, în legătură cu datarea și cu identificarea acestora. Descoperirea unor urme de ziduri construite în tehnică romană sau de tradiție romană, care au servit ulterior pentru fundațiile construcțiilor medievale, l-au determinat pe Römer să creadă că ar fi vorba de un castru roman. Henszelmann Imre, care a sosit la fața locului a consemnat ceea ce a mai putut vedea<sup>5</sup> (fig. 1). După părerea sa biserica demolată fusese construită în urma evenimentelor din 1514, cînd cea anterioară a mănăstirii benedictine Sf. Maria, ridicată în vremea episcopului Gerhard, fusese distrusă de răsculații conduși de Gheorghe Doja. În interiorul bisericii demolate, cam în centrul navei, la 1,50 m adâncime, s-au găsit fundațiile unei construcții anterioare, de formă patrulaterală cu lungimea laturilor de vest și de est de 13 m, pe care o considera ca fiind cea mai veche biserică. Nava, a cărei lungime a fost doar presupusă, ca fiind de 22-24 m, se încheia probabil sub altarul bisericii gotice demolate. Lucrările de construcție fiind însă prea evoluat, nu s-au întreprins săpături arheologice. În zidul de est al construcției patrulaterale se vedeau ur-

<sup>5</sup> Henszelmann I, *Archeológiai Kirándulás Csanádra*, în *Arch. Közlem.*, VIII, 1871, p. 2-34.

mele a două deschizături zidite pe jumătate, prin care, după părerea sa, se pătrundea într-o încăpere subterană, umplută la acea dată cu pământ. Pe latura de vest era o altă intrare, probabil a vechii biserici, lângă care, prin dreapta se cobora în aceeași încăpere subterană unde a fost găsită faimoasa critelniță. Aceste elemente descoperite l-au determinat să considere că această biserică aparținea mănăstirii grecești a Sf. Ioan Botezătorul construită de Ahtum pe la sfârșitul sec. al X-lea. Cu ocazia lucrărilor s-au descoperit și capiteluri, chei de boltă, fusuri de coloane, precum și sarcofagul atribuit episcopului Gerhard, găsit în afara bisericii gotice, spre vest, printre ruinele a ceea ce părea să fi fost o criptă (cum de altfel au fost găsite și altele în interiorul bisericii), lângă zidul aflat în ruină pe care îl credea aparținând incintei vechii mănăstiri benedictine.

Mai recent cercetătoarea Dávid Katalin, reluând discuția asupra celor descoperite la 1868, și pe baza unei analize mai temeinice a surselor scrise, împărtășește părerea că pe locul respectiv s-a aflat într-adevăr mănăstirea grecească, peste care, mai târziu, s-a construit, nu mănăstirea benedictină Sf. Maria, ci biserica Mintuitorului sau Sf. Salvator, a capitolului din Cenad, în sec. al XIII-lea, înainte de invazia tătarilor, care a suferit unele transformări cu ocazia eventualelor reparații de la începutul sec. al XVI-lea în timpul episcopului Francisc Csaholi<sup>6</sup>.

Revenind la **Legenda Sancti Gerhardi**, aflăm din textul ei că Ahtum, în legături politice cu Bizanțul, a construit în orașul său probabil încă pe la sfârșitul sec. al X-lea o mănăstire cu călugări greci închinată Sf. Ioan Botezătorul (**Accepit autem potestatem a Grecis et construxit in praefata urbe Morisena monasterium in honore beati Johannis Baptistae, constituens in eodem abbatem cum monachis Graecis, iuxta ordinem et ritum ipsorum**)<sup>7</sup>. Mai târziu, după înfrângerea sa, acești călugări au fost transferați de către Ceanadinus la Oroslanos, unde le-a construit o mănăstire cu hramul Sf. Gheorghe. Vechea mănăstire din Cenad (cum începe să se numească de acum orașul) n-a fost distrusă, în ea, primul episcop al noii dieceze, Gerhard, convertind și botezând o mulțime de popor (**ducebantus etiam multi per comites, quos constituerat rex, et baptizabantur in monasterio sancti Johannis Baptistae**)<sup>8</sup>, înainte de terminarea construcției catedralei. Aceasta a fost înălțată pe malul Mureșului și închinată Sf.

<sup>6</sup> Dávid K., *Az Árpád-kori Csanád vármegyec művészeti topográfiájá*, Budapesta, 1974, p. 14-17; 20-24. Cît privește sarcofagul care n-a fost găsit „in situ” lângă ruina pe care autoarea o consideră a fi a capitolului, și pe baza altor indicii și analogii, trage concluzia că acesta a fost destinat inițial a servi ca altar pentru păstrarea moaștelor în biserica Sf. Maria. După ce regina Elisabeta, văduva lui Carol Robert, pe la 1361 a mutat moaștele episcopului în racle de metal prețios, construind și un altar de marmură în biserica respectivă pentru celelalte obiecte aparținând episcopului, altarul — sarcofag a fost îngropat într-o criptă din incinta capitolului Sf. Salvator. Capitolul este menționat de către Rogerius în 1241: „*Et precept magistro Stephano episcopo Waciensi, Orodienși et Sancti Salvatoris Chanadiensi prepositi*” (SRH, II, Budapesta, 1938, p. 506).

Autoarea consideră că mănăstirea grecească a existat pînă la începutul sec. al XIII-lea, cînd a fost transformată în capitol și biserica acesteia a fost înlocuită cu o alta, reparată, firește, în decursul vremii, ajungînd pînă în sec. al XIX-lea.

<sup>7.12</sup> *Vita s Gerhardi episcopi Chanadiensis, in Catalogus Poncium Hungaricae*, ed. A.F.

Gheorghe (**principale quoque monasterium, quod in honore beati Georgii martyris ad litus Morosi construxit, sedem Morisenam appellavit**)<sup>9</sup>. După conformația terenului, locul acestui lăcaș trebuie căutat undeva spre nord de actuala biserică catolică pe unde a curs Mureșul în trecut, mult mai aproape de așezare decât în prezent. Instituind cultul Sf. Maria în Ungaria, care devenea patroana acestui regat, Gerhard a ctitorit și în metropola sa o mănăstire cu același hram, cu călugări benedictini în frunte cu abatele Filip de Pannonhalma, alegându-și-o ca loc de înmormântare înzestrată de regele Ștefan I cu 500 de mărci și cu alte lucruri prețioase. Aceasta se afla în vecinătatea fostei mănăstiri grecești, probabil spre nord, pe locul unde se găsește astăzi biserica ortodoxă sirbească, la câteva zeci de metri distanță de locul descoperirilor din 1868 și al sondajelor mai recente (**monasterium beatæ Virginis in contigua ecclesia s. Johannis Baptistæ prosua sepultura similiter consumasset**)<sup>10</sup>. După uciderea episcopului la 24 septembrie 1046 în timpul tumultului general din Ungaria, condus de Vatha pentru revenirea la păgânism, acesta a fost îngropat la Pesta, iar mai apoi în 1053 a fost transportat la Cenad în mănăstirea amintită (**ad monasterium beatæ Virginis, quod ipse vivens pro sepultura construxerat iuxta ecclesiam sancti Johannis Baptistæ**)<sup>11</sup>, pe care mai târziu, la 1361, regina Elisabeta, mama lui Ludovic I, a mărit-o cu noi construcții și a înzestrat-o cu o serie de obiecte, după cum adaugă autorul anonim al variantei *marî* a aceleiași **Legende (monasterium ipsius viri Dei in aedificiis extendit et pluribus ornamentis pretiosis et calicibus decoravit)**<sup>12</sup>.

Din cele relatate de cronică, reiese destul de clar existența a trei monumente în sec. al XI-lea, în interiorul orașului, aproape una de lăta. Dacă primul rînd de fundații din S II, așa cum reiese din discutarea stratigrafiei, îl putem atribui bisericii ridicate de Ahtum, trebuie să admitem că celelalte au aparținut unui alt monument ridicat ulterior, poate bisericii capitulare, refăcută pe aceleași fundații după distrugerile pricinuite eventual de invazia tătarilor de la 1241<sup>13</sup>, al treilea, fiind o refacere substanțială a monumentului din perioada gotică târzie, după răscoala din 1514, așa cum ne-o dovedește piatra profilată din parametrul exterior al acestuia.

Cele câteva indicii privind existența unei așezări anterioare primului monument religios, de prin sec. VIII-IX, sau a altora mai vechi din aceeași perioadă prefeudală, pe vatra și în diferite puncte ale hotarului comunei Cenad, ne îndeamnă să stăruim asupra importanței deosebite pentru istoria noastră a amplificării cercetărilor arheologice viitoare a acestor locuri.

---

Gombos, III, p. 2424, 2427, 2428, 2429, 2431, 2433, 2434.

<sup>13</sup> Rogerius în relatarea sa (*SRH*, II, p. 579) vorbește și despre distrugerea Cenadului: „*in aurora pervenimus Chanadinum. Sed precedenti die a Tartaris, qui per aliam partem intraverunt Hungariam, caput fuerat et destructum, et partes illas totaliter occupaverunt*”.

## LISTA ILUSTRĂȚILOR

Fig. 1. Planul general.

1. Construcții din sec. X.
2. Construcții din sec. XI-XIII.
3. Biserica gotică demolată în anul 1868.
4. Corul bisericii catolice actuale.

Fig. 2. Secțiunea I (profil vestic).

1. Cuptor din sec. XIV.
2. Peretele din lut bătut al locuinței din sec. XIV.
3. Sol vegetal.
4. Nivele de construcție.
5. Strat de cultură din sec. XI-XII.
6. Strat de cultură cu material arheologic din sec. VI-IX.
7. Sol virgin.
8. Nivelări medievale târzii.
9. Strat de cultură cu materiale ceramice din sec. XV-XVI.
10. Groapă modernă.
11. Groapă de var.
12. Nivelări moderne.
13. Podeaua locuinței cu cuptor din sec. XIV.
14. Strat de cultură din sec. X-XI.
15. Gropi (secol. XVII-XVIII).
16. Cărbune.
17. Dărîmătură.

Fig. 3 (a, b) Secțiunea II (profilele de est și de vest).

1. Sol vegetal.
- 2, 5. Moloz.
3. Gropi moderne.
4. Dărîmătura de la biserica gotică.
6. Lut bătut.
7. Pămînt nisipos.
8. Strat de nivelare.
- 9, 17. Gropi.
10. Pămînt răvășit de gropi de morminte.
11. Dărîmătură și fragmente de ogive.
12. Podeaua (putrezită) a bisericii gotice.
13. Nivelare cu argilă.
14. Pămînt ars.



15. Cărbune.
16. Nivel de construcție.
18. Groapă de mormînt răvășit.
19. Humus cruțat.
20. Temelia bisericii construită de voievodul Ahtum.
21. Temelia bisericii din sec. XI-XIII.
22. Temelia și soclul bisericii gotice.

Fig. 4. Secțiunea II, plan.

1. Temelii din presupusa biserică construită de voievodul Ahtum.
2. Temelii ale bisericii din secolul XI-XIII.
3. Temelii ale bisericii gotice.

Fig. 5. Temelia și soclul bisericii gotice (sec. XVI).

Planșa I.

- 1 — 2 Ceramică din sec. VI.
- 3 — 11 Ceramică din sec. VIII-IX.

Planșa II. Ceramică feudală timpurie, sec. VIII-IX.

Planșa III.

- 1 — 2. Ceramică din sec. X-XI.
- 3 — 8. Ceramică din sec. VIII-IX.

Planșa IV. Ceramică din sec. XI-XII.

Planșa V. Ceramică din sec. XIV-XV.

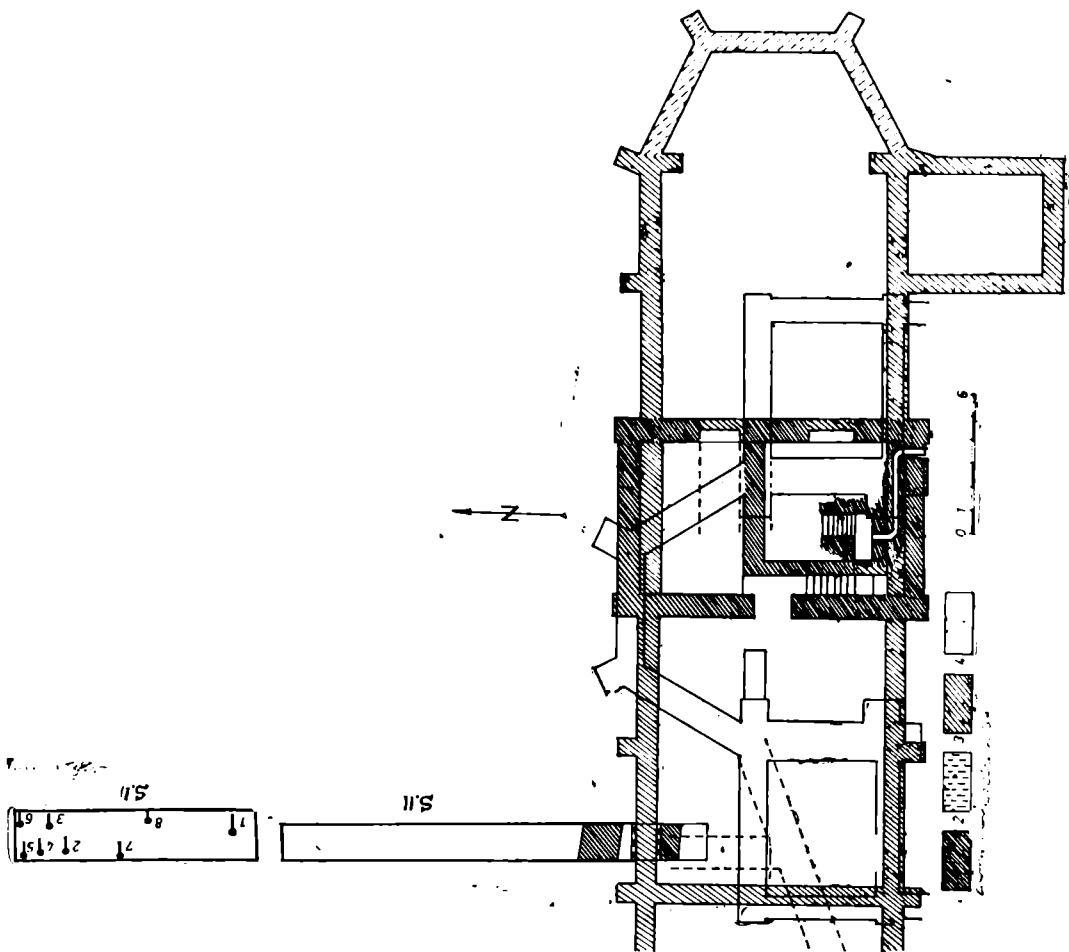


Fig. 1

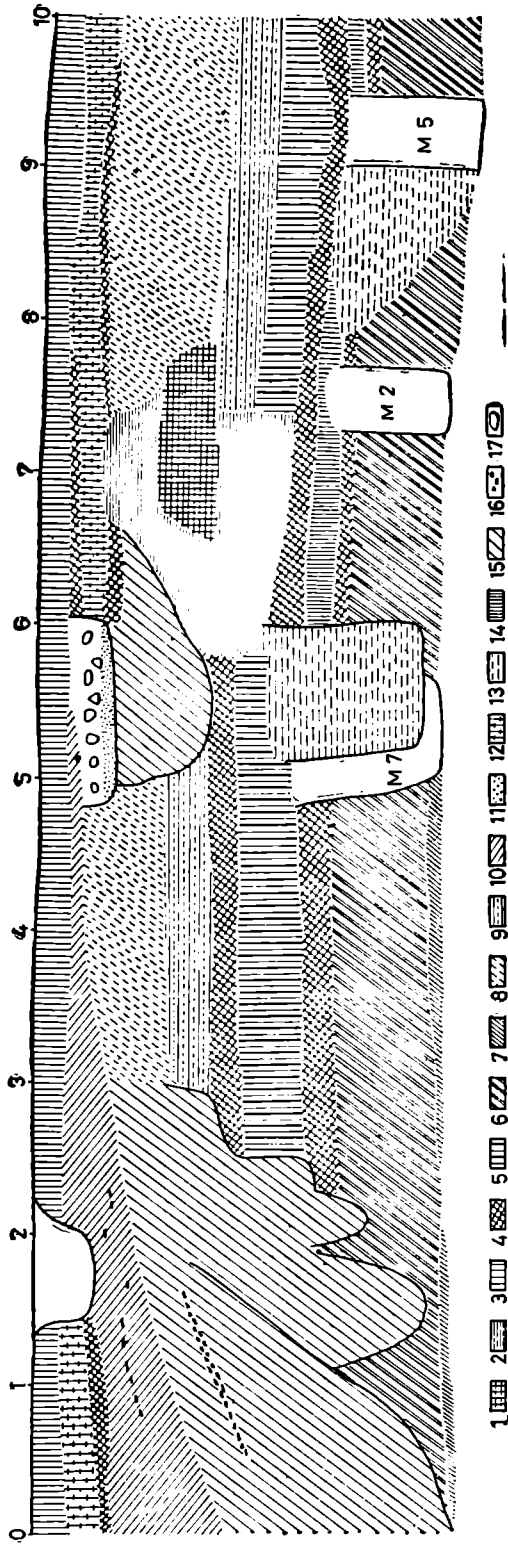


Fig. 2

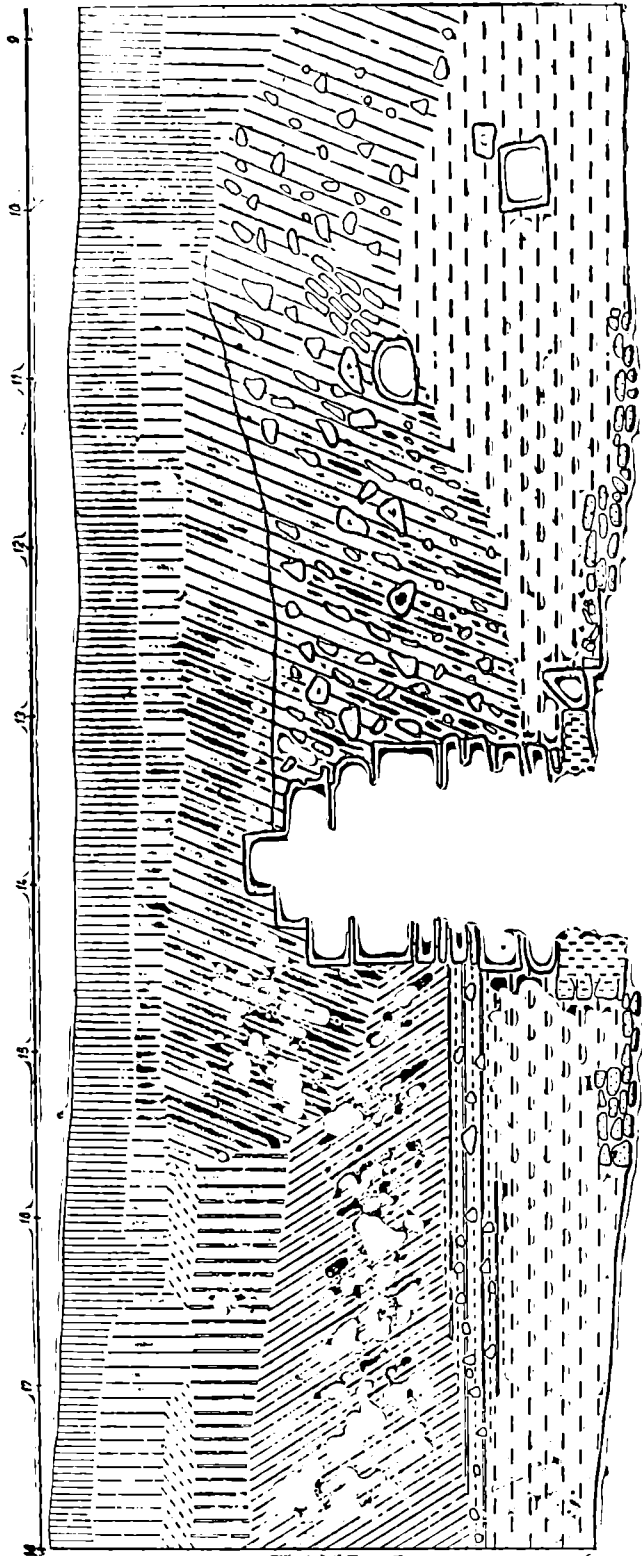


Fig. 3a

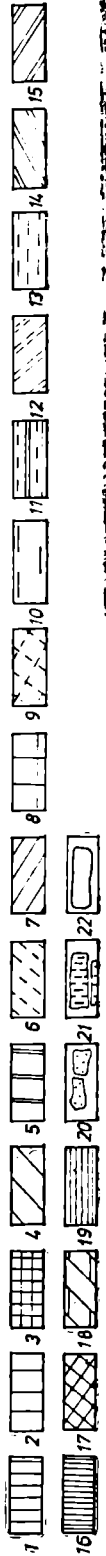
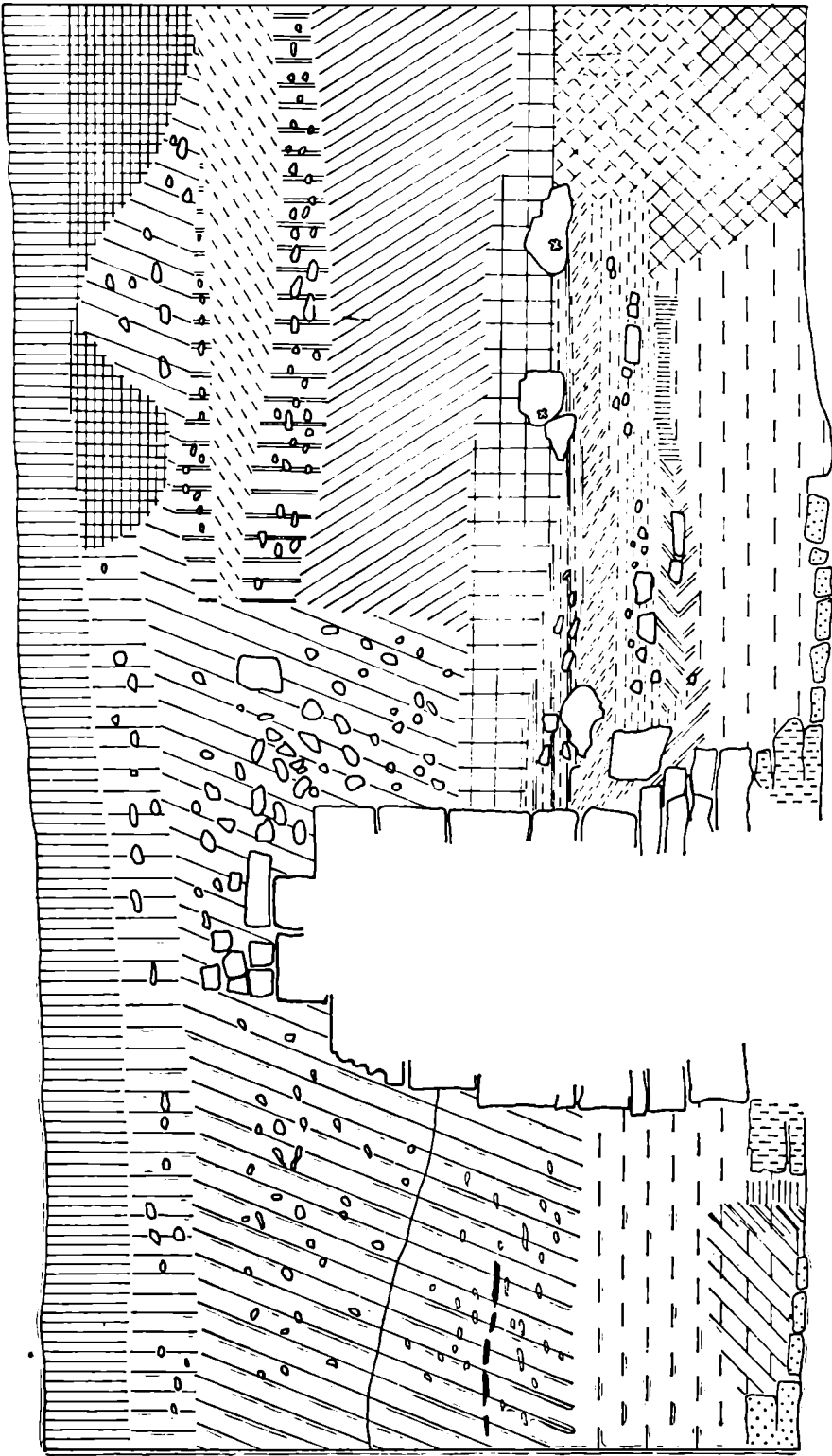


Fig. 3b

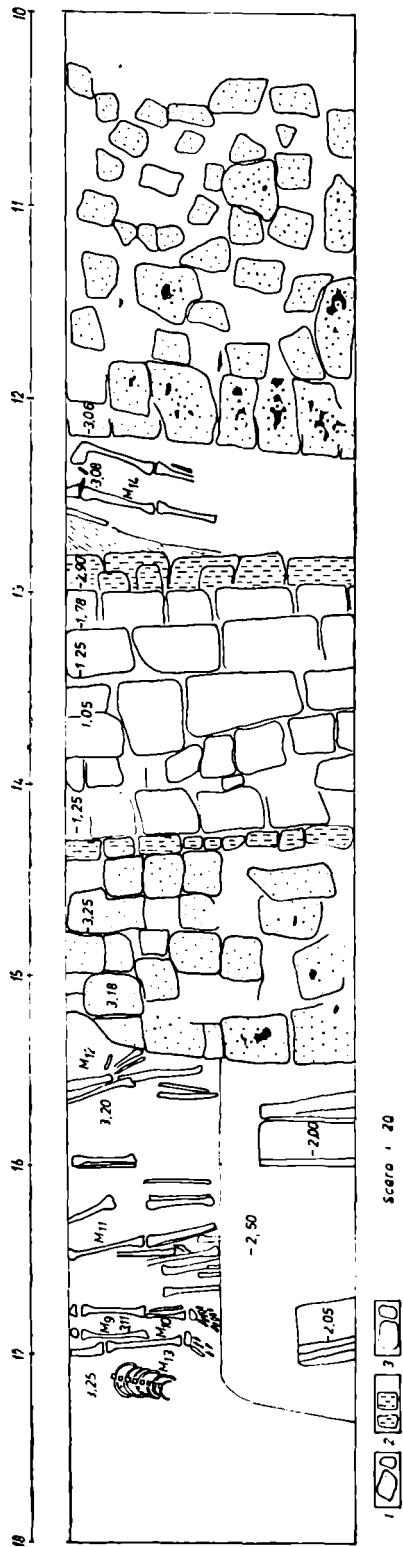
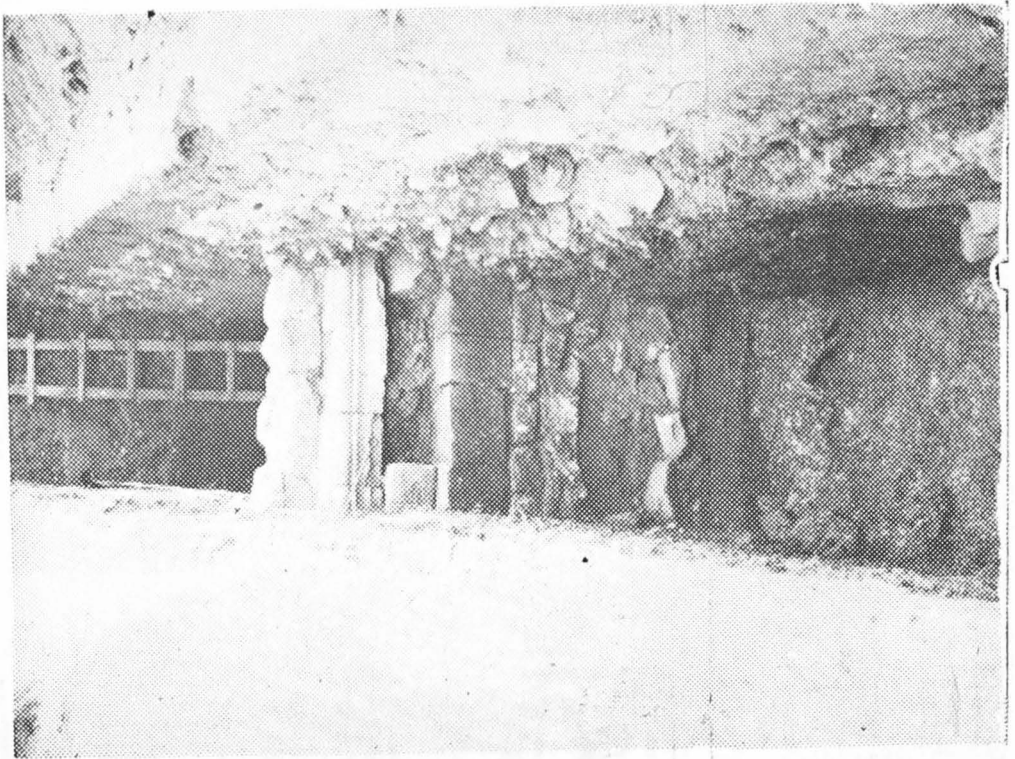
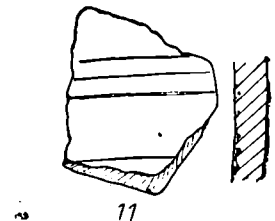
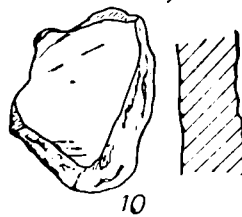
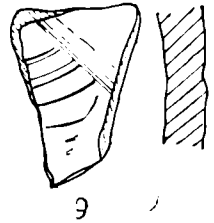
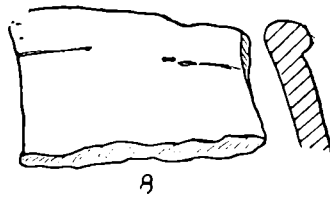
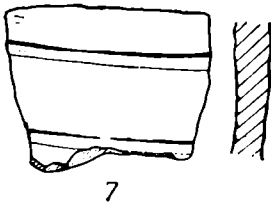
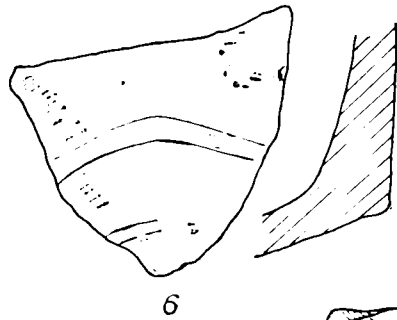
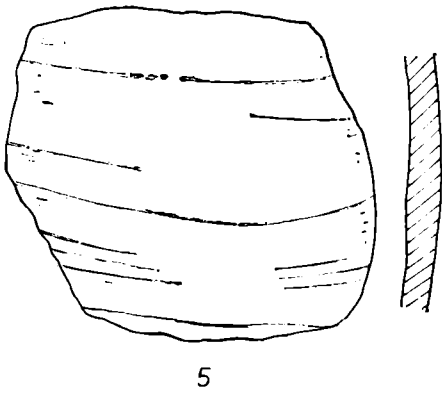
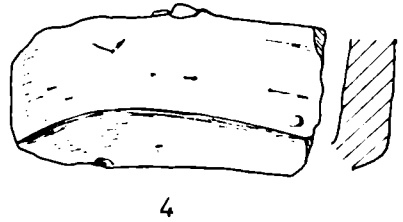
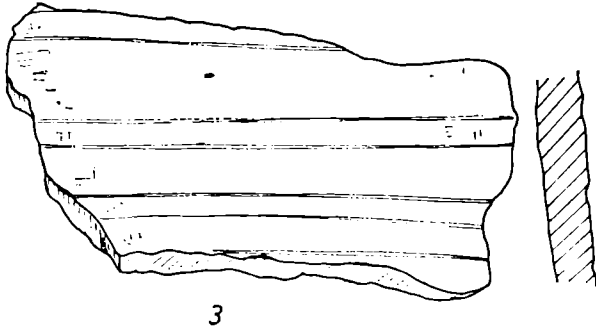
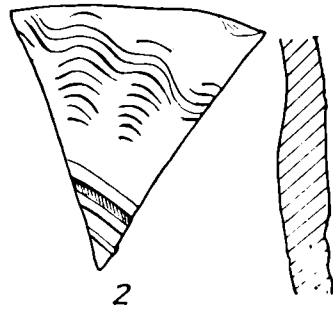
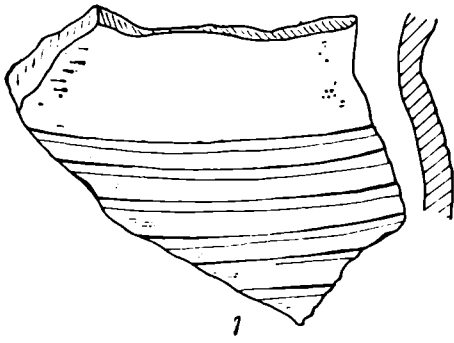


Fig. 4

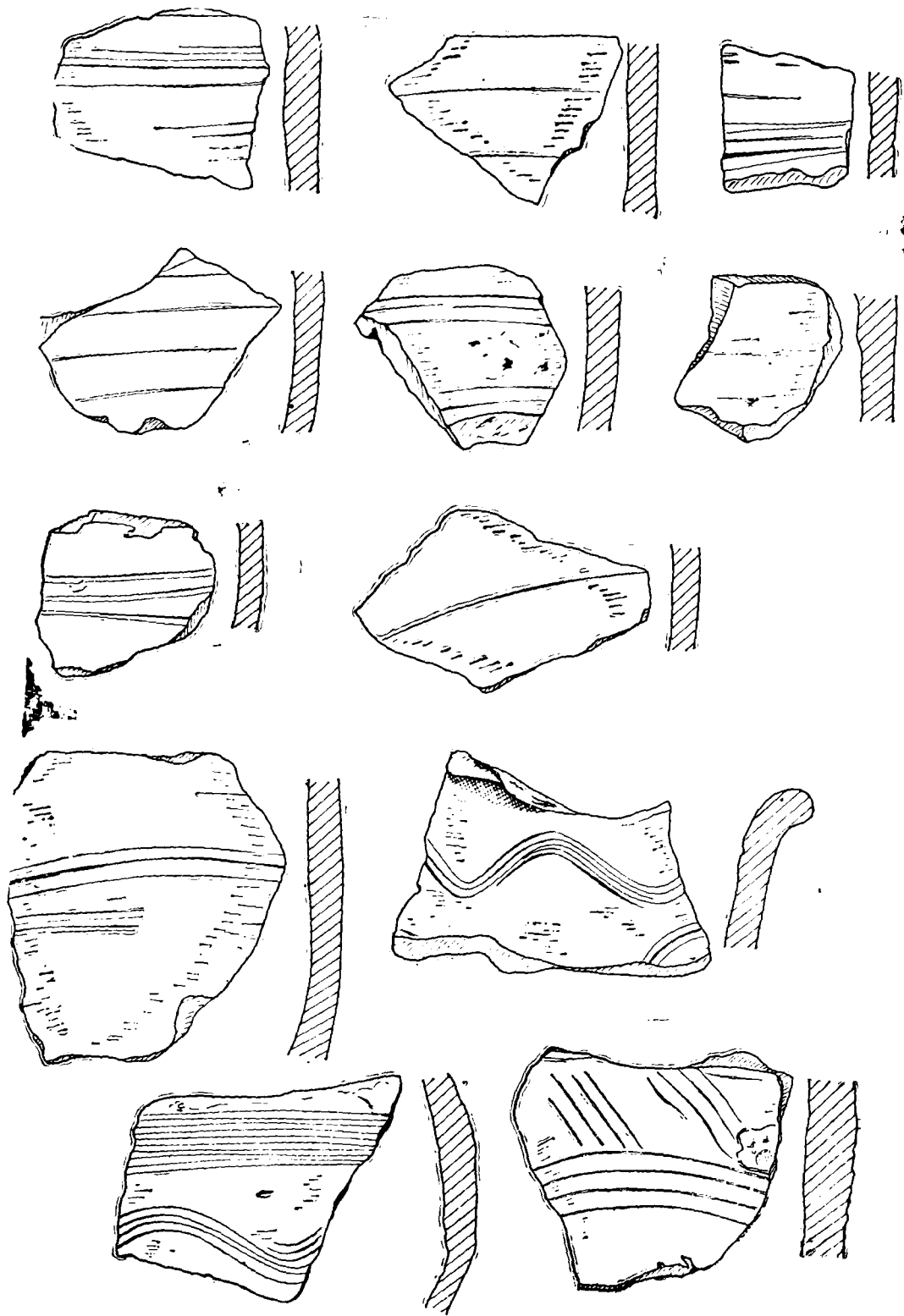


*Fig. 5*

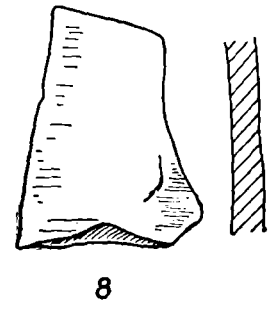
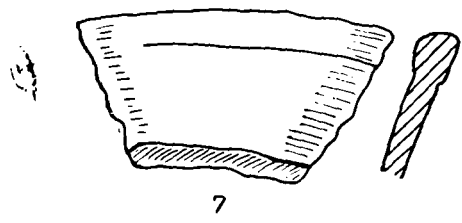
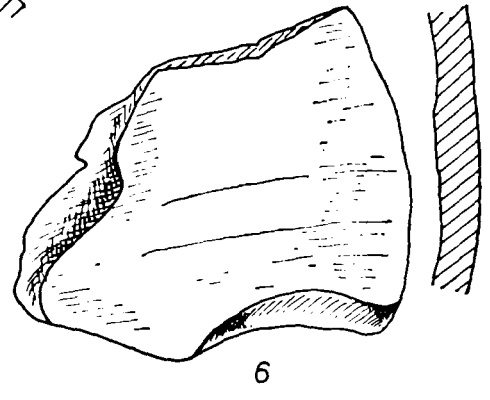
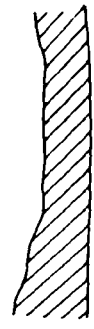
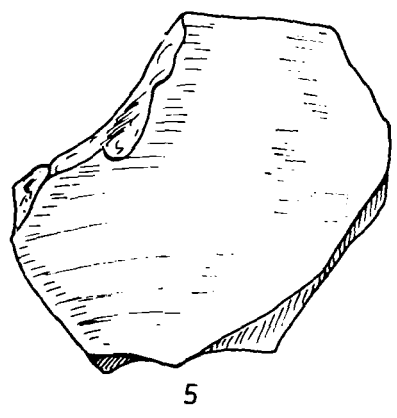
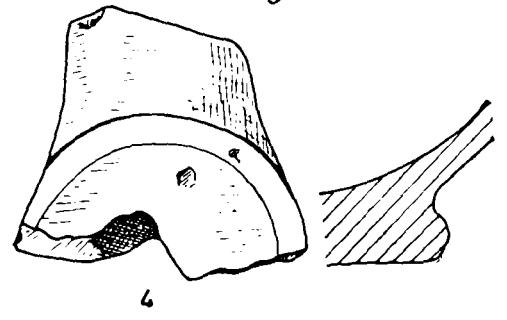
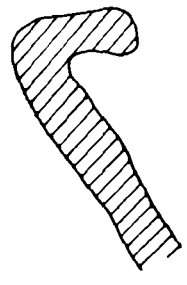
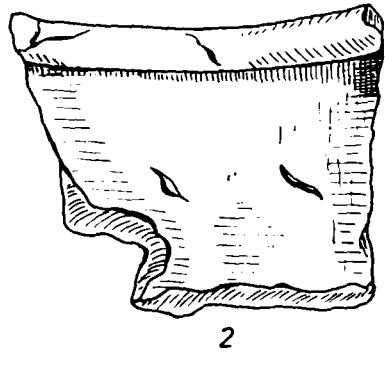
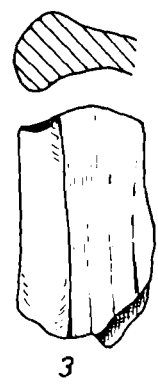
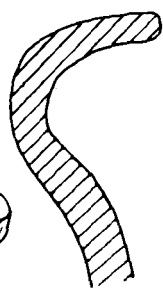
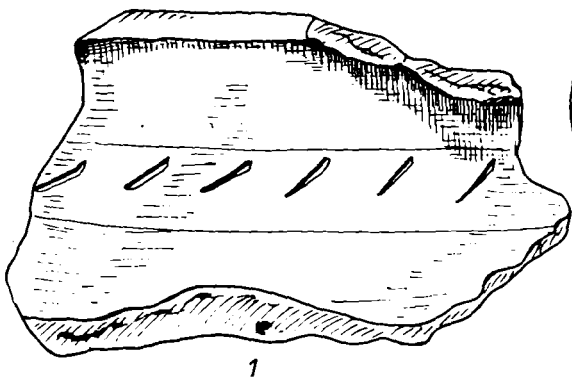


Planşa I

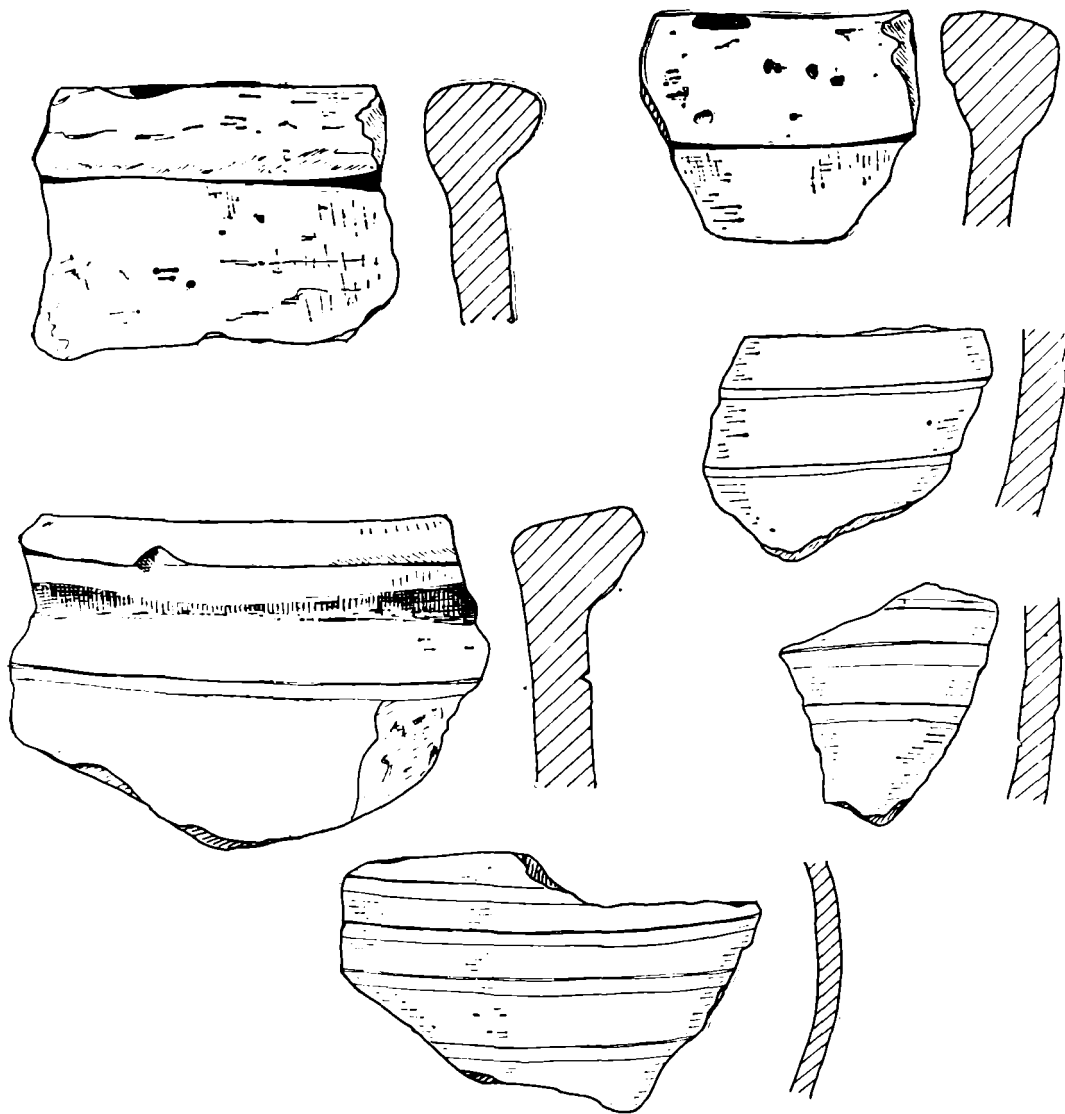




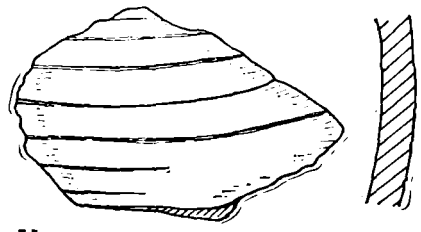
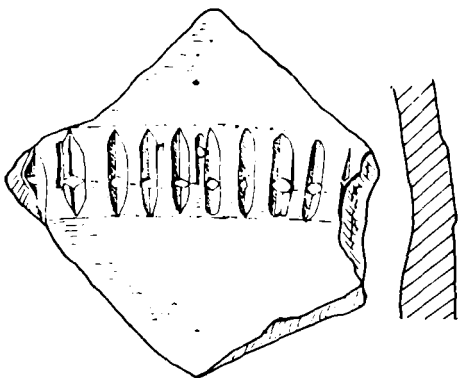
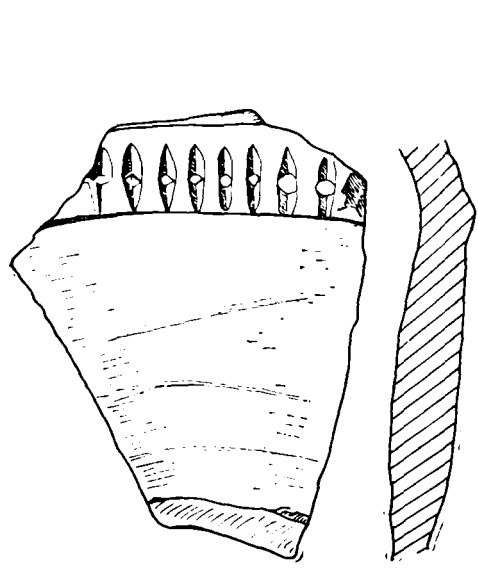
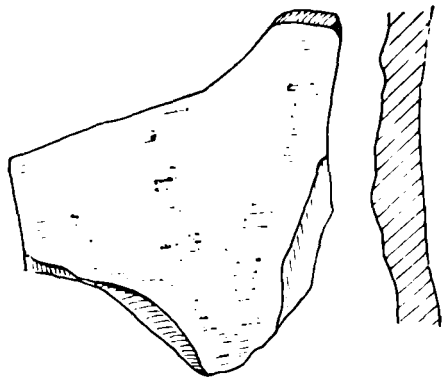
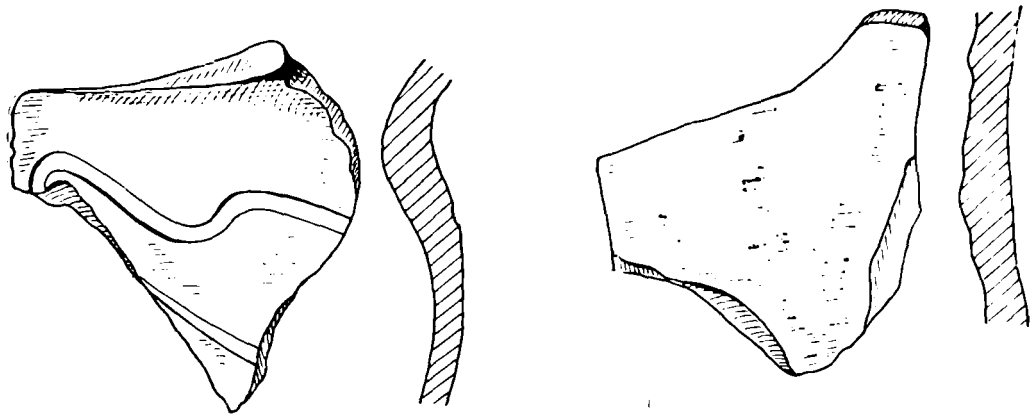
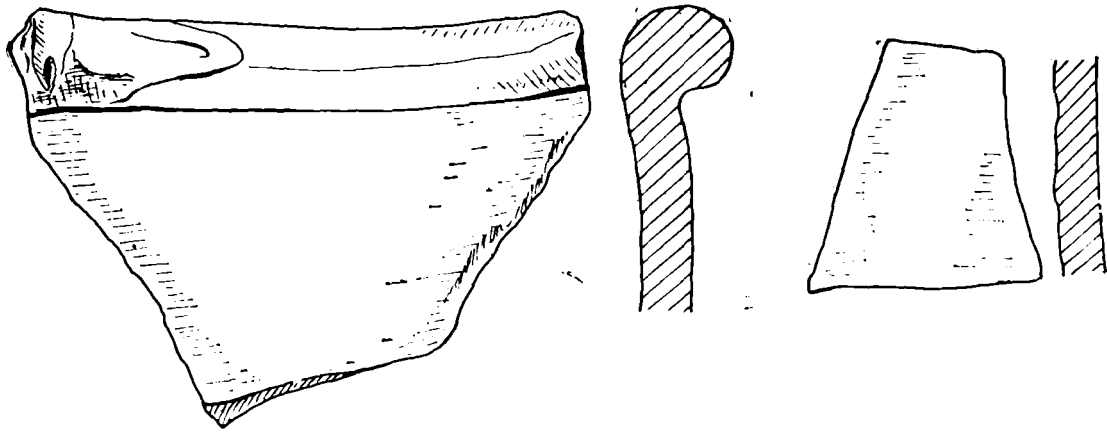
Plansa II



Plansa III



*Planşa IV*



Plansa V

(Zusammenfassung)

Anlässlich der im Weichbild der röm-kath. Kirche in Zentrum Cenads vorgenommenen Grabungen wurden mehrere Siedlungsschichten wie auch die Grundmauern von drei übereinanderliegenden, im Zeitraum vom Anfang des 11. bis ins 14. Jahrhundert errichteten Kirchenbauten nachgewiesen. Der älteste Kirchenbau scheint der griechischen Klosterkirche anzugehören, die zur Zeit des Fürsten Achum erbaut wurde und auch in der *Legenda Sancti Gerhardi* Erwähnung findet. Vom stratigraphischen Gesichtspunkt aus gehören dieser Kirche auch die leider beigabenlosen Gräber aus dem n 1. Schnitt. Die beiden anderen Grundmauern gehören mutmasslich der auf dieselben Stelle errichteten, später erneuerten und 1868 abgetragenen Kirche des Cenader Kapitels.

# CONSIDERAȚII ASUPRA LOCUIRII FEUDALE DE LA CLADOVA, JUDEȚUL ARAD, ÎN LUMINA DESCOPERIRILOR ARHEOLOGICE ȘI A UNOR NOI INVESTIGAȚII ISTORICE

VASILE BORONEANȚ

Cercetarea arheologică și istorică din ultima vreme a reușit să aducă noi contribuții la cunoașterea trecutului istoric al țării. Printre acestea se numără și cercetările arheologice de la Cladova, com. Păuliș, jud. Arad, care pun în evidență în locul denumit Dealul Cetății, Dealul cu Cetatea sau Dealul Carierei existența unei succesiuni de locuri din paleoliticul mijlociu, perioada de tranziție de la neolitic la epoca bronzului, din prima epocă a fierului, epoca dacică, daco-romană, sec. VI-VII, XI-XII și XIII-XVI<sup>1</sup>. Cu acest prilej dorim să ne referim în mod special la cele din secolele XI-XII și XIII-XVI.

Încă din anul 1977, când au început săpăturile de salvare de aici, s-au găsit locuințe datate cu monede din această vreme. Cercetările care au urmat, au adus contribuții noi. Anul 1980 ne-a adus însă dovezile cele mai concludente prin descoperirea cimitirului așezării din sec. X-XII, în care s-au găsit schelete de copii, de tineri, de adulți, de ambele sexe, atestând o locuire de durată de tradiție mai veche. Unele dintre schelete aveau asupra lor obiecte de podoabă ca inele de buclă, inele de deget din sticlă, mărgelile de sticlă sau monede. Între acestea cităm mormintul nr. 4 în care s-a găsit o monedă din vremea lui Coloman (1095-1116) și mormintul nr. 2, aparținând unei copile, în care s-a găsit o monedă de argint din vremea lui Ștefan al II-lea (1116-1131)<sup>2</sup>.

Descoperirea monedelor în mormintele citate ne dau posibilitatea stabilirii faptului că cimitirul este sincron așezării, că cimitirul aparține satului din secolele X-XII. Moneda găsită într-una din locuințe este din vremea lui Bela al II-lea (1131-1141).

Mormintele sînt de rit ortodox, cu capetele spre apus avînd miinile aduse pe piept sau abdomen. Secțiunea în care au apărut mormintele a surprins și fundamentul unei construcții care se situează la N — E de

<sup>1</sup> V. Boroneanț, *Considerații preliminare asupra cercetărilor arheologice de la Cladova, com. Păuliș, jud. Arad, în Ziridava X, 1978, p. 139-159.*

<sup>2</sup> V. Boroneanț, M. Zdroba, Pascu Hurezan, *Raport privind campania de săpături arheologice de la Cladova, jud. Arad, Raportul a fost prezentat la sesiunea de comunicări de la Brașov din 1981.*

morminte. Acest zid ar putea aparține bisericii satului. Săpăturile vor continua în anii viitori și vor aduce noi date despre acest sat care continuă tradiții mai vechi, după cum arată vestigiile descoperite pînă acum. În-săși denumirea acestei localități consemnată în documente<sup>1</sup> pare a indica acest fapt. Astfel, la 1308, localitatea este menționată cu denumirea de Kolodva, la 1335, Galadna, la 1440 Kaladwa<sup>3</sup>. 'Locuirea continuă și în veacurile următoare, după cum deja am arătat. Cercetările din 1980 au adus clarificări și în această problemă și anume groapa mormintului nr. 6 din cimitir a fost tăiată pe la jumătate, în zona cocsală de către o groapă circulară — probabil de gunoi — pe fundul căreia s-a găsit o monedă de bronz cu urme de argint, cu siglă slavonă din vremea lui Ladislau al II-lea Cumanul (1272-1290). Acest fapt face dovada că la un moment dat cimitirul a fost părăsit. Satul poate a fost părăsit și el sau s-a retras mai în interiorul văii. A intervenit o perioadă de uitare după care a revenit. Dovada prezenței locuirii din secolele XIII-XVI o fac noile locuințe, în care s-au găsit și monede, ceramică etc. Astfel, într-o locuință de pe latura de S — V a dealului s-a găsit o monedă din vremea lui Ladislau al II-lea. O monedă din vremea aceluiași rege s-a găsit și în valul de pământ de pe latura de N a așezării, aducînd totodată, un element sigur de datare privind reconstrucția valului și șanțului de pe această latură.

Întrebarea care se pune este: de ce a fost părăsit cimitirul? Evenimentul politic cel mai de seamă care s-a produs în acest interval de vreme a fost invazia tătară. Din scrierile lui Rogerius știm că acesta a fost în misiune pe la cnezii locali și că a fost martorul unor întîmplări tragice care s-au petrecut aici pe valea Mureșului<sup>4</sup>. Putem presupune că această ocazie a dus la distrugerea cimitirului și, bineînțeles, a așezării. Dar cauza părăsirii cimitirului poate să fi fost și alta, necunoscută nouă încă. Din mențiunile istorice știm că pe Valea Cladovei era unul din cele opt districte românești conduse de cîte un cneaz. Ultimul cneaz pe care-l cunoaștem din documentația pe care o avem pînă acum, este Lazăr din satul Ivanciu (a) menționat în 1518<sup>5</sup>. În această perioadă au loc și schimbări de nume a localității. Poate legat tocmai de năvălirea tătară și de retragerea populației românești în microzone mai ascunse, de pe firul văii, din fiecare grupă retrasă s-au născut cătune pe care istoria le consemnează. Istorici ca Șt. Pascu îl denumesc fenomen de roire<sup>6</sup>. Se cunoșteau la un moment dat 11 sate pe Valea Cladovei cu acest nume<sup>7</sup>. Prelungirea acestui fenomen și în secolul care a urmat se datorează expansiunii autorității statale maghiare care a ținut populația din cnezatele românești în alarmă.

<sup>3</sup> V. Boroneanț, *op. cit.*, p. 146.

<sup>4</sup> G. Popa-Lisseanu, *Izvoarele istoriei românilor*, vol. V-VI (Cîntecul de jale, de Rogerius, 1935, p. 17-19, 49-50, 89-90, etc.).

<sup>5</sup> S. Dragomir, *Studii din istoria mai veche a românilor pe teritoriul diecezei arădene în Transilvania*, Sibiu, 1917, p. 9; O. Lupaș, *Voievozi și Cnezi Români în județul Arad*, Arad, 1941, p. 18.

<sup>6</sup> Șt. Pascu, *Magazin istoric*.

<sup>7</sup> O. Lupaș, *op. cit.*, p. 16, S. Marki, *Arad vármegye és Arad szabad királyi város története*, vol. I, Arad, 1892, p. 204, 206, 233, etc.

Acum este menționată pe Valea Cladovei localitatea Ivanciu (a), unde la 1518 era cneaz Lazăr<sup>8</sup>, ca ținând de cetatea Șoimoș. Faptul că ținea de cetatea Șoimoș ne face să credem că este vorba de așezarea cercetată de noi, aflată pe Dealul cetății, hotarul dintre domeniile cetăților Șiria și Șoimoș fiind valea Cladovei; o parte din sate, probabil cele de pe dreapta, rămânând în jurisdicția Șiriei. Sate cu același nume sînt menționate pe domeniile ambelor cetăți.

Investigația istorică nouă vine să ne dovedească existența acestui fapt încă mai devreme și anume din 1347. Cercetătorul clujean P. Iambor ia în studiu două documente aproape identice din 1216 și 1218, aflate în Registrele Vaticanului (Reg. Vat. 9, foliile 10-11, epist. 12 și folia 206, epist. 834), prin care papa Honoriu al III-lea întărește minăstirii Sf. Theodosie Cinobiarchul din Berria (Berhoe) o mulțime de posesiuni între care și unele din părțile de apus a țării noastre, ce completează informațiile relativ puține pe care românii le aveau cu lumea bizantină. Documentul din 1218 a fost publicat în colecții accesibile dar care au scăpat cercetării de pînă acum. Autorul pune actele de întărire a acestor proprietăți în legătură cu politica papalității de aducere la catolicism a popoarelor „schismatice“ ca urmare a căderii Constantinopolului la 1204 sub loviturile cruciadei a IV-a<sup>9</sup>. În acest context politic vechile biserici au fost nevoite să recunoască supremația papală. Ceea ce este surprinzător în aceste documente este faptul că proprietățile întărite au o arie foarte vastă, Palestina, Siria, Cipru, Constantinopol, Thessalia, Macedonia, Croația, Slovenia, Sirmium, Ungaria, Galiția<sup>10</sup>. Între cele din Ungaria sînt menționate cele situate de-a lungul Dunării, Tisei și în fostele comitate Arad, Zărand și Sătmar. În aceste comitate s-au produs o serie de evenimente politice în secolele anterioare legate de expansiunea maghiară și de luptă între catolicism și ortodoxie în care era implicată direct populația românească ortodoxă.

În acest context P. Iambor ia în discuție și alte izvoare care sînt direct legate de aceste exenimente și de cele două documente menționate.

Între proprietățile enumerate de convent pe malul nordic al Dunării se află și unele care sînt în județul Arad, care ne interesează pentru că se află în apropiere de Cladova, sînt locuite de români și alcătuiesc subiectul temei continuității și a tradiției istorice specifice zonei. Aceste așezări sînt Ciala și Miniș în care acestea aveau proprietăți, pămînturi (cultivabile), pescării, păduri, stufăriș (Casalele de Chalasa cum terris, nemoribus, piscariis. Casale de Minisi cum nemoribus, piscariis, terris, canneto et pertinentis suis). Autorul face mențiunea că Gyorgy Györfy nu identifică aceste localități. Este pomenită apoi Mocrea, unde călugării aveau vii, pămînturi cultivabile, păduri și altele (Apud castrum de Macra vineas cum

<sup>8</sup> *Idem*, nota 5.

<sup>9</sup> P. Iambor, *Contribuții documentare privind unele așezări românești din vestul țării la începutul feudalismului*, în *Acta Musei Napocensis*, 1980 — XVIII, p. 159-161.

<sup>10</sup> *Idem*, p. 119-162.



terris, nemoribus et pertinentis suis), care nu puteau fi decît ale mănăstirii Sf. Duh de lângă Mocrea mntnionată și în documentele de mai tîrziu<sup>11</sup>.

În localitatea Titel, azi oraș în Iugoslavia, în apropiere de vărsarea Tisei în Dunăre, sînt menționate o așezare cu pescării, stufuri, pămînturi cultivate și jumătate din muntele cu același nume. Această menționare este pentru noi de o deosebită valoare pentru că în Anonymus este pomenit ca făcînd parte din teritoriile stăpînite de ducele Kean și apoi de Salanus care își avea reședința în acel loc<sup>12</sup>. În jurul orașului Titel se află o numeroasă populație ortodoxă, care nu s-a convertit la catolicism cu toate eforturile făcute de papalitate, care a înființat aici o propozitură închinată Sf. Înțelepciuni prin intermediul regelui ungar Ladislau I (1077-1095). P. Iambor are părerea că aceasta a fost înainte Haghia Sophia de rit ortodox. Într-un document din 1347, aflat în Arhivele Statului din Budapesta cu nr. 87.218, și în copie la Muzeul județean din Arad, acestei biserici îi sînt confirmate posesiunile din comitatul Arad. În localitățile menționate în document se numără Frumușeni, două localități de pe teritoriul comunei Zăbrani, Gyarru (dispărut), Ivanhaza (despre care autoul crede că este dispărut) și Vadkerth de asemenea dispărut (quosdam possessiones et vicus dicte ecclesie Tytulensis videlicet Zeudy, Zabraan Magyar, Totzabraan, Gyarru, Ivanhaza, Vadkerth vocatus in , Oradiensi iuxta flumen Morus Probitas, in tenore privilegii sanctissimorum regis Ladislai et ducis Lamperty contentas)<sup>13</sup>. Întîi este foarte semnificativ faptul că proprietățile unor benedictini se află în preajma unor centre voievodale sau cneziale românești încadrîndu-se în același efort de catolicizare a schismaticilor. În al doilea rînd menționarea acestor localități este importantă pentru că ele se înscriu în teritoriul care odinioară a fost stăpînit de voievodul Kean și apoi de Salanus, oferindu-se indirect indicii despre frontierele voievodatului lui Kean și a teritoriului preluat apoi de Salanus în această parte a văii Mureșului.

Din citirea textului coroborată cu datele din teren reiese că localitățile pomenite rebuie să fi fost aproape una de alta. P. Iambor identifică unele din aceste localități din veacul al XIV-lea cu unele din vremea noastră; Zedy cu Frumușeni, Zabraan Magyaar și Tothzabraan, cu Zăbrani, iar Gyarru, Vadkerth și Ivanhaza le dă ca localități dispărute<sup>14</sup>. Asupra acestora ne permitem să zăbovim puțin deoarece cercetările arheologice din ultima vreme ne oferă unele indicii în acest sens. Vom începe cu localitățile asupra cărora avem deja unele informații ce par a ne apropia de adevărul istoric, și anume cu Ivanhaza, care, credem noi, este una și aceeași localitate cu Ivanciu sau Ivancea, pomenită în documentul de la 1518, unde era cneaz Lazăr. Socotim noi că Ivanhaza (casa, satul lui Ivan)

<sup>11</sup> P. Iambor, *op. cit.*, p. 162-163; Gy. Györffy, în *Studia Slavica* V, 1959, 1-2, p. 44. De aceste documente se ocupă pe scurt Andrei Caciora și Eugen Glück în articolul *Cnezate și voievodate românești arădene*, în *Studii privind istoria Aradului*, p. 151, București, 1980.

<sup>12</sup> S.R.H. I, Cap. 12, 19, 18.

<sup>13</sup> P. Iambor, *op. cit.*, p. 165.

<sup>14</sup> *Idem*.

este traducerea în limba maghiară a localității Ivanciu sau Ivancea denumire de rezonanță slavă a unei localități mai vechi care în vremea lui Ladislau al II-lea Cumanul a substituit-o pe cea de rezonanță autohtonă slavizată și ea, Cladova.

Descoperirile arheologice mai sus prezentate ne fac dovada existenței acestei localități în prag de secol X-XI, în secolul XII și XIII-XIV, când Banatul și Crișana au fost teatrul de desfășurare a unor evenimente de cea mai mare importanță istorică. Cladova prin poziția sa strategică situată la intrarea în defileul Mureșului, prin tradiția sa de luptă pentru păstrarea privilegiilor de autonomie în fața regatului arpadian și a catolicismului a fost ținta firească a ordinelor benedectin și cistercian, menționându-se în atenția expansiunii catolice peste veacuri. Socotim că însăși alegerea locului de mănăstire la Radna se înscrie în cadrul aceleiași lupte de catolicizare.

O altă localitate în care noi am efectuat cercetări arheologice este Zăbraniul. Pe teritoriul său noi am făcut săpături arheologice sau cercetări de teren, cu care ocazie s-au identificat așezări din perioada care se referă documentele din Registrele Vaticanului. Ca în cazul așezării de la Titel și a altor atâtea localități înaintea venirii maghiarilor și a expansiunii catolice, au existat așezări mai vechi care trec dincolo de secolul X ca mențiune documentară sau tradiție istorică. Dinamica firească a istoriei a făcut ca unele dintre aceste localități să-și schimbe denumirea și locul. De asemenea este de luat în considerare un factor istoric de cea mai mare importanță și anume acela demografic-economic. Așezările secolelor X-XV nu sînt așezări mari cu sute de gospodării ci așezări cu un număr mediu de 20-25 de gospodării dar cu o viață economică intensă.

În 1976 am efectuat un sondaj în punctul numit Satul Vechi lângă cătunul Sătuț, în care am identificat materiale în principal din sec. XI-XII dar și din sec. XIV-XVII<sup>15</sup>. Locul este situat chiar pe marginea Mureșului într-o regiune cu mlaștini și bălți, cu terenuri bune de cultivat. Locuirea aici a fost foarte intensă și în mod cert este una din localitățile menționate în documentul de la 1347. Problema este care dintre acestea putea să fie. Este greu de apreciat dacă a fost Zabraan Magyar sau Tothzabraan în condiții în care denumirea nu reflectă o realitate istorică. Este foarte probabil ca în intenția autorității maghiare să fie fost negarea populației autohtone românești înlocuind-o după cucerire cu o denumire nouă care să reflecte o stare politică schimbată în favoarea sa. În această situație aceasta ar putea fi Zabraan Magyar.

Între 1973-1976 s-au făcut săpături și cercetări arheologice la Zăbrani în punctul numit Pîrneava la N-E de actualul sat Zăbrani unde s-au identificat materiale ceramice de sec. IX-XII, iar în luncă materiale mai tîrzii mergînd pînă în sec. XVII. Nu departe de acest loc, în luncă, E. Pădureanu, membru al colectivului arheologic Zăbrani, a identificat o întăritură de pămînt de formă circulară și în preajma sa fragmente cera-

<sup>15</sup> V. Boroneanț, *Sondajul arheologic privind feudalismul timpuriu de la Zăbrani — Sătuț*, în Ziridava, VI, 1976, p. 57-72.

mice medievale. Locuirea de aici este cu locuințe răslețe avînd un caracter împrăștiat. Mai greu de crezut că ar putea fi una din localitățile menționate. O așezare mare cu materiale de secolele XII-XIV, se află la locul numit Ocop la S-E de actualul sat. Aici pe o înălțime — un fel de fost ostrov — situat pe o paleovale a Mureșului, se observă o așezare înche-gată poate chiar fortificată. Cercetările din acest punct au fost efectuate, ca de altfel și cele de la Pîrneava împreună cu E. Dörner. Aici ar fi putut fi unul din așezările citate de document. Preizntă însă inconvenientul că este la peste 5 km de albia Mureșului. O altă așezare de proporții mai mari se află la N-V de Neudorf în luncă, pe malul stîng al Mureșului în locul numit Hădărac, foarte aproape de Cladova. Această așezare ar fi putut fi una din cele menționate în documentul din Budapesta, poate Vadkerth. Aici din informațiile de la locuitori a existat o trecătoare cu luntre și pod plutitor și mori de apă plutitoare. O așezare din această vreme se află pe malul drept al Mureșului în zona monumentului eroilor de la Păuliș. Acolo se află iarăși o așezare mare care ar putea fi de asemenea una din așezările în discuție.

Biserica Sf. Duh din Titel avea posesiunile confirmate, după părerea lui P. Iambor, cu mult înainte chiar de sfîrșitul secolului XI<sup>16</sup>. Chiar dacă admitem că biserica citată a fost întemeiată, așa cum menționează unele izvoare, de către Ladislau I (1077-1095), posesiunile cu care a înzestrat-o la data respectivă trebuie să fi avut o vechime de cel puțin o jumătate de secol pentru a fi cunoscute prin potențialul lor economic, și au avut o existență certă în vremea ducatelor lui Kean și Glad, Ahtum și Chanadinus.

---

<sup>16</sup> P. Iambor, *op. cit.*, p. 165.

**RESEARCH ABOUT THE FEUDAL DWELLING FROM CLADOVA, ARAD'S DISTRICT, IN THE LIGHT OF THE ARCHAEOLOGICAL DISCOVERIES AND OF NEW HISTORICAL INVESTIGATIONS**

**(Summary)**

The archaeological research from Cladova, Arad district, discovered in 1980 the existence of a cemetery from the X-XII th century, probably as a consequence of the Tatar invasion.

After this incident the population comes back and the trench is rebuilt, probably in the period of Ladislaus the Second. Now the village changes for a short period its name from Cladova to Ivanciu or Ivancea. This is mentioned in a document to be found in the archives of Budapest, there is mentioned a village named Ivanháza, which the author identifies with the above mentioned Ivancea. The archaeological research which was undertaken here relies on this viewpoint.



**ISTORIE**



## REALITĂȚILE SOCIETĂȚII ROMĂNEȘTI DIN ZONA ARADULUI LA MIJLOCUL SECOLULUI AL XIII-LEA, OGLINDITE ÎN „CARMEN MISERABILE“ A LUI ROGERIUS

EUGEN GLÜCK

Unul din importantele izvoare narrative ale istoriei patriei noastre este „Cîntecul de jale“ („Carmen Miserabile“) al lui Rogerius. Acest izvor descrie în culori vii năvălirea tătarilor în Transilvania, în anii 1241-1242, proiectînd o lumină puternică asupra realităților social-politice în vestul spațiului românesc, mai ales zona Bihorului și Aradului.

Rogerius a fost un cleric de origine italiană, care ajuns pe aceste meleaguri îndeplinind o misiune la Oradea, încredințată lui de cardinalul Giovanni Toletano. Incheindu-și misiunea el a părăsit regiunea amintită, urcînd apoi treptele ierarhiei bisericii romano-catolice. În final, el a ajuns să îndeplinească între 1250-66 funcția de arhiepiscop de Spalato (azi Split, R.S.F. Iugoslavia)<sup>1</sup>.

De fapt, „Cîntecul de jale“ este un excelent memoriu ieșit de sub iscusitul condei al unui martor ocular al desfășurărilor și faptelor expuse. Tocmai această calitate a lucrării sale a atras atenția istoricilor. Manuscrisul său, azi pierdut, redactat la scurt timp după evenimentele din 1241-42, a fost tipărit în anul 1488 la Brno (R.S. Cehoslovacia). În același an a fost imprimat și ca supliment la cronica lui Thuróczy<sup>2</sup>.

De atunci acest material a cunoscut mai multe ediții în literatura istorică europeană<sup>3</sup>. Un număr deosebit de mare de autori au valorificat informațiile sale<sup>4</sup>.

Actualmente, istoriografia română folosește cu precădere textul original editat cu o bună traducere românească în cunoscuta colecție a lui G. Popa Lisseanu, privind izvoarele istoriei românilor<sup>5</sup>.

<sup>1</sup> *Monumenta Germaniae Historica Scriptores*, vol. 29, p. 597 și urm.

<sup>2</sup> Un exemplar al ediției amintite a cronicii lui Thuróczy, se găsește la Biblioteca centrală universitară din Cluj-Napoca.

<sup>3</sup> Dintre acestea amintim *Scriptores Rerum Hungaricarum*, Viena, 1746, vol. I; „*Monumenta Germaniae Historica*“, vol. 29, Hanover, 1892.

<sup>4</sup> Edouard Sayous, *Linvasion des Mongols en Hongrie dans les années 1241-42*, Paris, 1875, Frantisek Palaczky; *Der Mongolen Einfall in Jahre 1241*, Praga, 1842; Strabosch-Grassman, *Der Einfall der Mongolen in Mitteleuropa in der Jahren 1241 und 1242*, Inhsbruch, 1893.

<sup>5</sup> *Fontes Historiae Daco-Romanorum* (ed. G. Popa-Lisseanu), Fasc. V, București, 1935, (în continuare *Carmen Miserabile*).



În decursul secolelor, dar mai ales în ultimele decenii, lucrarea lui Rogerius a suscitat vii discuții, adesea vehemente, în special cu referire la proporțiile distrugerilor tătărești și consecințele lor demografice<sup>6</sup>.

Alți istorici au evidențiat caracterul românesc al cnezatelor și voievodatelor, menționate de învățatul cleric italian<sup>7</sup>.

În realitate, valoarea sa documentară este determinată de faptul, că o seamă de informații fundamentale ale acestuia au devenit controlabile cu ajutorul altor izvoare scrise și folosirea unor rezultate oferite de arheologie. Firește, grozăviile văzute de dînsul au acționat negativ asupra psihicului său și au dat naștere la unele judecăți de valoare ireale, fără însă ca ele să altereze sincerita ea omului și esența observațiilor sale. La fel, nici el nu a fost scutit de carențele cronicarilor, mai ales în privința cifrelor, ele fiind susceptibile de o rezervă, sporită din partea cercetătorilor.

Textul lucrării lui Rogerius, confruntat cu celelalte izvoare, oferă o imagine mai realistă a stărilor existente în zona arădeană în perioada dată.

Rogerius subliniază, pe bună dreptate, distrugerile provocate de tătari, ceea ce corespunde pe deplin strategiei lor practică anterior în Rusia, Ungaria și în alte părți ale Europei. Ei urmăreau să intimideze populația locală și as fel să reducă hotărîrea lor de a se apăra împotriva năvălitorilor. Această metodă a fost aplicată de tătari și de-a lungul traseului pe care-l parcuseră în vestul Transilvaniei. Astfel, Rogerius ne reamintează faptul că a fost nevoit să părăsească Oradea, amenințată de tătari. Tot el ne relatează date interesante cu privire la distrugerile provocate acolo de năvălitori.

Informațiile lui veridice sînt confirmate pe deplin de „Chronicon Varadiense”, care se referă la perioada anilor 1045-1342<sup>8</sup>. Este suficient să amintim faptul, că acest izvor ne istorisește și distrugerea arhivei catedralei din Oradea, cu excepția unui singur document provenit din 1203.

Un interes deosebit prezintă pentru noi relatarea lui Rogerius privind soarta Târnașei, situată pe malul nordic al Crișului Negru, aparținătoare pe atunci teritoriului comitatului Zărand<sup>9</sup>.

Apreierile lui Rogerius privind importanța acestei localități, își găsesc confirmarea în documente, cit și în cercetările arheologice. Astfel, localitatea respectivă este atestată documentar încă din anul 1138, avînd

<sup>6</sup> I. Șchiopu, *Contribuțiuni la istoria Transilvaniei în sec. XII și XIII*, Cluj, 1932; Aurel Sacerdoțeanu, *Marea invazie tătară și sud-estul european*, București, 1933; Zichy-Ladomer, *A tatárjárás Nagy országban (Năvălirea tătarilor în Ungaria)*, Pécs, 1934, *A tatárjárás Magyarországon és a nemzetközi politika (Năvălirea tătarilor în Ungaria și politica internațională)*, Budapesta, 1952.

<sup>7</sup> Ștefan Pascu, *Voievodatul Transilvaniei*, vol. I, Cluj, 1971, p. 162-163.

<sup>8</sup> O copie acestui manuscris se găsește la Biblioteca centrală de stat, secția Batthyaneum, Alba-Iulia vezi și I. Crăciun și A. Ilieș, *Repertoriul manuscriselor de cronici interne sec. XV-XVIII privind istoria României*, București, 1963, p. 205. Buhyitany Vincze, *A Váradi káptalan legregibb statuma (Cel mai vechi statut al capitolului din Oradea)*, Oradea, 1886, p. 7.

<sup>9</sup> Evenimentele desfășurate sînt cuprinse în *Carmen Miserabile*, cap. 34.

o populație considerabilă pentru vremea respectivă, aproximativ 210 oameni (42 case). Importanța Tămașdei este subliniată și de existența ruinelor unei masive catedrale romanice, care se încadrează în epoca dată.

Rogierius ne relatează și faptul, că localitatea era bine întărită. Populația, în care intrau și coloniștii germani, a încercat să-și apere vetrele sale. Insuccesul locuitorilor Tămașdei este subliniat de Rogierius, fapt confirmat și de alte izvoare contemporane, de o probitate incontestabilă. Între acestea se numără și manuscrisul nr. 8917, deținut de Biblioteca Națională din Paris. Autorul acestui material menționează distrugerile provocate de tătari la Cluj și Oradea, ca apoi să amintească de sparta localității „Forum Thomae”<sup>10</sup>. O informație asemănătoare ne furnizează și însemnările de la Epernac și analele de la Wawerly (Anglia), care emană de la un alt cleric, martor ocular al evenimentelor.

La fel, trebuie să luăm în considerare și datele similare cuprinse în scrisoarea abatelui Urias<sup>11</sup>.

Rogierius nu a voit să stea în ajutorul apărătorilor Tămașdei și s-a refugiat într-o zonă situată mai spre sud, adăpostindu-se pe o „insulă”.

În această zonă, locuitorii regiunii, oamenii de la Adea și ai voievodului Geroth, se pregăteau de rezistență. De altfel, teritoriul de sub jurisdicția voievodului amintit, poate fi localizat aproximativ în jurul satului Iermata Neagră de azi<sup>12</sup>.

Descrierea zonei, făcută de Rogierius, coincide cu realitățile fizico-geografice existente în regiunea cursului inferior al Crișului Alb. Potrivit hărților medievale și descrierilor referitoare la aceste părți, Crișul Alb, pe lângă albia lui principală, se divaga într-o serie de brațe, formând insule mai mici sau mai mari. Una dintre aceste „insule” se situa tocmai la sud de Tămașda. Ea se întindea între albia principală a râului și un braț secundar al acestuia, care începea la nord-vest de Zărând și se reintâlnea cu Crișul Alb la nord-est de Nădab. De fapt, această realitate geografică s-a menținut pînă în jurul anului 1800, brațul respectiv dispărînd odată cu înfăptuirea unor lucrări de hidroameliorare<sup>13</sup>.

---

<sup>10</sup> „Idem contigit Varadino et in villa que dicitur forum thome... Textul a fost publicat de W. Wattenbach: *Zum Mongolenfall, Korespondenzblatt des Vereines für siebenbürgische Landeskunde, 1878*, p. 93. și apoi de Mika Sándor; *A tatárjárás történetéhez (Cu privire la năvălirea tătarilor)* în „Századok”, anul, 16, (1882), p. 431-432.

<sup>11</sup> Hurmuzaki — Densușianu; *Documente*, vol. I. p. 188 Fest Sándor: *Egy magyar püspök levele volt párizsi iskolatársához a tatárokról (Scrisoarea unui episcop maghiar către fostul său coleg din școală de la Paris cu privire la tătari)*, *Levél-tári Kézle-mények*, anul 1934. p. 233-235; *Urias pannonthalmi apátleveléi a tatárjárás idejéből (Scrisorile abatelui Urias de Pannonhalma din timpul năvălirii tătarilor); A pannonthalmi főapátsági leiskola évkönyve az 1916-1917 iki tanévre*, Pannonhalma, 1917.

<sup>12</sup> I. Teoran: *Cnezatele și scaunele de judecată românești menționate de Rogierius în „Carmen Miserabile” 1241-1242*, Beiuș, f.a., p. 15.

<sup>13</sup> Arhivele statului Tîrgu-Mureș, Fond Biblioteca Teleki — Bolyai, *Proiectum regulationis trium fluviorum Crisium, 1804*, p. 248-252; Márki Sándor, *Arad vármegye és Arad szabad királyi város története (Istoria comitatului Arad și a orașului liber regesc Arad)*, Vol. I, Arad, 1892, p. 98-101.

Rogierius expune pe larg și eșecul acestei rezistențe populare, încheiată cu masacrarea apărătorilor, autorul reușind să scape din timp. Precizia informațiilor sale este coroborată și de alte surse, în primul rând de rezultatele unor săpături efectuate la ferma Dohângia, de pe fosta insulă. Aici, într-un strat de epocă, s-au găsit multe cranii, care poartă amprenta decesului provocat prin lovirea cutiei craniene<sup>14</sup>.

Rogierius ne-a lăsat și alte amănunte veridice, referitoare la situația cîmpiei arădene. El subliniază desimea pădurilor străbătute de dînsul, chiar în această zonă, care ofereau adăpost, vremelnic sau definitiv, refugiaților din satele accesibile tătarilor. Informațiile sale privind pierderile sînt confirmate timp de mai multe secole de materialele cartografice cunoscute de noi ca : cea parisiiană (sec. al XIV-lea), harta lui Mercator (1602), precum și harta întocmită din ordinul generalului Mercy (1723). Putem menționa și planul de sistematizare a celor trei Crișuri întocmit în 1802<sup>15</sup>.

În ultima parte a relatărilor sale, Rogierius expune peripețiile sale îndurate în bazinul Mureșului, mai ales în zona Cenad. El definește cu precizie importanța localității, de altfel fortificată, reședința unui comitat și a unei episcopii romano-catolice<sup>16</sup>. De asemenea, sînt prezentate desfășurările de la orașul Perg (azi Pereg), asediat de tătari. Distrugerea localității în 1241, se confirmă documentar, reducîndu-se așezarea la nivelul unui sat. Săpăturile făcute în hotarul satului Peregul Mic, au scos din stratul de epocă multe schelete și fragmente de arme<sup>17</sup>.

Rogierius vorbește pe larg despre asediul mănăstirii de la Igrîș. Într-adevăr, mănăstirea putea să reziste atacului tătăresc. Din alte surse cunoaștem faptul, că primele construcții rudimentare ridicate de călugării cisterciți, veniți din Pontigny (Franța), au fost înlocuite cu edificii solide de piatră, executate începînd cu anul 1187 și concepute, firește, după tipicul ordinului respectiv. Lucrările s-au încheiat pe la 1202. Interesul tătarilor pentru devastarea acestei mănăstiri fortificate nu trebuie să ne surprindă. Relatările lui Rogierius, devin și mai concludente dacă luăm în considerare bogăția așezămîntului amintit, deținătoarea unor domenii întinse și foarte bine gospodărite, precum și lărgheța unor ctitorii față de mănăstire, care a servit în 1233 și 1235, drept necropolă regală<sup>18</sup>.

<sup>14</sup> *Ibidem*, p. 100-101.

<sup>15</sup> *Carmen Miserabile*, cap. 34, 35; I. Dumitrescu — Snagov. *Codex Latinus Parisianus 7239* în „Revista Arhivelor”, Tom 37, anul 52, nr. 2/1975, p. 206-207; Arhivele statului Timișoara, Colecția cartografică, 1/1723; Dem. D. Dimăncescu, *Monumenta Cartographica Moldaviae, Valachiae et Transilvaniae*, San-Francisco., 1933-1935, p. 20, 66, 77; Marin Popescu-Spineni, *Geograful Mercator și țările românești*, București, 1938.

<sup>16</sup> *Carmen Miserabile*, cap. 16; Dávid Katalin, *Az árpádkori Csanád vármegye műveszeti topografiája (Topografia artistică a comitatului Cenad din epoca arpadiană)*, Budapesta, p. 16, 63; Iuhász, Kalman, *A csanadi püspökség története alapításától a tatarjárásig (Istoria episcopiei Cenadului de la înființarea ei pînă la năvălirea tătarilor)*, 1030-1242, Mako 1930.

<sup>17</sup> Márki S., *op. cit.*, p. 100-101.

<sup>18</sup> Dávid K., *op. cit.*, p. 32-33; *Scriptores Rerum Hungaricarum*, vol. I., Budapesta, 1938, p. 582.

Istoriografia română și o parte din cea străină, a încercat să evalueze la justa ei valoare mărimea distrugerilor tătărești și mai ales repercursiunile demografice pe care le-au provocat<sup>19</sup>. Într-adevăr o seamă de documente contemporane, ca de pildă plîngerea episcopului Andelea Gallus, care se jalește din cauza împrumutării populației, dovedește faptul că mulți oameni și-au pierdut viața sau au fost țiriți în robie<sup>20</sup>. Totuși trebuie să subliniem și faptul, că un număr de istorici, în special de peste hotare, au căutat să exagereze proporțiile acestor distrugerii și pierderi umane<sup>21</sup>. Ei au încercat prin această teză să justifice concluzia lor neștiințifică, potrivit căreia năvălirea tătară a produs un vast vid demografic, chiar și în părțile Aradului, creindu-se condiții pentru așezarea masivă a populației românești, care ar fost pe cale de imigrare în Transilvania.

În opoziție cu aceste păreri, absolut subiective, trebuie să stabilim faptul, că în regiunea arădeană, care ne interesează în mod nemijlocit, urgia tătară nu a atins decît anumite sectoare, așa cum ne relatează însuși Rogerius. Această zonă lovită nemijlocit de tătari, a avut ca ax principală linia Târnașda — Arad — Cenad. E posibil, ca tătarii să fi atins și cîteva zone din valea Mureșului și a Crișului Alb. În schimb, Rogerius nu vorbește nimic despre distrugerea Aradului, deși îl amintește de mai multe ori. Mai mult, numeroasele documente referitoare la acest important centru politic și bisericesc, nu relatează nimic, nici despre distrugerii, nici despre reconstrucții, legate de năvălirea tătarilor. Este interesant de subliniat și faptul, că așezarea civilă găsită în incinta mănăstirii Hodoș-Bodrog, de lîngă Arad, provenită din sec. al XIII-XIV-lea nu prezintă urme ale unei distrugerii intermediare, iar documentele privind mănăstirea (1278) dovedesc că nu a trăit soarta altor așezăminte ortodoxe similare, care au dispărut odată cu evenimentele amintite.

În aprecierea pierderilor de vieți umane, trebuie să avem în vedere posibilitățile populației locale de a se retrage în munți și în pădurile uriașe. Este adevărat, că Rogerius amintește despre tătarii care urmăreau refugiații și prin păduri. În același timp, însă trebuie să avem în vedere, că tătarii aveau prin excelență o armată de călăreți, care nu dispuneau de posibilități de a pătrunde adînc în păduri. De asemenea, le lipsea și timpul necesar unor acțiuni de mari proporții în acest scop. Într-adevăr, numai adoptînd acest punct de vedere, devine veridică explicația dată de însuși Rogerius, care vorbește la un moment dat de mulțimea producătorilor direcți, rechemați de tătari, și întorși la vetrele lor, populînd zona respectivă pe o cale de mers de trei zile.

<sup>19</sup> Jean Becquet, Giovanni da Piano Carpini, *Histoire des Mongols*, Paris, 1965; *A mongolok titkos története. Mongolból fordította Ligeti Lajos, (Istoria secretă a mongolilor. Tradusă din mongolă de Lajos Ligeti)*, Budapesta, 1962; Bendeffy László, *Egykori kínai kuttöke mongolokrol 1237-1242 evi hadjaratarol (Izvoarele chineze contemporane despre campania mongolilor din anii 1237-1242)*, extras Budapesta, 1937.

<sup>20</sup> N. Iorga, *Istoria românilor din Ardeal și Ungaria*, vol. I, București, 1915, p. 54; *Documente privind istoria României*, Veacul XI, XII și XIII, C. Transilvania, vol. I. (1075-1250), București, 1951, p. 324-26.

<sup>21</sup> Ștefan Pascu, *Les sources et les recherches demographiques en Roumanie* (extras), Liège, 1965, p. 284.

Tătarii după ce au trecut prin foc și sabie o parte din cîmpia arădeană, deveniseră interesați în reluarea activității economice normale, ca să se poată susține și aproviziona trupele combatante, care se depărtaseră spre vest.

Din descrierea lui Rogerius ni se conturează în cîmpia Aradului, imaginea unei societăți sedentare, revenită aproape la normal. El subliniază mulțimea satelor, care de fapt erau mici și numeroase. Astfel, vorvind despre populația refugiată la Pereg, pomenește de oameni proveniți din vreo șaptezeci de sate. Desigur, acest număr este mare, dar nu foarte departe de realitate. La fel, trebuie să apreciem și informația dată de Rogerius, care susține că unul din cei o sută de cneji, care activau în timpul stăpînirii tătare, avea în subordine aproape o mie de case.

Potrivit calculului făcute referitoare la zona Aradului, putem evalua mărimea unui sat de cîmpie în medie la cca. 25 gospodării (case). Această concluzie este în concordanță cu aprecierile făcute de acad. Ștefan Pascu, care evaluează populația unui sat contemporan la cca. 100 oameni (de fapt vreo 20 de gospodării), referindu-se la ansamblul Transilvaniei, cu o varietate mai mare de condiții fizico-geografice și social-economice, decât cîmpia arădeană.

Din materialul care ne stă la dispoziție, considerăm că numărul sateilor atestate documentar și arheologic în epoca dată, se ridică în cîmpia Aradului și Podgorie la aproape două sute<sup>22</sup>.

În aceste sate-așa cum ne relatează Rogerius-ocupația principală era agricultura. Fiind timpul secerișului, au strîns cu toții recolta și au adunat-o în hambare, împreună cu paiele și cu finul. Tot Rogerius pomenește de tîrguri, ceea ce pare să demonstreze în realitatea locală depășirea fazei economiei strict naturale<sup>23</sup>. La fel, se face amintire de cai, oi și boi, aflate aceste animale în posesia producătorilor direcți. Este deosebit de important faptul, că renta în produse datorată tătarilor, cuprindea și arme, veșminte, precum și alte produse nealimentare, ceea ce dovedește existența unor activități meșteșugărești, relativ dezvoltate.

Desigur, mențiunea lui Rogerius, privind viticultura se referea la o zonă mai restrînsă<sup>24</sup>.

Informațiile economice ale clericului italian concordă cu celelalte izvoare ale vremii, mai ales cartulariul capitlului din Arad (1177) și care oferea un tablou plastic similar cu realitățile social-economice existente într-un număr considerabil de sate arădene<sup>25</sup>.

Reluarea cel puțin temporară a activităților economice normale, reclama înnoirea sistemului de organizare socială și politică. Într-adevăr, stăpînirea tătarilor, a dus la mutații serioase în structura social-economică existentă înainte de anul 1241. În primul rînd, a încetat puterea nobilimii

---

<sup>22</sup> Carmen Miserabile, cap. 34-35; E. Glück, *Populația părților arădene în epoca feudalismului timpuriu*, mss.

<sup>23</sup> Carmen Miserabile, cap. 35-36.

<sup>24</sup> *Ibidem*.

<sup>25</sup> *Ibidem*.

maghiare și a statului feudal alogen. Cei câțiva nobili maghiari, trecuți de partea tătarilor, se încadrau în sistemul lor de dominație, rupându-se ireconciliabil de poziția lor anterioară.

În locul vechilor stăpîni ai domeniilor, tătarii impun în fiecare sat niște „regi“ care constituie noua clasă dominantă feudală.

Această clasă nu putea fi însă prea numeroasă și avea nevoie de un aparat capabil să perceapă renta feudală în produse, atât de necesară pentru subsistența tătarilor. Din relatările lui Rogerius reiese limpede faptul, că rolul de intermediar între masa producătorilor direcți și tătarii o îndeplineau cnejii (canesi), numiți de el și balivi, potrivit terminologiei italiene contemporane. De asemenea se subliniază, că aceștia îndeplineau și funcții administrative, împart dreptatea populației supuse și se adună aproape în fiecare săptămînă la sfat. Aceste informații sînt cu atât mai prețioase, cu cît relatările respective prezintă o mare asemănare cu elementele care au început să caracterizeze relațiile dintre cnejii români autohtoni și feudali alogeni și care au acaparat treptat o parte din pămînturile aparținătoare obștilor<sup>26</sup>. Rogerius subliniază faptul, că cnejii dispuneau de o anumită autonomie, fără însă să precizeze temeiurile juridice pe baza cărora împărțeau dreptatea. Nu ne îndoim însă, că acesta trebuia să fi fost dreptul cutumiar al populației autohtone, singurul cunoscut și acceptat de masa producătorilor direcți.

Acest tablou al realităților social-politice trebuie corelat cu izvoarele care ne permit definirea apartenenței etnice a regiunii arădene din acea vreme. Avem dovezi sigure în privința faptului, că marea masă a țăranilor și a meșteșugarilor era română<sup>27</sup>. Distanțîndu-ne categoric de tezele neștiințifice, răspîndite de unii istorici de peste hotare, trebuie să subliniem faptul, că cercetările arheologice efectuate în zona arădană au dovedit că pînă în sec. al XIII-lea cultura materială locală este dominată de cea de tip Dridu, incontestabil de factură românească. Ea a fost constatată în peste 30 de așezări din bazinul Mureșului inferior și a Crișului Alb.

În al doilea rînd, amintim faptul, că mormintele de inhumație descoperite la Frumușeni și Arad-Vladimirescu, provenite din secolul al XI-lea și al XII-lea, reflectă ritul creștin-răsăritean, iar cercetările antropologice efectuate la cel de al doilea obiectiv au constatat existența craniilor de tip europoid.

Un material de importanță deosebită în acest sens îl constituie documentele referitoare la zona Aradului. Astfel, în primul document autentic privitor la zona Aradului, lista sărarilor de la Șeitin (cca. 1108-1138), găsim nume ca Subu, Iwanuș, Gucur, Cenușe, Farcaș, Sima, etc., care pot fi considerate cu siguranță sau cu mare probabilitate românești.

<sup>26</sup> A. Caciora — E. Glück, *Cnezate și voievodate românești arădene* în vol. „Studii cu privire la istoria Aradului în perioada feudalismului timpuriu”, Arad, 1978, p. 110-112 (vol. șapilografiat).

<sup>27</sup> *Ibidem*.

Faimosul cartulariu al capitlului din Arad (1177) conține nume ca Iorga, Hălăliș, Ioan, Iuan, Buna, Micuș, Mica, Fichur (Fecior) etc. Lista libertinilor de la Vinga (1237) este și ea în concordanță cu această realitate.

Desigur, alături de populația majoritară românească, în decursul deceniilor precedente, s-au așezat și producători direcți de alt neam, care au contribuit la rîndul lor la progresul social-economic al regiunii. Între aceștia putem enumera coloniștii germani de la Tămașda, amintiți și de Rogerius, precum și țărani care poartă nume de origine maghiară ca Ember. Tot în regiunea Aradului s-au mai așezat sporadic pecenegi, iar în preajma năvălirii tătarilor chiar și cumani<sup>28</sup>.

Este neîndoios că cea mai mare parte a populației românești trăia în cadrul cnezatelor și voievodatelor cu o vechime multiseculară.

Instituția cnejilor și voievozilor români, poate fi identificată în realitatea arădeană documentar, începînd cu secolul al XIII-lea și permanența ei poate fi urmărită, într-o evoluție istorică, pînă în secolul al XVIII-lea. Academicianul Ștefan Pascu a identificat pentru prima dată documentar organizații similare în spațiul arădean, în zona Beliu — Craiva, încă în deceniile premergătoare năvălirii tătarilor<sup>29</sup>.

Ultimele documente care menționează cneji și voievozi provin din secolele al XVII-lea și XVIII-lea, anume din zona Felnac, Ineu și de pe versantul sudic a munților Codru-Moma (Archîș, Hășmaș, Botfei, etc.). Subliniem și faptul, că organizații specific românești pot fi întîlnite documentar în perioada următoare năvălirii tătarilor la Nădab, Covăsinț, etc., deci în zonele atinse sigur de cotropitorii amintiți<sup>30</sup>.

Din cele de mai sus reiese limpede faptul, că instituția respectivă a existat în cîmpia arădeană și Podgorie în momentul prăbușirii sistemului de dominație a regatului feudal ungar. De aceea este foarte probabil că tătarii s-au servit de instituțiile locale în vederea administrării regiunii. Acest procedeu nu a reprezentat o practică unică din partea tătarilor. Mai mult ei s-au folosit de instituțiile băștinașe similare, găsite de ei în Rusia, unde stăpînirea tătarilor (mongolilor) a fost mai statornică și au dispus de timp pentru crearea unor structuri adecvate, în caz dacă nu le conveneau organizațiile autohtone respective. În același timp în Transilvania, în decursul scurtei lor dominații, alternativa amintită nu putea fi viabilă<sup>31</sup>.

Retragerea tătarilor din Transilvania, a deschis o nouă etapă de muncă și luptă pentru populația din zona arădeană, care a trecut la refacerea vieții economice greu încercate în anii precedenți, multă vreme însă planînd asupra ei teama unei noi invazii tătare<sup>32</sup>.

<sup>28</sup> *Ibidem*.

<sup>29</sup> Ștefan Pascu, *Contribuțiuni documentare la istoria românilor în sec. XII-XIV*, în „Anuarul Institutului de istorie națională”, Cluj-Sibiu, anul 10, 1945, p. 151-153.

<sup>30</sup> A. Caciora — E Glück, *op. cit.*, pag. 119 și urm.

<sup>31</sup> *Carmen Miserabile*, cap., 34, 35-36; vezi și Nicolae Iorga; *Istoria românilor*, vol. III. București, 1937, p. 120.

<sup>32</sup> Kovács Aladár, *Der Mongolenbruch Belas IV an Papst Innozenz IV. über einen zu erwartenden zweiter Mongoleneinbruch um 1250*, extras Wiesbaden 1972; Iuhász Kálmán, *A Temesköz fölvirágzása a tatár járás után*. (Înflorirea ținutului Timișului după năvălirea tătarilor), extras, Cluj, 1929.

THE REALITIES OF THE ROMANIAN SOCIETY FROM THE ARAD.S AREA IN THE  
MIDDLE OF THE 13 TH CENTURY REFLECTED IN „CARMEN MISERABILE“  
BY ROGERIUS

(Summary)

The work analyses the social-political realities from the Arad's area in the light of an important narative source: the Rogerius' „Carmen Miserabile“.

This Italian clergyman knew these realities in the fire of the Tartars' invasion (1241-1242).

The author concludes that in that time, the Arad' s area was relatively developed from the economical point of view and its inhabitants were in majority Romanians, which lived organized in „cnezate“ and „voievodate“.

There is showed that the devastations affected only some areas, then there were not created conditions for demographic changes, the Romanian population going on beeing preponderant.





## CONSIDERAȚII ISTORICO-ARHITECTURALE PRIVIND ARADUL SECOLELOR XII-XIV

PAUL-DORIN CRAINIC

Dezvoltarea istorică a orașului Arad prezintă puncte obscure care au dat naștere la diferite interpretări generatoare de controverse în rândurile specialiștilor.

Avînd în vedere că izvoarele scrise sînt puține, rolul primordial în alcătuirea tabloului veridic, care să permită relevarea importanței orașului Arad în epoca medievală revine cercetării interdisciplinare, arheologice și de istoria artei, mai ales de istoria arhitecturii. În ciuda inundațiilor, incendiilor, și distrugerilor provocate de luptele purtate aici de-a lungul timpului, s-au păstrat totuși numeroase vestigii, ruine și urme de clădiri, care, studiate corect și fără prejudecăți, ar putea clarifica multe perioade considerate pînă acum „pete albe“ în istoria urbanisticii arădene.

În acest sens este remarcabilă părerea eruditului istoric de artă Virgil Vătășianu: „E necesar ca cercetătorul să-și formuleze primele păreri exclusiv pe baza mărturiilor oferite de monument, fără să se lase influențat de eventualele surse scrise“; „În caz de neconcordanță între constatările de fapt și informațiile documentare, cercetătorul trebuie să aibă mereu în vedere că mărturia monumentului — dacă e înțeleasă corect — e decisivă“<sup>1</sup>.

Pentru o cit mai clară înțelegere a fenomenului urbanistic arădean e bine să fixăm de la început cele trei unități distincte care, deși în unele perioade ale evului mediu au avut relații de interdependență, dezvoltîndu-se în paralel, trebuiesc totuși studiate separat:

- tîrgul și mai tîrziu orașul Arad (Orod)
- cetatea Aradului, mai precis citadela
- capitulul și prepozitura de Arad

Optica unor cercetători care au studiat cetatea și orașul Arad considerîndu-le un tot unitar a dus la numeroase confuzii, deoarece multiplele avatari ale cetății pe care ni le prezintă istoria nu au avut repercursiuni hotărîtoare asupra orașului și, biunivoc anumite stricăciuni operate asupra orașului fie de elementele vitrege ale naturii, fie de către spiritul de distrugere al oamenilor, nu au afectat întotdeauna cetatea.

Interdependența oraș-cetate, pînă în perioada urbanistică modernă a Aradului-adaptăm termenul „modern“, pentru perioada care începe odată cu eliberarea Aradului de sub ocupația turcească — nu este decît întîm-

<sup>1</sup> Virgil Vătășianu, „Metodica cercetării în istoria artei“, Buc., 1974 p. 53-54.

plătoare, nefiind un factor hotărîtor în studiul dezvoltării oraşului nostru. În schimb pare evidentă strînsa legătură dintre oraş şi capitlu plus prepoziţia care, cel puţin la început, s-au determinat biunivoc, Aradul dezvoltîndu-se în mare parte datorită existenţei aici a acestor fundaţii bisericeşti cu rol important şi invers, fundarea acestor două instituţii religioase nefiind făcută la întîmplare ci fiind determinată de existenţa unei aşezări mai mult sau mai puţin dezvoltate dar îndeajuns de însemnată ca să justifice construirea lor aici şi nu în altă parte.

E bine să facem o paranteză, prezentînd contextul istoric în care Aradul începe să aibă o oarecare importanţă ca aşezare cu o viaţă social-economică proprie, determinată în mare parte, repetăm, de existenţa acestor două importante fundaţii religioase.

Pentru această zonă, secolele XI-XIII reprezintă o perioadă zbuciumată, aflată sub semnul expansiunii statului feudal maghiar, expansiune realizată în mare parte prin instituţiile bisericeşti de rit catolic — implantate în mijlocul populaţiei autohtone — a căror rol primordial era de a converti la „adevărata credinţă“ pe aceşti „schismatici“ şi „pseudo-creştini“, cum erau numiţi românii ortodocşi de literatura vremii<sup>2</sup>. Instituţiile de cult catolic, majoritatea edificii specifice stilului romanic, construite în sec. XII-XIII reprezintă, pe de o parte tendinţa de expansiune a regalităţii maghiare şi pe de altă parte expansiunea papalităţii în această zonă dens populată (raportăm termenul „dens“ la accepţia lui din evul mediu).

Densitatea mare<sup>3</sup>, a populaţiei autohtone, de alt rit decît cel catolic, rezultă tocmai din numărul mare al acestor instituţii de cult catolic cu rol de misionarism, a căror înfiinţare n-ar fi avut nici un rost în cazul în care n-ar fi existat aici o populaţie autohtonă pe care s-o convertească. Pe de altă parte, aceste instituţii fiind elemente de suprastructură socială aveau nevoie de o bază, adică o pătură socială care să le întreţină.

De aici şi zecile de sate pe care regii arpadieni le donează în această perioadă mănăstirilor, capitlurilor etc. E greu de crezut că iobagii acestor sate au fost aduşi din alte părţi şi nu au provenit din locuitorii acestor regiuni ocupate nu demult.

Sînt atestate documentar şi arheologic instituţii bisericeşti aparţinînd diferitelor ordine monahale şi laice: abaţia benedictină Bizere, localizată de Fabian Gábor lîngă satul Cicir<sup>4</sup> şi de Marki S., în comuna Vladimirescu<sup>5</sup>; abaţia de la Socodor (1142)<sup>6</sup>; abaţia de la Bulci<sup>7</sup>; abaţia cisterciană de

<sup>2</sup> G. Popa-Lisseanu, *Izvoarele istoriei românilor*, vol. III, *România în poezia medievală*, extras din *Cercetări istorice*, an X, Iaşi, 1934, p. 21.

<sup>3</sup> Ştefan Pascu, *Voievodul Transilvaniei*, p. 159.

<sup>4</sup> Apud Fabian Gabor, *Arad vármegye leirása, (Descrierea judeţului Arad)*, Buda, 1835, p. 107.

<sup>5</sup> Marki, S., *Arad vármegye története (Istoria judeţului Arad)*, I, p. 175-176 447-448.

<sup>6</sup> Apud. Fabian G., *op. cit.*, p. 108.

<sup>7</sup> *Ibidem*, p. 109-110, Citează părerile diferite a doi istorici asupra apartenenţei acestei abaţii. După Pozmán P. ar fi aparţinut episcopiei Cenadului, după Fuxhoffer — benedictinilor.

Șiria<sup>8</sup>, abația „Preasfânta Fecioară“, de la Pîncota (1217), atribuită de unii autori fie călugărilor premonstratezi sau cistercieni fie benedictinilor<sup>9</sup>; conventele de la Tîrnova și Tauț, presupuse ca aparținătoare Cavalerilor Ioaniți<sup>10</sup>; cel de la Cuvin<sup>11</sup>; claustrurile din Lipova, Cladova<sup>12</sup> și Ineu (1199)<sup>13</sup>; bisericile din Căpîlnaș și Covăsînt<sup>14</sup>.

Anterior acestor „vîrfuri de atac“ ale catolicismului sînt atestate documentar lăcașuri bisericești de rit ortodox ca : episcopatul de „rit grec“ menționat în documentul din 3 mai 1205, situat probabil pe locul comunei Beliu de azi<sup>15</sup>, mănăstirile Bezdin<sup>16</sup>, Hodoș-Bodrog<sup>17</sup> și altele.

Localizînd toate aceste puncte pe harta județului se pot face următoarele observații :

— instituțiile catolice cu caracter de convertire, în expansiunea lor, după ce au cuprins cîmpia Aradului, au penetrat în Valea Mureșului și Țara Crișurilor fără a putea pătrunde însă în Munții Zărandului.

— Munții Zărandului au fost și de data aceasta o redută în apărarea tradițiilor populației românești autohtone.

De asemenea putem presupune în mod logic că multe din aceste fundații religioase catolice au fost construite pe locul unor vechi lăcașuri de cult ortodox, mult anterioare.

Se pare că poate fi aplicat și la noi acel citat — adresat misionarilor care creștinau Marea Britanie — pe care îl dă Maurice Vieux vorbind despre apariția bisericilor romanice din sudul Franței<sup>18</sup>.

„Trebuie ca sanctuarele închinat cultului falșilor zei să fie consacrate cultului veritabil pentru ca păgînii convertiți să-l adore, chiar în locurile în care aveau obiceiul să vină“ (Beda Venerabilul : „Hist. Eccl. Angl., cartea I, cat. XXX).

<sup>8</sup> *Ibidem*, p. 112-113 — Abația de Lučenția — fondată de Bela al III-lea (1173-1196) în 1190 pentru cistercienii aduși în Ungaria de papa Alexandru III în 1173 (după Visch Karol).

<sup>9</sup> Fabian G., *op. cit.* p. 114 și V. Vătășianu, *Istoria artei feudale în țările române*, Buc., 1959, vol. 1., p. 33-34, o datează după 1260.

<sup>10</sup> Fabian G. *op. cit.*, p. 115-119 citîndu-l pe Pray G. Foarte plauzibilă părerea că aceste convincturi ar fi aparținut Cavalerilor Ioaniți — „milites hospitalis S. Ioanis Hierosoly mitani“ — deoarece aceștia, după căderea Ierusalimului (1187) unde își aveau reședința, rătăcesc din loc în loc prin toată Europa pînă la sfîrșitul sec. al XIII-lea cînd se stabilesc în Cipru (unde stau 18 ani) apoi în Rhodos (1310) și la sfîrșit în Malta (1530) fiind cunoscuți sub denumirea de Cavalerii de Malta (după Iosif Schiopul, „Contribuțiuni la istoria Transilvaniei în sec. XII-XIII“, Cluj 1932, p. 152). Altă dovadă a existenței C.I. în această zonă este scrisoarea din 9 mai 1225 a papei Honorius al III-lea prin care acesta poruncește unor prelați să termine judecarea procesului dintre C.I. și abatele mănăstirii „Sf. Duh“ din comitatul Zărandului — „D.I.R.“ C, vol. I, p. 212-213.

<sup>11</sup> Ștefan Pascu, *Contribuții la istoria românilor*, din Anuarul de istorie națională, Sibiu, 1945, p. 180.

<sup>12</sup> Apud. Fabian G., *op. cit.*, p. 121, 124.

<sup>13</sup> *Ibidem*, p. 125, Gh. Ciuhandu, „Românii din Cîmpia Aradului“ p. 207, și Șt. Pascu, *op. cit.*, p. 180, care vorbește de un convent Franciscan construit la 1366.

<sup>14</sup> Apud. V. Vătășianu, *Istoria artei feudale în țările române*, vol. I., Buc., 1959, p. 88.

<sup>15</sup> Apud. Ștefan Pascu, *art. cit.*, p. 152-153.

<sup>16</sup> Apud. V. Drăguț, *Pictura murală din Transilvania*, p. 8.

<sup>17</sup> *Ibidem*, și *Istoria României în date*, Buc., 1971, p. 69.

<sup>18</sup> Maurice Vieux, *Lumea constructorilor medievali*, Buc., 1981, p. 47.

În sprijinul acestei idei vine și Gheorghe Ciuhandu care, amintind de localitățile unde se aflau aceste fundații catolice, arată că ele s-ar fi construit pe locul altora, ortodoxe<sup>19</sup>.

Deoarece se presupune că aceste vechi lăcașuri de cult ortodox au fost edificate din lemn, în sistemul de construcție atât de specific arhitecturii românești, în cununi de birne dispuse orizontal, îmbinate la capete („Blokverband“), cercetările arheologice, ar putea cu greu aduce oarecare lumină în această problemă, deoarece se știe că acest sistem de construcție nu lasă urme la nivelul de locuire<sup>20</sup>.

Ahtum, creștinându-și supușii în rit ortodox și aducînd călugări de „rit grec“<sup>21</sup> dă dovadă de o mare subtilitate politică, cu faste urmări pentru românii secolelor următoare: în primul rînd opune tendințelor expansioniste ale lui Ștefan I (997-1038), regele Ungariei, nu numai forța armelor ci și o altă confesiune decît cea a dușmanului, împiedicînd mai tirziu asimilarea românilor de către ocupanți, în al doilea rînd făcîndu-și un aliat din Imperiul Bizantin.

Din mulțitudinea acestor fundații de rit catolic, cel mai important rol îl vor avea capitlul și prepozitura de Arad (Orod).

Data exactă a apariției capitlului și prepoziturii nu o cunoaștem. Somogyi G. consideră — fără a aduce dovezi în sprijinul afirmației sale — că prepozitura ar fi fost fondată în 1135 de Bela al II-lea (1131-1141)<sup>22</sup>. Același istoric arată că „este o certitudine istorică“ existența unei abații de Arad încă pe timpul lui Ștefan I, fapt de asemenea nedovedit.

În orice caz, în 1131, cînd este pomenit Aradul cu ocazia dietei convocate aici de regina Elena, soția lui Bela II, se pare că exista deja biserica „Sf. Martin“ (fără a se pomeni nimic despre capitlu) fondată pe locul numit Vonucz, aflat în Arad<sup>23</sup>.

Cercetătorul Francisc Pall în studiul „Diplomatica latină cu referire la Transilvania (sec. XI-XIV)“ datează la începutul sec. XIII apariția capitlului „Bisericii colegiale“ (neepiscopale) din Arad ca „loca credibilia“<sup>24</sup>, organ al feudalismului bisericesc, cu funcție de notariat a cărui cancelarie avea dreptul de a emite diverse acte.

---

<sup>19</sup> Conf. Gh. Ciuhandu, *op. cit.*, p. 210. „Dar toate aceste localități sînt remarcate ca începuturi ecleziastice de mănăstiri „grecești“ sau ortodoxe ocupate apoi de călugări benedictini ori ca „prepozituri seculare“, adică așezări de preoți catolici și nu călugări, cărora li se încredința îngrijirea duhovnicească a potentatilor și probabil *convertirea* ortodocșilor. Aveau și sarcini de „notariat“ sau redactarea actelor, precum și exercitarea unei jurisdicții judecătorești „proba de foc“.

<sup>20</sup> Apud. Virgil Vătășianu, *Metodica cercetării în istoria artei*, p. 61.

<sup>21</sup> Apud. Ștefan Meteș, *Istoria bisericii românești din Transilvania*, vol. I., Sibiu, 1935, p. 31.

<sup>22</sup> Somogyi Gyula, *Arad szabad Király város leirása (Descrierea orașului liber crăiesc Arad)*, Budapesta, 1913, p. 1.

<sup>23</sup> Conf. Fabian G., *op. cit.*, p. 91, care face referire la un act din 1343. POSSESIONE VOCATA, IN QUA EST ECCLESIA BEATI MARTINI CONFESSORIS FUNDATA“.

<sup>24</sup> *D.I.R., Introducere*, vol. II, p. 246.

Spre deosebire de capitolul care depindea probabil de arhiepiscopatul de Strigoni, fiind format din „colegiul de canonici“ călugări, în fruntea cărora se afla un „lector“<sup>25</sup>, și care, pe lângă funcția de notariat mai era și loc de judecată, putând exercita „proba de foc“<sup>26</sup>, prepozitura era condusă de un prepozit care era numit și depindea direct de papă<sup>27</sup>, prepozitul de Arad<sup>28</sup> fiind o lungă perioadă din istoria dinastiei arpadiene și vicecancelar al curții regale, post operativ cheie, postul de cancelar — ocupat de obicei de un episcop — fiind mai mult onorific<sup>29</sup>.

Stabilindu-se între aceste importante instituții bisericești și impozantele ruine bisericești din comuna Vladimirescu relații de apartenență eronate, s-a emis părerea că vechiul Arad ar fi fost situat nu pe locul său actual ci în perimetrul comunei amintite, contrară altor păreri care situază Aradul pe locul său actual.

Fără a trece în revistă aceste opinii diferite și documentația aferentă, prezentată integral de altfel, de Egon Dörner într-un erudit articol<sup>30</sup>, pe baza observațiilor făcute la fața locului, a planului ruinelor întocmit la 10 iulie 1873 de Molnar P. și a planului din 1802 publicat de istoricul Marki S. să facem o succintă analiză a ruinelor de la Vladimirescu, azi declarate monument de arhitectură<sup>31</sup>.

Planul relevă o mare biserică de tip bazilical, specifică stilului roman, de o lungime considerabilă (aproape 60 m) cu trei nave, transept, cor alungit, absidă centrală semicirculară flancată probabil de două absidole laterale, deambulatoriu cu lesene (după planul lui Marki) înconjurat probabil de un număr impar de abside dispuse radial, intrare laterală sudică (după Marki), pe latura de vest două turnuri prevăzute cu lesene, care flanchează o intrare principală în rezalit, specifică romanului. Planul lui Molnar presupune doi stâlpi cu decroșuri spre V și N (cel dinspre nordul intrării principale) și V și S (cel dinspre sud) care separă spațiul de sub tribuna vestică de restul corpului bazilical.

Pe lângă acestea, pe zidul de vest, flancând dinspre interior intrarea, în ax cu cei doi stâlpi sus amintiți se remarcă două coloane angajate cu bazele de profiluri diferite (element specific romanului), cea dinspre sud ușor aplatizată.

<sup>25</sup> *Ibidem*, p. 249.

<sup>26</sup> vezi nota 19.

<sup>27</sup> Conf. Fabian G., *op. cit.*, p. 101, subsolul M. „ut electus canonicus Praepositus ad nos in propria persona, vel per nuncium cum litteris sui assensus accederat, confirmationem electionis suae a Sede Apostolica obtenturus“ (Doc. din 6 noiembrie 1202, dat de papa Innocențiu III).

<sup>28</sup> *Ibidem*, p. 98.

<sup>29</sup> Este interesantă părerea lui Fabian G., *op. cit.*, p. 94-99 că Bela III, care de la vârsta de 14 ani a crescut la curtea regelui bizantin Manuel I, unde a fost însoțit de preoții Pavel și Nicolae, ajungând rege, a fost primit cu neîncredere de clerul catolic. Neîncrezându-se în acesta, își formează o pătură loială de cleric, pe care-i plasează în posturile cheie. Astfel pe cei doi preoți care l-au urmat în Bizanț îi numește pe Nicolae arhiepiscop de Strigoni și pe Pavel — prepozit de Arad, pe care autorul îl identifică cu Anonimus, celebrul cronicar al lui Bela III. Așa s-ar explica și numeroasele donații făcute de Bela III și urmașii săi în favoarea Prepoziturii.

<sup>30</sup> E. Dörner, în „Ziridava“ I, 1967, p. 9 și următoarele.

<sup>31</sup> O erudită prezentare a monumentului a fost făcută de V. Vătășianu, în *Istoria artei feudale*, I, p. 42.

Studiind și elementele de construcție găsite în jurul monumentului și presupuse aparținătoare lui, putem enumera : un rest de menou cu bază pătrată cu „gheare“ și un bolțar, probabil dintr-un arc al unei bolți cu muchii ieșite (voûte d'arêtes) pe încrucișarea de arce ogive care ne fac să considerăm construcția ca aparținătoare romanicului târziu.

În urma acestor observații nu putem fi de acord cu părerea că aceste ruine ar fi aparținut capitlului sau prepozitorii de Arad.

În sprijinul acestei păreri vin doar argumentele de ordin logic simplist și anume că de aceste instituții bisericești, cele mai importante din zonă, ar trebui să aparțină ruinele cele mai impozante; în schimb, împotriva avem numeroase dovezi care ne fac să credem că aceste ruine ar fi aparținut unei abații :

a) — Virgil Vătășianu le datează după invazia mongolă (1241-1242)<sup>32</sup>.

b) — Același autor spune: „În majoritatea cazurilor, bisericile mari de piatră sau din cărămidă au aparținut mănăstirilor, încît rolul șantierelor mănăstirești poate fi considerat predominant în perioada romanică“<sup>33</sup>.

c) — biserica a aparținut unei abații fortificate, databilă după 1241, lucru dovedit de ruinele unei duble cortine din piatră<sup>34</sup> și nu o cortină cu două turnuri, cum a fost greșit tradus acest pasaj din istoricul Fabian G. Este unanim recunoscut de specialiști că în Transilvania și Ungaria bisericile fortificate apar după zguduitoarea „lecție“ servită de invazia mongolă.

d) — istoricul Somogyi G. aduce date despre resturile unei mănăstiri aflate lângă ruinele bisericii<sup>35</sup>.

e) — absida principală este înconjurată de un deambulatoriu. Specialiștii sînt în unanimitate de acord că deambulatoriul apare doar la marile biserici locuri de pelerinaj. Înconjurînd absida principală, de care era despărțit printr-un zid sau printr-un șir de coloane, deambulatoriul se deschidea înspre exterior în alveole (absidiole), cu rol de mici capele în care erau păstrate moaștele; procesiunile înconjurau altarul prin acest deambulatoriu. De aici rezultă că biserica de la Vladimirescu pare să fi fost un important loc de pelerinaj, fiind cunoscut de asemenea faptul că bisericile — locuri de pelerinaj aparțineau de obicei mănăstirilor. Pînă acum nu avem nici o informație care să ne facă să credem, că prepozitura sau capitlul ar fi fost loc de pelerinaj.

f) — atît capitlul cît și prepozitura exercitau mai mult funcții de „notariat“, de emițători de acte, decît cele legate de practicarea cultului; de aceea nu ni se pare că le era necesară o biserică de așa mari dimensiuni ca cea din Vladimirescu.

<sup>32</sup> Vezi nota 31.

<sup>33</sup> V. Vătășianu, *Istoria artei europene*, vol. I., Buc., 1967, p. 289.

<sup>34</sup> Conf. Fabian G., *op. cit.*, p. 92.

„s'a templomot hasanló vastagságu Kettös Kö bástija vette Körüll“, traducere: „... și biserica era înconjurată de un dublu zid de piatră de grosime asemănătoare“, (cu zidul bisericii).

<sup>35</sup> Somogyi G., *Aradmegye Községeinek leirása* (Descrierea localităților din județul Arad) 1913, p. 205.

g) — o biserică așa importantă nu trebuie pusă neapărat în legătură cu o așezare de mari dimensiuni. Se cunosc cazuri de biserici impresionante prin mărime, capabile să adăpostească mii de persoane, construite în zone cu o populație nu mai mare de câteva sute de locuitori<sup>36</sup>.

Din toate aceste date concluzionăm că ruinele de la Vladimirescu nu pot fi puse în legătură cu prepozitura și capitulul de Arad, ci probabil cu o mare abație, nu neapărat cea de la Bizere.

Biserica prepoziturii și capitulul — foarte posibil să fi existat două sau chiar mai multe biserici diferite<sup>37</sup> — a fost construită cu siguranță pe locul actualului oraș Arad, probabil în zona cetății Aradului din sec. XVI-XVIII.

O dovadă în acest sens este că după ocuparea cetății Arad și incendierea orașului și bisericii (1551)<sup>38</sup>, pașa Kason ridică o cetate „în jurul bisericii Aradului“ (1555)<sup>39</sup>.

Avem îndeajuns de multe date ca să putem preciza cu certitudine locul cetății construită de către turci — mai precis, după părerea noastră reparată, mărită și adusă la zi după cerințele militare ale timpului în 1555, și implicit locul bisericii capitulului. Ne îndoiim că biserica construită din piatră ar fi ars în întregime în 1551. Părerea noastră este că turcii — cum au mai făcut și în cazul altor cetăți pe care le-au ocupat — măbind cetatea, au refolosit și clădirea bisericii, pe care au reparat-o, transformând-o în djamia amintită de celebrul călător turc Evlia Cselebi în secolul al XVII-lea<sup>40</sup>. De asemenea, planul cetății Aradului din prima jumătate a secolului al XVIII-lea ne prezintă biserica franciscană din cetate — despre care nu avem nici un indiciu că ar fi fost construită după alungarea turcilor — de mari dimensiuni, pe care o presupunem aceeași biserică capitulară-djamie, retransformată în biserică catolică.

Planul cetății Arad din sec. XVII (ca și cel din sec. XVIII) ne prezintă pe locul retiradei de mai târziu o altă biserică care trebuie să fi fost ortodoxă<sup>41</sup>; la fel, studiind harta Aradului actual, observăm fap-

<sup>36</sup> Maurice Vieux, *op. cit.* p. 148. „Dar se pune o problemă: ce misterioasă viziune a viitorului i-a inspirat pe constructori ca să conceapă, ca la Le Mans, o catedrală, în care puteau intra chiar 6000 de oameni, cind populația din împrejurimi, socotind orașul și regiunea dependentă, adică totalitatea vasalilor locali sau mai depărtați, cuprindea maximum 200 de suflete?“

<sup>37</sup> Fabian G., *op. cit.*, p. 99 și doc. B. p. 205 afirmă că capitulul și prepozitura ar fi avut proprietăți diferite, din documentul citat reieșind concurența acestor instituții pentru diferite moșii.

<sup>38</sup> Conf. Marki S., *Aradvármegye története*, I, p. 531 (Istoria județului Arad).

<sup>39</sup> *Ibidem*, p. 555.

<sup>40</sup> Conf. dr. Karácson Imre, *Evlia Cselebi török világotató Magyarországi utazásal 1660-1664*, în *Török Magyarokori emlékek*, Budapesta, 1904, p. 17.

<sup>41</sup> În planului Aradului din 1752 realizat de Emeric Ruttkay, în interiorul retiradei, apare clar, desemnată în perspectivă aeriană o biserică care, în legenda explicativă a planului la litera „b“, este consemnată sub denumirea de „cazarma ofițerilor și închisoare“ (tisztalak és börtön-Stockhaus). Este greu de crezut faptul că austriecii să fi dezafectat o biserică catolică, transformând-o în cazarmă și închisoare; mult mai plauzibilă pare explicația că biserica în cauză a fost ortodoxă. Despre această problemă ne vom ocupa într-un studiu special.



tul interesant că strada Eroul Necunoscut urmărește forma unei biserici de mari dimensiuni, problemă care ar putea constitui obiectul unei eventuale, dar grabnice cercetări arheologice în zonă.

Faptul că pe teritoriul actualului municipiu Arad nu s-au găsit urme de așezare din sec. XI-XIII nu constituie o dovadă serioasă care să ne convingă că Aradul medieval n-ar fi existat aici. Densitatea mare a clădirilor actuale, precum și demolarea organizată — după 1760 — a vechii cetăți a Aradului, — locul pe care presupunem că ar fi existat înainte capitlul — și refolosirea materialului acesteia la construirea noii cetăți, fac ca săpăturile arheologice să nu fi găsit nici o urmă zidită a cetății în stil „italienesc vechi“ din sec. XVIII (despre existența căreia avem date certe), cu atât mai mult a unor construcții din sec. XII-XIII.

Este edificator în acest sens documentul emis la Strigoniu (Esztergom R.P.U.) la 28 august 1388 prin care se reglementează anumite posesiuni ale prepoziturii — (mai precis ale prepozitului) și ale capitlului<sup>42</sup>. Din acest document reies următoarele :

a) Aradul anului 1388 poate fi diferențiat în trei zone : — zona capitlului și prepoziturii ce ar putea fi localizată pe locul vechii cetăți din perioada turcească (avînd în vedere că cetatea s-ar fi construit în jurul bisericii capitulare);

— zona propriuzisului oraș fortificat Arad — atestat documentar ca „civitas Orodensis“ încă din 1329<sup>43</sup> — care se întindea probabil pe locul actualului cartier Drăgășani fiind delimitat la S și E de Mureș, iar la N și V de brațul cunoscut mai tirziu sub numele de Mureșul Mic.

— zona iobagilor capitlului și prepoziturii, zonă mărginașă a orașului, nefortificată, situată la N de Mureșul Mic, în interiorul căreia se va înfiripa, în secolul al XVIII-lea, partea germană a orașului.

b) — capitlul și prepozitura aveau posesiuni diferite.

<sup>42</sup> După Fabian G., *op. cit.*, anexa A, p. 237-238. Quod primo, directam medietatem plateae, vulgariter, Közép-Ucha nominatum a parte meridionali et a parte iobagiorum dicti Domini Praepositi incipiendo, girando versus partem septemtrionalem, eidem Domino Praeposito usque vitam suam, vel quousaque ad altiora posset promoveri, assignasset gubernandam, tenendam et possidendam; post vero ejus obitum vel majorem promotionem eadem platea Közép-Ucha in toto ad ipsum Capitulum Orodense in perpetuum devolvetur, alian vero directam medietatem a parte Orientali et a partem iobagiorum ipsius Capituli, transeunda versus meridiem ad priorem locum, dicto Capitulo in perpetuum possidentam, tenendam et utendam assignasset; item sylvam ad praedictum oppidum Orodense pertinentem, tribus diebus in longitudinem et latitudinem perambulando, qualitatem et quantitatem ejus bene considerando conscientiose, modo quo supra divisioeset, per unam viam, quae ducit ad vadum fluvii Marus dictum AZUNLAKA in latitudinem sylvae transeuntem, cum metis terreis, utramque partem ipsius viae lene consignatam, intersecando, ac in duas partes dividendo, quam unam partem a parte septemtrionali, et a parte ipsius domini Praepositi, ab ipsa via siguis metalibus, ut praefertur, ex utraque parte bene consiquatam, usque locum ANTHOKPATAKA in longitudinem se extendentem excepta sylva Mikalaka et compo THATAR-FISCH ad praemissum oppidum Orod pertinente, cum obnibus utilitatibus suis, et pertinentiis, universis videlicet foenetis, piscinis, spinis at ortis, ipsi Domino Praeposito in perpetuum possidentam, tenendam et habendam statuisset, et adsiquasset; alian vero partem ejusdem sylvae a parte meridionale ipsius viae usque ad villam BETHPHYZ voca-

c) — oraşului Arad i se ia întinsa pădure („îți trebuiesc trei zile ca s-o străbați în lungime și lățime<sup>46</sup>) care îi aparținea, rămânându-i doar pădurea Mikalaka — probabil pe locul actualului cartier Micălaca-și cîmpul Tatarfisch — denumire a cărei etimologie pare să confirme amintirea prezenței mongolilor aici în 1241-1242.

Invazia mongolă reprezintă un moment important în istoria fortificațiilor din această zonă. Conform părerii unor specialiști ea a determinat apariția în Ungaria și Transilvania a cetăților din piatră care înainte nici n-ar fi existat<sup>44</sup>.

Faptul că Rogerius, în al său CARMEN MISERABILE SUPER DESTRUCTIONE REGNI HUNGARIAE TEMPORIBUS BELA IV REGIS PER TARTAROS FACTA“ (Brünn, 1488), nu pomenește nimic de cucerirea Aradului nu înseamnă că Aradul n-ar fi existat ori că mongolii nu ar fi reușit să-l cucerească — cum pretinde istoricul Somogyi G<sup>45</sup>.

Mult mai plauzibilă este ipoteza că Aradul nu a opus rezistență invadatorilor ci „și-a deschis porțile“ de bunăvoie și acest fapt din simplu motiv că nu avea nici un fel de fortificație pe care să o opună corpului de armată bine instruit și disciplinat al lui Bochetor, care pătrunzînd pe teritoriul de azi al României prin sudul Moldovei, după ce distruge episcopatul Cumaniei de pe Milcov și cucerește Sibiul, Alba Iulia, Sebeșul, Orăștie, ajunge victorioasă în zona Aradului<sup>46</sup>. Aceasta ar explica și faptul că Aradul și zona sa a fost scutită de atrocitățile atît de obișnuite ale mongolilor în orașele cucerite<sup>47</sup>.

---

tam, in longitudinem se extendentem, ipsi Capitulo in perpetuum possidendam et tenendam, cum omnibus utilitatibus et pertinentiis quibuslibet, scilicet piscinis, poludibus, et foenetis statuisset et adiguasset.

*Traducere:* „.... In ceea ce privește prima, pe jumătatea dreaptă a străzii numită vulgar Kőzép-Ucha, începînd din partea sudică și partea iobagilor zisului Domn Prepozit și întorcîndu-se către partea nordică i s-a atribuit acestui Domn Prepozit-pînă la moarte, sau pînă la promovarea la funcții mai înalte — să o conducă, să o păstreze și să o posede.

Însă după moartea sau promovarea acestuia, aceeași stradă Kőzép-Ucha se reîntoarce în întregime pentru vecie, Capitlului de Orod. Însă cealaltă jumătate dreaptă din partea răsăriteană și din partea iobagilor ai însuși Capitlului, trecînd către sud, la locul de mai înainte s-ar atribui zisului Capitlu să o posede, țină și folosească veșnic; de asemenea se împarte cu grijă în modul de dinainte cu movile de hotar pădurea, pe care ca s-o străbați în lungime și lățime îți trebuiesc trei zile, care ține de așa zisul tîrg Arad, printr-un drum care duce la Vadul riului Mureș zis AZUNLAKA, care străbate pădurea în lățime fiecare parte bine delimitată a acestui drum intersectînd și împărțînd pădurea în două părți: o parte din nord, a acestui Domn Prepozit (care se întinde) în lungime de la drumul însemnat cu semne de hotar numit ANTHOKPATAKA cu excepția pădurii Mikalaka și cîmpului TATARFISCH care ține de tîrgul Orod numit mai înainte-cu toate folosințele și apartenențele sale, adică: fînețele, heleșteele, pruniștile și grădinile.

Acestui Domn Prepozit s-au hărăzit și dat în stăpînire toate acestea să le posede, țină și să le aibă veșnic, însă cealaltă parte a pădurii din partea sudică a acestui drum care se întinde în lungime pînă la satul numit BETHPHYZ a fost hărăzită acestui Capitlu, să o posede și să o țină veșnic cu toate folosințele și apartenențele, adică heleșteele, mlaștinile și fînețele.

Ca mărturie a acestui lucru (stă) prezentul (act) întărit cu puterea sigiliului nostru atîrnat.

Ne referim la orașul Arad și nu la „castrul regal“ Arad care, fie că în această perioadă nici nu mai exista, fie că a fost distrus de mongoli, fie că nu a existat ca cetate, sub acest nume fiind cunoscut probabil, în unele documente, orașul Arad.

În perioada anterioară invaziei mongole, fortificațiile în jurul Aradului și capitlului de Arad nu și-ar fi avut rostul.

Existau într-adevăr castele-reședințe fortificate ale nobililor feudali mai mult sau mai puțin puternici aflați în veșnice conflicte cu vecinii, fapt care-i obliga să-și fortifice reședințele, așezându-le în locuri greu accesibile, făcându-le inespugnabile.

Dar capitlul și orașul aflat sub protecția sa nu necesita ziduri de apărare. Să nu uităm că ne aflăm la începutul secolului al XIII-lea, dată la care biserica ajunsese deja la plentitudinea influenței sale asupra comunităților umane; atacarea și prădarea unui lăcaș de cult sau a posesiunilor sale ar fi fost un sacrilegiu care ar fi făcut din autor un om în afara legii în toată lumea creștină.

Este edificator, în acest sens, faptul că împotriva regelui Andrei II, din a cărei dispoziție, nu se știe din ce cauză, se confiscă prepoziturii și capitlului din Arad anumite bunuri (înainte de 1222), papalitatea (Honorius III) ia o atitudine hotărâtă cerându-i prin scrisorile din 21 ianuarie 1222 și 11 aprilie 1223<sup>48</sup> — să-și repare greșeala despăgubind aceste lăcașuri de cult.

Ca urmare, Andrei II, nu numai că repune capitlul și prepozitura în posesia „bunurilor jefuite din porunca regelui“ ci și extinde — după unele păreri construiește — biserica capitulară prin soția sa Iolanda care o și sfințește în 1224.

Lucrarea de față încearcă să releveze câteva aspecte din istoria Aradului —, momente care au avut mare influență în dezvoltarea ulterioară a orașului nostru, fără a le aprofunda, ci stabilind doar inedite direcții de abordare pentru ulterioarele studii mai amănunțite.

În ciuda deselor perioade de declin și înflorire care s-au succedat, Aradul a rămas fără îndoială o așezare care cu certitudine își merită nu-

---

Dată la Strigoniu, la 28 august 1388.

Mulțumim și pe această cale colegului Ioan Popovici de la Arhivele Statului Arad pentru bunăvoința de a fi tradus acest text și altele.

<sup>43</sup> După Ștefan Pascu, *Voievodatul Transilvaniei*, p. 239.

C. Suci, *Dicționar istoric*, I. p. 42.

„D. I. R.”, II, 1953, p. 300 ș.u.

<sup>44</sup> Iosif Șchiopul, *op. cit.*, p. 140. „... înainte de această invaziune nici n-au existat încă cetăți în Ungaria și Transilvania, cum recunoaște însăși istoriografia săsească (I. K. Schuller, *Archiv...*, p. 20). Cetățile au fost ridicate numai după această invaziune a tătarilor și ridicarea lor a fost determinată în mare măsură de teama unor posibile noi invazii”.

<sup>45</sup> Somogyi G., *Arad szabad Kiraly város leirása*, p. 1.

<sup>46</sup> Conform Manole Neagoe, *Attila, Gînghiz-han și Tamerlan*, Ed. Merid. București, 1971, p. 233.

<sup>47</sup> *Ibidem*, p. 188, „Orașele care-și deschideau porțile de bunăvoie erau scutite de atrocități, iar cele pe care reușeau să le cucerească cu forța erau devastate fără milă”.

<sup>48</sup> „D. I. R.” I, p. 181-182, 197-198, 198-199.

mele de oraș, supusă multiplelor avataruri inerente unei așezări fără prea mare însemnătate politică și militară, dar cu un incontestabil rol economic.

Supus vicisitudinilor vremii și ale istoriei, el rămîne același oraș în care nenumărate generații și-au împletit existențele și speranțele, iar vestigiile sale, chiar dacă nu reprezintă o impresionantă valoare arhitecturală, sînt mărturiile unei istorii zbuciumate.

(Résumé)

Sans avoir cette importance politique et militaire, la ville d'Arad — connue d'après les documents du Moyen Âge, Ordo — du 12<sup>e</sup> — 14<sup>e</sup> siècle a certainement eu un rôle économique incontestable. Afin que notre étude soit en tant que possible objective, afin qu'il mette en relief le développement proprement-dit de la ville, il faut dès le début essayer de distinguer les trois unités interdépendantes de cette époque-là, celles qui ont déterminé son épanouissement:

- le bourg d'Arad
- la forteresse
- le chapitre

Tout d'abord l'attention doit se diriger vers la relation réciproque CHAPITRE-BOURG; telle institution religieuse n'aurait pas été fondée au hasard, n'importe où, mais tout précisément à l'intérieur d'un habitat humain plus au moins développé mais qui jouissait d'une certaine importance.

Le chapitre, la plus importante institution religieuse de la contrée, représentant l'expansion de l'Etat féodal hongrois et de la Papauté, exerce son influence et s'empare de grandes propriétés foncières, favorisant ainsi l'épanouissement de la vie économique de la ville d'Arad.

Le document de 1388 dirige le lecteur vers la ville médiévale, plus précisément, vers cet endroit habité par les paysans du chapitre et du préposé annonçant déjà le bourg d'Arad tout à fait indépendant de ces deux institutions qui possédaient des propriétés comme la forêt de Mikalaka, les champs de Tratarfish et naturellement encore d'autres.

La controverse des monographes de la ville d'Arad c'est d'établir le plus exactement possible le lieu où se trouvait l'Eglise du Chapitre, c'est-à-dire la ville médiévale là où s'étend la ville actuelle ou bien à la place de ce village à quelques kilomètres d'Arad actuellement le village Tudor Vladimirescu.

C'est à la grandeur et à l'aspect imposant de la ruine de l'église de Tudor Vladimirescu qu'on doit l'opinion erronée selon laquelle on l'attribue au chapitre d'Arad. Une étude attentive de ces ruines, au point de vue de l'histoire de l'architecture, de même que la corrélation des données historiques s'oppose à cet avis et nous fait conclure que la ville médiévale s'est formée à l'endroit de la ville actuelle.

## CONTRIBUȚII CU PRIVIRE LA LEGĂTURILE ARADULUI CU ȚARA ROMĂNEASCĂ ȘI MOLDOVA (pînă la 1700)

EUGEN GLÜCK

Una din temele majore ale istoriei meleagurilor arădene este fixarea precisă a rolului jucat de această zonă în cadrul marilor momente ale destinului românesc.

Distrugerea documentelor existente în arhivele și bibliotecile locale privind perioada secolelor X-XVII precum și dispersarea izvoarelor istorice salvate de la pierire, în multe depozite științifice existente în țară și peste hotare, a îngreunat lămurirea legăturilor străvechi ale părților arădene cu Țara Românească și Moldova.

În ultimii ani, s-au depus noi străduințe spre a putea elucida această problemă, care s-au soldat cu anumite rezultate<sup>1</sup>. Ele au dovedit că relațiile amintite au cuprins o gamă variată de probleme, economice, sociale, politice, militare și culturale.

În studiul de față ne ocupăm de relațiile politice și spirituale ale Aradului cu Țara Românească și Moldova.

Fără îndoială, relațiile politice și militare se intensifică în lupta comună dusă de cele trei țări române împotriva pericolului otoman. care plana asupra întregii Europe de sud-est, începînd cu a doua jumătate a secolului al XIV-lea.

Memorabile rămîn în acest sens eroicele lupte conduse de domnitorul Mircea cel Bătrîn (1386-1418), care prin vitejie și dibăcie diplomatică a reușit să mențină existența autonomă a Țării Românești.

Din diplomele familiei Marot, avînd întinse domenii în părțile arădene, reiese că ei au participat la luptele inițiate de marele domnitor. Familia Marot, potrivit legiurilor feudale contemporane, înjghebase o apreciabilă unitate militară, compusă printre altele, din cel puțin o mie de călăreți. Această unitate a fost prezentă alături de oștile lui Mircea cel Bătrîn în luptele purtate cu ocazia primei incursiuni otomane, condusă de sultanul Baiazid și care s-a soldat cu înfrîngerea rușinoasă a agresorilor la Rovine (1394).

Nu mai puțin activi s-au dovedit a fi în campania din anul 1396. Astfel, unitatea familiei Marot a participat la cucerirea „cetății mici“ de

---

<sup>1</sup> Eugen Gluck, *Noi mărturii privind unitatea națională a românilor*, în „Cariatide“ (Arad), decembrie 1980, p. 6.

la Nicopole, la bătălia din 26 septembrie, precum și la asediul „cetății mari”. Prezența unității respective s-a semnalat și cu ocazia luptelor de la Turnu (azi Turnu-Măgurele). Acte eroice au fost săvârșite și în cursul retragerii, provocată de sfârșitul tragic al campaniei, imputabilă în primul rînd nepriceperii împăratului Sigismund de Luxemburg. Cu această ocazie, unității condusă de cei doi frați Marot i s-a dat sarcina să acopere replierea celor învinși. Luptele au costat și viața unuia dintre frați<sup>2</sup>.

Tot de pe meleagurile arădene a provenit și unitatea condusă de Ladislau, fiul lui Petru de Chalya, care a luat parte la luptele de la Nicopole<sup>3</sup>.

Unitatea militară organizată de familia Marot reapare în Țara Românească în anul 1426, contribuind la reînscăunarea domnitorului Dan cel Viteaz, alungat vremelnice de turci<sup>4</sup>.

Zilele glorioase ale luptelor antiotomane, conduse de Iancu de Hunedoara, au pus la contribuție atît forța militară a Transilvaniei cît și a celorlalte două țări române. În acest sens un rol de seamă au jucat cetele cnejilor și voievozilor care au alergat sub drapelul marelui conducător de oști. Desigur, de la bun început s-au evidențiat cei proveniți din sud-vestul patriei noastre, participînd la victoria repurtată în septembrie 1442, pe riul Ialomița. Este interesant de remarcat că Iancu de Hunedoara primise domeniul Șiriei în 1444, drept recuperare parțială a celor 95.000 de galbeni, cheltuiți de el din buzunarul propriu în cursul luptelor antiotomane, printre care și în Țara Românească<sup>5</sup>.

De asemenea știm că la rîndul său a răsplătit vitejia cnejilor și voievozilor. Spre exemplu putem cita cazul voievodului Moga, din Hălmațiu căruia i-a confirmat privilegiile în anul 1451, menționînd totodată faptele sale de armă<sup>6</sup>.

Venirea la putere a lui Vlad Țepeș în Țara Românească în anul 1456, cu ajutorul lui Iancu de Hunedoara, a adus un nou reviriment în lupta antiotomană a țărilor române<sup>7</sup>.

După o domnie de șase ani, invazia otomană condusă de însuși sultanul Mahomed, a constrîns domnitorul, în final, să se retragă spre nord, trecînd granița Transilvaniei în așteptarea ajutorului promis de Matei Corvin. Fără să mai aștepte grosul armatei regelui, care cobora spre Brașov foarte încet, Vlad Țepeș se întoarce în Țara Românească. În ajutorul lui veniseră oștile din Lipova, conduse de Ian Griskra, care mai de

---

<sup>2</sup> Diploma provenită din anul 1403, a fost publicată în Veress Endre, *Gyula Város oklevéltára (Diplomatariul orașului Giula)*. Budapesta, 1938,

<sup>3</sup> Documentul este în posesia Muzeului Banatului din Timișoara.

<sup>4</sup> Márki Sándor, *Aradvármegye és Arad szabad királyi város története (Istoria comitatului Arad și a orașului liber regesc Arad)*, vol. I; Arad, 1892, p. 277.

<sup>5</sup> I. D. Suci, *Unitatea poporului român. Contribuții bănățene*, Timișoara, 1980, p. 25.

<sup>6</sup> Mihail P. Dan, *Un stegar al luptei antiotomane: Iancu de Hunedoara*, București, 1974, p. 70. A. Caciora — E. Glück, *Cnezate și voievoodate românești arădene, în Studii privind istoria Aradului*, București, 1980, p. 151 și urm.

<sup>7</sup> Mihail P. Dan, *Cehi, slovaci și români în veacurile XIII-XVI*, Sibiu, 1944, p. 164 — 167.

mult fusesse o însemnată căpetenie husită. Ei se îndreptau spre sud în direcția capitalei muntene<sup>8</sup>.

În ziua de 9 noiembrie 1462 oștile reunite ajunseră în Rucăr. Desno-dămîntul firesc al evenimentelor a fost împiedicat de Matei Corvin, care dăduse crezare între timp calomniilor debitate de virfurile săsești și ordonă deținerea domnitorului. Astfel, a început captivitatea lui Vlad Țepeș care a durat nu mai puțin de 14 ani. O descriere plastică a „prizonierului” lui Matei Corvin a făcut-o nunțiul papal, episcopul de Modrus, care vizitase și Oradea. El difuzînd în Europa date interesante despre români, băștinașii Daciei, prin intermediul unei lucrări redactate după întoarcerea sa la reședința diecezei pe care o păstorea. De altfel în 1476, Ștefan cel Mare determină pe Matei Corvin să-l elibereze pe Vlad Țepeș și oștile moldovenești, ajutate de unele unități transilvănene, l-au restabilit în domnie<sup>9</sup>.

Planuri foarte îndrăznețe cu adînci scopuri politice au fost urzite la sfîrșitul secolului al XV-lea și începutul secolului al XVI-lea, în micul orașel Nădlac de pe Mureș. Este vorba de strînsele relații matrimoniale, cu adînc substrat politic, cimentate între familia Iakșici din Nădlac și boierii Craiovești, deținătorii puterii reale în Țara Românească, timp relativ îndelungat. Ambele familii urmăreau scopurile lor: primii înjghebură unei coaliții antiotomane, iar boierii Craiovești crearea de relații cu familii influente în toate statele limitrofe Țării Românești.

În acest scop are loc în 1504, mariajul Elenei, fiica lui Dimitrie Iacșici de Nădlac cu vornicul Pîrvu Craiovescu, nepotul domnitorului Radu cel Mare, și tatăl domnitorului Neagoe Basarab (1512-1521). Ca un obiectiv imediat, noii aliați politici căutau să pună stavilă încercărilor lui Mihnea zis cel Rău, pretendent la tronul Țării Românești. După prima tentativă care a avut loc în anul 1497, el reușește să devină domn în anul 1508, menținîndu-se în scaun o perioadă de doi ani.

Răsturnat de la conducerea țării de boierii Craiovești, Mihnea se refugiază la Sibiu, unde este asasinat în plină stradă, în ziua de 12 martie 1510, de către Dimitrie Iacșici junior, fratele Elenei<sup>10</sup>.

Depărtarea relativ mare existentă între zona Aradului și Moldova nu a putut împiedica statornicirea de relații între cei doi poli ai spațiului românesc. Astfel facem amintire despre un document provenind din 6 februarie 1456, care cuprinde cererea lui Mihail, numit și Bogdan, din satul Petrova (Maramureș), prezentată în fața capitlului din Cenad, investit cu drept de adevărire, privind transcrierea diplomei din 1336. Acest document investea pe Drag și pe Dragoș, acesta din urmă întemeie-

<sup>8</sup> Epistola Michaelis Bocignoli Raguzae ad Gerardum Planiam Caesareae Maiestatis secretarium... Xerocopia realizată după ediția din 1524, se găsește în posesia Muzeului județean Arad.

<sup>9</sup> Bayerische Staats-Bibliothek Manchen. — Secția manuscrise, nr. 26.632.

<sup>10</sup> Alexa Ivici, *Radoslovane Tablie*, Novisad, 1928, p. 9 și tabel 11; E. Turdeanu, *Din vechile schimburi culturale dintre români și iugoslavi*, — extras din „Cercetări literare”, Vol. III, București, 1939, p. 152-153; Andrei Veress, *Acta et epistolae relationum Transylvaniae Hungariaeque cum Moldavia et Valachia*, Vol. I, 1468-1540, Budapesta, 1914, p. 101 și urm.



torul Țării Moldovei, cu posesiunea unui sat, numit Bedeu. Din contextul actelor reiese că descendenții lui Dragoș erau în posesia satului respectiv în mod neîntrerupt de peste un secol<sup>11</sup>.

Aici, este locul să pomenim de faptul că Andrei Laczfi, voievodul Transilvaniei, originar dintr-o familie de pe meleagurile arădene, luptase în anul 1352, împreună cu moldovenii împotriva tătarilor, care au fost respinși dincolo de Nistru<sup>12</sup>.

Relațiile de rudenie statornicite între familia Iacși și boierii Craiovești s-au extins și asupra familiei domnitoare din Moldova. În acest sens ne referim la doamna Elena, soția lui Petru Rareș (1521-1538, 1541-1546).

Documentele cunoscute de noi vorbesc despre prezența solilor domnitorului moldovean, pe meleagurile arădene. Astfel, cunoaștem un raport care ne face cunoscută sosirea unui emisar al domnitorului moldovean la Lipova în ziua de 11 mai 1529. Acesta venise în întâmpinarea regelui Ioan Zapolia al Ungariei, avînd misiunea diplomatică de a prezenta pretențiile voievodului moldovean la Cetatea de Baltă și Ciceu, împreună cu vastele lor domenii. De fapt, Ioan Zapolia recunoscuse în final drepturile domnitorului Petru Rareș, asupra acestor posesiuni moștenite de la Ștefan cel Mare.

După cum se știe, în anul 1541, în urma prăbușirii regatului Ungariei, Transilvania, care arătase de mult semne de a ieși din componența acestuia, a devenit principat autonom, sub suzeranitatea otomană. În acest context relațiile celor trei țări române devin mai puternice, cu atît mai mult cu cît pericolul otoman se transformase în încercuire, teritoriul lor fiind înconjurat de pașalicuri.

În primele luni de existență a principatului (1541-1542) reședința se fixase la Lipova.

Aici, sosiră la 18 octombrie 1541, solii lui Petru Rareș, spre a duce tratative cu diriguitorii Transilvaniei. Domnitorul moldovean cerea cu insistență să i se recunoască cu ocazia reînscăunării sale, drepturile străvechi ale Moldovei asupra Ciceului și Cetății de Baltă<sup>13</sup>.

Cît de precară era situația curții de la Lipova reiese și dintr-un mesaj a lui Petru Rareș, adresat regelui Sigismund I al Poloniei, tatăl reginei Isabela și bunicul principelui Ioan Sigismund. De fapt, în această perioadă are loc strămutarea capitalei la Alba Iulia, avînd o poziție centrală și curtea o securitate sporită<sup>14</sup>. Situația Transilvaniei însă, s-a înrăutățit tot mai mult. Încercarea cancelarului Martinuzzi, de a obține protecția habsburgilor a provocat un puternic atac otoman. În anul 1552 are loc asediul Timișorii, cel mai important bastion din sud-vestul țării noastre.

<sup>11</sup> Ioan Mihályi de Apsa, *Diplome maramureșene din secolul XIV și XV*, Sighetu-Marmației, 1900, p. 375-376.

<sup>12</sup> Horváth Mihály, *Magyarország történelme* (Istoria Ungariei), vol. II, Pesta, 1860, p. 109.

<sup>13</sup> A. Veress, *Acta...* p. 6-7, 24-25.

<sup>14</sup> Ilie Corfus, *Documente privitoare la istoria României*, culese din arhivele polone, Secolul al XVI-lea, București, 1979, doc. 47.

Totodată, oștile sultanului cotropesc și alte teritorii transilvănene, inclusiv orașele Arad și Lipova.

Aceste desfășurări erau urmărite cu îngrijorare la Țirgoviște de domnitorul Mircea Ciobanul (1545-1554, 1558-1559). El își dădu seama că puhoiul turcesc poate fi oprit numai prin acțiuni politice și nicidecum militare, cu atât mai mult cu cât se dovedea pe cîmpurile de luptă incapacitatea habsburgilor de a se măsura cu forțele sultanului.

Conștient de complexitatea situației, Mircea Ciobanul a sfătuit pe Ștefan Loșonczy, comandantul Timișorii (de altfel arădean de origine), să renunțe la apărarea cetății, deoarece nu are șansă de izbîndă. În același timp, el considera că Lipova și părțile dintre Mureș și Tisa (aproximativ actualul județ Arad), ar putea fi recuperate de la turci, care nu le acordă o însemnătate egală cu Timișoara, bineînțeles Transilvania, urmînd să renunțe la protecția habsburgică<sup>15</sup>. Din păcate, domnul Țării Românești, nu a avut înțelegere la Timișoara, deoarece diriguitorii militari din zonă nu au înțeles raționamentul său în sensul că era preferabil să se accepte suzeranitatea otomană, decît să se lase să cadă însemnate teritorii, sub dominația semilunii. Drept urmare, Timișoara și zona Aradului au fost nevoite să îndure multă vreme stăpînirea nemijlocită a sultanului.

O îmbunătățire în situația zonei arădene nu a intervenit decît în anii glorioși ai luptelor antiotomane, conduse de Mihai Viteazul (1593-1601).

Preludiul ridicării celor trei țări române împotriva sultanului este răscoala maselor bănățene din anul 1594 încurajate de Mihai Viteazul prin emisarul său Toma Postelnicu<sup>16</sup>. Mai tîrziu, veni chiar și domnitorul personal în tabăra de la Virșeț, îmbărbătînd pe cei aflați acolo<sup>17</sup>.

Această răscoală s-a întins în zonele situate la nord de Mureș, avînd în frunte pe episcopul Ineului, care foarte probabil luase contact personal cu domnitorul Țării Românești. Ca urmare a acțiunilor eroice ale răsculaților români, sîrbi și maghiari a fost eliberată o însemnată parte a părților arădene de sub jugul otoman. Lipsind însă ajutorul eficient al principelui Transilvaniei, răsculații au fost înfrinți în bătălia de la Becichecul Mare (azi Zrenianin, RSF Iugoslavia).

Mult mai importante s-au dovedit a fi evenimentele din anul 1595, care au cimentat și mai mult legăturile Aradului cu Țara Românească. Ele s-au manifestat acum pe două căi principale.

În primul rînd, trebuie să arătăm că un număr de arădeni au participat în vara anului 1595 la luptele care s-au derulat în Țara Românească. Dintre acestia s-a remarcat în primul rînd Nicolae Seghvei de Lapispatak, care s-a evidențiat în special cu ocazia recuceririi Giurgiului și lichidarea definitivă a invaziei otomane. Domnul recunoscător, la puțin timp după

<sup>15</sup> I. D. Suci, *op. cit.*, p. 28.

<sup>16</sup> Eugen Glück, *Meleagurile arădene în timpul domniei lui Mihai Viteazul (1593 — 1601)*, în vol. Marin Badea, Eugen Glück, Nicolae Roșuț, Mihai Viteazul și Aradul, Arad, 1975, p. 29.

<sup>17</sup> I. D. Suci, *op. cit.*, p. 37-38.

sosirea lui în Transilvania (1599) îi întări posesia satelor Feniș, Poiana, Lazuri, etc., subliniind în diplomă actele sale de vitejie<sup>18</sup>.

Nicolae Bălcescu ne informează că la lupta de la Călugăreni au participat și câteva cete transilvănene aflate sub conducerea comandantului Orășii. Nu putem pierde din vedere că în componența trupelor aparținătoare cetății de la Oradea intrau și unitățile voievozilor de la Clit, Hășmaș, Archiș etc., de pe meleagurile arădene<sup>19</sup>.

Alături de teatrul principal de operații din Țara Românească au avut loc desfășurări militare și în vestul patriei noastre. Diploma lui Mihai Viteazul din 22 decembrie 1599, prin care confirmă generalului Gheorghe Borbely posesia satelor Miniș, Ghioroc, etc., dă o înaltă apreciere faptelor de arme ale acestuia săvârșite în anii 1595-1596, în calitate de comandant suprem al trupelor care au eliberat cea mai mare parte din sud-vestul Transilvaniei de sub stăpânire otomană<sup>20</sup>. Desigur, aceste contingente erau formate din soldații români, maghiari, sîrbi și sași.

La 13 august 1595, a fost cucerită fortăreața Făgetului din nordul Banatului, iar a doua zi, s-a dat bătălia decisivă, soldată cu înfrîngerea beglerbejului Timișorii. Nu peste mult, a fost luată Lipova, apoi a urmat asediul Ineului. Tocmai în ultimele ore ale asediului sosi vestea recuceririi orașului Tîrgoviște de către trupele lui Mihai Viteazul și ardeleni, care a descurajat cu totul garnizoana otomană. A doua zi, ei au părăsit cetatea în temeiul actului de capitulare<sup>21</sup>.

Concluzionînd evenimentele respective cronicarul ardelean Iohannes Decius Baronius arăta că cele trei țări aliate care „odinioară au constituit întreaga Dacie“, au obținut succese remarcabile<sup>22</sup>.

Este interesant de remarcat că publicațiile apărute în apusul Europei, numite „avisi“ au înregistrat victoriile sus arătate ca părți componente ale unei străduințe unice<sup>23</sup>. Astfel o tipăritură de acest fel editată la Colonia (Köln — RFG) de tipograful Eisinger, subliniază eforturile Țărilor Române, în special recucerirea aproape simultană a orașelor București, Tîrgoviște și Lipova. La Roma, Bernardino Beccari publică un material similar, care vorbește despre înfrîngerea lui Sinan pașa, victoria de la Lipova, recucerirea Brăilei etc.<sup>24</sup>

---

<sup>18</sup> Andrei Veress, Documente privitoare la istoria Ardealului, Moldovei și Țării Românești, vol. V, p. 284.

<sup>19</sup> Nicolae Bălcescu, *Campania românilor în contra turcilor de la anul 1595*, în vol. N. Bălcescu, *Opere alese*, vol. I, E.S.P.L.A., 1960, p. 215, vezi și documentul publicat în anexa studiului E. Glück, *Meleagurile arădene*, p. 82-83.

<sup>20</sup> *Ibidem*, p. 31-32.

<sup>21</sup> *Ibidem*, p. 32-33.

<sup>22</sup> În original „Transilvania, Moldova et Transalpina — Valachia que olim integram Daciam constituiebant“, *Monumenta Hungariae Historica. Series Scriptorum*, Vol. 17, p. 145.

<sup>23</sup> Carol Göllner, *Faima lui Mihai Viteazul în Apus, Broșuri contemporane*, în „Anuarul Institutului de istorie națională“, Cluj-Sibiu, vol. VIII, (1939-1942), p. 123-196.

<sup>24</sup> Eugen Glück, *Avisi-un important izvor al istoriei locale*, în vol. „Catedra“, Arad, 1980, p. 152-153.

Evenimentul cel mai de seamă al anului 1596, în sud-vestul Transilvaniei a fost recucerirea unor cetăți din zona Mureșului ca de exemplu Felnac și apoi asediul principalului bastion otoman din zonă, Timișoara. Aceste operații au fost facilitate și de faptul că Mihai Viteazul venise în ajutorul trupelor transilvănene personal aducând totodată 4000 de combatanți<sup>25</sup>.

Conducerea principatului Transilvaniei însă nu se pregătise suficient pentru o acțiune de asemenea proporții și care pînă la urmă a trebuit abandonată. O soartă similară avusese și asediul din 1597.

Încurajați de această incapacitate a conducerii Transilvaniei în anul următor otomanii pornesc la contraatac. La 4 noiembrie 1598, căpitanul Pancrațiu Sennyei într-o scrisoare redactată la Huedin, informa pe domnitorul Ieremia Movilă al Moldovei despre pierderea Cenadului, Felnacului și Aradului precum și despre arderea satelor din sectorul Crișului Alb și a Mureșului de către hoardele tătărești<sup>26</sup>. În același timp, forțele principale otomane s-au îndreptat spre Oradea care constituia principalul pilon al apărării celor trei țări române în zona vestică. Situația însă a fost salvată cu ajutorul lui Mihai Viteazul, care trimisese în sprijinul apărătorilor Orăzii un puternic detașament condus de Aga Leca.<sup>27</sup>

Marele domnitor însă nu se mulțumi doar cu atât. El rupsesse armistițiul încheiat cu otomanii și trece Dunărea la Nicopole, provocînd dușmanului pierderi mari<sup>28</sup>. Astfel, asediatorii Orăzii, nu mai puteau beneficia de întărire, iar liniile lor de aprovizionare deveniseră incerte. Ca urmare, a trebuit să renunțe la asediu, și să părăsească și zona Aradului.

Această desfășurare a evenimentelor a fost înțeleasă și răspîdită în vestul Europei în cel puțin opt „avisi”. În rîndul acestora amintim textul unui imprimat tipărit în orașul german Nürnberg, editat de C. Lockners, intitulat : „Gross-Wardein, Wahrhaffte Beschreibung...” în care se expun principale repere privind asediul cetății Oradea. Autorul vorbește în termeni foarte elogioși despre lovitura dată de „Michael Weida” trupelor sultanului și care a atins mai multe centre din Bulgaria<sup>29</sup>.

Apogeul relațiilor medievale dintre zona Aradului cu Țara Românească și Moldova este legată de prima unire politică a celor trei țări române înfăptuită de Mihai Viteazul (1599-1600).

În zilele care au urmat după intrarea triumfală a lui Mihai Viteazul în cetatea de scaun a Transilvaniei (1 noiembrie 1599) el a luat măsuri grabnice pentru acuparea și întărirea fortărețelor care barau drumul oricărui dușman prin valea Mureșului și a Crișului Alb. Cert este că el reuși înainte de 20 noiembrie 1599, să pună stăpînire mai întii pe cetatea Ineuului apoi a Lipovei. Astfel, s-a pus stavilă încercărilor generalului Basta,

<sup>25</sup> Tomasi Veneto, *Delle guerre et rivolimenti del regno din Ungheria et della Transilvania, con successi d'altre parte*, Veneția, 1621, p. 37.

<sup>26</sup> Andrei Veress, *Documente*, vol. V, p. 197.

<sup>27</sup> Tomasi Veneto, *op. cit.*, p. 65.

<sup>28</sup> Eugen Glück, *Meleagurile arădene*, p. 37-38.

<sup>29</sup> *Idem*, *Avisi...*, p. 154-155.

pe atunci comandant imperial în nordul Ungariei, de a pune mâna pe centura de cetăți din vesul Transilvaniei. Totodată turcii au fost descu-rajați să încerce cotropirea teritoriului respectiv.

Fiind această zonă o regiune controversată de graniță, stăpînirea lui Mihai Viteazul s-a întins pînă la extremitatea razei de acțiune a garnizoanelor din cetățile deasupra cărora filfiia steagul domnitorului.

Preocupat de integritatea teritorială a țărilor române, Mihai Viteazul a luat măsuri pentru consolidarea fortărețelor care le înconjurau. În actele lui diplomatice apare limpede importanța cetăților Brăila, Giurgiu, Caransebeș, Lugoj, Lipova, Ineu, etc.

Din diploma domnitorului emisă la 18 iulie 1600, reiese că cetatea Ineului în primul rînd era păzită de lefegii. Alături de aceștia s-au pus la dispoziția lui Mihai Viteazul voievozii de la Archiș, Hășmaș, Clit, Botfei etc., care pînă atunci au adus serviciile cetății Orăzii, ocupată de acum de aderenții generalului Basta<sup>30</sup>. Mihai Viteazul a întărit și garnizoana de la Lipova<sup>31</sup>.

Una din pîrghiile pe care se sprijinea Mihai Viteazul a fost biserica ortodoxă, creînd un statut aparte enoriașilor români din Transilvania. Începînd cu această perioadă, ierarhia ortodoxă de dincoace de munți a devenit sufragana scaunului de la Tîrgoviște, înțelegînd aici și episcopiile de la Ineu și Lipova în perioada cînd ele se aflau sub stăpînirea lui Mihai Viteazul.

Un merit deosebit al domnitorului a constituit faptul că în cele 11 luni de stăpînire efectivă în zonă a asigurat o perioadă de pace pe meleagurile arădene atît de încercate anterior. Este suficient să arătăm că conscripția dicală întocmită din ordinul său înregistra pe aici doar 244 de porți impozabile<sup>32</sup>.

Războala nobilimii ardeleni ajutată de generalul Basta, obligă domnitorul să concentreze trupele sale. Între elementele care îi rămăseseră credincioase îi găsim pe foștii căpitani de la Cenad și Lipova cu cetele lor, participînd la nefericita luptă de la Mirăslău din 18 septembrie 1600<sup>33</sup>. Din zona Lugoj, Caransebeș și Lipova a pornit în ajutorul lui Mihai Viteazul o ceată condusă de Andrei Barcian, care însă sosise cu întîrziere în tabăra românească<sup>34</sup>.

Mihai Viteazul mai parcurse încă odată regiunea arădeană în cursul itinerariului său spre reședința curții imperiale habsburgice. Astfel, în ziua de 5 decembrie 1600, sosi pe „cîmpul de lîngă Hălmagiu“, trecînd apoi prin Vîrfurile, Măgulicea și Lazuri, în direcția Beiuș. Trecerea în aceste pîrți i-a fost facilitată de credinciosul său Gáspár Kórnis, iar Nicolae Seghyei de Lapispatak îl călăuzi pînă la Tokaj (azi RP Ungaria).

<sup>30</sup> *Idem*, *Meleagurile arădene*, p. 47-48.

<sup>31</sup> *Călători străini despre țările române*, vol. III, p. 141.

<sup>32</sup> Este suficient să amintim că comitatul Cojocna, aproximativ cu o întindere egală, avea 1214 porți impozabile.

<sup>33</sup> Eugen Glück, *Contribuții cu privire la istoricul cetății de la Ineu*, în „Ziridava“, vol. XIII, Arad, 1981, p. 136, *Idem*, *Meleagurile arădene*, p. 54.

<sup>34</sup> I. D. Suci, *op. cit.*, p. 42.

În zona vestică a Transilvaniei sălășuiau mulți militari care așteptau reîntoarcerea domnitorului. La 28 martie 1601, amintitul Nicolae Szegnyei de Laspatak îi raporta că nu a putut elibera pe Pătrașcu Vodă din captivitatea nobilimii transilvănene, dar el continuă să găzduiască oameni și cai din trupele sale<sup>35</sup>. La 14 aprilie 1601, castelanul de la Beiuș raporta lui Mihai Viteazul că soldații săi cantonați în regiune vor veni în întâmpinarea lui în vederea recuceririi Transilvaniei. Asasinatul mișelesc din 9 august 1601 pus la cale de Giorgio Basta, a zădărnicit planurile mărețe ale lui Mihai Viteazul.

În deceniile următoare, relațiile Aradului cu Țara Românească și Moldova vor evolua pe noi coordonate. În anul 1602, se duc tratative între Radu Șerban Vodă, urmașul lui Mihai Viteazul și generalul Basta în vederea reactivării unei alianțe, între Țara Românească și habsburgi, cu o tentă vădit antiotomană. Între planurile lor figurau împiedicarea acțiunii lui Moise Székely, de a se instăpini pe tronul Transilvaniei cu ajutor turcesc. Ei doreau printre altele să pună mina pe cetățile Ineu și Lipova. Ca urmare, însuși domnitorul Țării Românești sosește în anul 1603, în valea Mureșului, pasul următor fiind pregătirea unui asediu asupra cetății Timișorii. Oștile Țării Românești trec prin Lipova, care probabil servea și ca bază de operație. Din păcate, forțele aliaților erau prea mici față de sarcina propusă și curînd realizarea planului inițial a trebuit abandonat<sup>36</sup>.

Grija pentru fortărețele care constituiau centura vestică de apărare a țărilor române a rămas constantă, toți factorii responsabili conștienți de faptul că pierderea acestora de către principatul Transilvaniei periclitează în general siguranța spațiului românesc.

Această grijă se evidențiază și în corespondența diplomatică a vremii. Astfel, în anul 1613, G. Kornis, fost demnitar al lui Mihai Viteazul anunță pe Radu Șerban Vodă la București că pretențiile turcești privitoare la retrocedarea Aradului, Lipovei și a Ineului au fost formulate în termeni amenințători și satisfacerea lor a ajuns într-o bază fază hotărîtoare<sup>37</sup>.

Într-adevăr, noul principe al Transilvaniei, Gavril Bethlen (1613-1629) nu a putut opune o rezistență frontală Porții, ci a fost nevoit să cedeze Lipova și Aradul, păstrînd însă Ineul, mult mai important din punct de vedere strategic.

La 8 decembrie 1614, Radu-Șerban Vodă anunță pe baronul D. Mollart, un înalt demnitar al curții imperiale, comunicîndu-i faptul că principele a înfrînt opoziția garnizoanei de la Lipova, care se pronunțase împotriva cedării. În consecință soarta cetății Lipovei este pecetluită. Informația obținută de domnitor provine de la un călugăr „de ritul nostru grecesc” din Transilvania, martor ocular al evenimentelor<sup>38</sup>. Nu este exclus că acest călugăr să fi trăit în apropiata mănăstire ortodoxă de la Hodoș-Bodrog.

<sup>35</sup> Eugen Glück, *Meleagurile arădene*, p. 54-55.

<sup>36</sup> Andrei Veress, *Documente*, vol. VII, p. 57, 142-143, 174, 177.

<sup>37</sup> *Ibidem*, vol. VIII, p. 311-312.

<sup>38</sup> Hurmuzaki, *Documente*, vol. IV-1, p. 562-563.

În timpul domniei principelui Bethlem relațiile dintre cele trei țări române devin și mai strînse, el personal nutrind chiar planul refacerii unității „Daciei“.

În acest context se înscrie donația principelui pe seama voievodului Marcu Cercel, os de domn din Moldova pentru meritele sale deosebite. El devine în anul 1619 posesorul domeniului Deznei compus din 23 sate și două porțiuni de sate, în contul remunerației de 15.000 fl. acordată pe seama lui, sumă apreciabilă la vremea respectivă<sup>39</sup>.

Situația nu s-a schimbat nici în deceniile următoare. Astfel, căpitanul suprem al cetății Ineu avea legături apropiate cu vornicul Hrizea, care era în serviciul domnitorului Matei Basarab<sup>40</sup>.

Dezastrul Transilvaniei din anii 1658-1662 provocat de pierderea războiului din Polonia, urmată de o barbară intervenție otomană, a pus în cauză din nou soarta Ineului<sup>41</sup>. Miron Costin care participa la războiul austro-turc din 1663, făcînd parte din oastea lui Dabija Vodă, trece prin Țara Românească și apoi ajunge și în zona Mureșului. În lucrarea lui „Letopisețul Țării Moldovei“ vorbește în două rînduri despre luarea cetății Ineu de către otomani (1658)<sup>42</sup>.

Informații mult mai ample sînt cuprinse în renumita operă a lui Dimitrie Cantemir „Istoria creșterii și descreșterii Porții otomane“, operă de mare circulație europeană.

Cercetătorul arădean găsește aici mențiunea în special despre evenimentele care s-au derulat în zonă după anul 1683, cînd trupele otomane au suferit o mare înfrîngere sub zidurile Vienei. Ele sînt foarte precise, deoarece în mare parte au fost culese din rapoartele sosite la serai, iar mai tîrziu Dimitrie Cantemir a fost constrîns să participe la operațiile armatei sultanului, ajungînd în 1697 la Timișoara<sup>43</sup>.

Vorbînd despre evenimentele anilor 1685-1686, Dimitrie Cantemir menționează înfrîngerea suferită de anumite unități otomane, care aveau sarcina de a proteja transporturile de provizii destinate Aradului, aflat încă sub stăpînire turcească. La fel, amintește și despre cucerirea Aradului de către imperiali.

Dimitrie Cantemir acordă un anumit spațiu asediului Lipovei, care a avut loc în anul 1688. Tot acolo ni se oferă informații cu privire la structura forțelor locale.

În prima fază a luptelor orașului înconjurat cu ziduri a fost cucerit printr-o stratagemă de către imperiali. Castelul, deci cetatea interioară, a fost luat la puțin timp după un asediu sistematic. Concomitent steagul cu stelele și semiluna a încetat să mai filie pe turnurile cetății de la Șoimoș.

<sup>39</sup> Andrei Veress, *Documente*, vol. IX, p. 203-204.

<sup>40</sup> Eugen Gluck, *Contribuții cu privire la istoricul cetății de la Ineu*, p. 143.

<sup>41</sup> Nicolae Iorga, *Studii și documente cu privire la istoria românilor*, vol. IV, p. 294-295.

<sup>42</sup> Miron Costin, *Letopisețul Țării Moldovei*, București, 1979, p. 168.

<sup>43</sup> I. D. Suci, *op. cit.*, p. 53-54.

Dimitrie Cantemir ne furnizează date inedite despre luptele care s-au desfășurat în sectorul Lipova în anii 1691 și 1695. Ele de fapt au readus sub stăpânire turcească acest important oraș.

În sfârșit, viitorul domnitor moldovean, ne arată că cetatea Lipovei a fost dărimată din ordinul sultanului Mustafa al II-lea, deci încă înainte de încheierea păcii de la Carlowitz (1699). În consecință punctele din tratatul de pace care stipulau distrugerea cetăților de pe malul Mureșului, în cazul de față puteau fi aplicate doar în privința rămășițelor zidurilor. Această informație este cu atât mai prețioasă cu cât pune capăt nedumeririlor privind sfârșitul fortificațiilor de la Lipova<sup>44</sup>.

În viltorea evenimentelor de la sfârșitul secolului al XVII-lea părțile arădene sînt menționate și în acte diplomatice. În cursul trativelor între domnitorul Șerban Cantacuzino al Țării Românești și curtea de la Viena în problema înlăturării suzeranității otomane, care au loc după 1688, domnitorul român își formulează condițiile sale într-un mod foarte prudent. Al patrulea punct al condițiilor sale cerea să i se acorde cetățile Lugoj, Caransebeș, Mehadia și Lipova ca în caz de pericol să aibă un loc de refugiu<sup>5</sup>.

Politica mioapă a curții de la Viena a zădărnicit materializarea alianței propuse, iar slăbiciunea habsburgilor, manifestată pe cîmpurile de luptă nu a permis Țării Românești să poată ieși din orbita imperiului otoman.

În toiul frămîntărilor care au avut loc în aceste secole, unele familii de pe plaiurile arădene au căutat azil în Țara Românească sau Moldova. Dintre acestea a făcut parte și familia Magheru, refugiată din localitatea Vidra la Cîlnic din județul Gorj (1665). Printre descendenții acestei familii figurează și generalul Gheorghe Magheru, participant de frunte la revoluția de la 1848, din Țara Românească<sup>46</sup>.

Ar fi însă greșit dacă relațiile Aradului cu Țara Românească și Moldova le-am reduce la cele de ordin politic și militar. Cercetările istorice, efectuate în ultimii ani au adus noi date cu privire la relațiile spirituale ale Aradului cu românii de pe celălalt versant al Carpaților, mai ales în perioada feudalismului timpuriu și dezvoltat cînd biserica ortodoxă și-a pus peceta pe viața culturală a românilor de pretutindeni. În acest sens trebuie să subliniem faptul că potrivit gramaticii Patriarhiei Ecumenice din 1389, biserica ortodoxă din Transilvania, inclusiv cea din zona Aradului, intra sub jurisdicția întîistătătorului bisericii din Țara Românească. Astfel, episcopul Ioan de Kaffa, care păstora încă la 1456 în special în zona Hunedoara, Deva și Șoimoș — Lipova, aceasta din urmă pe teritoriul actual al județului Arad, de fapt era sufragane al Țării Românești<sup>47</sup>.

<sup>44</sup> „Istoria creșterii și descreșterii Porții otomane“ plasează evenimentele amintite în contextul decăderii acestui imperiu.

<sup>45</sup> I. D. Suci, *op. cit.*, p. 54.

<sup>46</sup> Gorjanul, anul 14, nr. 44, din 27 noiembrie 1937, p. 2, nr. 45-46 din 1-8 decembrie 1937, p. 7.

<sup>47</sup> Eugen Arădeanul, *Din istoria eparhiei Aradului și Hunedoarei la mijlocul secolului al XV-lea*, în „Mitropolia Banatului“, anul 32, nr. 1-3, (1982), p. 85 și urm.



Relațiile au devenit mai strânse și permanente începînd cu amintita perioadă a domniei lui Mihai Viteazul. În secolul al XVII-lea, zona Lipova — Ineu a fost păstorită de episcopi proveniți din familia Brancovici, în parte hirotoniți în Țara Românească.

Este important de subliniat și faptul că mitropolitul Longhin Brancovici, care adoptase o poziție fermă împotriva prozelitizmului calvinesc, a preferat să părăsească scaunul său decît să se supună presiunii oficiale. El s-a retras la mănăstirea Comana, situată nu departe de București<sup>46</sup>.

Nu puține date atestă o circulație intensă a manuscriselor. Din păcate, vicisitudinile istoriei, ne-au lăsat doar o mică parte a acestor inestimabile valori culturale medievale. Unele manuscrise semnificative se găseseră în zestrea mănăstirii Hodoș-Bodrog. Astfel, amintim un acatistier de 520 pagini, care în anul 1558 se găsea încă la mănăstirea Cozia, un tetraevangheliar, copiat în secolul al XVI-lea, și care în 1667, era încă în posesia bisericii de la Pașcani. Mai amintim și o psaltire care poartă mențiunea că în anul 1684, era deținută de mănăstirea Tismana<sup>47</sup>.

La fel, trebuie să ne referim la circulația cărților tipărite. Printre produsele timpurii ale tiparnitelor de peste munți, ajunse în părțile Aradului evidențiem Cartea românească de învățătură a lui Varlaam, tipărită la Iași în 1643 și care se poate repera în 1667, la Tîrnăvița<sup>48</sup>. În posesia bisericii ortodoxe române din Ineu se găsea un exemplar din pravila tipărită la Govora (1652)<sup>49</sup>. Tot în aceeași categorie de tipărituri pot fi înscrise cîteva exemplare de cărți din colecția bisericii ortodoxe române din Lipova sau a mănăstirii Hodoș-Bodrog<sup>52</sup>.

În domeniul literaturii a activat poetul Mihai de Moldova pe la 1552, redactînd lucrări versificate în care preamărea faptele de arme ale eroilor luptei antiotomane. El și-a scris poeziile sale, azi aproape toate pierdute, atât în zona Aradului la Șimand, cît și în Moldova<sup>53</sup>.

Nu putem ignora nici activitatea copiștilor moldoveni care au lucrat în părțile arădene în jurul anului 1700, într-o epocă de mari frămîntări politice, oferînd manuscrise bisericilor locale. Între aceștia amintim pe Agaton Moldoveanul, care ne-a lăsat un molitvelnic, copiat la Șiria în anul 1701. În timp ce alte lucrări ale copistului se pierd în negura vremurilor, cunoaștem mult mai amănunțit munca copistului Vasile Sturza Moldoveanul, care și-a început activitatea în Ardeal în 1694, la mănăstirea Plosca

<sup>46</sup> Vasile Mangra, *Mitropolitul Sava II Brancovici*, Arad, 1906, p. 36-46.

<sup>47</sup> Eugen Arădeanul, Teodor Bodogae, Lucian Emandi, *Mănăstirea Hodoș-Bodrog*, Arad, 1980, p. 172-175.

<sup>48</sup> Elena Rodica Colta, *Vechi tipărituri românești în județul Arad*, în „Ziridava”, vol. XII, Arad, 1980, p. 720-721.

<sup>49</sup> Eugen Glück, *Contribuții cu privire la istoricul cetății de la Ineu*, în „Ziridava”, vol. XIII, Arad, 1981.

<sup>52</sup> Elena Colta, *Cărți vechi din secolul al XVIII-lea în Țara Zărandului*, în „Ziridava”, vol. VIII, Arad, 1977, p. 567 și urm., E. Arădeanul și colab. op. cit., p. 170-171.

<sup>53</sup> Mihály Moldovai, *Deák éneke* (Cintecul diacului Mihai din Moldova), Századok, anul 1882, p. 34-37.

din Hunedoara. Dintre lucrările lui singurul manuscris redactat în zona Aradului este un miscelaneu, copiat în 1708, la Mănăstur<sup>54</sup>.

Relațiile regiunii arădene cu Țara Românească s-au dovedit a fi semnificative și pe teren artistic. În domeniul arhitecturii cel mai elocvent exemplu îl constituie mănăstirea Hodoș-Bodrog, contemporană și înrudită în stil cu biserica domnească Sf. Nicolae de la Curtea de Argeș, precum și cu lăcașurile de cult de la Tismana, Cotmeana și Cozia, încadrându-se în bisericile de tip „triconc” și ridicate înainte de anul 1400<sup>55</sup>.

În ceea ce privește pictura, cele mai interesante fresce de filiațiune munteană se găsesc la biserica ortodoxă română din Lipova. Ne referim în special la două fresce datînd din jurul anului 1500, reprezentînd Sf. Pahomie, întemeietorul monahismului și Sf. Teodosie, creatorul vieții de obște<sup>56</sup>. Aceste picturi au fost corelate ca stil și compoziție de Nicolae Iorga cu frescele de la mănăstirea Viforița<sup>57</sup>. Tot de domeniul picturii aparține informația care vorbește despre lucrarea mitropolitului Longhin Brancovici, executată la Comana și pe care domnitorul Matei Basarab a donat-o mănăstirii Hilandar de pe muntele Athos. Pictura reprezintă pe Maica Domnului<sup>58</sup>.

Trebuie să facem mențiune și despre lucrările de sculptură ca de exemplu tronul episcopesc și cel al Maicii Domnului, existente în biserica din Lipova, care potrivit tradiției sînt de origine moldovenească<sup>59</sup>.

În sfîrșit facem trimitere la lucrările de orfevrărie care au contingentă cu Țara Românească și Moldova. Mănăstirea Hodoș-Bodrog deține un disc de argint aurit, datînd din secolul al XVI-lea, pe care istoricul de artă bănățean, Ioachim Miloia, îl corela cu unele piese din tezaurul de la Covei-Oltenia și cu o altă piesă similară din colecția Muzeului Banatului. Istoricul Ștefan Mețeș a atras atenția asupra unei cruci mari, portative de la aceeași mănăstire, în formă de sigmă, sculptată în lemn de cedru, ferecată în argint aurit și decorată cu aplicații de email roșu, albastru și verde, presărată cu pietre semiprețioase. Pe corpul și brațele crucii sînt sculptate în filigram cele 12 praznice mari. La mănăstirea Secu din Moldova se află o cruce aproape identică cu cea sus arătată.

Istoricul de artă I.D. Ștefănescu a datat mitra episcopescă găsită în aceeași colecție, în secolul al XVI-lea, și o considera ca un produs specific atelierelor muntene.

Desigur, procesul schimburilor de artă de pe ambele versante ale Carpaților, nu a fost un proces unilateral. În ciuda condițiilor mult mai grele, care au caracterizat situația de dincoace de Carpați, la rîndul ei Transilvania, inclusiv zona Aradului au oferit bunuri culturale fraților de peste munți. În acest sens, amintim renumitul atelier de orfevrărie a lui Dimitrie din Lipova, care a fost în funcție la mijlocul secolului al

<sup>54</sup> I. D. Suci, *Monografia Mitropoliei Banatului*, Timișoara, 1977, p. 103.

<sup>55</sup> E. Arădeanul și colab., *op. cit.*, p. 37-39-40, 96.

<sup>56</sup> *Ibidem*, p. 40.

<sup>57</sup> Mihai Toacsen, Eugen Glück, Simion Palcu, *Meleagurile arădene*, Arad, 1972, p. 145 și urm.

<sup>58</sup> Pictura amintită se găsește și azi, tot acolo. Informație de la T. Bodogae (Sibiu).

<sup>59</sup> Informație primită de la prot. Vitalie Pereteatcu (Lipova)

XVI-1ea. Una din piesele sale — un cățui — a fost executată pentru mănăstirea Tismana. Actualmente crucea se găsește în posesia Muzeului Național de Istorie din București<sup>60</sup>.

În baza datelor de mai sus putem concluziona faptul că relațiile Aradului cu Țara Românească și Moldova, au constituit tot atâtea cărămizi la ridicarea marelui edificiu al unității statale a românilor, și care s-a desăvârșit prin actul istoric de la Alba-Iulia din 1 decembrie 1918.

---

<sup>60</sup> E. Arădeanul și colab., *op. cit.*, p. 161 și urm.

# THE RELATIONSHIP BETWEEN ARAD AND MOLDAVIA AND ȚARA ROMÂNEASCĂ TILL THE 16 TH AND 17 TH CENTURIES

(Summary)

This work points out that the Arad's area had all the time, during his history, relationships with Tara Românească and Moldovania as well economical, social, political as cultural and military.

These relationships became stronger in the 2nd half in the 14 th century, together with the Ottoman danger, there is showed that military units, proceeded from the actualy district of Arad, took part to the antiottoman battles of Mircea cel Bătrîn, lancu of Hunedoara and Vlad Tepeș. A space is conferred to the antiottoman fight plans of Iacșidi family (15th century).

The relationship with Moldavia begin in 1352 as the same time as the struggles against the Tartars.

There are analysed the moments connected to the reign of Petru Rareș. The work goes on with the action of the prince Mircea Ciobanul for saving the area of Arad for the ottoman invasion (1552).

The apogee of relationship between Arad and Tara Românească is the reign of Mihai Viteazul. Military units of Arad's area took part to the battle of Călugăreni (1595).

This area was included in the glorious tentative of union of the three romanian countries, together with the occupation of Arad (1600). Mihai Viteazul was interested in the defence of the frontier fortresses (Lipova, Ineu etc.), and rewarded the devoted military leaders of the area.

At the beginning of the 17th, the prince Radu Serban planed to drive away the Ottomans from the South-Est of our country.

The author employs the informations from Miron Costin and Dimitrie Cantemir about this area in the 2nd half of the 17 th century.

There are pointed out the cultural relationship, refering to the presence here of manuscripts, books and copies from Moldavia and Țara Românească.

The local architecture, as well as the paintings, were influenced by those from Moldavia and Tara Românească (Hodoș-Bodroș, Lipova and so on). There are also mentioned the jewelry works made in Lipova.



## ARADUL ÎN SECOLUL AL XVIII-LEA PE BAZA CONSCRIPTIEI STRĂZILOR DIN ANUL 1783\*

HORIA MEDELEANU

Documentul pe care îl analizăm, intitulat „Consignatio Platearum Civitatis Arad“ (Consemnarea străzilor orașului Arad)<sup>1</sup>, a fost întocmit în anul 1783 de primăria orașului și cuprinde numele străzilor, casele pe care au fost aplicate indicatoarele, precum și numele responsabililor de străzi. Documentul prezintă o importanță de prim ordin pentru istoria Aradului în secolul al XVIII-lea. Dincolo de aparența unui tabel laconic, el ne oferă date din care se încheagă o privire sinoptică asupra dezvoltării acestui oraș și asupra locuitorilor săi.

Conscripția nu a fost însoțită de o hartă, împrejurare care face dificilă identificarea străzilor. Unele dintre ele și-au păstrat însă denumirea și pot fi reperate pe harta Aradului din anul 1881<sup>2</sup>. Altele au putut fi stabilite în urma coroborării unor elemente din conscripție cu date din arhive.

Am dobândit un spor de lumină prin raportarea conscripției la documentele cartografice din secolul al XVIII-lea, cu privire la Arad. Am pornit de la harta executată în anul 1755 de Emeric Ruttkay<sup>3</sup> și comentată ulterior de istoricul Otto Lakattos<sup>4</sup>. Potrivit datelor acestuia din urmă,

---

\* O parte a acestui studiu a apărut în Revista muzeelor și monumentelor, seria Monumente istorice și de artă, Nr. 1, 1982, p. 53-59.

<sup>1</sup> Documentul se află la Arhivele statului Arad, fond Primăria municipiului Arad, seria Acte administrative, dosar 3/1783, filele 1-8.

<sup>2</sup> *Arad szabad királyi város története*, 1881, de Csepreghy Mihály, în colecția Muzeului județean Arad, fond M.O., nr. inv. 135.

<sup>3</sup> Harta lui Emeric Ruttkay este de fapt o copie după harta din anul 1752, executată de ingineri topografi imperiali. Față de precizia celorlalte hărți pe care le folosim în lucrare, Ruttkay se dovedește un diletant. Are însă meritul că indică cimitirele Aradului. Menționăm câteva inexactități ale lui Ruttkay: nu marchează cartierul românesc (Wallachaei), nu trasează strada Grigore Alexandrescu de azi, deși ea exista în secolul al XVIII-lea, folosirea excesivă a culorii verzi face ca Aradul să pară o imensă grădină, fără aspecte urbane.

<sup>4</sup> Lakatos Otto, *Arad története*, Arad, 1881, vol. II, p. 12-14. În privința comentariului său facem mențiunea că Lakatos folosește denumirile străzilor din vremea sa, necunoscându-le pe cele din secolul al XVIII-lea. Nu vorbește despre cartierul românesc. Atribuie străzii Tribunalul Axente denumirea de strada Morarilor (nume

în anii 1752-55 Aradul număra 32 de străzi și 6 piețe. În anul 1783, conscripția înregistrează 84 de străzi. Această creștere spectaculoasă se datorează extinderii orașului spre vest, nord și spre sud, în răstimpul care s-a scurs de la întocmirea documentului cartografic al lui Ruttkay.

Spre vest s-a constituit un cartier nou, numit în conscripție Pernyavor adică Pirneava<sup>5</sup>. Cele 10 străzi care alcătuiau acest cartier sînt imposibil de identificat. Numele lor nu ne oferă indicii infailibile în această privință. În schimb, analiza numelor proprietarilor de case și responsabililor de străzi din conscripție ne conduce la concluzii interesante asupra populației acestui cartier. Din cele 27 de persoane pomenite, 23 sînt sîrbi<sup>6</sup>, 2 români<sup>7</sup> și 2 germani<sup>8</sup>. Concluzia ni se pare firească. Românii, fiind populația băștinașe, se aflau răspîndiți pe întreaga vatră a Aradului vechi. Așezarea lor masivă în Pirneava s-a petrecut abia în ultimele decenii ale secolului al XIX-lea<sup>9</sup>.

La data întocmirii Conscripției, răspîndirea românilor în vatra veche a Aradului nu mai era însă omogenă, datorită împrejurărilor istorice prin care a trecut acest oraș la sfîrșitul secolului al XVII-lea și începutul celui următor. O mai mare concentrare a populației românești este înregistrată în așa numitul Wallachaei (Părțile românești).

Potrivit conscripției, această zonă se întindea pînă la strada Dimitrov de azi, denumită atunci foarte semnificativ, strada Despărțiturii (Scheide gasse). Același nume îl va purta pe harta Aradului din 1881 (Választó utcza). Wallachaei cuprindea 15 străzi. Indicarea lor în conscripție cu numele unor locuitori care se bucurau de reputație în străzile respective (strada lui Cimpoiaș, strada lui Flueraș, strada lui Muscan etc.), ne împiedică să le situăm cu exactitate. Pe lîngă cea amintită (Despărțiturii), o altă stradă pe care o putem identifica este cea a Șanțului turcesc (Türkische schancen gasse), menționată și pe harta din anul 1881, cu numele scurtat, strada Șanțului (Arok utcza), deoarece se desfășura de-a lungul șanțului care constituise partea de vest din sistemul de apărare al vechii cetăți a Aradului. Pe harta din anul 1881 șanțul este trasat cu albastru (semn că mai avea apă) și poartă numele „șanțul lui Tököly“. Schimbarea

---

purtat de strada Grigore Alexandrescu în secolul al XVIII-lea) și confundă strada Dornei de azi (Hotarului în secolul al XIX-lea) cu strada Narciselor (al cărei nume probabil era Baia evreiască).

<sup>5</sup> În limba sîrbă, „prnja“ înseamnă zdreanță (Mirco Jivcovi, *Mic dicționar sîrbo-croat-român*, Ed. Sport-Turism, București, 1981, p. 459). Pirneava exista și în alte părți în Banat. Locuitorii ei constituiau o categorie socială aparte denumită „perniavori“. Vezi I.D. Suci, Radu Constantinescu, *Documente privitoare la istoria mitropoliei Banatului*, Timișoara, 1980, vol. I. p. 191 și 238.

<sup>6</sup> Iova Sviracz, Iova Vasici, Iova Molya, Kusman Todor, Stefan Berzakov, Alexa Kuskin, Ioța Mihailovici, Gyura Savin, Sava Iojin, Marinkovici, Vasa Miško, Petar Tașin, Mitar Popovici, Roxa Tașin, Laza Rujin, Marinko Ninko, Puja Lazar, Nedelko Oprin, Andria Berzakov, Iefta Andria, Uczal Orlov, Lazar Novak, Mia Damian.

<sup>7</sup> Cimpean On, Lacea.

<sup>8</sup> Iohann Kling, Iohann Maraty.

<sup>9</sup> Dr. Gheorghe Ciuhandu, *Românii din Cîmpia Aradului de acum două veacuri*, Arad, 1940, p. 225, nota 3.

de nume este semnificativă. Construit încă de turci — sau poate numai reamenajat de ei — șanțul a fost preluat apoi de grănicerii sârbi conduși de Iovan Tekelija alias Tököly, după ocuparea Aradului de austrieci. Conscripția străzilor din 1783 păstrează amintirea stăpînitorilor din veacul al XVII-lea, iar harta din 1881 pe cea a grănicerilor sârbi care avuseseră sarcina apărării șanțului la începutul veacului al XVIII-lea.

Strada desenată de șerpuirea vechiului șanț poartă azi numele scriitorului Emil Girleanu. Ea a fost strada cea mai sudică din Wallachaei.

O hartă a cetății orașului Arad executată în anul 1752 de un ofițer austriac anonim<sup>10</sup>, ne oferă elemente extrem de prețioase cu privire la întinderea teritorială a Părților românești. Pe această hartă sumară sînt marcate străzile orașului (fără denumiri), cetatea, retrada (spațiul de retragere, cuprins între latura de est a cetății și Mureș), Cartierul sîrbesc (Die Raitzen Stadt), cartierul german (Die Deutsche Stadt) și Wallachay. Zona denumită Wallachay îmbrățișează într-o largă acoladă celelalte două cartiere, dinspre vest și nord-vest. Spre vest, litera E (care indică Wallachay) este aplicată de cartograf exact de-a lungul viitorului traseu al străzii Dimitrov, cea care în conscripția din anul 1783 a devenit strada Despărțiturii. În nord, litera E se află în interiorul cvartalului cuprins între actualele străzi 7 Noiembrie, Miron Constantinescu, Sebeșului și 6 Martie (pe locul liceului agro-industrial).

În niciun caz „Părțile românești” (Wallachay) nu erau o creație administrativă austriacă deoarece ele se aflau în preajma vechiului cimitir românesc. Să încercăm să-i precizăm locul.

În conscripția din 1783 există strada **Cimitirul iliric**. Această denumire semnifică de fapt, după cum demonstrează un document, **cimitirul vechi românesc**. Documentul la care ne referim<sup>11</sup>, este datat 8 februarie 1798 și cuprinde o plîngere a locuitorilor din strada Crucii împotriva lui Henric Gestinger din strada Toamnei (6 Martie de azi)<sup>12</sup>. Casa lui Gesztinger se afla în colțul format de cele două străzi. În apropiere de acest cetățean, ne informetză în continuare documentul, „în strada Crucii, pe locul vechiului cimitir românesc, după ce i s-a acordat prin grația Magistratului Aradului (primăria orașului, n.n.) un teren, un oarecare precinstit zidar și-a ridicat noua sa casă, lângă Eva Maur<sup>13</sup>. Pe hărțile din secolul al XIX-lea, strada Crucii indică strada 7 Noiembrie de azi. Așadar cimitirul vechi românesc era situat în strada 7 Noiembrie. (Între timp, strada Cimitirului din Conscripție își schimbase numele în strada Crucii). Pentru o mai exactă localizare, să luăm în considerare un amănunt. Pe

<sup>10</sup> O fotografie a ei se află la Muzeul județean Arad, colecția M.F., nr. inv. 2305.

<sup>11</sup> Arhivele statului Arad, fond Primăria municipiului Arad, seria Acte administrative, dosar 9/1798-1799, fila 16.

<sup>12</sup> Am identificat strada Toamnei cu 6 Martie de azi, deoarece Miron Constantinescu era strada Bisericii, iar I.L. Caragiale și Mărășești nu erau trase la acea dată. Rămîne doar strada 6 Martie. Din contextul documentului reiese aceeași concluzie: strada Toamnei = 6 Martie.

<sup>13</sup> „In Kereszt ucza in loco caemeterii antiqui valachici per A. Mag (ist) r (a) tus gratis designato fundo, murarius quispiam apud Maur Evam decens, domus suae neo erigendae”.





Fig. 1. 'Harta Aradului, 1752 (cartograf militar anonim) C. Die Raitzen stadt, D. Die Deutsche stadt, E. Wallachay.



Fig. 2. Harta lui Ruttkay, 1755 (fragment). Stînga sus: Cimitirul românesc; stînga jos: Cimitirul și biserica sîrbească; cifra 3: Cimitirul și capela germană; litera l: Str. 7 Noiembrie; litera s: Str. Eminescu; litera o: Str. 6 Martie.

harta sa cartograful anonim din anul 1752 a trasat, la capatul de sud al străzii 7 Noiembrie, un mic dreptunghi, cuprins între colțul străzii 6 Martie (casa lui Gesztinger) și strada I.L. Caragiale de azi. Autorul nu dă nici o lămurire. Semnificația dreptunghiului ne-o oferă însă Emeric Ruttkay. Pe harta sa, în acest loc este marcat un cimitir. Este vechiul cimitir românesc. El a dăinuit în acest loc din vremi imemorabile. În registrele de morți din secolul al XVIII-lea ale bisericii „Sf. Ioan Botezătorul“ din Arad<sup>14</sup>, găsim foarte des expresia „pogreben u starom grobliu“ sau „pogreben u starom vlaškom grobliu“, adică „înmormântat în Cimitirul vechi“, sau „înmormântat în cimitirul cel vechi românesc“.

Alte formulări plasează cimitirul românesc când în „orașul românesc“, când în „orașul german“: „pogreben u starom grobliu u Vlașkoi varoš“ (înmormântat în cimitirul vechi în orașul românesc), sau „pogreben u starom grobliu mejdu vlasi“ (înmormântat în cimitirul vechi între români), dar și „pogreben u vlaškom grobliu u nemacikoi varoš“ (înmormântat în cimitirul românesc în orașul german). Alternanța se explică prin însăși așezarea cimitirului la granița dintre cele două orașe“ (de fapt cartiere, sau părți ale aceluiași oraș).

Așadar în conștiința arădenilor de la începutul secolului al XVIII-lea cimitirul vechi al orașului era considerat cel românesc. Pentru a-și fi meritat acest calificativ, el trebuie să fi existat cu mult înaintea de așezarea meșteșugarilor germani în mijlocul orașului de o parte și de alta a marelui drum care lega Banatul de Ungaria (actualul bulevard). Stabilirea lor pe această axă, la începutul secolului al XVIII-lea, a despiciat în două vechea vatră românească, din care o parte mică a rămas în jurul bisericii din apropierea Mureșului, cealaltă, ocupînd o mare întindere, a avut ca punct de reper, cimitirul. Această zonă românească de vest a fost denumită Wallachay pe harta cartografului anonim din anul 1752, denumire păstrată și în conscripția din anul 1783 (Wallachaei). În cursul secolului al XVIII-lea numărul românilor din Wallachaei a crescut neîncetat datorită așezării unor noi veniți fie din vatra orașului fie din județ.

În urma unui ordin al împăratului Iosif II, începînd cu anul 1781 cimitirele au fost scoase în afara perimetrului locuibil al orașelor<sup>15</sup>. De la această dată s-a deschis, în actualul cartier al funcționarilor, un cimitir comun (pentru ortodocși și catolici)<sup>16</sup>. Peste vechiul cimitir românesc, împărțit în loturi de administrația orașului, s-au ridicat case. În anul 1783, responsabilul străzii Cimitirul iliric era Iohann Etlinger. În anul 1798 acel „preacinstit zidar“ își construia casa lângă Eva Maur, ea însăși situată în vecinătatea lui Henric Gesztinger. Meșteșugarii germani au avansat

<sup>14</sup> Arhivele statului Arad, Registrele de stare civilă, Parohia ort. rom. Arad, registrul 25.

<sup>15</sup> Arhivele statului Arad, fond Prefectura județului Arad, seria Acta Congregatio-num, nr. 75/1783, fasc. 1, filele 1-5.

<sup>16</sup> Cimitirul era situat între Calea Victoriei, Mureșul Mort și actualul stadion Rapid. Deși era cimitir comun, înmormîntarea se făcea pe naționalități și confesiuni. Din această pricină, pe harta din 1881 apare expresia „Cimitirele vechi“ (Régi temetök). Din anul 1876 se deschide un nou cimitir denumit azi „Eternitatea“. „Cimitirele vechi“ se închid definitiv în anul 1900.

deci spre vest, înglobînd strada cimitirului românesc în cartierul german. Sub cvartalul cuprins azi între străzile 7 Noiembrie, 6 Martie și Ion Popovici Desseanu dispărea unul din documentele de netăgăduit ale vechimii populației românești a Aradului.

\*

\*

\*

Spre nord, orașul s-a extins, între anii 1752-1783, din dreptul actualei primării, pe partea dreaptă, pînă la Podgoria. Desigur, casele erau rare, în această zonă nouă, dar cele mai multe din străzile dintre Mureș și bulevard se constituiseră. Strada Principală (Haupt gasse) a atins strada Radnei (Calea Armatei Roșii). Responsabilul acesteia din urmă era românul Florea Toma. Paralelă cu strada Radnei era strada Constructorilor de corăbii (Schifbau gasse) care poartă azi numele poetului Maiacovski. Conform tradiției, în această stradă iernau corăbierii de pe Mureș și din această cauză ea s-a numit mai tîrziu strada Iernii (Winter gasse). „Portul“, adică locul de debarcare, se afla între capetele străzilor Ineului și Bucurei de azi. Corăbiile cu fundul plat, care circulau pe Mureș, erau trase la mal, pe nisip, cu un sistem de scripete căruia micălăcenii i-au spus pînă în epoca noastră, „goarbă“. Tăblița cu numele străzii Constructorilor de corăbii se afla pe casa unui german, Georg Tengler. Responsabilii erau însă românii Pocișan Ursu și Răcean Ștefan, la care se adaugă Todor Pavlovici, probabil sîrb. Din strada Constructorilor de corăbii se desprindea strada Malul Mureșului actualul bulevard Lenin. Responsabilul acestei străzi era frizerul român Ioan Toda.

În legătură cu transportul de sare pe Mureș, la capătul de sud al străzii Malul Mureșului se afla „Oficiul sării“ și „Marele birou orașenesc al sării“ (pe locul tribunalului). Era schițată și actuala stradă Nicolae Grigorescu dar se pare că nu avea case. Tăblița indicatoare era aplicată pe oficiul sării. Din acest punct se străbătea un spațiu gol pînă în strada ramificată a Tyukului, actuala Aviator Georgescu. Pe harta lui Ruttkay această stradă nu era marcată cu case, dovadă că ea s-a constituit în intervalul dintre anii 1755-1783. Tăblițele erau puse pe casele lui Ioseph Szirtl (care era și responsabil) și Smidt, germani, iar al doilea responsabil era maghiarul Bokanyi. Din strada Tyukului se intra în strada Blănarilor (Unirii)<sup>17</sup>.

Ieșind în dreptul teatrului de azi, atingem capătul de sud al străzii Principale, în continuarea căreia era strada Primăriei, actuala piață Avram Iancu. Primăria se afla pe locul restaurantului „Clujul“. Aceasta era de fapt a doua primărie a Aradului, edificată la începutul secolului al XVIII-lea, după instalarea meșteșugarilor germani în centrul de azi al orașului. La capătul curții primăriei, în zona înscrisă azi de cotul străzii Barițiu și strada Săvinești (care nu exista la acea dată), se aflase cimi-

<sup>17</sup> De fapt, strada Blănarilor de piei de miel. În limba germană, lammfell – blană de miel (Conscriptorul a scris greșit „Lampel“). Strada s-a numit, mai tîrziu, „a Mielului“. (Vezi Arhivele statului Arad, fond Primăria Municipiului Arad, seria Acte administrative, dosar 4/1793, filele 56 și 58). Era „strada Cojocarilor“.

tirul german (catolic) cu o capelă<sup>18</sup>. La data conscripției era și el închis<sup>19</sup>. Tăblița care indica strada Primăriei, se afla pe casa croitorului Schillinger, situată cu o latură pe strada Șarpelui (Barițiu de azi). (Vezi pozițiile 15 și 31 din Conscripție).

Din strada Primăriei, spre Mureș, se desprindea strada Episcopului (Bischoff gasse), denumită azi Bălcescu. Era o arteră importantă a orașului. În această stradă își avea reședința episcopul ortodox, alături de catedrală, o străveche biserică românească, existind probabil din timpul lui Matei Corvin<sup>20</sup>, pe locul sălii de gimnastică și în curtea a doua a Liceului „Ioan Slavici”<sup>21</sup>. În jurul catedralei exista un mic cimitir. În pofida dispoziției imperiale, acest cimitir cu caracter oarecum neoficial a funcționat pînă la începutul secolului al XIX-lea, dar el a fost accesibil numai reprezentanților de vază ai ortodocșilor români, macedoromâni și sirbi (preoți, negustori și comercianți cu rol de mecenati ai bisericii, foști senatori în Consiliul orășenesc)<sup>22</sup>. Tăblița care indica strada Episcopului se afla pe casa bogatului comerciant român macedonean Ioan Manuel sau Manoilă<sup>23</sup>, iar responsabil era croitorul Grigorie. Strada era intens locuită de români și negustori macedoromâni care, la acea dată, erau complet absorbiți de populația românească băștinașă<sup>24</sup>. Prin edificarea unor clădiri la capetele parcelelor care aveau frontul în str. Episcopului, s-a constituit str. Curelarilor (Gh. Lazăr de azi) numită și „ulița grecilor”<sup>25</sup>.

Din strada Primăriei pornind spre nord, se deschidea, în stînga, strada Teatrului (Theater gasse), azi Anatole France<sup>25</sup>. Tăblița se afla pe casa familiei nobiliare Bohuș. După cîțiva pași, clădirea hanului „Crucea Albă” marca începutul străzii Domnești (Herren gasse), Eminescu de azi.

<sup>18</sup> Lakatos Otto, *op. cit.*, p. 14

<sup>19</sup> Arhivele statului Arad, fond Prefectura județului Arad, Registrum Actorum Publico-Politicorum, 1737-1800 (A-E), nr. 1, fila 8 verso.

<sup>20</sup> Gh. Lițiu, *Începuturile catedralei din Arad*, în „Mitropolia Banatului”, 1968, nr. 1-3, p. 84.

<sup>21</sup> *Ibidem*. Localizarea precisă, pe baza măsurărilor efectuate după harta lui Suly.

<sup>22</sup> Primul înmormîntat este „Pavel, fratele domnului episcop”, în 27 iulie 1734. Mai menționăm pe Anastasie „Grecul”, 6 sept. 1737, căpitanul Dimitrie (fratele mitropolitului Isaia Antonovici), Mihail Cernoevici, senator, Maria, fiica protopopului Hristofor și Gheorghe, fiul lui Nicolae, negustorul „grec” etc. (vezi registrul 25 de la nota 14).

<sup>23</sup> Gh. Ciuhandu, *op. cit.*, p. 185 și 186. În protocolul epitropesc al bisericii „Sf. Ioan Botezătorul” din Arad, acest negustor macedonean apare cînd sub forma Ioan Manuel, cînd sub forma românească Manoilă. (Protocolul se află în arhiva parohiei ort. rom. Arad — Centru).

<sup>24</sup> O dovadă de asimilare este însăși românizarea numelui lui Ioan Manuel devenit „Manoilă”. Alți români macedoneni din această stradă erau pictorul Ștefan Tenețchi, negustorul Vretas Frussa și fiul său Nicolae Frussa. (Un urmaș al acestuia este implicat în luptele naționale românești de la Arad din secolul al XIX-lea). În secolul al XX-lea acest nume a devenit Fruja. Un alt român macedonean din acea vreme Georgie Atanatzko (de fapt, Athanasi) fratele bogatului posesor de vie de la Mișiș, Trandafir Tanaczko (Athanasi).

<sup>25</sup> În secolul al XIX-lea strada Teatrului a fost denumită actuala Gh. Lazăr, din pricina teatrului ridicat aci.

Era strada în care locuia protipendada germană (funcționarii marcanti și patriciatul orășenesc)<sup>26</sup>. Strada se termina în pragul cimitirului românesc. Din Herren gasse se desprindeau în dreapta, strada Toamnei (Herbst gasse), actuala 6 Martie, care atingea celălalt capăt al cimitirului românesc. Ambele străzi făcuseră parte din așezarea veche românească. La data concripției ele erau locuite de germani<sup>27</sup>.

Din strada Toamnei se intra în strada Gimnaziului (Sebeșului de azi) care conducea în strada Bisericii (Miron Constantinescu). O seamă de străzi din partea de nord a orașului nu le mai putem identifica în concripție. Numele lor nu ne mai spun nimic azi. Doar str. Casa berii („fabrica“ de bere din sec. al XVIII-lea) o putem preciza : este str. Ilarie Chendi de azi. „Fabrica“ se afla probabil în spatele actualului teatru de marionete.

\*  
\*                      \*

În partea de sud a orașului, spațiul clădit a sporit, în a doua jumătate a secolului al XVIII-lea, în urma demolării vechii cetăți a Aradului. Demolarea nu s-a făcut la o dată fixă.

Problema a fost pusă desigur odată cu începeră lucrărilor de edificare a noii cetăți de dincolo de Mureș, în anul 1763. Primele demolări au avut loc în anul 1766, dată la care s-a întocmit de către comitat un plan estimativ pe baza căruia s-au acordat despăgubiri persoanelor civile din cetate<sup>28</sup>. În anul 1773 au fost demolate 4 case din cetate și 11 case din retiradă<sup>29</sup>. În anul următor ultimele obiective cădeau sub loviturile tîrnăcoapelor. Situația este oglindită într-o hartă executată în 31 iulie 1774 de locotenentul major, inginer Ludwig Hübner<sup>30</sup>. Obiectivele vizate erau cazărmile infanteriei, artileriei și cele ale trupelor de geniu, împreună cu cele câteva case care mai rămăseseră.

Proprietarii imobilelor civile erau în exclusivitate germani<sup>31</sup>. Este clar că vechea cetate constituise punctul de rezim al stăpînirii austriece. Cetatea era ocupată și apărată de o garnizoană puternică austriacă<sup>32</sup>. În interiorul cetății se stabilise de la început o populație germană. Grăni-

<sup>26</sup> Gh. Ciuhandu, *op. cit.*, p. 221, nota 2.

<sup>27</sup> Dovadă și numele responsabililor acestor străzi.

<sup>28</sup> Acte privind despăgubirea demolațiilor, Arhivele statului Arad, fond Prefectura județului Arad, Acta Congregationum, 1766, fasc. 2, nr. 70 și fasc. 5, nr. 163.

<sup>29</sup> Arhivele statului Arad, fond Primăria municipiului Arad, seria Acte administrative, dosar 4/1773.

Au fost demolați, în cetate : Pesch Iohann, Mathias Schlehuder, Mathias Schwartz, Ioseph Fing. În retiradă : Iohann Barthl, Mathias, Nestl, Iohann Keiner, Martin Saly, Iohann Ludwig, Ignatz Feyer, Iacob Reingruber, Iohan Schweiber, Michael Stutdhminster, Paul Frenther, Ioseph Ungradt.

<sup>30</sup> Harta se află la Muzeul militar central București, Colecția de hărți, nr. inv. 594.

<sup>31</sup> Demolați în 1774 : Bartolomeu Brust, Margareta Pallesch, Georg Hagen, văduva Francisc Isengart, Mathias Prenzing, Ioseph Lueger, Michael Schwartz.

<sup>32</sup> Harta lui Hübner marchează cazărmile infanteriei, artileriei (în retiradă) și trupelor de geniu (în cetate).

cerii sirbi, alături de care luptau și români, apărau șanțul care transformase spațiul din jurul cetății într-o adevărată insulă. Din această pricină, șanțurile și cetatea sint denumite, pe harta cartografului anonim din anul 1752, **Kleine Fortifications Insul**. În partea de est, acest sistem de apărare era închis de două ori de riul Mureș, prin bucla cu brațe aproape paralele care cuprind azi strandul și Cartierul „Sub cetate“.

În partea de nord, Kleine Fortification Insul se sprijinea pe un braț al Mureșului („Mureșul Mic“) care parcurgea aproximativ strada Gheorghe Lazăr, trecea în spatele frontului de case din Piața Avram Iancu, urmărea linia sinuoasă a străzii Barițiu, ocolea Piața Filimon Sirbu, pătrundea în strada Ceaikovski și cobora spre sud, pentru ca undeva, în jos de strada Kogălniceanu, la începutul străzii Emil Girleanu (strada Șanțului turcesc!) să se îndrepte brusc spre est, desfăcându-se după oarecare distanță în două brațe leneșe, reunificându-se apoi în dreptul Pieții Sirbești și înfundându-se în cele din urmă în zona liceului de muzică și arte plastice din strada Paroșeni de azi. Această porțiune a Mureșului Mic avea înfățișarea unui apendice mlăștinos. De aceea strada care s-a constituit de-a lungul unuia din cele două brațe s-a numit, în conscripția din anul 1783, strada Mlaștinei (Sunften gasse), denumire păstrată și în secolul al XIX-lea (Mocsar utcza). Celălalt braț al mlaștinei a fixat traseul străzii Trandafirilor și începutul străzii Hunedoara de azi. Strada Mlaștinei se continua spre est cu strada Salcîmilor. (Același nume l-a purtat și în secolului al XIX-lea). Azi străzile Mlaștinei și Salcîmilor constituie împreună strada Iacob Kardoș.

Kleine Fortification Insul se închidea spre vest cu un șanț care făcea legătura între brațul Mureșului Mic din punctul de cotire spre est și riul Mureș. Denumirea de „șanț“ indică intervenția umană. Acesta era „șanțul turcesc“ de-a lungul căruia s-a constituit strada cu același nume, stradă care făcea parte, după cum am văzut, din Wallachaei, semn că grănicerii sirbi, la venirea lor, i-au găsit aci pe români. Este limpede că populația sîrbă s-a așezat în apropiere datorită sarcinilor militare pe care le avea în acest sistem de apărare. Un indiciu că ea asigură paza șanțului, nu a cetății, îl descoperim în însăși orientarea străzilor din această zonă. Străzile Trandafirilor (cu porțiunea din Hunedoarei), Iacob Kardoș, Badea Cîrțan și Birsei converg într-o piațetă de forma unui triunghi<sup>33</sup> al cărui vîrf pătrunde în strada Girleanu, adică în strada Șanțului Turcesc din secolul al XVIII-lea.

---

<sup>33</sup> Numită în secolul al XIX-lea „Süveg tér“ (piața Coifului), poate tocmai datorită formei sale. (Nu am putut deduce cum s-a numit în secolul al XVIII-lea).

Pe harta cartografului anonim din anul 1752, acest mănunchi de străzi (la care se adaugă actuala strada Dornei care pornește din Piața Sîrbească) era rezat brusc, spre est, de strada Ciocîrliei de azi. După dispariția cetății, aceste străzi s-au extins ocupînd cîmpul liber, folosit în trecut ca spațiu de siguranță.

Pe altă hartă din anul 1752, executată de locotenent colonelul Suly<sup>34</sup> (probabil francez aflat în serviciul armatei austriece), observăm o altă notă comună a străzilor amintite. Ele se aseamănă prin modul de amplasare a caselor în interiorul unor grădini mari, avînd spații libere în stînga și în dreapta, uneori și în față, către stradă. Este un mod de așezare tipic rural. În fond grănicerii sîrbi care au venit aici la sfîrșitul secolului al XVII-lea constituiau o populație țărănească, cu deprinderi și cu un mod de viață rural. Biserica și-au ridicat-o însă nu în mijlocul comunității, ci la marginea de nord, acolo unde își întemeiasă gospodăria comandantul lor, Iovan Tekelija cunoscut mai ales cu numele maghiarizat de Tököly. Pe harta din 1752 a lui Suly gospodăria lui Tekelija apare singură în actuala stradă a Agrișelor. Gospodăria era compusă dintr-o casă la stradă, cu o curte dreptunghiulară, închisă în părțile laterale de două clădiri anexe și dintr-o grădină mare, în spate. Se pare că tot singură a rămas și în anul 1783, cînd conscripția o înregistrează în strada Sfredelului (Borren gasse). Cum era firesc strada nu avea responsabil, iar tăblița indicatoare se afla pe singura casă existentă, cea a familiei Tököly. Situarea bisericii în imediata apropiere a proprietăților lui Tököly sugerează rolul pe care l-a avut acesta în organizarea vieții nu numai militare a sîrbilor.

Contribuția lui la edificarea bisericii a fost desigur considerabilă în cît stabilirea locului ei a putut să constituie un act de voință a comandantului. S-ar putea ca însuși locul cimitirului sîrbesc să fie datorat generozității acestui om bogat și de mare autoritate. Pe harta lui Ruttkay, cimitirul sîrbesc este plasat între capătul străzii Roza Luxemburg și Piața Filimon Sîrbu de azi. Aci se întindea însă proprietatea lui Tököly, o grădină care îi va purta numele multă vreme. Locul cimitirului constituia un singur trup cu grădina. Desigur ordinul imperial din 1781 a curmat și existența acestui cimitir. Deasupra lui s-a ridicat cvartalul cuprins între Piața Filimon Sîrbu, strada Emanuel Gojdu și strada Roza Luxemburg. Aceasta din urmă este figurată pe toate hărțile Aradului din secolul al XVIII-lea.

La celălalt capăt ea dădea (ca și azi) într-o scurtă străduță care conducea la un pod peste brațul Mureșului Mic. Dincolo era Wallachaei. Luînd în considerare aceste elemente este posibil ca strada Grădinii (Gaer-

---

<sup>34</sup> Fotocopiile acestei hărți se află la Muzeul județean Arad, colecția M.F., nr. inv. 4512.



ten gasse) din conscripția din 1783 să fie actuala Roza Luxemburg, iar strada Brodului Mic (Kiss Brod), în mod firesc, scurta continuare spre strada Ceaikovski de azi. (Din conscripție reiese limpede că strada Brodului Mic nu avea case și deci nici responsabil). În secolul al XIX-lea, strada Roza Luxemburg a purtat numele Luiza.

Să continuăm însă analiza dincolo de actuala stradă a Ciocîrliei<sup>35</sup>, unde se detașează net un ansamblu de patru străzi : Tribunalul Axente, Grigore Alexandrescu, Narciselor și Cozia. Pe harta lui Suly din anul 1752, aceste străzi apar cu case aliniate, așezate umăr la umăr, constituind un front compact. Casele se află la capătul unor parcele lungi și înguste, fără grădini. Acest sistem parcellar este specific orașelor medievale. El a avut o lungă durată și stabilitate<sup>36</sup>. Avînd în vedere această împrejurare, putem afirma că aglomerarea de tip urban din cele patru străzi a apărut cu mult înainte de secolul al XVIII-lea. Făcînd o comparație cu restul teritoriului locuit, reprezentat pe hartă, se desprinde concluzia că Aradul a însemnat o vastă așezare rurală, în interiorul căreia, și sub scutul vechii cetăți, s-a ivit acest nucleu orășenesc.

Așezarea meșteșugarilor germani, la începutul secolului al XVIII-lea, de-a lungul actualului bulevard, a dus la constituirea celui de al doilea centru orășenesc. Centrul mai vechi a continuat să existe și să se dezvolte prin truda comună a unor meșteșugari și comercianți români și sîrbi, printre care s-au stabilit germani și maghiari. Conscripția ne oferă, în această zonă, nume care grăiesc de la sine : Pavel Vidul, Leucean (Mihail)<sup>37</sup>, negustor, Vasilie frînghierul, Filip Lipovan, Petru Pecican, Mihai Radu, Iova Klaity, Iosa Ivanov, Ștefka Szambatty, Iacob Arsici, Iova Varsity, Toșa Kerbaltin, Mia Manici, Luiger, Bischoff, Racz Marton etc.

Dintre cele patru străzi ale vechiului nucleu orășenesc doar una știm cu siguranță cum s-a numit în conscripția din anul 1783, deoarece ea a purtat același nume și în secolul al XIX-lea : strada Morarilor (Mühlen gasse), Grigore Alexandrescu de azi.

Într-un plan al străzilor din „Civitas rascianica“, întocmit de inginerul hotarnic Ioan Salix<sup>38</sup> în anul 1797 (plan care reprezintă de fapt doar acest nucleu urban la care ne referim), strada Cozia de azi apare cu denumirea latină „Plathea versus Templum Rascianicum“, ceea ce ar putea să însemne strada Bisericii lui Tököly din conscripția din 1783.

Nu putem ști ce nume a purtat în conscripția din anul 1783 cea mai importantă stradă din acest ansamblu, Tribunalul Axente de azi. Ioan Salix o denușește „Plathea Major Civitatis Rascianicae“ (Strada mare

<sup>35</sup> Al cărei nume în secolul al XVIII-lea nu-l putem deduce din conscripția din 1783.

<sup>36</sup> În legătură cu sistemul parcellar orășenesc medieval sugestii utile am obținut de la Paul Niedermaier, *Siebenbürgische städte*, Ed. Kriterion, București, 1979, partea de metodologie.

<sup>37</sup> Mihail Leucean este menționat negustor în „Consignatio Quaestorum et Mercatorum“, Arhivele statului Arad, fond Primăria municipiului Arad, seria Acte juridice, dosar 265/1796.

<sup>38</sup> Arhivele statului Arad, fond Primăria municipiului Arad, seria Acte administrative, act 66/1797.

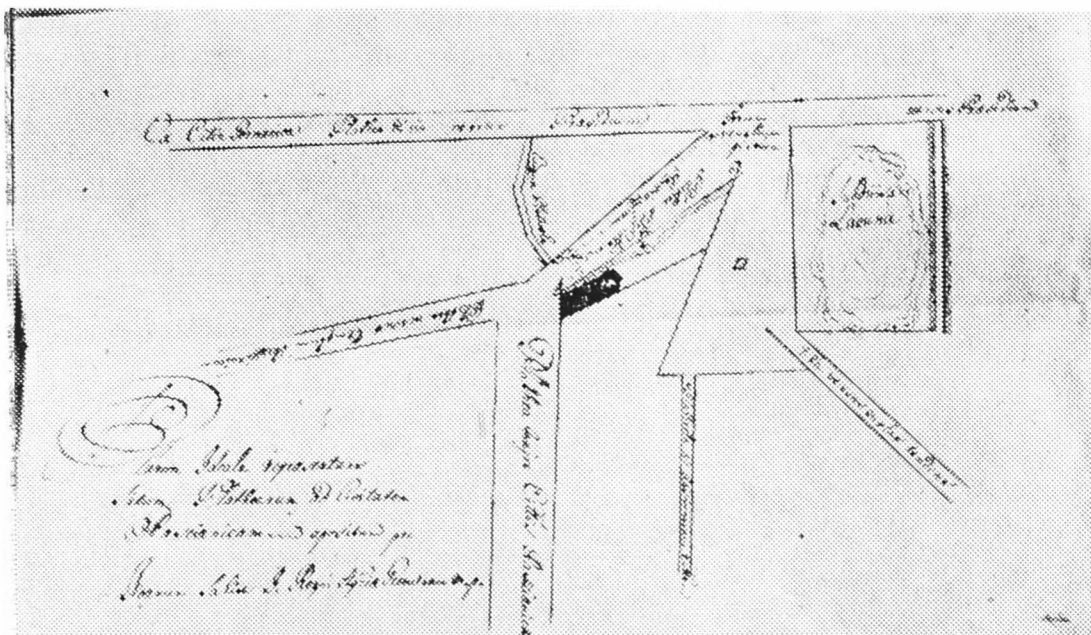


Fig. 3. Schița lui Ioan Salix (centrul vechi).

a orașului rascian). Această denumire nu există însă în conscripție. Strada care poartă numele viteazului tribun a putut să aibe, în secolul al XVIII-lea, unul din numele irelevante: „a lui Vidul“, „a lui Leucean“ etc. În privința străzii Narciselor este posibil ca ea să fi fost str. Baia evreiască din Conscripție (Pînă prin 1930 acest stabiliment se afla în această stradă la nr. 5.)

În conscripție nu găsim menționată piața de pește, actuala Piață Veche, situată în imediata apropiere a vechiului centru urban. În schimb Ioan Salix o indică folosind termenii latini „Forum venalium piscium“ (piața de vînzare a peștelui), ceea ce ne îndreptățește să afirmăm că ea s-a constituit în ultimele două decenii ale secolului al XVIII-lea. Destinația acestei piețe n-a putut fi alta decît cea arătată de numele pe care îl poartă. Inima vieții comerciale din această zonă a orașului, în acea vreme, a pulsat în Plathea Major, adică Tribunalul Axente de azi. Aspectul de prăvălie al caselor din această stradă constituie un argument convingător.

Din piața de pește cobora la Mureș strada Pescarilor (Fischer gasse), Cuza Vodă de azi. Era o stradă nouă care a apărut după dispariția cetății. Ioan Salix o denumește „via versus molae tendens“, adică „drumul care duce la mori“. Ajunși la Mureș, să aruncăm o privire dincolo, folosindu-ne încă odată de harta cartografului anonim din anul 1752. Rîul Jianca<sup>39</sup> („Zsianka Flus“), de fapt un alt braț al Mureșului, închidea

<sup>39</sup> Nu știm cum s-a schimbat denumirea Jianca din secolul al XVIII-lea în cea de Țiganca din zilele noastre.

sistemul de apărare Kleine Fortifications Insul spre sud. Tirul artileriei din cetate trecea dincolo de acest riu, după cum indică cercul trasat pe hartă, depășind așezarea cea nouă, din stînga, cu străzi regulate, care poartă și azi denumirea „Aradul Nou“, iar în dreapta, satul românesc, cu case în mijlocul unor grădini, actualul cartier Mureșel.

În anul întocmirii conscripției analizate în paginile de față, Kleine Fortifications Insul nu mai exista. Funcțiile ei fuseseră preluate de noua cetate a Aradului.

## NOTĂ ASUPRA TRADUCERII

Traducerea documentului o datorez colegului dr. Otto Greffner cu care m-am consultat și în privința unor interpretări, ajutor prețios pentru care îi aduc mulțumiri.

1. Am căutat să redăm forma originală a numelor românești : Vragylă — Drăgilă, Lauczan — Leucean, Vasilie Iános — Vasilie Ianăș, Vaurilo Ollar — Gavrilă Olarul, Flora — Florea etc.

2. Unde am fost convinși că e vorba de denumirea meseriei persoanei, nu de numele propriu zis, am tradus : Stotz arămarul, Sava morarul, Toma bucătarul, Milici birtaşul, Vasilie frînghierul.

3. Am preferat formula „strada lui Leucean” (nu „strada Leucean”) etc., deoarece acest sens îl avea numele unei străzi în acea epocă.

4. Unde forma propusă este îndoielnică am pus semnul?

## VERZEICHNISS

### Deren in der Königl : Privilegirten Kameral Stadt Arad und das gehörigen Theilen befindlichen Gassen. 1783.

N.	Benennung des Hauses auf welchen der Namen der Gassen stehet	Benennung der Gasse	Zu Aufschern wurden bestimt
1	2	3	4
1.	Martinsky	Haupt-Gasse	Player Noffkin. Dragolovics. Neszl. Zeics Gottfried-Wentzl
2.	Martinsky	Radnaer dto	Flora Thoma
3.	Georg Tengler	Schiefbau dto	Pokrissan Ursza (mit Bleistift: Ratsan Stephn et Todor Pav- lovits)
4.	Saltzamt	Saltzamt dto	
5.	Grossen Saltz Stadl	Marosch Ufer dto	Johann Toda Friseur
6.	Szirtl	Klein Tyuk-utza	Joseph Szirtl
7.	Smidt	Gross Tyuk-utza	Bokanyi
8.	Fischer Jacob	Lampel dto	Kupfersmied-Stotz (mit Blei- stift : Andreas Szilagy)
9.	Manoila	Bischoff dto	Gregor
10.	Gyura	Riemer dto	Dundin
11.	Szaltzl	Fleisbank dto	Peter Deuer (durchges trichen) nachgeschrieben : Marko Babits
12.	Juden Bad Hausz	Juden Bad dto	Pitner
13.	Racz Marton	Mühlen dto	Luiger et Bischoff
14.	Vidul Povel	Vidul dto	Pavel Vidul
15.	Schillinger	Stadt-hausz dto	Schillinger Antal
16.	Kosa Nicolai	Szoros dto	
17.	. . . . .	Bogen dto	
18.	Franya Ivanov	Gaerten dto	
19.	. . . . .	Kiss-Brod dto	
20.	Iova Klaity et Mihai Rad	Sarkad dto	Josa Ivanov et Jova Klaity
21.	Iacob Arszits, Alexa Boitar	Szava Miller dto	Joseph Simon. Schneider Johann Robleder
22.	Steffka et Iovicza Wirthsausser	Tökölische Kirch dto	Steffka Szambatty
23.	Haffner	Haffner dto	Wuszilie Haffner (gestrichen) Nachschrift: Lippovan Filipp

1	2	3	4
24. Tököly		Borren(?) Gasse	
25. Jova Vaszity		Lauczan dto	Jova Vaszity
26. Thoma Szakats		Agatzien dto	Kilian
27. Toscha Kerbaltin		Fischer dto	Toscha Kerbeltin
28. Mihaj Manics		Sunften dto	Mia Manics
29. Bozsics		Grün Platz dto	Pal Pivoda, Petar Pecska
30. Mitar Szavits		Tobakpfeifen dto	Stugl
31. Schillinger		Schlangen dto	Gruber
32. Bohusz		Theater dto	Tama Ferdinandus Klein (beide gestrichen) Gottlieb Thoma nachgeschrieben. Hübner (durchgestrichen Scherfeneder Anton, Joseph Vimer
33. Veissen Kreütz		Herren dto	
34. Vinker		Friden dto	
35. Lackner		Tambour dto	Vragyila György
36. Gruber Csizmamacher		Herbst dto	Gruber Jacob
37. Ninko Gaboroj		Gaboroj dto	Gaboroj
38. Moser		Moser dto	
39. Vitkay		Vitkay dto	Joseph Veiler. Lippay
40. Johann Etlinger		Illirische Freidhof	Johann Etlinger
41. Biber		Kirchen dto	Georg Elsen
42. Damian		Gymnasial dto	Braumüller
43. Elsen Seiller		Rauchfangkehrer dto	Djem. Elsen
44. Waldamt gevestesz		Frühlings dto	Toth Ferencz et Molnar Ferencz
45. Topoltsany		Morgen dto	Onya et Vasilie János
46. Rozsa Liklos		Rosen dto	Rozsa Péter
47. Waldamt gewestesz		Gaerter dto	Csiky Joseph
48. Toth Ferentz		Gaerber dto	Borsos Támás
49. Fazakas Adam		Kurtze dto	Fazakas Adam
50. Szasz Papp		Tullippan dto	Szasz Papp
51. Milics Wirthausz		Sz: György Gasse	Jova Bires
52. Milics Wirthausz		Neue-Velt dto	Timscha Barbu (mit Bleistift + Mathias Millits)
53. Morodon en		Brauhausz dto	Katona János. Muntjan Todor et Marjan Joska
54. Stephan Kurticsan		Triangl dto	Palinkas János
55. Gaurila		Enge dto	Mia Csismas
56. Banaczan		Ziegl dto	Stephan Deutscher. Braun
57. Szücs Joska		Lange dto	Borsos Mihaj, Bergya Gligor et Ilka Lazar
58. Harsányo et Boar Petru		Balta dto	Harsányi, Kurtján Mihaj, Szakats Mihaj, Burján Isván
59. Palinkás Pál		Rosmarin dto	Sissa Pal, Lapadus
		<b>WALLACHAEI</b>	
1. Todor Ninko et Jefta Todor		Scheide dto	Todor Ninko, Jefta Todor
2. Jovicza Sandor et Pera Lazin		Rumuny dto	Jovicza Sandor
3. Zsiván Markucsán, Nicolae Ilko et Keresan Petru		Türkische Schanzen dto	Gaura Purarity, Lukacs Petru
4. Pekurar Andria et Martha On		Manyi dto	Pekurar Andria et Martha On
5. Gligor et Illia		Palikas Gligor dto	Palinkas Gligor et Ilka Illie
6. Mikalacsan Mihay et Krecza Luka		Csimpojas dto	Hamzan Georgy
7. German Filimon et Majer Andria		Flujuras dto	Majer Andria

1	2	3	4
8.	Bunar Blagu et Ursz Sandor	Rozsoja dto	Pintjan On
9.	Mojsza Ranko et Kurticsan Illie	Zimandan dto	Mojsza Ranko
10.	Gaurilo-ollar et Muszkán	Muszkan dto	Blaga Togyer
11.	Glaicsan Gyorgye et Porkar Krecsun	Dobreu dto	Dobreu Nicolae
12.	Kretsán	Krecsan Gasse	Krecsan Togyer
13.	Szokodoran et Krecza Juon	Szokodor dto	Petru Szokodoran
14.	Mia Csismas et <b>Bogya</b> Ignya	Szalka dto	Szokodoran Vaszilie
15.	Megyessy György	Szarandan dto	Megyessy György
PERNYAVOR			
1.	Iova Szviracz	Krivi Ritter Gasse	Kuszman Todor
2.	Jova Vasics et Jova Molya	Pernyavor Bruk dto	
3.	Stephan Berzák et Alexa Kuskin	Hajlas dto	Jocza Mijailovics
4.	Lazar Novak et Mia Damian	Visnye dto	Gaura Szavin
5.	Szava Joszin et Kempian On	Marinkovics dto	Jahann Kling
6.	Vasza Misko et Johann Maraty	Burjana dto	Johann Maraty
7.	Petar Taschin et Mitar Popovics	Schuvaklia dto	Moxa Taschin
8.	Laza Ruzsin	Lacsa dto	Marinko Minko
9.	Puja Lazar et Nedelko Oprin	Nedelko dto	Mitar Popovics
10.	Andria Bezakov et Jafta Andria	Berzakova dto	Uczal Orlov

Pe dos : *Consignatio* Platearum Civitatis Arad. I.

## TRADUCEREA DOCUMENTULUI

### C o n s e m n ă r i

cu privire la străzile oraşului privilegiat regal și camera Arad, 1783

Nr. crt.	Denumirea imobilului pe care se află consemnat numele străzii	Denumirea străzii	Ce responsabili de stradă au fost numiți
1	2	3	4
1.	Martinski	Principală	Player Noffkin, Dragolovici, Neszl, Zeicz Gottfried — Ventzl
2.	Martinski	Radnei	Florea Toma
3.	Georg Tengler	Constructorilor de corăbii	Pocișan Ursu. (Adăugat cu creion: Răcean Ștefan și Todor Pavlovici)
4.	Oficiul sării	Oficiul sării	
5.	Marele birou orașenesc al sării	Malul Mureșului	Ioan Toda, frizerul
6.	Szirtl	Strada mică a Tyukului	Ioseph Szirtl
7.	Schmidt	Strada mare a Tyukului	Bokanyi
8.	Fischer Iacob	Strada Blănarilor de piei de miel	Stotz arămarul (cu creionul: Andreas Szilágy)
9.	Manoilă	Episcopului	Grigore
10.	Gyura	Curelarilor	Dundin
11.	Szaltzl	Măcelarilor	Peter Daner (șters și scris ulterior: Marko Babici)
12.	Casa băii evreiești	Baia evreiască	Pitner
13.	Ratz Marton	Morarilor	Luiger și Bischoff
14.	Vidul Pavel	Strada lui Vidul	Pavel Vidul
15.	Schillinger	Primăriei	Schillinger Antal
16.	Kosa Nicolai	Îngustă	—
17.	—	Cotită	—
18.	Franya Ivanov	Grădinii	—
19.	—	Brodului Mic	—
20.	Iova Klaity și Mihai Radu	Călciiului	Iosa Ivanov și Iova Klaity
21.	Alexa Boitar	Strada lui Sava morarul	Ioseph Simon, Schneider
22.	Stefka și Ioviță birtașul	Strada bisericii lui Tököly	Iohann tăbăcarul Stefka Szambatty
23.	Frînghierul	Strada frînghierului	Vasilie frînghierul (șters și scris ulterior Lipovan Filip).
24.	Tököly	Sfredelului	
25.	Iova Vasily	Strada lui Leucean	Iova Vasily



1	2	3	4
26. Toma bucătarul		Salcîmilor	Kilian
27. Toşa Kerbaltin		Pescarilor	Toşa Kerbaltin
28. Mihai Manici		Mlaştinei	Mia Manici
29. Bojici		Piaţa Verde	Pal Pivoda şi Petru Pecican
30. Mitar Savici		Pipei	Stugl
31. Schillinger		Şarpelui	Gruber
32. Bohuş		Teatrului	Tama, Ferdinand Klein (amîndoi şterşi). Gottlieb Thoma, scris ulterior
33. Hanul „Crucea Albă“		Strada Domnească	Hübner (şters) Scherfeneder Anton, Joseph Wimer
34. Winker		Păcii	—
35. Lackner		Tamburului	Drăgîlă George
36. Gruber cizmarul		Toamnei	Gruber Iacob Gaboroj
37. Ninko Gaboroj		Strada lui Gaboroj	—
38. Moser		Strada lui Moser	Joseph Weiler, Lippay
39. Vitkay		Strada lui Vitkay	Johann Etlinger
40. Johann Etlinger		Cimitirul iliric (romănesc)	Georg Elsen
41. Biber		Bisericii	Braumüler
42. Damian		Gimnaziului	Djem Elsen
43. Elsen Seiller		Hornarilor	Toth Ferentz şi Molnar
44. Ocolul Silvic		Primăverii	Ferentz
45. Topoltsany		Dimineţii	Onia şi Vasilie Ianăş
46. Rozsa Miklos		Rozelor	Rozsa Peter
47. Ocolul silvic		Grădinarilor	Csiky Joseph
48. Toth Ferencz		Blănarilor	Borsos Tamás
49. Fazekas Adam		Scurtă	Fazekas Adam
50. Szasz Papp		Lalelei	Szasz Papp
51. Milici birtaşul		Sf. Gheorghe	<b>Iova Breş</b>
52. Milici birtaşul		Lumea Nouă	Timcea Barbu (Cu creion: Matei Milici)
53. Morodan On		Casa berii	Katona János, Muntean Todor şi Marian Ioşca
54. Ştefan Curticean		Unghiurilor	Pălincaş Ioan
55. Gavrilă		Îngustă	Mia Cismaş
56. Bănăţan		Cărămidarilor	Stephan Deutscher, Braun
57. Szöcs Joska		Lungă	Ilica Lazăr
58. Harsányi şi Boar Petru		Bălţii	Harsányi, Curtean Mihai, Szakats Mihai, Buruiană (?) Ştefan
59. Pălincaş Pavel		Rozmarinului	Sissa (?) Pal, Lăpăduş
<b>PĂRŢILE ROMANEŞTI</b>			
1. Todor Ninko şi Iefta Todor		Despărţiturii	Todor Ninko, Iefta Todor
2. Ioviţă Alexandru şi Pera Lazin		Strada Românească	Ioviţă Alexandru
3. Jivan Mărcucean, Nicolae Ilica şi Cherecean Petru		Strada Şanţului turcesc	Gyura (?) Purarity, Lucaci Petru
4. Păcurar Andrea şi Marta On		Strada lui Manea(?)	Păcurar Andria şi Marta On
5. Gligor şi Ilie		Strada lui Pălincaş Gligor	Pălincaş Gligor şi Ilica Ilie
6. Micălăcean Mihai şi Creţea Luca		Strada lui Cimpoiaş	Hamzan Gheorghe

1	2	3	4
7.	Gherman Filimon și Maier Andria	Strada lui Flueraș	Maier Andria
8.	Bunar Blagu și Ursu Alexandru	Strada lui Rozoia	Pintean On
9.	Moise Rancu și Curticean Ilie	Strada lui Zimandan	Moise Rancu
10.	Gavrilă-olarul și Muscan	Strada lui Muscan	Blaga Toader
11.	Glăicean George și Porcar Crăciun	Strada lui Dobrău	Dobrău Nicolae
12.	Crecean	Strada lui Crecean	Crecean Toader
13.	Socodoran și Creta Ioan	Strada lui Socodoran	Petru Socodoran
14.	Mia Cismaș și Bodea Igneă	Salciei	Socodoran Vasilie
15.	Megyssy György	Strada lui Sarandan	Megyessy György
<b>PÎRNEAVA</b>			
1.	Iova Sviracz	Călărețului	—
2.	Iova Vasici și Iova Molya	Podul Pîrnevei	Kusman Todor
3.	Stepan Berzak (ov) și Alexa Kuskin	Cotită	Jocă Mihailovici
4.	Lazar Novak și Mia Damian	Vișinilor	Gyura (?) Savin
5.	Sava Iojin și Cîmpean On	Strada lui Marinkovici	Iohann Kling
6.	Vasa Miško și Iohann Maraty	Buruienei	Iohann Maraty
7.	Petar Tașin și Mitar Popovici	Șuvaklia (sau Șuvak Ilie?)	Moxa Tașin
8.	Laza Rujin	Strada lui Lacea	Marinko Ninko
9.	Puja Lazar și Nedelko Oprin	Strada lui Nedelko	Mitar Popovici
10.	Andria Berzakov și Jefta Andria	Berzakova	Uczal Orlov

# DIE STADT ARAD IM XVIII-TEN JAHRHUNDERT AUFGRUND DER STRASSENBSCHREIBUNGEN AUS DEM JAHRE 1783

(Zusammenfassung)

Die Arbeit gibt uns einem Einblick in der urbanistischen Entwicklung der Stadt Arad aus dem XVIII-ten Jahrhundert, aufgrund der Strassenbeschreibungen aus dem Jahre 1783 (Consignatio Platearum Civitatis Arad) und der Landkarten des österreichischen Offizier Suly aus den Jahre 1752, der Stadtkarte von Emerich Ruttkay aus dem Jahre 1755 und des Stadtplanes von Johann Salix aus dem Jahre 1797.

In der ersten Hälfte des XVIII-ten Jahrhunderts war die Stadt Arad in drei Sektoren (Viertel) aufgeteilt und zwar: in die „Deutschen Stadt, in die „Raitzen Stadt“ (serbische Stadt) und in die „Wallahay“ (rumänische Stadt). Der rumänische Stadtteil erstreckte sich Entlang des alten Friedhofs. Die Strassenbeschreibung aus dem Jahre 1783 erwähnt die alte Strasse des „Illirischen Friedhofs“. Ein Dokument aus dem Jahre 1798 zeigt uns, dass der Illirische Friedhof eigentlich der alte rumänische Friedhof gewesen ist.

Dieser Friedhof befand sich auf der heutigen Strasse „7-ter November“ und wurde im Jahre 1781 aufgelöst. Der alte Friedhof zeigt, dass die rumänische Bevölkerung die älteste in diesem Gebiet gewesen ist.

In der zweiten Hälfte des XVIII-ten Jahrhunderts entstand das Stadtviertel Perenyavor (Pirneava) und die alte Festung von Arad wurde abgetragen und aufgelöst. An dieser Stelle entstanden neue Strassen und Stadtteile (Fischergasse der alte Marktplatz u.s.w.).

Die „Conscription“ von 1783 und die Stadtkarten aus dieser Zeit, informieren uns über die Bevölkerung der Stadt Arad, die aus Rumänen, Deutschen, Serben und Ungarn bestand.

## PROPUNERI DE REÎNTEGRARE ÎN VIAȚA SOCIAL-ECONOMICĂ A CENTRULUI VECHI DIN ARAD

PAUL-DORIN CRAINIC

În condițiile cercetării moderne, dezvoltarea urbanistică a unui oraș nu poate fi urmărită decît pe baza studiului comparativ al documentațiilor scrise și al clădirilor, ruinelor sau urmelor de clădiri păstrate.

Izvoarele scrise pot fi uneori eronate sau tendențioase în schimb piatra, cărămida sau lemnul, dacă sînt studiate cu răbdare și fără prejudecăți, pot relata multe despre frământările și avaturile formării și dezvoltării unui oraș; de aici și accentul tot mai mare ce trebuie pus pe aspectele de istoria arhitecturii, în alcătuirea veridică a „portretului” său în timp.

Fără tezaurul esteticoinformațional al clădirilor vechi un oraș nu are istorie și personalitate, devenind o simplă „uzină” de locuit și de produs bunuri materiale .

Din păcate, comparativ cu alte orașe vechi ale țării, Aradul nu dispune de un mare număr de asemenea „martori” zidiți ai istoriei, fapt care amplifică valoarea puținelor clădiri cruțate de furia elementelor adverse ale naturii și a acțiunilor necugetate de distrugere din partea oamenilor.

Aradul — cunoscut în evul mediu sub denumirea de Orod — este atestat pentru prima oară ca oraș („civitas Orodiensis”) într-un act din 1329<sup>1</sup>, dar mult anterior acestei date era o așezare destul de importantă ca să aibă loc aici dieta ținută în primul an de domnie al regelui Bela al II-lea cel Orb (1131-1141), prilej folosit de proaspătul rege pentru a executa 68 dintre adversarii săi politici.

Un rol determinant în dezvoltarea urbanistică a orașului l-au avut Capitulul bisericii colegiale (neepiscopale) și Prepozitura de Arad, importante instituții feudale bisericesti fondate în secolele XII-XIII, exponente ale expansiunii statului feudal maghiar și papalității, cu rol de organe emițătoare de acte și de convertire la catolicism a densei populații autohtone din această zonă.

<sup>1</sup> *Documente privind Istoria României*, II, București, 1953, p. 300 și urm.

Capitală de comitat din 1214<sup>2</sup>, Aradul, fără a avea un mare rol politico-militar, are o viață economică înfloritoare, figurînd ca un important centru economic cu caracter polietnic în care rolul preponderent îl au meșteșugarii și negustorii români, proveniți din rîndurile iobagilor Capitlului și Prepoziturii.

Un act din 28 august 1388 (publicat de istoricul Fabian G. în 1835<sup>3</sup>), ne ajută să ne formăm o imagine asupra orașului din perioada respectivă, și de mai tîrziu, în cadrul căruia distingem trei zone principale:

— Zona bisericii Capitlului și Prepoziturii plus clădirile anexe — zonă rezidențială, desfășurată pe o mare suprafață, înconjurată de grădini și delimitată de riul Mureș — ce poate fi situată cu aproximație pe locul ulterioarei cetății din sec. XVI-XVIII.

— Zona orașului propriu-zis, cu clădiri modeste adaptate programului de producție de mărfuri, comerț și locuit, situată pe locul Orașului Sîrbesc de mai tîrziu și delimitată la nord de Mureșul Mic (braț al Mureșului), la est și sud de Mureș și Capitlu (limita sa vestică neputînd fi localizată decamdată cu precizie).

— Zona românească a iobagilor Capitlului și Prepoziturii, situată la marginea orașului, la nord de Mureșul Mic; deoparte și de alta a „Străzii de Mijloc“ (actualul Bulevard al Republicii) și avînd stăpîni diferiți (de-o parte a străzii de Mijloc — Capitlu iar de cealaltă Prepozitura mai precis, prepozitul).

Se pare că acești iobagi au fost organizați în două comunități distincte, fiecare cu cimitir și biserică proprie, fapt presupus și de marea distanță dintre biserica episcopală românească din sec. XVIII (construită pe locul unei alte biserici, mult mai vechi) și cealaltă biserică din aceeași perioadă, înconjurată de cimitirul românesc.

Nu excludem posibilitatea că încă din această perioadă, orașul propriu-zis să fi fost fortificat. Corectînd puțin această ideală fortificație naturală oferită de cotul Mureșului și Mureșul Mic și amplificînd-o cu lucrări de fortificații simple — valuri de pămînt și palisade — Aradul pare să fi fost un oraș fortificat de cîmpie, de aceeași factură cu Ineul și Gyula.

Există în schimb certitudinea că, după ocuparea sa de către turci (1551), Aradul devine un oraș fortificat, deoarece partea dinspre sud-vest a Mureșului Mic, care delimita această fortificație (curgînd pe actualele străzi: Gh. Lazăr, partea de sud a pieței Avram Iancu, str. Barițiu, făcînd o buclă care ocolea piața Filimon Sirbu și coborînd spre sud se vărsa în Mureș), — la vărsarea în Mureș pe actuala stradă Emil Girleanu, era cunoscută în sec. XVIII (Fig. 1) sub denumirea de „Șanțurile turcești“ (mai tîrziu „Șanțurile Tekeliene“ — după numele comandantului grănicerilor sîrbi colonizați aici în ultimii ani ai sec. XVII) iar la început de secol XX mai simplu: Str. Șanțurilor, denumire care sugerează lucrări de fortificații.

<sup>2</sup> Conf. G. Györffy, „Az Arpádkori Magyarország történeli lüldrajza“, („Geografia istorică a Ungariei în timpul dinastiei arpadiene), Budapesta, 1963, p. 170.

<sup>3</sup> Fabian G., „Aradvármegyé leirása“ (Descrierea județului Arad), Buda, 1835, anexa AA, p. 227-238.

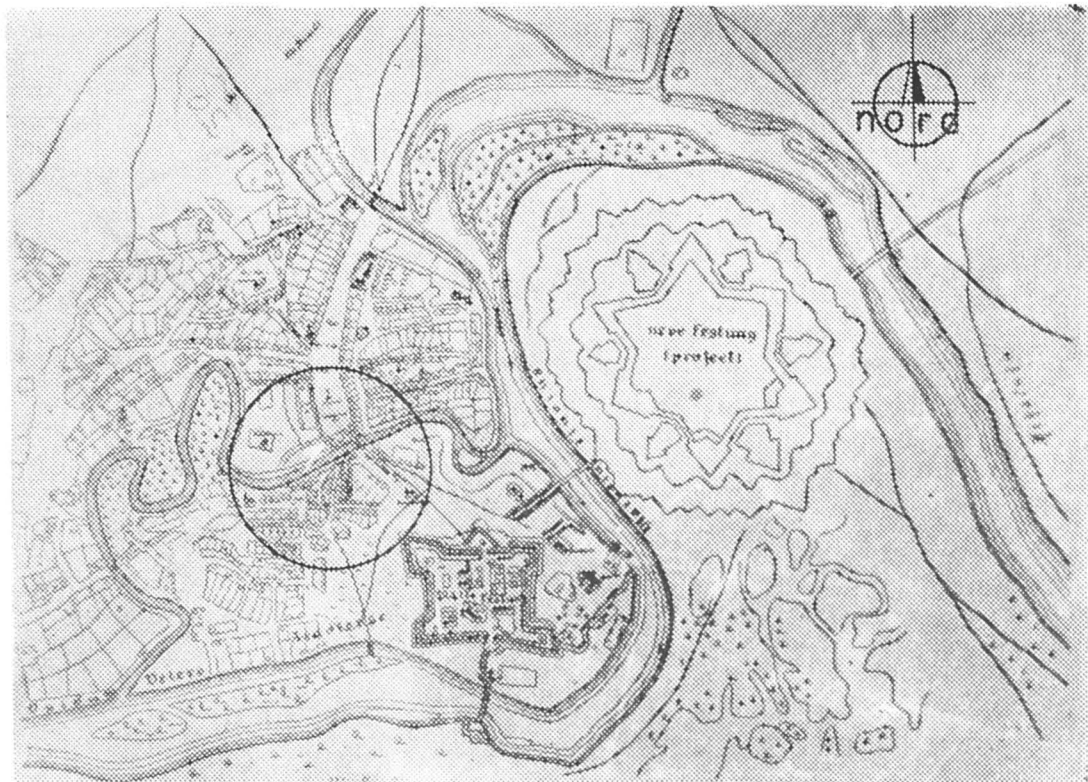


Fig. 1. Aradul în 1752. Au dispărut ambele fortificații ale orașului rămânând doar vechea cetate (construită în stil „Italienesc vechi”) și ea propusă pentru dezafectare (dovadă poziționarea pe hartă a noii cetăți în stil Vauban, aflată în acea perioadă în stadiu de proiect).

De asemenea, pentru mărirea eficienței apărării, cursul Mureșului Mic a fost scurtat — renunțându-se la bucla care înconjura actuala P-ță Filimon Sirbu și care ar fi îngreunat considerabil sarcina apărătorilor — printr-un șanț care pornea din actuala str. E. Gîrleanu spre N-E unindu-se cu Mureșul Mic, la N de biserica ortodoxă sîrbă.

Într-adevăr, în planul din sec. XVII al cetății Arad (Fig. 2), la fel ca în cel de la începutul secolului al XVIII-lea (1707) al generalului Karolyi (Fig. 3), nu apare această buclă, Mureșul Mic avînd o formă regulată. Pînă în sec. XVII, inclusiv, orașul fortificat Arad era delimitat la N de Mureșul Mic.

Călătorul turc Evlya Celebi, descriind Aradul din a doua jumătate a sec. XVII (1660)<sup>4</sup>, arată că în orașul în care existau multe dughene și 400 de case de creștini cu acoperiș „de stuf și de scînduri“ [șiță N.N.] învelitori atît de specifice locuințelor românești — se ținea anual un tîrg care dura „15 zile și 15 nopți“ cu ocazia căruia se adunau 70.000-80.000 de

<sup>4</sup> M. Guboglu, „Călătoria lui Evlia Celebi Effendi în Banat (1660), în „Studii de istorie a Banatului“, II, 1970, p. 42.

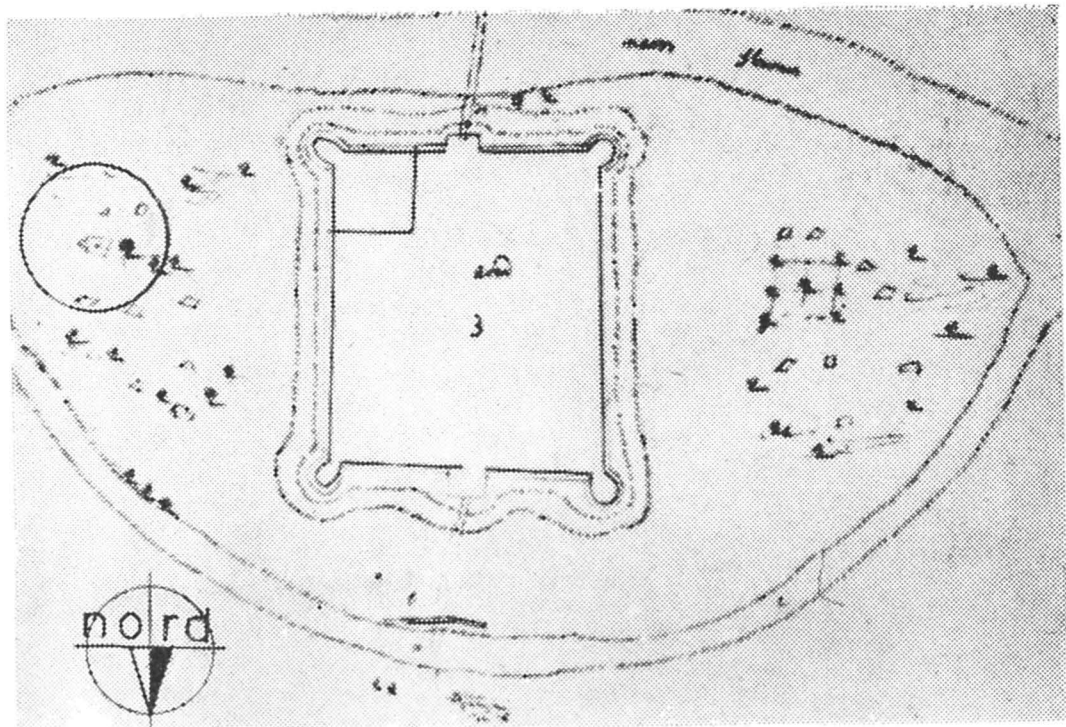


Fig. 2. Aradul la sfîrșitul secolului al XVII-lea. Cetățuia are un plan pătrat, probabil cu turnuri de colțuri. Din legenda planului (care dă indicații despre fazele asaltului cetății Arad) reiese existența fortificației orașului (pct. „b” în partea de jos a ilustrației). Sînt figurate grupuri de clădiri în estul și vestul cetății, în partea de E a acesteia observîndu-se o biserică cu absidă semicirculară, orientată V-E (medalion).

persoane. De asemenea precizează: „cu toate că se află în ciabetul<sup>5</sup> Timișoarei, tirgul are administrație proprie“.

După pacea de la Karlovitz (1699), ajungînd oraș de graniță sub stăpînire austriacă, Aradul se dezvoltă rapid. Valul de coloniști sîrbi (sfîrșitul sec. XVII) este urmat de colonizarea germană prin meșteșugari și negustori care se stabilesc în zona de la nordul Mureșului Mic, peste românii existenți aici de secole, împingîndu-i pe aceștia către vest și est și punînd bazele Orașului nemțesc.

Acest moment marchează începutul campaniei de deznaționalizare a orașului, pe toate planurile Aradului apărînd doar Orașul German (Civitas Germanica) și cel sîrbesc (Civitas Rasciana sau Civitas Tököliana).

Deasemenea, din cel puțin 3 biserici românești nu rămîne decît una — cea de la nordul Mureșului Mic — cea mai mare și veche dintre ele (de pe locul Retiradei cetății din sec. XVIII, care apare și în planul Aradului din sec. XVII) fiind transformată de austrieci în cazarmă pentru ofițeri și închisoare.

<sup>5</sup> ținut, provincie.

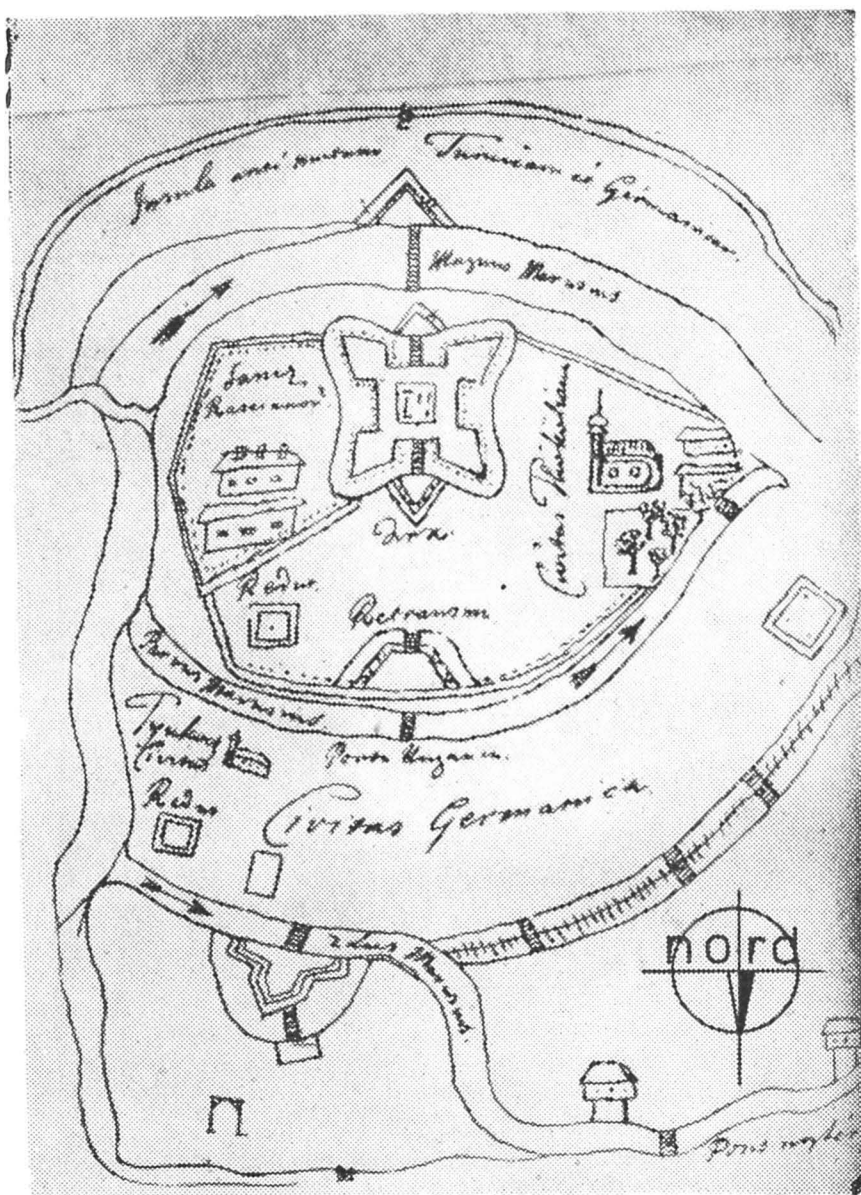


Fig. 3. Aradul în 1707. Se observă clar cele două fortificații succesive ale orașului. La nord barbacana înconjurată de șanț cu apă a celei de-a doua fortificații, la N-V, șanțul săpat de mina omului (pe traseul actualei străzi 7 Noiembrie) care unea unul din brațele Mureșului (dispărut azi), cu albia principală.



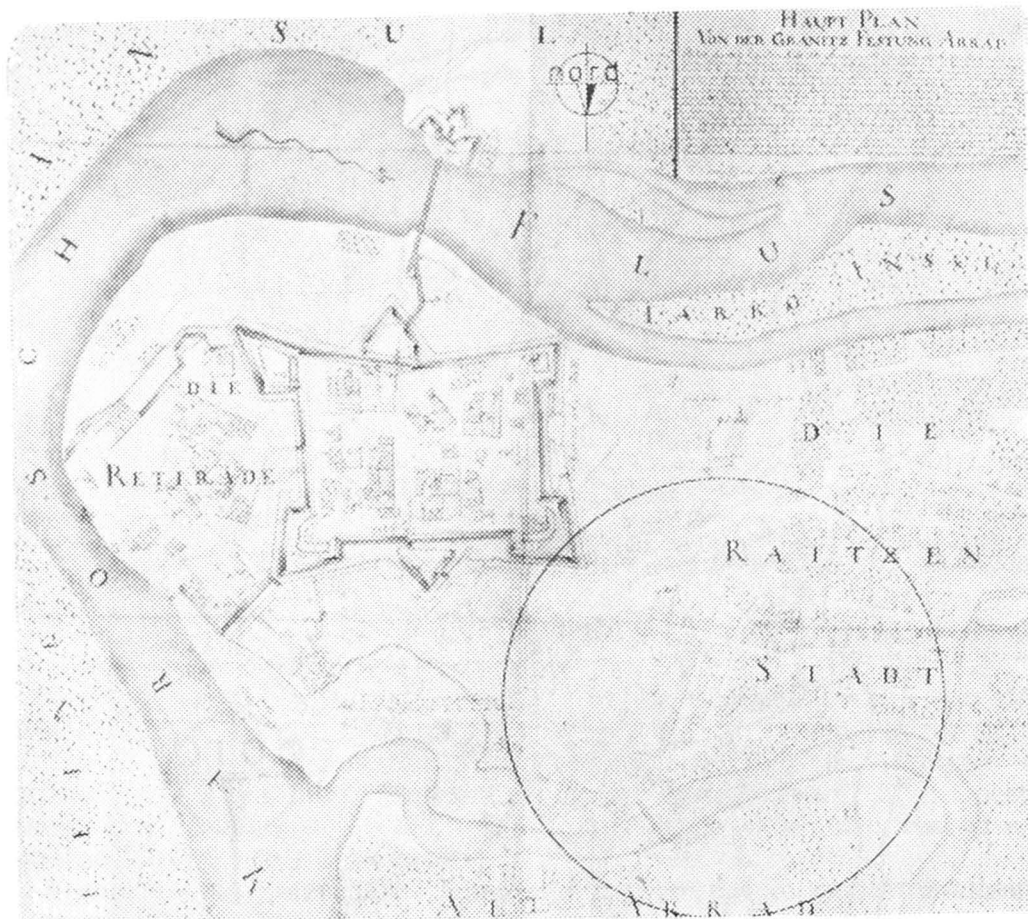


Fig. 4. Plan al zonei vechi a Aradului, executat în 1752-1753. În centrul medalionului se disting actualele străzi: Tribunalul Axente, Grigore Alexandrescu, Coziei și o parte din Narciselor, cu parcelările care s-au păstrat, în majoritatea cazurilor, pînă astăzi. Același lucru se poate afirma și despre partea de sud a actualei piețe Avram Iancu (partea de jos a medalionului). Deasemenea se văd urmele lucrărilor de secare a porțiunii de șanț care scotea din perimetrul fortificației bucla Mureșului Mic care ocolea actuala P-ța Filimon Sirbu (extrema dreaptă a medalionului).



*Fig. 5. Str. Tribunalul Axente nr 29*



*Fig. 6. Str. Tribunalul Axente nr. 15.*

Avînd în vedere importanța militară a Aradului, ca oraș de graniță, în această perioadă, vechea cetățuie care apăra vadul Mureșului — și care fusese mărită în timpul ocupației turcești — este înlocuită cu alta nouă, modernă, capabilă să reziste atacurilor artileriei, construită din ordinul lui Eugen de Savoya în stilul „italienesc vechi“.

De asemenea, partea nordică a vechii fortificații (Mureșul Mic), nu mai prezintă importanță, realizîndu-se o nouă fortificație, mult mai la nord, care cuprindea și Orașul german — de data aceasta folosindu-se Mureșul Mort, un alt braț al Mureșului (care se desprindea din Mureș cam în dreptul Palatului Cultural de azi), corectat printr-un șanț săpat pe locul actualei străzi „7 Noiembrie“ — a cărei poartă era apărată de o barbacană înconjurată de un șanț. De aici porneau cele trei drumuri importante ce făceau legătura între Banat și cetățile Gyula, Seghedin și Oradea.

Un plan al zonei socotită pe atunci „veche“ — după cum arată și titlul legendei — realizat cu mare precizie, la scară, în 1752 de către locotenent-colonelul topograf austriac H. de Suly (Fig. 4), ne dă prețioase date asupra cetățuiei și grupurilor de clădiri care o înconjoară.

La vest de cetățuie, la o distanță care respecta dispozițiile militare ale timpului, se află Orașul sîrbesc (Die Raitzen Stadt) — delimitat la est de str. Ciocîrliei de azi — cu o structură ce amintește satul, format din case rare, înconjurată de mari grădini, dispuse în jurul bisericii.

Reprezentată sub aceeași denumire de Oraș sîrbesc, în partea de răsărit a acestuia, imediat la sud de actuala P-ța Avram Iancu, se află o zonă total diferită ca structură.

Formată din două străzi intersectate în formă de „T“ (actualele străzi Tribunalul Axente și Narciselor), cu parcele înguste ale căror edificii dispuse compact, cu elevațiile dinspre stradă foarte înguste (3-5 m), sînt tipice orașelor fortificate medievale, această zonă se mai păstrează și astăzi.

Disponerea clădirilor, alungite în adîncimea parcelelor, cu fațade înghesuie și înguste, pledează pentru datarea lor într-o perioadă mult anterioară redactării planului (1752). Avînd în vedere că prima fortificație a Aradului — cea care urmărea cursul Mureșului Mic — dispăre la sfîrșitul sec. XVII — începutul secolului XVIII, rezidă că aceste case, ale căror fațade înguste și înghesuie erau condiționate neapărat de necesitatea restrîngerii în cadrul incintei fortificate, pot fi datate ca aparținătoare sec. XVII sau celor anterioare<sup>6</sup>.

Din păcate, aceste clădiri, stinghere relicve ale unui Arad încă puțin cunoscut, au fațadele alterate prin înlocuirea golurilor originale cu altele noi, „moderne“, fapt care nu permite ochiului neavizat să le descopere vechimea și valoarea documentară.

Mergînd pe stradă ca simplu trecător, ai în față clădiri obișnuite (ce-i drept înguste și cu acoperișurile povîrnite, asemănătoare clădirilor altor

---

<sup>6</sup> Vezi lucrarea dr. arh. Eugenia Greceanu, *Rolul studiului istoric în procesul de renovare urbană* în revista „Arhitectura“, nr. 3/1980, p. 57-61.



*Fig. 7. Str. Tribunal Axente (frontul de est).*



*Fig. 8. Str. Tribunal Axente nr. 17 (vedere dinspre curte)*



*Fig. 9. Str. Tribunalul Axente nr. 17.*

orașe medievale ale Ardealului); cum pătrunzi însă înăuntru, prin gangul boltit, lung și îngust, intri în plină istorie.

Mari subsoluri cu bolți în miner de coș și plin cintru, partere — majoritatea cu bolți în plin cintru și avelă — care adăposteau prăvăliile (ale căror uși sînt azi înlocuite cu ferestre), scări de lemn înguste și întortocheate, care duceau la etajele cu tavane drepte, unde se aflau locuințele.

Dar cele mai interesante sînt podurile. Șarpantele abrupte, în două ape, fără scaun, doar cu o simplă grindă cu rol de tirant — situată puțin mai sus de nivelul pardoselii — coșurile de fum ce se înălțau doar pînă la nivelul pardoselii sau cotloanele, atestă vechimea acestor clădiri.

Strada Tribunalul Axente este tot ce s-a mai păstrat din Aradul medieval, fiind cunoscută pînă la mijlocul secolului al XIX-lea ca un important vad comercial și un prezumtiv centru politic (deoarece există dovezi care ne fac să credem că edificiul de la nr. 17 a funcționat ca primărie românească pînă la începutul sec. XVIII).

O schiță din 1797 a zonei, păstrată la Arhivele statului din Arad, ne prezintă această stradă sub denumirea de „PLATHEA MAJOR CIVITATIS RASCIANICA“, semnificativă pentru realizarea importanței străzii în acea perioadă.

Pe aceeași schiță apare și Piața Peștelui (Actuala Piață Veche) sub numele de „FORUM VENALIUM PISCIMUM“, ca o piață deja bine înche-gată la această dată.

Prin compararea schiței din 1797 și planului din 1752 — în care această piață nu era încă formată — rezultă că edificiile ce formează fronturile acestei piețe au fost construite într-o scurtă perioadă de timp din a doua jumătate a secolului XVIII, ca urmare a cerinței impetuoase de noi vaduri comerciale pentru orașul în plină dezvoltare.

La nordul acestei zone, pe malul drept al Mureșului Mic (în același plan din 1752) se află cel de al doilea (în ordinea cronologică) centru al orașului.

Este vorba de actuala piață Avram Iancu, centru comercial și politic al Aradului de la mijlocul secolului XVIII, construită la începutul aceluiași secol.

Cu edificii de altă factură decît cele de pe actuala stradă Tribunalul Axente, — mai impozante, construite pe parcele mai întinse, cu subsoluri mari (cu rol de depozitare de mărfuri), majoritatea cu 1-2 etaje — și frumoasa clădire cu un etaj (dispusă pe frontul de vest al pieții) a Primăriei, demolată după 1848, această piață este rezultatul stabilirii aici a meșteșugarilor și mai ales a comercianților germani.

Din clădirile secolului XVIII s-au păstrat foarte puține, actuala piață fiind formată din clădiri de la începutul sec. XIX, unele dintre ele „îmbrăcate“ la începutul sec. XX cu ornamentică nouă, specifică stilului „Art Nouveau“.

Deoarece această piață este azi un important vad comercial cu dotări de o mare diversitate — clădirea Teatrului de stat despărțind-o de bulevardul Republicii — o propunere de reintegrare a sa în viața social-economică a orașului ar fi inutilă.

În schimb se manifestă stringent necesitatea restaurării fațadelor, a căror aspect original este alterat de parterele comerciale cu golurile modificate aleator de diverși beneficiari, conform unor eronate rațiuni estetic-funcționale.

În acest sens, s-a întocmit de către Centrul de proiectări o documentație de recondiționare a fațadelor pieții Avram Iancu, proiect care, sperăm, se va executa.

Dacă se va rezolva și problema realizării unor firme noi pentru unitățile comerciale, mai estetice și proiectate cu mai mult bun gust, această piață va deveni, pe lângă importantul vad comercial de pînă acum, una dintre cele mai estetice și reprezentative zone ale orașului.

Din păcate, Piața Avram Iancu este limita zonei comerciale. Puțin mai la sud de această piață, pe locul primului centru al orașului — format de Piața Veche și actualele străzi Tribunalul Axente, Tribunalul Dobra, Grigore Alexandrescu și Coziei — înceiază orice activitate comercială.

Documente din sec. XIX, ne vorbesc despre numeroasele instituții, localuri, prăvălii și ateliere ce au animat aceste străzi:

— Str. Tribunalul Dobra: hanul „Abecedarul de aur“; clădirea prefecturii de după 1848 (azi „Casa cu lacăt“), restaurantul „Cerbul de aur“, hanul „Boul roșu“.

— Str. Grigore Alexandrescu: „Stadt Vienn“ și „Elite“, localuri în vogă înainte de revoluția din 1848 — piața de legume (în spatele cafenelei „Elite“).

— Str. Cozia — cele două sinagogi și prima clădire de raport din Arad (colț cu actuala stradă Paul Chinezul).

— Piața Veche — piață de pește, delimitată de localuri, numeroase prăvălii și mai ales ateliere.

— Str. Tribunalul Axente supranumită în sec. XIX „Corso-ul arădean“ — loc de promenadă a protipendadei, flancat de numeroase prăvălii la modă.

Private de trepidanta viață social-economică pe care au avut-o pînă la sfîrșitul secolului trecut, aceste străzi au decăzut, inspirînd același sentiment de dezolare, simțit de obicei la vizitarea unei case părăsite demult.

Neglijate, aceste străzi ale căror case amintesc uneori de „Strada aurarilor“ de lângă castelul Hradcany din Praga au ajuns să fie considerate de edili o adevărată zonă insalubră a orașului.

Studiind actuala zonă centrală a Aradului, de la Gară pînă în P-ța Avram Iancu, sîntem obligați să constatăm că dotările comerciale se rezumă doar la Bulevardul Republicii (cu excepția a două — trei străzi adiacente acestuia). Extinderea zonei comerciale în centrul vechi ar fi un real cîștig pentru viața economică, revitalizînd totodată această zonă istorică a orașului.

Localurile vechilor prăvălii din această zonă, azi transformate în locuințe cu aspect insalubru, ar putea fi reamenajate cu puțin efort și fără mari cheltuieli în elegante și cochete mici magazine, „magazine-uzină“, e adevărat, necesare și ele în epoca noastră.





*Fig. 10. Str. Grigore Alexandrescu nr. 6.*



*Fig. 11. Clădirea Piața Veche nr. 1 (colț cu str. Tribunalul Dobra).*

Piața Veche, transformată în zonă pietonală, cu fațadele restaurate și curățită de cele două posturi trafo — care aici nu-și au locul, ar putea constitui un plăcut loc de destindere, cu mici localuri intime, cu mesele scoase afară vara, umbrite de uriașii platani contemporani pieții.

Tribunalul Dobra, stradă a cărei îngustime o face inadecvată traficului intens ar putea fi transformată de asemenea în zonă pietonală, circulația dinspre Piața Arenei și invers realizându-se pe bulevardele Dragalina și Armata Poporului, paralele cu ea, mult mai oportune traficului modern.

Unele case de pe str. Tribunalul Axente ar putea fi transformate în mici hoteluri — pensiuni intime, închiriabile pe perioade mai lungi.

S-ar putea amenaja săli de expoziție, cluburi și alte dotări care, pe lângă faptul că ar justifica din punct de vedere economic păstrarea centrului istoric al orașului, ar veni în întimpinarea unor necesități reale.

Să nu uităm că datorită vechimii lor, aceste case și-au amortizat de multă vreme prețul de cost; exploatarea lor în continuare ar aduce beneficii, necesitând investiții de dotare și întreținere minime. Să nu uităm de asemenea că Aradul, oraș situat aproape de graniță este o poartă prin care pătrund anual în țară mii de turiști străini. Sub acest aspect centrul vechi ar putea constitui un punct de interes turistic, sursă de beneficii pentru oraș.

Zona are dotări moderne: rețele de apă, canalizare menajeră, pluvială, etc. și nu necesită mari investiții.

Prin introducerea termoficării și mai ales repararea grabnică a clădirilor neglijate datorită indiferenței edililor, s-au putea obține cu eforturi minime o zonă plăcută, interesantă care, pe lângă rolul de martor al trecutului orașului ar avea și o viață socială economică proprie.

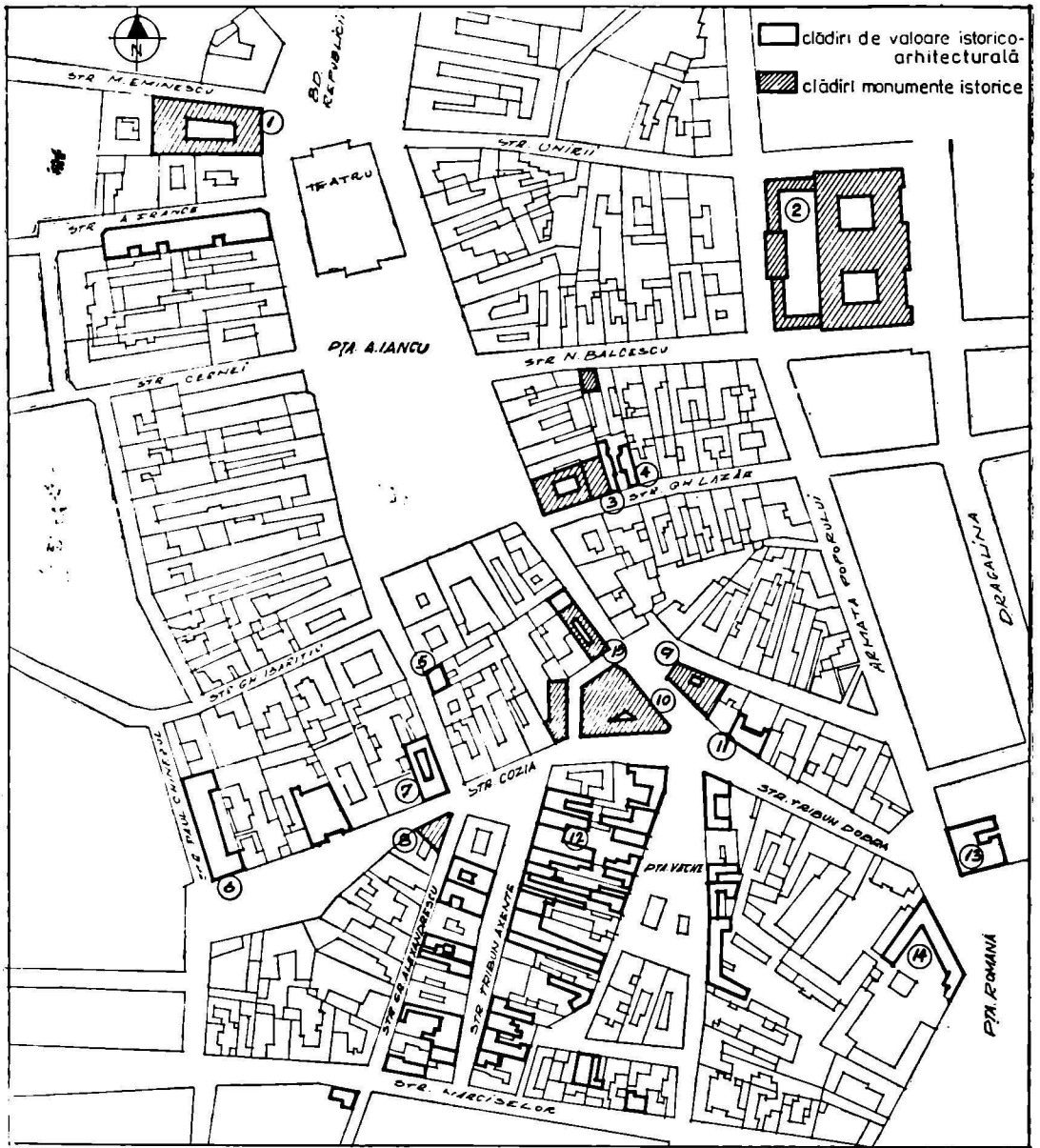


Fig. 12. 1 Hotel Ardealul fost han și stație de poștașion Crucea Albă. 2. Liceul Moise Nicoară. 3. Teatrul vechi. 4. Clădirea început de sec. XIX, stil empire (demolată). 5. Cafeneaua Elite. 6. Prima casă de raport din Arad. 7. Restaurantul Stadt Wien. 8. Clădire neogotică (demolată). 9. Casa cu lacăt. 10. Sinagoga. 11. Restaurantul Cerbul de aur. 12. Vechea primărie. 13. Clădire stil Wiener Secession. 14. Hanul Boul roșu. 15. Hanul A, B, C.

Un ultim și cel mai important argument este omul. „Aceasta pentru simplul motiv că liberei și armonioasei dezvoltări a spiritului uman nu-i este propice monotonia, simpla funcționalitate lipsită de frumusețe<sup>67</sup>.”

Uniformitatea noilor spații de locuit, ce obosește uneori ochiul și psihicul — trebuie completată cu zone mai intime, a căror edificii de o mare varietate să încînte ochiul prin formă și culoare.

Vechi de aproape un mileniu, Aradul și-a format o personalitate urbană proprie pe care ar fi păcat să și-o piardă tocmai acum.

---

<sup>7</sup> Eleonora Costescu „Ziridava” XII, Arad, 1980, p. 619.

# PROPSALS TO REINSTATE THE OLD CENTER OF ARAD IN THE SOCIAL-ECONOMICAL LIFE

(Summary)

The old buildings, even the ruins, together with the historical datums, are important witnesses for the study of the beginning and the development of a town. Comparatively with other old towns, Arad has very few old buildings, fact wich increases the documentary value of these one.

Doing a short summary of the town development, from the first documentary attestations of Arad as a town and as a capital of the comitat, the author raises for discussion the problem of marking the town's limits in 17 th and 18 th centuries.

The maxim spot of interest is the problem of the two old centers of the town Arad:

— the first, old from the 17th century is delimited by the folowing streets of today: „Narciselor“, „Coziei“, „Grigore Alexandrescu“ and „Tribunul Dobra“, including the place „Piata Veche“ and „Tribunul Axente“ street;

— the second, from the 18th century, is situated in the place actuely named „Avram Iancu“.

There is showed the economical meaning of these areas during the 17 th and 18 th centuries, the state of descrepitude of these one in our days and there are done proposals, that by restoring and giving new utilisations to these buildings, may the reinstalation of these one in the social-economical life of the town Arad.

## ASPECTELE VIETII ECONOMICE ALE POPULAȚIEI ȘVĂBEȘTI DIN BANAT ÎNTRE 1890-1918

OTTO GREFFNER

Dezvoltarea relațiilor capitaliste în economia Transilvaniei și Banatului, mai ales după 1848, a cuprins și populația șvăbească din Banat și părțile arădene aflate la nord de Mureș.

La sfârșitul sec. al XIX-lea și începutul sec. al XX-lea, majoritatea populației șvăbești lucra în agricultură și în subramurile ei, creșterea vitelor, grădinărit, viticultură și în unele regiuni deluroase muntoase în silvicultură<sup>1</sup>.

Dezvoltarea unei industrii autohtone și a mineritului în Banat, la Reșița, Arad, Timișoara, Anina, Bocșa, Lugoj, Caransebeș, Oravița, Orșova și alte centre, au determinat absorbția unei părți a populației șvăbești din această zonă în spre minerit și industrie, comerț, construcții și transporturi, care se alătură miinii de lucru germane deja existente și aduse ca specialiști sau muncitori calificați în decursul anilor de autorități sau de firmele capitaliste particulare<sup>2</sup>.

Datorită resurselor naturale relativ bogate ale Banatului, mai ales cărbune și fier, în exploatarea cărora și Imperiul austro-ungar era deosebit de interesat, în Banat se dezvoltă o importantă industrie extractivă și metalurgică cu furnale și oțelării. Cele mai importante mine de cărbuni și de fier se aflau la Steierdorf-Anina, Doșan, Secul etc. iar industria prelucrătoare se grupa la Reșița, Bocșa, Nădrag și mai apoi în orașele Timișoara și Arad<sup>3</sup>.

Datorită cerințelor mereu crescînde pe piața internă și datorită intensificării procesului de industrializare mai ales după 1890, producția de cărbune din bazinul carbonifer al Banatului crește mereu. În 1896 producția de cărbune din Banat atinge cantitatea de 460.000 tone anual<sup>4</sup>. Producția crește continuu și în preajma primului război mondial atinge cantitatea de 880.000 tone anual<sup>5</sup>. În felul acesta bazinul carbonifer al Ba-

<sup>1</sup> Karl Bell, *Das deutschum im rumänischen Banat*, Deutscher Kulturverlag, Drezden, 1926, p. 26.

<sup>2</sup> Dr. I. Staubinger, *Die Schwaben im Banat*, Hamburg 1923, p. 87.

<sup>3</sup> Stoica Vasile, *Minoritatea noastră germană*, „Arhiva pentru știință și reformă socială”, An. VII, nr. 1-2, p. 104-114.

<sup>4</sup> Miron Constantinescu, sub îngrijirea — *Din istoria Transilvaniei*, Edit. Academiei, 1963, vol. II, p. 205.

<sup>5</sup> *A temesvári kereskedelmi és iparkamara jelentése*, 1910-1912, p. 98.

natului devine unul din cele mai importante bazine carbonifere ale Transilvaniei.

O dezvoltare crescîndă înregistrează și zona industrială a Reșiței cu furnale și oțelării și industria producătoare de mașini unelte. La sfîrșitul sec. al XIX-lea aici se produc piese pentru poduri metalice, șine de cale ferată, mașini cu aburi, mașini agricole, vagoane și locomotive pentru cale ferată și alte piese și produse metalice<sup>6</sup>.

Minele de cărbuni și industria metalurgică din Banat se afla în posesia societății S.T.E.G. (Staatseisenbahngesellschaft) cu capital preponderent austriac iar după 1900 începe să pătrundă masiv capital francez, belgian și englez iar în preajma primului război mondial capital german<sup>7</sup>. O altă parte din furnale și oțelării și industria metalurgică din Banat aparține „Societății anonime de mine și furnale din Brașov“, cu capital mixt autohton, austriac și german<sup>8</sup>.

Mîna de lucru era foarte eterogenă din punct de vedere etnic. O parte dintre specialiști ingineri, maiștri, cu înaltă calificare, erau aduși din Austria, Boemia, Germania. La sfîrșitul sec. al XIX-lea se formează și din populația autohtonă în primul rînd români și germani (șvabi) o pătură destul de numeroasă de muncitori calificați (în special maeștrii n.n.) specializați la fața locului sau la cursuri de specializare în centrele industriale ale imperiului, Viena, Praga etc. Mîna de lucru majoritară, minieri, siderurgisti și cea mai puțin calificată este recrutată din satele și așezările românești și șvabești din zonă sau de pe alte teritorii ale Banatului<sup>9</sup>.

La sfîrșitul secolului al XIX-lea și începutul secolului al XX-lea cel mai important centru economic și cultural al populației șvabești din Banat este Timișoara. Așezat în centrul Banatului unde se întretaie principalele drumuri comerciale, din sud și spre nord spre regiunile arădene și bihorene, din spre est din munții Poiana Ruscăi și Hunedoara spre vest către cîmpia mănoasă a Banatului, orașul Timișoara demonstrează în această perioadă o dezvoltare economică și edilitară remarcabilă. Dezvoltarea rețelei de căi ferate leagă și mai mult orașul Timișoara de toate zonele Banatului și de alte regiuni ale Transilvaniei, Ungariei, României, Austriei, Serbiei etc.<sup>10</sup>

În orașul Timișoara între 1890 și pînă în perioada primului război mondial iau naștere o serie de unități industriale și se dezvoltă cele existente înainte de 1890. Se remarcă o dezvoltare a ramurei textile și de bumbac, a pielăriei, dar și a producției de mașini unelte, morărit etc. Conform datelor statistice din 1910 la Timișoara avem trei fabrici textile cu peste 1500 de muncitori, două fabrici de mătase, fabrică de pantofi cu

<sup>6</sup> I. Păsărică, *Monografia uzinelor de fier și domeniilor din Reșița*. București, 1935, p. 15-18.

<sup>7</sup> *Din istoria Transilvaniei*, p. 204-207.

<sup>8</sup> *Ibidem*, p. 207-208.

<sup>9</sup> I. Păsărică, *op. cit.*, p. 79., și Ludigar Gustav, *Das deutschum in Reschitza* (Banat), 1923, p. 114.

<sup>10</sup> „Deutsche Tagespost“, ziar, *Das Wirtschaftszentrum des Banats*, Temesvar, 1919, nr. 197, 199.

peste 900 muncitori, fabrică de tutun, 3 fabrici de mașini și lăcătușerie, fabrici de cărămidă, fabrică de bere, de spirt, fabrică de mașini agricole, atelier de reparat vagoane cu peste 600 de muncitori, fabrică de zahăr, uzină electrică, fabrică de chibrituri, de mobilă ca să amintim de cele mai importante precum și o serie de întreprinderi și ateliere meșteșugărești pe diferite profiluri unde de asemenea lucrau zeci și sute de muncitori<sup>11</sup>.

În orașul Timișoara, datorită dezvoltării industriei și comerțului, crește și se dublează în 1910 numărul muncitorilor angajați în diferite ramuri ale economiei, textile, tricotaje, mecanică, electricitate, comerț, etc. față de 1885. Conform unor date statistice incomplete, în orașul Timișoara în 1910 circa 27 la sută din populația germană era ocupată în industrie, 12 la sută erau mici meseriași, 11 la sută activau în comerț și transporturi, 3 la sută erau funcționari de stat sau particulari, 5,5 la sută erau liber profesioniști (medici, avocați) și cadre didactice, circa 21 la sută au declarat că se ocupă cu agricultura, grădinăritul, creșterea vitelor, 2,5 la sută erau cărăuși, aveau atelaje de transport, 14 la sută erau muncitori sezonieri (Tagelöhner) sau fără ocupație, circa 3 la sută cu situație neclară<sup>12</sup>.

Datele statistice mai sus enumerate nu au decît o valoare orientativă. A fost greu de separat populația germană de restul grupurilor etnice din Timișoara. Deasemenea nu a fost cuprinsă toată populația activă germană ci numai capii de familie, în primul rînd de sex bărbătesc, știut fiind faptul că în această perioadă numărul femeilor încadrate în producție crește. Greutăți au fost întîmpinate și în privința stabilirii ocupațiilor, care nu indicau cu hotărîre dacă este vorba de un muncitor industrial sau de un mic meseriaș. Cu toate lipsurile semnalate putem avea o imagine asupra structurii sociale a celui mai mare oraș din Banat cu cea mai numeroasă populație germană.

Urmărind datele statistice putem concluziona că cea mai mare parte a populației germane era ocupată în industrie 27 la sută, dacă mai adăugăm și cei 12 la sută de mici meseriași, cei 2,5 la sută de cărăuși și o parte din cei din branșa comerțului și transporturi plus 14 la sută muncitori sezonieri respectiv cei 21 la sută agricultori, atunci circa 79 la sută din totalul populației germane din Banat activa în sfera direct productivă.

Făcînd o comparație cu anii 1880-86, tot referitor la Timișoara, remarcăm o creștere considerabilă a muncitorilor industriali din rîndul populației germane cu circa 85 la sută în 1910 și o scădere a procentajului de mici meseriași care sînt absorbiți de marea industrie capitalistă. Față de 1880-86 este în scădere și numărul celor ocupați în agricultură. Datorită dezvoltării relațiilor capitaliste în agricultură, procesul de stratificare socială printre țărani și agricultori, care populau cartierele mărghinașe ale Timișorii continuă. Își pierd sau își vînd pămînturile mai ales

<sup>11</sup> Arhivele Statului Timișoara, *Bericht der Handels und Gewerbekammern in Temesvar, 1910*.

<sup>12</sup> Bellai Ioszeff, *Temesvár története*, Temesvár, 1912, p. 87-91.



țărani săraci care apoi îmbrățișează alte meserii sau devin muncitori industriali. În unele cazuri țăranii săraci devin muncitori sezonieri cu ziua<sup>13</sup>.

Un alt centru economic important cu populație germană și cu un puternic hinterland compus din comune germane (Aradul Nou, Engelsbrunn — Fintinele, Shöndorf — Frumușeni, Glogowatz — Vladimirescu, Neupanat — Horea etc. n.n.) a fost orașul Arad. În a doua jumătate a secolului al XIX-lea și începutul secolului al XX-lea aici iau naștere o serie de întreprinderi capitaliste. În 1852 ia ființă fabrica de spirt și drojdie și moara „Fraților Neumann“, moara cu aburi Szecseny, cu o mare capacitate de producție, numeroase ateliere de tâmplărie cu muncitori angajați ca atelierele „Reinhardt“ și „Lengyel“ cu sute de angajați, fabrica de mașini „Hendel“, turnătoria „Höning“ etc. În anul 1892 ia naștere fabrica de vagoane „Johann Weitzer“, iar la începutul secolului al XX-lea cea mai mare întreprindere textilă din Banat „Fabrica textilă Arad“. Orașul Arad devine deci un important centru economic cu o industrie în plină dezvoltare cu o puternică pătură de meseriași și muncitori industriali<sup>14</sup>.

În orașul și județul Arad, conform statisticii din 1910 au existat 22.807 meseriași, tâmplari, cizmari, dulgheri, lăcătuși, croitori etc. O parte însemnată dintre muncitorii industriali și meseriași era de naționalitate germană, recrutați din orașul Arad și din localitățile vecine ca Aradul Nou, Glogowatz (Vladimirescu), Sanktanna, Baumgatten (Livada), Engelsbrunn (Frumușeni) etc.<sup>15</sup> În industria textilă arădeană în preajma primului război mondial (1914) din cei peste 1200 de muncitori, jumătate erau de naționalitate germană<sup>16</sup>.

În afară de Timișoara, Arad, Reșița și regiunea minieră, alte centre economice cu populație germană mai erau Lugoj, Caransebeș, Orșova, Jimbolia, Sînicolaul Mare, Lipova, Deta etc. În aceste centre predominau micii meseriași cu atelierele lor meșteșugărești. După 1900 asistăm și în aceste centre la dezvoltarea unor întreprinderi de manufactură meșteșugărească, unde lucrau zeci și sute de muncitori. Se dezvoltă industria pielăritului la Lugoj, industria lemnului la Oravița, Caransebeș, Deta, fabrici de cărămizi și ceramică la Jimbolia, Lipova, Sînicolaul Mare etc.<sup>17</sup>.

Creșterea producției agrare duce în mod implicit la dezvoltarea industriei morăritului, a spirtului și a pastelor făinoase. Locul morilor de apă, răspindite pe întreg teritoriu Banatului, este luat de morile care aveau ca forță motrică puterea aburului (mori de aburi). În orașul Timișoara în 1895 au existat 5 mori de aburi cu valțuri, iar în 1910 numărul lor s-a ridicat la 9, dacă socotim și cartierul Mehala ca aparținând Timi-

<sup>13</sup> *Ibidem*, p. 95.

<sup>14</sup> *Aradul permanentă în istoria patriei*, lucrare colectivă, sub redacția Comit. jud. P.C.R. Arad, p. 305.

<sup>15</sup> *Ibidem*, p. 314.

<sup>16</sup> „Banater Tagblatt“ ziar, Unsere (schwäbische) Dörfer, 1920, nr. 11.

<sup>17</sup> „Deutsche Tagespost“ ziar, Die industrie des Banates, 1921, nr. 181, 1922, nr. 24.

șorii<sup>18</sup>. În orașul Arad în 1910 au existat deasemenea 5 mori cu aburi, dintre care se detașează moara fraților Neumann<sup>19</sup>.

Mori apar în majoritatea comunelor șvăbești, din Banat, așa încît în 1910 numai pe raza județului Timiș sînt 43 mori cu aburi<sup>20</sup>. Fabrici de spirt existau la Timișoara, Arad, Lugoj, Sînicolaul Mare și în alte centre mai mari. Spirtul era extras mai ales din cereale. Rezidurile erau folosite la îngrășarea animalelor<sup>21</sup>.

Un rol important în economia Banatului alături de industrie l-au jucat și meseriașii care au contribuit la deservirea populației cu bunuri de consum, la construcții etc. Pînă în 1900 numărul lor este în creștere iar după această dată numărul lor descrește datorită concurenței industriale. Această descreștere este vizibilă mai ales în orașe, în sate și comunele mai mari, numărul lor rămîne constant sau este chiar în creștere la unele meserii ca zidari, dulgheri, tîmplari etc. datorită creșterii necesităților de mînă de lucru în construcții<sup>22</sup>. Sfirșitul secolului al XIX-lea și începutul secolului al XX-lea este o perioadă intensă de construcții civile și industriale în Banat.

După unele date statistice consultate se poate afirma că majoritatea meseriașilor din zona Banatului erau de naționalitate germană(șvabi). În orașele Timișoara, Arad, Lugoj, Reșița, Caransebeș etc., erau de naționalitate germană. Chiar și în așezările românești și de altă naționalitate, fie că este vorba de sate sau orașe, mulți meseriași erau de naționalitate germană (croitori, cizmari, zidari, tîmplari etc.)<sup>23</sup>.

În orașul Timișoara dintre cei 3750 de meseriași și mici comercianți aflați în evidență circa 60% erau de naționalitate germană<sup>24</sup>. Situație asemănătoare cu cea de la Timișoara o găsim la Lugoj, Reșița și în alte orașe din Banat. Dintre meseriile cele mai răspîndite după 1900 în rîndul populației șvăbești din Banat erau croitorii, pielarii, tîmplarii, zidarii și dulgherii. În comuna Sîntana cu o populație de 9.180 de locuitori în 1910, marea majoritate germani, au existat 357 de meseriași și mici comercianți dintre care majoritatea erau croitori, pantofari, tîmplari și zidari<sup>25</sup>.

Intensificarea schimbului de mărfuri duce la dezvoltarea comerțului. Afară de micii comercianți profilați în vinderea diferitelor produse, în număr destul de mare în satele și orașele bănățene, avem și categoria marilor comercianți care investesc capitaluri importante în tranzacțiile comerciale. În orașul Timișoara în 1910 existau 6 mari societăți comerciale

---

<sup>18</sup> „Schwäbische Volkspresse“ ziar, Temesvarer Industrie und Handels unternehmungen, anul 1923, nr. 212.

<sup>19</sup> *Aradul permanentă în istoria patriei*, p. 380.

<sup>20</sup> Geml Jozsef, *Temesvár Szabad Király város; közállapotai az 1910 évben*, Temesvár, 1910, p. 16.

<sup>21</sup> Bellai Jozsef, *op. cit.*, p. 96.

<sup>22</sup> *Ibidem*, p. 134.

<sup>23</sup> Fr. Wettel, *Biographische Skizzen. Beiträge zur Geschichte de Temesvarer Banats*, Temesvar, 1908, p. 57-58.

<sup>24</sup> *Ibidem*, p. 57.

<sup>25</sup> Arhivele Statului Arad, Fondul prefecturii jud. Arad, Acte adm., nr. 2181/1910.

care se ocupau cu valorificarea cerealelor și a produselor agrare, ele erau societăți pe acțiuni sau aparțineau unui singur patron. Dintre aceste 6 societăți comerciale 4 erau germane<sup>26</sup>. Cerealele și alte produse agrare erau achiziționate de la marii proprietari funciari, de la țărănimea înstărită, dar și de la micul producător, apoi valorificate pe piața internă cît și pe cea externă. Mari cantități de cereale erau exportate în provinciile austriece și în Germania. Numai în anul 1912 din orașul Timișoara au fost exportate de către societățile comerciale și de către producători și de către cooperativele de valorificarea cerealelor, care au luat naștere în multe localități cu populație germană (sistem Reifeissen), 14.800 tone grâu, 18.000 tone porumb, 6.700 tone secară, 11500 tone orz și alte produse agrare<sup>27</sup>. Societăți comerciale pentru valorificarea produselor agrare au existat și în alte orașe și localități cu populație germană din Banat ca Arad, Lugoj, Deta, Sinicolaul Mare, Jimbolia și chiar în localități mai mici ca Periam, Lovrin, Variaș etc.<sup>28</sup>

Alte societăți comerciale și marii comercianți au existat în centrele Timișoara, Arad, Lugoj etc., în valorificarea vinului și strugurilor, a produselor de fierărie, mașini agricole, produse textile, mobilă, cherestea, produse animaliere, produse zaharoase etc. În orașul Arad societatea comercială „Zwack“, cu preponderent capital șvăbesc, se ocupa cu valorificarea strugurilor, a vinului și a fructelor, avînd mari depozite de vinuri la Arad, Șiria, Ghioroc. Vinul și strugurii erau achiziționați din podgoria Aradului și din alte podgorii din Banat ca Teremia Mare (Marienfeld), Recaș etc. O parte din vin și fructele achiziționate erau prelucrate de fabrica proprie de licheur și coniac „Zwack“, din Arad, iar o altă parte exportat în alte orașe ale Monarhiei, în Elveția, Germania și chiar în Franța care avea o veche tradiție în industria vinului și a băuturilor spirtoase<sup>29</sup>.

Societățile comerciale și marii comercianți achiziționau produsele lor direct de la producător fie că este vorba de mărfuri industriale, de manufactură sau produse agricole. Alte produse erau importate de peste hotare. Mărfurile erau stocate în depozite și apoi revîndute consumatorilor sau micilor comercianți care se aprovizionau de la marii comercianți.

Micul comerț era răspîndit deopotrivă în orașele și satele bănățene atît în rîndurile populației germane cît și române și de alte naționalități. Alături de micii meseriași, micii comercianți au jucat un rol important în aprovizionarea populației șvăbești cu produse industriale și de larg consum. Chiar și în așezările mai mici existau, în această perioadă, prăvălii și magazine pentru desfacerea produselor. În orașe prăvăliile erau mai numeroase și profilate pe diferite produse, alimente, textile, încălțăminte etc. O mare parte a acestui comerț era în mîinile populației germane atît în orașele cît și satele din Banat, chiar și în satele românești<sup>30</sup>.

<sup>26</sup> Bellai Jozsef, *op. cit.*, p. 57.

<sup>27</sup> Franz v. Kocsis, *Die Wirtschaftspolitik Ungarns bis 1918*, Budapeșt, 1926, p. 210.

<sup>28</sup> *Ibidem*, p. 211.

<sup>29</sup> Lengyel Dezső, *A borászat Aradon*, Arad, 1913, p. 41.

<sup>30</sup> Karl Bell, *op. cit.*, p. 91.

Un rol important în dezvoltarea economică a populației șvăbești și în general a relațiilor capitaliste în ansamblul lor, l-au avut băncile și institutele de credit. Cerințele de capital devin acute atât pentru burghezia germană din Banat care se dezvoltă tot mai mult, cât și pentru mica burghezie, micul producător, țărănime etc. Nevoie de capital avea în primul rând burghezia industrială germană în plin avînd economic, burghezia comercială, proprietarii funciari etc., pentru lărgirea producției, pentru facilitarea unor tranzacții comerciale. În localitățile mai importante din Banat se dezvoltă o rețea importantă de bănci și industrie de credit organizat mai mult pe grupuri etnice. Burghezia germană din Banat, asemănător burgheziei române și maghiare, caută să-și organizeze propriul ei sistem de credit și bancar<sup>31</sup>.

Cea mai puternică instituție bancară era „Banca Austro-Ungară“, cu filiale în cele mai importante orașe din Banat, Timișoara, Arad, Reșița. În a doua jumătate a secolului al XIX-lea iau ființă și alte bănci și institute de credit în primul rând în orașele Timișoara, Arad, Lugoj, Reșița etc., iar începînd din 1900 și în alte localități, orașe și comune din Banat. În 1909 în orașul Timișoara au existat 22 de bănci și institute de credit dintre care cu capital german erau: „Temeswarer Volksbank“ (banca micilor industriași și meseriași), „Temeswarer Handelesbank“, „Temeswarer Sparkassaverein“ și altele<sup>32</sup>. La Arad cu capital german remarcăm în primul rând „Banca economică“ („Arader Wirtschaftsbank“), și „Neuarader Sparkassaverein“, care a luat naștere în anul 1889 și își avea sediul la Aradul Nou<sup>33</sup>.

La începutul secolului al XX-lea în majoritatea localităților germane din Banat apar institute de credit locale fondate de țărănimea înstărită, negustori, industriași locali, proprietari de mori etc. Erau societăți pe acțiuni sau erau organizate după sistemul cooperativelor de credit la care se asociau și mulți țărani, negustori, meseriași. Aceste institute primeau depuneri și acordau împrumuturi celor care solicitau și totodată facilitau tranzacții comerciale. Astfel de institute au existat la Jimbolia (Hatzfeld), Lovrin, Periamosch, Deta, Sînicolaul Mare, Sîntana, Rekasch, Teremia Mare (Marienfeld) etc.<sup>34</sup>

Sistemul bancar și de credit a jucat un rol important în ridicarea economică a populației șvăbești din Banat (a unei părți, în primul rând este vorba de pătura mai înstărită), dar a avut și aspecte negative ducînd la ruina micului producător cînd acesta nu era solvabil la data scadentă și nu-și putea achita datoriile față de bancă sau institutul de credit. În comuna Biled de pildă între anii 1906-1910 31 de familii s-au ruinat din cauza datoriilor pe care nu le puteau achita, pierzîndu-și o mare parte

<sup>31</sup> „Deutsche Tagespost“ ziar, 1919, nr. 151.

<sup>32</sup> Geml Jozsef, *op. cit.*, p. 262.

<sup>33</sup> „Arader Zeitung“ ziar, 1920, nr. 67.

<sup>34</sup> Mauruss Peter, *Das deutsche Genossenschaftswesen im Banat*, „Volk und Heimat“, 2. Jahrg., 11-12 Heft.

din pământurile proprietate personală<sup>35</sup>. Asemenea cazuri au existat și în alte localități cu populație germană. În comuna Sîntana în 1911-14 sau ruinat pe această cale 21 de familii de țărani mijlocași și săraci<sup>36</sup>.

Așa după cum am arătat mai sus, majoritatea populației șvăbești din Banat, ca de altfel și românii și alte naționalități, era ocupată în agricultură și în subramurile ei, creșterea vitelor, viticultură, grădinărit etc. Principalele culturi agricole erau în primul rînd grîul și porumbul. Pe lîngă grîu și porumb care ocupa cele mai întinse suprafețe agricole, se cultiva orzul, secara, ovăzul, sfecla de zahăr, trifoi, lucernă, rapiță, tutun, floarea soarelui etc. La începutul secolului al XX-lea, crește suprafața cultivată cu porumb mai ales în localitățile vestice ale Banatului în așa zisa zonă de cîmpie (Heide) la Lovrin, Grabaț, Lenauheim, Iohannesfeld, Sînicolaul Mare, Biled etc. și la nord de Mureș, în cîmpia Aradului, la Sîntana, Sînmartin (Sanktmartin), Horea (Neupanat) etc. Aici în preajma primului război mondial suprafața cultivată cu porumb întrece uneori pe cea cultivată cu grîu<sup>37</sup>. Această creștere se datorează în primul rînd intensificării procesului de creștere a animalelor (bovine, porcine) și exportului de porumb spre unele provincii ale monarhiei, Cehia, Austria și spre Germania.

În privința grîului, se cultivă mai ales grîul de toamnă, mai puțin cel de primăvară, care avea o productivitate mai scăzută. Producția de cereale din Banat întrecea media producției pe monarhie la hectar cu 30-35% la grîu<sup>38</sup>. Producții mari la grîu erau obținute în primul rînd pe marea proprietate și de către țărănimea înstărită. La începutul secolului al XX-lea și țărănimea mijlocașă și în unele cazuri și cea săracă reușește să ajungă în privința producției medii la nivelul mării proprietăți. În multe comune ca Sîntana, Glogovăț de la nord de Mureș, se realizează 900-1.100 kg., la iugăr în an cu recoltă bună<sup>39</sup>. La sud de Mureș în unele comune ca Lovrin, Teremia Mare, Biled, Periam (Periamosch), Grabaț etc. țărănimea șvăbească obținea în 1905 o producție medie pe iugăr de 1100-1200 kg.<sup>40</sup>

Media de producție la țărănimea săracă era mai scăzută datorită în primul rînd calității mai slabe a pămîntului pe care acestea îl posedau, cît și uneltelor de producție mai rudimentare de care se foloseau.

În timpul primului război mondial 1914-1918 datorită lipsei de mînă de lucru, bărbații fiind plecați pe front, și lipsei animalelor de tracțiune, producția de grîu a scăzut mult sub nivelul anilor 1900-1910. Pămînturile au fost slab lucrate, iar în 1917 o comisie județeană remarcă după o inspecție făcută în județele Timiș, Caraș și Arad că țărani „chiar și cei șvabi obțin recolte slabe la grîu și porumb“, și că multe sute de hectare

<sup>35</sup> Anton Memminger, *Agrarische Unruhen in Ungarn*, Wien, 1912, p. 122.

<sup>36</sup> Arhivele Statului Arad, Fondul prefecturii jud. Arad, Acte adm., nr. 1271/1914.

<sup>37</sup> Wendel Hans, *Das deutsche Bauerntum und die Landwirtschaft im Banat*, Temesvar, 1924. p. 154.

<sup>38</sup> Ungarische Statistische Mitteilungen. Band XX. Landwirtschaftliche Statistik. Neue Folge. 1909.

<sup>39</sup> Wendel Hans, *op. cit.*, p. 107.

<sup>40</sup> *Ibidem*, p. 108.

de pământ de bună calitate nu sînt lucrate. „Prinzonieri ruși și italieni repartizați la gospodăriile țărănești pentru a suplinii mîna de lucru, nu dau randament și lucrează numai de mîntuială<sup>41</sup>.”

În privința porumbului remarcăm o creștere substanțială a suprafețelor însămînțate față de perioada de dinainte de 1900. Datorită intensificării creșterii animalelor și datorită condițiilor bune de export, țărănimea șvăbească mai ales din regiunea de șes mărește an de an suprafața însămînțată cu porumb<sup>42</sup>.

Producția de porumb atinge cote maxime în anii 1895, 1898, 1905, 1909, cînd se realizează în regiunile de șes ale Banatului și în cîmpia Aradului între 1100-1300 kg., pe iugăr<sup>43</sup>.

Producția de porumb, mai mult ca cea de grîu și alte păioase, a fost mult influențată și de condițiile naturale ca secetă, umezeală excesivă, grindină etc. În anii 1891, 1897, 1903 datorită secetei care a cuprins toată zona de vest a țării, producția de porumb a scăzut cu 40-45%, față de producția anilor normali<sup>44</sup>.

În privința celorlalte păioase orz, ovăz, secară, acestea erau cultivate tot în regiunea de șes a Banatului. Se observă după 1900 o creștere a suprafeței cultivate cu orz, datorită cerințelor în alimentația publică (bere, spirt n.n.) și o scădere a suprafeței cultivate cu ovăz și secară, cultura acestora fiind înlocuită cu cultura sfeclei furajere, a trifoiului, lucernei și a altor plante furajere, necesare creșterii animalelor<sup>45</sup>.

Cultura tutunului, altădată răspîndită mai ales în zona Mureșului și în regiunea colinară a Banatului (Hecke), se restrînge după 1900, datorită în primul rînd prețurilor scăzute de achiziție. Afluența tutunului american (tutun de Virginia) mai ieftin și mai bun, determină renunțarea în multe localități la cultura lui. Renunță mai ales mica gospodărie șvăbească, care în trecut realiza venituri importante pe această cale. În comuna Horea (Neupanat) din comitatul Arad unde țărănimea cultiva tutun pe mari suprafețe, această suprafață se restrînge după 1900 față de 1880 cu 70%<sup>46</sup>.

În preajma primului război mondial și în timpul războiului, datorită monopolului de tutun impus prin lege de guvernul monarhiei, pentru protecția producției autohtone și apoi în timpul războiului datorită întreruperii relațiilor economice cu S.U.A., asistăm la o inviorare a producției de tutun (armata consuma mari cantități de tutun n.n.). Această inviorare nu este însă pe măsura așteptărilor. Lipsa brațelor de muncă în timpul războiului duce din nou la stagnarea lui<sup>47</sup>.

La sfîrșitul secolului al XIX-lea și începutul secolului al XX-lea tot mai mult teren cîștigă cultura sfeclei de zahăr. Creșterea consumului de zahăr pe plan mondial a determinat extinderea acestei culturi. La în-

<sup>41</sup> *Ibidem*, p. 109.

<sup>42</sup> *Ibidem*, p. 104.

<sup>43</sup> *Ibidem*, p. 105.

<sup>44</sup> *Ibidem*, p. 107.

<sup>45</sup> *Ibidem*, p. 112.

<sup>46</sup> Bellai Jozsef, *op. cit.*, p. 143.

<sup>47</sup> Fr. Mahring, *Der Grosse Krieg. 1914-1918*, Wien, 1925. p. 123.

ceput cultura sfeclei de zahăr se extinde mai ales pe marea proprietate, dar apoi datorită prețului bun de achiziții, tot mai mulți țărani se orientează spre această cultură. Zonele cele mai întinse cu cultura sfeclei de zahăr au fost Sinicolaul Mare, Cenad, Periam (Periamosch) Zăbrani (Gutenbrunn), Neudorf, Zădăreni (Saderlach) și la nord de Mureș, Sîmartin, Matscha, Paulisch, Pankota etc.<sup>48</sup> Sfecla era transportată spre centrele de achiziții de la Arad, Timișoara, Jimbolia, Lugoj și apoi transportată la fabricile de zahăr de la Timișoara, Budapesta, Viena, unde era prelucrată. Din valorificarea sfeclei de zahăr țărănimea șvăbească realiza venituri importante pînă în preajma primului război mondial. În timpul războiului, suprafețele cultivate cu sfeclă de zahăr scad în ciuda măsurilor luate de autorități de a menține prețul de achiziții ridicat și de a plăti retribuții pentru cei care o cultivă. Lipsa brațelor de muncă în sectorul agricol, și mai ales faptul că cultivarea și întreținerea sfeclei de zahăr reclama un volum destul de mare de muncă, a determinat renunțarea multor gospodării la cultivarea ei<sup>49</sup>.

Cînepa și inul, două culturi tradiționale, cunosc și ele o stagnare, mai ales după 1900, cînd se extinde înbrăcămintea din material textil și confecții. Zona unde se păstrează în măsură destul de mare această cultură este cea deluros-muntoasă a Banatului. În cîmpia Banatului și a Mureșului, se cultivă cînepa pentru nevoi industriale, prelucrate de topitoriile de cînepă de la Sinicolaul Mare, Iratoș, jud. Arad<sup>50</sup>.

Dintr-o cultură care se practica în jurul casei și în grădini la mijlocul secolului al XIX-lea, cartoful devine la sfîrșitul secolului al XIX-lea și începutul secolului al XX-lea și o cultură a cîmpului. Cultura lui se răspîndește în toate zonele geografice ale Banatului. Pe moșiile mari îi sînt destinate suprafețe destul de însemnate. Gospodăriile țărănești se mulțumesc cu cultivarea unor suprafețe mai mici, mai mult pentru nevoile proprii. Zonele unde se cultivă mai intens sînt cele deluroase și colinare din centrul și estul Banatului. O parte din cartofi sînt folosiți de gospodăriile șvăbești pentru hrana animalelor, mai ales a porcinelor. Creșterea suprafeței cultivate cu cartofi reiese și din datele statistice ale vremii. În comitatul Arad de pildă în 1877 suprafața cultivată însuma 2086 iugăre, iar în 1905, 5800 iugăre<sup>51</sup>. În timpul primului război mondial, datorită scăderii producției de cereale pe ansamblul Banatului, suprafața cultivată cu cartofi crește. Cartoful devine un aliment de bază al populației din timpul războiului<sup>52</sup>.

Dintre plantele industriale cultivate de țărănimea germană din Banat mai amintim, floarea soarelui, soia, rapița etc., care adesea sînt cultivate paralel și alături de porumb. Începînd din 1900, suprafața cultivată cu floarea soarelui crește, dar nu în măsura dorită de autorități. Folosirea grăsimilor animale, în alimentație, rămîne preponderentă printre

<sup>48</sup> Karl Bell, *op. cit.*, p. 47-50.

<sup>49</sup> *Ibidem*, p. 89.

<sup>50</sup> Hans Wendel, *op. cit.*, p. 104.

<sup>51</sup> Anuarul asociației economice a comitatului Arad, 1877, p. 12. și 1905, p. 21.

<sup>52</sup> Fr. Mahring, *op. cit.*, p. 172.

țărâניהa șvăbească, deși în preajma primului război mondial în anumite zone ale Banatului folosirea uleiurilor vegetale (ulei de dovleac, floarea soarelui, soia) se extinde<sup>53</sup>.

Legat de economia agrară, un avînt deosebit se remarcă în privința grădinăritului. Creșterea populației urbane care consuma cantități importante de legume și fructe, îmbunătățirea transportului, care permitea expedierea pe distanțe mai lungi a produselor agro-alimentare, intensificarea schimbului de la sfîrșitul secolului al XIX-lea, piețele și tîrgurile bine organizate, determină o explozie în direcția dezvoltării grădinăritului. Dintr-o anexă a gospodăriei șvăbești, care satisfăcea consumului propriu, grădinăritul la unele gospodării germane din Banat, devine o ramură principală de preocupare. Acest lucru este valabil în primul rînd pentru comunele și localitățile grupate în jurul orașelor Arad, Timișoara, Lugoj. Amintim în acest sens localitățile, Aradul Nou, Fîntînele (Engelshbrunn), Livada (Baumgarten) în apropiere de Arad, Peciul Nou, Sînandrei, Recaș în apropierea Timișorii<sup>54</sup>.

Pe lîngă cultura mare a cîmpului, femeile sînt acelea care se ocupă cu grădinăritul. Grădinile, care sînt destul de mari în aceste localități, sînt folosite pentru cultura ardeiului, a roșiilor, verzei, cepei, usturoiului și alte legume care apoi sînt aduse pe piețele din Timișoara, Arad, Lugoj, Reșița, Caransebeș, Lipova, Jimbolia etc., unde sînt valorificate. La începutul secolului al XX-lea, importante cantități de legume sînt transportate și valorificate în județele Hunedoara (în centrele industriale, Hunedoara, Petroșani), Bihor - Oradea, Cluj etc., și în unele situații pînă la Budapesta, Viena și în alte orașe. Pe raza județelor Arad și Timiș, funcționează centre de achiziții organizate de asociațiile economice ale județelor respective, sau cooperative de valorificare a cerealelor care i-au naștere în cîteva localități, și care se îngrijesc și de transportul lor<sup>55</sup>.

Din grădinărit țărâניהa șvăbească realizează venituri importante, care suplimentează veniturile realizate din cultura cîmpului și din creșterea animalelor.

Alături de agricultură, un rol tot mai mare în cadrul gospodăriilor șvăbești îi revine creșterii animalelor. Depășirea crizei agrare din anii 70-80, a secolului trecut, a dus la o dezvoltare mai accentuată a creșterii animalelor. Animale mari, vite cornute, porcine, cabaline, ovine, creșteau mai ales gospodăriile înstărite șvăbești, țărâניהa săracă asemănător țărânimii române, creștea un număr mai mic de animale mai mult pentru uzul propriu al familiei.

În agricultura Banatului și în transporturi, principalul animal de tracțiune era calul. În satele șvăbești gospodăriile țărânești care posedau în medie 5 ha., de pămînt aveau 2-3 cai. Cele mai înstărite aveau uneori 5-6 cai. Calul era un animal deosebit de prețuit în gospodăriile șvăbești. O gospodărie chibzuită și cu bunăstare era judecată după caii pe care îi posedă. Acele gospodării care nu aveau cai frumoși erau desconsiderate<sup>56</sup>.

<sup>53</sup> E. v. Egau, *Landwirtschaftliche Skizzen aus Ungarn*, Berlin, 1910, p. 168.

<sup>54</sup> Wendel Hans. *op. cit.*, p. 178.

<sup>55</sup> *Ibidem*, p. 180.

<sup>56</sup> Jahresbericht über die Tätigkeit des Schwäbischen Landw. Vereins, 1920, p. 4-23.



Reproducerea materialului cabalin se făcea în cadrul fiecărei gospodării în parte și se acorda mare atenție statornicirii unei rase de animal bun atât pentru munca cîmpului cît și pentru tracțiune. La sfîrșitul secolului al XIX-lea și începutul secolului al XX-lea a pornit o adevărată întrecere în majoritatea satelor șvăbești în privința materialului cabalin. În această perioadă în majoritatea gospodăriilor șvăbești numărul cailor este în creștere, ceea ce denotă și o creștere a bunăstării. În comuna Cruceni (Kreutzstätten) care în 1890 avea o populație de 1031 locuitori, existau în total 421 de cai, iar în anul 1910 la o populație de 1054 numărul acestora a crescut la 624 cai. Deci în medie unei gospodării îi reveneau 2 cai. Această repartizare nu era matematică, existau gospodării mai sărace care nu aveau decît un singur cal sau nu posedau deloc, iar altele aveau 3-4 cai sau și mai mulți<sup>57</sup>.

În unele comune mari șvăbești ca Variaș, Lovrin, Cenad, Periam (jud. Timiș), Sintana, Glogovăț (jud. Arad), unii țărani mai înstăriți creșteau cai pentru vînzare și aprovizionau cu material cabalin gospodăriile țărănești și armata.

În privința vitelor cornute, se creșteau mai ales vaci pentru lapte. Creșterea boilor nu era caracteristică gospodăriilor germane. Începînd din 1880 s-a pus un mare accent pe îmbunătățirea raselor de vaci. În majoritatea localităților au fost statornicite rasele Pintzgau și Simenthal care au înlocuit vechile rase de vaci. Rasele noi dădeau cantități sporite de lapte.

A sporit și numărul vacilor pe ansamblul gospodăriilor șvăbești începînd de la sfîrșitul secolului al XIX-lea. Nu avem date comparative în acest sens deoarece situațiile statistice se referă global la întreg comitatul Timiș, Arad, Caraș. Avem unele date care se referă la cîteva localități din aceste comitate. Așa de exemplu comuna Biled avea în 1894 un total de 712 vaci cu lapte, iar în 1910 peste 1010<sup>58</sup>. Comuna Sintana din comitatul Arad avea în 1895 889 vaci cu lapte iar în 1910, 1220<sup>59</sup>.

Laptele era valorificat direct de către producător pe piețele din orașele Timișoara, Arad, Lugoj, Reșița, etc. sau prin cooperativele de valorificare a laptelui (sistem Reiffeisen), care au luat naștere în multe comune din Banat. O altă parte era consumat de către țărani în cadrul gospodăriilor proprii. Preparatele din lapte, brînză, unt erau de asemenea vîndute prin cooperative sau pe piață. Conjunctura favorabilă în creșterea vitelor de la începutul secolului al XX-lea datorită cerințelor de carne de vită, determină în unele localități creșterea bovinelor pentru carne. În 1912 din comuna Orțișoara (Timiș) au fost vîndute 70 de vaci și boi destinate valorificării în abatoarele din Timișoara<sup>60</sup>.

Dezvoltarea cea mai accentuată în privința creșterii animalelor o remarcăm la porcine. Față de mijlocul sec. al XIX-lea (1860) numărul

<sup>57</sup> Schuller Nikolaus, *Monographie der Gemeinde Kreutzstätten* (Cruceni), manuscris, 1972, p. 139.

<sup>58</sup> Dr. Nikolaus Koch, *Monographie der Gemeinde Lowrin*, Perjamosch, 1929, p. 28.

<sup>59</sup> Arhivele Statului Arad, Fondul prefecturii jud. Arad, Jahresbericht der Gemeinde Neusanktanna, 1910, Dos. 27/1910.

<sup>60</sup> Dr. Peter Schiff, *Beiträge zur Geschichte der Gemeinde Mercydorf*, manuscris, 1926, p. 45.

porcinelor crește considerabil în majoritatea gospodăriilor șvăbești. Se detașează gospodării șvăbești care se ocupă în mod intensiv de creșterea și îngrășarea porcinelor. Numărul porcinelor depășește după 1900 cu mult cerințele interne. Îngrășarea porcinelor devine o îndeletnicire rentabilă pentru multe gospodării șvăbești. Numai din comuna Sîntana (Arad), sînt exportate începînd din anul 1894 peste 3000 de porci îngrășați spre abatoarele din Transilvania, Austria și Germania<sup>61</sup>.

În privința vitelor cornute și a porcinelor există mari fluctuații de la an la an. Datorită neasigurării unui serviciu veterinar adecvat „febra aftoasă”, la vite precum și „pesta porcină” la porcine, seceră uneori în masă animalele, ceea ce cauzează mari pierderi pentru gospodăriile țărănești. Exportul de carne de vită și porcine din S.U.A., influențează de asemenea negativ creșterea animalelor în anumite perioade. Numai în anul 1904 datorită bolilor au fost înregistrate pierderi serioase în șeptelul de animale. În partea de vest a Banatului în comunele din jurul orașului Sînicolaul Mare, Periam, Variaș, Teremia Mare etc., au murit datorită „pestei porcine”, 60% din animale<sup>62</sup>.

În ciuda acestor neajunsuri semnalate, în privința vitelor cornute și a porcinelor, înregistrăm după 1890 un salt cantitativ și calitativ însemnat care aduce venituri importante unor gospodării țărănești.

Creșterea ovinelor și a caprinelor nu a fost o îndeletnicire specifică țărănimii germane din Banat. Ovinele și caprinele erau crescute în număr mai mare în regiunile estice și sudice deluros muntoase ale Banatului de către populația românească.

În privința animalelor mici relevăm în mod special creșterea păsărilor în jurul gospodăriilor țărănești, iar în zona Mureșului remarcăm creșterea rațelor și a găștelor<sup>63</sup>.

Animalele mici și produsele lor (ouă, carne), au fost valorificate pe piața locală sau pe piețele mai mari de la Timișoara, Arad, Lugoj etc.

În timpul primului război mondial în privința creșterii animalelor înregistrăm un regres considerabil. Șeptelul de cabaline, bovine și porcine, este în scădere datorită recheziționării de către armată și datorită lipsei de mîină de lucru și de furaje. Doar la păsări situația rămîne constantă<sup>64</sup>.

Viticultura înregistrează și ea o dezvoltare accentuată după 1890. Distruse de filoxeră (o boală a lozurilor de vie), în proporție de 80%, în numai 10 ani (1878-1888), vechile regiuni viticole din Banat și Arad au început să fie replantate cu soiuri altoite americane și franceze mai rezistente ca de exemplu „Riparia portalis”<sup>65</sup>.

<sup>61</sup> Arhivele Statului Arad, Fondul prefecturii jud. Arad, Acte adm., nr. 23/1895, nr. 134/1904.

<sup>62</sup> Arhivele Statului Timișoara, Fondul comitatului Timiș, Acte ale vicecomitelui, dos. 12, nr. 153/1904.

<sup>63</sup> Anuarul asociației economice a comitatului Arad, 1908, p. 21.

<sup>64</sup> Fr. Mähring, *op. cit.*, p. 112.

<sup>65</sup> Lengyel Dezső, *op. cit.*, p. 47.

Regiunea cea mai importantă viticolă a fost podgoria Aradului care în 1880, însuma peste 12.000 iugăre vie. Alte regiuni viticole din Banat au mai fost Teremia Mare, Șag, Recaș, Buziaș<sup>66</sup>.

După 1890 încep replantările mai ales în podgoria Aradului. Acțiunea se extinde apoi și asupra altor zone din Banat. În 1905 au fost replantate în podgoria Aradului aproximativ 7.000 iugăre. Replantările erau destul de costisitoare. Pepinierele organizate erau proprietatea unor întreprinzători capitaliști care căutau să realizeze de pe urma acestei acțiuni profituri cât mai mari. Țărănimea germană și română din zona podgoriei putea face față cu greu cerințelor mari materiale care se cereau, și de multe ori se îndatorau față de bănci și cămătarii satelor. Pepiniere de replantare funcționau începând din anii 1890-94 la Ghioroc, Șiria, Barațca, (jud. Arad), Recaș, Teremia Mare (jud. Timiș)<sup>67</sup>.

Își replantau viile mai ales marii proprietari funciari și țărănimea instărită. Țărănimea săracă, indiferent de naționalitate, reușea cu greu să-și refacă viile datorită investițiilor care se cereau. Datorită greutăților financiare în care se zbăteau, mulți țărani abandonau parcelele de vie sau le vindeau la preț scăzut țăranilor instăriți sau unor întreprinzători capitaliști de la Arad sau din alte localități<sup>68</sup>.

În 1896 țăranii români și germani din Șiria se pling către autorități printr-un memoriu în care arată că nu-și pot replanta viile datorită prețurilor ridicate a lozurilor de vie percepute de marele proprietar funciar baronul Bohuș, care era proprietarul pepinierii de la Șiria<sup>69</sup>.

Procesul de sărăcie a țăranilor podgoreni a atins proporții îngrijorătoare chiar pentru autorități. Această sărăcire va cauza importante mișcări țărănești în zona podgoriei arădene după anul 1890. Unele din aceste mișcări s-au transformat în adevărate răscoale țărănești la care participă atât țărani români cât și germani și maghiari din această zonă. O astfel de mișcare a fost cea din 1891, cu centrul la Gașa și Șiria. Aici țăranii s-au răscolat atacând primăriile din comunele respective, cerind credite pentru refacerea viilor și reducerea prețului la lozurile de vie achiziționate precum și ștergerea impozitului la viile neproductive<sup>70</sup>. Mișcarea a fost reprimată cu ajutorul forțelor armate dizlocate de autorități. Zeci de țărani români și germani au fost arestați din aceste localități și predați autorităților pentru a fi judecați<sup>71</sup>.

Replantări și plantări de vii se desfășoară și în alte localități ale Banatului mai ales în zona Recaș și Teremia Mare. La Teremia Mare suprafața plantată cu vie crește după 1900, așa încît în preajma pri-

<sup>66</sup> *Ibidem*, p. 51.

<sup>67</sup> *Ibidem*, p. 56.

<sup>68</sup> Arhivele comunei Șiria, Raport către vicecomite privind situația viticolă din comună, dos. 2/1897.

<sup>69</sup> O. Greffner, *Mișcări cu caracter social-agrar în fostul comitat Arad la sfîrșitul sec. al XIX-lea*, „Ziridava”, II., p. 34-35.

<sup>70</sup> *Ibidem*, p. 35.

<sup>71</sup> *Ibidem*, p. 38.

mului război mondial aproape s-a dublat față de 1880. Soiurile de vie sînt cele aflate în podgoria Aradului „Mustoasa“, „Cadarca“, „Risling“ „Hamburg“ etc.<sup>72</sup>

Strugurii erau folosiți mai ales pentru vinificație. Datorită intensificării schimbului și dezvoltării relațiilor capitaliste, crește consumul de vin și struguri pe plan mondial. Tot mai mari cantități de vin și struguri sînt solicitate pe piața internă și externă. Pentru comercializarea vinului și a strugurilor se formează societăți comerciale care cumpără direct de la producător produsul cum a fost firma „Frații Bartok“, de la Șiria<sup>73</sup>. Pentru a contracara monopolul societăților comerciale, țărani mai săraci se grupează în așa zisele „tovărășii de pivniță“, cu statut de funcționare asemănător cooperativelor de valorificare a cerealelor și a produselor alimentare. Astfel de cooperative au existat la Șiria, Teremia Mare și în alte localități din Banat<sup>74</sup>.

Afară de țărani germani localnici din comunele Șiria, Păuliș, (Paulisch), Pincota, Galșa din podgoria Aradului, la sfîrșitul secolului al XIX-lea și începutul secolului al XX-lea, mulți țărani șvabi înstăriți din comunele Sintana, Horea (Neupanat), Glogovatz, Aradul Nou, Guttenbrunn (Zăbrani) cumpără parcele de vie în zona podgoriei Aradului. Acest lucru demonstrează rentabilitatea viilor și a vinificației precum și creșterea bunăstării la o anumită categorie de țărani șvabi din această zonă<sup>75</sup>. Marea majoritate a țăranilor germani și români au însă parcele mici de vie care oscilau între 1 și 12 iugăre în podgoria Aradului. În regiunile bănățene la Teremia Mare, Recaș, Buziaș etc., țărănimea germană poseda în medie în jur de 2 iugăre. Existau țărani care posedau și 10-15 iugăre<sup>76</sup>.

Un fenomen deosebit de important pentru agricultura Banatului îl constituie uneltele de producție. La sfîrșitul secolului al XIX-lea, asistăm la o adevărată explozie în procurarea și perfecționarea uneltelor agricole. Își procură unelte perfecționate în primul rînd marii proprietari funciari și țărănimea înstărită care are posibilități materiale mai bune. Țărănimea săracă se mărginește la unelte tradiționale folosite cu zeci de ani în urmă. Printre uneltele perfecționate un rol tot mai mare începe să-l joace mașinile agricole. Uneltele perfecționate și introducerea mașinilor agricole, reprezintă o serie de avantaje care se resimt în ansamblul economiei agrare. În primul rînd cu ajutorul uneltelor perfecționate și mașinilor agricole se execută munci de calitate superioară. În al doilea rînd muncile agricole erau executate în timp mult mai scurt, uneltele perfecționate măresc productivitatea muncii și contribuie la creșterea producției și la reducerea prețului de cost<sup>77</sup>.

<sup>72</sup> Wendel Hans, *op. cit.*, p. 156.

<sup>73</sup> Lengyel Dezső, *op. cit.*, p. 79.

<sup>74</sup> „Poporul“ ziar, 2/15 iulie 1900.

<sup>75</sup> Wendel Hans, *op. cit.*, p. 167.

<sup>76</sup> Wettel Helmuth, *Der Buziascher Bezirk*, Temesvar, 1918, p. 34.

<sup>77</sup> „Magyar Gazda“, 1887, nr. 7.

Dintre uneltele agricole folosite pe scară largă amintim plugul de fier cu 3-4 brăzdare care s-a generalizat la gospodăriile șvăbești din Banat. Erau folosite mai ales plugurile de tip „Howard” și „Vidacs”, care executau arături adânci. Arăturile adânci au contribuit în mare măsură la mărirea producției de cereale pe tot cuprinsul Banatului. Încep să apară și se generalizează plugurile specializate în săparea porumbului, a cartofilor, a sfeclei și a viei. La sfârșitul secolului al XIX-lea, mașinile de semănat grâu și porumb se pot întâlni în majoritatea așezărilor șvăbești din Banat. Grapa de fier a luat locul grapei de lemn. În multe gospodării se întâlnesc vînturătoare de tip „Beast”, procurate din import, mașini de tăiat grâu cu tracțiune animală și mașinile de desfăcut porumb<sup>78</sup>.

Pe această linie a perfecționării uneltelor agricole merită să amintim invenția unui fierar șvab din Aletea (județul Arad), Mihael Braun, care în 1878 a inventat un plug pentru săpat porumb cu o dispoziție de manevrat de pe un scaun rotativ așezat în spate și care avea brăzdare concentrice. Invenția a fost brevetată de fabrica Seidel din Budapesta și produsă în serie sau la comandă<sup>79</sup>.

Apariția batozelor revoluționează procesul de treierat al grâului. În satele șvăbești apar tot mai multe batoze. În comuna Lovrin de pildă în anul 1905 au existat 9 batoze, care aparțineau unor țărani înstăriți și unor meseriași din comună<sup>80</sup>. În comuna Sîntana în preajma primului război mondial au existat 14 batoze care au executat treieratul grâului nu numai în Sîntana ci și în alte comune învecinate cu populație românească ca Șimand, Nădab, Sîntea Mare, Șicula, Șepreuș etc<sup>81</sup>. Batozele erau puse în mișcare de locomobile cu aburi. Apariția batozelor a scurtat perioada de treierat a grâului și a executat munci de calitate superioară.

În satele șvăbești se generalizează tot mai mult sistemul de a treiera grâul acasă în incinta gospodăriei, pentru acest scop batoza se deplasa la fața locului în curtea țaranului.

Uneltele și mașinile agricole erau procurate de la Timișoara, Arad, Lugoj, Reșița etc. În orașele Timișoara, Arad și Reșița erau întreprinderi care produceau unelte agricole, pe care fie că le vindeau direct la solicitant fie că la vindeau unor magazine specializate în unelte de fierărie. De un bun renume printre țărani șvabi și de alte naționalități, se bucura fabrica de unelte agricole „Ungar Iuliu” din Arad care producea tot felul de unelte agricole și începînd din anul 1888 și mașini agricole<sup>82</sup>. Asemenea fabrici mai existau la Timișoara și Reșița. La Reșița din 1889 au început să fie produse locomobile cu aburi care puneau în mișcare batozele, rîșnițele sau chiar mori mai mici.

În concluzie, la sfârșitul secolului al XIX-lea și începutul secolului al XX-lea asistăm la un avînt economic general al populației șvăbești cu toate carențele caracteristice modului de producție capitalist în plină dezvoltare.

<sup>78</sup> Wendel Hans, *op. cit.*, p. 211.

<sup>79</sup> Arhivele Statului Arad, Fondul prefecturii jud. Arad, Acte adm., nr. 2185/1878.

<sup>80</sup> Dr. Nikolaus Koch, *op. cit.*, p. 87.

<sup>81</sup> Anuarul asociației economice a comitatului Arad, 1910, p. 23.

<sup>82</sup> Arhivele Statului Arad, Acte administrative ale comitatului, Dosar 14/1888.

(Zusammenfassung)

Die Entwicklung der kapitalistischen Beziehungen machte Ende des 18. Jahrhunderts und Anfang des 19. Jahrhunderts bedeutende Fortschritte.

Es entwickelt sich in der Zone um Reschitz, Temeswar, Anina, Boksa, Arad eine Maschinenbauindustrie und der Bergwerk. Im Jahre 1891 entsteht in Arad die Waggonfabrik mit mehr als 2000 Arbeitern, davon ein grosser Teil deutsche Arbeiter. Die Textilindustrie entwickelt sich in Arad, Temeswar, Lugosch, die Holzindustrie in Temeswar, Arad, Pankota, Delta.

Das Zentrum der Maschinenbauindustrie wurde Reschitza, wo sowohl einheimisches wie auch fremdes Kapital investiert wurde. Der grösste Teil der Industrieanlagen gehörte der Staatseisenbahngesellschaft mit österreichischem Kapital.

In der Industrie arbeitete ein grosser Teil der deutschen Bevölkerung aus den Städten Temeswar, Arad, Reschitz. Ein anderer Teil arbeitete im Handel und Kleingewerbe. Die grösste Anzahl der deutschen Bevölkerung waren Landwirte. Die grösste Anzahl der deutschen Bauern waren Mittelbauern, die in der Ebene zwischen 5-10 Joch Akerboden besaßen. Es gab aber auch eine bedeutende Anzahl von Kleinbauern und Grossbauern.



# COLABORAREA DINTRE DEPUTAȚII NAȚIONALITĂȚILOR ÎN PARLAMENTUL MAGHIAR PENTRU EMANCIPARE SOCIALĂ ȘI NAȚIONALĂ (1906-1910)

STELIAN MÎNDRUȚ

Rezultatele recente ale cercetării istorice privind problema colaborării dintre reprezentanții naționalităților din Ungaria dualistă relevă la unison teza că soluția alianței și solidarității popoarelor cuprinse în sistemul austro-ungar devenise un reflex logic față de caracterul forțat întroat de către legiuitorii compromisului instituit în 1867, la adresa existenței și ființării naționale<sup>1</sup>. Fenomenul respectiv se manifestă evolutiv și favorizează transferul dobândit în trecerea de la acțiunea spontană la activitatea temeinic organizată și tot mai unitară pe traiectoria luptei naționale comune. Un asemenea context enunțat permite evidențierea opțiunii virtuale pentru conclucrare și solidarizare ca apanaj al conviețuirii popoarelor subjugate, în condițiile unor contradicții subliniate în angrenajul monarhiei și al tentativei factorilor guvernanți de anihilare a personalității și deci implicit a peisajului etnic intern. Colaborarea dintre națiunile exploatare se exprimă acum în forme și variante multiple tot mai vizibile și mai eficiente în cursul devenirii lor istorice. Paleta largă de modalități notificate pentru momente distincte se subsumează unui scop comun, al cărui debut este facilitat de travaliul schimburilor reciproce și care va concura pe parcurs la desăvârșirea modelării în sensuri și a concordanței în acțiuni, precum și la situarea unor variante pe scala amplitudinii politice care să elimine total posibilitatea neexprimării doleanței și să conducă în final la realizarea țelului propus. Reușita cooperării se demonstrează cu prisosință atunci când necesitatea și viabilitatea acțiunii

---

<sup>1</sup> Șt. Pascu, *Marea Adunare de la Alba-Iulia...* Cluj, 1968; L. Boia, *Considerations de Milan Hodza sur les Roumains*, în, *Revue Roumaine d'Histoire*, XI, 1972, nr. 5, p. 801-811; Gh. Ciul, *Șt. Cicio-Pop și colaborarea dintre români, sârbi și slovaci (1983-1918)*, în, *Ziridava*, VI, 1976, p. 221-230; L. Boia, *Relationships between Romanians, Czechs and Slovaks (1848-1914)*, București, 1977; V. Popeangă, *Aradul centru politic al luptei naționale din perioada dualismului (1867-1918)*, Timișoara, 1978; P. Adamik, *Colaborarea româno-slovacă în lupta de eliberare națională la începutul sec. XX*, în *Ziridava*, XI, 1979, p. 389-394; M. Krajcovic, *Apariția și dezvoltarea colaborării românilor, slovacilor, sârbilor și croaților între 1890-1900*, în, *Anuarul Institutului de Istorie și Arheologie Cluj-Napoca*, XXIV, 1981, p. 281-300. (prescurtat AIIC).



comune se receptează și vehiculează în și de către masele populare, când etapele alianței gândite și emanate la nivelul elitei intelectuale se conjugă cu dezideratele majorității și îi implică astfel adeziunea, conștientizată prin acțiuni permanente și variate.

Colaborarea româno-sirbo-slovacă maximă la granița secolelor XIX și XX își are antecedente atât premergătoare cât și posteroare încheierii „Ausgleichului”. Deceniul șapte din veacul trecut ilustrează o sumedenie de forme și modalități manifestate la nivel local și general, avînd un caracter bilateral sau deseori trilateral, determinate în ansamblu de epoca istorică care înregistrase gestația și exprimarea compromisului din 1867<sup>2</sup>.

Conclucrarea dintre deputații români și sirbi în parlamentul maghiar cu ocazia înaintării proiectului comun de adresă privind legea naționalităților (1868) se concretizează în forma organizatorică a Clubului înființat sub președinția lui Anton Mocioni<sup>3</sup>. Inexistența unui precedent care să inspire și să jaloneze activitatea ulterioară a clubului dietal, problemele politice diferite cu care erau confrunțați deputații nemaghiari și evoluția lentă a mișcărilor naționale sînt cîțiva din factorii care vor duce la eșecul experimentului după numai puțini ani de funcționare. Meritul încercării rămîne totuși notabil chiar și prin cutezanța inițiativei instituționalizării modalității de alianță a națiunilor care solicită atari drepturi și libertăți. Experiența va fi reluată și va deveni validă prin funcționarea plenară în momentul intrării naționalităților Ungariei pe fîgașul activismului de tip nou, condiționat de către conjunctura politică internă și externă sensibil modificată din primii ani ai secolului XX.

Concomitent cu avansul înregistrat în timp și cu cîștigul teoretic și practic dobîndit în dezvoltarea mișcărilor naționale română, sirbă și slovacă, forma cooperării se modifică continuu și marchează progrese în trecerea de la stadiul accidental, temporar, la cel organizat și vizînd conțurarea unui organism politic comun. Diverse documente programatico-naționale însumează și relevă năzuința solidarității drept cerință primordială pentru exprimarea opțiunii care să includă manifestări pentru permanența în acțiuni, ca tratative conferințe și congrese. Inițiatorii strîngerii și întăririi relației dintre popoarele nemaghiare, amenințate în ființarea etnică, nu minimalizează impedimentele inerente cauzate de regimul dualist și nici circumspecția politică inoculată opiniei publice față de un atare demers. Nu se omit, în aceste circumstanțe existente, nici disensiunile interne, proprii încă fiecărei mișcări naționale, după cum nu se pot ocoli nici alte motive obiective și subiective, precum: contextul totuși limitat și izolat de exprimare politică, distanța dintre centrele naționale care impietează realizarea unor contacte personale mai facile, adiacente legăturilor stabilite prin corespondență. Acum și aici se ia în considerare factorul extern, reprezentat de politica Imperiului, nu totdeauna favora-

<sup>2</sup> N. Petrovic, *Svetozar Miletic i Narodna Stranka. Dokumenty (S. Miletic și Partidul național. Documente, I, 1860-1885)*, Sremski Karlovci, p. 36, 401-402, 547.

<sup>3</sup> *Federațiunea*, II, nr. 47, 20 apr./2 mai 1869, p. 1; G. Cipăianu, *Vincentiu Babeș activitatea parlamentară între anii 1861-1869*, în, *AIIC*, XVI, 1973, p. 173, 180; *Idem*, *Corespondența lui Vincentiu Babeș*, Cluj-Napoca, 1976, p. 168.

bilă și receptivă vizavi de demersul naționalităților aflate în vecinătate imediată cu patriile-mamă respective. În tot acest răstimp agitat, punctat de căutări neîntrerupte, presa în limba maternă sprijină și impulsionează eficient aflusul mișcării pentru realizarea alianței dorite. Prezentarea la modul comparativ a realităților vremii contribuie definitiv la angrenarea maselor și la trezirea interesului pentru dezbateră și propagarea noilor forme și modalități de colaborare.

Tineretul studențesc de la Viena sau Budapesta, neconformist și avântat și datorită exuberanței permise de vîrstă dar vexat deseori în sentimentul național și suferind nu arareori influențele nefaste ale procesului acut de deznaționalizare, regimul de compromisuri, tranzacții și discriminări oferit de autorități se dedică întrutotul cauzei conlucrării și imprimă un elan progresist, prin mobilizare și activitate, procesului apropierii firești între români, sîrbi și slovaci.

Deceniul care prefațază debutul veacului prezent este marcat profund de schimbarea politică internă maghiară prin instituirea cabinetului Bánffy și cuprinde dovezi însemnate și fructuoase privind alianța naționalităților în forme și modalități care includ: contacte personale, adunări comune de protest, telegrame și moțiuni expediate factorilor guvernanți, proiecte și memorandumuri dezbătute și împlinite în concordanță și reciprocitate deplină față de imperativul cultivării opiniei publice interne și informării străinătății despre existența și demersul solidar al popoarelor împilate din Ungaria.

Colaborarea totală obținută odată cu reunirea Congresului în august 1895, își află sorgintea în seria de momente care devansează cursul evenimentelor în cauză. Telegramele de adeziune reciprocă în legătură cu memoriile studențești care dezvăluie și condamnă exploatarea austro-ungară se interpătrund și conturează un punct de vedere și o opinie trainică pentru argumentarea necesității continuării bătăliei comune. Relatările despre procesele de presă intentate periodicelor nemaghiare, participarea unor avocați români, sîrbi și slovaci la apărarea unor gazetari condamnați, Memorandumul și procesul de la Cluj, precum și tratativele susținute dintre reprezentanții mișcărilor naționale pentru făurirea unui front comun se circumscriu în întregime creionării posibilității desăvîșirii finale implicată în și de către actul săvîșit în 1895<sup>4</sup>.

Acțiunile de protest împotriva sărbătoririi Mileniului, rezoluția adresată opiniei publice în 18 aprilie 1896, de Comitetul executiv al Congresului naționalităților, coroborate cu alte moțiuni de condamnare a politicii de maghiarizare a denumirilor de localități din 1897 și cu apelul Comitetului executiv din ianuarie 1898, se evidențiază drept ultime reacții publice și comune, româno-sîrbo-slovace, din perioada pasivistă.

Criza sistemului dualist deosebit de virulentă în perioada istorică descrisă se repercutează negativ asupra mișcărilor naționale angrenate astfel, în frământări interne. Disensiunile survenite la nivelul conducerii

---

<sup>4</sup> vezi studiile unor autori români și străini: Șt. Pascu, L. Boia, L. Botezan, N. Cor-doș, K. Hitchins, M. Krajcovic, A. Lebl, I. Macurek, N. Petrovic.

lor și modificările preconizate în ideea neinterpretării tacticii și strategiei reclamă și impun un răgaz necesar de clarificare care afectează totuși cele câteva dintre tendințele sporadice de reunire a Congresului naționalităților ca și tentative anumite de redactare și editare de noi memorii, rezoluții și memorandumuri. În acest context se solicită cu necesitate și sub forme diferite, la toate nivelurile posibile, reluarea și extinderea solidarității mai presus de diferenduri, de căile specifice și singulare practicate pînă la data respectivă. Momentul intrării în acțiune se cere să fie precedat de organizarea temeinică a fiecărui partid și mișcări naționale în parte, pentru ca să se poate trece sub cu totul alte auspicii/la reînnoirea contactelor reciproce care să faciliteze izbînda faptei comune<sup>5</sup>.

Se recunoaște tot acum în mod deschis că degingolada resimțită pe tărîmul colaborării se datorează în mare măsură și politici tradiționale guvernamentale, fără să se neglijeze însă din enumerare starea dificilă a partidelor politice a naționalităților, divizate în direcții și fracțiuni în disensiune tocmai în faza renunțării la tactica pasivă, lipsită total de credit în momentul istoric dat. Una din căile de ieșire din izolare se propune prin abandonarea strategiei elitiste, de grup intelectual burghez, părăsire manifestată prin apropierea de popor folosindu-se modalitatea conexării acestuia în virtutea programului neoactivist care însumează cerințe social-economice și democratice.

Transformările interne din partide, reorganizările și modificările în forma și metoda luptei politice înregistrate de mișcările naționale română, sîrbă și slovacă la hotarul veacurilor XIX-XX, se datorează în bună parte dezvoltării favorabile pe tărîm economic și evoluției procesului de modernizare socială. Fenomenul prefacerilor social-economice implică dispariția conducerii tradiționale în plan politic, devenită conservatoare pentru epoca cercetată tocmai datorită faptului că frînase cursul dezvoltării firești. Apariția păturii diriguitoare noi formată din reprezentanții burgheziei mici și mijlocii — mai apropiată de mase prin țeluri și fapte-extinsă pe teren industrial, comercial și bancar, ca și din cei ai fărânimii bogate și intelectualității burgheze de tendință realistă și democratică compune argumentul politic de bază privind configurația elementelor nou activiste. Aripa intelectuală din conducere posedă cunoștințe științifice temeinice, exprimă vederi politice și ideologice largi, vehiculează o varietate de argumente juridice și istorice în propagarea activismului de tip nou și persistă în adîncirea legăturii și influenței în popor.

Harta stratigrafiei interne partidelor naționalităților Ungariei dualiste consemnează un mînunchi de grupări politice pentru perioada istorică analizată. În cazul mișcării naționale române se relevă pasivistii din jurul „Tribunei“ sibiene, activiștii de la „Tribuna poporului“ din Arad și moderații cu exponenți în Mocioni și Babeș. Din motive obiective vor insista asupra mișcărilor naționale sîrbă și slovacă pentru interpretarea și înțelegerea demersului realizat de către cele două partide în acțiunea de solidarizare și alianță cu mișcarea națională română.

---

<sup>5</sup> „Solidaritatea naționalităților“, articol semnat de G. Augustini, în, *Tribuna poporului*, II, nr. 65, 5/17 apr. 1898, p. 1.

Partidul național tradițional sîrbesc condus odinioară de Svetozar Miletic, se afla divizat în ultimul deceniu al secolului trecut. Aripa avînd drept lider pe Mihailo Polit reprezenta burghezia bogată care manifesta o atitudine rigidă față de doleanțele populare, fapt care a contribuit la îndepărtarea sa de mase și scăderea puterii de influență. Gruparea radicală prezidată de Jasa Tomic desemna burghezia mică și mijlocie aflată în dispută pentru acapararea conducerii în partid, pentru care motiv va adopta o strategie ingenioasă prin elaborarea unui program social-democratic pentru captarea interesului și manipularea forței numerice și morale a poporului. Ținem să menționăm totodată că în pofida polemicii interne ambele fracțiuni din partidul național sîrb se concurează și continuă tentativele de colaborare cu guvernul sau opoziția ungară din aceleași considerente care țin de anumite interese sau împrejurări politice propice saltului către impunerea dominației în partid și mișcare.

Activismul slovac ca cel dintîi în ierarhia cronologică relativ stabilită se coroborează cu campania electorală a partidului catolic popular maghiar din anul 1895<sup>6</sup>. Cu acest prilej tentativa unei reale colaborări este evitată de premierul Bánffy și are drept consecință detașarea ramurii conduse de Andrei Hlinka, de coloratură clerical-populistă, cu o arie de manifestare și înrîurire în preoție și intelectualitate. O serie de modificări de natură social-economică survenite în atitudinea și viața internă a societății slovace determină separarea definitivă a trei grupări care se vor recompune totuși în chip formal în titulatura partidului național și a mișcării naționale slovace. Triada enunțată mai cuprinde pe lîngă gruparea părintelui Hlinka și aripa oficială, pasivă pe plan politic și conservatoare în concepție, denotînd numai expresii strict culturale. Poziția ultimă dar nu cea mai neglijabilă o ocupă ramura intelectualității tinere care posedă avantajul unui orizont de gîndire și meditație lărgit în urma studiilor efectuate la Praga unde beneficiază de influența considerabilă și consistentă științific emanată de tezele democratico-naționale ale profesorului Masaryk. Organul de presă propriu, intitulat „Hlas“, fondat în 1898 va contribui intens la activitatea de revigorare națională și de impunere a crezului activist. Aripa condusă de A. Hlinka va fi cea care va declanșa totuși participarea slovacilor la alegerile din 1901<sup>7</sup>, în cartel electoral cu candidații partidului catolic popular ungar și pe baza unui program în 18 puncte, substanțial reformulat în raport cu memorandumul din 1861 în ceea ce privește anumite opțiuni social-economice.

Atitudinea mișcării naționale române angrenată în curente de idei datorită disputei pentru menținerea tacticii pasiviste sau adoptarea celei

<sup>6</sup> *Tribuna*, XIII, nr. 222, 8/20 oct. 1896, p. 3 și nr. 225, 11/23 oct. 1896, p. 2.

<sup>7</sup> programul electoral slovac publicat în *Narodne noviny*, nr. 70, 18 iunie 1901, și G.G. Kemény, *Iratok a nemzetiségi kérdés történetéhez Magyarországon a dualizmus korában (1900-1903)*, III, Budapesta, 1964, p. 151-152; vezi și M. Potemra, *Uhorské volebné právo a volby na slovensku v Roch 1901-1914, (Dreptul electoral ungar și alegerile din Slovacia în anii 1901-1914)*, în, *Historický Casopis*, XXIII, 1975, nr. 2, p. 201-240; M. Podrimavsky, *Slovenska narodna strana vo volebnej aktivite v. 1901 (Partidul național slovac și activitatea sa electorală în anul 1901)*, în, *Historický Casopis*, XXVI, 1978, nr. 4, p. 409-436.

activiste se relevă bidirecțională față de propagarea știrii intrării slovacilor în acțiune. Dacă „Tribuna“ reduce informația inserată la un minimum de comentariu, „Tribuna poporului“, nu își declină asentimentul și debata modalitățile aclimatizării tacticii și strategiei activiste. Articolul intitulat „Activitatea slovacilor“, de pildă, apărut în numărul din 10/23 aprilie 1901, trece în revistă datele conținute în intervalul de timp declanșat de anul 1897, care este considerat totuși puțin eficient în cadrul alianței și colaborării naționalităților. Autorul își exprimă speranța în privința capacității de influență a activismului slovac drept un factor eficient care să contribuie la întărirea mișcării omonime românești — aflată în situație identică cu cea slovacă și cuprinsă de dimensiuni interne remediabile-capabilă însă de acțiuni complexe racordate unui interes comun: conlucrarea din epoca nou activistă<sup>8</sup>.

O încercare înseamnă de reluare a cooperării și solidarității româno-sârbo-slovace în primii ani ai secolului XX, marcată de alegerea celui dintâi deputat român activist, se realizează în campania electorală de la Nădlac. Reușita morală obținută la Dobra în anul 1903 de către A. Vlad va stimula manifestarea reciprocă din martie 1904, când candidații M. Hodza și I. Suciș, viitori deputați și colaboratori în cadrul Clubului naționalităților, conlucrează la reexaminarea ideii luptei unite pentru afirmarea crezului activist, fapt detaliat în manifestul elaborat către alegători: „... organizați-vă deci într-o tabără disciplinată și în alianță firească cu fiii neamului slovac și sârb, vărsați tot mai multă viață, putere și impunere în programul din 1895 al naționalităților...“<sup>9</sup>.

Proiectul cooperării dintre popoarele nemaghiare redevine primordial în viața politică internă a fiecărui partid respectiv după aplanarea conflictelor provocate de către dezbaterile privind modificările tactico-structurale în formă și conținut care validaseră în final neta detașare activistă. Formele și modalitățile de manifestare reunite acum într-un proces de totală regenerare programatică se vor conexe țelului distinct propus de activitatea politică: pătrunderea în opinia publică. Generația tânără care va prelua conducerea și care va impune odată cu principiile noi și reșezarea problematicii din 1881, de exemplu, acomodată climatului național-politic, va căuta să întroneze varianta de colaborare cu eficiență maximă posibilă și situată la nivelul de evidențiere suprem: tribuna parlamentară.

Hotărîrea privind generalizarea noii tactici activiste și definitivarea programului politic pentru perioada dată necesită în litera regulamentului intern de partid de exprimarea și aprobarea conferinței naționale. Debutul propice împlinit de slovaci în 1901, cu decizia participării la alegeri mediată românilor și sîrbilor prin intermediul lui P. Mudron, personalitate politică binecunoscută deja din perioada Congresului din 1895, va fi urmat și consemnat în programul Partidului național român

---

<sup>8</sup> *Tribuna poporului*, V, nr. 16, 7 febr./25 ian. 1901, p. 1; nr. 66, 10/23 apr. 1901 p. 1;

*Idem*, VI, nr. 5, 8/21 ian. 1902, nr. 12, 17/30 ian. 1902, p. 1.

<sup>9</sup> *Tribuna*, VIII, nr. 26, 29 febr./13 mart. 1904, p. 1.

din 10 ianuarie 1905. Manifestul lansat pentru campania electorală se va corobora în timp și conținut cu apelurile partidului național sîrb, radical și liberal, din 6 și respectiv 11 ianuarie același an<sup>10</sup>.

Alegerile din ianuarie 1905 se desfășoară pe fondul dublei crize, de sistem în ansamblu datorată relației încordate dintre Austria și Ungaria, precum și de funcționare în interior cauzată de disputa dintre aripa liberală și coaliția opoziționistă. Ideea necesarei schimbări guvernamentale solicitată tot mai deschis în plan general determină sprijinirea coaliției și impunerea victoriei acesteia cu 254 de mandate în detrimentul partidului Tisza care dobîndește numai 159 de voturi. Succesul relativ se datorase în bună măsură tocmai exploatării iluziei maselor populare care în speranța procesului de liberalizare politică trecuseră fățiș de partea opoziției regimului „liberal”. Reușita tacticii și strategiei activiste ca factor important pentru renașterea mișcării naționale în ansamblu se concretizează prin pătrunderea unui număr de opt deputați români<sup>11</sup>, unul sîrb și altul slovac în Parlamentul de la Budapesta. În aceste condiții revine în prim plan „Clubul naționalităților” cu atributul stabilirii și coordonării desfășurării acțiunilor comune, organism prezidat de T. Mihali și avînd drept notari pe M. Hodza și L. Pavlovici<sup>12</sup>. Alianța se reia astfel cu forțe sporite numeric, la cote ridicate valoric și organizatoric, fapte care vor implica adeziunea mult mai directă a maselor în alegeri și totodată conlucrarea mai strînsă între deputații nemaghiari. Mănunchiul de reprezentanți aleși se află de la această dată reușiți într-un for de lucru considerat totuși ca fiind destul de eficient și care va deveni un instrument propice vehiculării și apărării unor drepturi constituționale și social-naționale reclamate majorității parlamentare și guvernului.

Criza internă acută semnalată în preajma alegerilor și declanșată de coaliție împotriva cabinetului Tisza și a Vienei în probleme considerate nerezolvate și totodată stringente preluării puterii: chestiunea băncii naționale, a teritoriului vamal independent și a instituirii limbii maghiare în comanda armatei comune, conexasă seriei de tratative tergiversate între Suveran și mandatarii coaliției majoritare politice obligă deputații reușiți în Clubul dietal să își exprime atitudinea<sup>13</sup>. Poziția unică adoptată față de conflict se concentrează în expresia unei neutralități tacite dictate de considerente analizate cu judiciozitate și care nu exclud totuși

<sup>10</sup> Biblioteca Centrală Universitară Cluj-Napoca (BCUCjN), mss. sertar 241/1, fond Gh. Pop Băsești, „Apel către alegătorii români”; G.G. Kemény, *op. cit.*, IV (1903-1906), Budapesta, 1966, p. 524, 524-526.

<sup>11</sup> *Tribuna*, IX, nr. 6, 11/24 ian. 1905, p. 2-3; BCUCjN, fond *Francisc Hossu-Longin*, *Correspondența cu Gh. Pop de Băsești*, II, p. 198: scrisoarea lui M. Polit către Gh. P. de Băsești în privința alegerilor de la Cehu, din 23 febr. 1905.

<sup>12</sup> va lua ființă la 18 februarie 1905, cu prim sediu în hotelul „Cornul vinătorilor”; arhivele și registrele Clubului se vor pierde în timpul primului război mondial, vezi *Slovaci a Rumuni*, Bratislava, 1935, p. 5, 6; *Organizarea partidului și a Clubului dietal al naționalităților*, Arad, 1905, p. 15; L. Boia, *Relationships...*, p. 139.

<sup>13</sup> subiectul va fi tratat în lucrarea despre activitatea parlamentară a deputaților nemaghiari în perioada 1905-1910.

afirmarea și diversificarea unor opinii ulterioare cuprinse în adrese comune sau luări personale de cuvânt.

Proiectul comun prezentat de T. Mihali în numele Clubului la dezbaterile adresei din 5 mai 1905 statuează programul-cadru de activitate parlamentară, care însumează principalele revendicări de ordin național. Documentul politic expus analizează temeinic cauzele crizei devenite cronice în viața constituțional-statală și relevă caracterul limitat al legilor adoptate pe tărîm social-național, ca și abuzurile și ingerințele săvîrșite în domenii diverse de autorități. În relatarea întocmită se reclamă și se condamnă politica restrîngerii unor libertăți cetățenești și democratice pe seama naționalităților și se solicită rezolvarea unor probleme de ordin social-economic pentru a se favoriza ieșirea regimului din impasul general<sup>14</sup>.

Guvernul Tisza nu reușește însă în perioada descrisă să reinstaureze calmul parlamentar și să reducă la tăcere coaliția care persista în obținerea revendicărilor propuse. Împăratul intervine în acest moment pentru a lichida instabilitatea guvernamentală și prorogă Dieta la 21 iunie 1905, prin desemnarea unui cabinet interimar condus de către un militar de carieră.

Atitudinea de totală neîncredere a reprezentanților nemaghiari întruniți în Clubul dietal față de măsura nouă luată este exprimată de A. Novacu<sup>15</sup>. Organismul respectiv ajunge la convingerea păstrării neștirbite a atitudinii neutrale și la situarea în perspectivă politică, pentru care fapt nu va participa la conflictul dintre austrieci și ungari la nivel global și dintre liberali și coaliția opoziționistă la nivel local. Amplificarea disensiunilor se va datora boicotului comitatens săvîrșit de coaliție și amînărilor succesive ale Curții în direcția numirii unui guvern stabil la Budapesta. Conjunctura politică defavorabilă manifestării plenare a Clubului dietal va culmina prin hotărîrea emisă de împărat cu privire la dizolvarea parlamentului în februarie 1906.

„Manifestul clubului parlamentar al națiunilor română, sîrbă și slovacă în problema Crizei guvernamentale și pentru noi alegeri parlamentare“ din 12 martie 1906 dezvăluie caracteristicile exploatații sociale și naționale mascate de Constituția care oferea naționalităților și maselor muncitoare posibilitatea iluzorică de exercitare a drepturilor politice. Documentul citat întrevede remedierea stării de fapt existente prin introducerea unor măsuri dintre care se detașează cea privind votul universal. Politica de deznaționalizare forțată se explică că nu se datorează nicidecum poporului maghiar, ci guvernelor și partidelor burgheze naționalist-șovine. Apelul cuprins în partea finală a manifestului redefineste sensul și necesitatea alianței dintre popoarele subjugate și conturează posibilitatea strîngerii colaborării datorită politicii dure la adresa naționalităților aflate înaintea campaniei electorale: „... în conștiința că nați-

<sup>14</sup> T.V. Păcățian, *Cartea de Aur*, VIII, Sibiu, 1915, p. 176-184; G.G. Kemény, *op. cit.*, p. 588 : vezi interpelarea lui M. Hodza din 11 mai.

<sup>15</sup> T.V. Păcățian, *op. cit.*, p. 208-209.

unile română, sîrbă și slovacă... nu sînt încheiate laolaltă numai prin aceleași suferințe, ci și prin comunitatea intereselor politice<sup>16</sup>.

Activitatea parlamentară a deputaților din Club ocupă un spațiu important în perioada în care guvernul coaliției-venit la putere în 8 aprilie 1906 — nu izbîndește în tentativa de a convinge Austria de necesitatea extinderii unor indici ai propășirii supremației maghiare în domeniu militar și economic. Eșecul parțial silește guvernul să abandoneze unele proiecte de reforme democratice prin care se spera amăgirea maselor populare în preajma alegerilor și îl obligă totodată să capituleze fără condiții în urma pactului încheiat cu Suveranul. Campania electorală se va fixa pentru intervalul 25 aprilie 8 mai 1906.

În pofida corupției și a presiunii administrativ-militare impuse de autorități care recurg la șantaj, intimidări și represii, succesul candidaților români, sîrbi și slovaci întrece orice așteptări. Totalul de 25 de deputați<sup>17</sup>, mărește în mod automat numărul de mandate deținut și sporește astfel forța numerică a exprimării parlamentarilor, la fel ca și pe cea organizată și morală a Clubului deputaților „naționaliști”. Campania electorală devenise acum un mijloc facil de educație politică a maselor, reușindu-se astfel să se confirme și valideze practic teza reprezentării prin mandatarii aleși de popor, să se generalizeze treptat ideea că activitatea parlamentară interpretată în contextul facilitat de situație va demonstra opiniei publice interne și externe existența naționalităților din Ungaria, atitudinea reprezentanților ei care reclamă drepturi, libertăți constituționale și social democratice, care combat și încearcă să zădărnicească tentativele și tendințele îndreptate împotriva ființării etnice.

Acțiunea deputaților întruniți în Clubul parlamentar și demersul politic manifestat pentru intervalul 1906-1910 se pot înțelege și interpreta mai realist numai după executarea unei sumare radiografii interne situației membrilor componenței. Datele statistice fișate și recompuse în manieră sociologică denotă medii de existență și tipologii caracteristice care conferă un specific anume pentru natura multor acțiuni parlamentare. În acest fel se reușește să se evedențieze primatul și încetățenirea în totalitate a tacticii și strategiei activiste, cu forme variate și modalități de acțiune intrinsece revigorării mișcării naționale române, sîrbe și slovace la debutul secolului XX.

Deputații români însumează în componență opt avocați, doi preoți, un profesor, un medic și un director de bancă. Patru dintre avocați sînt angrenați în activitatea bancară românească, unul răspunde de averile bisericesti iar ceilalți trei oferă antecedente prețioase în colaborarea cu naționalitățile — vezi Șt. Cicio-Pop, I. Suciuc și Șt. Petrovici. Unul dintre preoți are tangență cu mediul profesoral, iar cei doi intelectuali umaniști, profesorul și avocatul profesează ziaristica. Cinci dintre deputați participă în premieră la alegerile din 1906, patru nu au reușit în 1905, campanie care asigurase totuși triumful altor cinci deputați români. Cazul lui A. Vlad rămîne unic, izbînda sa temerară datînd din anul 1903.

<sup>16</sup> *Tribuna*, X, nr. 47, 8/21 mart. 1906, p. 1-2.

<sup>17</sup> 14 români, 7 sîrbi și 4 slovaci.



Slovacii sînt reprezentați de cei patru preoți, implicați în acțiuni social-economice și culturale. De notat faptul important că trei dintre aceștia sînt redactori la ziare influente în limba maternă. Ținem să menționăm în continuare existența unui director de bancă, a unui ziarist și a medicului-redactor. Scala participării electorale demonstrează un mandat dobîndit pentru intervalul 1901-1904, un eșec în 1905, două reușite consecutive pentru anii 1905, 1906 și patru debuturi pentru intervalul 1906-1910. Un cumul de motive obiective conturează și explică numărul infim al mandatelor sîrbești: trei avocați, dintre care unul face ziaristică, altul este decanul de vîrstă Mihailo Polit, iar al treilea mare proprietar de pămînt. M. Polit deține deci locul prim în privința duratei mandatului parlamentar cu intervale între anii 1865-1873 și 1873-1884, urmat de unul succesiv pentru 1905, 1906 și de cele două noi apariții pentru anul 1906.

Incursiunea statistică întreprinsă și grefată pe analiza materialului depistat în dezbaterile parlamentare maghiare credem că va putea facilita înțelegerea unor probleme privind activitatea parlamentară a deputaților români, sîrbi și slovaci strînși în Clubul dietal pentru anii 1906-1910. Multitudinea datelor excerptate și chestiunile variate dezbătute au impus folosirea unui mod de interpretare aparte, care se abate într-un fel de la criteriul strict cronologic-fără să îl neglijeze — și care urmărește traiectul problemelor discutate într-o viziune proprie și oarecum mai logică, datorată tocmai interferenței unor factori obiectivi și subiectivi. Imaginea de ansamblu se va contura astfel în mod treptat și va defini demersul întreprins vizavi de confirmarea reușitei deputaților naționalităților. Întreprinderea prezentată face apel totodată la modalitatea re-proiectării activității parlamentare în baza discursurilor, un rol mult mai mare fiind acordat totuși deputaților sîrbi și slovaci — cu existența puțin cunoscută în istoriografia românească a problemei — în raport cu detalierea mobilității deputaților români. Numitorul comun sau platforma colaborării dietale îl va constitui și va rămîne suma de revendicări aduse în ședințele din plenul adunării aleșilor Ungariei dualiste.

Multe date concrete despre istoricul înființării și programul „Clubului deputaților dietali” ne sînt oferite în cadrul numeroaselor dezbateri care fac să răzbată tezele-argument expuse de reprezentanții nemaghiari față de opinia unora din membrii coaliției care acuzau și negau existența formațiunii politice de sine stătătoare și aflată în opoziție evidentă. Rădăcini mult mai solide ancorate pe tărîm organizatoric și programatic în existența clubului în raport cu momentul înregistrat după 1867 se depistează din perioada Congresului din august 1895. Pentru argumentarea continuității neîntrerupte deputații naționalităților se referă la un trecut nu prea îndepărtat în care partidul independent minimalizase pe drept cuvînt chestiunea apariției clubului în 1905, pentru ca mai tîrziu, în epoca confuză politic dintre anii 1905-1906 să îi admită statutul de grupare unică opoziționistă parlamentară și să îi solicite chiar și colaborarea. Deputatul slovac M. Hodza prezintă o scrisoare-apel semnifi-

cativă în acest sens, expedită de înșiși fruntașii coaliției la putere<sup>18</sup>. Anul 1906, va finaliza într-adevăr victoria coaliției, se continuă în expozeul întreprins, formațiune care nu va recunoaște însă existența clubului parlamentar, negînd chiar și oportunitatea validării unei forme de manifestare politică pentru mandatarii națiunilor împilate. M. Hodza redefiniște, pentru cei care sînt sau care vor să fie în totală necunoștință de cauză, formula actuală a clubului ca organism de opoziție legală și defensivă, în strînsă legătură cu masele și care își propune drept scop să pareze șovinismul clasei dominante și să își afirme plener existența independentă în pofida invalidării statutului ei de către forumul suprem. Expresia sa directă ar consta, după cum opinia Iuliu Maniu, în concentrarea organică a forțelor politice româno-sîrbo-slovace și în valorificarea practică a ideii de naționalitate pe teren politic, economic și cultural<sup>19</sup>. Exercițiul parlamentar îngăduia afirmarea punctului de vedere al Clubului cu prilejul dezbaterilor generale privind programele guvernamentale, atunci cînd glasul grupării aflate în opoziție făcea să reverbereze cerințele, drepturile și libertățile maselor populare reprezentate, coroborate cu criticarea politicii naționale a guvernelor trecute și prezente a Ungariei.

În cadrul dezbaterii din 26 mai 1906 deputatul român I. Maniu ține să reamintească guvernului că partidul naționalităților va continua să militeze pentru admiterea sa ca organ politic recunoscut juridic, argumentînd în mod factic necesitatea impunerii acestei organizații politice proprii, cît și demersul obținerii revendicărilor solicitate<sup>20</sup>. Votul universal situat cu prioritate pe ordinea de zi de majoritatea intervențiilor parlamentarilor români, sîrbi și slovaci constituie subiectul discuției realizate de T. Mihali la 26 aprilie 1909 din însărcinarea Clubului, odată cu expunerea punctului de vedere privind demisia guvernului Wekerle. Dezvoltarea expunerii denotă faptul că deputații militaseră cu consecvență pentru democratizarea internă, pentru drepturi egale și că se criticase asiduă politica formației ministeriale și se aprobase rocada propusă în parlament. Polemica încinsă iscată cu privire la procedura reinstalării premierului Wekerle, din luna iulie 1909, va permite deputatului român T. Mihali să treacă în revistă cîteva din fațetele actelor forțate ale regimului în cei trei ani de absolutism, mult mai directe la adresa existenței popoarelor nemaghiare decît cel din epoca Tisza sau Bánffy. Președintele Clubului parlamentar va proceda la enumerarea nedreptăților săvîrșite față de români, sîrbi și slovaci pe teren politic, economic, social

<sup>18</sup> *Képviseletközi Napló* (Jurnalul dezbaterilor parlamentare, prescurtat *Képv. Napló*), I, 6 iulie 1906, p. 260-270; IV, 24 nov. 1906, p. 74; V, 17 dec. 1907, p. 98-107; XVIII, 9 mai 1908, p. 131-137; intervenții M. Hodza; I, 3 iul. 1906, p. 189-198; XVIII, 6 mai 1909, p. 70-74; intervenții M. Polit; pentru activitatea din timpul conflictului dintre guvern și coaliție consemnăm că slovacia se împotrivesc lui Șt. Tisza și se află în pasivitate față de coaliție, iar M. Hodza și românii se găsesc în neutralitate, pe cîtă vreme radicalii sîrbi se alătură coaliției.

<sup>19</sup> *Képv. Napló*, XVII, 17 martie 1908, p. 9.

<sup>20</sup> T.V. Păcățian, *op. cit.*, p. 230-235; 281-286, proiectul de adresă din 3 iulie 1906 prezentat de M. Polit în numele Clubului; p. 403, același M. Polit expune punctul de vedere al Clubului la dezbaterile bugetului pe anul 1907.

și cultural. Exemplificarea va deveni o metodă tot mai des uzitată pentru încunoștiințarea deputaților și a opiniei publice interne și externe în conivența luărilor de cuvânt.

Caracteristica poziției adoptată de emisarii clubului consta în modalitatea conexării generalului cu particularul în strădania orală și scrisă de a demasca politica oficială. Participarea lui T. Mihali la dezbaterile dintre reprezentanții partidelor din parlament la cumpăna anilor 1909-1910 cu privire la anacronismul guvernării coaliției facilitează surprinderea și relevarea altor aspecte semnificative pentru tactica și strategia politică incorectă a claselor conducătoare, dezvăluirea unor practici de deznaționalizare forțată pe tărîm educațional și confesional ca și la solicitarea dreptului de vot și a libertăților democratice<sup>21</sup>.

Formele de colaborare dintre mesagerii naționalităților includ pe lângă existența și activitatea clubului manifestată prin modalitatea prezentării de proiecte comune de adresă-îngăduite de sistemul regulamentului interior — și acțiuni de sprijinire reciprocă în probleme personale diverse. Intervențiile orale sau scrise expuse sub cupola Parlamentului tratate în sisteme cu determinări convergente permit depistarea și adîncirea analizei întreprinse privind apartenența social-economică și politică a reprezentanților mișcării naționale respective. Disensiunile și interesele divergente care mai persistă totuși sub un aspect puțin mai voalat — îndeosebi la sîrbi și slovaci — deși diminuează considerabil forța de acțiune și de pătrundere în mase, se estompează oarecum în interior în favoarea instaurării opiniei comune, unisone în vederile exprimate. Răspunsurile redactate în prealabil sau reclamate de momentul respectiv majorității Dietei în numele Clubului, prefațînd sau urmînd intervențiile, reflectă în mare măsură și bogăția de cunoștințe istorico-juridice și social-politico-economice a deputaților nemaghiari, explicîndu-se astfel capacitatea de disecare a unor probleme vitale pentru persistența ca națiune, la fel ca și posibilitățile nebănuite de cunoaștere și de implicare în rezolvarea unor chestiuni politice stringente.

Regulamentul intern de funcționare parlamentară se intenționase să însemne, în ipoteza legiuitorilor, unitatea de măsură pentru desfășurarea dezbaterilor și o exprimare a reglementării logice și inteligibile pentru activitățile cu durată de timp limitată. Codul de procedură menționat se înnăsprea în permanență și se încărca cu amendamente în continuarea intenției și tendinței de dominare a naționalității, pentru pararea și neutralizarea pericolului comun: existența și afirmarea popoarelor exploatare și a cuvîntului reprezentanților autorizați ai acestora în forul țării. Norma stipulată pentru dezbateri va deveni treptat un instrument abil folosit pentru dezarmarea și aplanarea nemulțumirii opiniei publice, căreia i se vor inocula noțiuni relative privind modificarea regulamentului datorită primejdiei înfățișate de națiunile subjugate. Astfel se dobîndește implicarea și influențarea mentalului colectiv și într-un asemenea mod se va ajunge să se conlucreze la operarea cu o anumită formă de șovi-

<sup>21</sup> *Képv. Napló*, XXV, 26 apr. 1909, p. 310-311, 10 iul. 1909, p. 343-345, 25 ian. 1910, p. 117-119.

nism agresiv, manipulat pentru temporizarea și recompensarea proprie. Cerința primordială solicitată de Clubul dietal, de exemplu, cea cu privire la dreptul de vot universal se maschează în ipostaza problematicei transformări a regulamentului intern a instituției naționale însemnate pentru ca să se favorizeze punerea în discuție și astfel aprobarea sau respingerea cererii în cauză.

În fața tuturor manevrelor menite să stăvilească funcționarea Clubului, deputații naționalităților își oferă sprijin reciproc, cooperează statornic, demască manevrele coaliției și critică impedimentele aduse în fața exprimării unei opinii cu adevărat libere. Deputatul slovac F. Skycak subscrie la ideea enunțată de colegul său I. Maniu cu privire la faptul că guvernul nu oferă un răspuns imediat — în conformitate cu prevederile regulamentului intern — interpelărilor ridicate de membrii Clubului dietal. V. Goldiș condamnă astfel procedeul împiedicării ținerii expunerii deputatului sîrb M. Polit. T. Mihali ține să reafirme poziția unitară a deputaților din Club și admite ralierea generală la moțiunea prezentată de M. Polit. Slovacul M. Hodza își anexează propunerile la cele relevate de M. Bella și Șt. Cicio-Pop. F. Skycak colaborează cu A. Vlad și amendează rezoluția înaintată de I. Maniu și V. Lucaciu. Același M. Hodza se raliază intervenției efectuate de către I. Maniu<sup>22</sup>. Pe lista de priorități întocmită în legătură cu problemele puse în discuția parlamentului de către deputații din Clubul român, sîrb și slovac figurează modul de pregătire, de desfășurare și de încheiere a campaniei electorale. Motivul acut dezbătut de reprezentanții nemaghiari reverberază nemulțumirea și nedreptatea exprimate de ansamblul mișcărilor naționale față de procedeele utilizate pentru frinarea participării naționalităților în preajma, în timpul și după terminarea alegerilor. Partidele politice respective aflate în plin activism solicită clarificarea opțiunii electorale și forma unică de validare a năzuințelor social-naționale tocmai prin reprezentanții din Clubul dietal, în contextul politic marcat de către dualitatea dintre evoluția ascendentă a naționalităților și perfecționarea metodelor de represiune statală.

Interpelările nu se circumscriu numai situațiilor înregistrate în anul alegerilor ca reacții imediate pentru ilustrarea politicii de deznaționalizare. Intervențiile se raliază majorității dezbaterilor importante de pe traseul guvernării coaliției, problema electorală așezată fiind în coroborare firească cu chestiunea dreptului de vot universal. Se încearcă să se prezinte astfel opiniei publice interne și externe prin intermediul luptei din parlament, a presei, moțiunilor și a adreselor înaintate politica electorală oficială care îngreădește manifestarea liberă a naționalității — minoră ca etnic — în tiparele unui stat național unitar care eludează existența gravei probleme naționale. În numeroase din cazurile amintite se fac referiri în majoritate la alegerile din regiunile nemaghiare. Există

<sup>22</sup> *Idem*, VIII, 17 apr. 1907, p. 290-292, 3 dec. 1907, p. 181-182; XVI, 14 mart. 1908, p. 413-419; XVI, 24, 31 mart. 1908, p. 135, 258-266; 2 apr. 1908, p. 314-316.

și se relevă însă și situații care depun mărturie pentru coparticiparea și conlucrarea dintre deputați în urma cărora se solicită răspunsuri adecvate din partea majorității (la interpelările exprimate).

Deputații slovaci M. Hodza, F. Skycak și F. Juriga dezvăluie manevrele nedrepte și ilegalitățile săvârșite de candidații guvernamentali în alegerile din 1906 în comitatul Nytra. Intervenția adresată ministrului de interne Andrassy conține enumerarea următoarelor procedee folosite: influențarea alegătorilor prin presa oficială și tendențioasă, coruperea acestora prin procedee diverse, înregistrarea greșită sau falsificarea numelor, expulzarea cetățenilor stabiliți în zona slovacă datorită faptului că au votat candidații nemaghiari<sup>23</sup>.

Reprezentantul partidului radical sîrb în Clubul parlamentar „naționalist” D. Musitsky releva în cuvîntarea sa din 4 iulie 1906 modul desfășurării alegerii în circumscripția electorală Biserica Albă unde candida J. Tomic conducătorul partidului.

Deputații români A. Vaida, C. Brediceanu, A. Vlad și Șt. Cicio-Pop interpelează pe ministrul de interne în problema alegerilor de la Șomcuta, Cehu-Silvaniei și Carasău, denunțînd imixtiunile autorităților locale care influențaseră astfel rezultatul alegerii<sup>24</sup>.

Deputații sîrbi se realizează moțiunii de protest înaintate de slovacii F. Skycak, F. Juriga și F. Jehlicka privind încălcarea flagrantă a drepturilor în timpul campaniei electorale și tocmai în postura avută de candidați. A. Vlad revine asupra practicilor întrebuițate de autorități și își ilustrează argumentarea înfățișînd debutul deputaților nemaghiari, mai cu seamă momentul cînd datorită cuvîntărilor rostite în calitate de candidați se văd condamnați sau siliți să își piardă imunitatea parlamentară și să sufere în consecință de pe urma rigorilor legii.

Prin poziția adoptată la discutarea proiectului de îndemnizare pe anul 1907, dată în 1 iunie 1906, deputatul slovac F. Skycak face dovada unei solidarități depline vizavi de teza enunțată de președintele Clubului privind trunchierea alegerilor din comitatul Nytra și susținînd aserțiunea românească tocmai prin faptele constatate la fața locului și dezvăluite în discuții.

Mandatarii naționalității române, sîrbe și slovace angrenați în dezbatere îmbină în mod treptat și își asumă postura de acuzatori și apărători în favoarea colegilor incriminați atunci cînd supun unui rechizitoriu sever politica națională tocmai prin demontarea paletei de motive aflate în centrul atenției pentru salvarea celor intrați sub conul de incidență al legislației nedrepte față de nemaghiari. Solidaritatea deplină denotă în susținerea cazurilor personale expuse și dovedite a fi în fapt cauze ale întregii mișcări naționale se compune în momentul central care pecetluiește în faptica întregului curs al cooperării dintre anii 1906-1910.

<sup>23</sup> *Idem*, I, 30 mai 1906, p. 49-50, 52; 25 iulie 1906, p. 346-347; IX, 25 mai 1907, p. 290-291, 296-298, XII, 6 iulie 1907, p. 61-62; XVII 28 febr. 1908, p. 177-186.

<sup>24</sup> *Idem*, IX, 25 mai 1907, p. 287-290; XII, 6 iulie 1907, p. 53-54; XV, 3 febr. 1908 p. 372; XXIV, 17 febr. 1909, p. 118-120.

În ședința din 30 mai 1906 se consemnează poziția deputatului român Șt. Cicio-Pop în apărarea slovacului M. Bella amenințat cu suspendarea imunității datorită ingerinței autorității, punitivă din exces de zel național pentru a anihila exprimarea reprezentanților naționalităților Ungariei. A. Vlad, deputatul de Dobra și M. Polit, veteranul Clubului interpelează și reclamă nerezolvarea situației deputatului slovac F. Juriga acuzat pentru un articol publicat încă din vremea guvernului K. Fejervary<sup>25</sup>. M. Hodza care se manifestă pe mai departe ca cel mai energic și documentat reprezentant al generației de tineri intelectuali intervine pentru salvarea imunității deputaților români A. Vaida și A. Vlad<sup>26</sup>. Același orator care va participa în anul 1908, la înființarea secției române a Clubului la Arad — unde peste exact un an de zile îl vom afla la festivitățile de inaugurare a palatului Tribunei — susține expozeul colegului I. Maniu în problema anulării imunității deputaților N. Oncu, V. Goldiș, I. Suciu și Șt. Cicio-Pop ostracizați de majoritatea parlamentară pentru actul politic săvârșit<sup>27</sup>.

Reciprocitatea în luările continue de poziție devine armonioasă pe canavaua evoluției parlamentare a deputaților nemaghiari. La 5 și respectiv 27 mai 1908 Șt. Cicio-Pop și C. Brediceanu își exprimă asentimentul față de cauza deputatului slovac P. Blaho, editorul ziarului „Ludove Noviny“, acuzat de instigație statală din pricina seriei de articole publicate în care dezvăluise practici ale politicii de deznaționalizare în zona locuită de slovaci. Echipa de deputați români compusă din Șt. Petrovici, Șt. Cicio-Pop, A. Vlad, I. Suciu, V. Lucaciu<sup>28</sup>, susține cauza deputatului slovac F. Skycak în virtutea identității de vederi politice și a scopului comun care îi obliga moralicește să își conjuge eforturile pentru îndreptarea nedreptății administrative suferite de colegul din Club în campania electorală și pentru manifestarea dreptului de cetățean și a libertății de deputat în parlamentul de la Budapesta.

Principiul care revine cu insistență în atitudinea deputaților români apărători se canalizează în direcția impunerii și respectării libertății alegerilor și a imunității parlamentare. Vehemența atitudinii înregistrate la deputații slovaci în vehicularea problemei naționale se datorează faptului că pe teren cultural-confesional se aflau mult mai expuși atacurilor de deznaționalizare — în raport cu românii și sîrbii — care beneficiau de existența și protecția autonomiei. Statistica provizorie întocmită înregistrează tocmai datorită acestui motiv enunțat un quantum sporit de intervenții pe seama reprezentanților slovaci.

Propunerea deputatului sîrb D. Musitsky în dezbaterea indemnizației din 1 iunie 1906 privind alcătuirea unei comisii parlamentare care să studieze problema națională în calitate de organ legal din care să facă

<sup>25</sup> *Idem*, IV, 22 nov. 1906, p. 9-15, 28 nov. 1906, p. 148-149.

<sup>26</sup> *Idem*, VII, 12 martie 1907, p. 274; XVII, 28 martie 1908, p. 200.

<sup>27</sup> *Idem*, XVIII, 6 mai 1908, p. 65-66; BCUCjN, mss. sertar, 291/4, fond *Fr. Hossu Login*, Procesul verbal al Clubului parlamentar român și Comitetului partidului național român din 19-20 ianuarie, Budapesta.

<sup>28</sup> *Képv. Napló*, XV, 3 febr. 1908, p. 371; XVIII, 5 mai 1908, p. 42-44, XXII, 11 dec. 1908, p. 312; XXV, 9 oct. 1909 p. 411, 415-417.

parte și aleșii nemaghiari se va respinge de către majoritatea din Dietă. În pofida votului categoric exprimat față de această opțiune, deputații Clubului continuă enumerarea, analizarea și reclamarea unor măsuri pentru democratizarea vieții social-politice, pentru reglementarea și aplicarea justă a statului naționalității, pentru introducerea și generalizarea principiului votului universal.

A. Vlad, I. Maniu, F. Jehlicka și M. Hodza reiau și dezbat în amănunțime declarația privind chestiunea dreptului de vot universal, proiect prezentat în numele și din însărcinarea Clubului de către deputatul sîrb M. Polit<sup>29</sup>. Termenul de democrație se exprimă și se egalizează în documentul politic expus în înțelesul de vot universal-anihilinîndu-se astfel interpretarea dreptului de vot pluralist acreditată de ministrul de interne Gy. Andrassy capabil ca prin aplicare să rezolve unele din probleme care frământau societatea maghiară din primul deceniu al veacului prezent.

Contextul politic intern contaminat de contradicția dintre opoziție și Viena își va avea reversul în înnăsprirea măsurilor care vor duce la agravarea chestiunii naționale. Nereușita politică a coaliției în pretențiile exprimate față de Curte se încearcă să fie dezvinovățită și mascată în fața opiniei publice tocmai prin programul reformelor școlare ca măsură compensatorie care să illustreze tăria guvernării. Valul de puternic șovinism care cuprinde mentalul colectiv la granița anilor 1906-1907, față de revizuirea legii naționalității ca și diversele soluții emise pe plan educativ pentru accelerarea procesului maghiarizării forțate premerg și conduc la aplicarea legilor apponyiene din 1907.

Proiectele de lege cu nr. XXVI, „despre îmbunătățirea salariilor din școlile susținute de stat“ și nr. XXVII, „despre raportul de drept și salariile învățătorilor din școlile comunale și confesionale“, prezentate Parlamentului în februarie 1907 de ministrul cultelor și instrucțiunii publice A. Apponyi constituie obiectul celor mai importante dezbateri din întreaga perioadă a guvernării coaliției, cu un ecou unanim pe plan intern și extern<sup>30</sup>. Opoziției unite a deputaților români și sîrbi în momentul respectiv i se alătură cea slovacă cu un amendament esențial privind amplitudinea și caracterul demersului făptuit datorat îndeosebi handicapului pe tărîm cultural, anume inexistenței autonomiei școlar-confesionale și drept consecință văditei expunerii la represiunile și ingerințele autorităților. Intervențiile se reunesc în jurul unor probleme generale pentru ca apoi să fie detaliate în discuțiile axate pe diferite paragrafe de lege. Deputații analizează politica culturală guvernamentală, întreprind istoricul tentativelor de legislație școlară a miniștrilor Berzeviczy și Lukács, dezbat chestiunea imixtiunii oficialității în autonomia bisericii. Se discută în contradictoriu problema statutului juridic al învățătorilor

<sup>29</sup> *Idem*, I, 10 iulie 1906, p. 332-336; IV, 23 nov. 1906, p. 34-35; XVII, 24 martie 1908, p. 134; XXV, 9 oct. 1909, p. 410.

<sup>30</sup> despre legislația școlară vezi, S. Mîndruț, *Legile lui Apponyi și activitatea parlamentară a deputaților români (1907)*, în, *AIIC*, XXI, 1978, p. 441-458; T.V. Păcățianu, *op. cit.*, p. 545, proiectul de rezoluție prezentat de M. Polit în numele Clubului la 4 aprilie 1907.

precum și dreptul de control și supraveghere al statului. Se solicită eliminarea comisiei administrative cu atribuții sporite și dreptul de intervenție în problemele școlare. Se critică procedeul însușirii limbii oficiale în mod mecanic și în contradicție cu cele mai elementare principii de pedagogie modernă. Se denunță modalitatea augmentării unilaterale a salariilor învățătorilor și preoților, instrument de politizare culturală și de deznaționalizare forțată datorită caracterului demoralizator, a stării de concurență și posibilității extinse de aservire a școlii nemaghiare.

Sedința parlamentară din 19 aprilie 1907 include printre altele și expunerea deputatului slovac P. Blaho care își manifestă adeziunea față de teza exprimată de A. Vlad în privința înlăturării paragrafului de lege care prevedea „suprimarea ajutorului de stat pentru biserica confesională în cazul în care interesese de stat reclamă instituirea unei școli confesionale în sat sau comună”<sup>31</sup>. Deputatul slovac se raliază apoi moțiunii conținând modificările propuse de V. Goldiș privind statutul comisiei administrative și a relației ei cu corpul profesoral confesional. Același reprezentant citat își alătură interpelarea celei prezentate de V. Goldiș cu privire la capacitatea de însușire a limbii de stat de către populația nemaghiară din mediul rural care întâmpină „apriori”, greutatea de ordin fizico-geografic și economic<sup>32</sup>.

La dezbaterile proiectului de lege privind instituirea gratuității sistemului de învățământ-datată din 13 iunie 1908 — deputatul sârb M. Polit își clădește aserțiunea pe argumentul că statul național care se pretinde omogen reclamă cultură omogenă, fapt care atrage după sine anihilarea culturii naționalității, demonstrând în finalul pledoriei sale că proiectul de lege analizat devine astfel corolarul natural al legilor școlare din 1907<sup>33</sup>. Teza degrevării învățământului de sarcinile materiale și cuprinsă în imaginea prezentată de M. Polit se comprimă în relația următoare, facilă pentru autorități: elevii nu datorează taxe de școlarizare, învățătorii sînt retribuiți de către organismul confesional iar în situația neputinței achitării obligației statul intervine, formulă care implică „sine die” imixtiunea. Atitudinea comună denotată de către deputații din Clubul parlamentar este revelatorie în cazul dezbaterii „pragmaticii croate”<sup>34</sup>. M. Hodza și A. Vlad subliniază și se aliniază opiniei exprimate de către mandatarii sârbi în privința criticării măsurii introducerii obligativității cunoașterii limbii ungare la funcționarii de la căile ferate croate, flagrantă ingerință în autonomia stipulată de pactul încheiat în anul 1868.

Activismul politic din mișcarea naționalităților Ungariei apărut în contextul unor profunde transformări economice și sociale, cu amprentă vizibilă și în modificarea programelor naționale tocmai prin introducerea unor revendicări social-democratice se validează în cuprinderea și deschiderea către masele populare prin însăși dezideratele menționate și

<sup>31</sup> *Képv. Napló*, VIII, 19 apr. 1907, p. 329-330.

<sup>32</sup> *Ibidem*, 20, 21 apr. 1907, p. 353-354, 413-414.

<sup>33</sup> *Idem*, XX, 13 iunie 1908, p. 97-100.

<sup>34</sup> *Idem*, XI, 6 iunie 1907, p. 52-58; 13 iunie 1907, p. 226.



expuse de la tribuna parlamentară. Clubul deputaților români, sârbi și slovaci dezvăluie multe aspecte ale vieții social-economice și solicită urgentarea procesului de radicalizare și democratizare a popoarelor prin impunerea unor legi favorabile dezvoltării libere. Se vedește astfel în activitatea reprezentanților respectivi cât și a partidelor și a mișcărilor naționale în sine influența crescândă a mișcării muncitorești și socialiste, a Partidului social-democrat cu secțiile naționale anexe și cu care contactele devin tot mai fructuoase. Deosebit de semnificativ în acest sens rămâne și pledează atitudinea organului de presă al secției române „Adevărul” față de colaborarea deputaților în parlament și de rezultatele sale concrete.

Nu avem în intenție nici să exagerăm dar nici să minimalizăm atitudinea și activitatea exponenților burgheziei naționalităților în Dietă față de și pentru soarta maselor populare. Fără îndoială că au existat limite și oscilații manifestate față de anumite probleme fundamentale sociale și economice, totuși tendința împletirii luptei de eliberare socială cu cea națională predomină în toate acțiunile comune purtate. În acest cadru ținem să relevăm faptul că A. Vlad, M. Hodza, Șt. Cicio-Pop, D. Musitky, C. Brediceanu<sup>35</sup>, dezbăt situația agrară, starea materială a țărănimii, condițiile de trai și sanitare pe baza unor statistici deosebit de concludente. Deputații nominalizați solicită reformularea sistemului de credit și impozite și analizează cu accente critice legea ministrului agriculturii K. Darányi despre relația dintre stăpîn și argat defavorabilă țărănimii nemaghiare majoritare. În concepția tuturor celor care își expun punctul de vedere-aspirația justă a naționalității în fapt — dezvoltarea industrială efectuată în detrimentul agriculturii devine un fenomen care sporește procesul emigrării și care atrage după sine problema stăvilirii exodului prin politica de colonizări care să nu fie afectată de principii statale. La toate acestea se adaugă preocuparea sporită pentru mișcarea muncitorească: în ascensiune evidentă ca și față de rolul, menirea și rezultatele organizațiilor sindicale, la fel și în privința reglementării corecte a legislației muncii. Activitatea de natură social-economică menționată (în acest context — în pofida unor carențe în gradul de adresabilitate și de convingere eficientă — se integra perioadei și momentului politic specific din evoluția naționalității marcat de activismul căruia mandatarii nu i se puteau sustrage și nici a îl evita.

Proiectul de lege înfățișat de ministrul de interne privind recrutările și încorporările pentru armata comună prevedea introducerea limbii ungare în comanda contingentelor formate din naționalități și se circumscrisa astfel măsurilor preconizate de guvernul coaliției care vizau întărirea independenței Ungariei în dauna restrîngerii autorității Vienei. Clubul deputaților români, sârbi și slovaci nu acceptă demersul oficial, considerat drept pandant pentru intensificarea procesului de deznațio-

<sup>35</sup> *Idem*, IV, 24 oct. 1906, p. 118-121, 126-127; IX, 25 mai 1907, p. 275-278; XI, 22 iunie 1907, p. 77; XII, 16 iulie 1907, p. 41-42.

nalizare, intervențiile lui M. Hodza, I. Maniu, L. Manoilovic și Șt. Cicio-Pop cuprinzând analize detaliate fondate pe argumente istorice și juridice, pe date statistice și constatări practice de durată întru argumentarea reală a respingerii în bloc<sup>36</sup>.

Problemele de politică externă oferă un spațiu restrâns colaborării deputaților datorită tangenței relative în discuții și tratării rezervate pe seama comisiilor la nivel guvernamental care fac ca participarea și contribuția clubului să rămână numai consemnată în analele parlamentare, fără repercusiuni directe asupra unor realizări în politica externă. Notabile ni se transmit peste ani consultațiile dintre M. Polit, I. Maniu și A. Vlad<sup>37</sup>, cu privire la interpretarea comună în problema revizuirii convenției dualiste dintre Austria și Ungaria pe durată de 10 ani, precum și intervențiile lui M. Hodza și M. Polit în chestiunea balcanică, a războiului vamal cu Serbia, a situației Macedoniei, ca și cea a căii ferate transpeninsulare și a anexării Bosniei și Herțegovinei în 1908.

Anul 1910 impune modificări importante în viața internă maghiară odată cu propulsarea la putere a partidului muncii condus de Șt. Tisza și cu tranșarea definitivă pentru Ungaria a dialogului deloc cordial cu Austria evenimente care împietesc evoluția normală parlamentară a deputaților români, sârbi și slovaci reuniți în Clubul dietal.

Alegerile din luna iunie au loc în același climat facilitat de decenii datorită politicii guvernelor maghiare — exprimat prin teroare și intimidări — constituie unul din motivele care frânează justa reprezentare a naționalităților. Campania electorală favorizează totuși reușita celor cinci deputați români și trei slovaci care refac clubul prezidat de același T. Mihali dar având un nou secretar în persoana slovacului F. Juriga<sup>38</sup>.

Proiectul de răspuns al „partidului naționalităților“ la mesajul către coroană conține multe din problemele care timp de patru ani de guvernare a coaliției au stat în centrul atenției în gradare aproape identică: demascare alegerilor trunchiate, aplicarea legii naționalității, reforma dreptului de vot, reglementarea impozitelor<sup>39</sup>.

Ultima acțiune consemnată pentru perioada supusă cercetării în intervalul 1906-1910, presupune emiterea unui verdict, indiferent de natura pozitivă sau negativă, în finalul analizei cooperării parlamentare a deputaților din club împotriva politicii de asimilare forțată, a legilor școlare, a inspectării legii naționalității și acceptarea votului universal care toate reunite necesită argumentări temeinice. Termenul de conlucrare pledează în sine pentru cîștigul reprezentat de activitatea parlamentară comună din epoca descrisă.

Metoda parlamentară folosită constituia o posibilitate pentru momentul dat de purtare a bătăliei naționale și nicidecum un act de lașitate sau de abandon cum fusese categorisit adeseori de cei care se împotriveau

<sup>36</sup> *Idem*, II, 24 iulie 1906, p. 292-295; VI, 4 febr. 1906, p. 271-273; XXIV, 16, 18, 24 febr. 1909, p. 81-85, 132-135, 229-230.

<sup>37</sup> *Idem*, XXIV, 28 nov. 1907, p. 48-51; 4 dec. 1907, p. 210, 6 dec. 1906, p. 257; T.V. Păcățian, *op. cit.*, p. 677.

<sup>38</sup> *Lupta*, IV, nr. 107, 19 iunie/2 iulie 1910, p. 3.

<sup>39</sup> *Idem*, nr. 112, 29 iunie/12 iulie 1910, p. 1-4.

alianței națiunilor subjgate și bătăliei acestora pentru drepturi legitime. Deputații clubului folosesc la maximum porțițele minime oferite de constituția austro-ungară care presăra totuși multe piedici în fața manifestării într-adevăr libere a reprezentanților dietali nemaghiari. În această direcție desprindem ilustrativ două din paragrafele regulamentului intern care afirmau că primul ministru sau oricare alt înalt demnitar interpelat avea obligația să răspundă în termen pentru lămurirea oricărei probleme puse. Celălalt artificiu de lege admitea obținerea dreptului de interpelare prin votul majoritar al întregului corp legislativ în cadrul căruia de fapt Clubul reprezenta pe drept cuvânt unica opoziție, slabă totuși din punct de vedere numeric. Numai astfel se pot înțelege îndeplințate dezbaterile vehemente în problema regulamentului intern care trunchia libertatea cuvintului, vitală afirmării doleanței deputaților nemaghiari.

În altă ordine de idei pentru traseul derulării analizei întreprinse remarcăm că interpretarea aprofundată a solidarității dintre deputații români, sârbi și slovaci se datorează, paradoxal, — în bună măsură și compoziției sociale și politice a parlamentului. Pentru perioada 1906-1910, structura internă dietală se prezintă mult mai liberală în comparație cu cea a celorlalte sesiuni, despovărată de elementul agrar și conservator care predominase multă vreme, cu o libertate de mișcare în gândire și faptă ingenios exploatată de aleșii popoarelor împilate.

La capitolul impedimente față de desfășurarea activității deputaților naționalităților se poate include și faptul că organismul în sine avea totuși un caracter mai puțin omogen politic și social-economic, discrepanțele existente și vizibile mai ales în atitudinea din dezbateri fiind datorate unor stări interne specifice aproape fiecărui partid național component. Slovaci de exemplu se află pe mai departe divizați în cele trei fracțiuni cunoscute: cea conservatoare, apoi cea de dreapta și stînga condusă de M. Hodza în așa fel încît disensiunile lăuntrice latente se repercutează în mod firesc asupra colaborării frățești cu emisarii celorlalte partide naționale.

Distanțarea între aripile componente aceluiași partid devine și mai evidentă în cazul sîrbilor. Între cei șapte deputați aleși în 1906 se includ cinci radicali care colaborează tacit cu reprezentanții coaliției pentru unele motive interne și externe, cum ar fi fost dobîndirea autonomiei cultural-religioase și implicarea Serbiei ca stat independent. După anul 1907 însă, odată cu legisferarea „pragmaticii croate“, de către guvernul ungar, radicalii sârbi reușesc să ajungă la un numitor comun cu liberalii lui M. Polit și să condamne în chip sincron anexarea Bosniei și Herțegovinei.

Deputații români își păstrează atît numeric cît și funcțional locul și rolul preponderent în conducerea Clubului. Considerăm că nu se poate accepta teza privind centralizarea excesivă a mișcării naționale prin alegerea Budapestei ca zonă centrală direcționară în dauna unor orașe tradiționale precum Sibiu sau Orăștie. Multe activități pornite din inițiativa

Clubului în tendința de întărire a legăturii cu mișcarea națională română se pot evidenția întocmai pe baza materialului arhivistic<sup>40</sup>. Cazul alegerii Aradului drept epicentru politic în anul 1908, devine și mai edificator în acest sens. Clubul coordonează continuu activitatea partidului și a mișcării naționale în linii și forme variate dictate de contingența permanentă cu acțiunea și rezultatele mișcărilor naționale frățești. Dovezi perene în această direcție constau și se manifestau în ralierea presei de o aderență deosebită în mase instrument eficient în activizarea politică și care publica dezbaterile, făcea comentarii și se alătura în conjugarea eforturilor pentru bătălia parlamentară purtată de către deputații români, sârbi și slovaci. Educarea politică a maselor populare pentru și prin activism include pionul însemnat întruchipat de către organul de presă în triada care mai conține alegerile și campania din parlament. Presa reflectă rezultatul practic al activității dietale și devine totodată transmisătoarea ecoului opoziției consecvent democratice în opinia publică.

Clubul beneficiază de încurajări și simpatii interne și externe. Va coopera cu organizația similară a deputaților croați după anul 1907, cu radicalii progresiști conduși de O. Jaszi, cu social-democrația și agrar-socialiștii lui A. Achim, la congresul cărora din anul 1908, vor participa M. Hodza și A. Vlad. Clubul polon din Poznan, cel morav și cel ceh fac demersuri neîntrerupte ca omologul din capitala ungară să fie investit cu un statut politic mai bine conturat, identic celui liberal dat de propriile lor exemple. Din presa engleză răzbate glasul militantului convins pentru drepturile și libertățile naționalităților Ungariei, publicistul Seaton-Watson.

În consecință deci, activitatea și colaborarea deputaților din Clubul parlamentar care folosesc argumente juridice și istorice în invocarea dreptului la viață națională liberă, care demonstrează capacitatea de progres economic, social și cultural și care solicită în virtutea participării plene la desfășurarea vieții interne și a demersului înregistrat în su-prastructură acordarea de drepturi democratice, deplină îndreptățire și egalitate poate cumula aprecieri pozitive în pofida unor rezultate practice palide? Doleanțele și năzuințele exprimate au rămas în majoritate nesatisfăcute, însă modelul politic de luptă a validat înrntotul tactica nouă activistă ca unic procedeu eficient pentru condițiile respective în care optica naționalului suferă obturări selective iar orizontul se deschide tot mai mult către sectorul social-economic propulsat de inserția factorului tînăr în mișcările naționale. Mai cu seamă datorită faptului că gîndirea noului val al burgheziei de tendință democratică se apropiase simțitor de axioma realizării unei democrații profunde și autentice care ar fi exclus criza social-politică acută și iremediabilă!

Analiza și interpretarea ar putea continua pentru explicarea acțiunilor înregistrate de către deputații nemaghiari în parlamentul budapestan

<sup>40</sup> BCUCjN, mss. sertar, 242/6, fond Gh. Pop de Băsești, scrisoarea lui A. Hlinka din 18 august 1908; adresa de felicitare a Clubului către „Gazeta Transilvaniei” cu ocazia împlinirii celor șapte decenii de existență, în 12 martie 1908; conferința Clubului din 17 decembrie 1909 în legătură cu existența amintitei foi brașovene, amenințată de lege, vezi fila 20.

între anii 1906-1910. Credem că în stadiul cercetării actuale putem afirma că alianța între popoarele subjugate din partea transleithană a Imperiului pentru intervalul istoric respectiv își găsește rezonanța cuvenită sub cupola Dietei tocmai în cîntărirea raportului calitativ privind înțelegerea dintre naționalități, în mobilizarea conștiințelor, a exprimării colective a voinței națiunilor exploatare, a ecoului reverberat de opinia publică internă și externă complet radicalizată sub efectul stării de fapte consemnabile în numai cîțiva ani. Ajutorarea și reciprocitatea dintre mandatarii români, sîrbi și slovaci cuprinși în Clubul deputaților naționalităților punctează năzuința și aspirațiile maselor populare reprezentate, rămînînd peste timpul istoric drept pilde veridice de militantism social-național, fructificate plenar în 1918, odată cu dezmembrarea Monarhiei austro-ungare și cu făurirea sau desăvîrșirea unității statale a popoarelor din centrul și sud-estul Europei.

LA COLLABORATION ENTRE LES DÉPUTÉS DES NATIONALITÉS DANS LE  
PARLEMENT HONGROIS POUR L'ÉMANCIPATION SOCIALE ET NATIONALE  
1906 — 1910

(Résumé)

L'étude contient dans sa partie introductive des aspects de la collaboration entre les députés des nationalités dans le parlement hongrois après l'institution du dualisme en 1867. On relève ensuite le fait que la dernière décennie du XIX-ème siècle avec l'action du Mémoire roumain et le Congrès des nationalités de 1895, préparent le développement de la coopération entre les représentants des nations assujéties dans la Hongrie dualiste pendant les premières années de notre siècle. Le nouvel activisme du mouvement national roumain, serbe et slovaque, exprimé par la participation des députés élus dans le forum suprême, constitue la partie centrale du travail. L'analyse concernant l'existence du Club des députés des nationalités est faite sur les problèmes discutés et dans l'ordre chronologique de leur présentation. On évoque et on interprète ainsi toutes les activités menées par les mandataires des peuples exploités dans la Hongrie de l'époque, pour l'accomplissement de leurs aspirations sociales et économiques.



## ȚĂRĂNIMEA — FORȚĂ SOCIALĂ ȘI NAȚIONALĂ ÎN ISTORIA POPORULUI ROMÂN

DORU BOGDAN

Primăvara acestui an a oferit prilejul minunat de comemorare a unor momente semnificative din istoria poporului nostru, momente în care țărănimea a fost implicată în mod decisiv, ea validându-se ca o adevărată forță socială și națională.

Am sărbătorit în această primăvară aniversarea a trei pătrare de veac de la marile răscoale țărănești din 1907 declanșate într-un loc cu nume de simbol din Moldova de Sus : satul Flămânzi. De asemenea, împlinirea a două decenii de la încheierea cooperativizării agriculturii, moment al biruinței socialismului la sate.

Consemnarea acestor două evenimente necesită întreprinderea fie și a unei succinte incursiuni în descifrarea rolului istoric al țărănimii în devenirea poporului român.

Țărănimii, acestui adevărat stîlp al istoriei noastre, argumentul viu și invincibil al autohtoniei noastre, numelui care a dat numele de „țară“ caz aproape unic în lume dacă nu chiar unic, i-au fost fixate de către tovarășul Nicolae Ceaușescu, secretarul general al Partidului Comunist Român, printr-o dreaptă și necesară restituire, locul și rolul ei în istoria culturii și civilizației românești. Sublinierea de către conducătorul partidului și statului nostru a fondului sănătos popular, țărănesc al istoriei noastre reprezintă de fapt o replică în acord cu adevărul istoric la etichetările făcute maselor țărănești ca element fără forță istorică, chiar retrograd, ținându-se astfel să se pună în cauză însăși ființa poporului român, continuitatea sa de viață pe pământul străbun, conținutul și sensul istoriei românești pe parcursul multor veacuri, să se rupă istoria noastră modernă și contemporană de întreg contextul ei anterior, de rădăcinile sale adânci și perene.

Aprecierea tovarășului Nicolae Ceaușescu cum că în toată perioada istoriei medievale „principala forță socială a poporului nostru a fost țărănimea, ea jucînd rolul esențial atât în luptele pentru dreptate națională și socială, pentru independență, în producerea bunurilor materiale ale societății, cît și în conservarea limbii și îmbogățirea continuă a culturii românești“ (Expunerea la Congresul educației politice și culturii socialiste, 2 VI. 1976) sau aprecierea potrivit căreia „multă vreme de-a lungul milenarei existențe a poporului român, țărănimea a reprezentat cea



mai importantă forță socială a poporului, ...a constituit forța principală a armatelor multor mari conducători de oști care au înscris pagini de 'un înălțător eroism în lupta împotriva dominației străine... țărănimea ducând greul bătăliilor împotriva cotropitorilor străini pentru unirea țărilor române, pentru cucerirea independenței de stat, pentru încheierea statului național unitar român" (Programul PCR... p. 14) sînt de natură să surprindă dimensiunile sociale și naționale ale rolului țărănimii în istoria noastră.

Investigarea istoriei noastre trecute oferă multiple mărturii ce susțin cu îndreptățit teamei afirmațiile și aprecierile cu privire la rolul progresist și revoluționar al țărănimii în istoria noastră.

Mărturii și dovezi sînt datele și faptele și numele încărcate de atîta istorie la care țărănimea a fost actorul numărul unu pe „scena“ istoriei noastre. Sînt datele din 1330 și 1359, anii întemeierii statelor feudale românești Moldova și Țara Românească, sînt Nicopole și Rovine și Mircea cel Bătrîn, sînt Vlad Țepeș și Giurgiu și Jiliște și Roșcani și Ioan Vodă Viteazul, sînt Vaslui și Războieni și acel vestit comandant de oști căruia i se putea încredința comanda întregii lumi — vestit prin dreptate dar și prin neiertare Marele nostru Ștefan.

Și mai sînt alături de acestea, numele de „Campania cea lungă — Varna“ numele acelei „lumini a lumii“ — Iancu de Hunedoara, numele Viteazului Mihai unificator de glie și neam românesc, principele creștin pe al cărui mormînt era datoare să presară flori o întreagă Europă. Alături de aceste date și nume atît de scumpe, asociem pe cele de la 24 ianuarie 1859, pe cele de Al. I. Cuza și Mihail Kogălniceanu, de Plevna, Rahova, Vidin și Smîrdanul anilor 1877-1878 și nu în ultimul rînd numele de trei ori istoric al Alba Iuliei zilei de duminică, Întîi, a lui Decembrie 1918.

Toate aceste nume și date istorice sintetizează, comprimînd în ele vitejia și eroismul acelei forțe sociale, țărănimea, care ne-a salvat pămîntul și ființa etnică din calea răutăților și „din bătaia vînturilor“. Indiscutabil, că toate aceste date și nume de istorie nu s-ar fi putut impune posterității fără participarea **Marelui Anonim**, care pentru perioada medievală și în bună parte pentru perioada modernă a fost țărănimea.

Țărănimea a fost cea care lăsîndu-și coarnele plugului și holdele nelucrate, a răspuns prezent la chemarea marilor voievozi, la chemarea țării de a o apăra și a o păstra pentru veșnicie.

Prin lupta dîrză și eroică a țărănimii noastre mereu și întodeauna dispusă la sacrificii pe altarul țării, ne-am păstrat ființa statală care pentru noi a fost o permanență, ne-am menținut mereu autonomia statală în fața marelui colos otoman.

Apărîndu-ne prin țărănime, tîrgoveți și meseriași scumpa noastră glie, suveranitatea, noi am fost un zid și o Poartă de apărare a creștinătății, a Europei. Și aceasta am făcut-o cu conștiința limpede a împlinirii unor rosturi europene în această parte de lume, în care ne-am zămislit și viețuit prin statornicie și muncă creatoare. Și astfel, prin lupta țărănimii noastre ca și a altor forțe sociale, spațiul nostru istorico-cultural s-a integrat în universalitate — receptînd nevoi și cerințe resimțite cu ne-

cesitate de o civilizație sud-est și central europeană, punându-se în slujba și serviciul acestora, devenind înfăptuitorii sinceri și loiali ai solidarității sud-est europene, ca zid și scut de apărare a culturii și civilizației acestui colț de Europă.

Am purtat prin țărănime o luptă pentru neatîrnare, nu mînați de gînduri și interese meschine, nu în dorința de a călca cu piciorul alte pămînturi. Iar dacă uneori, e adevărat de foarte puține ori, am făcut-o aceasta la nici un caz în numele cuceririi, ci al apărării unei cauze general europene.

Pe răbojul istoriei noastre sînt consemnate, prea multe lupte, prea multe războaie ce ne-au întîrziat devenirea noastră istorică, fără a ne-o opri însă. Din citirea multelor date încrustate pentru eternitate în istorie, vedem că noi am avut prea „puține ceasuri de mîngîiere și liniște“, prea puține ceasuri cu soare necesare muncii constructive. Am avut în schimb foarte multe „ceasuri cu-n cer brăzdat de fulgere și furtuni, de nori plumburii“. Și cu toate acestea țăranul — strămoșul nostru al tuturor, în acele puține ceasuri de liniște și-a repus mîinile pe coarnele plugului, pe secure și mistrii creînd ceea ce numim civilizație economică și civilizație dăltuită în piatră și lemn sub forma impunătoarelor cetăți, biserici și mănăstiri și case de locuit, cu porțile și ușile lor dăltuite în lemn, neconfundabile și pline de înțelesurile unei simțiri și gîndiri proprii firii noastre.

În toate aceste adevărate momente monumentale ale civilizației românești, resimțim cu fiorul unui sincer patriotism, atunci cînd călcăm pragul ușilor lor, că în ele se aud eforturile brațelor și clipelor de neodihnă și muncă ale țăranului — această reală forță materială a culturii și civilizației românești și deopotrivă și a altor spații geografice. Resimțim mai mult, mai vizibil și mai adînc pecetea țărânimii în ceea ce numim cultura noastră populară, expresie a unei limbi și gîndiri populare — țărănești, căci cu adevărat țăranul român a fost păstrătorul cel mai îndîrjit și mai hotărît apărător al limbii, al datinilor și obiceiurilor noastre.

Acestea au fost pentru el însăși ființa lui națională. Și tocmai lupta pentru limbă, pentru păstrarea și apărarea ei încorporează în sine dimensiunea luptei pentru neatîrnare, pentru independență. Din perspectiva acestor date cu îndreptățit temei afirma tovarășul Nicolae Ceaușescu că : „Un rol primordial în supraviețuire și dezvoltarea neînteruptă a poporului nostru pe multiple planuri au avut conservarea și îmbogățirea limbii, precum și creația artistică populară, care a cizelat continuu graiul strămoșesc, a cultivat virtuțile poporului, tradițiile înaintate și obiceiurile sale. i-au lărgit permanent orizontul de cultură. Baladele, doinele, cîntecele haiducești, poezia și basmul, arta ceramică, sculptura în lemn și piatră, țesăturile și portul național alcătuiesc un inestimabil patrimoniu spiritual, care oglindește în modul cel mai elocvent forța creatoare și geniul poporului nostru, nestinsa sa dragoste de frumos, spiritul umanist, setea lui de adevăr și dreptate“.

Filele istoriei din nefericire însă, dezvăluie o realitate crudă, paradoxală în fond din perspectiva logicii istoriei și a simțului de omenie. În fața faptelor și înfăptuirilor țărânimii, clasele cele avute, boierii și no-

bilii i-a răspuns acesteia acordându-i „drept recompensă“ pentru singele și lacrimile ce-au îngrășat și au udat cîmpiile noastre întru apărarea și lucrarea lor în tihnă, lanțurile robiei, roata frîngerii oaselor, stîlpii răstîgnirilor, scaune de fier înroșite în foc. Și mai mult decît atît, drept răsplată i s-a furat pămîntul, această adevărată ființă vie, atît de adorată de țaran, lăsîndu-l astfel în voia sortii și la cheremul și plațul nemeritaților și neîndreptățiților stăpîni de moșii. Ca urmare a acestor grave și nedrepte situații, istoria noastră a fost confruntată cu una din problemele cele mai acute : problema agrar-țărănească.

În numele rezolvării ei în acord cu dreptul și adevărul istoric țără-nimea noastră a ridicat coasele, furcile, topoarele și securile ei drept arme spre a-și cuceri singuri dreptatea și libertatea socială. Bobîlna, Gheorghe Doja, Pero Seghedinaț din Pecica, Horea, Cloșca și Crișan sînt doar cîteva nume, dar cele mai reprezentative din glorioasa tradiție a luptei pentru dreptate socială. Toate aceste mari ridicări la luptă socială sînt mărturiile și dovezile incontestabile ale luptei comune, solidare, frățești a românilor, maghiarilor, secuilor, germanilor și sîrbilor, luptă comună validată și în timpul domniilor lui Ștefan cel Mare, Petru Rareș, Iancu și Mihai Viteazul.

Avem prin aceste participări comune ale românilor și a celorlalți locuitori indiferent de naționalitatea lor la lupta pentru neatîrnare și dreptate socială, exemple pilduitoare pentru prezent și viitor. Istoria poporului nostru, în cazul de față, a țărănimii noastre, transmite chemarea și îndemnul trecutului la colaborare, solidaritate, unitate și frăție pentru toți locuitorii României de azi și de mîine, întru progres și libertate, socialism și pace.

De faptul că în țara noastră era necesară o soluționare grabnică și echitabilă a problemei agrare erau convinse numeroase minți și spirite progresiste românești.

Nicolae Bălcescu vizionarul revoluționar a arătat importanța națională a rezolvării problemei agrare spunînd în al său studiu despre starea socială la români că : „pentru a avea o patrie spre a o putea apăra și a apăra naționalitatea noastră, este de neapărată trebuință a face pe țaran proprietar. Fără aceasta nu e viitor, nu e naționalitate, și care e omul, care e românul care să nu dorească o patrie, care să nu aspire la o Românie“.

Lui Bălcescu i se alătură în vrere și concepție și Mihail Kogălniceanu. El va fi cel care în discursul la alegerea lui Alexandru Ioan Cuza ca domnitor îi va spune cu rugare dar cu patriotismul curat al întîiului său sfetnic „să fie bun, să fie blînd, să fie mai ales pentru acei (subl. ns. — adică țaranii) pentru care mai toți domnii trecuți au fost nepăsători sau răi“ și să nu uite că dacă l-a ales 50 de deputați el va domni peste 2 milioane de oameni care în marea lor parte o reprezintă țaranii.

Kogălniceanu este cel care în Parlamentul din București va pleda cu simțu-i oratoric specific, pentru împrumutarea țaranului român, adresîndu-se celorlalți deputați cu cuvintele : „O! fie-vă milă de un mi-

lion de țărani cari cu femeile și cu pruncii lor, deși ținuți afară și departe de dezbaterile noastre, cu ochii țințiți asupra dealului Mitropoliei, ca asupra soarelui mînturii, vă întind minele!

O! nu drămuți brazda de pămînt trebuitoare hranei țăranilor. Gîndiți la durerile, la patimile, la lipsurile trecutului lor. Gîndiți la originea averilor D-voastră, gîndiți că cea mai mare parte din ele o datorati muncii și sudoarei lor. Închipuiți-vă că părinții lor s-au luptat alături cu părinții noștri, pentru salvarea țării și altariului.

Gîndiți că, mine, poate ora pericolului poate iarăși suna, că fără dinșii nu veți putea apăra nici patria, nici averile, nici drepturile voastre, și că odată țara căzută, nu veți fi decît slugile străinilor, cînd astăzi sunteți în capul României, în capul unei țări libere și autonome“.

Asemenea lui Bălcescu și Kogălniceanu vor pleda cu vorba și condeiul lor o întreagă galerie de oameni politici și de litere mai ales de la sfîrșitul secolului 19 și începutul secolului 20 între care N. Iorga, Ion Lupaș, George Coșbuc, Octavian Goga — poetul pătimirii noastre, I. L. Caragiale, Tudor Arghezi și mulți alții.

Istoria luptelor pentru libertate și dreptate socială relevă însă că odată cu geneza și evoluția proletariului, țărănimea va avea un aliat de nădejde, lucru confirmat de receptarea ideilor socialiste în lumea satului românesc precum și de toate documentele programatice ale mișcării muncitorești. Confirmarea cea mai elocventă este dată de acțiunile de solidaritate și sprijin ale muncitorilor cu țăranii răsculați în 1907 din Prahova și Gara Pașcaniului. Toate acestea reprezintă momente importante în vastul proces al realizării alianței muncitorești-țărănești, forța împlinirilor și transformărilor democratice și sociale din țara noastră, împliniri și transformări inițiate și conduse de către P.C.R. și care la rîndul lor au consolidat această alianță.

Problema țărănească sau „problema pămîntului“ cum apare ea în documentele istorice nu și-a găsit rezolvarea ei adecvată în acord cu principiile socialismului științific și a adevărului istoric, decît în anii de după 23 august 1944 cînd, P.C.R. preluînd tot mai mult cîrma țării și a destinelor poporului nostru a inițiat odată cu istorica plenară a C.C. din 3-5 III. 1949 vastul și complexul proces de cooperativizare a agriculturii și odată cu el a schimbărilor structurale din lumea satului românesc.

Începută în primăvara lui 1949 și încheiată în aprilie 1962, deci într-o altă primăvară, cooperativizarea agriculturii în țara noastră este opera P.C.R., care prin capacitatea și suplețea sa politică, prin strategia și tactica adoptată pe tot parcursul acestor aproximativ 15 ani a convins o întreagă clasă socială — țărănimea, să îmbrățișeze drumul agriculturii socialiste, drumul unei vieți noi și prospere în viața ei și a satului românesc.

Apelurile și hotărîrile Plenarei din 3-5 III. 1949 au găsit ecou și teren fertil de manifestare, ca de altfel pe tot parcursul istoriei noastre și în județul Arad mai precis în localitatea Zăbrani care este prima din județul Arad unde un număr de 46 de capi de familie dintre care 22 au fost membri P.C.R. au fost receptivi și au înțeles necesitatea hotărîrilor de partid stabilite în cadrul Plenarei din 3-5 III. 1949, înscriindu-se pen-

tru a întemeia o gospodărie agricolă de producție. Și astfel la 24 VII. 1949 într-un cadru festiv cu participarea reprezentanților P.C.R. și ai Ministerului Agriculturii la Zăbrani are loc înființarea, constituirea C.A.P.

Cei douăzeci de ani de agricultură socialistă atât la Zăbrani cât și la nivelul județului Arad, ca de altfel al întregii țări confirmă prin sporurile și creșterile mari de producții, și justifică prin viața nouă a satului românesc necesitatea istorică a acestui drum și el istoric. Și mai justifică deopotrivă capacitatea și înaltul spirit de discernământ, chibzuința și maturitatea politică de care a dat dovadă P.C.R., în conducerea și organizarea acestui fenomen definitoriu pentru destinul contemporan al agriculturii noastre, al evoluției noastre pe noi culmi de progres social-economic, ce se întrezăresc tot mai concret potrivit sarcinilor formulate de Partidul și statul nostru și cuprinse în conceptul de noua revoluție agrară.

Pregătirea și realizarea unei reale revoluții agrare în țara noastră potrivit programului agrar-economic fixat în documentele de partid și de stat, reprezintă cea mai aleasă și adâncă cinstire pe care noi o aducem țărânimii, acelei forțe sociale căreia viața i-a fost legată mereu de pământ și care prin sacrificiile ei pe parcursul istoriei noastre a fost forța socială și națională, apărătoarea și făuritoarea numeroaselor momente de mare demnitate națională, în care evidentă a fost dragostea nestinsă pentru pământul nostru sacru, unitar și românesc, pământ strămoșesc, ce a ținut bine înfipt în el acest „stejar bătrîn“, de mai bine de două mii de ani, și care în ciuda vitregiilor vremii, a fost nevoit să se aplece de multe ori fără a se rupe de glia pe care s-a născut și a crescut, fără a-și întinde coroana și rădăcinile sale în alte pământuri decât în această scumpă glie: loc și adăpost al caselor și mormintelor bunilor și străbunilor lui, al împlinirilor și izbînzilor părinților, copiilor și copiilor copiilor lui.

# THE PEASANTRY — THE SOCIAL AND THE NATIONAL FORCE IN THE HISTORY OF THE ROMANIAN PEOPLE

(Summary)

The author, on the bases of the judgment of the General Secretary of the Romanian Communist Party, N. Ceaușescu, about the part of the peasantry in the history of the Romanian people, presents in a very synthetical manner the arguments of the history, of the romanian culture and civilization history which affirm the title of this study.

Here are presented the datums and the romanian historical deeds regarding the fight for the shielding of the national/suveranity, independence and unity, for the freedon and the social fairness, pointing out the permanent collaboration of the peoples of other nationalitis like Ungarians, Germans, Serbians, Slovakians and so on.

There are presented the agrarian problems of the whole romanian history too, which were solved on the bases of the scientific socialism in the years of the building of the socialism in our country.

This study points out the leading importance of the agricultural cooperativisation in Romania, the moment of the final victory of the socialism in the country and the agricultural policy of the Romanian Communist Party, eloquently expressed by the agricultural revolution in our country.



# NOI MĂRTURII DOCUMENTARE DESPRE MIȘCĂRILE ȚĂRĂNEȘTI DIN COMITATUL ARAD SUB INFLUENȚA IDEILOR SOCIALISTE (1901 — 1905)

ANDREI CACIORA, MAGDALENA KOVÁCS, MIRCEA TIMBUS

La începutul secolului al XX-lea, în condițiile nedesăvârșirii statului național român, stăpînirea străină austro-ungară în comitatul Arad, ca și în întreaga Transilvanie, în Banat, Crișana și Maramureș, continua să frîneze dezvoltarea economică, cît și legăturile cu celelalte regiuni românești.

Agricultura comitatului păstra încă evidente resturi ale feudalității, exprimate îndeosebi prin repartiția inegală a pămîntului și prin menținerea relațiilor semif feudale de muncă. Un număr infim de moșieri — maghiari mai ales — ca și erariul regal, sau biserica catolică, dețineau cele mai întinse proprietăți funciare, în timp ce țărani sufereau de lipsa lor cronică de pămînt. Între locuitorii satelor arădene — români în marea lor majoritate, conviețuind alături de maghiari, germani și slovaci — se detașa o pătură redusă numeric, cu o poziție economică mai bună, de țărani înstăriți. Țărani săraci își duceau existența muncind pe domeniile stăpînitorilor amintiți, pentru care reprezentau o forță ieftină de muncă. La fel ca și în întreaga Transilvanie, țărănimea comitatului Arad cunoștea aceeași pauperizare și stratificare, îngroșînd fără întrerupere rîndurile proletariatului și semiproletariatului agricol<sup>1</sup>. Gîndul la pămîntul atît de rîvnit, la rezolvarea vitalei și nu mai puțin spinoasei probleme agrare, a întretinut o permanență stare de spirit încordată în rîndul țărănimii, generatoare de frămîntări și mișcări pentru înlăturarea jugului asupririi sociale, cu o nuanță aparte privitoare la români, lipsiți de drepturi în propria lor țară, care urmăreau paralel și interese naționale.

Nu ne propunem să adîncim aspectele economice și sociale din comitatul Arad la începutul secolului XX, acestea fiind tratate în alte lucrări de specialitate. Ne vom mărgini să le subliniem doar pe alocuri, prin unele informații desprinse din cercetările de ultimă oră în arhive, ca apoi, pe baza acelorași cercetări, să încercăm o prezentare mai cuprinzătoare a extinderii ideilor și mișcărilor socialiste în lumea satului arădean.

---

<sup>1</sup> I. Cicală, *Mișcarea muncitorească și socialistă din Transilvania 1901-1921*, Ed. politică, București, 1976, p. 39.



Veacul al XX-lea a debutat printr-un impas în agricultura comitatului, datorat recoltei slabe din anul 1900<sup>2</sup>, care a generat înrăutățirea situației țărănimii, evident a celei sărace mai ales. Informațiile despre starea materială precară a țărănimii, lipsită de pământ și de posibilitatea de a munci pentru existență, abundă în documentele vremii. Astfel, bunăoară în comuna Semlac, majoritatea țăranilor nu aveau teren agricol, sau suprafața acestuia era neîndestulătoare. La un număr de 6000 locuitori, comuna dispunea doar de 8335 iugăre cadastrale, restul terenului de cca 5000 iugăre fiind proprietatea erariului regal maghiar<sup>3</sup>. În comunele Chereluș, Sinteia, Zerind și Iermata Neagră erau peste 1300 țărani săraci<sup>4</sup>, reduși la obișnuita existență mizeră. În comuna Răpsig mai mult de jumătate din suprafața agricolă, ce aparținuse cîndva locuitorilor, fusese ocupată abuziv de moșierul local. Acesta plătea simbrii derizorii pentru lucrările agricole, impunînd totodată condiții înrobitoare de arendă pentru loturile date în folosință. Țăranii nu aveau pământ pentru semănatul cerealelor, iar pășunatul vitelor le era interzis. Chiar și infimul cîștig pe care-l realizau — numai ei știu cum — le era smuls de către perceptori<sup>5</sup>.

Aceeași imagine a mizeriei determinate de lipsa de pământ ne-o oferă și un raport al pretorului plășii Hălmagiu, care anunță înrăutățirea situației materiale a țăranilor din comunele Aciuța și Brusturi, aflați de mai bine de 30 ani într-un proces fără speranță cu moșierul local, pentru dreptul de folosință asupra pășunii și pădurii<sup>6</sup>. Îndepărtarea lor de pe aceste terenuri, în condițiile în care una din îndelungatele probleme vitale specifice zonei era creșterea vitelor, a întretinut ani de-a rîndul nemulțumirea țăranilor, înverșunîndu-i în lupta lor pentru dreptate și pământ. Cca. 4000 de țărani din comunele Talpoș, Vinători, Adea, Zerind, Cintei, Chișineu-Criș nu aveau din ce trăi. Autoritățile locale, conștiente de primejdia pe care o putea genera furia maselor ajunse la desperare din cauza foamei, încercau să le creeze locuri de muncă, la exploatarea forestieră și construcțiile de drumuri din zonă<sup>7</sup>, dar, cel mai adesea, aceste încercări nu se materializau pentru majoritatea năpăstuiților decît în cîștiguri pasagere și firave, capabile, cel mult, să le asigure pentru puțină vreme pîinea sărăcăcioasă. Prim-pretorul plășii Chișineu este nevoit să observe într-un raport al său, la finele anului 1905, că simbriile acordate pentru muncile agricole din timpul verii nu permiteau țăranilor săraci din plasă să-și facă rezerve pentru iarnă, iar în anotimpul frigos ei nu mai găseau de lucru. Situația determina, cum era și firesc, permanente nemulțumiri și frecvente agitații<sup>8</sup>.

<sup>2</sup> Arh. Șt. Arad, fond, Pref. jud. Arad, actele comitelui, doc. 693/1904, f. 71-78.

<sup>3</sup> *Ibidem*, d. 28/1904, f. 5-6.

<sup>4</sup> *Ibidem*, d. 217/1903, f. 19.

<sup>5</sup> *Ibidem*, d. 659/1903, f. 7-8.

<sup>6</sup> *Ibidem*, d. 85/1904, f. 1.

<sup>7</sup> *Ibidem*, d. 85/1904, f. 16-17.

<sup>8</sup> *Ibidem*, d. 463/1905, f. 1.

Nici în zona de podgorie a comitatului, lucrurile nu erau cu nimic mai bune. Viticultorii, încovoiați sub povara dărilor exagerate și nemulțumiți de modul brutal al perceperii acestora, au cerut cu insistență reducerea cu 50% a impozitului asupra veniturilor lor<sup>9</sup>.

Nu am trecut în revistă toate situațiile de acest gen, deosebirile între o parte sau alta a comitatului Arad din punct de vedere al repartiiții pământului și al condițiilor de viață ale țăranilor fiind neesențiale. Un asemenea cadru economic-social constituia, la vremea respectivă, un teren deosebit de favorabil pătrunderii și răspîndirii ideilor socialiste. Țărănimea s-a apropiat tot mai mult de mișcarea muncitorească, văzînd în aceasta un sprijin de nădejde în rezolvarea problemelor sale vitale. Mai mulți țărani români și maghiari au aderat la organizațiile social-democrate, nou înființate în comitat, încă de la sfîrșitul secolului al XIX-lea. Prin intermediul lor și a organelor de presă editate de socialiști, au fost răspîndite ideile marxiste în masele largi de oameni ai muncii de la orașe și sate, secolul XX debutînd cu o activă mișcare revendicativă a acestora<sup>10</sup>. Este extrem de concludentă în acest sens frecvența cu care documentele epocii amintesc despre întrunirile socialiste ținute atît în mediul urban, cu concentrările sale muncitorești, cît și la sate. Astfel o clare de seamă pe anul 1902, a Comitetului administrativ a Comitatului Arad, informa despre adunările socialiste ale țăranimii din comitat, despre revendicările acestora vizînd îmbunătățirea condițiilor lor de viață<sup>11</sup>. Primarul orașului Arad raporta, la rîndul său, despre întrunirile cu caracter socialist din 1902, ținute în oraș, cu participarea muncitorilor, în condițiile în care contingentul șomerilor înregistra o continuă creștere<sup>12</sup>.

O amplă trecere în revistă a întrunirilor socialiste ne-o oferă un raport din iulie 1903 al vicecomitelui comitatului Arad<sup>13</sup>, care atestă răspîndirea noilor idei socialiste în mai toate localitățile rurale. Sînt amintite adunările populare din Arad<sup>14</sup>, Adea, Apateu, Berechiu, Cermei, Covăsînt, Gurba, Ineu, Mînerău, Macea, Moroda, Olari, Răpsig, Rovine, Sîntana, Socodor, Șicula, Șimand, Șiria, Talpoș, Tăgădău, Țipari, Variaș, Vârșand, Vînători și Zerind, subliniindu-se, în același timp, existența unei „vii mișcări socialiste“ în plasa Tîrnova, în comunele Chier, Cuied, Drauț, Dud, Nadăș, Satu Mic, Șilindia și Tîrnova.

Adeptii Partidului Social-Democrat din comitat sporeau într-una, ca urmare și a activității neobosite a unor militanți ai organizației arădene, care cutreierau satele, organizau întruniri, răspîndeau ziare socialiste, purtau discuții cu oamenii, trezîndu-i la înțelegerea realităților economice și politice. Și după cum remarca același raport — poporul pînă mai ieri supus, începea să se lumineze, să-și ridice capul. Autoritățile

<sup>9</sup> *Ibidem*, d. 378/1903, f. 1-2.

<sup>10</sup> I. Cicală, *op. cit.*, p. 67-68.

<sup>11</sup> Arh. St. Arad, fond Pref. jud. Arad, actele comitelui, d. 373/1903, f. 11-13.

<sup>12</sup> *Ibidem*, f. 6-7.

<sup>13</sup> *Documente din istoria mișcării muncitorești din România, 1900-1909*, (în continuare Documente...), Ed. Pol., Buc. p. 146-148.

<sup>14</sup> Vezi și Arh. St. Arad, fond. Pref. jud. Arad, actele comitelui, d. 119/1903, f. 1, d. 307/1903, f. 2, 5, d. 276/1904, f. 1-15.

maghiare ale administrației locale, tot mai îngrijorate de încordarea stării de spirit în rîndul țăranilor, de ușurința cu care au prins și au pornit să vehiculeze noile idei, interveneau adeseori încercînd să împiedice ținerea întrunirilor socialiste, sau, atunci cînd acestea aveau loc, le puneau sub o atentă supraveghere polițienească. Se păstrează proteste ale țăranilor din Grăniceri și Bîrzava, comitatul Arad, împotriva interzicerii adunărilor cu caracter socialist<sup>15</sup>, vădînd hotărîrea populației rurale de a se opune stărilor anacronice din Imperiul dualist austro-ungar. S-au semnalat și situații ca cele de la Mureșel — Arad — cînd în ciuda interdicției ordonate de autorități, adunările socialiste au avut loc. Ba, mai mult, aici s-au înregistrat chiar proteste, exprimate cu mult curaj, îndeosebi de către femei, împotriva jandarmilor care au confiscat steagul roșu purtat de către socialiști<sup>16</sup>.

Aradul a găzduit la finele anilor 1903-1904 conferințele organizațiilor social-democrate din comitat, la lucrările cărora au luat parte reprezentanți ai socialiștilor români, maghiari și germani, inclusiv delegați din partea organizațiilor comunale. Conferințele<sup>17</sup> au prilejuit dezbateri relevante despre situația economică și politică, despre necesitatea înfrățirii muncitorilor și țăranilor, indiferent de naționalitate, în lupta lor pentru cucerirea unui viitor mai bun. Masele muncitoare arădene au fost chemate să-și strîngă rîndurile și să acționeze, în profida prigoanei aparatului de stat, sub steagul social-democrației. Cu acest prilej s-a insistat asupra oportunității constituirii de organizații proprii social-democrate, în fiecare comună, care să conducă lupta celor năpăstuiți. Pentru a imprima acțiunilor țăranilor un caracter mai organizat, rezoluția conferinței din decembrie 1904 indica drept necesară înființarea unei asociații generale a agricultorilor (țăranilor n.a.) din comitatul Arad. Este o idee în premieră, pe care Partidul Social Democrat o va prelua și materializa mai tîrziu, în 1906<sup>18</sup>, expresie a înțelegerii rolului țăranimii, a forței sociale pe care o reprezenta.

Documentele începutului de veac XX evidențiază intensificarea mișcărilor țărănești din comitatul Arad, ca de altfel din întreaga Transilvanie, pentru pămînt, împotriva fiscalității și abuzurilor de tot felul ale autorităților. O formă de împotrivire încercată și de țăranii din această parte a țării, a constituit-o greva, dar nu numai așa zisa grevă de seceriș, ci și cea declanșată cu ocazia altor munci agricole. Astfel, în aprilie 1903, muncitorii agricoli de pe domeniul arhiducelui Iosif din comuna Șiclău, au declarat grevă, nemulțumiți de simbriile mizere ce le erau acordate. Administrația domeniului, insensibilă la doleanțele legitime ale țăranilor, a angajat muncitori străini în locul greviștilor, provocînd o ripostă energetică și hotărîtă a locuitorilor. Aceștia i-au alungat pe străini organizînd paza permanentă pe drumurile de acces în comună, cu scopul de a nu îngădui pătrunderea muncitorilor agricoli din afară. În același timp,

<sup>15</sup> *Ibidem*, d. 363/1903, f. 1-4 și d. 17/1904, f. 1.

<sup>16</sup> „Arad és Vidéke”, anul XXIII, nr. 102, Arad, 1903 mai 5, p. 7.

<sup>17</sup> *Documente...*, Ed. pol., București, 1975, p. 166-169, 203.

<sup>18</sup> I. Cicală, *op. cit.*, p. 74.

citeva sute de țărani sub conducerea socialiștilor, l-au constrâns pe notarul comunal să le scrie un memoriu către administrația domeniului, prin care cereau majorarea simbrilor<sup>19</sup>.

O altă acțiune grevistă, de astă dată întâmplată cu ocazia secerișului, în iulie 1903, ne este dezvăluită printr-o telegramă a Ministerului Agriculturii din Ungaria<sup>20</sup>, care dispunea autorităților comitatului Arad să înlocuiască muncitorii agricoli aflați în grevă pe moșia contelui Zelenski din Utviniș, prin alți muncitori, pentru a asigura efectuarea la timp a secerișului.

Mișcările țărănești din comitatul Arad au îmbrăcat uneori forme violente, transformându-se în adevărate răzvrătiri împotriva autorităților maghiare. Este cazul ridicării la luptă a țăranilor din Șepreuș, din primăvara anului 1903<sup>21</sup>. Ziarul arădean „Tribuna poporului”, prezentînd în general cauzele mișcărilor țărănești din comitat, inclusiv a aceleia din Șepreuș, arăta că țăranii din Ineu, Cermei, Șepreuș, Somoscheș și Curticii, nu aveau pământ „unde să-și pună plugul în brazdă”, cu toate că erau înconjurați de sute de holde moșierești. În privința obligațiilor de tot felul, ziarul detalia că „...țăranul plătește dare de cap, dare pentru fiecare odaie a căsuței, dare de pământ, dare pentru vite, pentru plug, pentru car...” și are de suportat „cheltuielile statului”<sup>22</sup>. Prilejul ciocnirii de la Șepreuș l-a oferit alegerea judeului comunal. Evenimentele ne sînt înfățișate în detaliu de numeroasele piese aflate în dosarul procesului intentat de autorități țăranilor răzvrățiți<sup>23</sup>.

Cu ocazia alegerilor de jude comunal în Șepreuș, autoritățile intenționau să-i retragă lui Matei Iosif, vechiul jude, această investitură, de teama influenței pe care acesta o avea asupra consătenilor săi, adepți ai ideilor socialiste. El însuși socialist, /a promis împărțirea pământurilor moșierești<sup>24</sup>. Țăranii susținători ai lui Matei Iosif, bănuind intențiile autorităților locale, s-au adunat în număr de 600-700 în curtea primăriei pentru a impune re alegerea judeului lor. Jandarmii, aduși în sprijin, barau, cu arma în mînă, pătrunderea mulțimii în localul primăriei, unde se măsurau rezultatele alegerilor. Înțelegînd ce pune la cale, învățătorul Sturza Gheorghe s-a adresat oamenilor cu cuvintele: „Auziți socialiștilor! Să nu vă lăsați! Matei, trebuie să fie judele nostru! Înăuntru se face comedie și falsitate!” Într-adevăr funcționarii corupți ai administrației locale, încălcînd în mod deliberat orice etică electorală, au dat cîștig de cauză omului lor sfidînd dorința majorității șepreusenilor. Aceștia indignați, la anunțarea rezultatelor alegerilor, au tăbărit asupra jandarmilor, atacîndu-i cu ciomege, pietre și bulgări de pământ. Deschizînd focul, jandarmii au înăbușit în sînge revolta. Au căzut 7 morți și mai mulți răniți.

<sup>19</sup> Arh. Șt. Arad, fond Pref. jud. Arad, actele comitelui, d. 152/1904, f. 11.

<sup>20</sup> *Ibidem*, d. 437/1903, f. 26.

<sup>21</sup> *Ibidem*, d. 490/1903, f. 1-23.

<sup>22</sup> „Tribuna poporului”, anul VII, nr. 76, Arad, 1903, aprilie 27/ mai 10, p. 1-2.

<sup>23</sup> Arh. Șt. Arad, fond Pref. jud. Arad, actele vicecomitelui, d. 980/1907, f. 80-94.

<sup>24</sup> „Arad és Vidéke”, anul XXIII, nr. 105, Arad, 1903 mai 8.

Procesul intentat țăranilor din Șepreuș, judecat de Tribunalul din Arad, a durat doi ani, încheindu-se cu condamnarea unui număr de 18 țărani la mai multe luni închisoare și plata unor amenzi, pentru „crima de violență împotriva autorității”. Dosarul cauzei dezvăluie — așa cum s-a arătat — pătrunderea ideilor socialiste în lumea satului arădean, dar și ridicarea la luptă, în strânsă unitate, a românilor și maghiarilor. Unul din fruntașii mișcării din Șepreuș, implicat în proces, fierarul satului Zsengeller Gergely, a fost de naționalitate maghiară.

Vărsarea de sânge de la Șepreuș, departe de a frâna acțiunile socialiștilor cum sperau organele statului dualist, a reținut îndelung atenția opiniei publice din comitat generând numeroase alte mișcări.

Autoritățile comitatului Arad au fost obligate să recunoască, în repetate rânduri, în cursul aceluiași an 1903 și să informeze forurile centrale maghiare, că s-au înregistrat tot mai frecvente mișcări socialiste, îndeosebi în rîndul populației românești, cea mai săracă<sup>25</sup>, cunoscînd o asemenea amploare încît nu mai puteau fi stăvilite cu forțele de ordine obișnuite. Organizațiile cu caracter socialist s-au înmulțit, adepții noilor idei întrunindu-se cu regularitate pentru a hotărî asupra formelor și direcțiilor de acțiune ce se impuneau. Comitetele suprem speriat de situația creată ca urmare a mișcărilor socialiste, dar mai ales de perspectiva de loc liniștitoare pentru autoritățile maghiare a intensificării acestora, cerea precipitat Ministerului de Interne din Budapesta, majorarea urgentă a efectivelor de jandarmi. În caz contrar, arăta el cu consternare în raport, nu-și mai putea lua răspunderea menținerii ordinii și liniștii publice<sup>26</sup>.

Într-adevăr agitațiile nu conteneau. Abia erau stinse — și am văzut în ce mod — într-o parte a comitatului, că își făceau apariția, cu și mai multă vigoare, în alta. Rînd pe rînd au organizat întruniri socialiste comunale Olari, Galșa, Glogovăț, Curtici, Macea și altele iar frămîntările din plasa Chișineu<sup>27</sup> nu încetau să atragă atenția, anul 1903 încheindu-se sub semnul luptei țăranilor arădeni pentru pămînt și o viață mai bună, împotriva asupritorilor lor.

În iarna lui 1903-1904 mișcările țărănești au răbufnit dîn nou, cauzele lor fiind înțelese și exprimate — chiar și dacă numai în parte — de însuși comitele de Arad. Aceasta, într-un raport adresat în ianuarie 1904 ministrului de interne menționa „...mișcările socialiste ivite în mai multe părți ale comitatului meu, încă în primăvara anului trecut, au luat proporții amenințătoare, manifestîndu-se prin dezlănțuiri serioase în actualul sezon de iarnă, datorită lipsei posibilităților de cîștig”<sup>28</sup>. În continuare raportul informa despre mișcarea țăranilor din Talpoș, comitatul Arad (azi județul Bihor), din 9 ianuarie 1904. Aproximativ 200 țărani socialiști au pătruns în localul primăriei, ocupîndu-l și alungîndu-i pe notarul și cancelaristul (funcționarul n.a.) comunal. Mișcarea din Talpoș a pornit ca urmare a nemulțumirii profunde a țăranilor împotriva abuzurilor no-

<sup>25</sup> Arh. St. Arad, fond Pref. jud. Arad, actele comitelui, d. 587/1903, f. 3-10.

<sup>26</sup> *Ibidem*, d. 152/1904, f. 3-4.

<sup>27</sup> „Arad és Videke”, anul XXIII, nr. 107-108, Arad, 1903 mai 10-12.

<sup>28</sup> Arh. St. Arad, fond Pref. jud. Arad, actele comitelui, d. 22/1904, f. 1-2.

tarului și antistiei comunale care nu le înțelegeau păsurile, impunându-i la obligații înrobitoare. Darea pentru comună era mai mare decât darea de stat, care și singură depășea cu mult posibilitățile lor de plată. În plus, localnicilor li se cerea să contribuie în folosul Societății pentru regularizarea Crișului Alb, să plătească suma de 13.000 coroane pentru construirea unei școli de stat ungurești, deși români fiind în majoritate, nu erau interesați să susțină o școală maghiară, abia făcând față subvenționării sărăcăcioasei lor școli confesionale. La vestea răzmeriței din Talpoș autori ațile din Arad au trimis pentru investigarea cazului un procuror, un judecător și 13 jandarmi care să-i apere. În ciuda prezenței forțelor de ordine investigarea nu a reușit, țărani refuzând să deschidă ușa primăriei și să trateze cu reprezentanții justiției. Ba chiar, după întoarcerea acestora din urmă la Arad, au tăiat firul telefonic, întrerupând orice legătură cu autori ațile comitatense<sup>29</sup>. Populația din Talpoș a menținut vreme de o săptămână controlul asupra primăriei. Doar intervenția energetică a unei campanii de soldați, dizlocați la fața locului din ordinul expres al însuși ministrului de interne al Ungariei, Tisza, a fost în măsură să ducă la instaurarea vechii stări de lucru. Un număr de 14 țărani în frunte cu Pavel Lazăr, au fost puși sub acuzație, procesul judecându-se la Tribunalul din Arad<sup>30</sup>.

Mișcările socialiste de la Șepreuș și Talpoș, calificate în rapoartele comitelui suprem drept „violente“, au stîrnit îngrijorarea autorităților, nevoite să observe că asemenea mișcări, semnalate îndeosebi în rîndul populației românești, s-au extins în așa măsură încît au cuprins întregul comitat<sup>31</sup>.

Într-adevăr, la 25 ianuarie 1904, au fost înregistrate „grave tulburări socialiste“ și la Șiclău, a căror cauze și evoluție nu diferă mult de cele de la Talpoș. Și aici o mulțime de țărani s-au ridicat împotriva notarului pentru a pune capăt abuzurilor sale, devenite insuportabile. Încolțit, notarul a reușit să scape doar cu fuga, ieșind pe fereastra primăriei și ascunzîndu-se în sat, de unde l-a anunțat despre situație pe pretorul din Aletea. Acesta i-a trimis de îndată în sprijin 20 de jandarmi, care, cu arma în mînă, i-au împrăștiat pe răzvrătiți<sup>32</sup>.

Ministrul Tisza, în fața valului crescînd al mișcărilor țărănești din comitatul Arad și nu numai din acest comitat, a dispus cele mai prompte și severe intervenții ale autorităților locale cerîndu-le să nu mai permită nici o adunare cu caracter socialist, să înăbușe orice încercare de revoltă a țărănilor<sup>33</sup>. Aceasta însemna de fapt instaurarea stării de asediu<sup>34</sup>. Jandarmii aveau consemnul să patruleze pe ulițele satelor, să destrame pe loc eventualele grupări de oameni chiar și dacă erau formate din numai trei persoane<sup>35</sup>.

<sup>29</sup> „Tribuna“, anul VIII, nr. 3-4, Arad, 1904, ian. 13-14 și nr. 36 din 1904, martie 2.

<sup>30</sup> *Ibidem*, nr. 11, Arad 1904, ian. 26.

<sup>31</sup> Arh. St. Arad, fond Pref. jud. Arad, actele comitelui, d. 785/ 1903, f. 1-4.

<sup>32</sup> „Tribuna“, anul VIII, nr. 13-14, Arad, 1904, ianuarie 28-30.

<sup>33</sup> *Ibidem*, nr. 21, Arad, 1904, febr. 9.

<sup>34</sup> I. Cicală, *op. cit.*, p. 97.

<sup>35</sup> „Tribuna“, anul VIII, nr. 14, Arad, 1904 ianuarie 30.

Dar oricît de aspre, măsurile polițienești s-au dovedit insuficiente pentru a ține în friu masele de țărani, atîta vreme cît cauzele, mult mai adînci ale nemulțumirii acestora, nu erau înlăturate.

În primăvara și vară anului 1904 țărani români, maghiari și germani din Semlac, s-au ridicat la luptă împotriva arendașilor domeniului din localitate, cu scopul de a-i constrînge fie să renunțe la arendă, fie să-i accepte și pe ei drept coarendași la domeniu. Muncitorii agricoli, nemulțumiți de simbrie și de condițiile de arendare a pămîntului, i-au amenințat pe moșieri și arendași cu incendierea conacelor<sup>36</sup> și chiar cu moartea.

Rapoartele oficialităților vremii despre această nouă mișcare, subliniază că ea a fost organizată și condusă de socialiști<sup>37</sup>.

Conflictul a început de la o scrisoare adresată de țărani, în aprilie 1904, arendașului Friedmann Iuliu, prin care numitul era somat să renunțe la arendarea pămîntului, dacă dorea să-și păstreze viața. Scrisoarea se încheia cu cuvintele „trăiască socialismul“, nelăsînd nici un dubiu cu privire la natura ideilor care au generat-o. Grupuri mari de țărani s-au deplasat rînd pe rînd la sălașele celor 5 arendași din Semlac cerîndu-le tuturor să renunțe la arendașie. Neobținînd satisfacție, țărani au convocat, cîteva săptămîni mai tîrziu, la 11 iunie 1904, o mare adunare în fața primăriei. Sute de semlăcani s-au ridicat, cu acel prilej, împotriva arendașilor hrăpăreți. De teama furiei maselor, doi arendași Kövér Martin și Istvánffy Adalbert — au semnat o declarație de renunțare la arendă. Succesul, oricît de mare, nu a dat totuși cîștig de cauză țăranilor. În aceeași zi, jandarmii, trimiși în grabă din Arad la semnalul de alarmă al celorlalți arendași, au reușit să împrăstie mulțimea<sup>38</sup>, să pună stăpînire pe comună și să instaureze măsurile severe de pază impuse de starea de asediu.

Lipsa de pămînt, condițiile tot mai grele de viață pe domeniile stăpînilor, asuprirea națională, au întreținut în primii ani ai secolului al XX-lea și fenomenul mai vechi al emigrării. Statisticile maghiare oferă cifre complete despre numărul emigranților din mediul urban și rural. Comitatul Arad a dat în perioada 1899-1913 un număr de 15.970 de emigranți de la sate și 2.516 din oraș<sup>39</sup>. A constituit și acesta un mod de exprimare a revoltei maselor de țărani și muncitori împotriva nedreptăților de tot felul. Cei mai mulți luau drumul Americii, continentul considerat al tuturor speranțelor, dar au fost destui și aceia care preferau locuri mai apropiate, nădăjduind într-o grabnică întoarcere. Este cazul țăranilor fără pămînt din Semlac și din ale plășii Pecica, colonizați în Croația și Serbia<sup>40</sup>.

Marea majoritate a asupriților nu s-au desprins de glia strămoșească, rămînînd, în ciuda nenumăratelor greutăți, să înfrunte exploatarea stă-

<sup>36</sup> Arh. Șt. Arad, fond Pref. jud. Arad, actele comitelui, d. 229/1905, f. 16-17.

<sup>37</sup> *Ibidem*, d. 595/1904, f. 1-8.

<sup>38</sup> *Ibidem*, d. 355/1904, f. 7-10.

<sup>39</sup> *Aradul permanentă în istoria patriei*, 1978, pag. 307.

<sup>40</sup> Arh. Șt. Arad, fond. Pref. jud. Arad, actele comitelui, d. 227/1905, f. 17-18 și d. 229/1905, f. 20-21.

pînilor de pămînt, abuzurile autorităților, teroarea organelor polițienești și să-și continue lupta pentru o viață mai bună.

Alegerile parlamentare de la începutul anului 1905 au constituit un nou prilej de agitație. Documentele vorbesc despre amploarea frămîntărilor legate de campania electorală în comitatul Arad, unde, pentru asigurarea ordinii, se preconiza suplimentarea efectivelor de pază cu 1.340 soldați și 200 jandarmi<sup>41</sup>.

Cu toată intensificarea măsurilor represive luate de organele de stat, bazele mișcării socialiste în Transilvania, inclusiv în comitatele vestice, s-au consolidat în anul 1905. Afluența românilor la ideile socialiste, organizarea și lupta acestora, au determinat conducerea centrală a Partidului Social Democrat din Ungaria să le recunoască meritele incontestabile, fapt consfințit la Congresul din 1905, prin înființarea Secției române a Partidului Social Democrat<sup>42</sup>.

Țăranii români din comitatul Arad au dat un impuls hotărîtor întăririi organizatorice a secției nou create. Prin numărul lor, acțiunile inițiate, solidaritatea cu muncitorii fabricilor arădene, au avut un rol determinant la recunoașterea Aradului ca centru incontestabil al mișcării socialiste, fapt ce avea să-și găsească confirmarea, cîtiva ani mai tîrziu, în 1908, prin mutarea în orașul de pe Mureș a sediului central al Secției române a Partidului Social Democrat.

---

<sup>41</sup> *Ibidem*, d. 40/1905, f. 12 și d. 51/1905, f. 1.

<sup>42</sup> I. Cicală, *op. cit.*, p. 88.



NEW DOCUMENTARY EVIDENCE ABOUT THE PEASANTS' MOVEMENTS  
FROM THE COUNTRY OF ARAD, UNDER THE INFLUENCE OF THE  
SOCIALIST IDEAS (1901 — 1905)

(Summary)

The study presents some new archive sources discovered at the state archives of Arad, which complete the image of the social movements from the country of Arad at the beginning of the 20<sup>th</sup> century.

After the brief presentation of the economic situation from the epoch and zone it refers to, by using some recent documentary information, the work deals with the influence exerted by the penetration of the socialist ideas into the world of the villages of the country of Arad. There are presented the meetings with a socialist character, expression of the organizing of the peasantry, especially, the strong peasants' movements from Șepreuș, Talpoș, Șiclău, Semlac, etc., for the suppresing of which the authorities of the Austro-Hungarian bourgeois — landowners' state were obliged to use the brutal force of the army and gendarmerie.

## DIN LUPTA SOLDAȚILOR ROMĂNI ARDELENI PENTRU AUTODETERMINARE NAȚIONALĂ ȘI PENTRU UNIREA TRANSILVANIEI CU ROMÂNIA (ÎN ANII PRIMULUI RĂZBOI MONDIAL)

GHEORGHE UNC

În ajunul primului război mondial, lupta maselor populare din România și din celelalte teritorii românești aflate sub dominație străină, pentru formarea statului național român unitar, intrase în faza sa decisivă. Realizarea acestui deziderat istoric preocupa profund pe românii de pe ambele versante ale Carpaților, constituind, în acea perioadă, un obiectiv vital al proletariatului, țărănimii, intelectualității, al cercurilor înaintate ale burgheziei, al întregii națiuni. „Unirea într-un singur stat — aspirație seculară a românilor, cauză înălțătoare pentru care au luptat nenumărate generații de înaintași — remarcă tovarășul Nicolae Ceaușescu în cuvîntarea rostită la adunarea populară consacrată aniversării bătăliilor de la Mărăști, Mărășești și Oituz din 12 august 1967 — devenise un obiectiv imediat, o necesitate stringentă impusă de însăși mersul înainte al societății românești“<sup>1</sup>.

La izbucnirea conflagrației mondiale imperialiste, statul român, aflat la interferența unor puternice interese ale marilor puteri, a fost nevoit să țină seama de complexitatea împrejurărilor create și, în funcție de aceasta, să acționeze în direcția asigurării independenței și integrității sale, ca și în direcția realizării aspirației de veacuri a poporului român — desăvîrșirea statului național. Consiliul de coroană de la Sinaia din 3 august 1914 — convocat pentru a decide poziția României față de conflictul european — a apreciat că Austro-Ungaria a comis un act de agresiune împotriva Serbiei și a hotărît proclamarea fexpectativei armate, soluție provizorie care permitea un răgaz pentru pregătirea militară și politică a acțiunii ce trebuia să conducă la realizarea idealului național. Orientarea României spre alianța cu puterile Antantei împotriva Austro-Ungariei s-a definit încă de la începutul războiului, în urma schimbului de note dintre București — Petersburg, din 18 septembrie 1914, prin care România a precizat că își rezervă dreptul de a-și reintegra teritoriile locuite de români. „cînd va crede de cuviință“, drept pe care Rusia l-a recunoscut a fi legitim.

---

<sup>1</sup> Nicolae Ceaușescu, *România pe drumul desăvîrșirii construcției socialiste*, vol. 2, Editura politică, București, p. 467.

Curentul unionist, poziția hotărâtă a opiniei publice românești în favoarea luptei antihabsburgice se datora și calvarului la care era supusă populația Transilvaniei odată cu declanșarea războiului de către monarhia dualistă. S-au pus acum în practică legiurile cu privire la măsurile „excepționale”, în caz de război, adoptate încă din 1912. Potrivit acestora, contele Tisza, primul ministru al Ungariei, supranumit și „sugrumătorul naționalităților”, a promulgat o serie de ordonanțe prin care s-au suprimat libertatea presei și a întrunirilor, s-a instituit starea de asediu, s-au militarizat întreprinderile, s-a suplimentat povara impozitelor, s-a rechizitionat avutul țăranilor etc. În 1915, parlamentul maghiar a votat legea XVIII<sup>2</sup>, privind sancționarea „trădătorilor de patrie”. În virtutea legii, era suficient un simplu denunț ca o persoană să fie arestată sub pretext de „trădător”, și avutul confiscat. Ascuțișul acestei măsuri era îndreptat cu precădere împotriva mișcării naționale a românilor. Curțile martiale judecau zi și noapte procese politice în care erau implicați „românii — trădători”.

La toate acestea se adăuga marea dramă morală a românilor, siliți să lupte și să se jertfească sub steag străin, pentru interesele asupritorilor lor. Floarea tineretului erau trimisă pe front ca să lupte pentru un stat pe care dorea să-l vadă dispărut. Din cei aproximativ o jumătate de milion de români mobilizați pentru „izbînda și gloria Casei domnitoare austro-ungare”, au fost trimiși în prima linie de foc 449 796<sup>3</sup>. Această cifră depășea de departe numărul de soldați aparținînd națiunilor dominante aflate în prima linie a fronturilor. Așa se și explică jertfele numeroase în morți și răniți din rîndurile populației românești. Se promova o politică premediată de „rărire” a populației majoritare românești din Transilvania.

În aceste momente tragice, singura rază de lumină și speranță venea din România, unde opinia publică își manifesta cu vigoare dorința de a fi ajutați frații lor din dubla monarhie în lupta de eliberare a Transilvaniei. Cărturarul Nicolae Iorğa îmbărbăta, prin intermediul gazetei sale, lupta românilor ardeleni în următorii termeni: „Să fiți voioși aceia, care în strigăte de comandă străină sub steag străin muriți. Undeva un alt steag se ridică tot mai înalt, tot mai larg, săltat în sus și răsfirat de fiecare silință deznădăjduită a puterii voastre care se stinge”<sup>4</sup>. Era steagul românilor din România liberă, pe care întregul neam îl aștepta cu nerăbdare să-l vadă „botezat” și desfășurat pe frontul împotriva oprimatorilor austro-ungari. Rapoartele și informările confidentiale ale autorităților din monarhia dualistă sesizau cu îngrijorare această realitate. Dezvăluind, de pildă, starea de spirit a populației românești din Dej, un reprezentant al autorităților din localitate își informa, la 9 noiembrie 1915, superiorii despre unele declarații culese de la români: „Acum a sunat ceasul, în curînd România trebuie să intre în acțiune pentru frații săi de aici, și,

<sup>2</sup> Ion Clopotel, *Revoluția din 1918 și Unirea Ardealului cu România*, Editura revistei Societatea de mîine, Cluj, 1926, p. 17.

<sup>3</sup> *Cartea Unirii 1918-1928*, Editura Luceafărul, (1929), p. 60.

<sup>4</sup> Cf. Ștefan Pascu, *Marea Adunare Națională de la Alba Iulia*, Cluj, 1968, p. 249.

dacă nu acuma, atunci peste un an veni-va vremea cînd nu creasta munților, ci limba și naționalitatea vor constitui granița“. În același context se consemna declarațiile unor muncitori care susțineau că, în clipa cînd România va intra în război contra monarhiei dualiste, „ostașii români din armata austro-ungară vor întoarce armele împotriva grofilor și ai celorlalți asupritori“<sup>5</sup>. Această stare de spirit era identică peste tot în Transilvania. În discuțiile purtate între români se conturau și planuri privind ajutorul pe care ei îl vor acorda armatei române eliberatoare, pentru a-și putea îndeplini misiunea sa. În afară de sprijinul armatei declarau doi intelectuali români din Bistrița — noi, românii vom păzi podurile, căile ferate, gările, instituțiile, pentru a ușura calea armatei române“<sup>6</sup>.

Populația românească n-a așteptat în mod pasiv momentul eliberării sale din partea României. Exploatarea crîncenă a maselor populare, greutățile generale de război, mizeria, teroarea, accentuarea asupririi naționale — toate acestea au generat agitații și frămîntări încă în primii ani ai conflagrației. Cele mai viguroase acțiuni le-au desfășurat muncitorii ai căror lupte au atins un punct foarte înalt prin greva generală a minerilor din Valea Jiului, declanșată în mai 1916. În ceea ce privește țărani, o formă de protest împotriva războiului era „dosirea“ aceluși minimum de avut pe care-l aveau, pentru a-l salva de la rechiziții. Săvîrșea această faptă cu un dublu scop: 1) se aprecia că astfel se va scurta războiul; 2) se urmărea ca rezerva alimentară să fie oferită armatei române atunci cînd va sosi să elibereze Transilvania. Un martor ocular descria această acțiune a țăranilor în următorii termeni: „... ascundeau oamenii cerealele de rezervă peste care apoi arau și semănau. În camera carității se mărturiseau că ascund tot ce pot, ca să n-aibă ce da de mîncat soldaților și atunci se găte „bătaia“; pe sub geană mai trăgeau însă cu coada ochiului către răsărit și șopteau tainic: „să aibă ai noștri, cînd vor veni“<sup>7</sup>. La rîndul lor, intelectualii ardeleni au protestat cu vehemență împotriva măsurilor teroriste îndreptate împotriva națiunii române.

Lupta maselor din Transilvania a avut o puternică înrîurire asupra românilor încorporați în armata habsburgică, siliți să lupte pentru o cauză ce nu era a lor. În plus, așa cum s-a mai menționat, nemulțumirile ostașilor români erau amplificate și de discriminările făcute de către guvernarea de la Budapesta, care trimiteau tinerii români în locurile cele mai primejdioase de pe front. Un asemenea protest, publicat de Goldiș în „Românul“, stîrnește furia guvernului ungar împotriva ziarului, a autorului articolului și a celorlalți publiciști din redacție, cerînd să fie pedepsiți<sup>8</sup>.

Împotrivirea soldaților români transilvăneni față de războiul nedrept în care au fost împinși, s-a manifestat în diferite forme. Chiar de la începutul măcelului, cînd „infinitul șir de țărani“ se prezentau la cazărmi, „cu clocotul miniei în suflet că nu înțeleg pentru cine să moară“, în rîndul

<sup>5</sup> Biblioteca Academiei, Filiala Cluj, fond msse., nr. 642.

<sup>6</sup> *Ibid.*

<sup>7</sup> Roman R. Ciorogariu, „Zile trăite, Oradea, 1926, p. 43.

<sup>8</sup> Ștefan Pascu, *op. cit.*, p. 257.

lor s-a conturat ideea de a refuza să lupte sub steag maghiar și de a pretinde ca unitățile românești să fie înzestrate cu simbolul național — tricolorul<sup>9</sup>. „Să murim sub steag românesc dacă e să murim“ — spuneau flăcăii români. Era prima scînteie care nu s-a mai stins pînă la descompunerea frontului la Piave în 1918 și proclamarea unirii cu patria mamă la Alba Iulia<sup>10</sup>.

Mișcarea cu privire la dreptul de întrebuițare a culorilor naționale în unitățile militare românești era atît de puternică încît la finele anului 1914, Ministerul de interne a fost nevoit să accepte, printr-o ordonanță această revendicare<sup>11</sup>. S-a cedat, apoi în fața unei alte revendicări reclamate de către soldații români: dreptul de a intona cîntece patriotice românești. Și aceasta cînd, numai cu o lună înainte de începerea războiului fredonarea imnului **Deșteaptă-te Române**, „te ducea la pușcărie, fiind considerat ca cea mai mare crimă“<sup>12</sup>. Concesiile se datorau atît fricii autorităților față de românii înarmați, cît și unor speranțe nemărturisite că prin intermediul acestora va spori și „combativitatea“ lor pe fronturi.

Din acest moment, steagurile românești, interzise și persecutate în timpuri normale, erau văzute peste tot unde se aflau soldați români. În toamna anului 1914, se semnală că în unitățile de pe frontiera cu România era abordat tricolorul românesc. La Brașov, soldații s-au „amestecat“ cu studenții români cîntînd „Deșteaptă-te române“. La Arad, în mijlocul mulțimii, soldații români ce urmau a fi trimiși pe front interpretau, „la clarinete și trîmbițe“, „Marșul lui Iancu“. Și exemplele sînt numeroase.

Dar nici această vagă și neînsemnată concesie n-a avut darul de-a insufla cituși de puțin elanul românilor în luptă. Soldații români erau conștienți că războiul purtat de monarhia austro-ungară nu era al lor, ci al asupritorilor lor, și, că, în eventualitatea victoriei din partea Puterilor centrale, dominația străină asupra Transilvaniei se va consolida. De aceea, soldații ardeleni au recurs la acele forme de luptă care să contribuie la subminarea propriilor lor asupritori și facilitarea eliberării și unirii Transilvaniei cu România.

Forma cea mai populară era părăsirea unităților și trecerea în România pentru a-și oferi viețile operei de eliberare naționale. Se recurgea la această cale de luptă — așa cum declara un învățător român din Bistrița — „în mod conștient“, ca, la momentul oportun, românul ardelen „să singereze pentru cauza dreaptă românească și nu pentru interese străine“. Fiindcă, declara el, în continuare: „În curînd românii din Ardeal vor fi eliberați și se vor uni cu frații de dincolo“<sup>13</sup>. Trecerea soldaților ardeleni în România presupunea un act de curaj infinit mai mare decît a lupta pe front. Orice eșec în a trece granița în România atrăgea după sine pedeapsa capitală, cu moartea prin ștreang. Iar exemple în acest sens au fost nenumărate.

<sup>9</sup> Roman R. Ciorogariu, *op. cit.*, p. 16.

<sup>10</sup> *Ibid.*

<sup>11</sup> „Gazeta Transilvaniei“ din 23 iulie/5 august 1915.

<sup>12</sup> „Adevărul“ din 22 iunie 1916.

<sup>13</sup> *Unirea Transilvaniei cu România 1918*, sub redacția Ion Popescu-Puțuri și Augustin Deac, Ediția a III-a, revăzută și adăugită, Editura Politică, București, 1978, p. 392.

Deși știau la ce se puteau expune, chiar din primele zile ale războiului, s-au semnalat cazuri de trecere a soldaților ardeleni dincolo de Carpați pentru a se înrola în armata română. Numeroase au fost rapoartele autorităților civile și militare austro-ungare care consemnau acest fenomen. Astfel, o anchetă a organelor prefecturii de poliție din Brașov, din 28 septembrie 1914 dezvăluia „că la Sinaia se găsesc soldați de-ai noștri de naționalitate română“, care, folosind „drumurile contrabandiștilor“, au trecut în România<sup>14</sup>. O lună mai târziu, cazuri asemănătoare au fost sesizate în comitatul Hunedoara. În munții Cugirului, mai mulți soldați români din armata austro-ungară au intrat pe teritoriul României cu „întregul echipament militar“<sup>15</sup>. După părăsirea de către români a unor unități din comitatul Făgăraș, s-a întreprins aici o anchetă „temeinică“, pentru „identificarea drumului și a complicilor“, în vederea prevenirii, „în limita posibilităților“, pe viitor a unor atare stări de lucruri<sup>16</sup>. Se informau autoritățile că în împrejurimile Becleanului „sînt mai mulți români supuși concentrării“, care au preferat să ia drumul României unde „sînt foarte bine primiți“. Ei au declarat că „nu vor să-și verse sîngele“, pentru cei care îi oprimă. „În România, dacă pun mîna pe arme, o fac pentru națiunea română“<sup>17</sup>. Cît de înrădăcinată era aversiunea maselor de soldați de a lupta pentru statul austro-ungar reiese și din cazul gradatului Vasile Branca din Vărădia. Acesta făcîndu-și stagiul în Regimentul 61 din Timișoara, încă de la începutul războiului a fost trimis în fruntea unui detașament de 10 soldați în România cu scopul de a scufunda vasele rusești ce veneau pe Dunăre în ajutorul armatei sîrbe. Ajuns însă la Turnu Severin, detașamentul s-a predat autorităților române. Cînd, în 1016, armata română a trecut Carpații, Branca s-a înrolat ca voluntar și în luptele cu trupele austro-ungare, a căzut prizonier. Fiind internat la Șopron, a fost identificat și condamnat<sup>18</sup>. Se apreciază că, în cursul anului 1915, numărul ardelenilor care și-au părăsit unitățile și au trecut Carpații se ridica la 26.251<sup>19</sup>.

Fruntașii mișcării naționale ardeleni aflați în România s-au străduit să formeze aici o legiune, alcătuită din transilvănenii așezați de mai înainte în țară, precum și din cei care au părăsit armata austro-ungară după începerea războiului. Autoritățile austro-ungare, care urmăreau cu multă atenție și îngrijorare tot ce se întîmplă în România, au sesizat că, încă din anul 1913, s-au pus bazele în România a unei „Legiuni ardelenene“, cu scopul „de a face propagandă“, pentru eliberarea Transilvaniei. După izbucnirea războiului, „s-a intenționat de a se constitui o divizie din tineri transilvăneni pentru ca cu ei să se pătrundă la momentul oportun în Transilvania“. Din acest izvor — care reprezintă un documentar întocmit de către Comandamentul suprem al armatei cezaro-crăiești (1916)

<sup>14</sup> *Ibid.*, p. 395.

<sup>15</sup> Arhiva Institutului de studii istorice și social-politice de pe lângă C.C. al P.C.R., fond Problema națională, dosar X, f. 68-69.

<sup>16</sup> *Ibid.*

<sup>17</sup> *Ibid.*, fila 69

<sup>18</sup> I. D. Suciș, *Banalul și Unirea din 1918*, în „Studii“, nr. 6/1968, p. 1090-1091.

<sup>19</sup> Ștefan Pascu, *op. cit.*, p. 256.

— rezultă că, pînă la sfîrșitul anului 1914, numărul membrilor „Legiunii ardelenе“ din România se ridică la 3000 de soldați. În material se arată că membrii Legiunii urmează să fie distribuiți cîte unul sau doi în cadrul fiecărui regiment român care, în „cursul unui marș în Transilvania vor fi utili prin cunoștințele lor despre teren“<sup>20</sup>.

Vestea despre constituirea și activitatea „Legiunii ardelenе“, din România a pătruns destul de repede în Transilvania. Într-un raport din 28 octombrie 1915 aflăm că mulți elevi ostași și gradați români din Regimentul 63 Infanterie din Bistrița așteptau cu nerăbdare sosirea din România a legiunii ardelenе, împreună cu armata română, „ca să elibereze pe valahii, de aici“. Într-o altă sesiizare din partea aceluiași resort era reprodusă discuția unor intelectuali din Bistrița care susțineau că „va veni vremea cînd dr-ul Lucaciu și dr-ul Goga, împreună cu toți refugiații în România, vor intra în Ardeal în fruntea armatelor române“<sup>21</sup>. Un mare număr de documente emanate de la autoritățile austro-ungare, surprinzînd starea de spirit antihabsburgică a soldaților români ardeleni, anticipau că, în momentul cînd România va declara război monarhiei dualiste, nu se va putea deloc conta pe populația românească din Transilvania. Se exemplifica cu declarații culese în taină de la gradați sau de la soldați români care afirmau că la sosirea armatei române în Transilvania, aceștia vor fi primii care se vor solidariza cu frații lor.

În prima fază a războiului, marea majoritate a soldaților români ardeleni au fost încadrați în unitățile austro-ungare trimise pe frontul rusesc. Avînd „întîietate în hora morții“<sup>22</sup>, foarte mulți români au căzut prizonieri în urma „dezastrului de la Lemberg“<sup>23</sup>, pricinuit armatelor austro-ungare pe frontul rusesc. Au fost însă, și nu puține cazuri, cînd soldați români ardeleni ajunși pe frontul rusesc și avînd „privirile îndreptate spre România“<sup>24</sup>, au preferat să dezerteze și să treacă, de bună voie, de partea Rusiei. De altfel, printre populația din Transilvania străbătuse vestea că între România și Rusia s-a încheiat o convenție de alianță, prin care guvernul rus se angaja să recunoască dreptul statului român de a elibera „părțile din monarhia austro-ungară locuite de români“. Cu trecerea timpului nu mai era secret pentru nimeni că România se va alătura Antantei, din care făcea parte și Rusia.

Potrivit unei statistici, întocmită de Marele stat major rus, în august 1916, în momentul intrării României în război, se aflau în lagărele din Rusia circa 120 000 de prizonieri de origine română<sup>25</sup>. Ei erau răspîndiți în Rusia centrală și în Siberia, fiind folosiți la muncă pe întinsele pămînturi moșierești sau în întreprinderile, fabricile și minele aparținînd statului și capitaliștilor ruși. Deși, aflați la depărtări de mii de kilometri, prizonierii români, „crescuți de către părinții lor în dragostea de neam“,

<sup>20</sup> *Unirea Transilvaniei cu România, op. cit.*, p. 402.

<sup>21</sup> *Ibid.*, p. 393.

<sup>22</sup> Roman R. Ciorogariu, *op. cit.*, p. 18.

<sup>23</sup> *Transilvania, Banatul, Crișana, Maramureșul 1918-1928*, Cultura Națională, București, 1929, p. 119.

<sup>24</sup> *Ibid.*

<sup>25</sup> Elie Bufnea, *Formațiile de voluntari*, în *Transilvania, Banatul, Crișana, Maramureșul*, vol. I, Cultura Națională, București, 1929, p. 123.

au depănat și în captivitate „firul visului secular al moșilor și strămoșilor lor și au socotit că s-a împlinit sorocul robiei naționale”<sup>26</sup>. Aici, prima măsură pe care au întreprins-o a fost aceea de a rupe „cu cetățenia maghiară sau austriacă”, considerându-se cetățeni ai marii familii românești. Apoi, încă înainte ca România să declare războiul său, prizonierii ardeleni și bucovineni „au pornit o mișcare cu scopul de a crea o atmosferă prielnică întru concentrarea prizonierilor români, pentru a fi gata de a îngroșa armata română în momentul intrării ei în războiul pentru dezrobirea Ardealului”<sup>27</sup>. Desigur că, mișcarea se afla încă la început, dar ea va lua un mare avânt după intrarea României în război.

Momentul mult așteptat și cerut de întreaga națiune română, ca țara să intre în acțiune, se apropia. La 27 august 1916, în baza Convenției de alianță, politică și militară a României cu puterile Antantei, Consiliul de Coroană a hotărât intrarea în război împotriva Austro-Ungariei. În declarația remisă guvernului de la Viena se preciza țelul războiului purtat de România: „înfăptuirea unității sale naționale”. Documentul constituia în același timp un amplu și dur rechizitoriu la adresa politicii față de naționalități, dusă de monarhia dualistă. Ca urmare, în seara zilei de 27 august, trupele române au intrat cu însufletire în luptă pe toată lungimea arcului Carpatic — din nordul Moldovei pînă la Dunăre —, eliberînd, în scurt timp, o parte din Transilvania. Armatele române au izgonit armatele austro-ungare din Brașov, Făgăraș, Sf. Gheorghe și din alte localități, ajungînd pînă în apropierea Sibiului și Sighișoarei. În cadrul armatei române au luptat înfrățiți pentru aceeași cauză, aproape 25 000 de transilvăneni<sup>28</sup>, dintre cei care se aflau atunci pe pămîntul României. Printre ei erau acei tineri care și-au părăsit unitățile în Transilvania și, înfruntînd cele mai mari riscuri, au trecut Carpații la frații lor. „La chemarea patriei noastre — au declarat unii dintre ei în gazeta „Adevărul” din 3 septembrie 1916 — am răspuns sute de tineri și am cerut înrolarea noastră ca voluntari la diferite regimente. Am făcut aceasta împinși de dragostea de patrie. Ne-am înrolat ca voluntari pentru a merge și a lupta pe cîmpiile de onoare”. Peste 3000 de români transilvăneni au căzut jertfă pentru unitatea neamului, în vara și toamna anului 1916<sup>29</sup>.

Românii din Transilvania, dornici să se scape de sub dominația austro-ungară, și-au primit frații eliberatori din România cu explozii de entuziasm și bucurie. Ei au ieșit în întîmpinarea armatelor române potrivit tradiționalului obicei al operației, cu pîine și sare, întocmai cum, cu trei veacuri în urmă, locuitorii acestor ținuturi primiseră pe oștenii eliberatori ai lui Mihai Viteazul. „Stăm încă uluiți, nu găsim cuvinte să dăm glas bucuriei înăbușite de suferințele seculare... Bine ați venit!” — scria în acele zile „Gazeta Transilvaniei”<sup>30</sup>. La intrarea primelor trupe române

<sup>26</sup> Adrian Ganea, *Contribuția voluntarilor români la Marea Unire*, în Tiron Albani, *Douăzeci de ani de la Unire*, vol. I, Oradea, 1938, p. 323.

<sup>27</sup> *Ibid.*

<sup>28</sup> George Moroianu, *Luptele de emancipare ale Românilor din Ardeal în lumina europeană*, în Transilvania, Banatul, Crișana și Maramureșul, *op. cit.*, vol. III, p. 1439.

<sup>29</sup> „România Mare” din 27 iulie 1917.

<sup>30</sup> „Gazeta Transilvaniei” din 7 septembrie 1916.



în Braşovul eliberat, se menţionează în însemnările unui martor ocular, „toţi românii le-au ieşit înainte cu flori şi discursuri, era o însufleţire nemaipomenită”<sup>31</sup>. În Ţara Oltului, cum i se mai spune ţinutului Făgăraşului, vestea intrării României în război „a electrizat” inimile tuturor românilor. „Satele de pe Valea Oltului au îmbrăcat în acea clipă haine de sărbătoare. Trupele României au intrat în cetatea Făgăraşului în aclamaţiile mulţimii şi bătute cu flori”<sup>32</sup>.

În acţiunile desfăşurate pentru eliberarea Transilvaniei, armata română a fost puternic sprijinită de populaţia ardeleană — muncitori, ţărani, intelectuali. Circa 30000 de tineri români au ieşit în întâmpinarea armatei române, cerînd să fie înrolaţi şi ei<sup>33</sup>. N-au lipsit de la această acţiune patriotică nici femeile. În cursul luptelor de pe frontul de la Făgăraş, de pildă, două românce din comuna Pîriu au însoţit trupele Regimentului 30 Muscel pe poteci „cunoscute numai de ele”, pentru a ajunge „în spatele inamicului” întărit în tranşeele de pe malul drept al Oltului. Reuşita fiind deplină, ele au primit distincţiile cuvenite<sup>34</sup>. Exemple de această natură sînt nenumărate.

Intrarea României în război a uşurat simţitor situaţia aliaţilor, mai ales a armatelor franco-engleze, de pe al căror front comandamentul german a retras de urgenţă numeroase divizii pentru a le arunca pe frontul din România. Aliaţii, în schimb, nu şi-au respectat angajamentele asumate faţă de România. Astfel, ofensiva proiectată de Antantă în Balcani n-a mai avut loc; ofensiva rusă pe frontul răsăritean, menită să atragă o parte a forţelor militare ale Puterilor centrale, a încetat în luna septembrie 1916, iar diviziile ruseşti care urmau să vină în ajutorul armatei române în Dobrogea — unde trupele bulgare au intrat în luptă, sprijinite de puternicele unităţi germane — s-au oprit în judeţele Moldovei.

În această situaţie, sub presiunea superiorităţii numerice şi tehnice a armatelor germane şi austro-ungare, armata română, după 40 de zile de la intrarea triumfală în Transilvania, a fost nevoită să se retragă, luptînd, pe două fronturi, cu dîrzenie şi dăruire, pentru apărarea Olteniei, Munteniei şi Dobrogei. La sfîrşitul lunii decembrie 1916, linia frontului se stabilizează la Focşani — Nămoioasa — Galaţi, unde trupele române apără cu strălucire ultimul pămînt românesc rămas necucerit, în paralel cu un proces intens de refacere a forţelor în vederea unei noi ofensive.

Sprijinirea activă şi sub diferite forme a armatei române de către populaţia Transilvaniei a demonstrat guvernelor de la Viena şi Budapesta ataşamentul puternic, neîndrăgit al tuturor românilor faţă de cauza desăvîrşirii statului naţional român unitar. Pentru a „zdrobi” aceste sentimente de masă, autorităţile monarhiei austro-ungare au dezlănţuit o cruntă teroare în Transilvania. Temniţele şi lagărele din Arad, Cluj, Tîrgu Mureş, Seghedin, Budapesta, Vaţ ş.a. devin neîncăpătoare pen-

<sup>31</sup> Arhiva Bisericii Sf. Nicolae, Braşov, documentele 1024-1026.

<sup>32</sup> Victor Cornea, *Ţara Făgăraşului în luptele politice din Ardeal*, în Transilvania, Banatul, Crişana şi Maramureş, *op. cit.*, vol. III, p. 1513.

<sup>33</sup> Ştefan Pascu, *op. cit.*, p. 267.

<sup>34</sup> Victor Cornea, *op. cit.*, p. 1025.

tru a-i cuprinde pe români. Numai în închisoarea de la Cluj s-au perindat timp de doi ani 26 000 de români<sup>35</sup>. N-au fost scutiți de pedepse nici acei maghiari sau germani care au luat contact cu armata română eliberatoare în Transilvania. La Cluj, de pildă, la 5 martie 1917, se judeca procesul unui grup de femei maghiare din Lupeni, pe simplul motiv că, în timpul ofensivei armatei române în Transilvania „au gătit, oferind de bunăvoie, mâncare ofițerilor valahi“.

Aceste deslănțuiri de patimi șovine n-au reușit să anihileze mișcarea de eliberare națională, speranțele tuturor românilor în reușita ei. Nu s-a reușit acest lucru deoarece realizarea statului național român unitar era un proces legic, iar orice proces obiectiv nu poate fi întrerupt, în pofida oricărei măsuri represive. De acest fapt, și-au dat seama și potențaii de la Viena și Budapesta. Într-un raport al oficialităților maghiare din 2 noiembrie 1916, privind starea de spirit din Transilvania, se constata că atitudinea românilor este „plină de nădejde“, că ei au „o credință neclintită în reîntoarcerea oștirilor valahe și această convingere poate fi identificată și în mijlocul soldaților români de pe front“<sup>36</sup>.

Măsurile coercitive îndreptate împotriva populației românești din Transilvania au avut ca efect o consolidare și mai mare a solidarității românești de pretutindeni, hotărârea de luptă a întregii națiuni pentru libertate națională și unitate statală. În acest context s-a semnalat o intensificare a luptei maselor de soldați. Mizeria de tot felul, înțepirea exploatarei sociale și naționale, samavolnicile autorităților locale, discriminarea în acordarea ajutoarelor bănești celor de-acasă, toate aceste necazuri și umilinți erau aduse la cunoștința camarazilor lor de către noile regimente de rezerviști sosite pe front. Vestile dureroase de acasă au accentuat sentimentele de inutilitate și de zădărnicie a luptei pentru oprimatori. Combativitatea soldaților pe fronturi era în continuă scădere. „Ofițerii îndemnau cu revolverele pe la spate“<sup>37</sup>, ca ostașii să intre în luptă. Fenomenele se petreceau și invers. Soldați sosiți la vetrele lor în permisiile sau ca răniți în convalescență, își găsesc gospodăriile distruse, familiile zbătându-se în lipsuri. În rîndul lor încolțeau tot mai mult germeii răzvrătirii. Descriind acest proces, un contemporan al evenimentelor arăta: „Omul din popor, deprins ca militar pe front cu supunerea, vine acasă în concediu, dă peste mizeria și suferința alor săi, ascultă critica liberă și mintea i se deschide asupra zădărnicii eforturilor și jertfelor ce i se cer“<sup>38</sup>. În semn de protest, mulți dintre ei refuză să se mai înapoieze pe front. „Satele sînt pline de doșiți, pe care populația îi ascunde“<sup>39</sup>. „Dezertorii“ s-au constituit în detașamente înarmate în munții și pădurile Transilvaniei — așa numitele „cadrele verzi“ —, care erau ajutați cu alimente și îmbrăcăminte de populație.

<sup>35</sup> Constantin Kirișescu, *Istoria războiului pentru întregirea României 1916-1919*, ediția a II-a, vol. III, Editura Casei Școalelor, (f.a.), p. 363.

<sup>36</sup> Arhiva Institutului de studii istorice și social-politice de pe lângă C.C. al P.C.R., fond Problema națională, dosarul nr. XII, p. 245-247.

<sup>37</sup> Tiron Albani. *op. cit.*, p. 34.

<sup>38</sup> Constantin Kirișescu, *op. cit.*, p. 331.

<sup>39</sup> *Ibid.* p. 330.

O altă formă de luptă împotriva războiului imperialist dus de Austro-Ungaria o reprezenta „dezertările“ de pe front. Ea era utilizată de către soldații aparținând națiunilor oprimite de monarhia dualistă — români, cehi, slovaci, croați ș.a. —, care preferau să se predea „inamicului“, pentru a putea apoi lupta împotriva statului asupritor austro-ungar. „De aceea — constata ziarul „Ardealul“ — s-a putut vedea în acest război ceea ce în nici un alt război din lume nu s-a văzut: cetățenii Austriei luptând împotriva Austriei pentru a o zdrobi și a așeza în locul ei alte stări de lucruri, mai omenești“<sup>40</sup>.

Pe fronturile românești, guvernării de la Viena și Budapesta „s-au ferit, cu deosebită grijă, de a trimite soldați români. Neîncrederea lor era, desigur, îndreptățită“<sup>41</sup>. Ea se baza pe numeroase exemple, care atestau că, atunci când „din lipsă de vigilență“, printre unitățile trimise pe frontul românesc se aflau și soldați români, aceștia căutau primul prilej ca să treacă la frații lor. Un caz cunoscut în acest sens îl constituie locotenentul Emil Rebreanu — fratele marelui scriitor român Liviu Rebreanu. Iată cum descrie acest episod Const. Kirițescu, unul din memorialiștii cu mare competență în problematica primului război mondial: „Printre ofițerii români, scăpați de neprevădere printre unitățile trimise pe frontul român, de la Ghimeș, era locotenentul de rezervă Emil Rebreanu, din regimentul de artilerie Maria Louisa... La apropierea pământului românesc, Rebreanu a auzit tainica chemare a sufletelor de frați, /ce-i șoptea de dincolo de tranșee. Între nefireasca datorie, ostășească și sfânta datorie sufletească de Român, Rebreanu a ascultat-o pe cea din urmă. Într-o noapte, el încearcă să treacă frontul, în liniile române, ducând cu sine și planurile de împărțire a trupelor austro-ungare, din sector. A fost surprins și arestat. La 14 mai 1917, a fost spânzurat lângă un pîrîu, care făcea mai înainte granița dintre Moldova și Ardeal, într-un loc de unde scena putea fi văzută de soldații din tranșeele române“<sup>42</sup>. Cazul nu era singular. Tribunalul din Timișoara a condamnat la moarte prin împușcare pe Vincențiu Sărăuț, pentru „dezertare“, iar altor doi condamnați la moarte li s-a comutat pedeapsa în 15 ani muncă silnică<sup>43</sup>. Și exemple de acest gen erau numeroase.

Dacă, din motivele arătate, soldații români erau trimiși în număr mic pe fronturile de luptă românești, în schimb pe celelalte fronturi erau folosiți pe scară largă. Și, așa cum s-a mai menționat, românii, la fel ca soldații celorlalte popoare oprimite, „au fost băgați în prima linie de foc“, cu scopuri, chiar mărturisite, spre a fi sacrificate „elementele viguroase ale naționalităților“<sup>44</sup>. Așa se și explică numărul relativ mare al prizonierilor români. Au fost însă cazuri, și nu puține, când soldații români în loc să lupte pentru interese străine au preferat să dezerteze în tabăra aliaților României, cu gândul de a ajunge de acolo în România

<sup>40</sup> „Ardealul“ din 18 ianuarie 1918.

<sup>41</sup> Constantin Kirițescu, *op. cit.*, p. 361.

<sup>42</sup> *Ibid.*

<sup>43</sup> Unirea Transilvaniei cu România, *op. cit.*, p. 420.

<sup>44</sup> Constantin Kirițescu, *op. cit.*, p. 369.

în vederea înrolării lor în armata română. Odată ajunși în prizonierat, ei „se pregăteau de zor să-și potrivească uniforma după sufletul lor. După intrarea României, toți acești prizonieri făceau eforturi ca să intre în armata României sau să se înșiruie alături de ea și de armatele aliate, pentru că împreună să apere și să cucerească libertatea neamurilor”<sup>45</sup>.

Exemplu concludent în această privință îl oferă prizonierii români ardeleni, aflați în număr mare în Rusia. În august 1916, când goarneau armatei române au vestit intrarea ei triumfală în Transilvania, prizonierii români din Rusia au primit știrea acestui act istoric cu un entuziasm de nedescris. După reiațările ziarelor ruse de atunci, simpla veste a intrării României în război a făcut, ca 40 000 de români să ceară înrolarea în armata română<sup>46</sup>. Evocînd, mai tîrziu, această mișcare de înaltă ținută patriotică a prizonierilor ardeleni din Rusia, un fost participant la această amplă manifestare arăta: „Din toate colțurile imperiului s-au adresat solicitări către Marele Cartier General Rusesco, pentru concentrarea prizonierilor români ardeleni și bucovineni”<sup>47</sup>, pentru a fi trimiși în România și a lupta acolo sub drapel românesc. De pildă, prizonierii români din Petropavlovsk chiar în momentul cînd România a declarat război împotriva Austro-Ungariei, „durîndu-ne inima de patria noastră română, am alergat cu grabă la autoritățile orașului și ne-am înscris voluntari”<sup>48</sup>. În numele a peste 500 de români, sublocotenentul Dumitru Strugur s-a adresat cu o scrisoare generalului Coandă, în care se spunea: „Ne-am lepădat de dreptul de cetățean austro-ungar”, sîntem „gata de a intra ca voluntari în armata română voind și noi astfel să cooperăm cît de puțin la îndeplinirea înaltului ideal: dezrobirea fraților de peste Carpați”<sup>49</sup>. În același spirit era redactată și scrisoarea sublocotenentului Jivan Suciuc, care solicita a fi primit în armata română „pentru a putea lupta cu o oră mai înainte alături de frații mei liberi pentru realizarea idealului național”<sup>50</sup>. Năzuința fierbinte a românilor din Ardeal, Maramureș, Crișana și Banat — se spunea într-o altă cerere de primire în rîndul voluntarilor — este „să ne alipim la România liberă, cum au dorit-o voievozii Ștefan și Mihai... și cum au visat-o moșii și părinții noștri”<sup>51</sup>. Și astfel de scrisori erau numeroase, ele exprimînd hotărîrea prizonierilor români, ardeleni de a fi primiți în armata română pentru a-și aduce contribuția la cauza eliberării Transilvaniei și la unirea ei cu România.

În fața acestor înălțătoare sentimente de autentic patriotism, guvernul român nu putea și nici n-a rămas indiferent. Nu același lucru se

<sup>45</sup> Voicu Nițescu, *Cuvînt înainte: Voluntarii în Transilvania*, în Transilvania, Banatul, Crișana și Maramureșul, *op. cit.*, vol. I. p. 119.

<sup>46</sup> Dr. Petre Nemoianu, *Corpul voluntarilor români în Rusia*, Tipografia națională, Lugoj, 1921.

<sup>47</sup> Adrian Ganea, *Contribuția voluntarilor români la marea Unire*, în Tiron Albani, *op. cit.*, p. 324.

<sup>48</sup> „România mare” (Kiev) din 20 iulie 1917.

<sup>49</sup> Arhiva M.F.A., fond M.C.G., dosar 38/1917, f. 84.

<sup>50</sup> *Ibid.*, dosar 32/1917, f. 4.

<sup>51</sup> „România mare” din 20 iulie 1917.

poate spune despre guvernul țarist care, față de inițiativa românilor manifesta inițial o anumită rezervă. În primul rînd, atît statul, dar mai ales moșierii și capitaliștii ruși aveau nevoie de mîna de lucru gratuită a prizonierilor, implicit ai celor români. Apoi, politica guvernului imperial, „chiar după intrarea României în război, nu se împăca în mod sincer cu formarea unor trupe de români ardeleni și bucovineni, care erau, cum au și fost, o elocventă manifestare politică pentru o Românie Mare, un scop care durea pe țariști și lovea în planurile lor de viitor, întocmai cum lovea în autoritatea Habsburgilor”<sup>52</sup>.

La insistența guvernului român, guvernul țarist a convenit în octombrie 1916 ca, în schimbul a 15.000 de prizonieri germani și austrieci, să permită trecerea în România a 15 000 de prizonieri de origină română aflați în lagărele din Rusia<sup>53</sup>. Drept urmare, comandamentul rus s-a adresat, la începutul lunii noiembrie, tuturor comandanților de lagăre, cerîndu-le să sprijine acțiunea de concentrare a prizonierilor români, iar primele transporturi de acest gen au început să sosească la Darnița (lîngă Kiev), unde în decembrie 1916 s-a constituit comandamentul „Corpului de voluntari ardeleni și bucovineni“, în frunte cu dr. Victor Deleu, Vasile Chiroiu, Ion Vescan ș.a.<sup>54</sup>. După ce s-au adunat aici peste 500 de ofițeri și cîteva mii de soldați români, la începutul anului 1917, guvernul român l-a trimis în Rusia pe lt. col. Gheorghe Pietraru, cu misiunea de-a încheia cu autoritățile militare ruse o convenție „de-a echipa pe voluntari și a-i transporta în România”<sup>55</sup>.

După revoluția burghezo-democratică din februarie 1917 din Rusia, care a dus la răsturnarea țarismului, s-a precipitat încheierea acordului între guvernul român și cel rus cu privire la oficializarea constituirii corpurilor de voluntari români. Din acest moment în lagărele de prizonieri români din Rusia s-a semnalat o adevărată efervescentă politică cu caracter patriotic, întregîndu-se „un potop de cereri individuale“ pentru a se înscrie ca voluntari în armata română<sup>56</sup>. Ca urmare, numărul prizonierilor sosiți la Darnița pentru a se înrola în armata română a sporit în mod considerabil. Se semna aici, în mod festiv, următorul angajament: „Subsemnații ofițeri, subofițeri și soldați de naționalitate română, declarăm pe onoare și conștiință că voim să luptăm alături de armata română, pentru dezrobirea țărilor noastre de sub dominația austro-ungară și alipirea lor la România”<sup>57</sup>.

În aprilie 1917, acțiunea de organizare a primului corp de voluntari români era, în linii mari, încheiată. Din rîndurile sale au făcut parte reprezentanți ai tuturor ținuturilor ardeleni. În ziua de 16 ale lunii res-

<sup>52</sup> Elie Bufeana, *op. cit.*, p. 120.

<sup>53</sup> D. Tuțu, *Voluntarii români din Transilvania în lupta împotriva Puterilor Centrale, pentru eliberare națională și unitate (1916-1918)* în „Studii“ nr. 6/1968, p. 1129.

<sup>54</sup> Petre Nemoianu, *Prima Alba Iulia — Voluntari români în războiul pentru întregirea neamului*, Timișoara, 1923, p. 1.

<sup>55</sup> Adrian Ganea, *op. cit.*, p. 324.

<sup>56</sup> Arhiva Institutului de studii istorice și social-politice de pe lîngă C.C. al P.C.R., fondul nr. XVII, dosarul nr. 975.

<sup>57</sup> Elie Bufeana, *op. cit.*, p. 121.

pective, adunarea voluntarilor români de la Darnița lansează către „lumea întreagă“ acel cunoscut manifest prin care aceștia proclamă autodeterminarea Transilvaniei și unirea ei cu România. Manifestul adoptat de adunare — adunare intrată în istorie ca „Prima Alba Iulia“, adică cea dintâi manifestare puternică și oficială de unire a teritoriilor românești din Austro-Ungaria cu România — a fost semnat, în numele zecilor de mii de foști prizonieri români de către 250 de ofițeri și 250 de soldați. Documentul cuprindea hotărîrea fermă a voluntarilor români de a participa cu jertfa vieții lor, la lupta pentru împlinirea idealului lor : eliberarea Transilvaniei și a Bucovinei de sub dominația monarhiei dualiste și unirea lor cu România. Astăzi, se declara în manifest, „ne-am convins definitiv că nouă, ca români, nu ne e mai posibilă existența în cadrele statului Austro-Ungar, noi care în limbă, în cultură, în structura socială și în întreaga ființă a noastră etnică și politică, formăm un trup unic și nedespărțit cu toate celelalte părți constitutive ale națiunii române, cerem cu voință neștrămutată încorporarea noastră la România liberă, pentru a forma împreună cu ea un singur stat național românesc, pe care îl vom zidi pe bazele celei mai înaintate democrații“<sup>58</sup>. Unirea teritoriilor românești asuprite din monarhia dualistă cu România era revendicată în numele principiilor democratice, ale dreptului fiecărei națiuni „de a-și hotărî singură soarta, de a-și alege singură forma prin care voințele să se guverneze“<sup>59</sup>. Pentru realizarea năzuințelor lor legitime, se susținea în manifest, voluntarii români se angajau să pună în „cumpănă tot ce avem, viața și averea noastră“ și „nu ne vom opri pînă nu vom învinge, ori vom pieri“<sup>60</sup>. Documentul exprima, în încheiere, încrederea fermă a voluntarilor români că „între viitoarele state fericite, naționale și democratice va fi și România tuturor Românilor“<sup>61</sup>.

Manifestul, tradus în mai multe limbi, a fost adus la cunoștința guvernelor român și rus precum și reprezentanților statelor aliate și neutre din Rusia. În mai 1917 guvernul a aprobat mutarea sediului voluntarilor de la Darnița la Kiev. De aici, detașamentele de voluntari erau trimise în țară.

În ziua de 3 iunie 1917 s-a imbarcat primul eșalon de voluntari români, compus din 116 ofițeri și 1250 de subofițeri și soldați. În ziua de 6 iunie la orele 16, trenul a sosit la Iași, unde voluntarii au fost primiți cu „valuri de entuziasm“ de mulțimea ce aștepta la gară. În ziua de 8 iunie, cu ocazia depunerii jurămîntului la Iași, voluntarilor li s-a adresat o telegramă de felicitare din partea autorităților statului român în care, printre altele, se spunea : „...pe voi orașul acesta unde s-a făcut unirea Principatelor vă salută cu dragoste ca pe întîii soli ai neamului românesc. Armata, în a cărei familii ați intrat astăzi, vă primește cu brațele deschise ca pe niste frați iubitori, căci stie că inima voastră bate spre biruință“<sup>62</sup>.

<sup>58</sup> Documentul este reprodus după Adrian Ganea, *op. cit.*, p. 327-328.

<sup>59</sup> *Ibidem*, p. 329.

<sup>60</sup> *Ibidem*, p. 328.

<sup>61</sup> *Ibidem*, p. 332.

<sup>62</sup> Arhivele Statului București, fond Casa regală, Cabinet Ferdinand, dosar nr. 9/1917, p. 1-2.

Solemnitatea s-a încheiat seara târziu printr-o puternică manifestație în Piața Unirii, unde s-a jucat Hora Unirii și s-au intonat cîntece patriotice. Apreciind semnificația acestei zile, unul dintre organizatorii Primului batalion de voluntari români, scria : „Ziua de 8 iunie a devenit o sărbătoare națională, simbolizatoarea unirii”<sup>63</sup>.

La numai o lună pleacă din Kiev, spre Iași, al doilea detașament, alcătuit din 100 ofițeri și 550 soldați, primiți în capitala Moldovei cu aceeași însuflețire. În numai două luni și jumătate, au sosit în țară 374 ofițeri și 8261 soldați<sup>64</sup>.

Primele unități de voluntari sosite în România au fost repartizate pentru instrucție de 4 săptămîni la regimentele 25 infanterie Rovine, 5 Vinători, 3 Olt și 19 Caracal<sup>65</sup>. Ele au participat, apoi, la marea epopee românească din vara anului 1917 de la Mărășești, Mărăști și Oituz, evidențiindu-se prin eroism și dăruire în lupta pentru libertatea și unitatea patriei. Cei 31 morți și 435 răniți din rîndul voluntarilor ardeleni, reprezentau „prima pecete de sînge, pe angajamentul semnat la Darnața”<sup>66</sup>. Pentru fapte de vitejie 129 militari au fost decorați, printre care slt. Marmeliuc din comuna Zaharești, jud. Suceava, distins cu ordinul „Mihai Viteazul”, pentru actele de bravură săvîrșite în luptele din ziua de 6 august 1917. Un număr relativ mare de voluntari l-a dat fostul comitat Arad. Dintre ei, un număr de 36 persoane care au făcut parte din primul batalion al Corpului de voluntari, au fost decorați de statul român<sup>67</sup>.

În paralel cu cele mai mari bătălii pe frontul oriental din vara anului 1917 — Oituz, Mărăști, Mărășești —, pe teritoriul Rusiei a continuat acțiunea de recrutare a prizonierilor români pentru a se înrola în armata română. Un rol important în această direcție l-a avut ziarul „România Mare”, editat la Kiev, la 20 iulie 1917. Redactorul șef al ziarului era dr. Sever Bocu, din părțile Aradului, iar redactori : Ghiță Pop, Ion Iosif-Schiopul (care a fost redactor la „Tribuna” din Arad) și bucovineanul Filaret Boboș. Pe adresa ziarului au sosit mii de scrisori, prin care prizonierii din Transilvania și Bucovina solicitau să fie primiți în rîndurile voluntarilor, pentru a pleca pe front în România. „Mai bine îmi jertfesc viața pentru neamul românesc, decît să mai trăiesc sub jugul Austro-Ungariei”, scria un soldat român prizonier în Kamenski Zavod<sup>68</sup>. Un altul din Lisvenski Zavod scria că 23 de români din localitatea respectivă au un singur gînd, credința și nădejdea și anume ca să lupte „sub steag național”. Pe marginea acestor scrisori, ziarul voluntarilor români din

<sup>63</sup> Arhiva Institutului de studii istorice și social-politice de pe lângă C.C. al P.C.R., fondul nr. XVII, dosarul nr. 975.

<sup>64</sup> Elie Bufnea, *op. cit.*, p. 123.

<sup>65</sup> D. Tuțu, *op. cit.*, p. 1132.

<sup>66</sup> Elie Bufnea, *op. cit.*, p. 122.

<sup>67</sup> Alexandru Roz, *Aradul în timpul primului război mondial*, în „Ziridava”, nr. 10/1978, p. 389.

<sup>68</sup> „România mare” din 25 septembrie 1917.

Kiev concluziona că „în număr tot mai mare“, prizonierii români din Rusia doresc să ia „drumul către țară“, pentru a se înfrăți pe veșnicie, „cu leii (armata română — n.n.) de la Mărășești și de la Siret“<sup>69</sup>.

Succesele strălucite ale armatei române din vara anului 1917, manifestațiile pentru desăvîrșirea unității de stat ale diferitelor cercuri politice și ale maselor populare din România, activizarea emigranței române din diferite țări ale Antantei, unde aceasta susținea cauza unirii, toate acestea au stimulat într-un grad superior mișcarea de emancipare în Transilvania. Începînd cu toamna anului 1917, lupta maselor populare din Transilvania atît pentru emancipare națională cît și pentru prefaceri sociale capătă o nouă substanță și vigoare. Combativitatea mișcării este imprimată de către muncitori care, în această etapă își refac peste tot organizațiile politice și profesionale. În cadrul acestui proces, militanții socialiști români pun în fața maselor obiectivele de luptă ale momentului dat: dreptul națiunii române la autodeterminare, însoțit de adînci prefaceri democratice. Aceste revendicări au fost susținute prin ample lupte de masă, ca, de pildă, participarea muncitorilor din Transilvania la grevele politice de la sfîrșitul anului 1917 și începutul anului 1918, pentru pace și autodeterminare națională.

Lupta clasei muncitoare și a celorlalte categorii sociale din Transilvania a avut un deosebit ecou în rîndurile armatei, cuprinsă de epuizare și nemulțumirea generală. În pofida eforturilor depuse de guvernăntii dublei monarhii de a izola armata de frămîntările interne, vestea acestora a ajuns cu iuțeală pe toate fronturile. Armata austro-ungară ducea tot mai greu povara războiului, „pe care o parte din soldați nu-l mai putea înțelege, iar altă parte îl repudiază“<sup>70</sup>. Printre amplele acțiuni antirăzboinice de la începutul anului 1918 s-a detașat revolta marinarilor flotei habsburgice din portul Cattaro la Marea Adriatică (Dalmația), prima mare răscoală a unor unități militare austro-ungare. Răscoala s-a întins la Pola — unde erau mobilizați peste 1000 de marinari români — Split și Sibenic; la revoltă au participat un număr impozant de marinari aparținînd, în special, popoarelor asuprite din monarhia austro-ungară<sup>71</sup>. Revendicările prezentate guvernului de către comitetul militar revoluționar îndeplineau cerințele imediate, legate de modul de viață al marinarilor, cum era de pildă, recunoașterea și admiterea adunărilor marinarilor, cu lozinci de mare rezonanță politică, socială și națională, ca acordarea dreptului de autodeterminare popoarelor din Austro-Ungaria și imediata încheiere a unei păci democratice.

La răscoală au participat în mod activ și marinari români<sup>72</sup>. Ei și-au trimis reprezentanți în comitetul militar revoluționar, care conducea acțiunea insurgenților. Răscoala a fost reprimată cu cruzime de către amiralul Horthy, comandantul flotei. În lista celor 379 de condamnați fi-

<sup>69</sup> *Ibid.*, din 26 octombrie 1917.

<sup>70</sup> Constantin Kirișescu, *op. cit.*, p. 331.

<sup>71</sup> *Destrămarea monarhiei austro-ungare. 1900-1918*, sub redacția acad. C. Daicoviciu și prof. M. Constantinescu, Editura Academiei R.P.R., București, 1964, p. 157.

<sup>72</sup> V. Seredan, *Garda națională română a marinarilor din Pola și descompunerea marinei austro-ungare*, București, 1922, p. 7-9.



gurează marinari de diferite naționalități asuprite în monarhia dualistă : sîrbi, cehi, slovaci, polonezi, italieni. Printre ei se aflau și români, ca : Iosif Moscheni, Carol S'urza, Armin Penza<sup>73</sup> și alții. Lupta și suferința lor se încadra în amp'la mișcare a românilor de pretutindeni pentru cauza eliberării Transilvaniei și a unirii ei cu România. Deși răscoala a fost înăbușită, frămîntările în rîndurile marinarilor, inclusiv cei români, au continuat (neexecuții de ordine și alte acțiuni).

După pacea de la Brest-Litovsk și București, o parte a unităților austro-ungare din răsărit au fost transferate pe frontul italian, unde au adus cu ele spiritul de răzvrătire. Soldații transportați spre frontul italian se revoltau pe drum. La începutul lunii august 1918, în gara Noua Suliță, s-au revoltat două regimente de infanterie compuse din ardeleni.

Ideile socialiste găsesc tot mai mult ecou în rîndurile soldaților, care urmăreau cu interes campania pacifistă desfășurată de mișcarea socialistă. Gazeta socialiștilor români „Adevărul“ era citită atît în garnizoanele din Transilvania, cit și de soldații români pe fronturi. Se purta corespondență între soldați și redacția acestui ziar. Într-o asemenea scrisoare, un grup de soldați își manifesta dorința ca ziarul să apară mai des, măcar de două ori pe săptămînă : „Noi mai mulți soldați români de la honvezimea din Lugoj, sătui de-a vărsa sînge, sudori și lacrimi pentru triumful războiului, vă salutăm în lupta voastră socialistă pentru pace și vă rugăm ca să faceți totul pentru editarea foii pe săptămînă de două ori“<sup>74</sup>.

Pentru ca starea de spirit de acasă, generată de foame, mizerie și lipsă de drepturi să nu ajungă pe front, și invers, epuizarea și nemulțumirile soldaților din liniile frontului să nu pătrundă în interior, autoritățile austro-ungare au recurs la cenzurarea corespondenței iar, apoi, chiar la interzicerea scrisorilor dintre familiile celor plecați la război. Toate acestea erau însă inutile. Cu prilejul zilei de 1 mai 1918, de pildă, elementele socialiste din regimentul 43 Caransebeș și din alte regimente de pe frontul italian au organizat manifestații și au răspîndit manifeste revoluționare.

În unele unități militare din Transilvania s-au înregistrat cazuri de revoltă (la Odorhei, Bistrița, Caransebeș ș.a.). La 20 mai 1918, s-a semnalat o răscoală în regimentul 7 din Seghedin, din care făceau parte și mulți români.

Germanii destrămării armatei austro-ungare s-au reflectat în intensificarea dezertărilor atît în garnizoanele din interior cît și pe front. După datele citate în parlamentul ungar, numărul dezertorilor români din armata austro-ungară erau de 80.000, ceea ce reprezenta aproape a șasea parte din totalul românilor ardeleni încadrați în armata habsburgică<sup>75</sup>. O parte dintre aceștia au dezertat în interior, îngroșînd rîndurile „cadrelor verzi“ ce acționau în munții și pădurile Transilvaniei. Avînd sprijinul populației, aceste detașamente înarmate atacau sediile autorită-

<sup>73</sup> N. Copoiu, *Kator — un oraș iugoslav cu tradiție revoluționară*, în „Magazin istoric“, anul II, nr. 1 din 10 ianuarie 1968, p. 32.

<sup>74</sup> „Adevărul“ din 9/22 septembrie 1918.

<sup>75</sup> *Destrămarea monarhiei austro-ungare, 1900-1918, op. cit.*, p. 87.

ților oprimate, averile moșierilor, luptau împotriva nedreptăților sociale și naționale. În aceste regiuni s-a proclamat starea excepțională pentru a se putea aplica pedepse cât mai aspre dezertorilor și populației. Au avut loc ciocniri violente între jandarmerie, întărită cu unități militare, și detașamentele de „cadre verzi“ în munții Apuseni, ai Bistriței și Maramureșului<sup>76</sup>.

La sfârșitul anului 1917 și în primele luni ale celui următor, s-au intensificat acțiunile soldaților români ardeleni de dezertare pe frontul occidental, cu scopul de a scăpa de un război în care nu aveau nimic de apărut sau de câștigat. „Trecind prin ploaja de gloanțe“ în tabăra italiană, ostașii români transilvăneni urmăreau, totodată, să intre ca voluntari în arma a aliată, pentru a lupta împotriva asupritorilor austro-ungari<sup>77</sup>. Așa, de pildă, învățătorul și folcloristul Petre Ugliș — Delapeșica nota, în memoriile sale, că, fiind într-un avanpost în noaptea de 27 decembrie 1917, a trecut liniile italiene cu toți cei 82 de soldați aflați sub comanda sa<sup>78</sup>.

Pentru a da posibilitate celor 18.000 de prizonieri români ardeleni din Italia de a participa la lupta contra monarhiei impilatoare austro-ungare, reprezentanții diplomației ai României în țările occidentale au făcut demersuri pe lângă guvernele respective pentru a primi acordul în vederea creării de legiuni române care să lupte împotriva Puterilor Centrale. De altfel, la fel ca prizonierii români din lagărele rusești, și cei din Italia și-au exprimat încă din 1915 dorința de a participa la lupta împotriva Austro-Ungariei, pentru eliberarea pământurilor natale. După ce România a intrat în război pe aceleași baricade cu Italia, prizonierii români au înaintat forurilor militare și administrative italiene, numeroase petiții prin care cereau promisiunea de-a lupta ca voluntari în cadrele armatei italiene<sup>79</sup>.

După Congresul de la Roma a națiunilor oprimate din Austro-Ungaria (8-14 aprilie 1918), Ministerul de război italian îngăduie profesorului George Mironescu, delegat al Consiliului Național Român de la Paris, să se intereseze de soarta prizonierilor români din Italia, răsfirați „în nu mai puțin de cincizeci de lagăre deosebite“<sup>80</sup>. În timpul vizitei lui Mironescu în lagărul de la Cassino, prizonierii au declarat că „nu au altă dorință decât de a merge din nou pe front“, pentru a lupta în comun cu aliații în vederea întregirii neamului românesc<sup>81</sup>. Aceleași călduroase cereri au adresat și prizonierii români din lagărul de la Comaldoli (de lângă Genua), manifestându-și cu toții dorința de a lupta pentru „dreapta și sfânta cauză a neamului românesc“<sup>82</sup>.

<sup>76</sup> *Relații agrare și mișcări țărănești în România, op. cit.*, p. 250.

<sup>77</sup> George Moroianu, *Luptele de emancipare ale Românilor din Ardeal în lumină europeană*, în „Transilvania, Banat, Crișana, Maramureș“, *op. cit.*, vol. III, p. 1458.

<sup>78</sup> Vasile Popeangă, *Aradul, centru politic al luptei naționale din perioada dualismului (1867-1918)*, Editura Facla, 1978, p. 238.

<sup>79</sup> Elie Bufnea, *op. cit.*, p. 131.

<sup>80</sup> George Moroianu, *op. cit.*, p. 1457.

<sup>81</sup> *Ibid.*, p. 1457.

<sup>82</sup> *Ibid.*, p. 1458.

Pornind de la doleanțele prizonierilor români, Consiliul Național de la Paris, s-a adresat guvernelor italian și francez cu un memoriu, prin care se solicită organizarea unor legiuni române pe frontul din apus. În memoriu se specifică că lupta de eliberare a poporului român din Austro-Ungaria este „rezultatul vieții însăși, a conștiinței și demnității umane” și că ea nu va lua sfârșit decât „prin realizarea fără rezervă a libertății naționale”. Documentul susține că voința fermă a prizonierilor români de a se constitui în legiuni înarmate este o mărturie „vie că statul austro-ungar nu e numai un anacronism istoric, ci o nedreptate omenească, o imoralitate socială”. În final, se exprimă încrederea că „condițiile de înrolare a prizonierilor români pentru legiuni sînt foarte potrivite: Mediul este favorabil războiului și românii și italienii nu au încetat o clipă de a se simți frați”<sup>83</sup>.

În urma acestui demers, președintele Consiliului de Miniștri Orlando a încuviințat ca toți ofițerii români prizonieri de război să fie concentrați la Cittaducale lângă Rieti. Aici se pun bazele legiunii române din Italia<sup>84</sup>, la începutul lunii mai 1918, cînd fiecare din cei 84 de ofițeri români, prin cereri individuale, adresate Ministerului de război, își oferă serviciile armatei italiene, pentru „a putea lupta contra inamicului nostru secular și în contra aliaților săi, pentru triumful cauzei comune, fiindcă prefer să mor în luptă, decât să mă întorc sub îngrozitorul jug austro-ungar”<sup>85</sup>.

Acțiunea românească în Italia a fost primită cu căldură de către opinia publică italiană. La începutul lunii iunie 1918 la Roma se constituie un comitet „Pentru România” („Pro-Romena”), în frunte cu primul orașului. În scurtă vreme s-au format comitete similare la Milano, Torino, Genova, Ferrara etc.

În această ambianță, la 1 iunie 1918, Marele Stat Major al armatei italiene a cerut ca 10 ofițeri din cei adunați la Cittaducale să fie trimiși pe front cu scopul de a constitui din prizonierii români aflați în zona frontului formațiuni de luptă. Printre cei trimiși se numărau locotenentul Piso Emilian, slt. Cotuțiu Emil, slt. Vancea Victor ș.a., reușind să organizeze 3 companii de voluntari. Încă din această lună, detașamente de voluntari români au luptat cu eroism pe frontul italian, la Piave<sup>86</sup>.

În ziua de 19 iunie 1918 se constituie „Comitetul de acțiune al românilor din Transilvania, Banat și Bucovina”, cu sediul la Roma, pe adresa căruia soseau numeroase scrisori din partea prizonierilor români, cerînd a fi înrolați în legiunea română. În scrisoarea soldatului Firu Mihail, de pildă, se spunea că „pătruns fiind de cea mai sfîntă datorie de neam și țară, rog susnumitul comitet ca să binevoiască a mă accepta în legiunea română pentru a lupta efectiv pentru înfăptuirea idealului național”<sup>87</sup>.

<sup>83</sup> Elie Bufnea *op. cit.*, p. 132.

<sup>84</sup> Ștefan Pascu, *op. cit.* p. 301.

<sup>85</sup> „Gazeta voluntarilor”, anul VIII, nr. 12 din 21 august 1933 (Cluj).

<sup>86</sup> Elie Bufnea, *op. cit.*, p. 132.

<sup>87</sup> D. Tuțu, *op. cit.*, p. 1138.

La 18 iulie, guvernul italian aprobă oficial înființarea legiunii române în Italia sub comanda generalului Luciano Ferige (fost atașat militar pe lângă legația italiană din București înainte de război)<sup>88</sup>. S-a hotărât atunci, din partea Ministrului de război al Italiei, ca „toți ofițerii din Cittaducale care au făcut cereri de înrolare în armata italiană vor fi declarați imediat liberi. Veți lua măsuri să fie îmbrăcați în uniforme italiene cu insignele legiunii române : tricolorul românesc orizontal. După îndeplinirea acestor ordine, veți lua măsuri ca ei să fie trimiși în nordul Italiei, unde se găsesc deja concentrați din ordinele mele precedente, câteva mii de oameni. Acolo ofițeri legionari români vor proceda la alegerea oamenilor gata să lupte alături de noi contra Austro-Ungariei”<sup>89</sup>. Zece zile mai târziu, la Ponte di Brenta de lângă Padova s-a constituit prima companie de români, sub comanda lt. Piso Emilian. S-a înmănat drapelul tricolor, într-un cadru festiv, la care a participat și generalul Diez, comandantul suprem al armatei italiene<sup>90</sup>. Această companie a fost încadrată în Armata a VIII-a în zona de operație<sup>91</sup>. La scurtă vreme, se constituie a doua companie, organizată de lt. Ioan Stoica și slt. Emilian Cutuțiu<sup>92</sup>.

Ampla activitate de organizare a legiunii române continua cu perseverență în paralel cu lupta unor detașamente române pe frontul italian. Principiile de organizare a legiunii au fost date publicității prin decretul din 15 octombrie 1918<sup>93</sup>, semnat de V. Zupelli, ministrul de război italian. Legiunea română — specifică decretul — este destinată ca „să opereze alături de trupele italiene pe frontul nostru”. Se prevedea ca uniforma voluntarilor români să fie asemănătoare cu cea a infanteriștilor italieni, având însă insigne cu tricolorul românesc. Pe beretă era cusută o cocardă cu culorile naționale.

Compania I, comandată de lt. Piso Emilian, a intrat în luptă în seara zilei de 24 octombrie, în dispozitivul Diviziei a II-a italiană. O altă companie, în frunte cu slt. Dumitru Radu a acționat alături de prima, în luptele de la Vittorio Veneto. În timpul operațiunii pe front, detașamentele române au avut morți și răniți. Pentru eroismul lor, o parte din ofițeri și soldați au fost decorați. Astfel, șase voluntari au primit medalii de argint, 16 medalii de bronz și șapte — crucea de război<sup>94</sup>. Lupta curajoasă a voluntarilor români a fost remarcată de generalul Caviglia, comandantul armatei a VIII-a, care a elogiat, prin ordin de zi, „Viteazul detașament de români”, pentru „mărețele dovezi de bravură”, manifestate în confruntarea cu inamicul<sup>95</sup>.

<sup>88</sup> Ștefan Pascu, *op. cit.*, p. 308.

<sup>89</sup> Simion C. Mîndrescu, *În Franța și Italia pentru cauza noastră (27 septembrie 1917 — 7 ianuarie 1919)*, București, 1919, p. 28.

<sup>90</sup> *Ibid.*

<sup>91</sup> D. Tuțu, *op. cit.*, p. 1138.

<sup>92</sup> Ștefan Pascu, *op. cit.*, p. 308.

<sup>93</sup> Simion C. Mîndrescu, *op. cit.*, p. 69.

<sup>94</sup> Elie Bufnea, *op. cit.*, p. 134.

<sup>95</sup> *Ibid.* p. 132.

În preajma prăbușirii monarhiei dualiste, legiunea română avea următoarele unități: 3 companii și un pluton de front, un regiment complet echipat și un pluton gata de marș, în frontul Pietro Lato de lângă Roma. Comandamentul legiunii avea încă 1.000 de cereri, iar în lagărul de concentrare din Avezzano se aflau circa 500 de voluntari ce așteptau a fi înrolați<sup>96</sup>.

Un număr de prizonieri români ardeleni se aflau în Franța. Unii dintre ei căzut prizonieri chiar la începutul războiului, pe frontul sîrbesc. De aici, au fost transportați, prin Italia, în Franța. Alții, care au fost înrolați în regimentele 21 Sibiu, 22 Virșeți, 23 Cluj și 24 Brașov, au fost luați prizonieri de către francezi pe frontul italian<sup>97</sup>.

După intrarea României în război, prizonierii români din Franța, în mod individual, „au cerut înrolarea ca voluntari în cadrul armatei franceze”<sup>98</sup>. Crearea la Paris, la 30 aprilie 1918 a „Comitetului Național al Românilor din Transilvania și Bucovina”, sub conducerea lui Traian Vuia, a impulsionat procesul de constituire în Franța a unei legiuni de voluntari români. Acest deziderat figurează chiar în Procesul verbal de constituire a Comitetului, iar revista „La Transilvanie”, editată de comitet, începînd cu 15 mai 1918, pledează pentru această cauză.

Inițial bazele legiunii române din Franța au fost puse de către „grade inferioare, soldați simpli”, animați de sentimente patriotice, de a acționa sub drapel național. Pînă la sosirea aprobării oficiale din partea guvernului francez, cu privire la constituirea legiunii române, voluntarii români au luptat pe frontul de vest în unități franceze, acțiunile lor identificîndu-se cu aceia a soldaților francezi<sup>99</sup>. O vie propagandă pentru voluntarii români au desfășurat-o ofițeri ca, slt. D. Rădoi, sau învățătorii Oancea din Arad și S. Turtureanu<sup>100</sup>.

Opinia publică franceză se solidarizează cu acțiunile și lupta românilor pentru eliberare națională. Ziarul coloniei române din Paris, „La Roumanie” (editat la 17 ianuarie 1918), devine o tribună la care colaborează personalități de prestigiu din lumea franceză. Pe la începutul lui august, acest ziar comunica despre pregătirea și formarea legiunii române<sup>101</sup>. Aceasta devenise o realitate odată cu crearea, la 6 septembrie 1918, la Paris a „Consiliului național al unității române”, alcătuit din români din vechea Românie și cu cei din Transilvania și Bucovina care acționau pe pămînt francez. Consiliul, al cărui președinte a fost ales Take Ionescu, a împuternicit pe generalul Iliescu (sosit în fruntea unei misiuni în Franța, după încheierea preliminarilor păcii de la Buftea) ca să preia organizarea și comanda legiunii române din Franța<sup>102</sup>. Legiunea era în plină organizare, dar a intervenit sfîrșitul războiului.

<sup>96</sup> D. Tuțu, *op. cit.*, p. 1139.

<sup>97</sup> Elie Bufnea, *op. cit.* p. 134-135.

<sup>98</sup> *Ibid.*, p. 135.

<sup>99</sup> *Ibid.*

<sup>100</sup> „România mare” din 14 ianuarie 1919.

<sup>101</sup> Ștefan Pascu, *op. cit.*, p. 310.

<sup>102</sup> Unirea Transilvaniei cu România, *op. cit.*, p. 580.

Patrioții români au depus eforturi de a crea unități române de voluntari și în Statele Unite ale Americii, unde marele număr de români care au emigrat în această țară — în mare majoritate din Transilvania și Bucovina — au militat pentru formarea statului național român unitar. Cetățenii americani de naționalitate română din S.U.A., cei proveniți aici din Transilvania și Bucovina, au declarat, chiar de la începutul războiului, că jurământul „făcut în silă regelui“, înainte de a-și părăsi vetrele, îl considerau nul și neavenit, angajându-se, cu prețul singelui și avutului lor, să lupte „pentru prăbușirea Imperiului austro-ungar“<sup>103</sup>. Era un răspuns la manevrele consulatelor austro-ungare din S.U.A., care încercau să-și apropie pe românii din teritoriile subjugate de monarhia dualistă. În numai câteva zile, după intrarea S.U.A. în război, peste 5000 de români, originari din provinciile aflate sub dominația austro-ungară, s-au încadrat în armata americană și au plecat pe frontul din Franța să lupte împotriva Puterilor centrale, implicit contra Austro-Ungariei. La sfârșitul anului 1917, alți 17.000 de români s-au prezentat voluntari, cerind să fie trimiși pe front<sup>104</sup>.

În acest climat, în primăvara anului 1917, Marele Cartier General al Armatei Române a trimis în S.U.A. pe Vasile Lucaciu, Vasile Stoica și alții cu misiunea de a organiza în această țară unități de voluntari din români transilvăneni pentru frontul francez<sup>105</sup>. În timpul întrevederii care a avut loc la Ministerul de război al S.U.A., în ziua de 6 iunie 1917, s-au discutat posibilitățile creării legiunii. Planul cuprindea următoarele: 1. Se va alcătui o unitate din românii transilvăneni voluntari, care nu sînt cetățeni ai S.U.A; 2. Unitatea va fi încadrată în armata americană, purtînd însemnele de „batalion de români“, „regimentul român“, după cum va fi de mare numărul voluntarilor<sup>106</sup>. Guvernul nord-american a declinat această propunere invocînd printre alte motive, și acela că constituția S.U.A. „nu permite organizarea și instruirea de trupe neamericane pe teritoriul republicii“<sup>107</sup>. Prin crearea, la 5 iulie 1918, a „Ligii naționale române din America“ în frunte cu Vasile Stoica, s-a reactualizat problema înființării în această țară a unor legiuni române. La întrunirile publice, organizate de Ligă, în diferite centre din S.U.A. locuite de români, numeroși participanți și-au manifestat dorința de a se înrola ca voluntari în legiunea română. În toamna anului 1918, numărul de cereri ale voluntarilor români, „gata să meargă pe frontul francez“, se ridica la 15.000<sup>108</sup>. Dacă, în cele din urmă, voluntarii români din S.U.A. n-au reușit să ajungă pe front, în schimb propaganda românească desfășurată peste Ocean, implicit în jurul formării legiunii române, a fost plină de roade. După o mare întrunire a reprezentanților națiunilor oprimate de dubla monarhie, ținută la „Carnegie Hall“ în New-York, la 15 septembrie 1918,

<sup>103</sup> „La Transylvanie“ din 1 august 1918.

<sup>104</sup> Unirea Transilvaniei, *op. cit.*, p. 569.

<sup>105</sup> Vasile Stoica, *În America pentru cauza românească*, București, 1926, p. 6.

<sup>106</sup> *Ibid.*, p. 8.

<sup>107</sup> Elie Bufnea, *op. cit.*, p. 135.

<sup>108</sup> Vasile Stoica, *op. cit.*, p. 10.

la numai cinci zile, T. Massarik, J. Paderewski, H. Hlinkovici și V. Stoica s-au prezentat la Casa Albă, înmînînd președintelui Wilson o moțiune prin care se cerea dezrobirea popoarelor din monarhia dualistă prin dezmembrarea ei. Cu acel prilej, președintele S.U.A. și-a exprimat acordul față de dezideratele națiunilor oprimate declarînd, pentru întia oară, că monarhia austro-ungară nu mai poate fi menținută<sup>109</sup>.

Așadar, românii de pretutindeni, de la cei din vechea Românie pînă la cei care sufereau vicisitudinile dominației străine, de la cei care, încorporați fiind în armata austro-ungară, au devenit prizonieri în lagărele rusești, italiene și franceze pînă la cei emigrați în S.U.A., s-au simțit și au acționat peste tot sub același steag al unității naționale.

Avîntul luptei popoarelor oprimate de monarhia habsburgică — români, cehi, slovaci, sîrbi etc. — a zdruncinat din temelii întregul edificiu acestui stat exploator. În timp ce lupta revoluționară și mișcările naționale subminau din interior monarhia dualistă, situația militar-strategică a Puterilor Centrale pe toate fronturile devine tot mai precară.

La mijlocul lunii septembrie 1918 armata bulgară, de mult șubrețită, nu mai poate rezista ofensivei aliaților. La 26 septembrie, în timp ce cavaleria franceză amenința să rupă toate mijloacele de comunicare ale armatei bulgare, înaltul comandament bulgar, adresîndu-se generalului Franchet d'Esperay, cere armistițiul. La 29 septembrie, cînd acest armistițiu fusese semnat, Austro-Ungaria își vedea distrus frontul în Macedonia. Turcia era acum izolată iar România se pregătea să reîntre în război.

O dată cu destrămarea frontului în sud, soldați români, care au luptat în diverse unități ale armatei austro-ungare pe frontul turcesc din Siria, Palestina și Mesopotamia, s-au despărțit de armatele habsburgice constituindu-se într-un detașament național. La această unitate au aderat și acei cîțiva prizonieri din armata României, luați de către turci pe frontul din Dobrogea din 1916. Scopul formării acestui detașament românesc condus de lt. Nicoară Vasile și care număra 429 de oameni „era în primul rînd să deorganizeze unitățile armatei austro-ungare din Turcia prin această organizare pe națiuni și în al doilea rînd de-a ajunge cît mai curînd în patria unde în mod instinctiv își dădeau seama că prezența lor este necesară<sup>110</sup>. Această formațiune românească s-a retras, împreună cu un detașament ceh, prin munții Taurus spre Constantinopol, unde Comandamentul Antantei i-a dat sprijin, recunoscîndu-i statutul de armată aliată<sup>111</sup>.

În contextul intensificării luptei tuturor popoarelor subjugate din monarhia austro-ungară, la 12 octombrie 1918, a avut loc la Oradea conferința Comitetului executiv al Partidului Național Român din Transilvania, în cadrul căreia s-a adoptat declarația națiunii române la autodeclarare națională. Socialiștii români nu numai că și-au dat adeziunea la acest document, despre care gazeta socialistă „Adevărul“ scria că „are un caracter istoric“, dar chiar a doua zi, ei au organizat la Budapesta

<sup>109</sup> *Ibid.*

<sup>110</sup> Elie Bufnea, *op. cit.*, p. 140-141.

<sup>111</sup> *Ibid.*

o adunare a muncitorilor români ce lucrau la întreprinderile de aici, unde s-a revendicat „independența desăvârșită a Transilvaniei împreună cu Banatul“ față de monarhia austro-ungară<sup>112</sup>.

Lupta maselor populare pentru autodeterminare națională a avut o deosebită înrîurire asupra maselor de soldați români. La 28 octombrie 1918, soldații regimentului 22 din divizia transilvăneană 38 Hv., se răscoală, anunțând că nu mai vor să lupte pentru Austro-Ungaria și că vor să plece la casele lor; răscoala se întinde și la restul diviziei. Cîteva zile mai tîrziu, un grup de tineri ofițeri din Cluj a insistat pe lângă conducerea Partidului Național Român să treacă la acțiuni directe și hotărîte. Ei au plănuțit ca să ridice în folosul cauzei naționale, garnizoana din Cluj, care era aproape în întregime românească. Sprijinindu-se pe această unitate militară, avocatul Amos Frîncu din Cluj, lansează, la 28 octombrie 1918 un manifest către „moți“, chemîndu-i în capitala Ardealului pentru a constitui la Cluj — Legiunea I și la Alba Iulia — Legiunea a II-a<sup>113</sup>.

În același timp, corpul de voluntari români, constituit la Celeabinsk (Siberia — Rusia), din foști prizonieri transilvăneni, prin declarația din 29 octombrie 1918, aduce la cunoștința lumii voința lor de unire a Transilvaniei cu România. Respingînd cu hotărîre planurile Curții de la Viena, care urmăreau să mențină integritatea monarhiei dualiste pe calea federalizării ei, documentul proclamă „toate provinciile românești: Transilvania, Banatul, Crișana, Maramureșul și Bucovina din monarhia austro-ungară desfăcute, de către această împărăție și realipite la regatul liber român, cu care din acest moment ele alcătuiesc un stat unitar, liber și independent“<sup>114</sup>.

Vestea puternicelor acțiuni cu caracter revoluționar, a energicelor mișcări de eliberare națională a popoarelor asupra care își proclamau autodeterminarea națională, răspîndită pe fronturi, a dus la acțiuni de dezagregare a armatei. Mii și mii de soldați din Cehia, Slovacia, Transilvania, Bucovina, Bosnia, Herțegovina, Slovenia, Galiția, dar și din Ungaria și Austria, părăseau frontul în grupuri sau izolat, se întorceau acasă, contribuind la intensificarea luptelor de eliberare socială și națională. Destrămarea armatei multinaționale s-a accentuat și ca urmare a înfrîngerilor suferite pe diferite fronturi de Puterile centrale. Retragera în dezordine de la Piave și dezertările în masă care le-au urmat au marcat începutul revoluției burghezo-democratice în Austro-Ungaria. Relatînd despre dezastrele armatelor austro-ungare de la Piave, militantul socialist Tiron Albani scria: „Și valul revoluției a pornit. Soldații răsculați pe diferite fronturi au început să le părăsească în corpore, cîntînd cîntece revoluționare. Și, pentru a fi în nota timpului, pentru a imita revoluția franceză și pe cea rusească, ofițerii și subofițerii revoluționari și-au tăiat gradele și insignele imperiale și, declarîndu-se egali cu soldații de rînd, au forțat și pe cei cărora nu le convenea această operație să

<sup>112</sup> „Adevărul“ din 5/20 octombrie 1918.

<sup>113</sup> Ștefan Pascu, *op. cit.*, p. 333.

<sup>114</sup> Marea Unire de la 1 decembrie 1918, *op. cit.*, p. 26.



procedeze la fel. Echipe de revoluționari înarmați treceau din tranșeu în tranșeu și dezarmau pe ofițeri, iar pe soldați îi îndemneau să ia armele și să plece cu ele acasă și să alunge pe conducătorii din fruntea administrației de stat. Ofițerii nu mai opuneau rezistență. Vedeau că totul e pierdut<sup>115</sup>.

Cea mai mare răscoală se produce în porturile Pola și Rijeka (Fiume), la finele lunii octombrie. Revolta a început la 27 octombrie, iar o zi mai târziu, marinarii înlătură ofițerii flotei austro-ungare și preiau comanda navelor. Cînd la 29 octombrie, Austria a declarat că acceptă armistițiul impus de aliați, marinarii aparținînd națiunilor asuprite s-au constituit în unități naționale, punîndu-se în slujba propriilor lor popoare. La 29 octombrie, subofițerul Valeriu Seredan, împreună cu alți marinari convoacă pentru ziua următoare, o adunare a tuturor soldaților români de pe nave și din portul Pola. S-a apelat, în același timp, la Caius Brediceanu, căpitan de artilerie la Pola, ca să pregătească un proiect de rezoluție. Adunarea, la care au participat sute de marinari români a votat în unanimitate documentul care hotăra „crearea unui detașament românesc de sine stătător“. Se stipula că detașamentul se situează pe pozițiile declarațiilor făcute de deputații români „în parlamentele din Viena și Budapesta“, în sensul că „poporul român din Transilvania și Bucovina s-a declarat independent, de sine stătător și liber“, și ca atare, marinarii români vor purta, ca semn distinctiv, tricolorul românesc. Detașamentul care număra 500 de oameni și care va lua denumirea de garda marinarilor români, a preluat paza portului din Pola<sup>116</sup>.

Pe ruinele vechii armate austro-ungare s-au creat, la sfîrșitul lunii octombrie 1918, unități naționale românești și în teritoriile cehe, care s-au desprins atunci din monarhia habsburgică. În ajunul și în timpul proclamării de către Comitetul național din Praga a creării statului ceh independent (28 octombrie) se aflau aici regimentele de infanterie 2 Brașov, 51 Cluj și o parte a regimentului 37 Oradea. Aceste unități erau compuse aproape în exclusivitate numai de români. În schimb, ținuturile cehe erau lipsite, în acele momente, de trupe proprii, acestea fiind dislocate în Austria, Ungaria și Transilvania. Se promova de către guvernauții austro-ungari o politică premeditată, în sensul că, spre a „preîntîmpina fraternizarea soldaților români cu populația din Ardeal și a soldaților cehi cu populația din Boemia și Moravia“, Comandamentul austro-ungar, încă de la începutul războiului, „a plasat regimentele românești în Boemia și Moravia, iar regimentele cehe în Ardeal și Ungaria“<sup>117</sup>. Singurele detașamente naționale aflate atunci la Praga erau organizații paramilitare de tineri, denumite „Sokoli“.

Continuînd vechile tradiții de solidaritate în lupta antihabsburgică dintre români, cehi și slovaci, regimentele românești din Praga au sprijinit, pe multiple planuri, proclamarea republicii cehoslovace. Întîi de

<sup>115</sup> Tiron Albani, *op. cit.*, p. 131-132.

<sup>116</sup> Informații ample privind acest aspect, în V. Seredan, *op. cit.*, p. 10-20.

<sup>117</sup> Dr. Gh. Repede, *Legiunea română din Praga*, în Tiron Albani, *op. cit.*, p. 318.

toate, soldații români au refuzat să execute ordinele Comandamentului austro-ungar de a înăbuși demonstrațiile de masă care au avut loc la Praga cu acest prilej. Mai mult, în zilele de 28 și 29 octombrie, ei au ajutat în mod efectiv unitățile de „sokoli“ și pe revoluționarii cehi „să pună stăpînire pe instituțiile publice din Praga și să dezarmeze armata generalilor Kestranek și Stonsche“<sup>118</sup>. Apoi, ostașii români au pus la dispoziția deșășamentelor de „sokoli“, cantități însemnate de armament și echipament de război. În prima tranșă le-au fost cedate armamentul și muniția aflată în propriile lor depozite, apoi, după ce au fost izgonite cele două regimente — ungar și austriac — s-au înarmat din capturile efectuate. În acele zile, între comandantii unităților românești și Narodny Vybor (Adunarea populară), s-a încheiat un acord potrivit căruia românii se angajau „a menține ordinea“ în Praga și în împrejurimi pe o rază de 10 km<sup>119</sup>.

Concomitent, la 30 octombrie 1918 a început procesul de organizare a soldaților români din Praga în cadrele unei legiuni naționale. Adunarea de constituire a legiunii a avut loc la 1 noiembrie, în localul fostei școli germane din Praga. Comandantul legiunii române a fost ales căpitanul Alexandru Simon, iar locțiitor — lt. Zeno Herbay. A luat astfel naștere „prima unitate de armată românească“ ce s-a organizat din cadrele fostei armate austro-ungare de pe teritoriul monarhiei descompuse<sup>120</sup>. Legiunea română, care numără 1000 de soldați și peste 30 de ofițeri<sup>121</sup>, avea drept scop întoarcerea grabnică acasă pentru a contribui la lupta întregii națiuni române în vederea unirii Transilvaniei cu România. Ea a rămas însă în Cehoslovacia, pînă cînd au sosit de pe fronturi acasă trupele cehe, iar pericolul unui atac din afară a trecut\*.

Armistițiul cerut de Austria, în urma înfrîngerilor decisive a armatelor sale la Vittorio Veneto (27-28 octombrie), a marcat lovitura de grație a monarhiei austro-ungare. Frontul austriac era rupt. Soldații părăsesc tranșeele, își rup însemnele imperiale de pe chipiuri. Descriind starea de spirit a armatei austro-ungare la finele lunii octombrie 1918, C. Kiriteșcu arăta: „Unitățile austro-ungare încep o retragere dezordonată, rezervele refuză să mai intre în luptă, armata intră în soluție... (Toți) nu mai au decît un gînd: să se întoarcă acasă. Războiul nu mai avea nici un interes pentru vreunul din popoarele monarhiei în descompunere; el era sfîrșit. Acasă îi aștepta o luptă pasionată — lupta națională. Trenurile și vehiculele sînt luate cu asalt... Unitățile în soluție inundează nordul Italiei, apoi pășesc peste hotarele țării proprii.... Armata austro-ungară

<sup>118</sup> Elie Bufnea, *op. cit.*, p. 139.

<sup>119</sup> Ion Clopoșel, *op. cit.*, p. 58.

<sup>120</sup> Dr. Gh. Repede, *op. cit.*, p. 320.

<sup>121</sup> Elie Bufnea, *op. cit.*, p. 139.

\* Legiunea română a părăsit Praga la 25 noiembrie 1918, cu multe mulțumiri din partea oficialităților statului cehoslovac. În semn de recunoștință, în anul 1935, guvernul cehoslovac a fixat o placă de bronz pe palatul Comandamentului militar din Praga, pe care scria: „În această clădire s-a preluat imperiul cehoslovac, cu prețiosul concurs al soldaților români din armata poporului aliat“ (Dr. Gh. Repede, *op. cit.*, p. 322).

incetase să mai existe<sup>122</sup>. În acest context se încadrează și acțiunile soldaților români ardeleni. Așa, de pildă, colonelul Hanzu, care comanda un regiment de artilerie pe râul Piave, a părăsit frontul cu întreaga sa unitate, retrăgându-se spre Viena. Aici, în capitala Austriei, se afla regimentul 64 Orăștie, cu un efectiv de 5.000 soldați români. Prima măsură care s-a luat a fost destituirea comandantului austriac al regimentului și înlocuirea lui cu căpitanul român Loichița. În acest fel s-a procedat și în celelalte unități românești.

Consiliul național român central, organizat în focul revoluției și avînd sediul la Arad, și-a fixat ca obiectiv concentrarea tuturor soldaților români pe care armistițiul i-a prins pe teritoriile din Italia, Austria, Cehia, Ungaria ș.a. și transportarea lor în Transilvania pentru a întări rîndurile gărzilor naționale ce se constituiau acasă<sup>23</sup> în vederea realizării aspirațiilor de veacuri ale poporului român — făurirea statului național unitar.

---

<sup>122</sup> C. Kirițescu, *op. cit.*, p. 343.

<sup>123</sup> Vezi pe larg Gh. Unc, A. Deac, *Gărzile Naționale Române din Transilvania*, Editura Militară, București, 1979.

FROM THE STRUGGLE OF THE ROMANIAN, TRANSYLVANIAN SOLDIERS FOR  
NATIONAL SELF — DETERMINATION AND THE UNION OF TRANSYLVANIA  
WITH ROMANIA (IN THE PERIOD OF THE I ST WORLD WAR)

(Summary)

This study evokes the most important operations undertaken by Transylvanian soldiers in the year 1914-1918 for national self determination and the union of Transylvania with Romania. The starting the 1st. World War determined the increase of the struggle of the people from Romania and the Romanian territory which was under foreign domination, for liberty and national unity. This struggle had a great influence upon the Transylvanian Romanian soldiers obliged to sacrifice their lives for a foreign cause, for the interest of the dualist, oppressing monarchy.

The struggle of the Transylvanian Romanian soldiers for national self determination took wifferent shapes. The most popular forms of it was the quitting of the Austro-Hungarian units, and the passing to Romania where they could fight for the national unity and freedom. After this entering the Transylvanian Romanian soldiers on the Romanian front. As a result a great number of Transylvanian Romanian soldiers run away to the camps of the Romanian allies to Russia, Italy, France a.s.o. Here they formed detachments of volunteers, and fought side by side with the Romanian allies against the Austro-Hungarians, for the liberation of Transylvania and its unification with Romania.

The final part of research shows uprisings and revolts of the Transylvanian Romanian soldiers who together with the struggle of the soldiers belonging to the oppressed people from the Austro — Hungarian monarchy, lead to the desintegration of the dualist state's army and to its fall. On its ruins there were created a series of independent national states including the Romanian national united state.



## CONSIDERAȚII ASUPRA VIEȚII POLITICE BĂNĂȚENE ÎNTRE ANII 1918-1921

RADU PĂIUȘAN

După înfăptuirea statului național unitar român, prin voința maselor populare exprimată la 1 decembrie 1918 la Alba-Iulia<sup>1</sup>, au loc adânci prefaceri structurale în ființa noului stat. Viața politică ni se prezintă acum ca foarte frământată, cu multe grupări și regroupări de forțe social-politice, cu schimbări în structura internă a claselor sociale, vizînd creșterea sau diminaurea rolului acestora în noul stat întregit. În acest sens este manifestă creșterea rolului mării burghezii, rolul moșierimii fiind serios diminuat după reforma agrară din 1921, apoi creșterea influenței burgheziei mici și mijlocii, stratificarea țărănimii, ca urmare a dezvoltării micii proprietăți în agricultură. Dar, după cum se afirmă în literatura de specialitate, „fenomenul cel mai caracteristic și mai semnificativ pentru frământările social-politice înregistrate în 1918-1921, îl constituie avîntul revoluționar al maselor, îndeosebi al clasei muncitoare, care, prin luptele revoluționare desfășurate într-un înalt spirit de combativitate... s-a manifestat cu o forță de avangardă a societății românești”<sup>2</sup>.

Stratificarea și diversificarea au constituit una din trăsăturile fundamentale ale evoluției economico-sociale ale acestei perioade din existența societății românești interbelice. Acestea s-au reflectat și în existența partidelor politice sub multiple unghiuri: ideologice, programatice, organizatorice, tactice. Stratificarea se impunea ca unul din factorii de primă importanță care au determinat grupările și regroupările produse în interiorul și între partidele politice ale epocii<sup>3</sup>. A existat într-adevăr, o tendință de polarizare a sistemului partidist din România interbelică, în funcție de contradicția fundamentală generată de existența celor două clase sociale principale, burghezia și proletariatul. Au existat factori obiectivi, care au împiedicat această polarizare ca de exemplu: menținerea clasei moșierești, a micii proprietăți și, după reforma agrară postbelică, „ambele contribuind substanțial la complicarea vieții politice și pînă la

<sup>1</sup> Ion Ardelean, Mircea Mușat, *Confirmarea internațională a Marii Uniri din 1918*, în *Revista de Istorie* nr. 8, 1981, p. 1034.

<sup>2</sup> Mircea Mușat, Ion Ardeleanu, *Viața politică în România. 1918-1921*, ediția a II-a, Buc., Ed. Politică, 1976, p. 32.

<sup>3</sup> Al. Gh. Savu, *Sistemul partidelor politice din România*, Buc., Ed. Științifică și Enciclopedică, 1976, p. 25.

un punct, la acoperirea contradicției fundamentale<sup>4</sup>. Deci, nivelul la care ajunsese dezvoltarea țării, poate explica imposibilitatea simplificării sistemului partidist, astfel că, burghezia nu putea concentra sub influența ei, păturile mijlocii, iar proletariatul era insuficient dezvoltat pentru ca să le preia pe acestea. Aceasta este cauza existenței unei bogate palete de partide politice, care nu se suprapuneau claselor sociale, uneori dînd impresia că sînt în afara sau deasupra lor, neputîndu-se axa pe contradicția burghezie-proletariat. Aceasta a determinat o endemică instabilitate guvernamentală, iar din punctul de vedere al sistemului de guvernare, renunțarea la rotativa guvernamentală.

Asistăm acum la fărâmițarea politică a vechilor partide și la apariția altora noi, cu titulaturi mai democratice, Partidul Poporului, Partidul Țărănesc, Partidul Muncii, care, sub presiunea maselor populare, se pronunțau pentru transformări social-politice mai radicale.

Societatea românească se radicalizase și se orientase spre stînga și ca urmare a celor trei mari transformări interne : formarea statului național unitar, aplicarea votului universal și elaborarea legii de reformă agrară. Prin simplul fapt că, periodic erau chemate la vot, în sistemul votului universal, cîteva milioane de alegători, s-au produs profunde reconsiderări de poziții din partea tuturor partidelor politice din România, în sensul democratizării țării<sup>5</sup>. Ca urmare a acestei tendințe spre democratizare, este semnificativ că partidul care a reușit, imediat după 1918, să-și extindă influența asupra întregii țări, a fost partidul socialist<sup>6</sup>.

În această perioadă, sistemul partidist era într-o continuă transformare. Se căuta un nou echilibru, deși divergențele între diferitele partide erau în plină desfășurare. Echilibrul interbelic apărea cu totul schimbat față de cel antebelic. Acest echilibru a fost generat de luptele pentru afirmare a diverselor partide și formațiuni politice, lupte duse cu multă înverșunare. „O luptă violentă a partidelor vechi între ele, a partidelor noi în contra celor vechi, a partidelor noi între ele și a partidelor vechi în contra celor noi, a început din primăvara anului 1918 încoace și a mers crescînd în înverșunare<sup>7</sup>. Luptele dintre partide nu erau însă lupte de principii, nu se combăteau programele partidelor, nu s-au dezbătut numai soluțiile practice, ci ele „și-au contestat reciproc legitimitatea, și-au tăgăduit, chiar mai mult sau mai puțin, dreptul la existență, s-au antrenat printr-o patimă politică, lipsită și de rost și de măsură, într-o acțiune care a degenerat în invective, necuviință, calomnie și brutalitate<sup>8</sup>. Partidele parcurgeau acum o perioadă de adaptare la noile realități politice, economice, sociale și teritoriale dar, în același timp, frămîntările din interiorul fiecărei formațiuni politice, s-au produs în paralel cu campania

<sup>4</sup> *Ibidem*, p. 50.

<sup>5</sup> Simion Cutișteanu, Gh. I. Ioniță, *Electoratul din România în anii interbelici*, Cluj, Ed. Dacia, 1981, p. 14.

<sup>6</sup> Mihai Petrescu, *P.C.R. în sistemul partidist al României interbelice*, în „Studii de știință politică”, Buc., Ed. Politică, 1973, p. 239.

<sup>7</sup> P.P. Negulescu, *Partidele politice*, Buc., 1926, p. 20.

<sup>8</sup> *Ibidem*, p. 38.

acestora de extindere, la scara întregii țări<sup>9</sup>. Deci, eșichierul politic al partidelor românești, era foarte diversificat în funcție de noile realități ale statului național unitar român.

După Marea Adunare Națională de la Alba Iulia, din 1 decembrie 1918, adunare care a sancționat realizarea unității naționale, principala problemă care se punea în fața teritoriilor românești unite, printre care și Banatul, era încadrarea în statul român unitar. Pentru ca această încadrarea să nu provoace perturbații, s-a hotărât înființarea Consiliului Dirigent, care să vegheze la unificarea administrativă și legislativă a noilor ținuturi. Banatul, care avea o situație specială, prin ocuparea sa de către armatele străine, nu intră în acest proces de unificare cu România, decât în august 1919, deși, formal, preluarea puterii politice de către români s-a produs în județul Timiș-Torontal, prin proclamația din 28 iulie 1919, semnată de către primul prefect român al județului Timiș-Torontal și al orașului Timișoara, dr. Aurel Cosma<sup>10</sup>. În județul Caraș-Severin, în mod formal, puterea politică este luată de către români, în data de 25 iulie 1919, când este numit primul prefect român, în persoana lui Gheorghe Dobrin<sup>11</sup>. Preluarea administrației Banatului s-a făcut într-o atmosferă de entuziasm patriotic și național românesc, atmosferă specifică marilor realizări din existența unui popor.

Odată cu încetarea activității Consiliului Dirigent, în aprilie 1920, acesta îndeplinindu-și rolul, se punea problema ca și Transilvania și Banatul să se încadreze în viața politică a statului român. Partidul Național din Banat și Transilvania, avusese înainte de Marea Unire, mulți aderenți, dar acum se punea problema existenței în continuare a acestui partid și a căii pe care o avea de urmat. Viața politică în Banat nu se mai concentra numai în jurul Partidului Național, ca în perioada anterioară. Mai mult, intrase într-o perioadă de profunde frământări. Banatul începuse să fie asaltat de partidele politice din România: liberal, țărănist, averescan, etc. Fiecare din aceste partide căuta să-și extindă influența și în Banat, atrăgând în rindurile lui alegătorii români de aici. Ele își creează secții în județele și plasele Banatului și întemeiază organe de presă. Astfel, fostul organ al partidului național, întemeiat imediat după unire, „Banatul“, devine tot mai mult un susținător al liberalilor, iar „Banatul Românesc“, devine adeptul partidului poporului. Țărăniștii editau la Timișoara, ziarul „Țara“ și la Lugoj, gazeta „Lupta“, iar liberalii editau, din aprilie 1921, la Timișoara, un ziar intitulat programatic „Nădejdea“. În același timp, mai ființa în Banat gruparea orientată spre vechiul partid național, avându-l în frunte pe dr. Valeriu Braniște, cunoscutul și renumitul fruntaș național. Între aceste grupări politice, vor începe lupte acerbe, promovate și reflectate mai ales prin organele lor de presă.

<sup>9</sup> Mihai Rusenescu, Ion Saizu, *Viața politică în România, 1922-1928*, Buc., Ed. Politică, 1979, p. 37.

<sup>10</sup> „Banatul“ (I) 1919, nr. 25, 30 iulie.

<sup>11</sup> W. Marin, I. Munteanu, Gh. Radulovici, *Unirea Banatului cu România*, Timișoara, 1968, p. 194.



Considerăm pozitiv faptul că și Banatul a reușit să se integreze în sistemul partidist și în viața parlamentară din România. Este un lucru normal ca un ținut unit cu țara să adopte instituțiile politice ale acesteia. Este pozitiv faptul, că aceasta s-a petrecut imediat după unire. În acel moment, în Europa exista un singur stat socialist și acela în curs de constituire — Rusia Sovietică. Celelalte, ca și România, erau state burgheze, în care se desfășura o intensă viață parlamentară și partidistă. Deci, Banatul se integrează politic în România și prin aderarea sa la unele partide vechi sau noi din țară. Ceea ce nu a fost însă pozitiv, era faptul că, exista un politicianism îngust, care domnea în partidele burgheze din România, lupte sterile care măcinau energiile naționale. Acest politicianism nu era însă specific doar României și deci Banatului, ci el era inevitabil pentru orice stat de democrație burgheză. Acest politicianism steril îl vedem ca negativ în viața politică a Banatului și a României. El este specific orînduirii burgheze și va fi înlăturat de-abia odată cu victoria socialismului în România.

Pentru încadrarea organică a Banatului în România, s-au manifestat toți oamenii politici bănățeni, indiferent de orientarea lor politică. Diferența însă modalitățile practice de înfăptuire ale acestui deziderat. Modalitățile erau diferite, în funcție de grupările politice bănățene, care le susțineau.

Discutînd problema existenței și extinderii partidelor politice în Banat, se impune cu necesitate analiza situației în care se găsea cel mai puternic și cu cei mai mulți aderenți aici — Partidul Național. Formațiune politică cu vechi tradiții, cu mari merite în lupta împotriva dominației străine, Partidul Național era, la sfîrșitul războiului, factorul polarizator al vieții politice și naționale a românilor din această parte a țării. În perioada dominației străine, activitatea sa s-a desfășurat în condiții foarte grele, într-o situație de semi-ilegalitate. Acum însă, se pune problema restructurării sale și a organizării ca un partid mare, modern, capabil să ia în mîna cîrma țării. Pentru aceasta era necesară adaptarea sa la noile realități politice și sociale și extinderea sa organizatorică în vechiul regat, în Basarabia și Bucovina. Baza lui de masă era foarte largă dar, în același timp și foarte eterogenă. În rîndurile sale se încadrau indivizi proveniți de la elementele din cadrul burgheziei românești din Banat și Transilvania, pînă la elemente provenite din rîndurile țărănimii și ale muncitorimii. Frunțașii acestui partid erau însă conștienți de tendințele centrifuge existente în rîndul organizației lor politice, tendințe pe care încercau să le contracareze prin încercări de extindere organizatorică la nivelul întregului teritoriu românesc. Au încercat apropieri și colaborări și cu partidele din vechiul regat, mai ales cu cel liberal, dar, datorită faptului că nu se contura satisfacerea doleanțelor lor, au hotărît trecerea în perspectivă.

Se observă două tendințe în rîndurile conducătorilor partidului național: prima, de a-și păstra caracterul regional într-o zonă unde era cunoscut și urmat de către masă, a doua, de a încerca apropieri și colaborări și de a se extinde și în alte zone. Prima tendință pornea de la faptul că, în orice guvern național trebuiau să participe ca și reprezentanți

ai Banatului și Transilvaniei, teritorii noi unite cu o mare pondere economică și demografică în statul întregit. Această tendință a fost îmbogățită de politicieni ca : Vasile Goldiș, Aurel Vlad, Ion Lupaș, Aurel Lazăr, Ion Moldovanu, etc.<sup>12</sup> Dar în aceste condiții Partidul Național nu putea pretinde să formeze niciodată guvernul, pentru că nu reprezenta întreaga țară, nefiind deci partid național. A doua tendință, mai realistă, dorea ieșirea din regionalism, tocmai pentru a se putea impune și conduce, pentru a creea o contrapondere celuilalt mare partid, cel liberal. Pentru realizarea obiectivului propus de a guverna, erau necesare extinderea zonală și consolidarea internă, prin realizarea de coalitii și fuziuni. În consecință, „supralicitarea ființei lor istorice”<sup>13</sup> pentru a-și apăra propriile interese, nu era în măsură să le aducă satisfacție. Ca urmare, Partidul Național fuzionează, în 1922, cu conservatorii democrați ai lui Take Ionescu, iar în 1925, cu Partidul Naționalist al Poporului, al lui Nicolae Iorga și Constantin Argetoianu. De abia după marea fuziune, din octombrie 1926, cu țărăniștii, naționaliștii și-au depășit limitarea zonală și au devenit partid de guvernământ.

Prima tendință, cea de regionalizare, a partidului național, a fost repede depășită. Considerăm că nu se poate vorbi de un regionalism politic, în înțelesul strict al cuvântului. De altfel, naționaliștii nu recunosc, în această perioadă, existența unui regionalism al partidului lor, și când o vor face, vor fi determinați de înlăturarea sistematică de la posibilitatea de a guverna țara. Deci, nici nu se poate vorbi la noi, în perioada interbelică, de un regionalism politic, în sensul propriu al cuvântului. De reținut faptul că nici un conducător politic nu dorea schimbarea statului unitar român. Dimpotrivă, fruntașii politici țineau la patria română, așa cum a fost realizată prin actul de la 1 decembrie 1918. Regionalismul politic, în măsura în care a existat, și s-a manifestat, trebuie înțeles ca o problemă internă a unei clase sociale, a marii burghezii, generată de lupta pentru putere. Regionalismul ne apare ca o problemă a burgheziei încadrată în diverse partide politice și nu ca o problemă a întregii societăți românești. Ea este, în ultima instanță, nu o problemă a națiunii, ci o chestiune discutată în interiorul unei singure clase sociale, a burgheziei. „Lupta dintre burghezia grupată în partidul național român și cea din partidul național liberal, trebuie înțeleasă ca o contradicție în interiorul clasei burgheze din România, nu ca un act politic regionalist. Adversitatea avea în vedere numai probleme de dominație economică și politică de clasă”<sup>14</sup>. Regionalismul nu a fost deci o problemă cardinală a vieții politice bănățene, ci una periferică, la care se va renunța atunci când se va realiza o împăcare în rîndurile clasei burgheze. În consecință, și noi o vom trata tangențial, în măsura în care are influență asupra desfășurării evenimentelor politice.

În Banat s-a pus mai puțin în discuție chestiunea regionalismului politic, ca în Transilvania. Aici, partidul național nu mai avea conducă-

<sup>12</sup> M. Rusenescu, I. Saizu, *op. cit.*, p. 67-68.

<sup>13</sup> P.P. Negulescu, *op. cit.*, p. 67.

<sup>14</sup> M. Rusenescu, I. Saizu, *op. cit.* p. 67.

tori de talia celor din Ardeal. Dacă în prima decadă a secolului XX, fruntași bănățeni ca Alexandru Mocioni, Coriolan Brediceanu, Valeriu Branște, etc., erau factori de decizie în partid<sup>15</sup>, după război, ponderea în conducerea politică a partidului național a fruntașilor bănățeni, scăzuse considerabil. Conducerea partidului național era acum în mîna lui Iuliu Maniu, fost președinte al Consiliului Dirigent, Alexandru Vaida Voievod, Vasile Goldiș, Sever Dan, etc. În toată perioada interbelică, de altfel, organizațiile bănățene ale partidului național, vor fi strict subordonate conducerii centrale de la Cluj. Capacitatea de inițiativă a fruntașilor naționali din Banat, era strict limitată de către conducerea centrală a partidului. Problema regională s-a pus cu mai puțină stringență în Banat ca în Transilvania și pentru că Banatul era mult mai legat, economic, de vechiul regat, mai ales de Oltenia, decît Ardealul, încă din perioada anterioară.

În Banat, conducerea locală a partidului național, era grupată în jurul organului de presă „Banatul”. La început, pe bănățeni nu-i interesa activitatea de partid, ci, mai ales, problemele generate de unificarea cu patria mamă. Odată cu unirea Banatului, președintele Consiliului Național Român, dr. Aurel Cosma, devine, după cum am arătat, prefectul orașului Timișoara și al județului Timiș-Torontal. Revenirea la politica de partid în Banat, s-a petrecut după căderea guvernului de concentrare națională, condus de către Alexandru Vaida Voievod și numirea de către rege a generalului Averescu, ca prim-ministru. Acesta a fost semnalul de declanșare a ofensivei partidului național. Se observa că regele revenea la vechea practică de a numi guvernul fără a consulta în prealabil poporul, prin vot universal, deși acesta fusese legiferat în România. Guvernul astfel numit trebuia să-și fabrice el, un parlament, după chipul și asemănarea sa, organizînd alegerile. În consecință, lupta de partid reîncepe cu toate mijloacele, desfășurată de către toate formațiunile politice existente atunci. Deci, de abia după desființarea Consiliului Dirigent, activitatea partidului național a fost canalizată mai mult către politica de partid. La aceasta a contribuit și aducerea la guvern a lui Averescu. Organul de presă național bănățean, expunea în paginile sale, principalele principii politice ale naționalilor bănățeni. Nu se poate vorbi însă de un program al partidului național prezentat de bănățeni. Programul secțiilor de aici coincidea întru totul cu cel al organizației centrale de la Cluj.

Gruparea politică din jurul ziarului „Banatul”, era condusă de către dr. Aurel Cosma, membru al partidului național, dar cu orientare tot mai manifestă, filoliberală. Această grupare pleda pentru unificarea totală și fără condiții, dar în același timp, reproșa guvernului Averescu că forțează politic nota. Ei numeau modul în care realizau averescanii unirea, politica „unificării cu furca” văzînd în unificarea politică a Banatului cu România un proces normal și ireversibil. Înfăptuirea acesteia trebuia să se desfășoare lent, în evoluția firească a lucrurilor. Integrarea politică în România, trebuia să se facă, în concepția lor, concomitent cu

<sup>15</sup> Radu Păiușan, *Reluarea activismului politic. Poziția bănățenilor față de activism*, în „Banatica”, Reșița, nr. VI, 1981.

asanarea vechilor moravuri politice „nu averescanismul și nici unificarea cu furca, este politica de regenerare a moravurilor la noi“<sup>16</sup>. Se duce o acerbă polemică în acest sens, cu organul de presă al partidului poporului din Banat, gazeta „Banatul românesc“ și cu conducătorul lui, Avram Imbroane. Polemica se ducea pe probleme de politică curentă națională și locală. În același timp, se cerea de către naționali, înlăturarea guvernului și parlamentului averescan<sup>17</sup>. Organul politic național, devenea tot mai mult proliberal, susținând frecvent extinderea partidului liberal în Banat, comentînd favorabil, succesele politice ale acestuia, de exemplu, aderarea unei părți a socialiștilor reformiști, în frunte cu A. Eberbarth, la acest partid<sup>18</sup>.

Tenta liberală a organului de presă bănățean, devine tot mai evidentă. I se atribuie acestui partid pe nedrept (ceea ce susțineau și liberalii), principalul merit în realizarea unității naționale. „În Banat, ca în toate celelalte părți în care eroismul ostașului român a întregit România Mare, înfăptuind idealul neamului, susținut și urmărit cu energie îndărătnică de partidul național liberal, acest partid a prins rădăcini puternice“. Acestui partid, organul de presă proliberal, îi intrevede un mare viitor în organizarea postbelică a României. Salută extinderea sa în Banat, pe care o vede solidă și de perspectivă. Vede în liberali, oamenii politici cei mai chemați pentru unificarea politică a întregului teritoriu românesc. Unificarea politică era întrevăzută, mai ales prin intermediul acestui partid și a cadrelor sale, care vor fi „armata viitorului“. Ea va fi „o armată a păcii, care vine pregătită și echipată pentru concurența economică, va trebui să dea lupta decisivă din care România tuturor românilor întregită între dreptele ei hotare să iese, nu numai mare, dar mai puternică, bogată și înfloritoare“<sup>19</sup>. Încearcă deci, legarea destinului țării și a situației sale internaționale, de destinul unui partid — cel liberal. Treptat, fruntași politici bănățeni ca dr. Aurel Cosma, Romul S. Molin, Iancu Conceatu, devin susținătorii evidenți ai partidului liberal în Banat. Ei promovează și extinderea liberalismului la sate, pentru a se realiza „o unificare sufletească“<sup>20</sup>, de care România avea nevoie în momentul respectiv. Romul S. Molin, era chiar secretarul general al organizației partidului național liberal din Banat, iar dr. Aurel Cosma, viitorul președinte. Ziarul „Banatul“ proliberal, devine susținătorul extinderii partidului național liberal în Banat, notînd orice succes al liberarilor în acest sens<sup>21</sup>.

Deci, gruparea din partidul național, din jurul lui dr. Aurel Cosma, proliberală, încă de la începutul activității sale politice postbelice, evoluează progresiv spre partidul liberal, cu care se și contopește. Aceasta va deveni gruparea conducătoare a liberalilor bănățeni, restrînși ca nu-

<sup>16</sup> „Banatul“ (III), 1921, nr. 3, 20 ianuarie.

<sup>17</sup> R.S. Molin, *Impotriva parlamentului averescan*, în „Banatul“ (III), 1921, nr. 4, 23 ianuarie.

<sup>18</sup> „Banatul“ (III), 1921, nr. 8, 8 februarie.

<sup>19</sup> *Idem*, (III), 1921, nr. 20, 27 martie.

<sup>20</sup> Iancu Conciatu, *Spre sate*, în „Banatul“ (III), 1921, nr. 9, 10 februarie.

<sup>21</sup> „Banatul“ (III), 1921, nr. 117, decembrie 1921.

măr, dar puternic susținuți economic și financiar de către partidul național liberal. Ca urmare a întăririi pozițiilor liberalilor în Banat, ei încep editarea unui ziar propriu, din data de 12 aprilie 1921, ziar intitulat programatic „Nădejdea”. Editorialul primului număr este semnat, fapt semnificativ, de către Vintilă Brătianu, vicepreședintele partidului. Vintilă Brătianu declară că, pentru înfăptuirea României Mari, trebuie înfrățire și dreptate<sup>22</sup>. Această înfrățire însă, trebuia să fie cea liberală, la fel ca și dreptatea pe care o enunța. România Mare este deci, văzută prin prisma intereselor de partid și nu a celor naționale.

Pentru a se impune tot mai mult în paginile „Nădejdei” colaborează personalități politice liberale, Vintilă Brătianu, I.G. Duca, Alexandru Constantinescu, Alexandru Valaori, Aurel Cosma, Romul S. Molin, etc. Încă din primele numere, în cuprinsul său se exprimă tipul politicii liberale, concretizate în formula „prin noi înșine”<sup>23</sup>. Se arată și succesele politicii liberale în Banat, în sensul extinderii organizatorice a partidului și aici. Astfel, arată că era în curs de constituire secția partidului liberal din plasa Lipova, liberalii implantându-se și în nordul Banatului<sup>24</sup>. Se voia să se demonstreze adevăratele idei ale partidului liberal, la viața politică bănățeană, extinderea și perenitatea lor.

Caracterul reacționar burghez, al acestui ziar liberal, este manifest. El se ridică împotriva congresului de constituire a Partidului Comunist Român, din mai 1921, cerînd măsuri drastice împotriva comunistilor și în special, împotriva primului secretar general al partidului, Gheorghe Cristescu<sup>25</sup>. În concluzie, la sfîrșitul perioadei cercetate, putem considera că partidul liberal era relativ bine implantat în Banat, reușind să dezlipească o grupare politică puternică din partidul național și s-o încadreze în rîndurile sale.

Această organizație, în frunte cu dr. Aurel Cosma, va avea rolul conducător în extinderea liberalismului în Banat și a dezvoltării sale aici. În Banat însă, niciodată, partidul liberal nu va fi prea puternic, fapt evidențiat și de rezultatele alegerilor parlamentare și comunale, cu toate abuzurile și teroarea impusă pe parcursul lor. În general, în Banat, vor trece la liberali, exponenții burgheziei industriale și comerciale, mai ales după „naționalizarea” Reșiței cu capital liberal și a altor mari întreprinderi din Banat. Liberalii în Banat, nu vor avea niciodată succes în rîndurile țărănimii, care era națională și nici în rîndurile muncitorimii, care era socialistă și comunistă. Deși patrimoniul material îl face să fie puternic, deținînd marea finanță, baza sa de masă se îngustează tot mai mult, el devenind, atît la nivel central, cît și la nivel local, partidul marii burghezii financiare. Ori, în Banat, unde nu exista decît într-o măsură mai mică, o puternică burghezie românească, succesul său va fi mai redus. Partidul liberal va încerca să cointerezeze diverși oameni politici de aici, în economie și finanțe, oferindu-le posturi în consiliile de con-

<sup>22</sup> Vintilă Brătianu, *Nădejdea*, în „Nădejdea” (I), 1921, nr. 1, 12 aprilie.

<sup>23</sup> „Nădejdea” (I), 1921, nr. 21, 8 mai.

<sup>24</sup> *Idem*, (I), 1921, nr. 40, 1 iunie.

<sup>25</sup> *Idem*, (I), 1921, 2 mai.

ducere a diverselor societăți industriale și financiare din Banat și din vechiul regat. Mulți dintre cei care doreau să ajungă mai devreme la putere și în scopul de a se îmbogăți rapid, vor deveni aici aderenți ai acestui partid. Mirajul puterii și posibilitatea de îmbogățire a fost una din căile folosite din totdeauna de către liberali, pentru a-și câștiga aderenți. Acest lucru îl vor realiza în parte, și în Banat, ca și în alte provincii românești nou unite.

O altă formațiune politică, care s-a extins în Banat, imediat după război, a fost Partidul Poporului, condus de către generalul Alexandru Averescu. Partid bazat exclusiv pe personalitatea conducătorului său, fără bază de masă, formațiunea politică averescană, căuta să-și câștige un loc printre partidele politice din România. Programul său căuta să-l pună undeva la mijloc, între concepția agrară a țărăniștilor și cea industriașilor a liberalilor, căutând să le armonizeze, pe baza ideii solidarității tuturor claselor sociale. De altfel, solidaritatea națională va fi leitmotivul doctrinar al averescanilor.

Fiind partid personal nou înființat, fără bază de masă, fără să reprezinte o clasă sau o pătură socială și foarte eterogen, ca și compoziție, el dorea să devină unicul partid de guvernământ sau măcar, un partid mare, care să ia parte la o eventuală revenire la rotativa guvernamentală. El nu-și putea permite să fie exclusivist ca și marile partide, care aveau o bază de masă și care doreau singure să guverneze. Partidul Poporului, partid burghez prin excelență, dorea să se erijeze în promotorul solidarității naționale, realizată prin existența unui singur mare partid, normal, cel al generalului Averescu. În acest sens, pe lângă faptul că accepta transfugii din orice alte partide, două au fost căile lui de acaparare de aderenți: negarea rostului vechilor partide istorice în România Mare, și lovirea și încercarea de compromitere a partidului național, care avea preponderență în Banat și Transilvania.

În Banat exista o organizație activă a Partidului poporului, condusă de către dr. Avram Imbroane. Acesta trecuse Carpații, înainte de război și se înrolase ca voluntar, în armata română<sup>26</sup>. Luând contact cu conducerea armatei și cu generalul Averescu, imediat după război, a devenit un adept înfocat al acestuia, constituind în Banat o organizație politică averescană. Ca urmare, în timpul guvernului condus de către generalul Averescu, din 1920-21, dr. Avram Imbroane este numit vicepreședinte al parlamentului. În Banat începe să editeze un ziar, la Timișoara, intitulat semnificativ „Banatul românesc“, încă în anul 1919.

Organul de presă averescan, ca exponent al unei formațiuni politice cu puțini aderenți, dădea dovadă de o mare combativitate, șarjînd pe problema regionalismului și a solidarității naționale. De preferință discuta problema partidului unic, care, în mod normal, trebuia să fie cel averescan. Acest partid unic, sub hegemonia averescană, trebuia să se numească „Uniunea națională“. Pentru aceasta era necesară combaterea regionalismului politic și trezirea, după ei, la conștiința politică a mase-

<sup>26</sup> Arh. Stat. București, „Consiliul Național Român, Ca:ansebeș“, dos. 102, doc. 1-2.

lor. Apare clară demagogia acestui program al unui partid de persoane fără bază de masă, burghez și reacționar, cu toată titulatura sa și care dorea hegemonia marii burghezii și moșierimi, care îl forma. Se ridica, în același timp, și împotriva partidelor politice din vechiul regat, partide care nu-și mai aveau justificată existența, ca fiind depășite și compromise. „Spunem hotărâți că partidele istorice din vechiul regat, nu mai au nici o justificare de a trăi în România Mare. Cadrele lor sînt prea înguste, programele lor cu totul insuficiente, iar metodele lor de luptă, cu desăvîrșire condamnabile”<sup>27</sup>. Mai mult, declarau conducătorii organizației bănățene a Partidului poporului, inițiativa creerii partidului unic trebuia să vină de la frații din provinciile nou unite. Această inițiativă era așteaptă și de către adepții democrației din vechiul regat, aceștia fiind convinși că izvorul „tinerei democrații” va fi în Banat și Transilvania.

Se observă, pe deoparte, demagogia politică, folosită, iar pe de altă parte, fenomenul că orice partid politic, care voia să se impună, trebuia să facă apel la mase și la termen, care denumeau fenomene progresiste. Nici un partid și deci, nici cel averescan, nu-și recunoșteau conservatorismul și reacționarismul în momentul cînd, prin aplicarea votului universal, milioane de indivizi, din cadrul unui popor, făceau politică.

Averescanii bănățeni îndemneau pe fruntașii partidului național, să meargă la București, unde să convoace pe reprezentanții „democrației naționale” și să adere cu toții, la partidul unic<sup>28</sup>. În concepția lor, partidul național nu-și mai avea rostul în România Mare. Unitatea națională realizată, rostul partidului național, ar fi încetat. Existența sa va fi o piedică în calea realizării „noii democrații” și în ultima instanță a unificării. De altfel, după averescani, importanța partidului național a scăzut tot mai mult, devenind un partid fără șanse în România întregită. Prestigiul partidului național, va fi compromis, datorită greșelilor conducătorilor săi. Ocazia de a săvîrși o misiune epocală în viața noului stat, a fost pierdută de către naționali. În consecință, singura lor șansă era să adere la Partidul unic, sub hegemonia averescană. Averescanii bănățeni, foști membri ai partidului național, îl atacau pe acesta, „pentru încăpăținarea de a voi să trăiască și în România Mare cu orice preț”<sup>29</sup>. Problema națională nu mai era singură problemă de rezolvat. Acum avea preponderență cea socială. Deci, partidul național nu-și justifica existența.

Averescanii bănățeni, în frunte cu frații Avram și Nicolae Imbroane, se considerau reprezentanții noii generații politice mai activă și mai radicală. Generația veche, grupate în jurul ziarului „Banatul”, cu care polemizează, era mai moderată și prudentă. Generația nouă, pe care o reprezentau ei, luase mai mult contact cu România, înainte de război,

<sup>27</sup> Dr. Avram Imbroane, *Drum drept*, în „Banatul românesc” (III), 1921, nr. 5, 11 ianuarie.

<sup>28</sup> *Ibidem*.

<sup>29</sup> Dr. Avram Imbroane, *Pentru ce două drumuri?* în „Banatul românesc”, (III), 1921, nr. 7, 13 ianuarie.

din rîndurile ei recrutîndu-se majoritatea voluntarilor bănăţeni şi ardeleni în armata română. În consecinţă, ei erau chemaţi să conducă ţara.

O altă lozincă lansată de către averescani, era cea a cooperării naţionale. Cooperarea, în înţelesul de exploatare a bogăţiilor ţării, nu de către un partid, ci de către „naţiunea întregă şi mai ales, forţele ei muncitoare la sate şi în fabrici, să tragă maximum posibil de beneficiu“. Se declară adeptul colaborării cu social-democraţia, făcînd o adevărată declaraţie de simpatie în acest sens. „Partidul Poporului are tendinţa ca numai o pînză rară să-i despartă de tabăra social-democraţiei naţionale şi ordonată din Apus. Aici era locul nostru, cu direcţia veşnic înainte“<sup>30</sup>.

Aceasta, aşa zisă orientare democratică, îndreptată spre apropierea de socialişti, nu intră în acţiune atunci cînd se punea problema judecării procesului conducătorilor socialişti, participanţi la greva generală din octombrie 1920. Acum, organul de presă averescan, protestează împotriva faptului că, 33 de deputaţi naţionali ţărăneşti şi socialişti, au luat apărarea în parlament, socialiştilor, care au fost arestaţi în legătură cu greva generală. Numeşte această apărare a democraţiei „un act de inconştiinţă“<sup>31</sup>.

Cum era firesc, organul de presă averescan din Banat, ia apărarea parlamentului dat ţării de către Partidul Poporului. Consideră majoritatea parlamentară averescană, ca ieşită din expresia liberă a voinţei poporului. Se trece sub tăcere faptul că, sistemul de guvernămînt din România, dădea prioritate deciziei regale în numirea guvernelor. Consideră că singură această majoritate este în stare să ducă ţara pe o cale democratică. „Ea este astăzi (majoritatea parlamentară averescană, n.n.), cel mai puternic instrument pentru săvîrşirea operei de unificare şi chieşul pentru închegarea marii democraţii române, ordonate şi patriotice, ieşite din frămîntările vremurilor noi“<sup>32</sup>. Deci, identifică posibilitatea operei de unificare politică naţională şi de democratizare a ţării, cu parlamentul format din reprezentanţii unui singur partid şi nu unul dintre cele mai reprezentative, partidul averescan.

Într-adevăr, în privinţa regionalismului politic, organizaţia bănăţeană a partidului poporului, a avut o orientare progresistă. Ea protestează împotriva formulei lansate la Cluj, de către unul dintre conducătorii partidului naţional, Alexandru Vaida Voievod, „Ardealul al ardelenilor“<sup>33</sup>. Ei lansează o altă formulă, numită „România a românilor“<sup>33</sup>. Dar această „România a românilor“, o vedeau realizată în sens averescan. Deci, şi ei subordonau intereselor de partid, pe cele adevărate ale ţării, dar nu la nivel regional, ci la nivel naţional. În cazul lor, se poate vorbi deci, de un regionalism de partid. În sensul că, totul se reducea la acest partid al marii burghezii. Ei se considerau partidul solidarităţii naţionale şi a democraţiei din întregă ţară. Că nu a fost adevărat şi că toate promisiu-

<sup>30</sup> *Ibidem*.

<sup>31</sup> „Banatul românesc“, (III), 1921, nr. 20, 1 februarie.

<sup>32</sup> *Idem*, nr. 14, 25 ianuarie.

<sup>33</sup> Dr. Avram Imbroane, *România românilor*, în „Banatul românesc“ (III), 1921, nr. 37, 26 februarie.



nile și pretențiile lor au fost demagogice, evenimentele istorice au dovedit-o din plin.

O atitudine cu adevărat progresistă, a avut-o organizația bănățeană a Partidului Poporului față de naționalități. Atitudinea progresistă, față de naționalitățile conlocuitoare a fost specifică majorității partidelor românești și urmată, ca și politică de stat. Astfel, fruntașii averescani din Banat, declarau că lupta împotriva regionalismului politic, nu se confunda cu deznaționalizarea minorităților. „Lup'ta dusă de noi, împotriva regionalismului politic și pentru grăbirea procesului de unificare, nu înseamnă dorința de cotropire a naționalităților din neamul nostru“. Arată apoi, că cei care doresc menținerea în cadre regionale, o fac din dorința perpetuării puterilor politice și nu din dorința de o așa zisă apărare a naționalităților. „Unificarea, nu înseamnă deznaționalizarea. După centralizarea provinciilor principale ale statului, va urma decentralizarea, care va ține mai ușor cont de toate împrejurările locale ale cutărui ținut, deci, și din punct de vedere național“<sup>34</sup>. Acum, când se găsea la guvern Partidul Poporului, averescanii, pe lângă faptul că nu erau șovini, erau interesați să colaboreze cu naționalitățile, colaborare, care se va materializa în așa numitul „pact de la Ciucea“, din 1926.

În concluzie, în Banat s-a extins și Partidul Poporului care, deși fără a avea bază de masă și cu puțini aderenți, a reușit să se impună, mai ales că în acel moment se găsea la guvern. A reușit să-și etaleze o serie de fruntași bănățeni, care ieșiseră din partidul național, în scopul de-a ajunge cât mai rapid la putere. În unele din punctele expuse în programele lor, aveau dreptate și au dat dovadă de o orientare progresistă, ca de exemplu, cea a regionalismului, iar în al e'e, s-au arătat conservatori și reacționari, ca de exemplu, în problema muncitorească și cea socialistă.

Un alt partid tinăr, care s-a extins acum în Banat, dar nu în aceeași măsură, ca cel averescan, a fost Partidul țărănesc. Aceasta, și pentru că țărănișii nefiind la guvern, nu aveau posibilitatea să-și atragă aderenți aici, prin mirajul puterii politice<sup>35</sup>.

Partid, prin exce'ență al micii burghezii, al burgheziei sătești și a intelectualității rurale, Partidul țărănesc, bazat pe lupta de clasă, era cel mai progresist dintre organizațiile politice burgheze. A fost apreciat ca atare și de către Gheorghe Cristescu, secretarul general al Partidului Comunist Român, care arată că Partidul țărănesc își va atrage și masele mari ale țărănimii sărace, dacă P.C.R., nu va reuși să și le atragă.

Partidul țărănesc, în vechiul regat, avea succese în condițiile în care 80%, din populația țării, o constituia țărănimea. Pentru a putea deveni partid de guvernament, el trebuia să iasă din izolația regională și să se extindă la nivelul întregii țări, sau să fuzioneze cu unele din partidele din teritoriile românești, care se uniseră cu țară. Deocamdată, prima cale se impunea în rîndul țărăniștilor. Ca atare, începe opera de

<sup>34</sup> *Idem*, *Noi și naționalitățile*, în „Banatul românesc“ (III), 1921, nr. 15, 26 ianuarie.

<sup>35</sup> M. Rusenescu, I. Saizu, *op. cit.*, p. 74.

extindere a țărănismului în Banat. Liberalii considerau că partidul țărănesc și-a pierdut rațiunea de a fi, odată cu înfăptuirea reformei agrare și a votului universal.

În Banat, țărăniștii își creează organizații politice, grupate în jurul a două gazete înființate de ei aici, „Țara“, la Timișoara și „Lupta“, la Lugoj. La „Țara“, era redactor intern și marele scriitor, Camil Petrescu, în această perioadă.

Partidul țărănesc din Banat, deși de mici proporții, depune o intensă activitate politică. El își trimite reprezentanții să candideze în alegerile parțiale. Astfel, la Bocșa, candidează pentru locul vacant de deputat, țărănistul Aurel Vlad, fost fruntaș al partidului național. Este însă ales, prin abuzuri și teroare, candidatul averescan Alexandru Popovici-Tașcă, ministru în guvernul generalului Averescu<sup>36</sup>.

Partidul țărănesc depune candidaturi și în alte alegeri parțiale, ca de exemplu, cea de la Oravița. Aici, candidează Camil Petrescu, redactor la ziarul „Țara“, împotriva candidatului național, Valeriu Braniște și candidatului averescan, Constantin Nedelcu. Cum era normal, în sistemul electoral românesc interbelic, învinge candidatul guvernului. Averescanul Constantin Nedelcu obține 2826 de voturi, deci majoritatea, Valeriu Braniște 2365 de voturi, iar candidatul partidului țărănesc, scriitorul Camil Petrescu, numai 118 voturi<sup>37</sup>.

Cel puțin deocamdată, se pare că Partidul țărănesc are mai puțin succes în Banat, în comparație cu altele, de exemplu, cu cel averescan. Totuși, el a reușit să-și atragă câteva personalități, care să promoveze acest curent progresist în rîndul maselor. El rămîne un partid deocamdată, provincialist, cu o compoziție eterogenă și cu multe ambiguități programatice și tactice<sup>38</sup>.

În concluzie, perioada 1918-1921, este și în Banat, o perioadă de profunde frământări, de grupări și regroupări politice. Noua structură socială a influențat într-un mod decisiv și aici, asupra existenței și constituirii partidelor politice. Blocul partidului național în Banat este spart, aici extinzîndu-și influența politică și unele partide politice din România veche: liberal, averescan, țărănist.

Apreciem ca un fenomen pozitiv, această extindere a partidelor politice din România și în Banat, văzînd în ea o componentă a unificării politice a Banatului cu România. Pozitiv este și faptul că, a existat și aici o viață politică intensă și diversificată. Este negativ însă fenomenul că luptele politice dintre partidele burgheze erau pline de demagogie și, uneori, de politicianism îngust și steril. Dar acest fenomen era specific nu numai Banatului și României, ci tuturor statelor de democrație burgheză. Mai este negativ și faptul că, partidul de avangardă al clasei muncitoare, nu-și putea desfășura normal activitatea, deși, partidul socialist a fost primul partid politic de masă, cu organizații la nivelul întregii țări. Deci, și în Banatul nou integrat în România, viața politică românească se desfășura într-un ritm intens.

<sup>36</sup> „Banatul românesc“ (III), 1921, nr. 52, 20 martie.

<sup>37</sup> *Idem*, nr. 83, 26 martie.

<sup>38</sup> Al. Gh. Savu, *op. cit.*, p. 69

CONSIDERATIONS SUR LA VIE POLITIQUE DE BANAT PENDANT  
LES ANNÉES 1918—1921

(Résumé)

L'Ouvrage apporte quelques contribution sur la vie politique de Banat pendant les années 1918-1921 en soulignant les agitations de ce temps. Ils sont présentées les tendances manifestées dans le Parti national roumain abandonné par un group qui évolue vers le Parti Liberal jusqu'à la unification.

L'Auteur indique les tentatives stériles et profitables des anciens partis de Roumanie pour pénétrer en Banat. Ils sont cherchées les tentatives de Parti Liberal, qui a édité pour Banat le journal „Nădejdea“ de Parti du Peuple, qui a possédé une active organisation et le journal „Banatul românesc“, de Parti des Paysans, le propriétaire des quotidiens „Țara“ et „Lupta“.

L'Auteur montre que la participations des roumains de Banat au lutte politique de divers directions représentent le désir d'intégration normale à la vie politique de nouvel état roumain unitaire.

## ACȚIUNILE REVOLUȚIONARE ORGANIZATE ÎMPOTRIVA DICTATURII MILITARO-FASCISTE ȘI A RĂZBOIULUI HITLERIST DE CĂTRE OAMENII MUNCII DIN JUDEȚUL ARAD SUB CONDUCEREA P.C.R. — (1940-1944)

ALEXANDRŪ ROZ

La începutul lunii septembrie 1940, după dictatul de la Viena, dictatura regală compromisă nu se mai poate menține la conducerea țării. Cu sprijinul Germaniei hitleriste și a Italiei fasciste, grupările și cercurile politice românești cele mai reacționare, fasciste și prohitleriste, în frunte cu Garda de fier, profitând de situație trec la acțiune pentru acapararea puterii în stat. La 6 septembrie regele Carol al II-lea este silit să abdice în favoarea fiului său Mihai și totodată să părăsească țara. Conducerea de stat este preluată de către un guvern format din generali, politicieni reacționari și tehnicieni, între care un rol important aveau legionarii, guvernul avînd în frunte pe generalul Antonescu ajutat de către Horia Sima. Se instaurează astfel regimul dictaturii militaro-fasciste, dictatura cercurilor politice ale claselor dominante cele mai reacționare, mai șovine și mai agresive în frunte cu Garda de fier, organizație care de altfel a constituit baza politică a regimului. Perioada în care la conducerea statului român s-au aflat legionarii, (6 septembrie 1940 — 23 ianuarie 1941) a fost cea mai neagră etapă din istoria modernă a României, prin atentatele săvîrșite, asasinatul fiind ridicat la rang de politică de stat, prin jaful practicat în economie și prin politica externă care urmărea un singur scop, subordonarea intereselor țării Germaniei hitleriste.

La puțină vreme după instaurarea dictaturii legionaro-antonesciene, în interiorul guvernului începe lupta pentru putere. Antonescu căuta să-și subordoneze Garda de fier, iar conducătorul acesteia se străduia să-l elimine pe general și să constituie un guvern legionar pur. Această situație a dus la rebeliunea legionară din 21-23 ianuarie 1941, în urma căreia legionarii sînt eliminați din guvern, viața politică și administrația de stat. Generalul Antonescu formează un nou guvern, din militari și specialiști, schimbarea modificînd în mod esențial caracterul dictaturii antonesciene<sup>1</sup>.

---

<sup>1</sup> Gh. I. Ioniță, A. Simion, *Clasa muncitoare forță socială fundamentală a mișcării antifasciste din România*, București, 1974, p. 94-96.

Dictatura militarofascistă, a aplicat de la început o politică anti-populară și a lichidat ultimele drepturi și libertăți democratice. În țară s-a instaurat un regim de aspră teroare împotriva forțelor antifasciste și în primul rînd împotriva comuniștilor, urmărind înăbușirea tuturor mișcărilor progresiste. Au fost aruncați în lagăre și închisori peste 9000 de luptători comuniști și antifasciști, mulți fiind condamnați la moarte și executați. Au fost organizate lagăre de muncă, iar țara aservită Germaniei, în octombrie 1940, acceptîndu-se intrarea trupelor hitleriste în România<sup>2</sup>. După rebeșirea legionarilor, numărul trupelor germane prezente în țara noastră sporește, iar în primăvara anului respectiv diviziile blindate germane se îndreaptă prin marginea Bucureștilor spre Dunăre ca să invadeze Iugoslavia și Grecia. Realizîndu-și scopul, în mai-iunie 1941 revin în sens invers și se îndreaptă pentru a a'aca Uniunea Sovietică<sup>3</sup>. Măsurile de subjugare a țării noastre de către Germania hitleristă au culminat cu angajarea armatei române în războiul antisovietic, contrar voinței maselor populare, poporului român fiindu-i străine scopurile crotopitoare ale războiului respectiv. Cîteva luni mai tîrziu România este pusă în stare de război și cu Marea Britanie și Statele Unite<sup>4</sup>.

Guvernînd țara prin decrete — lege, în timpul dictaturii militarofasciste au fost date o serie de legi antimuncitorești. La 13 noiembrie 1940 s-a dat un decret care stabilea sancțiuni penale extrem de grele, în cazul întrunirilor și a oricăror manifestări contra așa zisei „ordini sociale“ fasciste și s-a instituit domiciliul obligatoriu. Un alt decret — lege din 20 noiembrie 1940, desființează breslele și interzice orice formă de organizare profesională a muncitorilor. În 28 noiembrie, sînt introduse pedepse noi în cazul infracțiunilor contra „ordinii publice“ și „intereselor statului“. Presa muncitorească antifascistă, precum și presa de nuanță mai democratică, aparținînd altor categorii sociale, chiar cea burgheză, sînt interzise. Prin decretul lege nr. 163 din 28 ianuarie 1941, sînt numiți pe lingă întreprinderile metalurgice și de armament îndrumători ai armatei, care între altele aveau și atribuția de a controla și angaja personalul, iar persoanele suspecte de a le îndepărta. Un alt decret lege, nr. 335 din 18 februarie 1941, militarizează instituțiile și întreprinderile de stat și particulare în care dictatura militarofascistă avea interese aparte<sup>5</sup>. La Arad în 1941 ca urmare a acestor măsuri într-o serie de întreprinderi sînt numiți comandanți militari. La I.T.A., Indagrara<sup>6</sup>, „Astra“<sup>7</sup>, care de altfel este transformată în fabrică de armament și muniții,<sup>8</sup> ș.a., care

<sup>2</sup> M. Constantinescu, C. Daicoviciu, Șt. Pascu, *Istoria României*, București, 1969, p. 527-529.

<sup>3</sup> Constantin C. Giurescu, Dinu C. Giurescu, *Istoria românilor*, București, 1971, p. 653-654.

<sup>4</sup> Gh. I. Ioniță, A. Simion, *op. cit.*, p. 96.

<sup>5</sup> N.N. Constantinescu, Tudor Pau, *Aspecte ale situației clasei muncitoare din România în perioada 1941 — august 1944*, în „*Analele I.S.I.S.P.*“, nr. 5/1962, p. 67-68.

<sup>6</sup> Arhiva Ministerului Sănătății, fond Ministerul Muncii dos. nr. 1301/1941, f. 33.

<sup>7</sup> *Ibidem*, dos. 1283/1941, f. 28.

<sup>8</sup> Arhivele Statului Arad, Colecția de documente privind mișcarea muncitorească, dos. 46, f. 119.

urmăreau activitatea fabricilor și a muncitorilor, întocmind periodic rapoarte în acest sens și luând măsuri în cazul acțiunilor cu caracter anti-fascist<sup>9</sup>.

În perioada de pregătire a împingerii României în războiul antisovietic și apoi în perioada participării la război, dictatura militaro-fascistă a menținut o permanentă și puternică ofensivă în vederea prelungirii zilei de muncă a muncitorilor și a reducerii timpului de odihnă al acestora, indiferent de sex și vîrstă.

Decretul — lege din 15 mai 1941, statua obligativitatea muncii pentru toți locuitorii țării, autoritățile locale trebuind să controleze prezența la muncă a fiecărei persoane, fiind introdusă fișa obligatorie de muncă, persoanele apte de muncă, dar fără o activitate efectivă putînd fi supuse prestării serviciului muncii obligatorii<sup>10</sup>. Cel din 1 octombrie 1941 privind regimul muncii în timp de război, menționa că trebuie lucrat cu brațe mai puține la fel de bine, iar în industria legată de război chiar mai mult ca înainte<sup>11</sup>.

Alte decrete-legi au prevăzut măsuri din cele mai aspre care să reprime orice rezistență a muncitorilor care se opuneau pregătirilor de război sau războiului antisovietic, care organizau acțiuni de sabotaj sau greve, care, indiferent pe ce cale, se opuneau dictaturii militaro-fasciste și mașinii de război fasciste. Decretul-lege nr. 977 adoptat în 6 aprilie 1941, institua pedeapsa cu moartea pentru acțiunile de sabotaj ce aveau ca urmare distrugerea parțială sau totală a depozitelor, întreprinderilor sau fabricilor care lucrau în vederea producției de război<sup>12</sup>.

Pentru înfrîngerea rezistenței clasei muncitoare, au fost adoptate legi prin care oamenii muncii erau constrînși să se supună legislației fasciste. De exemplu cine nu se supunea legilor privind rechiziționarea persoanelor pentru muncă, era amendat și închis. Sînt interzise grevele și prevăzute sancțiuni grele în cazul greviștilor. Se permite adoptarea de către organele militare de control din întreprinderi a regulamentelor de ordine interioară care să nu admită părăsirea locului de muncă, întruniri, activități politice contra regimului fascist, sub sancțiunea cu un șir de pedepse deosebit de aspre: concedierea, interzicerea celui dat afară de a se putea angaja în altă parte, internarea în lagăr de muncă, închisoare, etc. Ulterior noi legi prevăd extinderea pedepsei cu moartea, condamnarea la muncă silnică, aplicarea sancțiunilor individual sau din 10 în 10, în cazul nesupunerii în grup, introducerea în întreprinderi a carcerei, a bătăii și a regimului polițist (în sensul creerii unei rețele de agenți și informatori ai siguranței în întreprinderi)<sup>13</sup>. Întreprinderile fiind militarizate, carcera și bătaia devin metode de terorizare a muncitorilor, în întreprinderile militarizate din Arad bătaia fiind larg practică de ofițeri<sup>14</sup>.

<sup>9</sup> Arhiva Ministerului Sănătății, fond Ministerul Muncii, dos. 1283 1941, f. 100.

<sup>10</sup> Gh. I. Ioniță, A. Simion, *op. cit.*, p. 96-97.

<sup>11</sup> N.N. Constantinescu, Tudor Paul, *op. cit.*, p. 68-71.

<sup>12</sup> Gh. I. Ioniță, A. Simion, *op. cit.*, p. 97.

<sup>13</sup> N.N. Constantinescu, Tudor Paul, *op. cit.*, p. 73-76.

<sup>14</sup> Arhiva I.S.I.S.P., fond 9, dos. nr. 35, f. 46, 131.

Odată cu antrenarea României la războiul antisovietic multe întreprinderi, ca și pînă aci, au fost nevoite să-și reducă producția, iar unele chiar să și-o sisteze, în special datorită lipsei de materii prime. Ca urmare un număr de muncitori sînt concediați. În 1941, de exemplu din lipsa materiilor prime I.T.A. hotărăște concedierea treptată a unui „număr considerabil de muncitori, reducînd în același timp zilele și orele de lucru“, ajungîndu-se la concedierea a 200 muncitori în final. Concedieri masive au avut loc în perioada 1941-1943 și la „Teba“ din Arad<sup>5</sup>.

Războiul a dus și la agravarea accentuată a condițiilor sanitare de lucru, la lipsa securității muncii în întreprinderi și la creșterea bolilor și accidentelor de muncă. Urmărindu-se doar profituri cît mai mari, nu s-a adoptat nici o măsură în acest sens, ba dimpotrivă se tolera încălcarea vechilor prevederi existente din perioada antebelică. După datele oficiale, organele de inspecție ale Ministerului Muncii au constatat în 1940 un număr de 5809 contravenții la legile de protecția muncii, 6069 în 1941 și 8647 în 1943. Marea majoritate au fost înregistrate în întreprinderi industriale<sup>6</sup>. La I.T.A., condițiile de lucru pe lângă faptul că erau foarte grele, erau și necorespunzătoare<sup>7</sup>. La „Astra“ Arad, în 23 iunie 1941, între alte cereri ale muncitorilor pe care le înaintează Comisiei de arbitraj, figurează și luarea de măsuri privind igiena și securitatea muncii, protecția muncii, condiții sanitare de lucru corespunzătoare, etc.<sup>8</sup>

Salariile muncitorilor, în ciuda acestor condiții grele de muncă, nu erau corespunzătoare costului vieții. În raport cu prețurile produselor de consum, salariile nominale rămîneau din ce în ce mai mult în urma acestora. La aceasta a contribuit jefuirea economiei țării noastre de către Germania hitleristă și participarea la război, care au permanentizat fenomenul inflației, încît de alajul dintre prețuri și salarii creștea mereu. Și aceasta în condițiile în care capitaliștii realizau însemnate profituri de pe urma exploatării clasei muncitoare, dovedite de menținerea în perioada 1940-1944 a unei rate a plusvalorii ridicate. După datele oficiale ale vremii, care nu permit o evaluare exactă a ei, ci una mai redusă, plusvaloarea în încluseria mare prelucrătoare bunăoară, era în 1942 de 270%. Uzinele „Astra“ din Arad au realizat în 1941 un beneficiu net de 40. 540. 602 lei<sup>9</sup>.

<sup>5</sup> Arhivele Statului Arad, Colecția de documente privind mișcarea muncitorească, dos. 47, f. 1.

<sup>6</sup> N.N. Constantinescu, Tudor Paul, *op. cit.*, p. 70-71.

<sup>7</sup> „Erdélyi Magyar Szó“, anul 1, nr. 2, din 12 noiembrie 1939, p. 3.

<sup>8</sup> Arhiva Ministerului Sănătății, fond Ministerul Muncii, dosar nr. 1283/1941, f. 68.

<sup>9</sup> W. Marin, Gh. I. Oancea, *Mișcarea antifascistă și revoluția populară în Banat, Timișoara*, 1971, p. 183.

Scăderea accelerată și masivă a salariilor în raport cu creșterea prețurilor se poate observa din tabelul de mai jos\*:

D a t a	Indicile salariului	Indicile prețurilor	Indicele puterii de cumpărare a salariului calculat prin:	
			Indicele salariului	Indicele prețurilor
august 1939	100	100	100	
decembrie 1941	168,5	412,1	86,8	
decembrie 1942	212,4	712,1	74,2	
decembrie 1943	275,5	1085,3	71,3	
august 1944	275,5	1392,8	53,3	

În practică capacitatea de cumpărare a salariului muncitorilor era mai mică decât salariul nominal (cel avut în vedere la calcularea indicilor), deoarece muncitorul nu putea folosi întreg salariul nominal pentru a cumpăra cele necesare, întrucât o parte era consumat prin reținerea impozitelor, precum și a taxelor și împrumuturilor la care erau supuși. În realitate, datorită acestor considerente, din salariul nominal muncitorilor le rămânea doar 30% — 47%, pe care-l puteau folosi efectiv. În cazul femeilor și al copiilor situația era și mai rea, întrucât salariile acestora, chiar și prin deciziile oficiale, erau mult mai mici<sup>20</sup>.

În întreprinderile arădene, situația salarizării nu a fost cu nimic mai bună ca în restul țării, iar prețurile de pe piață au cunoscut aceiași creștere generală. La 11 februarie 1941 în raportul nr. 3267 înaintat Inspectoratului Regional de poliție din Timișoara se recunoștea de către organele oficiale din Arad „Muncitorii din fabrici într-adevăr sînt nemulțumiți că articolele de primă necesitate și traiul vieții, în ultimul timp s-a scumpit atît de mult încît nu mai pot face față<sup>21</sup>. Tot în 1941, în raportul înaintat Ministerului de Interne la data de 4 iunie, prefectul județului este nevoit să menționeze că „muncitorii o duc greu pentru faptul că nu se urcă salariile“ decît în prea mică măsură și că în consecință sînt nemulțumiți, deoarece în timp ce viața „s-a scumpit cu peste 200%, față de acum 2-3 ani, cîștigul a rămas neschimbat, sau în cel mai bun caz majorat cu maximum 20%. Sînt muncitori cu greutăți familiare, care din cei... 100 lei ce primesc la mîna pe zi, nu pot trăi omenește“<sup>22</sup>. Pe lângă cele arătate, în alt raport din același an se adăuga încă un as-

\* Datele reprezintă media anuală, cu excepția anului 1944, cînd privesc luna august. Indicele s-a calculat pentru o familie de 5 persoane, capul familiei avînd un salar mijlociu. La calcularea indicilor, s-au avut în vedere prețurile reale și cele de cartelă, făcîndu-se o medie. Conf. N.N. Constantinescu, Tudor Paul, *op. cit.*, p. 77.

<sup>20</sup> *Ibidem*, p. 76-79.

<sup>21</sup> Arhiva C.C. al P.C.R., fond 72, dos. 6836, f. 21.

<sup>22</sup> Arhivele Statului Arad, fond Colecția de documente privind mișcarea muncitorească, dosar nr. 47, f. 27, 31.



pect: „La această nemulțumire care duce pînă la revoltă contribuie și prezența trupelor germane în localitate, care deși soldați simpli își permit o viață care pentru muncitori pare o viață de lux. În vreme ce muncitorii cu greutăți familiale, abia își pot procura strictul necesar pentru alimentarea lor și a familiilor, ostașii germani sînt văzuți prin toate localurile publice consumînd zilnic mîncăruri și băuturi din cele mai scumpe“<sup>23</sup>.

Pe lîngă salariile necorespunzătoare, oamenii muncii erau nemulțumiți din cauza imposibilității de a se aproviziona cu cele necesare, deoarece o serie de articole de primă necesitate nu se găseau. În raportul întocmit la 31 mai 1941, comandantul militar al uzinelor „Astra“ din Arad, era nevoit să remarce că „starea de spirit a muncitorilor... lasă de dorit“, între cauze fiind și „insuficiența salariului față de standarul de viață ajuns la un nivel atît de ridicat, încît muncitorii nu pot face față nici măcar nevoilor strict reduse“. În plus nu se găsesc cele necesare, încît sînt destui muncitori, „care nu au ce mîncea și au venit astfel fără hrană la fabrică și au muncit toată ziua flămînzi“. Se observă de asemenea lipsa îmbrăcăminte și a încălțăminte<sup>24</sup>. Tot în 1941, se plîng de situația grea „de cea mai cumplită mizerie și lipsuri“, muncitorii tipografi din Arad, cărora în ultimii pa'ru ani salariile nu li s-au urcat decît extrem de puțin, în timp ce prețurile s-au urcat în aceeași perioadă, arată muncitorii tipografi, cu 300-400%<sup>25</sup>.

Lipsa articolelor de primă necesitate, a dus și la apariția speculei pe piața Aradului, ceea ce a urcat și mai mult prețurile<sup>26</sup>. Între articole care lipseau pe lîngă articolele de îmbrăcăminte și încălțăminte, în 1942 în primul rînd erau uleiul, zahărul, untura, carnea, pîinea, introducîndu-se două zile pe săptămîină obligatorii de mămăligă, lipsa unor astfel de articole și a altora asemănătoare urcînd prețurile pe piața Aradului față de anul precedent cu 300%<sup>27</sup>. În 1943 lipsa articolelor se accentuiază, iar prețurile se măresc și mai mult. Pe piața Aradului pîinea costea 10 lei kg., oul 8-9 lei, 1 kg., untură de porc 250-300 lei, o pereche de încălțăminte bună 3-3500 lei, 1 me'ru stofă palton 6-7000 lei, în timp ce salariul unui muncitor era de 4-8000 lei<sup>28</sup>. Situația era cu atît mai gravă, cu cît și în întreprinderile din Arad femeile și copiii erau plătiți cu un salariu mult mai mic decît muncitorii bărbați. La I.T.A. de exemplu, ucenicii timp de 8 săptămîni nu primeau salariu, iar după aceea erau plătiți ca și muncitorii auxiliari<sup>29</sup>.

Deosebit de grea era și situația țărănimii. Țărănimea era nemulțumită din cauza lipsei unor articole de primă necesitate, între care și a cerealelor, mai ales în regiunea deluroasă a județului. Însăși prefectul ju-

<sup>23</sup> Arhiva C.C. al P.C.R., fond 11, dos. 2836, f. 99.

<sup>24</sup> Arhiva Ministerului Sănătății, fond Ministerul Muncii dos. 1283/1941, f. 28.

<sup>25</sup> *Loc. cit.*, fond Inspectoratul muncii, dos. 1188/1941, nepag.

<sup>26</sup> Arhivele Statului Arad, fond Colecția de documente privind mișcarea muncitorească, dos. nr. 47, f. 141.

<sup>27</sup> *Ibidem*, f. 54.

<sup>28</sup> *Ibidem*, dos. nr. 46, f. 99, 100, 115.

<sup>29</sup> *Documente din istoria mișcării muncitorești arădene 1918-1944*, Arad, 1972, p. 283.

dețului în 1941, cu ocazia inspecțiilor pe care le face trebuie să constate asemenea lipsuri. Astfel la Buteni, Gurahonț, Chisindia și Hălmagiu, lipseau petrolul, zahărul, talpa, articolele de încălțăminte și de îmbrăcăminte, etc., din cauza lipsei articolelor de încălțăminte mulți copii neputând merge la școală. Lipseau de asemenea cerealele. La Chisindia prefectul aprecia în procesul-verbal de inspecție încheiat în septembrie 1941 că ar fi necesare 3 vagoane de grâu și 30 de porumb, iar la Gurahonț, în aceeași perioadă, 5 vagoane de grâu și 30 de porumb<sup>30</sup>. Situația era la fel în întregul județ, agravându-se în anii următori.

În 1944, este dat decretul lege nr. 236 pentru autorizarea emisiunii Împrumutului Apărării Naționale, care prevedea că pentru acoperirea cheltuielilor de război, se face un împrumut public amortizabil în 10 ani, la care toată populația trebuia să contribuie. Cei cu venituri din salarii și pensii „o sumă egală cu salariul net convenit pe luna mai 1944”. Țăranii o sumă egală cu 50% din impozit, etc<sup>31</sup>. În același an, decretul lege nr. 237 introducea noi impozite, între altele pâinea se impunea cu 40%, făina de grâu, mălaiul de porumb sau orice alte făinuri, ... se impun cu 5,70%<sup>32</sup>. asemenea impozite au sporit nemulțumirea populației și în județul Arad. Nemulțumirile erau tot mai mari și în rîndurile naționalităților conlocuitoare. În 1943 populația germană din județul Arad era între altele nemulțumită din cauza cotizației obligatorii la care erau impuși de către organizațiile germane și din cauza înrolărilor forțate în armata germană<sup>33</sup>.

Situația s-a agravat apoi în timpul războiului datorită distrugerii unui număr mare de locuințe ca urmare a bombardamentelor. Unul din bombardamentele efectuate asupra Aradului, cu consecințe negative deosebite, a fost cel din 3 iulie 1944, cînd aviația anglo-americană a aruncat între orele 11,40 și 12,15 asupra unei zone din jurul fabricii „Astra” și gara C.F.R., de cca. 5 km. patrați 200 bombe explozive, din care 7 n-au explodat și 3000 bombe incendiare, din care n-au explodat 430. Bombardamentul a fost efectuat în 4 valuri, la fiecare val 20-25 avioane cu cîte 4 motoare, din totalul de cca. 100, de la înălțimea de 2500-3000 m., au aruncat bombele în zona marcată cu un careu de fum. A fost bombardat cartierul fabricii „Astra”, Gara C.F.R., atelierele principale C.F.R., extinzîndu-se aria pînă aproape de centrul orașului. Fabricile și teritoriul din jurul lor au fost bombardate aproape numai cu bombe explozive de 250 kg. tipul 50 L.B. În partea centrală a orașului au fost aruncate mai ales bombe incendiare de tipul 4 L.B. în greutate de 170 kg. Au fost lovite de bombardament: Gara C.F.R., Atelierele principale C.F.R., Inspecția C.F.R., Căminul de ucenici, Cazarma Regi-

<sup>30</sup> Arhivele Statului Timișoara, fond Inspectoratul general administrativ regional Timiș, dos. nr. 4/1941, f. 19.

<sup>31</sup> „Buletinul oficial al Camerei de comerț și industrie Arad”, anul 2, nr. 8, din 1 mai 1944, pag. 1-5.

<sup>32</sup> *Ibidem*, f. 7-10.

<sup>33</sup> Arhivele Statului Timișoara, fond Inspectoratul general administrativ regional Timiș, dos nr. 38/1943, f. 134.

mentului 1 roșiori, Depozitul de fermentare a tutunului, Centrul de ocrotire a copiilor, Școlile generale 17 și 7, Fabrica „Astra“, Fabrica de tricotaje, Atelierele ICA de autobuze, Fabrica de săpun Vernier, Fabrica de lichior Zwak, Atelierul de tâmplărie Zbircea, Atelierul de tâmplărie Popovici, Atelierul de perforat tablă Kiss, Atelierul de vulcanizat Laszlo, Atelierul de fermoare, Atelierul de bobinat ață „Aurora“, Depozitul de zahăr cu cca. 30 vagoane zahăr, Depozitul de zdrențe Helman, hoteluri, restaurante, conducte electrice, de telefon, apeducte, linii feroviare în gară. Case particulare au fost dărimate total 184, parțial 84, grav avariate 112, incendiate 102; în total lovite de bombardament deci 482. Bombardamentul a făcut un mare număr de victime omenești, din care multe în adăposturile din Pădurice. Pînă în seara zilei de 21 iulie 1944 au fost găsiți 190 morți (28 bărbați identificați, 56 neidentificați; 24 femei identificate, 52 neidentificate; 18 copii identificați; 12 neidentificați). Răniți în total 677 din care, 131 grav (87 bărbați, 34 femei și 10 copii) și 546 ușor (412 bărbați, 104 femei și 30 copii). Ca urmare a bombardamentului au rămas fără domiciliu 520 familii, cu cca. 1380-1400 persoane. Pagubele provocate\*, s-au cifrat la cca. 6 miliarde lei<sup>34</sup>. Numai depozitul de textile „Universal“ care a ars complet, a avut o pagubă de 60.000.000 lei, iar Întreprinderile Comunale Arad în total o pagubă de 12.400.500 lei<sup>35</sup>.

Nemulțumirea față de pierderile de vieți omenești era accentuată datorită numărului tot mai mare al celor căzuți pe front pînă la sfîrșitul anului 1941 numai pe cîmpul de luptă căzuseră din județul Arad 601 morți<sup>36</sup>, ulterior cifra fiind în creștere. Astfel în 23 iunie 1944, numai în plasa Aradului Nou existau 622 văduve de război, 322 orfani de război și 58 invalizi de război, între care desigur destui muncitori<sup>37</sup>.

Cifra exactă a dispăruților și celor care au căzut pe front nu se poate stabili, ea s-a ridicat însă la 6500-7000 morți și dispăruți, fără a socoti pe cei răniți, evident numeroși și ei. Aceasta dacă avem în vedere datele exacte cunoscute din 45 de localități ale județului Arad și le raportăm la numărul întregii populații a județului din anul 1941\*.

<sup>34</sup> Arhivele Statului Timișoara, fond Inspectoratul general administrativ regional Timiș, dosar nr. 49/1944, f. 33-34.

<sup>35</sup> Arhivele Statului Arad, Colecția de documente referitoare la mișcarea muncitorească, dos. 54/1944, f. 72. Fond Chestura municipiului Arad, dos. 177/1944, f. 380.

<sup>36</sup> Arhivele Statului Arad, fond Prefectura județului Arad, acte confidentiale 1942, dos. nr. 17/1942, nepag.

<sup>37</sup> *Loc. cit.*, fond Prefectura județului Arad acte administrative, dos. nr. 100/1944, f. 405.

\* Sînt calculate în 1944, deci la valoarea din acea perioadă a leului.

\* Din cele 45 de localități, cifra celor morți și dispăruți (695) reprezintă 2,9 la sută din totalul bărbaților (23.545) existenți în localitățile amintite. Județul Arad avea în 1941 în total 426.009 locuitori, din care 208.211 erau bărbați, (Conf. Recensămîntului general al României din 1941, București, 1944, p. 5) 2,90 la sută din totalul bărbaților existenți în județul Arad în 1941 însumează 6828. Cifra aceasta o putem considera destul de exactă pentru pierderile în morți și dispăruți din județul Arad în războiul antisovietic, deci pe toată durata războiului pînă la 23 August 1944, cu pierderile totale ale armatei române în aceeași perioadă, în războiul antisovietic, de circa 400.000 de oameni (Conf. *Contribuția României la războiul anti-hitlerist*, București, 1958, p. 9; G. Zaharia, *Insurecția națională armată antifascistă din august 1944*, București, 1977, p. 9).

Nr. crt.	Localitatea	Total <sup>38</sup>			Nr. crt.	Localitatea	Total		
		populație	bărbați	dispăruți sau morți pe front <sup>39</sup>			populație	bărbați	dispăruți sau morți pe front
1	Arăneag	980	478	13	24	Iacobini	492	253	9
2	Avram Iancu	1269	637	15	26	Ionești	444	233	6
3	Bodrogul Vechi	434	207	9	25	Iercoșeni	327	163	6
4	Bodești	420	212	6	27	Labășinți	506	114	3
5	Bontăști	802	410	23	28	Leștioara	219	114	3
6	Brazii	201	104	3	29	Lupești	729	375	9
7	Buteni	2835	1392	20	30	Mișca	1774	853	10
8	Cermei	3047	1473	37	31	Mustești	393	195	13
9	Chișlaca	1098	554	24	32	Răpsig	1245	609	23
10	Cil	740	361	19	33	Revetiș	748	38	15
11	Cladova	690	324	11	34	Rogoz	286	136	4
12	Coroi	493	243	8	35	Roșia	603	296	10
13	Crocna	955	481	16	36	Secaș	638	325	12
14	Cuvir	1803	868	16	37	Secusigiu	2656	1295	26
15	Dulcele	325	168	4	38	Seliște	286	130	5
16	Feniș	414	208	6	39	Simpetru German	2541	1237	45
17	Fiscut	703	346	13	40	Sintea Mică	928	459	17
18	Galșa	2030	977	17	41	Sirbi	687	333	18
19	Ghioroc	1081	870	21	42	Șepreuș	3712	1806	58
20	Grăniceri	2887	1346	22	43	Șicula	3532	1682	60
21	Groșeni	1123	585	10	44	Valea Mare	233	117	5
22	Groși	217	131	4		(Gurahont)			
23	Hontîșor	432	211	7	45	Varnița	132	70	2
TOTAL:							48.090	23.545	695

Creșterea nemulțumirilor de tot felul, îngrijorarea tot mai accentuată, adîncirea stării de agitație în rîndul maselor populare din județul Arad, sînt obligate să le constate și organele județene oficiale ale vremii, care însă nu sînt în măsură să găsească soluții pentru remedierea lor. În raportul sintetic pentru anul 1941 a comandantului legiunii de jandarmi, acesta menționează clar că în 1941 pe teritoriul județului Arad a existat „o stare de spirit extrem de critică și care în multe împrejurări a impus toată grija și toată răspunderea. Populația românească din cauza evenimentelor a fost într-o permanentă agitație și îngrijorare“. Concluzii

<sup>38</sup> Recesămîntul general al României din 1941, București, 1944, p. 5-10, 38-39, 268-270.

<sup>39</sup> Conform datelor existente în evidența organelor locale sau a parohiilor din localitățile respective.

asemănătoare se trag în același context și pentru anul 1942 dar se constată „că starea de spirit nemulțumirile și chiar manifestațiile au fost mai accentuate ca în 1941“. Se explică situația ca urmare a accentuării lipsurilor de tot felul, a continuării rechizițiilor, etc., dar se arată că „la aceasta au contribuit în ultimul timp și ostașii noștri cari s-au înapoiat de pe front“, „prin ideile pe care le răspindeau inclusiv cele referitoare la deznodământul războiului“.

La fel este caracterizată situația și în cazul anului 1943, menționându-se că în consecință „comuniștii au desfășurat o activitate din ce în ce mai accentuată“ cîștigînd teren în rîndul maselor. În raportul sintetic pentru anul 1944, doată cu sublinierea creșterii nemulțumirilor maselor populare și a radiacalizării stării de spirit, se arată că „s-a ajuns la o adevărată criză alimentară, lipsă de îmbrăcăminte, a petrolului, sării“, etc., ca atare înmulțindu-se acțiunile antirăboinice, între care sabotajele și lansările de parașutiști, totodată intensificîndu-se foarte mult acțiunile de propagandă, mai ales cu ajutorul presei și a corespondenței, „cu toate că sînt supuse regimului de cenzură“, menționa raportul<sup>40</sup>.

Politica dusă în timpul dictaturii militaro-fasciste, consecințele ei și ale participării la războiul antisovietic, pentru țară și pentru masele populare, au determinat în România o puternică mișcare de rezistență care a cuprins cele mai diferite pături și clase sociale. În această luptă forța cea mai combativă a fost clasa muncitoare, care a polarizat în jurul ei largi forțe patriotice, și în primul rînd țărănimea, intelectualitatea progresistă și elementele patriotice din armată<sup>41</sup>.

În județul Arad dictatura militaro-fascistă, ca și pe tot cuprinsul țării, a dus la puternice și variate acțiuni prin care oamenii muncii din aceste părți, continuau în condiții noi lupta antifascistă și antihitleristă, intensificînd-o pe măsură ce războiul își arăta tot mai evident gravele consecințe, mai ales că participarea țării noastre la el nu întrunea adeziunea maselor, ceea ce și făcuse cu această participare, la propunerea lui Hitler, să fie acceptată de către Antonescu singur, fără avizul prealabil al Marelui stat major român, al guvernului și al regelui, care au aflat mult mai tîrziu despre cele întîmplate<sup>42</sup>.

Activitatea și lupta proletariatului arădean și a celorlalte pături de oameni ai muncii și forțe antifasciste, au fost organizate, îndrumate și conduse de P.C.R., care a antrenat în acțiune o serie de organizații revoluționare și de masă, ce activau în județul Arad în perioada 1940-1944. Tocmai datorită rolului hotărîtor al P.C.R., s-a izbutit ca în această luptă să se organizeze acțiuni atît de variate și pe căi atît de multiple, unele de amploare deosebită și cu rezultate conform cu cerințele clasei munci-

<sup>40</sup> Arhivele Statului Arad, fond Chestura poliției municipiului Arad, dos. 158/1942, f. 19; dos. 165/1943-1944, f. 2, 6, 12, 14.

<sup>41</sup> M. Constantinescu, C. Daicovici, Șt. Pascu, *op. cit.*, p. 327-328; A. Oțetea, *Istoria poporului român*, p. 393-394.

<sup>42</sup> I. Popescu-Puțuri, *România în timpul celui de al doilea război mondial, în August '44*, București, 1971, p. 35.

toare, încît Aradul a constituit și în perioada respectivă un centru activ al mișcării muncitorești din România, și să se obțină în cadrul actului de la 23 August 1944, o participare efectivă din partea maselor populare care a făcut ca Aradul să devină unul din centrele principale ale insurecției din țara noastră.

Comuniștii au continuat activitatea lor revoluționară, cu toate condițiile grele ale ilegalității și acțiunile represive ale autorităților care au apelat la cele mai drastice măsuri. Ba mai mult activitatea comuniștilor era tot mai intensă, reușind să mobilizeze masele populare la lupta pentru libertăți democratice, pentru demascarea politicii militarofasciste. În 4 octombrie 1940, în raportul trimis prefectului de către chestura poliției, se făcea constatare, că mișcarea comunistă s-a intensificat, menționându-se că „întreaga propagandă se face prin sistemul celulelor și de la om la om”<sup>43</sup>, și că, această activitate este coordonată de Comitetul județean Arad al P.C.R., fiind îndreptată „... contra actualului guvern”<sup>44</sup>. Intensificarea activității comuniștilor arădeni, legăturile lor cu organele centrale și coordonarea mișcării de către organe, sînt constatate și în raportul prefecturii din 5 mai 1941 în care se arată că: „Instrucțiunile le primesc de la centrala din București sau regionala din Timișoara prin curieri speciali secreți” și că la dezvoltarea mișcării contribuie mult „și starea de spirit a muncitorilor nemulțumiți”<sup>45</sup>. Pe lângă organizarea activității comuniștilor de către Comitetul județean Arad al P.C.R., și de către Comitetul regional Banat al P.C.R., care în perioada septembrie 1940-1943 a avut în frunte pe arădeanul Kalli Ioan<sup>46</sup>, mobilizarea acestora se făcea și prin celulele de fabrică.

În 1943 existau în Arad 11 celule de fabrică — 5 la „Astra”, 3 la C.F.R., cîte una la I.T.A., Uzina electrică și Fabrica de zahăr și 4 de cartier<sup>47</sup>. Crește și numărul celulelor de la sate. Pe lângă celulele de la Pecica, Lipova, Chișineu-Criș, Aradul Nou, Frumușeni, Bîrzava, Glogovăț și Tîrnova, care activau mai de mult, activau celule de partid la Șicula, Șiria, Pereg, Macea și Nădlac<sup>48</sup>. O puternică celulă de partid găsim în 1943 la Curtici, avînd denumirea de „Octombrie Roșu” și cuprinzînd 5 muncitori de la C.F.R., un impiegat C.F.R., un măcelar, un croitor, un muncitor de la „Astra” și alți muncitori, în total 11 membri, cei mai mulți cu domiciliul în Curtici ca și conducătorul celulei, un montator C.F.R., care avea și el domiciliul în localitate<sup>49</sup>. Între comuniștii arădeni care au depus o activitate susținută în perioada 1939-1944, și care au activat în cadrul Comitetului județean Arad, amintim pe Filip Ghelt, Ioan Vârșandan, Quit Francisc, Margi Iosif, Petru Metaisz, Ilie Dihel, Mihai Balica, Klein Ștefan, Iosif Șiclovan, Mihai Drecin, etc.<sup>50</sup>.

<sup>43</sup> Arhivele Statului Arad, Colecția de documente privind mișcarea muncitorească, dos. nr. 43, f. 8.

<sup>44</sup> *Ibidem*, f. 10.

<sup>45</sup> *Ibidem*, dos. nr. 47, f. 4.

<sup>46</sup> L. Banyai, *Pe făgașul tradițiilor frățești*, București, 1971, p. 245.

<sup>47</sup> Arhiva C.C. al P.C.R., fond 11, mapa 234.

<sup>48</sup> W. Marin, Gh. I. Oancea, *op. cit.*, p. 215.

<sup>49</sup> Arhivele Statului Arad, Colecția de documente privind mișcarea muncitorească.

<sup>50</sup> W. Marin, Gh. I. Oancea, *op. cit.*, p. 215-216.

Desigur că este foarte greu a stabili numărul membrilor P.C.R., din orașul și județul Arad, din perioada 1940-1944, cu atât mai mult cu cât partidul activa în condiții de ilegalitate și cu cât alături de membri de partid activau mulți simpatizanți în cadrul unor organizații de masă. Astfel numai Apărarea avea peste 100 de membri. Ori cum, din cele 5 organizații județene (Arad, Caraș, Hunedoara, Severin și Timiș), care erau coordonați de către Comitetul regional Banat al P.C.R., cea din Arad era cea mai puternică, numărul membrilor fiind mult mai mare în comparație cu celelalte și în plus între acești membri găsiindu-se comuniști cu vastă experiență, ceea ce a și făcut ca o parte dintre ei să primească sarcini foarte importante pe linia de partid în cadrul Comitetului regional P.C.R. Banat (ex. Ioan Kalli) sau în alte părți ale țării (ex. Ioan Vincze, Eva Ranghet, Miron Constantinescu, ș.a.) sau chiar în conducerea centrală a partidului (bunăoară Iosif Ranghet).

Faptul că organizația județeană de partid din Arad s-a găsit în fruntea celor cinci amintite, o dovedesc și amplele și importante acțiuni pe care oamenii muncii din județul Arad le-au organizat sub conducerea P.C.R.

Ca urmare a activității desfășurate, mulți comuniști arădeni sînt arestați. În 23 decembrie 1941, poliția din Arad arestează din fabrica „Astra” 5 muncitori și urmau să fie arestați încă 3, deoarece au făcut agitație între muncitori și au răspîndit „știri alarmante”. După cercetarea în fabrică cei arestați, urmau să fie „transportați sub pază, la siguranță pentru continuarea cercetărilor...”<sup>51</sup>. În noaptea de 26 spre 27 februarie 1943 a fost arestat la Arad Szabo Arcadie, referitor la care raportul primpretorului semnala că este „de origine etnică maghiară”. Szabo A. era urmărit de organele de siguranță pentru activitate comunistă, fiind trimis la Arad de către regionala din Timișoara. Între altele a fost învinuit că a contribuit la răspîndirea de manifeste la Arad în noaptea de 25/26 ianuarie 1943. A fost găzduit de către Hoflet Victor „de origine etnică germană” spunea raportul, la domiciliul acestuia, din strada Rozelor nr. 60, găsiindu-se și „o tiparniță cu litere de plumb pentru imprimarea manifestelor”. S-au găsit de asemenea 500 de manifeste ce urmau a fi răspîndite în noaptea de 26/27 februarie 1943, și încă 800 de manifeste „cu caracter comunist ce urmau să fie răspîndite mai tîrziu”. La tipărirea acestor manifeste Szabo A., a fost ajutat de 4 muncitori, între care și cel în casa căruia să găsea tiparnița<sup>52</sup>. În urma cercetărilor urmau să fie arestați și alți comuniști<sup>53</sup>, în Arad numai în februarie 1943 fiind arestați 30 de luptători comuniști<sup>54</sup>. Mulți au plătit cu viața faptul că s-au ridicat la luptă împotriva nedreptății. Szabo Arpad a fost bătut și schingiuit la siguranța din Arad, iar la 8 martie transportat în agonie la închisoarea Tribunalului

<sup>51</sup> Arhiva Ministerului Sănătății, fond Ministerul Muncii, dos. 1283/1941, f. 100.

<sup>52</sup> Arhivele Statului Arad, Colecția de documente privind mișcarea muncitorească, dos. nr. 52, f. 14.

<sup>53</sup> Arhivele Statului Timișoara, fond Inspectoratul General Administrativ, dos. 33/1943, f. 81.

<sup>54</sup> L. Banyai, *op. cit.*, p. 250-251.

militar din Timișoara, unde a și murit. Acționase pe linia P.C.R., luptînd în condiții de ilegalitate pentru combaterea șovinismului de orice fel și a revizionismului, pentru lupta unită a românilor și maghiarilor împotriva fascismului, fiind pus sub urmărire datorită activității desfășurate și de către autoritățile hortiste în timpul cînd se găsea în Ardealul de Nord<sup>55</sup>. În 29 iulie, sînt percheziționate locuințele a 15 comuniști din Arad de către Chestura poliției din municipiu, găsindu-se materiale supuse cercetării<sup>56</sup>. În săptămîna 22-29 septembrie 1943, pentru activitate comunistă au fost trimiși spre judecată Curții Marțiale din Timișoara Dihel Ilie, Maria Ștefănescu-Lerik și Geltz Filip și dresate acte în același scop la încă 4 comuniști arădeni, pentru că deși se află închiși, continuă activitatea în închisoare<sup>57</sup>. În 2 octombrie 1943 sînt arestați 8 comuniști din Arad, între care și Eva Rangheț, raportul prefecturii întocmit în urma acestui fapt menționînd și alți comuniști care desfășoară activitate, dar „nu au putut fi identificați pînă în prezent”<sup>58</sup>. O grea lovitură primește Comitetul județean Arad al P.C.R., la sfîrșitul anului 1943 și începutul celui următor, cînd „a căzut tot comitetul local”, după cum se arată în raportul Comitetului regional Banat. Odată cu aceasta, arestări au avut loc și în alte părți ale Banatului, în octombrie — noiembrie 1943 avînd loc arestări în masă, care au dus și la arestarea secretarului Comitetului regional Banat al P.C.R., tovarășul Kalli Ioan<sup>59</sup>.

Alături de P.C.R., în județul Arad o activitate susținută a desfășurat Partidul Social-Democrat, P.C.R., militînd pentru realizarea unității de acțiune a celor două partide muncitorești, în vederea constituirii Frontului Național Antifascist al întregului popor român, care să cuprindă toate partidele, grupările și cercurile politice nehitleriste. Subliniind necesitatea unității de acțiune a celor două partide — P.C.R. și P.S.D. —, în Circulara C.C. al P.C.R. din iulie 1941 se arată: „Fără unitatea clasei muncitoare nu se poate organiza cu succes nici unitatea de luptă pentru dezrobirea națională a poporului român”<sup>60</sup>.

Un rol deosebit de însemnat în mobilizarea maselor populare la lupta împotriva exploatării a revenit Uniunii Tineretului Comunist. În acest sens tineretul arădean s-a încadrat cu toată forța revoluționară pe linia trasată de P.C.R., la Conferința pentru reconstituirea U.T.C.\*, desfășurată la București în octombrie 1939, cînd secretar general al U.T.C., a fost ales Nicolae Ceaușescu, se găsea și Miron Constantinescu, care făcuse studiile

<sup>55</sup> *Ibidem*, p. 251.

<sup>56</sup> *Documente din istoria mișcării muncitorești arădene 1918-1944*, Arad, 1972, p. 325.

<sup>57</sup> *Ibidem*, p. 327.

<sup>58</sup> *Ibidem*, p. 328.

<sup>59</sup> W. Marin, Gh. I. Oancea, *op. cit.*, p. 249.

<sup>60</sup> Gh. I. Ioniță, A. Simion, *op. cit.*, p. 121.

\* Celulele U.T.C., organele și organizațiile locale, s-au desființat, începînd cu a doua jumătate a anului 1936 și pînă în primele luni ale anului 1937, ca urmare a aplicării mecanice de către unele cadre din conducerea de atunci a partidului, a unei rezoluții a Congresului al VI-lea al Internaționalei Comuniste. Conf. *File din istoria U.T.C.*, București, 1971, p. 162.



liceale la Arad<sup>61</sup>. În urma măsurilor adoptate de către această Conferință, la Arad începe organizarea tineretului pe baza noilor indicații<sup>62</sup> și creându-se organizații U.T.C., care desfășoară acțiuni importante începând mai ales cu anul 1940<sup>63</sup>, numărul membrilor acestei organizații crescând în anii următori<sup>64</sup>, reușindu-se ca și la Arad să aibă loc acțiuni revendicative conduse de uteciști<sup>65</sup>.

Sub îndrumarea P.C.R. și a comitetului local U.T.C., din Arad, care se constituie în 1940, activiștii U.T.C., au reușit să creeze în cursul aceluiași an, o rețea de celule în principalele întreprinderi din Arad care au activat intens și în anii următori. Asemenea celule U.T.C., activând în condițiile de ilegalitate, se găseau în toate fabricile și întreprinderile principale din Arad, precum și în cartierele orașului.

La organizarea activității P.C.R. și a U.T.C. în Arad, a contribuit și tinăra militantă comunistă Ocsko Terezia. Născută la 23 septembrie 1917 în comuna Dragsina din județul Timiș dintr-o familie de țărani săraci, după ce se angajează ca muncitoare la Fabrica de ciorapi „Standard“ din Timișoara, în 1933 intră în rândurile U.T.C. Pentru activitatea desfășurată în 1936 devine membră a P.C.R., iar în 1938 membră a Comitetului Regional Banat al P.C.R. Ca instructor cu problemele politice și organizatorice se ocupă cu îndrumarea organizațiilor sindicale din Timișoara, Arad și Reșița și de activitatea celulelor de partid și U.T.C. Trimisă la Arad cu sarcini de partid în octombrie 1940, este arestată de copiii siguranței legionare din localitate și supusă celor mai bestiale torturi. Cu toate schingiuirile, a rămas dîră și neînfrîcată jertfindu-și viața pentru cauza eliberării poporului nostru. Moare în floarea tinereții la 16 octombrie 1940, cînd încă nu împlinise 23 de ani, asasinată de călăii legionari<sup>66</sup>.

La mobilizarea maselor populare în lupta pentru o viață mai bună, o contribuție însemnată au adus și organizațiile democratice și de masă, îndrumate de P.C.R. Între cele care au activat în perioada 1940-1944 în părțile Aradului, erau Ajutorul Roșu, Apărarea\*. Frontul patriotic anti-fascist, Frontul Plugarilor, Madoszul. Ca urmare a activității Frontului

<sup>61</sup> *File din istoria U.T.C.*, p. 171.

<sup>62</sup> Arhiva C.C. al P.C.R., fond 11, mapa 179.

<sup>63</sup> *Ibidem*, mapa 181.

<sup>64</sup> *Ibidem*, mapa 234.

<sup>65</sup> *File din istoria U.T.C.*, p. 188.

<sup>66</sup> „*Tinărul leninist*”, nr. 10, din octombrie 1970, p. 59-60.

\* Organizație ilegală care își desfășura activitatea sub conducerea directă a P.C.R., preluînd sarcinile Ajutorului Roșu, organizație care-și încetase activitatea în 1941. A purtat la început numele de Apărarea și Apărarea victimelor terorii fasciste, iar din 1943 Apărarea patriotică. S-a ocupat cu stringerea de fonduri pentru deținuții politici din lagăre și închisori și cu organizarea apărării în procese a comuniștilor și antifasciștilor. Apărarea patriotică a jucat un rol important în cadrul insurecției de la 23 August 1944, desfășurînd o muncă susținută în rîndul maselor populare pentru sprijinirea formațiunilor de luptă patriotice și a armatei române. A adus un aport important în cadrul războiului antihitlerist și în instaurarea unui regim democratic. S-a autodizolvat în 1948. Conf. *Timișoara 700*, Timișoara, 1969, p. 198, și *Cu privire la ...* p. 122, 128.

patriotic antifascist în județul Arad, în 1943 la 7 octombrie 1943, este arestat în municipiu Miron Belea, care activa aici pentru atragerea unor noi forțe de partea organizației<sup>67</sup>.

Organizația „Apărarea” din Arad, a cuprins numeroși muncitori din întreprinderi<sup>68</sup>, sprijinind material deținuții politici din închisorile de la Arad și prizonierii sovietici care lucrau în întreprinderile din Arad. În-săși siguranța din Arad constata în iulie 1944 că „cei 32 comuniști deținuți în penitenciarul din Arad primesc... alimente” și că activează în localitate un birou juridic cu 5 avocați români și un birou medical format din doi medici. Alături de muncitori din această organizație mai făceau parte numeroși intelectuali arădeni, cadre didactice, medici, juriști, care au acordat un important sprijin victimelor teroarei fasciste. După cum reiese dintr-un raport din 1942 poliția s-a sesizat și de sprijinul acordat celor 150 prizonieri ruși ce lucrau la „Astra” Arad, care primeau de la muncitori alimente, cămăși și alte articole și cu care muncitorii purtau discuții despre război, muncitorii „care urmăresc cu atenție posturile de radio clandestine”, informând prizonierii despre mersul evenimentelor, iar prizonierii arătând „că nemții nu vor trece de Stalingrad”. În 1944, organizația își intensifică activitatea. Într-o dare de seamă a siguranței din Arad din iulie 1944 se arată că în urma acestui fapt se recrutează noi membri și se procură arme. Între noii membri erau și trei militari români care au dezertat din armată și evrei comuniști reînțorși din Transilvania<sup>69</sup>.

O activitate susținută în județul Arad a desfășurat împotriva dictaturii militaro-fasciste și a războiului antisovietic Frontul Plugarilor, care astfel dădea un răspuns hotărît împotriva măsurilor de dizolvare a organizației, continuînd să activeze în ilegalitate. În acest scop s-au purtat discuții între președintele Frontului Plugarilor Dr. Petru Groza și conducătorii organizației din județul nostru. Pentru sabotarea războiului, întârzierea trimiterii de noi contingente pe front și oprirea vărsării de sînge românesc în luptele purtate în războiul antisovietic, conducerea Frontului plugarilor a stabilit legături cu comandantii cercului de recrutare din Arad, care manifestau nemulțumiri față de hitleriști. Conducerea Frontului plugarilor a avut în 1943 legături la Arad și cu muncitorii C.F.R.-iști, în vederea creerii unor condiții cit mai favorabile închegării alianței dintre clasa muncitoare și țărănimea muncitoare, acționînd în acest sens conform cu indicațiile Comitetului regional al P.C.R. Banat<sup>70</sup>.

O activitate însemnată, a desfășurat în continuare în județul Arad Madoszul, organizație de masă îndrumată de P.C.R., care acționa cu hotărîre în rîndul populației maghiare împotriva tendințelor de izolare națională și de șovinism, propagate de elementele reacționare. Între cei care

<sup>67</sup> *Organizații de masă legale și ilegale create, conduse sau influențate de P.C.R.*, vol. I, București, 1970, p. 487.

<sup>68</sup> Arhiva C.C. al P.C.R., fond 11, mapa 234.

<sup>69</sup> W. Marin, Gh. I. Oancea, *op. cit.*, p. 65, 239-240, 262.

<sup>70</sup> Gh. I. Ioniță, M. Valea, Gh. Țuțui, Gh. Tudor, *Frontul Plugarilor*, în *Organizații de masă legale și ilegale create, conduse sau influențate de P.C.R.*, vol. I. București, 1970, p. 472-477, 485.

au depus o susținută activitate pe linia Madosz-ului și care un timp a activat și la Arad a fost și Szabo Arpad. Publicistul Szabo Arpad a condus între 1942-1943 comitetul Madosz din Arad. În acest timp comitetul dispunea de o tipografie care edita manifeste. Din comitet mai făceau parte Palasti Ioszeff, Ordodi Istvan, Zakoi Martin, Vekus Lajos, etc. Organizația avea nuclee în fabrici ca „Astra“, I.T.A., ș.a.<sup>71</sup>. Activitatea desfășurată de membrii Madosz-ului, a făcut ca organizația din județul Arad, care avea în frunte pe Palasthy Lajos, să se întărească în mod deosebit și să devină una din cele mai active din sudul Transilvaniei<sup>72</sup>.

O atenție deosebită a acordat P.C.R. oamenilor muncii germani, în special începînd cu 1940, cînd se îmbunătățește activitatea Comitetului regional Banat al P.C.R., de combatere a influenței hitleriste în rîndul acestei populații. Sub îndrumarea Comitetului județean Arad al P.C.R., activa în 1942 un comitet antihitlerist cu 15-20 sprijinitori care avea în frunte pe Geltz Philip. Ulterior comitetul se destramă ca urmare a arestărilor efectuate de poliție, în urma cărora cade și Geltz Philip<sup>73</sup>. Activitatea partidului comunist în rîndul populației germane, nu a fost fără rezultat. În 1942 siguranța constată că foarte mulți germani se retrag din rîndurile organizației grupului etnic german, „iar alții nu mai plătesc cotizațiile“<sup>74</sup>. În raportul său din 28 aprilie 1943, pretorul plășii Aradul Nou, constată că, în legătură cu recrutarea tinerilor germani pentru armata germană, din rîndul populației germane o mare parte preferă armata română și că pentru a intra în armata germană tinerii germani sînt amenințați că altfel nu vor mai fi considerați „germani și după război vor fi deposedați de averi și drepturi cetățenești“<sup>75</sup>. Aceeași constatare o face primpretorul plășii Sintana tot în 1943. Potrivit raportului său din 30 iulie 1943, o parte a cetățenilor de naționalitate germană din Sintana, au refuzat să se supună încorporării în S.S., prezentîndu-se pentru serviciu militar la unitățile românești. Raportul mai menționează că starea de spirit în rîndul tineretului german nu este favorabilă încorporării în armata germană. Într-o adunare organizată în piața din Sintana în care un conducător al grupului etnic german le-a ținut un discurs, înainte de imbarcare, vorbitorul a fost întrerupt de mai multe ori, iar la sfîrșit cînd a rostit cuvintele „Heil Hitler“ s-au auzit voci de „Abzug“ („Jos cu el“). Cînd trenul s-a pus în mișcare, tinerii au strigat de 3 ori „Trăiască România mare“!. O parte a soțiilor a căror bărbați au fost duși, au atacat locuințele conducătorilor nazisti locali, unul din aceștia fiind obligat să fugă din localitate<sup>76</sup>. Raportul secției de jandarmi Lipova din 7 noiembrie 1943, arăta că germanii „ce vin în concediu aduc scrisori de la camarazii 10“, voluntari în Germania, în care aceștia se plîng de traiul și tratamentul din Germania. De asemenea cei veniți în concediu, nu ar mai pleca

<sup>71</sup> W. Marin, Gh. I. Oancea, *op. cit.*, p. 141, 242.

<sup>72</sup> L. Banyai, *op. cit.*, p. 238.

<sup>73</sup> W. Marin, Gh. I. Oancea, *op. cit.*, p. 243.

<sup>74</sup> Arhiva C.C. al P.C.R. dos. 141, f. 162, conf. W. Marin, V. Petrișor, *op. cit.*, p. 66.

<sup>75</sup> Arhivele Statului Timișoara, fond Inspectoratul general administrativ regional Timiș, dos. nr. 38/1943, f. 110.

<sup>76</sup> *Ibidem*, fond 161, inv. 216, dos. nr. 224, f. 808.

„însă fiindu-le frică de sancțiuni, nu zic nimica”<sup>77</sup>. În 1944 sub influența evenimentelor de pe front și a situației din țară atitudinea ostilă a unei tot mai mari părți din populația germană împotriva fascismului este și mai evidentă. Raportul din 7 februarie 1944 al aceleiași legiuni de jandarmi din Lipova, menționează că o parte a populației germane, cea care nu are copii la școală, refuză să mai plătească taxe grupului etnic german, care de altfel sînt destul de mari, refuzînd de asemenea și alte obligații față de G.E.G. Cei care au copii la școală plătesc, întrucît în caz contrar „li se dă copiii afară din școală”<sup>78</sup>. Un alt raport din 1944 provenit din aceeași sursă, constată că „foarte multă populație germană... în realitate s-au dovedit loiali statului (român)”<sup>79</sup>. De asemenea în cadrul acțiunilor greviste și a altor acțiuni ale muncitorimii arădene, muncitorii germani au fost alături de muncitorii români, iar la începutul anului 1944 pentru coordonarea mai corespunzătoare a luptei oamenilor muncii germani, se constituie, din inițiativa Comitetului regional Banat al P.C.R. un comitet antihitlerist german, care a desfășurat o activitate politică rodnică<sup>80</sup>.

În vederea organizării și desfășurării muncii politice în rîndul muncitorilor evrei se constituie la Arad în 1940 un colectiv de comuniști format din 15-20 activiști, care activa sub îndrumarea Comitetului regional Banat al P.C.R. și a celui județean Arad al P.C.R. Începînd cu finele anului 1940, cînd legionarii căutau să organizeze progromuri evreiești, Comitetul județean Arad al P.C.R. organizează prin intermediul colectivului de antifasciști evrei, gărzi de autoapărare evreiești, care erau alcătuite din tineri comuniști și necomuniști, ceea ce a făcut ca la 19 martie 1941, poliția din Arad să aresteze 10 tineri evrei care erau membri ai acestor gărzi. În 1942 s-a trecut la organizarea unui Comitet al femeilor patriotice cu organizarea lui fiind însărcinați Eva Rangheț și Gheorghe Bianu. Deși nu a luat o amploare mare, mișcarea a dus la participarea femeilor la cîteva manifestații antirăzboinice și la acțiuni de protest împotriva repressiunilor făcute militanților antifasciști<sup>81</sup>.

La luptă dusă de forțele patriotice împotriva regimului antonescian și a războiului antisovietic, pe lîngă organizațiile democratice conduse sau influențate de P.C.R., au participat cercuri social-politice foarte largi, aparținînd celor mai variate categorii sociale, care-și manifestau dezaprobarrea față de politica lui Antonescu pe diferite căi. Astfel în Arad, se constituie radio Londra și Moscova, care a activat pînă la 8 septembrie 1942, cînd conducătorul și 7 membrii ai cercului sînt arestați. Cercul avea în frunte pe publicistul Karoly Iosif. La început știrile obținute prin radio, însoțite de comentarii erau difuzate sub formă dactilografiată între persoanele cu vederi antihitleriste. Datorită numărului mare de doritori

<sup>77</sup> *Ibidem*, f. 663.

<sup>78</sup> *Ibidem*, f. 808.

<sup>79</sup> *Ibidem*, f. 592.

<sup>80</sup> Carol Gollner, *op. cit.*, p. 179, 190.

<sup>81</sup> W. Marin, Gh. I. Oancea, *op. cit.*, p. 243.

să afle știrile respective, din februarie 1942, se trece la difuzarea lor pe bază de abonament<sup>82</sup>.

O intensă muncă politică s-a desfășurat de către organizațiile P.C.R., în unitățile militare existente pe raza județului Arad și în rîndurile populației din județ care urma să plece în armată sau avea legături cu aceasta. În 1941 se constituie un colectiv militar care se ocupa cu organizarea muncii politice în armată, acționînd în legătură cu Comitetul regional Banat al P.C.R. În vederea formării grupelor de partizani, organele P.C.R., au desfășurat o muncă intensă în rîndul unităților militare ce staționau la Arad și Lipova<sup>83</sup>. Au fost stabilite legături cu militari anti-fasciști din unitățile militare de la Arad și Lipova. Unii militari patrioți din aceste unități au sustras armament din magaziiile unităților pe care l-au predat reprezentanților P.C.R. Au fost răspîndite manifeste și organizate acțiuni care îndemnau pe militari să refuze a pleca pe frontul anti-sovietic, să dezerteze, iar pe cei ajunși pe front să treacă de partea armatei sovietice sau a partizanilor. Așa a procedat între alții Alexandru Bădeanu din Arad, care la 19 noiembrie 1942 în timpul luptelor de la Cotul Donului a dezertat și s-a predat trupelor sovietice. Apoi a participat ca voluntar în armata sovietică, făcînd parte dintr-o unitate de parașutiști iar mai tîrziu va lupta alături de partizanii din Slovacia<sup>84</sup>. Au existat situații cînd militarii acționau colectiv, cerînd desconcentrarea. În noiembrie 1940, garnizoana Sibiu raporta referitor la soldații Campaniei 1 din batalionul 19 pionieri cantonați la Păuliș, că refuză să lucreze cerînd desconcentrarea. Același raport arăta că au procedat la fel soldații Batalionului 57 pionieri aflați în comuna Bîrzava și ostașii brutăriei de campanie nr. 19, cantonați în aceeași localitate<sup>85</sup>. Activitatea politică desfășurată de comuniști în rîndurile armatei și a populației civile a dus la creșterea și intensificarea dezertărilor. Zilnic aveau loc procese prin care se judecau cazuri de neprezentare la recrutare, încorporare sau mobilizare și de dezertări. Numai în luna mai 1942, Curtea Marțială din Timișoara care judeca și procesele militare de pe raza județului Arad, a avut de judecat 193 cazuri de dezertări sau neprezentări la armată<sup>86</sup>. Cu toate acestea numărul dezertărilor crește foarte mult, în 1943 avînd loc dezertări în masă din rîndurile soldaților originari din județul Arad<sup>87</sup>. În 1943 pe raza Legiunii de jandarmi Timiș, care cuprindea și sate din actualul județ Arad, au fost 1061 dezertori, din care n-au fost prinși decît 320. În 1941 numai în ianuarie au dezertat 741 militari<sup>88</sup>. Atît de numeroase au fost cazurile încît printr-o serie de ordine circulare (nr. 324 din 3 februarie 1944, nr.

<sup>82</sup> *Ibidem*, p. 250.

<sup>83</sup> W. Marin, V. Petrișor, *Lupta organizației P.C.R. din Banat, în fruntea maselor populare, împotriva dictaturii militarofasciste, pentru zdrobirea invadatorilor hitleriști*, în „Analele I.S.I.S.P.” nr. 4/1962, p. 69.

<sup>84</sup> W. Marin, Gh. I. Oancea, *op. cit.*, p. 255.

<sup>85</sup> Mircea Stan, Al Neamțu, *Aspecte privind atitudinea ostilă a militarilor români împotriva fascismului și a pregătirii războiului antisovietic*, în „Analele I.S.I.S.P.” nr. 1/1964, p. 64.

<sup>86</sup> *Timișoara 700*, Timișoara 1969, p. 200-201.

<sup>87</sup> Arhiva C.C. al P.C.R., fond 11, mapa 234.

<sup>88</sup> Arhivele Statului Timișoara, fond 161, inventar 216, dosar nr. 378, f. 302.

599 din 25 februarie 1944, nr. 701 din 18 martie 1944, ș.a.) date fiecărui post de jandarmi, se cerea acestora să „ia cele mai severe măsuri pentru urmărirea și prinderea tuturor dezertărilor“. Să se organizeze în acest sens razii, să existe registru cu evidența precisă a lor, etc.<sup>89</sup>. În 1944, însăși Marele Stat Major intervine, dispunând organelor din județul Arad să ia măsuri, deoarece numeroși tineri nu se prezintă la concentrare<sup>90</sup>.

În vederea unei influențe sporite în rîndul maselor populare, pentru lămurirea oamenilor muncii asupra adevăratelor realități din țară și asupra caracterului didacturii militaro-fasciste, precum și în vederea intensificării luptei clasei muncitoare și a celorlalte forțe progresiste și patriotice împotriva fascismului, organizația județeană Arad a P.C.R., a desfășurat o susținută muncă politică privind răspîndirea presei ilegale și a celei legale, imprimarea și difuzarea de manifeste fluturași, chemări, etc. Alături de organele centrale în frunte cu „Scînteia“, în această perioadă circulau la Arad și alte organe de presă: „Presa liberă“, „România Liberă“ (Banat), „Apărarea“, „Lupta Patriotică“, „Libertatea Poporului“, „Ellenallas“ (Rezistența), „Szabad Szo“ (Cuvîntul Liber), „Nepszabadsag“ (Libertatea Poporului), etc.<sup>91</sup>

În paginile acestor ziare, larg răspîndite între muncitorii arădeni, apăreau multe articole care tratau aspecte din activitatea acestora. Bunăoară despre greva din mai 1942 de la I.T.A. și despre cea din iulie 1942 de la „Astra“, s-au scris articole foarte bogate în conținut în Apărarea. Tot Apărarea în octombrie 1942 relata despre torturile la care au fost supuși muncitorii arădeni Balica, Șiclovan, Dihel și Klein<sup>92</sup>. O inițiativă valoroasă a comuniștilor, a fost încercarea de a influența pozitiv unele ziare burgheze cu apariție legală, care să prezinte aspecte privind situația și lupta clasei muncitoare. În acest sens unele rezultate s-au obținut cu ziarele „Știrea“, care apărea la Arad și cu „Deli Hirlap“ (Gazeta de Sud), care avea redacție și la Arad și la Timișoara<sup>93</sup>.

Alături de presă, răspîndirea de manifeste, chemări, fluturași, a contribuit de asemenea un mijloc prin care comuniștii au ținut trează conștiința de clasă a proletariatului și au indicat maselor populare căile pentru obținerea victoriei în lupta împotriva exploatării. Între tipografiile ilegale au fost cea de pe str. Rozelor nr. 60 și cea de pe str. Boemiei nr. 13,<sup>94</sup> la Arad funcționînd un colectiv special care se ocupa din punct de vedere tehnic de multiplicarea broșurilor, fluturașilor și manifestelor. Între arădenii care au avut sarcini importante în cadrul Comitetului regional Banat al P.C.R., pe linia aceasta a colectivelor speciale de multiplicare, a fost și Eva Rangheț, care răspundea de munca aparatului tehnic. Ca urmare s-au tipărit ori au fost șapirografiate manifeste, broșuri, diferite

<sup>89</sup> *Ibidem*, f. 261, 301.

<sup>90</sup> *Buletinul Oficial al Camerei de Comerț și Industrie*, Arad, anul 2, nr. 1, din 1 ianuarie 1944.

<sup>91</sup> Al. Roz, *Lupta muncitorimii arădene oglindită în presa comunistă și muncitorească (1934-1944)*, în „Ziridava“, III-IV/1974, p. 231.

<sup>92</sup> „Apărarea“, iunie, august, noiembrie 1942.

<sup>93</sup> Arhivele Statului Arad, Colecția de documente privind mișcarea muncitorească, dos. 88, f. 3-7.

<sup>94</sup> Arhiva C.C. al P.C.R., fond 11, mapa 181.

imprintate necesare pentru acte false, buletine de identitate, livrete militare, etc. În vederea reușitei în această muncă, în ciuda greutăților au fost procurate aparatura necesară și chiar mașini de multiplicat și tipărit<sup>95</sup>. Între primele manifeste tipărite la Arad și difuzate în noaptea de 18 spre 19 septembrie 1940 scurtă vreme după instaurarea dictaturii militaro-fasciste, difuzate în limba română și maghiară, semnate de Comitetul județean Arad al P.C.R., sînt cele prin care se demască caracterul antipopular al acestei dictaturi<sup>96</sup>. În același an este lansată în Arad o chemare adresată muncitorilor, țăranilor și funcționarilor, prin care sînt îndemnați „la luptă în frunte cu partidul comunist român, pentru alungarea armatelor de ocupație germană și a guvernului trădător Antonescu-Sima”<sup>97</sup>. Sînt distribuiți de asemenea fluturași prin care populația era îndemnată la luptă „împotriva bandelor teroriste legionare”<sup>98</sup>, prin care se cerea înlăturarea legionarilor „trădători de țară”<sup>99</sup>, încetarea scumpetei și desconcentrarea<sup>100</sup>. În 1941 accentul va cădea în primul rînd pe lupta împotriva războiului, cerîndu-se sabotarea lui pentru ca astfel să fie răzbunați miile de morți a guvernului Antonescu<sup>101</sup>, înlăturarea dictaturii militaro-fasciste „provocatoare de război antisovietic” și scoaterea afară din țară a armatei hitleriste cotropitoare<sup>102</sup>. În 1942, în februarie, se sesizează datorită răspîndirii de manifeste pe raza municipiului prin care se cerea „Libertate, vrem pace și pîine”, chestura poliției municipiului Arad<sup>103</sup>. În 1943 acțiunea se amplifică. În februarie este răspîndită și în județul Arad chemarea Comitetului regional Banat al P.C.R., prin care în vederea creerii Frontului patriotic și a frontului unic al muncitorilor sînt chemați toți patrioții într-o „unire frățească împotriva asupritorilor comuni,... toate partidele, care își iubesc patria, toate organizațiile care se bazează pe libertățile omenești și își respectă idealurile, pe toți credincioșii păcii și ai progresului, să formeze comitete patriotice, să refuze plecările pe front, să formeze grupuri de partizani, să organizeze acțiuni de sabotaj, să alunge din țară ocupanții germani, să răstoarne guvernul lui Antonescu și să-l înlocuiască cu altul constituit din toate forțele de independență națională, să fie denunțat dictatul de la Viena și să se încheie pace separată cu Uniunea Sovietică și „alianță cu coaliția ruso-anglo-americană”<sup>104</sup>. În iulie 1943, sînt răspîndite în orașul Arad manifeste cu caracter antirăzboinic prin care se cerea „încetarea imediată a războiului” și în acest scop muncitorii, țăranii și intelectualii „doritori de pace și libertate” erau

<sup>95</sup> W. Marin, Gh. I. Oancea, *op. cit.*, p. 218-219.

<sup>96</sup> *Ibidem*, p. 219.

<sup>97</sup> Arhiva C.C. al P.C.R., fond 11, mapa 176.

<sup>98</sup> *Ibidem*, mapa 171.

<sup>99</sup> *Ibidem*, mapa 165.

<sup>100</sup> *Ibidem*, mapa 168.

<sup>101</sup> Arhiva C.C. al P.C.R., fond 11, mapa 236.

<sup>102</sup> *Ibidem*, mapa 173.

<sup>103</sup> *Documente din istoria mișcării muncitorești arădene 1918-1944*, Arad, 1972, p. 304-305.

<sup>104</sup> Arhiva I.S.I.S.P., cota A 27, f. 21, inv. 1642.

îndemnați să organizeze demonstrații și acțiuni care să ducă la instaurarea unui „guvern democrat care să ne asigure pacea și libertatea”<sup>105</sup>. Asemenea manifeste antirăzboinice sînt răspîndite în orașul Arad și în august 1943<sup>106</sup>, și în septembrie același an<sup>107</sup>. Chestura poliției din Arad, care descoperise în repetate rînduri asemenea manifeste, trăgînd concluzia că ele „provin de la același sau aceiași autori”, a căror activitate e coordonată de comuniști<sup>108</sup>. Sînt răspîndiți de asemenea o serie de fluturași în 1943, prin care masele populare sînt îndemnate la luptă pentru pace, pentru încetarea războiului, pentru scoaterea armatelor germane din țară, pentru „independența noastră națională” și pentru „O Românie liberă”<sup>109</sup>. În 1944, alături de comuniști contribuie la răspîndirea de manifeste și alte organizații. Intre manifestele comuniste sînt cele răspîndite în cartierul Grădiște în 18 mai 1944, cu caracter antirăzboinic<sup>110</sup> sau cele răspîndite în oraș prin care se arăta că „a sunat ceasul (ca) prin lupta noastră hotărîtă... să putem alunga hoardele hitleriste din țară”<sup>111</sup> și să se popularizeze succesele de pe frontul de răsărit și de apus al armatelor ce luptau împotriva Germaniei hitleriste subliniindu-se că în aceste condiții este clar pentru „fiecare cetățean, tineri și bătrîni... că Germania a pierdut războiul”<sup>112</sup>. Pe aceeași linie a luptei împotriva războiului, a guvernului antonescian și pentru eliberarea României sînt răspîndite în Arad în 1944 manifeste editate de Uniunea patrioților<sup>113</sup>, Comitetul de eliberare națională a României<sup>114</sup>, Comitetul Bănățean de Luptă Patrotică<sup>115</sup>, Comitetul regional Banat al U.T.C., etc.

Toate aceste căi și mijloace, folosite de P.C.R., pentru mobilizarea oamenilor muncii la luptă și-au dovedit eficiența în practică, deoarece proletariatul arădean a organizat în perioada 1940-1944 o serie întregă de acțiuni împotriva exploatării și pentru o Românie liberă, independentă și democratică.

O formă prin care muncitorii arădeni au acționat cerîndu-și drepturile au fost memoriile. În 1941, la 7 iunie muncitorii tipografi din Arad se adresează Inspectoratului muncii, cerînd majorarea salariilor în raport cu scumpetea și precizînd că dacă va fi nevoie de un reprezentant al lor pentru dezbateri „în această dreaptă și umană cauză a tipografilor arădeni”, acesta este Voștinari Gheorghe<sup>116</sup>. La 23 iunie 1941, înaintează un

<sup>105</sup> *Documente din istoria mișcării muncitorești arădene 1918-1944*, Arad, 1972, p. 322-323.

<sup>106</sup> Arhivele Statului Timișoara, fond Inspectoratul general administrativ, dos nr. 33/1943, f. 140.

<sup>107</sup> *Documente din istoria mișcării muncitorești arădene 1918-1944*, Arad, 1972, p. 326.

<sup>108</sup> Arhivele Statului Timișoara, fond Inspectoratul general administrativ, dos nr. 38/1943, f. 147-148.

<sup>109</sup> Arhiva C.C. al P.C.R., fond 11, mapa nr. 223, 226, 239.

<sup>110</sup> Arhiva I.S.I.S.P., fototeca nr. 5384.

<sup>111</sup> *Documente din istoria mișcării muncitorești arădene 1918-1944*, Arad, 1972, p. 337-338.

<sup>112</sup> Arhiva C.C. al P.C.R., fond 11, mapa 249.

<sup>113</sup> Arhiva C.C. al P.C.R., fond 35, mapa 41.

<sup>114</sup> *Ibidem*, fond 48, mapa 90.

<sup>115</sup> Arhiva I.S.I.S.P., cota K XXVIII — 34.

<sup>116</sup> Arhiva Ministerului Sănătății, fond Inspectoratul Muncii, dos. nr. 118/1941, nepag.



memoriu Comisiei de arbitraj, muncitorii de la „Astra“ Arad, în care solicită îndeplinirea a 25 de revendicări, între care urcarea salariului cu 120% plata lui săptămînală fără rețineri, urcarea automată a acestuia odată cu scumpetea, încetarea concedierilor, concediu plătit la finele anului, etc.<sup>117</sup> În 1942, tot muncitorii de la „Astra“ au înaintat un memoriu în problema majorării salariului în raport cu scumpetea, Inspectoratului muncii din Arad, și întrucît nu li s-a dat răspuns au întrerupt lucrul o jumătate de oră în ziua de 30 iulie<sup>118</sup>. Tot în 1942, muncitorii ceferiști de la Arad s-au adresat direcțiunii cerînd „talpă, piine, lemne, ceea ce au și primit în parte“<sup>119</sup>.

Un rol însemnat în cadrul luptei proletarietului arădean împotriva exploatării și a fascismului, au avut adunările, întrunirile și manifestațiile organizate. Astfel la „Astra“, aveau loc adunări ale comuniștilor prin care aceștia au desfășurat o susținută muncă politică. Într-o notă din 6 august 1943 a Inspectoratului poliției din Timișoara, se arată că „la Uzinele „Astra“ din Arad, muncitorii comuniști activează în mod regulat“... se adună în grupuri și discută mersul operațiilor de pe front, făcînd propagandă și arătînd că totul merge în favoarea U.R.S.S. și că, în curînd, Germania va pierde războiul... Tot printre aceștia se comentează că nu peste mult timp va veni timpul și în România ca să se instaureze proletarii la conducerea țării“<sup>120</sup>. Asemenea adunări cu caracter politic organizate de comuniști și de alți militanți antifasciști, au mai fost organizate la Atelierele C.F.R. din Arad, I.T.A., ș.a.<sup>121</sup>

Importante manifestații, întruniri și demonstrații de stradă organizau muncitorii cu ocazia zilei de 1 Mai. Tocmai de aceea în preajma zilei de 1 Mai 1941, organele aparatului represiv antonescian au luat o serie de măsuri excepționale, îndreptate cu precădere împotriva P.C.R. și a clasei muncitoare, decretînd în întreaga țară interzicerea oricărei acțiuni muncitorești, cu ocazia zilei de 1 Mai. În acest scop sînt trimise numeroase ordine și circulare prefecturilor de județe care cereau măsuri cît mai categorice în acest sens. Teroarea și măsurile represive, nu au putut însă împiedica activitatea comuniștilor și a clasei muncitoare. Comuniștii au desfășurat o activitate intensă între oamenii muncii pentru ca în ziua de 1 Mai să nu se prezinte la lucru și pentru ca în această zi să organizeze ieșiri colective în împrejurimi unde să se organizeze întruniri, să se țină discursuri în aer liber, să se ceară drepturi economice și politice<sup>122</sup>.

O acțiune de mare amploare cu ocazia zilei de 1 Mai a avut loc la Arad, în 1943, sub conducerea organizației locale a P.C.R., ca urmare a

<sup>117</sup> *Loc. cit.*, fond Ministerul Muncii, dos. nr. 1283/1941, f. 68.

<sup>118</sup> Arhivele Statului Arad, Colecția de documente privind mișcarea muncitorească, dos. nr. 49, f. 1.

<sup>119</sup> Arhiva C.C. al P.C.R., fond 11, mapa 214.

<sup>120</sup> Arhiva C.C. al P.C.R., dos. nr. 8768, f. 29, conf. W. Marin, V. Petrișor, *op. cit.*, p. 56.

<sup>121</sup> W. Marin, Gh. I. Oancea, *op. cit.*, p. 221.

<sup>122</sup> O. Matichescu, *Activitatea desfășurată de P.C.R. cu prilejul zilei de 1 Mai pentru organizarea luptei oamenilor muncii împotriva dictaturii militarofasciste și a războiului hitlerist (1941-1944)*, în „Revista arhivelor“, anul 7, nr. 1/1964, p. 134-136.

activității de pregătire desfășurată de organizația P.C.R. din localitate și simpatizanții partidului. Raportul siguranței în legătură cu acest eveniment, arată că încă din 29-30 aprilie 1943, „s-a putut observa aproape în general la toate fabricile din această regiune și mai mult la fabrica „Astra“ unde se găsesc aproape 5700 muncitori, că starea de spirit este agitată, muncitorii comuniști și simpatizanți ai partidului căutînd prin toate mijloacele posibile să facă propagandă și chiar să organizeze întruniri“. Datorită acestor acțiuni pregătitoare, autoritățile au făcut arestări între muncitorii de la „Astra“ Arad, iar în dimineața zilei de 1 Mai fabricile și atelierele din Arad au fost împinzite cu armată și personal polițienesc, pentru a se împiedica astfel organizarea de întruniri de către muncitori în întreprinderi. În consecință, neputîndu-se întruni în uzină, muncitorii au părăsit în masă lucrul, îndreptîndu-se spre cartierele muncitorești în intenția de a organiza aici întruniri și împreună cu familiile să pornească la demonstrație de stradă. Din nou a intervenit însă armata și poliția. În aceste condiții, îndrumați de comuniști, muncitorii hotărâsc să se întrunească în afara orașului, urmînd ca întrunirea să se încheie cu o „manifestație, în semn de nemulțumire față de soarta lor, căci sînt rău plătiți față de situația de astăzi și viața așa de scumpă“, arată raportul siguranței. Muncitorii cu familiile lor, în număr mare, s-au îndreptat spre locul întrunirii fixat la cca. 6 km. de oraș. Aici însă intervine din nou armata și poliția, împrăștiindu-i cu brutalitate și arestînd o parte dintre muncitori. Cei arestați sînt bătuti și torturați de organele represive, pentru că s-au ridicat la luptă în vederea unei vieți mai bune. Deși intențiile muncitorimii arădene cu ocazia zilei de 1 Mai 1943 nu s-au realizat pe deplin, acțiunea lor se înscrie pe linia P.C.R. din acea vreme, contribuind la crearea acestui front stimulînd și intensificînd în perioada următoare, acțiunile mase'lor populare<sup>123</sup>.

În vederea creerii Frontului patriotic, este răspîndit în părțile Aradului prin intermediul ziarului România liberă — Banat, apelul P.C.R., prin care masele populare sînt chemate la acțiune în acest sens, intitulat „Numai lupta unită a forțe'or patriotice ne poate salva de la pieirea sigură“. În el se arată că dominația fascistă se află peste tot „în fata prăbușirii“ și că în'rucît Antonescu și acoliții săi mențin dominația Germaniei hitleriste în România, pentru schimbarea acestei situații este necesară „lupta unită a întregului popor împotriva... hitleriștilor și complicile lor“. În acest scop tot poporul, toți patrioții sînt chemați să lupte împotriva războiului hitlerist și pentru doborîrea guvernului antonescian să se încadreze în rîndurile Frontului patriotic antihitlerist, care chiamă toate partidele și organizațiile patriotice la luptă pentru: scoaterea României din războiul antisovietic, formarea grupelor de partizani, organizarea de sabotaje, pace „cu Uniunea Sovietică, Anglia și America și cu toate țările democratice“, răsturnarea guvernului antonescian, constituirea „unui guvern cu adevărat național, din reprezentanții tuturor partidelor și organizațiilor patriotice“, libertăți democratice, eliberarea Ardealului de

---

<sup>123</sup> *Ibidem*, p. 152-153.

nord și anularea dictatului de la Viena, etc. În acest sens apelul chiamă la formarea de grupuri patriotice în uzine, cartiere, sate și în armată<sup>124</sup>.

Paralel cu organizarea și desfășurarea unor acțiuni cu un pronunțat caracter politic, muncitorii arădeni au căutat să găsească căile și mijloacele pentru a obține drepturi menite să le asigure o viață mai bună, ca urmare a situației grele pe care o aveau. În consecință între muncitori și patroni au avut loc numeroase conflicte colective latente de muncă și importante acțiuni greviste.

Conflictele colective latente de muncă sau definite ca atare în documentele vremii, au avut loc în întreaga perioadă 1940-1944.

La fabrica de mobilă „L. Lengyel“ S.A. din Arad, are loc un conflict de muncă în urma căruia în 30 septembrie 1940 se ajunge la o mărire de salar de 2,50 lei pe oră pentru toate categoriile de muncitori și la încheierea unei convenții pe 6 luni, care între altele, prevedea interzicerea concedierilor și în caz că scumpetea va crește să se mărească din nou salariile. La sfârșitul lunii septembrie și începutul lunii octombrie 1940, are loc un conflict de muncă la „Astra“ din Arad, în urma căruia se ajunge la tratative la Inspectoratul Muncii din Arad, pînă la urmă muncitorii reușind să obțină o majorare de salar de 2-3 lei pe oră<sup>125</sup>.

Un conflict de muncă are loc la I.T.A. în 1 octombrie 1940, în urma căruia muncitorii obțin un spor de salar de 2 lei pe oră. În 24 noiembrie 1940 are loc un nou conflict colectiv de muncă la Fabrica de mobilă, „Laurențiu Lengyel“, în urma căruia muncitorii primesc mărirea de salar cerută de 1-2 lei pe oră. Tot în 1940 are loc un conflict colectiv de muncă la întreprinderea de salubritate din Arad<sup>126</sup>. În anii următori numărul conflictelor colective de muncă crește foarte mult. Bunăoară, numai în perioada 1 iulie 1941 — 30 iunie 1942, au avut loc după datele Inspectoratului regional al muncii din Arad, 22 asemenea conflicte. Conflictele au avut loc la „Astra“ (două conflicte), Fabrica de zahăr (două conflicte), Întreprinderile comunale (două conflicte) — unul la serviciul salubrității și celălalt la secția apă și canal, Fabrica de mobilă „Laurențiu Lengyel“ (două conflicte), Fabrica de calapoade „Sztiaszny“, Industria agricolă ardeeană, Armătura S.A., Fabrica de fierărie „Grundmann“, Industria română de ciorapi Arad, „Teba“, Fabrica de vopsele „Polychrom“ (două conflicte unul cu lucrătorii, al doilea cu funcționarii), Uzina electrică (două conflicte, la fel unul cu muncitorii și celălalt cu funcționarii), I.T.A., brutării e din Arad, Fabrica de lichior și ghiață „Flora“ și Fabrica de piepteni. În marea majoritate a acestor conflicte, muncitorii și celalte pături de salariați cereau creșterea salariului și încheierea unor contracte colective de muncă, în multe situații reușindu-se să se obțină urcarea salariilor și încheierea contractelor. Așa a fost cazul la Fabrica de zahăr în martie 1942, la Fabrica „Grundmann“, în aceeași lună, la Industria română de

<sup>124</sup> „România liberă“ (Banat), octombrie 1943.

<sup>125</sup> Arhivele Statului Arad, fond Prefectura județului Arad, cabinetul prefecturii, dos. 174/1940, confidențial, nepag.

<sup>126</sup> Ion Georgescu, *op. cit.*, p. 85.

ciorapi Arad, ș.a.<sup>127</sup>. Tot în 1942 au mai avut loc conflicte colective de muncă la „Industria lemnului din Pîncota”<sup>128</sup>, tipografiile din Arad, între patronii zugravi și muncitori, etc.<sup>129</sup> În 1943 între altele are loc în ianuarie un conflict colectiv de muncă la trei tipografii din Arad, iar în februarie la atelierele de celuloid „Igienic” din Arad, în ambele cazuri cerîndu-se mărirea salariilor<sup>130</sup>. În 1944 dintre conflictele colective de muncă desfășurate pot fi amintite în mai cel de la Uzinele tehnice S.A.R. în care erau interesați 31 muncitori cerînd mărirea salariilor și cel de la Industria lemnului C.N.R., în care erau antrenați 7 funcționari și 45 de muncitori, tot pentru majorarea salariilor<sup>131</sup>.

În foarte multe cazuri conflictele colective latente de muncă, au dus la declanșarea grevelor, deoarece patronii nu îndeplineau decît sub presiunea muncitorimii cererile acestora. Grevele au fost de altfel cea mai importantă formă de luptă a proletariatului și în această perioadă, în care mișcarea grevistă are și unele trăsături specifice. Lupta grevistă se desfășura în condiții deosebite, deoarece în timpul dictaturii militarofasciste grevele erau interzise. Încă în timpul guvernului profascist condus de I. Gigurtu, decretul din 24 iulie 1940 anulează dreptul muncitorilor de a face grevă, declararea grevei pedepsindu-se cu amendă ce ajunge pînă la 40.000 lei și închisoare între 6 luni și 2 ani, iar decretul nr. 314 din timpul dictaturii militarofasciste, interzicea orice acțiune politică<sup>132</sup>. În 2 octombrie 1941, prin decretul-lege asupra regimului muncii în timp de război, dictatura militarofascistă stabilește că orice încetare de lucru, fie individuală sau colectivă, fără aprobarea prealabilă a comandamentului militar sau a directorului, se pedepsește cu temniță grea între 5 și 20 ani. Măsurile se înăspresc și mai mult în 1942, cînd prin decretul nr. 687 din 17 septembrie se extinde pedeapsa cu moartea și asupra celor care pe diferite căi și prin diferite forme loveau producția de război<sup>133</sup>. Cu toate acestea muncitorimea organizează greve, la aceasta contribuind și numeroasele manifeste lansate în acest sens de P.C.R., cum a fost cel din 30 septembrie 1940, prin care toți muncitorii sînt chemați la luptă pe calea grevelor și a manifestațiilor împotriva dictaturii militarofasciste, pentru

<sup>127</sup> *Documente din istoria mișcării muncitorești arădene 1918-1944*, Arad, 1972, p. 312-313.

<sup>128</sup> Arhivele Statului Timișoara, fond Inspectoratul administrativ regional Timiș, dos. nr. 53/1942, f. 18.

<sup>129</sup> Arhiva Ministerului Sănătății, fond Ministerul Muncii, dos. nr. 2429/1942, f. 142, 154, 163.

<sup>130</sup> *Ibidem*, f. 312, 339.

<sup>131</sup> *Loc. cit.*, dos. 508/1944, f. 8, 13.

<sup>132</sup> M. Covaci, Gh. Moldoveanu, *Acțiuni ale muncitorilor C.F.R.-iști împotriva exploatării, a dictaturii și a războiului hitlerist*, în „Revista arhivelor”, anul 7, nr. 1/1964, p. 85.

<sup>133</sup> F. Dragnea, *Greva muncitorilor textiliști de la Industria arădană (mai 1942)*, în „Din istoria luptelor greviste ale proletariatului din România”, vol. IV, București, 1970, p. 395.

un guvern care să reprezinte interesele poporului și pentru libertăți democratice<sup>34</sup>.

În 25 septembrie 1940 are loc o grevă la „Astra“ din Arad. La ora 12 muncitorii au ieșit din ateliere în curtea fabricii, au întrerupt lucrul și au cerut urcarea salariilor. La acțiune au participat 1969 muncitori, mobilizați de elementele revoluționare, în urma grevei ajungându-se la un acord cu direcțiunea<sup>35</sup>. În luna octombrie 1940 are loc o mare grevă la uzinele „Astra“ din Arad, în cadrul căreia muncitorii luptă atît pentru revendicări economice cît și politice, între altele cerînd reprimirea celor concediați. Deși vine la fața locului ajutorul de primar al orașului muncitorii nu renunță la luptă<sup>36</sup>.

În cursul anului 1941, între altele au avut loc greve la Depozitul de fermentare a tutunului din Arad și la „Astra“ Arad. Greva de la Depozitul de fermentare a tutunului a izbucnit în 5 iunie 1941 fiind determinată de nemulțumirea muncitorilor față de salariul prea mic. Ea a fost provocată de agitația a 5 muncitori care „s-au retras din lucru“ în 5 iunie, alăturându-se în 6 iunie alți tovarăși de muncă, în această zi numărul greviștilor ajungînd la 50. Celor 5 muncitori care au determinat greva li s-au încheiat acte de dare în judecată<sup>37</sup>. La „Astra“ Arad, situația muncitorilor în 1941 se înrăutățește foarte mult, nemulțumirile muncitorilor crescînd mai ales datorită lipsei de alimente, salariilor mici și concedierilor pe care le făcea fabrica. În acest scop în mai și la începutul lui iunie 1941, bunăoară, se duc tratative cu direcția fabricii care, sub amenințarea cu greva, în iunie acceptă un spor de salar de 5-6 lei pe oră, ajutoare familiare de 150 lei pe lună de copil și înființarea unei cantine<sup>38</sup>. Dar direcțiunea fabricii nu a ținut seama de promisiunile făcute muncitorilor, avînd și o atitudine provocatoare față de aceștia<sup>39</sup>. În consecință la data de 18 iunie 1941, la orele 12, muncitorii au încetat lucrul și „strîngîndu-se în grupuri, au ceru sporirea salariilor“. A intervenit comandantul militar al fabricii, iar garnizoana militară din Arad a luat măsuri pentru trimiterea unui procuror militar la fabrică. Greviștii nu s-au înpăimîntat, cerînd să li se majoreze salariile și dînd „termen pînă la ora 16 ca să primească răspuns“. În fața atitudinii hotărîte a muncitorilor, comandantul militar, procurorul militar și direcțiunea ne avînd altă soluție au acceptat tratativele cu muncitorii care în aceste condiții reiau lucrul<sup>40</sup>. Ca urmare a tratativei în 28 iunie 1941 se ajunge la o înțelegere „care a fost afișată în secțiile și atelierele fabricii, pentru a fi luată la cunoștință de către muncitori“. Prin ea direcțiunea fabricii se angaja să înființeze o cantină și un

<sup>34</sup> E. Cimponeriu, *Aspecte ale începutului luptei de rezistență dusă de masele muncitoare din România împotriva dictaturii militarofasciste și a mașinii de război hitleriste*, în „Revista arhivelor“, anul 7, nr. 2/1964, p. 108.

<sup>35</sup> *Documente din istoria mișcării muncitorești arădene 1918-1944*, Arad, 1972, p. 288-289.

<sup>36</sup> Arhiva I.S.I.S.P., fond nr. 9, dos. 39, f. 96.

<sup>37</sup> Arhiva I.S.I.S.P., fond nr. 12, dos. nr. 676, f. 3. Arhivele Statului Arad, Colecția de documente privind mișcarea muncitorească, dos. nr. 48, f. 1.

<sup>38</sup> Arhiva C.C. al P.C.R., cota 50, dos. nr. 835, fila 16.

<sup>39</sup> Arhiva Ministerului Sănătății, fond Ministerul Muncii, dos. nr. 1283/1941, f. 10.

<sup>40</sup> *Ibidem*, f. 65.

consum (unita'e comercială de la care muncitorii să se poată aproviziona cu a'imente n.n.) pentru muncitori, să urce salariile cu un spor de 19 pînă la 25% în raport cu salariul de bază, să plătească ajutorul lunar de 150 lei pentru fiecare copil, ș.a.<sup>141</sup>

În 1942 cea mai puternică mișcare grevistă a constituit-o greva de la I.T.A. desfășurată în luna mai. În anul respectiv lucrau la Industria textilă arădană 1707 angajați, din care 1522 muncitori, 26 ucenici, 48 personal de seviciu și 111 personal tehnico-administrativ și de conducere. Din totalul celor 1522 muncitori, 535 erau bărbați (169 muncitori calificați și 366 necalificați), iar 987 femei, toate muncitoare necalificate<sup>142</sup>. Condițiile de muncă și de trai ale muncitorilor erau foarte grele. Încă în 1941 direcțiunea concediază numeroși muncitori, mai ales pe acei care aveau mulți copii pentru ca astfel să nu fie obligați să plătească sporul pentru copii, pe cei cu vechime mai mare care în consecință aveau dreptul la concedii mai lungi și pe cei cunoscuți pentru vederile lor înain'ate. Pentru intensificarea exploatării muncitorilor, totodată s-a mărit norma de puncte, în sistemul Bedeaux, de la 60 la 81. De exemplu țesătorii care pînă aci avuseră patru măsuri acum primesc șase. Creșterea intensității muncii și lipsa posibilității muncitorilor de a se alimenta corespunzător, a făcut ca în multe cazuri muncitoarele să leșine în timpul producției. Deși motivele erau evidente, cînd i s-au adus la cunoștință asemenea cazuri comandantul militar al fabricii, colonelul Ilarie Marinescu, acesta adresîndu-se furios muncitorilor a replicat că ele leșină pentru ca astfel să saboteze producția<sup>143</sup>. În realitate cu toată munca grea și istovitoare salariile pe care le primeau muncitorii de la I.T.A. erau total necorespunzătoare. Deși în cursul anului 1942 prețurile la bunurile de larg consum crescuseră de 10-15 ori față de cele din 1937, salariile muncitorilor de la I.T.A. au sporit doar în mod neînsemnat. Marea majoritate primeau 12-13 lei pe oră, iar un număr mic primeau cel mult 17-18 lei pe oră. Femeile primeau un salariu mai mic decît bărbații, iar copiii care lucrau în fabrică (14-18 ani) mult mai mic și decît femeile. În consecință muncitorii de la I.T.A. erau nemulțumiți din cauza salariilor necorespunzătoare, mult prea mici în raport cu scumpetea mereu în creștere, din cauza neaprovizionării lor de către fabrică prin intermediul serviciului de aprovizionare, la prețuri oficiale, cu alimente, pînză, stofă, lemne de foc, talpă, săpun, ș.a. Muncitorii erau cu atît mai nemulțumiți cu cît funcționarilor fabricii, li se dădea pînză și un spor de salariu, direcțiunea urmărind prin aceasta să-i izoleze pe aceștia de lupta dreaptă a muncitorilor<sup>144</sup>.

Avînd o situație atît de grea, zilnic se prezentau la direcțiunea fabricii muncitori care își exprimau nemulțumirea față de condițiile existente și cereau sporirea salariului. Într-un asemenea scop s-au prezentat la directorul general Toma Mărușteru, în 15 mai 1942, o delegație a muncitorilor mobilizată de către celula P.C.R. din fabrică<sup>145</sup>. Din delegație au

<sup>141</sup> *Ibidem*, f. 85, Arhiva C.C. al P.C.R., colecția 50, dos. nr. 852, f. 40.

<sup>142</sup> Fl. Dragne, *op. cit.*, p. 396.

<sup>143</sup> W. Marin, Gh. I. Oancea, *op. cit.*, p. 227.

<sup>144</sup> Fl. Dragne, *op. cit.*, p. 396-397.

<sup>145</sup> W. Marin, V. Petrișor, *op. cit.*, p. 63.

făcut parte și lucrătoarele Ștefănescu Maria, Elek Irina, Gandi Ileana și Kis Ana<sup>146</sup>. Ca și în alte cazuri, la cererea muncitorilor privind majorarea salariilor, directorul a făcut promisiuni vagi și pe un ton amenințător a atenționat că venirea la direcțiune în grup înseamnă bolșevism și că fiecare muncitoare să vorbească numai în numele său și nu al colectivului care le-a trimis. Mai mult, pentru a intimida muncitorii, au fost luate măsuri împotriva celor mai combativi<sup>147</sup>. Muncitorii însă nu s-au resemnat. Dimpotrivă, în 18 mai, când directorul general al fabricii făcea o inspecție la secția de filatură, muncitorii opresc mașinile, în întâmpinarea acestuia și cer „categoric mărirea salariilor”<sup>148</sup>. Directorul a încercat mai întâi să amenințe muncitoarele, iar când a văzut că acestea nu se lasă intimidate, a promis că va da răspunsul ulterior, după ce va supune Ministerului cererile lor. În loc de răspuns directorul împreună cu comandantul militar au hotărât concedierea pe 15 zile, începând cu 20 mai, a muncitoarelor Florica Drăgan, Veronica Komlodi și Florica Ponta, elemente dintre cele mai combative care mai ridicaseră asemenea probleme în fața directorului cu câteva luni în urmă. În 20 mai când celor trei muncitoare li s-a interzis intrarea în fabrică, acestea protestează împotriva măsurii abuzive și fac agitație în rândul celorlalte muncitoare. Întreaga masă de femei textile se solidarizează cu cele trei concediate și refuză să reia lucrul pînă nu vor fi reprimite și reîncadrate cu toate drepturile tovarășele lor. De teama intrării în grevă a tuturor muncitoarelor, directorul dispune reprimirea celor concediate și lucrul este reluat. La terminarea orelor de muncă, noaptea, cele trei muncitoare sînt însă arestate de la domiciliu și reținute la Chestura poliției din Arad. După interogări și amenințări care au durat timp de o noapte și o zi li s-a întocmit dosarul de anchetă, care a fost înaintat Corpului VII de armată, cerîndu-se aprobare ca cele trei muncitoare să fie concediate definitiv din fabrică, conform articolul 8 din decretul-lege nr. 2850/1941\*. A doua zi muncitoarele au fost eliberate, dar revenind la întreprindere, nu li se mai permite sub nici o formă intrarea în secție. Întrucît cele trei muncitoare protestează împotriva acestei măsuri arbitrare, sperînd să evite o nouă solidarizare cu cele trei muncitoare concediate, direcțiunea acceptă să ducă tratative cu muncitorii. În 22 mai, între reprezentanții muncitorilor : Sunea Florica, Moț Ecaterina, Cercea Iosif, Costea Dimitrie, Ștefănescu Maria, Ardeleanu Tudor, muncitori din secțiile curățătorie, țesătură și filatură de la I.T.A. și șeful Inspectoratului muncii din Arad, comandantul militar al întreprinderii și directorul general, au loc tratative, în cadrul cărora muncitorii cer :

<sup>146</sup> Fl. Dragne, *op. cit.*, p. 397.

<sup>147</sup> *Ibidem*, p. 397-398.

<sup>148</sup> Arhiva C.C. al P.C.R., fond nr. 96, dos. nr. 1478, f. 85, conf. Fl. Dragne, *op. cit.*, p. 398.

\* Articolul prevedea ca în cazul eliminării definitive din serviciu, lucrătorul respectiv nu se mai poate angaja la o altă instituție sau întreprindere, chiar nemilitarizată. Marele stat-major, putea hotărî chiar internarea celui eliminat din serviciu într-un lagăr de muncă. Conf. Fl. Dragne, *op. cit.*, p. 399, subsol.

1) Mărirea salariilor, întrucît erau prea mici în raport cu scumpetea mereu în creștere.

2) Aprovizionarea muncitorilor și a familiilor lor din produsele întreprinderii la preț redus, cu pînză, haine de lucru, ș.a.

3) Întreprinderea să aprovizioneze muncitorii cu lemne.

4) Să fie aprovizionați muncitorii și familiile lor cu alimente, talpă, săpun, ș.a., în acest scop să se facă intervențiile necesare pentru ca I.T.A. să fie trecută între întreprinderile aprovizionate prin subsecretariatul de stat al aprovizionării. Tratativeler s-au încheiat fără satisfacerea revendicărilor muncitorilor, prin încheierea unui proces-verbal de către Inspectoratul muncii din Arad, care prevedea că pînă la 1 iunie se va da răspuns muncitorilor și se va comunica hotărîrea direcției. Delegații muncitorilor au precizat că nu-și iau răspunderea de cele ce se vor întîmpla, dacă nu li se vor satisface cererile și dacă nu vor fi reprimite la lucru cele trei muncitoare concediate. În vederea reprimirii la lucru a muncitoarelor concediate, lucrătoarele din secția filatură au delegat pe Maria Ș. efănescu anume să meargă la Inspectoratul Muncii din Arad, și să avertizeze pe inspectorul muncii, că dacă nu vor fi reprimite lucrătoarele concediate, marți în 26 mai, vor înceta lucrul și ele.

Nesatisfacerea cererilor muncitorilor, întreruperea tratativelor, nepri-mirea muncitoarelor concediate, au făcut ca muncitorii să declare grevă. În 24 și 25 mai fiind repaus legal, nu s-a lucrat<sup>149</sup>. În 26 mai refuză să intre la lucru 900 muncitoare, declarînd grevă și solidarizîndu-se cu cele trei concediate, care nu au fost lăsate să intre în fabrică, declarînd că „vor menține starea de grevă pînă la soluționarea doleanțelor lor profesionale...“<sup>150</sup>. A fost adusă poliție și subunități militare cu scopul de a forța intrarea greviștilor în uzină, dar muncitoarele române, maghiare și germane, au rezistat. În ziua următoare numărul greviștilor crește, depășind 1000<sup>151</sup>, între care 200 femei din comuna Glogovăț, deși Legiunea de jandarmi Arad a luat măsuri ca muncitoarele domiciliat pe teritoriul rural să fie obligate a se prezenta la lucru de către posturile de jandarmi<sup>152</sup>. Cu toate aceste măsuri numai 18 lucrătoare au putut fi aduse cu forța în uzină și obligate de soldații din garda fabricii să lucreze<sup>153</sup>. În atari condiții, pentru a determina pe muncitori să reia lucrul, direcțiunea a fost nevoită să accepte satisfacerea celor mai multe dintre revendicările lor. Procesul-verbal încheiat în 29 mai de către Petre Popescu, șeful Inspectoratului general al muncii și reprezentanții muncitorilor, între altele prevedea : 1) Mărirea salariilor care urmau să fie de 3250 lei lunar pentru bărbați, 2450 lei lunar pentru femei și 1650 lei lunar pentru ucenici între 14-18 ani, salariile mai mari ca acestea urmînd să fie menținute.

2) Pentru fiecare copil pînă la 14 ani, fiecare muncitor va primi lunar 400 lei.

<sup>149</sup> Fl Dragne, *op. cit.*, p. 398-400; W. Marin, Gh. I. Oancea, *op. cit.*, p. 228.

<sup>150</sup> Arhiva I.S.I.S.P., fond nr. 12, dos. 676, f. 4; Arhiva Ministerului Sănătății; fond Ministerul Muncii, dos. nr. 2431/1942, nepag.

<sup>151</sup> W. Marin, Gh. I. Oancea, *op. cit.*, p. 229.

<sup>152</sup> Arhiva Ministerului Muncii, fond Ministerul Muncii, dos. nr. 2431/1942, nepag.

<sup>153</sup> W. Marin, Gh. I. Oancea, *op. cit.*, p. 229.



3) Muncitorii căsătoriți fără copii, sau cu copii mai mari de 14 ani, vor primi lunar un ajutor de 200 lei.

4) Muncitorii vor fi aprovizionați cu lemne, ce se vor plăti în rate săptămânale.

5) Fabrica va lua toate măsurile pentru a asigura aprovizionarea cu alimente și articolele strict necesare, în cadrele legale, ș.a.<sup>154</sup>.

Îndeplinindu-se o mare parte din revendicări greviștii reiau lucrul în 29 mai 1942. Odată cu încearea grevei sint arestate opt muncitoare, ca principale învinuite de instigarea la grevă, între care și cele trei care fuseseră concediate în 20 mai<sup>155</sup>, și înaintate Curții Marțiale din Timișoara. În timpul procesului nevinovăția celor arestate a fost evidentă, muncitoarele care s-au prezentat ca martore apărind cauza tovarășelor lor, care în consecință nu au putut fi acuzate decît de lipsă neautorizată de la serviciu<sup>156</sup>. Sentința a fost pronunțată în 19 iunie 1942 și prevedea condamnarea la cîte o lună închisoare corecțională a muncitoarelor : Drăgan Florica, Ponta Florica, Komlodi Veronica, Keiler Maria, Nagy Maria, Boldiș Elisabeta, Jivoinov Cristina și Olah Ecaterina<sup>157</sup>.

La grevă au luat parte muncitori din toate secțiile, procentul cel mai mare de participanți dindu-l secțiile filatură, rescher, hacking și pregătoria<sup>158</sup>. Bucurîndu-se de o asemenea participare și ducînd la obținerea unor importante revendicări de către muncitori, greva a avut un mare ecou. O serie de ziare publică știri referitoare la această grevă, cele muncitorești subliniind importanța ei. Astfel ziarul *Népszabadság* arăta că : „Muncitoarele de la fabrica textilă din Arad le-a revenit meritul de a fi pășit primele la luptă pe calea grevei în România de la izbucnirea războiului...”<sup>159</sup>. Apărarea, scoțînd în evidență participarea comună la luptă a muncitorilor români, maghiari și germani, arăta necesitatea continuării luptei și dînd exemplu greva de la I.T.A., încheie cu îndemnul „Tovarășe muncitoare! Lupta continuă, dar numai atunci va fi încununată de succes, dacă vom lupta solidar...”<sup>160</sup>. Cel mai mare ecou greva la avut între muncitorii din Arad. În acest sens este semnificativ raportul Siguranței din Arad întocmit la 3 iunie 1942 în care se arăta : „Cazul încetării de lucru a muncitorilor din Industria textilă arădeană este viu comentat de către muncitorii din fabrica „Astra”<sup>161</sup>.

De altfel muncitorii de la „Astra” urmînd exemplul celor de la I.T.A. și continuînd tradiția pe care o avea, organizează sub conducerea comunistilor și ei o grevă în 1942. Greva a izbucnit datorită nerespectării de către conducerea fabricii a unor drepturi cîștigate de muncitori în urma acțiunilor organizate în 1941. Între altele, în 28 iunie 1941 a venit la

<sup>154</sup> Fl. Dragne, *op. cit.*, p. 402-403.

<sup>155</sup> Arhivele Statului Arad, Colecția de documente privind mișcarea muncitorească, dos. nr. 51, f. 60.

<sup>156</sup> W. Marin, Gh. I. Oancea, *op. cit.*, p. 229.

<sup>157</sup> Arhiva Ministerului Sănătății, fond Ministerul Muncii, dosar nr. 2431/1942, nepag.

<sup>158</sup> Fl. Dragne, *op. cit.*, p. 401.

<sup>159</sup> „*Népszabadság*”, 1 iulie 1942.

<sup>160</sup> „*Apărarea*”, iunie 1942.

<sup>161</sup> Arhiva C.C. al P.C.R., fond nr. 72, dos. nr. 6837, f. 344-345

fabrica „Astra“, îndrumătorul militar al centrului de la București pentru fabricile „Astra“, și sub presiunea muncitorimii, acesta împreună cu direcțiunea au fost nevoiți să accepte o mărire de salar, totodată în cadrul tratativelor purtate stabilindu-se să se deschidă o cantină și un consum pentru muncitori și să se procure „costume de lucru muncitorilor“. Direcțiunea fabricii nu a îndeplinit însă promisiunile privind cantina, consumul și hainele, ceea ce a făcut ca starea de spirit a muncitorilor să fie „...extrem de revoltată...“ și să crească în rîndul lor influența elementelor revoluționare. cu atît mai mult cu cît creșterea vertiginoasă a prețurilor făcea necesară o nouă mărire de salarii<sup>162</sup>. În toamna anului 1941 a fost organizat consumul, care însă funcționa prost și în 1942 cantina. Dar direcțiunea a folosit alte căi care agravau situația muncitorilor. Amenzile și reținerile erau între 20-40%, s-a obținut aprobare ca să poată fi concediați muncitori de către direcțiune, care de obicei se folosea de această posibilitate în special în cazul muncitorilor cu vechime mai mare ca să nu le plătească concediile, în plus salariile rămînînd mereu în urma prețurilor care creșteau mereu<sup>163</sup>. Muncitorii de la „Astra“ Arad în consecință cer în martie 1942 o nouă urcare de salar, cerere care nu li se îndeplinește. De aceea în 30 iulie 1942 intră în grevă, fără să poată obține rezultatul scontat. Drept urmare adoptă un ritm foarte lent al sistemului de lucru și înaintează un memoriu lui Antonescu, prin care își exprimau nemulțumirea în legătură cu conducerea fabricii și cu situația pe care o aveau. Antonescu însărcinează prefectul județului Arad să primească în legătură cu memoriul o delegație a muncitorilor. Delegația este primită în 13 august, dar cererile muncitorilor rămîn tot fără rezultat, iar aceștia recurg din nou la grevă. În 2 septembrie 1942 are loc deci o nouă grevă, în timpul căreia muncitorii întrerup lucrul timp de 35 de minute. Autoritățile aflînd dinainte despre intenția muncitorilor, luaseră măsuri represive, aducînd poliție și armată. Șase muncitori au fost arestați imediat, iar patru ulterior, toți fiind deferiți sub acuzația de „istigatori“ Curtii Marțiale din Timișoara, care-i condamnă pe fiecare la cîte o lună închisoare<sup>164</sup>.

La luptele greviste ale proletariatului din țara noastră au luat parte muncitori arădeni care lucrau în afara județului Arad. Astfel un grup de 30 muncitori arădeni angajați la societatea „Wiffo“ din Cernavodă, pentru a lucra la conducta de petrol, declară grevă în 5 mai 1942, inițiatorul ei fiind Horia Onoiu, iar cauza salariile prea mici. Nesatisfăcîndu-se revendicările privind majorarea salariilor muncitorii arădeni care între timp au fost înlocuiți cu soldați și subofițeri germani, după terminarea în 11 mai a cercetărilor, revin la Arad<sup>165</sup>.

Cu toate măsurile represive, cu toate mijloacele de prevenire folosite de către clasele exploatatoare, care se intensifică și mai mult în 1943, mai ales în cazul grevelor, muncitorimea arădeană organizează în

<sup>162</sup> Arhiva Ministerului Sănătății, fond Ministerul Muncii, dos nr. 1299/1940, f. 781.

<sup>163</sup> Arhiva C.C. al P.C.R., fond 11, mapa 214.

<sup>164</sup> W. Marin, Gh. I. Oancea, *op. cit.*, p. 229-230.

<sup>165</sup> Arhiva Ministerului Sănătății, fond Ministerul Muncii, dos. 2342/1942, f. 2.

continuare asemenea acțiuni. Un exemplu îl constituie muncitorii de la cărămidăria „Braun“ din Arad, care în 1943 organizează o scurtă grevă pentru mărirea salariilor<sup>166</sup>.

Toate aceste greve se înscriu în rîndul importantelor acțiuni de masă organizate de P.C.R., care au dat puternice lovituri producției de război hitleriste și au subminat autoritatea regimului dictaturii regale și a celei militaro-fasciste.

Împotriva războiului și a regimului antonescian care devenise din ce în ce mai de nesuportat, o cale deosebită de luptă a constituit-o sabotajul. În special după intrarea României alături de Germania hitleristă în războiul antisovietic, sabotajul ca armă de luptă s-a dezvoltat foarte mult. În acest sens P.C.R. a lansat numeroase manifeste prin care masele populare erau chemate la luptă împotriva războiului, între căile de acțiune un rol însemnat acordîndu-se sabotajelor privind producția de război, transporturile de trupe și arme pentru front și a altor activități care priveau războiul fascist. Un asemenea manifest a apărut în 1941 în Presa liberă care apărea la Timișoara și se răspîndea și la Arad. Manifestul arătînd că „Una din cele mai puternice arme ale luptei împotriva cîmpirii fasciste este **sabotajul**“, menționează că el înseamnă „a nimici aprovizionarea dușmanului, a-i face imposibil continuarea normală a războiului, a-i stoarce din mînă roadele jafului său... zădărnîcîndu-i planurile prin distrugerea căilor de comunicații și a mijloacelor de transport. Înseamnă, să nu-l lăsăm să se bucure de roadele muncii la care ne siliște prin teroare mortală“<sup>167</sup>. În același număr ziarul îndemna la organizarea luptelor de partizani, la dezertare din armată și la luptă împotriva fascismului, în spiritul „luptei drepte a lui Horia și Cloșca a lui Avram Iancu și Tudor Vladimirescu, care au luptat pentru libertate națională, a vitejilor de la Mărăști, Mărășești și Oituz...“<sup>168</sup>. În sensul organizării sabotajelor de război, în 1941 sînt răspîndite la Arad manifeste. Unul dintre ele spunea „Români — sabotați războiul! Răzbunați miile de morți a guvernului Antonescu“<sup>169</sup>. În 1942 în România liberă — Banat — din 16 februarie care de asemenea se răspîndea și la Arad, se publică manifestul intitulat „La luptă contra hitlerismului barbar cîmpitor“. Manifestul după ce arăta adevăratul caracter al războiului antisovietic, chiamă masele la luptă pentru încheierea unui front unic care să acționeze împotriva războiului antisovietic și a dictaturii antonesciene. Privitor la căile de luptă, se arăta că trebuie folosit „...orice prilej care ne permite să dăm lovitura dominației hitleriste. Să sabotăm pregătirea de război în uzine, să protestăm și să luptăm... împotriva mobilizării... să susținem dezertorii și să-i imităm... Să pretindem încetarea războiului...“<sup>170</sup> Ulterior numărul manifestelor și al fluturașilor cu conținut antirăzboinic sporește tot mai mult, cerîndu-se tot mai hotărît sabotarea războiului fascist, ieșirea României din războiul antisovietic și

<sup>166</sup> W. Marin, Gh. I. Oancea, *op. cit.*, p. 230.

<sup>167</sup> „Presa liberă“, Timișoara, exemplar nedatat, (1941), p. 4.

<sup>168</sup> *Ibidem*.

<sup>169</sup> Arhiva C.C. al P.C.R., fond 11, mapa 236.

<sup>170</sup> „România liberă“ (Banat), din 16 septembrie 1942.

eliberarea României. Spre exemplu un fluturaș răspândit la Arad în 1943 între altele spunea „Vrem rechemarea imediată a armatei noastre de pe front!”<sup>71</sup>, iar un altul din același an „Muncitori, țărani și intelectuali, sabotați totul ce poate ajuta planul lui Hitler de a distruge cultura și independența noastră națională! Vrem o Românie liberă!”<sup>72</sup>.

Acestor apeluri oamenii muncii din județul Arad, le-au răspuns prin acțiuni concrete. În frunte s-au găsit și de această dată comuniștii și proletariatul arădean.

Încă în decembrie 1940, se trimite prefectului județului Arad un ordin al Ministerului Afacerilor Externe în care se arată nemulțumirea pentru că între Arad și Nădlac populația se dedă la acte de sabotaj, tăind firele telefonice și cele telegrafice și distrugând astfel legătura telegrafică ce se face cu comandamentul armatei germane. „Din această cauză comandamentul german face dese reclamații“, arăta ordinul<sup>73</sup>.

Între anii 1941-1944 o intensă activitate de sabotare s-a desfășurat la „Astra“ din Arad, unde între altele se produceau pentru război vagoane cisternă, chesoane, aruncătoare de mine, diferit armament. Acțiunile de sabotaj s-au desfășurat în toate sectoarele uzinei fiind organizate de către celulele P.C.R., cele U.T.C., membrii Madosz-ului și ai altor organizații democratice de masă din uzină. Dintre acțiunile organizate pot fi amintite la sectorul I, nerespectarea normelor tehnologice indicate la călirea bu-loanelor, ceea ce ducea la distrugerea acestora; la acest sector au fost de asemenea distruse burghiuri de mare dimensiune, care se foloseau la găurirea unor piese importante de la aruncătoarele de mine. La atelierul de mecanică se sabota producția aruncătoarelor de mine. Pereții acestora erau strunjiți mai subțire decît era necesar și astfel la presa hidraulică nu mai rezistau la presiunea stabilită, ceea ce făcea ca piesa să fie rebutată. În 1941 la șase vagoane cu păcură s-a lăsat ca aceasta să curgă afară. În 1942 comunistul Mihai Crișan provoacă un incendiu la uscătoria de scînduri, care pregătea materialul lemnos pentru vagoane, ceea ce duce la distrugerea uscătoriei și la încetinirea producției. Pentru a se dezorganiza și stînjiți producția, adesea, în special noaptea, se produceau scurt circuite, mai ales în sectoarele mai importante ale fabricii. În rîndul celor care s-au remarcat în acțiunile de sabotaj de la „Astra“ Arad, se numără: Mihai Crișan, David Ludovic, Ilie Dihel, Gheorghe Lup, Adolf Kalmar, Mihai Drecin, Gheorghe Ferician, Ioan Vârșindan, Ioan Petraș, Ludovic Vekus, Mihai Kucselata, Gheorghe Dan și mulți alții<sup>74</sup>.

Importante și numeroase acțiuni de sabotaj au fost organizate la I.T.A., care pentru armată produceau cearceafuri, doc militar, foi de cort și altele. Una din modalitățile de sabotare o constituia la curățătoria de bumbac incendiile. Cel mai mare incendiu a avut loc în 1943, din cauza lui la curățătoria de bumbac arzînd 3 vagoane de bumbac destrămat în camerele de amestec. Incendiul prin consecințele sale a determinat între-

<sup>71</sup> Arhiva C.C. al P.C.R., fond 11, mapa 239.

<sup>72</sup> *Ibidem*, mapa 223.

<sup>73</sup> Arhivele Statului Arad, Colecția de documente privind mișcarea muncitorească, dos. nr. 45, f. 6.

<sup>74</sup> Arhiva I.S.I.S.P., fond nr. 9, dos. nr. 35, f. 74-75, 83, 97, 109.

ruperea producției pe timp de 3 zile, și a produs întreprinderii o pagubă de cca. un milion de lei. Dintre cei care au participat la aceste acțiuni pot fi amintiți Iosif Mihai, Pavel Cristici, Alexandru Bertok, Ștefan Ordodi și alții<sup>175</sup>.

O activitate deosebit de intensă pe linia sabotajelor au desfășurat muncitorii ceferiști din Arad în frunte cu comuniștii. La atelierele C.F.R., din Arad, Petre Bumb, Ludovic Biriș și alți muncitori care lucrau la repararea vagoanelor, tăiau tuburile de cauciuc de la westing, puneau nisip și talaj de fontă mărunță culeasă de la strunguri în cutia de ungere, ș.a. Muncitorii C.F.R.-iști din stație inițiau tamponarea vagoanelor spărgând frontalele, la trenurile cu frână automată tăiau tuburile cu aer comprimat, etc.<sup>176</sup>. La secția locomotive „s-a reușit a se organiza sabotaje cu efect... Producția a scăzut de la 8 la 6 locomotive și în multe locuri s-a reușit încetinirea producției folosindu-se de lipsa de material”<sup>177</sup>. În 8 iulie 1944 orele 16,40 C.F.R.-iștii au tăiat legăturile telefonice între cablu și distribuitor la clădirea C.F.R. din Arad<sup>178</sup>.

Sabotaje s-au organizat și în alte întreprinderi și unități productive care aveau legătură cu cele necesare războiului. Astfel în 1943, la fabrica de uleiuri vegetale aparținătoare Industriei agricole S.A. Arad, a avut loc un mare incendiu care a dus la distrugerea fabricii, producând o pagubă de 25 — 30.000.000 lei<sup>179</sup>.

La lupta antirăzboinică și antifascistă pe calea sabotajelor P.C.R., a mobilizat și țărănimea. Sint cunoscute în acest sens acțiunile organizate la Curtici, unde activa o celulă P.C.R., și unde în 1942 țăranii sabotează rechiziționarea cerealelor și împreună cu muncitorii C.F.R.-iști au atacat un tren cu alimente și grâu ce urma să plece în Germania, golind conținutul acestora<sup>180</sup>.

Munca politică desfășurată de către P.C.R., s-a dovedit prin urmare deosebit de eficientă și în privința sabotajelor, care au provocat mari pierderi și greutăți deosebite mașinii de război fasciste.

Toate aceste acțiuni desfășurate sub conducerea P.C.R., de către clasa muncitoare arădeană, în alianță cu păturile țărănimii muncitoare, la care au participat toate forțele democratice, progresiste și patriotice ale vremii, au avut o importanță deosebită. Pe deoparte pentru că în felul acesta toate forțele politice revoluționare, progresiste și democratice din părțile Aradului s-au alăturat luptei întregului popor, dusă sub conducerea P.C.R., pentru salvarea țării, pentru progresul și prosperitatea patriei, dând astfel dovadă de înalte sentimente patriotice. Iar pe de altă parte pentru că în acest fel masele populare arădene au pregătit totodată condițiile pentru îndeplinirea victorioasă a insurecției naționale și în această parte a țării,

<sup>175</sup> *Ibidem*, f. 133-134, conf. W. Marin, Gh. I. Oancea, *op. cit.*, p. 233.

<sup>176</sup> *Ibidem*, f. 73, 117, 120, conf. W. Marin, Gh. I. Oancea, *op. cit.*, p. 234.

<sup>177</sup> Arhiva C.C. al P.C.R., fond 11, mapa 214.

<sup>178</sup> P. Pliu, *Din acțiunile de sabotaj ale maselor populare împotriva mașinii de război fasciste*, în „Revista Arhivelor” nr. 1/1964, p. 81.

<sup>179</sup> Arhivele Statului Arad, fond Colecția de documente privind mișcarea muncitorească nr. 52, f. 5.

<sup>180</sup> „Apărarea”, Timișoara, august 1942, p. 2-3, 6.

menită să ducă la răsturnarea fascismului în țara noastră și la alăturarea României la coaliția antihitleristă, în vederea victoriei finale a forțelor păcii și progresului, dând astfel dovadă de înalte sentimente internaționaliste.

REVOLUTIONÄRE AKTIONEN DIE VON DEN WERTÄTIGEN  
DES KREISES ARAD UNTER DER FÜHRUNG DER R.K.P. (1940—1944)  
GEGEN DIE MILITÄR — FASCHISTISCHE DIKTATUR UND GEGEN  
DEN HITLER—KRIEG ORGANISIERT WURDEN

(Zusammenfassung)

Zwischen den Jahren 1940-1944, in denen an der Führung Rumäniens sich die militärische-faschistische Diktatur befand, war auch für den Kreis Arad eine Etappe intensiven Aktivität der Bewegungsaktion der Arbeiter.

Ausgehend von der Volkspolitik, angewendet von der militärischen-faschistischen Diktatur, behandelt die Arbeit die negativen Folgen die auch im Kreis Arad stattgefunden haben, Folge der Teihnahme an den antisovietischen Krieg, von der schlechten Lage an den Arbeitsplätzen und im Leben der Bauern, alle angegeben mit konkreten Daten, mit den bezeichnenden Beispiele, alle Aussichten der kräftigen Widerstandsbe-  
wegung, welche das ganze Land umfasste und auch in Kreis Arad stattgefunden haben. Die bedeutende Rolle der R.K.P. in der Organisation und Führung der Handlungen ist zu unterstreichen, sowie die Mitarbeit der anderen Organisationen wie die Sozialistische-Demokratische Partei, V.K.J., das Rote Krenz, die Patriotische Antifaschistische Front, die Front der Pflüger, Madosz, die Verteidigung, das Antihitleristische Komitee aus den Reihen des deutschen Volkes, der Kreis der Aufnahme der Rundfunke aus London und Moskau usw.

Dann werden die wichtigsten Handlungen gezeigt die Verbreitung der Kommunistischen und Arbeitspresse, der Manifeste, Demonstrationen, Konflikte der Arbeitsgemeinschaft, die Streikbewegung.

Alle Handlungen widerspiegeln die Atmosphäre in der die grosse Augustrevolution vorbereitet wurde aus 1944, ach in Kreis Arad, in Folge deren die militärische-faschistische Diktatur in Rumänien ein Ende nahm und eine neue geschichtliche Etappe entstand.

## O GENERAȚIE LA DATORIE — DETAȘAMENTUL „PĂULIȘ ' 44“

IOAN S. MUREȘAN

În cele trei decenii și jumătate de la neuitatul „moment hotărîtor în dezvoltarea țării noastre pe un drum nou“<sup>1</sup>, de la desfășurarea evenimentelor epocale ce purtau în miezul lor destinele poporului român, inaugurînd „o era nouă în istoria milenară a patriei noastre“<sup>2</sup>, încercările de a descifra prin abordări globale sau selective semnificațiile istorice, sociale, politice și morale ale acestui început de „ev aprins“, nu numai că nu au conținut ba chiar se amplifică și devin indispensabile pe măsură ce distanțarea în timp oferă șansa sesizării unor dimensiuni, sensuri și aspecte de largă perspectivă peste ani, dar greu de surprins sub tensiunea mobilizatoare și clocotul nemijlocit al faptelor.

Răspunderea și dificultățile unor asemenea investigații de un anumit gen sau multidisciplinare nu scad, nu dispar prin depărtarea în vreme ci, dimpotrivă, se amplifică și mai mult atît datorită caracterului lapidar și de cele mai multe ori incomplet și inegal al documentelor vremii, cum e de altfel cazul multor documente istorice, cît și datorită unghiurilor de vedere subiective ale martorilor oculari sau participanților la desfășurarea evenimentelor contemporane. Pe cît de bogate, de vii și de pasionante, pentru consemnarea adevărului în memorii, amintiri, dări de seamă și chiar articole, studii și lucrări științifice monografice sau parțiale, pe atît sînt de diferite aceste abordări în unele aspecte importante, dar neconcordante sau chiar contradictorii în multe elemente concrete, cum, de altfel, sînt și oamenii, locul și rolul lor în procesele respective, tensiunea emoțională sau forța cu care au trăit sau observat faptele în totalitate sau în unele desfășurări conexe.

În plus, mișcarea istorică contemporană, spre deosebire de cea din toate epocile anterioare, este din ce în ce mai accelerată și profund novatoare, determinînd ample mutații în condițiile vieții materiale, integrînd alert în noi realități și structuri datele, urmele și impulsurile evenimentelor trecute, care sînt scutite astfel de eroziunea implacabilă a vremii, dar,

<sup>1</sup> *Programul Partidului Comunist Român de făurire a societății socialiste multilateral dezvoltate și înaintare a României spre comunism*, Editura politică, București, 1975, p. 50.

<sup>2</sup> Nicolae Ceaușescu, *România pe drumul construirii societății socialiste multilateral dezvoltate*, vol. 13, Editura politică, București, 1977, p. 47.



eo ipso, se îndepărtează de formele, conexiunile de loc și timp, adică de contextul lor, de ansamblu inițial. La toate acestea se adaugă și se implică organic marile prefaceri în conștiința oamenilor, în creșterea orizontului și sporirea forței lor de cunoaștere, pe măsură ce generațiile care au trăit s-au observat evenimentele în cauză predau în mod firesc ștabela creației istorice materiale și spirituale celor viitoare, responsabile la rîndul lor de destinele patriei. Tocmai de aceea, sau și, de aceea, istoria unor evenimente determinate, sau a unor epoci întregi ca și a popoarelor, trebuie rescrisă mereu cu ochii și mijloacele științifice și tehnice ale contemporanilor, la înălțimea conștiinței și probității lor față de adevăr, față de destinele societății umane, pentru ca istoria să poată deveni o autentică „magistra vitae“.

Și, apoi, nu poate fi ignorat faptul că marile evenimente, ca și epocile deosebite, personalitățile istorice sau faptele de eroism ocupă un loc cu totul aparte în conștiința popoarelor, în patrimoniul valorilor naționale. Ele se bucură de privilegiul de a descinde din istorie în legendă, de a crea și deveni simboluri în lupta pentru progres social, pentru o nouă calitate a vieții oamenilor.

1. În lumina acestor considerații, propuse ca premise teoretice generale, am încercat să pătrund, printr-o investigație de mai lungă durată, semnificația unor procese sociale și fapte de arme intime legate de înfăptuirea și consolidarea obiectivelor revoluției de eliberare națională și socială, antifascistă și antiimperialistă.

Detășamentul „Păuliș“, la care mă refer în prezenta comunicare, a reprezentat un pilon important al planului strategic, elaborat sub conducerea Partidului Comunist Român, pentru zădărnicierea încercărilor trupelor hitleriste și hortyste de a ocupa și utiliza cele trei mari căi de acces în Banat și Crișana și anume: zona Timișorii, defileul Mureșului și văile Crișurilor în situația intervenită după victoria actului revoluționar din august 1944. Întreaga acțiune a fost încredințată Armatei I române, constituită în contextul dat din formațiunile militare existente în zonele din vestul țării, așa cum cereau pînă atunci sarcinile de a garanta acoperirea sumară a frontierei de stat și asigurarea liniștii interne.

Cum armatele a III-a și a IV-a, române nu puteau încă fi utilizate, forțele Armatei I au inclus unități și centre de instrucție cu recruți ce nu aveau un stagiul sub arme mai mare de cîteva luni, școli militare de subofițeri și ofițeri, părți sedentare, formațiuni de grăniceri etc. Necesitatea imperioasă de a acționa imediat după 23 August '44 pentru dezarmarea trupelor hitleriste răspîndite în teritoriu și pentru a bara calea forțelor invadatoare ce urmăreau să anuleze cuceririle insurecției naționale și să încalce suveranitatea și integritatea țării, a solicitat un efort maxim din partea unităților abia încropite ale Armatei I, dotate doar cu armament de instrucție și încă în măsură și sortimente insuficiente față de cerințele impuse de război. Astfel, în cadrul Armatei I, a luat ființă detașamentul special „Colonel Galgoți“, pentru zona Timișoara — Lugoj și, mai la nord, a fost constituit „Grupul Crișuri“ pe direcția Oradea-Beiuș-Ineu.

Pentru apărarea defileului riului Mureș, în zona Păuliș—Miniș—Cuvin—Ghioroc—Barațca, Școala de subofițeri rezervă nr. 5 din Radna s-a constituit în „Detașamentul Păuliș“, prin Ordinul Corpului 7 Teritorial din 11 septembrie 1944, iar din Ordinul Armatei I din aceeași zi (nr. 42. 215) detașamentul a fost întărit cu Divizionul 61 artilerie grea și Batalionul 1 din Regimentul 96 infanterie<sup>3</sup>. De altfel, datorită importanței deosebite a luptelor la care urma să participe, Detașamentul Păuliș a fost scos de sub comanda Corpului 7 Teritorial și trecut sub comanda directă a Armatei I, încă în 13 septembrie, la numai două zile de la constituirea sa<sup>4</sup>.

2. Îndeplinirea exemplară a misiunii ce i-a fost încredințată, precum și contribuția adusă la apărarea libertății, integrității și demnității patriei amenințate, în multe cazuri pînă la sacrificiul suprem pe cîmpul de luptă, explică înalta prețuire de care se bucură Detașamentul Păuliș și faptele sale de arme în conștiința și istoria nouă a poporului nostru. O expresie de ansamblu a acestei înalte prețuiri o constituie Ordinul de zi al Armatei I române, emis în 23 septembrie 1944, în chiar clocotul evenimentelor și care consemna, între altele, că „În apărarea Aradului, dar mai ales la Păuliș, Școala de subofițeri Radna, prin vitejia cu care a luptat a dovedit din plin cît este de scump tuturor inimilor românești pămîntul Transilvaniei“<sup>5</sup>. Iar în raportul special către Marele Stat Major, Armata I făcea cunoscut, în 20 octombrie '44, că „Școala de subofițeri de rezervă infanterie Radna, care a constituit osatura „Detașamentului Păuliș, merită să fie citată pe națiune, pentru faptele de arme săvîrșite pe cîmpul de luptă, în perioada 14-20 septembrie 1944“<sup>6</sup>. Urmarea a fost mențiunea din Ordinul nr. 15 al Ministerului de Război, din 14 noiembrie același an, că „... elevii Școlii de subofițeri de rezervă infanterie Radna și unitățile de întărire se citează prin ordin de zi pe armată“<sup>7</sup>.

Anii care au urmat, o dată cu înnoirea generală și profundă a întregii societăți românești, au cristalizat și valorificat în mod amplu sensurile și semnificațiile evenimentelor care au inaugurat noua eră în istoria poporului nostru. Dovada o avem pretutindeni și ea este pusă clar în evidență de analizele și aprecierile aferente din documentele noastre de partid și de stat. Spre exemplificare amintim că la Sesiunea jubiliară a Marii Adunări Naționale consacrată celei de a XXX-a aniversări a eliberării României de sub dominația fascistă, prin cuvîntul secretarului general al Partidului Comunist Român și președintele țării, tovarășul Nicolae Ceaușescu, se exprimă un cald „... prinos de recunoștință militarilor români care prin vitejia și curajul demne de marile tradiții patriotice ale oștirilor române, prin sacrificiul greu, de sînge, pe care l-au dat contribuit la înfăptuirea actului istoric al insurecției, la alungarea armatelor hitleriste din România, la eliberarea patriei noastre, la victoria generală în marea înclăstare împotriva fascismului“<sup>8</sup>. De asemenea, în Cuvîntarea

<sup>3</sup> Al. Petrescu, *Detașamentul Păuliș*, Editura militară, București, 1965, p. 78.

<sup>4</sup> Arhiva M.F.A. — M.St. M., dosarul nr. 24, fila 34.

<sup>5</sup> Al. Petrescu, *op. cit.*, p. 271.

<sup>6</sup> Arhiva M.F.A. — M. Șt. M., dosarul nr. 1/29, fila 69.

<sup>7</sup> Idem, dosarul nr. 3/48, fila 34.

<sup>8</sup> Nicolae Ceaușescu, *România pe drumul construirii societății socialiste multilateral dezvoltate*, vol. 10, Editura politică, București, 1974, p. 626-627.

rostită la marea adunare populară din municipiul Arad, în 28 martie 1979, tovarășul Nicolae Ceaușescu spunea: „Am văzut ieri, la Muzeul din Arad, pe acei elevi ai școlii de ofițeri care și-au dat viața pentru eliberarea patriei noastre, în lupta împotriva fascismului. Doresc să aduc un omagiu tuturor ostașilor români care, răspunzând chemării partidului, patriei și poporului, și-au făcut datoria luptând pentru eliberarea definitivă a României și au contribuit cu toată forța la zdrobirea definitivă a Germaniei hitleriste”<sup>9</sup>.

3. Detașamentul Păuliș, ca și alte unități militare participante la efortul eroic de eliberare a țării de sub opresiunea fascistă, a constituit o parte integrantă, reprezentativă a generației tinere din anii '40, chemată de gravitatea împrejurărilor să facă dovada forței și calităților sale. Detașamentul a întrunit condițiile unui adevărat eșantion reprezentativ sub toate raporturile pentru fiii oamenilor muncii, singurii în măsură să contribuie în mod hotărâtor la salvarea țării de la catastrofa spre care o împinsese regimul militar-fascist. O seamă de caracteristici definitorii ale detașamentului învederează cu prisosință acest adevăr.

Membrii detașamentului fuseseră recrutați pentru școala de subofițeri (nu de ofițeri) deoarece nu aveau studii liceale complete, ca urmare a faptului că proveneau din familii sărace, de țărani și muncitori, cărora nu le erau accesibile atunci decât școli considerate de mîna a doua, cum erau școlile normale de învățători, școlile de meserii etc. În sistemul de învățămînt din trecut, cu un pronunțat caracter de clasă, aceste școli nu asigurau posibilitatea continuării studiilor în învățămîntul superior, ele fiind menite să atragă tineretul țărănesc și muncitoresc și a-i închide astfel calea spre alte forme de învățămînt rezervate celor proveniți din clasele și categoriile sociale instărite. În marea lor majoritate, elevii acestor școli, de mîna a doua, cu deosebire cei din școlile normale, aveau vîrsta depășită cu 2-3 ani față de treapta de învățămînt respectivă ca urmare a opțiunii tîrzii pentru o anumită profesiune, iar la vîrsta recrutării în armată (20 de ani) nu-și terminaseră încă studiile. În cadrul Școlii de subofițeri din Radna elevii au dus o adevărată bătălie prin mijloace diferite de la rapoarte, memorii și sesizări, pînă la trimiterea de delegații pentru a determina organele militare și ale Ministerului Învățămîntului să le admită prezentarea periodică la examene în vederea completării studiilor.

În ansamblu, preocupările și problemele elevilor din această școală de subofițeri, transformată apoi în Detașamentul Păuliș, erau cele ale familiilor și categoriilor sociale din care proveniseră. Îngrijorarea pentru soarta proprie și pentru viitorul țării era predominantă în ciuda interdicției severe de-a se discuta alte probleme decît cele ale pregătirii militare, de-a se citi cărți, ziare și reviste, de-a face politică. Întregul climat din școala militară era reprezentativ pentru frămîntările și neliniștile oamenilor muncii din țară. Plecările și întoarcerile din puținele concedii erau așteptate cu interes de toți elevii iar veștile aduse circulau cu rapiditate

---

<sup>9</sup> Nicolae Ceaușescu, *România pe drumul construirii societății socialiste multilateral dezvoltate*, vol. 18, Editura politică, București, 1979, p. 90-91.

de la om la om, alimentînd și împospătînd climatul din școală cu tensiunile reale din viața țării și a oamenilor muncii. Ofițerii superiori din conducerea școli, proveniți din straturile suprapuse ale societății, se considerau ostracizați, pedepsiți prin sarcina primită acolo, disprețuiau elevii pe care-i aveau sub comandă, considerîndu-i „pe jumătate țărani“, „compostul societății“, „neisprăviți“ etc. Iată, deci, componența socială a viitorului Detașament Păuliș — adevărat eșantion reprezentativ pentru tineretul muncitoresc și țărănesc al țării!

4. Efectivul Școlii de subofițeri din Radna era reprezentativ și sub raportul distribuției în teritoriu, în diferite zone și județe ale țării a familiilor țărănești și muncitorești de proveniență, pentru generația tînără a cărei parte integrantă era. Grupele și plutoanele, ca și companiile și batalioanele școlii reuneau tineri atît din Banat și județele apropiate, cît și din Oltenia și cîmpia Bărăganului, precum și mulți refugiați din județele dislocate brutal din trupul țării prin odiosul dictat de la Viena. Se constituise astfel un eșantion tineresc reprezentativ în care pulsau cu înfocare problemele specifice atît ale claselor și categoriilor de oameni ai muncii, cît și ale diferitelor zone și provincii istorice ale țării. O impresie profundă, cu totul deosebită producea soarta tinerilor izgoniți de la casele lor, din țara lor, din zonele Maramureșului, ale Crișanei, ale Bistriței și Clujului aflate atunci sub ocupație străină. Cu toții doreau să lupte pentru eliberarea lor și au făcut-o din plin, cu dăruire, cu înalt patriotism.

Faptele de eroism ale multora din ei au fost relatate în revista „Gînd tineresc“ pe care o editau, întîmpinînd multe dificultăți, chiar elevii Școlii de subofițeri din Radna. Iată un exemplu relatat în numărul 2 al revistei îndată după luptele de la Păuliș, la rubrica „Eroica“. Căzuse vitejește și „Gigi“, cum era numit familiar unul dintre luptătorii detașamentului. În revistă se menționează : „Venea de departe, din Țara Crișurilor sale, pe care o părăsise de mult; o părăsise atunci, în anul 1940, în anul atîtor nedreptăți românești; venea purtînd pe umerii lui tineri necazurile și amărăciunea anilor de pribegie și-n suflet dorul fără margini pentru cei dragi ai lui rămași sub stăpînirea străină“<sup>10</sup>.

5. Sub raport numeric, efectivul Detașamentului Păuliș cuprindea 755 elevi ai școlii militare, de fapt osatura detașamentului, la care s-au adăugat, ca unități de întărire, 569 soldați din Regimentul 96 infanterie, 360 soldați din Divizionul 61 artilerie grea și 124 cadre de ofițeri și subofițeri, în total 1808 oameni<sup>11</sup>. În fața sa inamicul adusese forțe evaluate la peste 20.000 de oameni, deci 7-8 luptători la 1 membru al detașamentului Păuliș, plus dotarea tehnică incomparabil superioară a invadatorilor. Dar detașamentul Păuliș s-a dovedit reprezentativ și sub raportul vitejiei tradiționale a fiilor poporului nostru în lupta pentru apă-

<sup>10</sup> Gînd tineresc, Revistă bilunară de literatură — cultură — artă și educație național-patriotică, Redacția și administrația: Școala de subofițeri rezervă inf. Radna, Anul I, nr. 2/1945, p. 7.

<sup>11</sup> Arhiva M.F.A. — M. Șt. M., dosarul 1/29, fila 64.

rarea libertății și integrității patriei. Misiunea a fost îndeplinită în ciuda dificultăților și unor pierderi apreciabile: 380 oameni din care 65 morți. Inamicul însă a pierdut 1306 soldați și ofițeri, din care 919 morți<sup>2</sup>. În numărul 1 al aceleiași reviste a școlii de subofițeri, sub titlul semnificativ „Tun și Tanc“, victoria obținută era comentată astfel: „Învinge oțelul cel mai bun, nervii cei mai tari, voința cea mai hotărâtă“<sup>3</sup>.

Această victorie s-a întipărit adinc în conștiința participanților, a localnicilor, a întregului popor, ca și atâtea alte victorii care au consfințit dăinuirea și propășirea sa pe meleagurile unde însăși istoria l-a plămădit. În semn de omagiu adus eroismului și jertfelor date de elevii fostei Școli de subofițeri de rezervă din Radna în luptele din neuitatul septembrie 1944 pentru stăvilirea ofensivei fasciste a fost ridicat în apropierea localității Păuliș din județul Arad, după treizeci de ani, un impresionant monument simbolizând un arbore uriaș ancorat peren, indestructibil în solul și istoria patriei și care domină înălțimea cu ramurile și aripile sale, adevărate coloane infinite spre viitor. În același scop a fost realizat și și filmul artistic, simbolic intitulat „Pe aici nu se trece“, evocând episoade autentice cu vibrante semnificații patriotice din luptele și sacrificiile Detașamentului Păuliș în numele înaltului ideal al libertății și independenței țării, al integrității și demnității sale.

6. Reprezentativ s-a dovedit Detașamentul Păuliș și sub raportul strategiei și tacticii militare adecvate condițiilor de loc și timp, precum și forței inamicului și stării lui de spirit, trăsătură caracteristică ostașilor români în momentele decisive ale istoriei țării noastre. Amplasarea poziției de apărare la gura defileului râului Mureș, pe aliniamentul șanțului antitanc de lângă localitatea Păuliș, s-a dovedit o măsură eficace, bine gândită, aptă să valorifice la maximum potențialul uman și material destul de redus de care dispunea detașamentul. Deși lățimea dispozitivului de apărare, de circa 8 km., era mult prea mare față de efectivul și dotarea cu tehnică de luptă a militarilor noștri, iar flancul drept al liniei de apărare era descoperit (de la Cuvin la Pincota), orientarea în teren, derutarea inamicului și contraatacurile surprinzătoare în momentele și locurile nevralgice pentru atacatori s-au dovedit hotărâtoare în îndeplinirea misiunii încredințate detașamentului.

Luptele propriu-zise au fost angajate de la distanțe mici (sub 200 m), spre a fi mai eficace, surprinzătoare și demoralizatoare pentru atacanți, iar subunitățile detașamentului au fost organizate și coordonate de la caz la caz atât pentru rezistență, în încercuire, cât și pentru sprijin reciproc și contraatacuri fulgerătoare, în situații de necesitate. Invadatorii nu-și puteau face o imagine cât de cât clară asupra forței, amplasamentului și sarcinilor de luptă ale detașamentului. Suplețea tacticii, executarea promptă și temerară a misiunilor de luptă, în cadrul unei strategii competent elaborate explică, în principal, succesul întregii acțiuni. Forțele invadatoare n-au reușit să creeze breșe importante în linia

<sup>2</sup> Al. Petrescu, *op. cit.*, p. 269.

<sup>3</sup> Gînd tinerec, *Idem*, Anul I, nr. 1, p. 5.

de rezistență a detașamentului, iar infiltrările reușite în câteva puncte n-au putut fi lărgite nici menținute în fața contraatacurilor întreprinse de apărători<sup>14</sup>.

Ordinul de zi al Ministerului de Război, nr. 15 din 14 noiembrie 1944, amintit deja, consemna că „Școala de subofițeri de rezervă infanterie — Radna, comandată de colonelul Petrescu Alexandru, s-a acoperit de glorie, cu ocazia luptelor dintre 14 și 20 septembrie 1944, în regiunea Păuliș—Ghioroc—Civin. Datorită rezistenței îndrjite a elevilor și conducerii pricepute, s-a reușit timp de o săptămână, să se sfarme puternicele atacuri inamice, sprijinite de cadre de luptă, care căutau să pătrundă pe calea Mureșului, spre inima Ardealului”<sup>15</sup>. Capacitatea de rezistență și de luptă, iscusința în executarea misiunilor, inițiativa în cazul schimbării neprevăzute a situației concrete constituie secretul eroismului tinerilor militari din Detașamentul Păuliș.

Este adevărat că și eșaloanele superioare de comandă au făcut dovada unei perspicacități deosebite, a unei prevederi de-a dreptul surprinzătoare, în concordanță cu desfășurarea posibilă a evenimentelor și cu starea de spirit a ostașilor din detașament. A atras atenția, între altele, înlocuirea, încă în primăvara anului '44, a fostului comandant al Școlii de subofițeri, militar mediocru, distant, cu atitudine de feudal pe propria lui moșie, precum și a altor ofițeri compromiși în fața elevilor militari prin comportarea lor brutală, disprețuitoare, iresponsabilă în îndeplinirea sarcinilor încredințate. Un trist exemplu, în acest sens, l-a constituit decimarea tragică a unui pluton de elevi în zona Barațca-Păuliș, în dimineața zilei de 13 septembrie '44, obligat de ofițerul neprevăzător și iresponsabil, să înainteze în coloană de marș pe șoseaua din imediata apropiere a frontului și să devină astfel ținta sigură a unui atac cu mitralierele de bord ale unui avion inamic ce apăruse din ceața densă coborită ca o mantie grea în defileul Mureșului. Au fost înlocuite, de asemenea, metodele brutale, tratamentul inuman față de ostași, expresiile jignitoare și au fost curmate acțiunile și procesele în curs de pregătire pentru critici aduse de elevi unor măsuri întreprinse de regimul militar-fascist și de diversele sale instituții și organe.

Încă de la începutul verii anului de răspintie 1944, elevii Școlii militare din Radna intuiseră treptat că evenimentele nu mai curg la împlinire sub zodia nefastă impusă țării de Germania nazistă cu complicitatea guvernului autonescian și că, în adâncul lucrurilor, se petrec schimbări profunde în consens cu interesele și sentimentele autentice ale maselor de oameni ai muncii din care ei proveneau și a căror expresie nemijlocită erau în acele vremi de grea cumpănă. Un efect tonic a produs, în această direcție, misiunea de supraveghere încredințată subunităților școlii care au fost amplasate, pe baza unui dispozitiv adecvat, în localitățile din împrejurimi și care a însemnat, în fapt, asumarea securității regiunii defi-

<sup>14</sup> Al. Petrescu, *op. cit.*, p. 88, 94, 97, 98, 101.

<sup>15</sup> Școala de subofițeri rezervă infanterie Radna în luptele pentru dezrobirea Ardealului, 14-20 septembrie 1944, Tip. „Diecezana”, Arad, p. 7.

leului râului Mureș și a zonei de vest a țării, spre Arad, de către militarii acestei unități, proveniți în exclusivitate din rândurile oamenilor muncii.

7. Tinerii militari, componenți ai Detașamentului Păuliș, au reprezentat cu cinste clasele și categoriile de oameni ai muncii din care au descins, nu numai sub raportul faptelor de arme în slujba libertății și independenței patriei, ci și sub raportul muncii și vieții lor sub toate aspectele, atât în anii premergători, cât și în cei de după răspîntia istorică din 1944. Recrutați din diverse școli și ramuri de activitate ei au nutrit neconținut speranța unei vieți pașnice, mai bune și mai drepte pentru oamenii muncii, care să le asigure posibilitatea pregătirii și integrării socio-profesionale și cultural-politice în structurile viitoare ale țării lor libere, în creația istorică multilaterală atât de necesară propășirii poporului român. Generația din care făceau parte și tinerii militari ai Detașamentului Păuliș s-a maturizat și afirmat tocmai în anii '40, anii celui de al doilea război mondial, cînd datorită politicii antinaționale a regimului militar-fascist de cedare și aservire completă a țării intereselor Germaniei hitleriste, a început și pentru poporul nostru, cea mai grea, mai distrugătoare și mai neagră pagină din istoria sa modernă<sup>16</sup>. A fost un examen hotărîtor, deosebit de sever a istoriei și generațiile de atunci lă-u trecut în mod strălucit, *summa cum laudae*, ridicînd țara din ruinele lăsate de război și de povara subdezvoltării din trecut și propulsînd-o viguros, sub conducerea competentă și responsabilă a comuniștilor, spre luminile societății socialiste și comuniste.

8. În anii '43 — '44, recruții Școlii de subofițeri din Radna, exprimînd aspirația spre cultură și lumină a maselor populare, au făcut să pulseze în unitatea lor și în localitatea de reședință, Radna-Lipova, cu sau fără voia ofițerilor, o activitate culturală bogată, cu profunde ecouri în viața și conștiința populației locale. Corul elevilor școlii militare, fie că se afirma în marșurile sale diurne prin localitățile apropiate, fie în diverse acțiuni sau prilejuri festive, cucerise adevărată adeziunea populației și era așteptat cu viu interes și afecțiune în diferite cartiere, străzi sau săli de spectacole, ca o solie tinerească a eliberării țării de sub dominația străină, imperialistă, fascistă. Considerăm a nu fi o simplă întîmplare, chiar și deosebit de inspirată, faptul că muzica filmului „Pe aici nu se trece“, dedicat eroilor de la Păuliș, muzică datorată compozitorului Tiberiu Olah, originar din partea de vest a țării, comentează adecvat cu ample accente lirice, optiriste, pline de forță și încredere în viață, climatul spiritual real, avîntat, tinerec din școala militară.

Manifestările sportive și culturale pregătite de elevii militari, atrăgeau tot mai mult atenția populației locale datorită conținutului lor de idei, mesajului patriotic transmis în cele mai diverse forme și nuanțe. O impresie puternică a produs apariția, încă în preajma marilor lupte din septembrie '44, a revistei „Gînd tinerec“, redactată de elevii școlii militare din Radna. Pînă în februarie 1945 au apărut trei numere ale revistei și un album dedicat elevilor căzuți eroic în luptele duse împotriva trupe-

---

<sup>16</sup> *Programul Partidului Comunist Român de îaurire a societății socialiste multilateral dezvoltate și înaintare a României spre comunism*, p. 45-47.

lor invadatoare. Paginile acestora păstrează pînă azi cu mare forță evocatoare fiorul și emoțiile profunde, durerea pierderii celor mai buni și bucuria victoriei cauzei drepte pentru care s-a ridicat atunci întregul popor. În cele peste trei decenii și jumătate care s-au adăugat între timp la coloana infinită a istoriei noastre, aspirațiile cele mai profunde și temerare ale întregii națiuni au devenit și devin neconținut realități, certitudini. Supraviețuitorii Detașamentului Păuliș s-au integrat din mers eforturilor creatoare ale tuturor oamenilor muncii conduși de partid, în rîndul muncitorilor sau tehnicienilor, al inginerilor sau cadrelor didactice, al lucrătorilor din domeniul științei și culturii etc., continuînd cu modestie și demnitate drumul nou început în anul de foc '44.

9. Detașamentul Păuliș, reprezentativ pentru dîrzenia, eroismul și însușirile poporului nostru, s-a înscris ca un fapt cu adînci semnificații în istoria nouă a patriei noastre, continuînd tradițiile glorioase de luptă și muncă ale înaintașilor. Este acesta încă un argument, ca așitea altele în istoria milenară a acestor locuri și oameni, ce dau temei ideii exprimate de tovarășul Nicolae Ceaușescu în Discursul solemn rostit în 28 martie 1980 la Marea Adunare Națională cu ocazia realegerii sale în funcția supremă de Președinte a Republicii Socialiste România: „Poporul nostru s-a format și dezvoltat în luptă, înfruntînd multe greutăți. Nicio dată însă nu s-a plecat, niciodată n-a renunțat la ceea ce este al său; el și-a păstrat glia, și-a păstrat felul său de a fi, moștenit din moși strămoși. Avem datoria sacră de a face să dăinuiască veșnic acest fel de a fi al poporului nostru — omenia, mîndria și sentimentul demnității naționale, dragostea de pace, prietenia cu toate popoarele, hotărîrea de a fi egal cu toate celelalte națiuni...<sup>17</sup>.

---

<sup>17</sup> Nicolae Ceaușescu, *România pe drumul construirii societății socialiste multilaterale dezvoltate*, vol. 19, Editura politică, București, 1980, p. 550-551.



# A GENERATION AT DUTY „PĂULIȘ '44“ DETACHMENT

## (Summary)

This work has as its aim the presentation of some considerations concerning the history of the „Detachment Păuliș“, centering not round the presentation of military deeds, but has as its aim the discussion of the composition of the members of the above named detachment, and its contribution from a strategic viewpoint. It is underlined that this detachment was an important impediment in the thwart of the plan of entering into the Mureș pass, of the German-Hortist troupes in September 1944.

This work analyzes the social structure of the detachment of pupils. Sons of peasants and workers, they came from different regions of the country. Their patriotic feelings were expressed in the periodical „Young Thought“ edited by the N.C.O. school in Radna.

**LUPTATORI  
PENTRU LIBERTATE  
ȘI UNITATE NAȚIONALĂ**



## IOAN II BĂLAȘ DE LISA — UN VICEPREFECT DE-AL LUI AVRAM IANCU\*

DORU BOGDAN

Ioan II Bălaș descinde dintr-o veche familie de români grăniceri, aparținând districtului grăniceresc Făgăraș din cadrul regimentului de la Orlat.

Atât bunicul său Ștefan cât și tatăl său Ioan au fost români grăniceri care au îndeplinit slujbe importante, tatăl Ioan participând chiar la luptele austrieșilor împotriva francezilor lui Napoleon, iar în timpul revoluției de la 1848 deși foarte în vîrstă, aproximativ 80 de ani, el ajunge să fie numit și ales ca și „căpitan“ al Hațegului unde pînă în 1838 a fost primar.

În Hațeg, în casa părintelui său Ioan și a mamei Paraschiva se va naște la 12 ianuarie 1814 Ioan II Bălaș fiind primul din cei patru copii ai familiei.

După terminarea școlii grănicerești din Hațeg va frecventa între 1827/28 și 1828/29 Școala normală din Blaj și tot aici între 1829-1835 gimnaziul și liceul metropolitan greco-catolic, unde va avea ca profesor și pe renumitul filolog Timotei Cipariu.

Întrucît tatăl voia ca fiul său să aibă o carieră civilă și nu militară, renunță la drepturile grănicerești, scutindu-l astfel pe băiat de obligațiile militare și-l va înscrie la facultatea de drept a Universității clujene pe care o frecventează între 1835-38, unde în 28 VII 1838 își va lua licența în drept.

---

\* Studiul nostru valorifică de fapt o biografie (monografie) a familiei Bălaș de Lisa întocmită de ing. silvic Alexandru Bălaș unul din membrii acesteia. Această biografie se păstrează la Arhivele Statului Arad, fondul familial Bălaș-Lisa — 1848, dosar 1-36, anii 1848-1938 și ea se axează cu precădere, pe relevarea personalității lui Ioan Bălaș, căruia noi pentru a nu-l confunda cu tatăl său care era tot Ioan l-am designat prin Ioan II Bălaș de Lisa.

De menționat este faptul că această monografie întocmită de Alexandru Bălaș are la bază documente originale cu totul inedite în limba latină, germană, maghiară, care se găsesc în cuprinsul fondului amintit. Interesante ni se par și unele considerații personale pe care le face autorul ing. Alexandru Bălaș fiul asupra unor momente din viața tatălui său și chiar a istoriei românilor transilvăneni în acel neuitat an 1848.

Considerăm oportun publicarea acestor date care se vor o primă contribuție la creionarea personalității și activității unui viceprefect de-al lui Avram Iancu asupra căruia în istoriografia de pînă acum, din lipsă de date, prea puțin s-a știut sau chiar deloc.

În 1839 Ioan II Bălaș își va începe cariera civilă ca practicant (stagiar) la Thesaurariatul transilvan din Sibiu fiind bun cunoscător al limbilor latină, germană și maghiară.

Începînd cu 1 martie 1844 el va fi numit ca „fiscal Regius“, la domeniile statului din Cricău în Alba inferioară unde făcea agendele de controlor și contabil pe lângă bătrînul „administrator“ Anton Mircea, care-l iubea pentru purtarea lui corectă în și afară de serviciu.

În Cricău el va lega și prima căsătorie. Revoluția de la 1848 îl găsește la Cricău, la poalele Munților Apuseni.

El va participa la marea adunare națională din 3/15 mai 1848 de pe Cîmpia libertății din Blaj, după care va lua parte activă la toate momentele ce au definit și caracterizat atmosfera revoluționară a anilor 1848-49.

După Adunarea Națională de la Blaj din 3/15 mai 1848, locuitorii Cricăului, cu „unanimitate și însuflețire l-au ales de căpitan al gărzii naționale pe care cu iuțeală a organizat-o și îndrumat-o“.

Cu garda națională condusă de el, Ioan II Bălaș a apărat bunurile încredințate lui pentru buna administrare precum și viața românilor expuși la samavolnicile administrației habsburgice.

Odată cu constituirea „Comitetului națiunii române“ de la Sibiu, în urma unui decret emis de acest comitet la 1/13 decembrie 1848, Ioan II Bălaș, a fost numit viceprefect și „comandant“ al legiunilor române din tribunalele Șard și Cricău. Din acest decret se poate vedea că județul Alba de jos, „din respect militar“ a fost împărțit în două „prefecturi“. Astfel, partea din stînga Mureșului zisă și districtul Blajului era Prefectura condusă de Sever Axente, comandantul suprem al legiunilor din acest district. Teritorial din dreapta Mureșului forma „Prefectura Auraria Gemina“ avîndu-l ca prefect și comandant suprem pe Avram Iancu. Această prefectură era împărțită în patru viceprefecturi, fiecare avînd cîte două tribunate. Viceprefectura lui I. Bălaș II a fost compusă din tribunalele III și IV și cuprindea 21 de comune rurale din Valea Ampoiului, Valea Ighiului și a Gălzii.

Avînd în vedere organizarea militară și structura unităților din acest timp, pornind de la realitatea că garda națională din Galda de jos condusă de cpt. I. Trifu număra 67 de gardiști dintre care 17 înarmați cu pușcă și 50 lăncieri putem conchide că legiunile comandate de I. Bălaș, formate din toate gărzile existente în cele două tribunate numărau aproximativ (la nivelul celor 21 de sate) 1200-1300 de oameni înarmați dintre care 300-400 cu puști și 800-900 cu lănci.

Cei patru viceprefecți (Dobra, Bălaș, Prodan și Boieriu) mențineau strînse legături cu prefectul A. Iancu înțelegîndu-se deopotrivă și cu comandanții militari detașați ca ofițeri din partea „Comandantului general al Transilvaniei din Sibiu“, respectiv de către comandantul cetății din Alba Iulia. Fiecare viceprefect avea datoria, ca cel puțin o dată pe săptămînă să raporteze despre starea lucrului din zona lui, de asemenea urma să vegheze la buna ordine din viceprefectură; să ia măsuri pentru ca populația să se rețină de la excesele care ar putea vătăma onoarea națională.

Viceprefectul, atît sub raport administrativ cit și militar va trebui să se supună atît ordonanțelor comandamentului militar general cit și celor ale comitetului națiunii române de la Sibiu.

Documentele vorbesc de faptul că în viceprefectura lui Ioan II Bălaș au fost, relativ, foarte puține jafuri, incendii și prădăciuni precum și rare acțiuni ce puneau sub semnul întrebării liniștea și securitatea persoanelor. Ca urmare a atenției și înaltei responsabilități manifestate de Ioan II Bălaș în conducerea viceprefecturii sale, domeniile statului din Cricău și foarte multe curți domnești, lăsate la voia întâmplării de refugiații lor stăpîni au rămas neatînse, viile satului culegîndu-se la timp, pămînturile continuînd să se lucreze, iar rechizițiile în special de cereale s-au făcut în ordine și transportate mai apoi în magaziiile militare din Bălgrad, Abrud și Cărpiniș în vederea aprovizionării legiunilor lui A. Iancu și Buteanu.

Avram Iancu dealtminteri va solicita în februarie 1849 mai ales porumb. Ioan II Bălaș îi va trimite 315 ferdele de porumb aprovizionîndu-l astfel pe A. Iancu.

Alimente și cereale va trimite de asemenea și pentru întreținerea trupelor din cetatea Alba Iuliei, amenințată de pericolul blocării ei de trupele koștiste.

În viceprefectura lui Ioan II Bălaș informațiile documentare sînt elocvente în a demonstra că locuitorii acestei zone au răspuns favorabil la apelul Comitetului națiunii române de la Sibiu din 10/22 octombrie 1848, în care se cerea sprijin material din partea românilor în acțiunile pornite pentru „libertate națională“.

Astfel au fost trimiși ca și colectă pe seama Comitetului național român 120 fl. 34 m.c.

De altfel în perioada decembrie 1848 — ianuarie 1849 Ioan II Bălaș a fost mai mult ocupat cu rechiziționarea alimentelor și menținerea ordinii în zonă, acțiuni ce au presupus mobilizarea celei mai mari părți a glotașilor, a comandanților lor la care să asiste și să asigure securitatea transportului rechizițiilor făcute pînă la Alba Iulia sau în alte părți, lucruri posibile de realizat mai ales după victoria repurtată în octombrie 1848 de legiunile sale asupra armatelor maghiare formate în special din gărzile bine organizate din Aiud.

Din scrisoarea adresată lui Ioan II Bălaș de Axente Sever din 12 ianuarie 1849 aflăm că el este rugat ca să-l sprijine pe viceprefectul Prodan, concentrîndu-și legiunile sale la Mirăslău. Se avea în vedere o rezistență armată în vederea apărării satelor românești împotriva armatelor revoluționare maghiare ce veneau dinspre Turda peste Trascău.

În condițiile în care Sibiul a fost cucerit în 11 martie de către trupele lui Bem, iar cetatea Alba Iuliei era blocată de cîteva zile, Comandamentul general cu toate oficialitățile din Sibiu și deci și Tesaurariatul s-au mutat în Muntenia respectiv Craiova.

În 26 martie 1849 revoluționarii maghiari au blocat cetatea Alba-Iuliei. În aceste condiții și Ioan II Bălaș s-a retras cu legiunile sale la poalele munților zona fiind total neaccesibilă pentru cei neorientați pe

potecile acesteia. Tot aici s-a refugiat și prefectul Axente după ce legiunile sale din districtul Blajului au fost nevoite să se retragă din bătaia tunurilor generalului Bem.

La 31 martie 1849 s-a prezentat la Ioan II Bălaș, în codrii unde era retras un curier de la contele Leiningen — comandantul trupelor imperiale din Lugoj cu o scrisoare adresată comandantului cetății Alba-Iuliei. Prin scrisoare Leiningen cerea grabnic ajutor militar, respectiv două baterii care să vină pînă la Făget. Ioan II Bălaș a hotărît de comun acord cu Axente să înștiințeze pe colonelul August — comandantul cetății. În cele din urmă Ioan II Bălaș va fi trimis ca și curier la Deva și Lugoj pentru a raporta contelui Leiningen despre imposibilitatea acordării ajutorului cerut și alte detalii despre situația militară critică din Transilvania.

Și astfel, însoțit încă de patru gardiști Ioan II Bălaș va sosi în 5 aprilie 1849 la Deva unde-l va informa pe comandantul cetății despre blocarea cetății Alba-Iuliei.

În 7-8 aprilie va ajunge la Lugoj, iar de aici la Chisătău unde-și avea comandamentul contele Leiningen.

În condițiile în care trupele revoluționare conduse de Bem pun stăpînire pe cea mai mare parte a Ardealului, invadînd Valea Mureșului și încercînd să stabilească legătura cu trupele revoluționare de la Arad, Ioan II Bălaș n-a mai avut posibilitatea reîntoarcerii acasă, în districtul Cricăului și astfel este nevoit să apuce drumul refugiului peste Orșova în Oltenia, respectiv Craiova (5 VII. 1849). Întrucît el ca și ceilalți prefecti și tribuni urmau să fie pedepsiți cu moartea de către curtea marțială ungară.

În 22 VII. 1849 va părăsi Craiova de unde trecînd Valea Oltului va pătrunde în Transilvania recucerită de trupele imperiale și țariste și-și va continua drumul spre casă prin Sibiu, ajungînd astfel în 12 august 1849 la Cricău unde-și va recupa postul său de „fiscal Regius“, cu decepția firească pentru distrugerile provocate în zonă, dar și cu încrederea în puterea refacerii caselor și gospodăriilor prădate în timpul evenimentelor revoluționare.

Acestea sînt cîteva din datele ce vor să contribuie la închegarea unei eventuale monografii a unui participant activ la revoluția de la 1848 și față de care pentru atitudinea sa umanistă și democratică i-au purtat stimă și prețuire chiar mulți nobili maghiari și secui. Între aceștia este și Biro Mikloș proprietar în Cricău care în acele vremuri revoluționare și-a lăsat întreaga sa gospodărie în grija lui Ioan II Bălaș, și pentru care a ținut să-i mărturisească în semn de recunoștință și mulțumire: „Dta ai făcut pentru mine atîta bine, încît mă simt vrednic de pedeapsă dacă nu ași fi pururea recunoscător, ceea ce mă voi năsui a-ți și dovedi totdeauna“.

Prin acest nume de adevărat revoluționar patriot, alături de atîtea altele, istoria noastră oferă argumente plauzibile în favoarea susținerii ideii că în ciuda unor vitrege timpuri istorice românii și maghiarii și-au dat mîna unii altora în lupta pentru libertate și dreptate mînați de aceleași gînduri și interese comune, manifestîndu-și deopotrivă unii altora cînstire și prețuire.

## (Summary)

The study renders valuable a monograph of Bălaș de Lisa family, done by Alexandru Bălaș, one of the members of this family. The monograph, which is kepted at the State's Archives, the Bălaș Lisa family fund — 1848", dossier 1-36, the years 1848-1938, points out the a personality of Ioan Bălaș who — for not be confounded with his father, Ioan too — in this study is named Ioan 2 nd Bălaș de Lisa.

Is important to say that the monograph is did by Alexandru Bălaș on the bases of genuine documents wroten in latin, german and hungarian languages which are included in „The Bălaș-Lisa Family Fund“.

There are interesting the private considerations done by the author about some moments in the life of his father, and, in the same time, about the history of the Romanians from Transilvania in that unforgettable year of 1848.

It is very oportune the publishing of these datums which point out the great personality of this vice-prefect of Avram Iancu, who, by the reason of the absence of datas, was not know enough untill now.





## ONISIFOR GHIBU ȘI VASILE GOLDIȘ DESPRE DR. IOAN SUCIU

DORU BOGDAN

Tot mai mult în ultima vreme, ca urmare a orientărilor și sarcinilor trasate de conducerea superioară de partid și de stat, de secretarul general, tovarășul Nicolae Ceaușescu, cercetarea istorică din țara noastră tratează ca teme prioritare și fundamentale cele privind realizarea unității naționale, cucerirea suveranității de stat, formarea națiunii române și rolul jucat de aceasta în dezvoltarea progresistă a societății<sup>1</sup>, teme care constituie tot atâtea capitole ale istoriei civilizației românești.

În vastul și complexul fenomen istoric ca cel al luptei pentru desăvârșirea statului național român unitar ce caracterizează istoria secolului al XVIII-lea și cu precădere a secolului naționalităților, cercetarea istorică românească a căutat să fixeze potrivit adevărului istoric locul forțelor și factorilor social-politici care au fost implicați și au realizat în cele din urmă ziua de 1 Decembrie 1918. Între acești factori, cercetarea din ultimii ani s-a oprit cu discernămint și obiectivitate asupra rolului pe care l-a avut așa zisa „generație a unirii“ înțelegând prin aceasta „oamenii de decizie și acțiune“ ce s-au afirmat cu evidență în tot ceea ce a fost strădanie și stăruință românească la sfârșitul secolului XIX și începutul secolului XX.

Cu satisfacție și mândrie patriotică, Aradul evocă întotdeauna cu smerenie și admirație acel „triumvirat“ dat de personalitățile celor ce au fost și vor fi V. Goldiș, dr. Ioan Suciș și dr. Ștefan Cicio Pop.

Aradul a avut fericirea și norocul ca prin acești trei mari fii ai săi care s-au suplinit și completat cum nu se poate de bine : Goldiș fiind teoreticianul, ideologul luptei, dr. I. Suciș — organizatorul și omul de acțiune dîrz și dispus la orice sacrificiu, dr. Ștefan Cicio Pop — omul ce-și asuma responsabilitatea marilor decizii, să prezideze pregătirea și organizarea marii revoluții burghezo-democratice din Transilvania și mai ales Marea Adunare Națională de la Alba Iulia.

Acești „trei arădeni“ — ce nutreau o convingere puternică în forța poporului lor, în cadrul luptei naționale, toți fiind unanimi în a recunoaște rolul de prim rang pe care l-au avut masele populare românești în lupta pentru unitate statală deplină, au fost la rîndul lor „receptați“ de contem-

---

<sup>1</sup> Nicolae Ceaușescu, *România pe drumul construirii societății socialiste multilateral dezvoltate*, vol. 7, București, Editura politică, 1973, p. 816, 831-832.

poranii lor pe măsura **duratei lor istorice**, în așa fel încît, relevarea felului în care „generația Unirii“ a fost înțeleasă și apreciată de generația contemporană ei, nu numai că ne facilitează nouă, celor de azi apropierea și o mai bună comprehensiune față de cei ce au pregătit și înfăptuit ziua de 1 Decembrie 1918, dîndu-ne posibilitatea aprecierii din perspectiva trecutului a realizărilor și istoriei noastre prezente.

În articolul de față beneficiind de o scrisoare a prof. ardelean Onisifor Ghibu<sup>2</sup>, pedagogul dar și aprigul militant național, recent intrată în colecția Muzeului județean Arad, vom stărui asupra felului în care l-a înțeles și văzut Ghibu pe autenticul luptător național, unul din acei „brazi ai Ardealului“ dr. I. Suci.

Această misivă ne oferă date prețioase asupra condițiilor în care Onisifor Ghibu l-a cunoscut pe dr. I. Suci. Astfel un prim moment al cunoașterii lor a fost dat în 1905, adică după alegerea lui Suci ca deputat dietal în Camera maghiară, cînd el a venit în satul meu natal (Săliște) — spuse Ghibu — și s-a căsătorit cu fiica vrednicului fruntaș Iordache Roșca, zis „Căpitanul“.

L-a întîlnit apoi la Budapesta ca și colaborator la ziarul „Lupta“ în decembrie 1906, la care ziar Ghibu era redactor. În această calitate Ghibu, mărturisește că „am avut diferite prilejuri, care mi-au dat posibilitatea să-l cunosc mai din aproape și să-i apreciez marile calități de patriot român și de luptător și organizator cum n-a mai întîlnit la alți luptători ai vremii“.

„Un prilej unic de-a-i admira calitățile de **organizator politic** mi l-a dat alegerea de deputat de la Beiuș din august 1907“ spunea Ghibu și la care el a participat ca reprezentant al „Luptei“, al ziarului „Universul“ și „Le temps“ de la Paris. „Bătălia pe moarte și pe viață de la Beiuș, care s-a sfîrșit cu alegerea Dr. V. Lucaciu și care pe Ghibu era să-l coste viața<sup>3</sup> se datorește în prima linie **admirabilei organizări datorită lui Dr. Ioan Suci** (subl.n. — D.B.).

<sup>2</sup> Scrisoarea prof. O. Ghibu către Viorel Suci datează din 5 oct. 1968 și este scrisă dintr-o datorie a sa de a se opri măcar în cîteva rînduri asupra dr. I. Suci. Scrisoarea și gîndurile lui de a reactualiza fie chiar și printr-o misivă personală personalitatea dr. I. Suci a fost prilejuită spune Ghibu de strădania și orientarea inaugurată în cercetarea istorică românească „mai ales din ultimii ani“ adică de cînd la conducerea Partidului a ajuns tov. Nicolae Ceaușescu, care, inaugurînd o politică de reevaluare a întregii noastre moșteniri istorice și culturale pe baza adevărului istoric și a concepției materialist-dialectice s-a început să se scoată din uitarea nemeritată pe cei ce au ostent, odinioară, în forme de-a dreptul eroice pentru trezirea la o nouă viață, de libertate și demnitate poporul nostru atît de greu împilat.

Prin urmare este de reținut faptul că prof. O. Ghibu a apreciat politica inaugurată și promovată de Partidul nostru cu privire la reorientarea și rescrierea istoriei noastre în consens cu adevărul istoric și de pe pozițiile socialismului științific. De reținut apoi, că deși scrisoarea către Viorel Suci este redactată în 5 oct. prof. O. Ghibu sîntem siguri că avea cunoștință de faptul că sub tipar se aflau lucrările monografice ale prof. Ștefan Pascu și Miron Constantinescu dedicate Marii Adunări Naționale de la Alba Iulia de la 1 Decembrie 1918 și Desăvîrșirea unificării statutului național unitar român, întîile lucrări de această manieră și care într-adevăr acoperă înrîtutul afirmația lui Ghibu cum că în ultima vreme se scoate din uitarea nemeritată momentele luptelor noastre pentru libertate și unitate națională.

<sup>3</sup> Onisifor Ghibu, *Pe baricadele vieții*, vol. I, 1981.

Mai târziu l-a întâlnit pe dr. I. Suciu la Sibiu devenit capitală a Ardealului unit cu România. El era șeful resortului (Ministerului) organizării și propagandei din guvernul revoluționar ardelean, numit Consiliul Dirigent, iar Ghibu era secretar general al Resortului Instrucțiunii și Cultelor. Locuiau în chiar aceeași casă din str. Dealului nr. 1.

Informațiile pe care le furnizează ca și aprecierile lui Ghibu la adresa dr. I. Suciu pune în lumină, mai pregnant câteva trăsături — adevărate linii de forță ale personalității lui Suciu, între care **spiritul de bun organizator politic**, se impune în primul rând. De altminteri, această calitate deosebită a lui Suciu a fost remarcată și recunoscută de toți fruntașii mișcării naționale românești. Tocmai ca o apreciere a acestei calități Iuliu Maniu și Vasile Goldiș, ca de altfel întreaga conducere a P.N.R., Consiliul Național Român Central, îi încredințează lui Suciu problema organizării și mobilizării maselor de oameni din Transilvania, Banat, Crișana și Maramureș pentru Adunarea de la Alba Iulia.

Spiritul de dreptate și corectitudine pentru a cărei apărare Suciu a mers pînă la a-și da demisia chiar din Consiliul Dirigent, neiertător cu cei care comiteau acte lipsite de răspundere în chestiuni de ordin național îl definesc în mod aparte pe dr. I. Suciu.

„Suciu nu înțelegea că în aprecierea activității conducătorilor vieții publice să primeze considerațiile de prietenie și de rubedenie“, spune tot Onisifor Ghibu.

Și tot Ghibu subliniază că dr. I. Suciu a fost numit ca Președinte al Comisiei de unificare a Ardealului cu Regatul, după desființarea Consiliului Dirigent, tot ca o apreciere a spiritului său de bun organizator.

Ghibu adaugă însă că la numirea în această funcție s-a avut în vedere și „faptul că Suciu era socotit ca cel mai curat om politic al Ardealului și ca cel mai corect și priceput în materie de organizare“.

Scersoarea prof. Onisifor Ghibu despre dr. I. Suciu relevă câteva din trăsăturile și calitățile alese ale celui ce a fost în toată viața sa un model de patriot luptător fără „prihană și fără odihnă, prezent mereu în primele rânduri ale luptătorilor noștri naționali“.

Alături de aceste prețioase informații referitoare la dr. I. Suciu oferite și venite din partea unui autentic militant național care a fost prof. Ghibu adăugăm aprecierile la adresa dr. I. Suciu formulate și adresate acestuia de cel ce a fost Vasile Goldiș<sup>4</sup> colegul său de școală, de viață și luptă națională.

---

<sup>4</sup> Scrisoarea lui Vasile Goldiș, care se află în fondul „Dr. Ioan Suciu“, la Muzeul jud. Arad, i-a fost adresată lui Suciu pe vremea cînd el era la Ineu, în 9/22 iunie 1917 ca urmare a acuzelor neîntemeiate, după cum demonstrează Goldiș în scrisoare, aduse lui dr. I. Suciu, ca urmare a faptului că deși ei doi se întâlniseră în 4 iunie, duminica la Arad și desigur au discutat problemele de ordin politic-național între care și problemele „Concordiei“, Goldiș nu-i spusese nimic despre plecarea sa din 5 VI la Budapesta.

Pentru acest lucru Suciu, probabil că îl acuzase foarte grav pe Goldiș din moment ce acesta a simțit grabnic nevoia să se explice într-o scrisoare, din care rezultă că el la data întâlnirii cu Suciu nu știuse nimic de plecarea sa la Buda-

Aprecierile lui V. Goldiș au valoarea și sînt menite să restabilească încrederea dr. I. Suciu în V. Goldiș, în prietenia lui, încredere care a suferit o breșă de pe urma unei gîndiri pripite din partea lui I. Suciu, materializată în scrisoarea mai sus invocată.

Iată ce-i scria V. Goldiș lui dr. Ioan Suciu: „Eu dragă Ioane în lumea asta mai mult țin la tine și te asigur pe caracterul meu, că niciodată nu aș putea pentru nimic în lume să te ating cît de puțin în respectul, ce mai ales din partea mea ți se cuvine“.

„Îți declar aici pe cuvîntul meu că dacă tu abzici de la „Concordia“ atunci abzici și eu și mă retrag peste tot... din viața publică,... căci **numai alătura cu tine și în înțelegere cu tine pot și vreau să i-au parte la viața publică românească.** Altfel eu (sublinierea lui V. Goldiș) te rog pe prietenia noastră, care ne leagă sufletele din copilărie, să mă crezi că te iubesc și te stimez ca pe mine însumi și mai iute aș vrea să mor, decît să te vatăm cu ceva“.

Aceste rînduri-destăinuirii, pot foarte bine sta într-o adevărată antologie de confesiuni personale între oameni politici, confesiuni care în cazul de față sînt elocvente a releva puternica legătură sufletească și de prietenie dintre cei doi mari oameni politici arădeni, stima și prețuirea mare pe care Goldiș i-o acordă lui Suciu ca o cinstire a calităților sale moral-politice și nu în ultimul rînd caracterul ales al lui V. Goldiș de om politic loial și sincer în raporturile cu I. Suciu ca de altfel cu toți colegii săi de luptă.

Rîndurile de mai sus demonstrează faptul că poporul român în ampla sa luptă pentru libertate națională, pentru desăvîrșirea unificării național-statale a avut o mulțime de frunțași politici care în ciuda unor disensiuni și neînțelegeri au știut să le depășească în numele solidarității naționale — o permanentă a istoriei noastre, și să asigure în final izbînda și împlinirea idealului național: unirea deplină.

Datele și informațiile despre dr. Ioan Suciu încorporate în cele două scrisori prezentate venite de la două personalități marcante ale vieții politice și culturale românești sînt unanime în a completa în chip fericit portretul moral-politic al luptătorului național dr. I. Suciu, care asemenea lui V. Goldiș și multor altora stă cu cinste în panteonul adevăraților „Părinți ai Patriei“, părinți pe care Aradul, deopotrivă cu Țara întregă îi revendică și-i cinstește cu evlavie și demnă recunoștință.

---

pesta, decît luni dimineața, cînd la el venise Russu cu vorbă de la Teodor Mihaly care atunci se afla la Budapesta — ca în interesul afacerii „Concordiei“, *neapărat* și imediat (sublinierea lui V. Goldiș) să se ducă la Budapesta. Și spune Goldiș: „...ATUNCI (subl.lui) m-am hotărît să mă duc“.

Scrisoarea lui Goldiș relevă că la Budapesta el „i-a dat lecția cuvenită lui Mihaly (de față au fost Șt. C. Pop, dr. Aurel Lazăr și dr. Victor Bontescu), în chestia politică, iar între patru ochi, i-am arătat starea lucrurilor cu „Concordia“ și el a primit toate cele propuse de mine conform indicațiilor primite de la tine, ceea ce nici că se poate altfel“. În aceste ultime cuvinte Goldiș își exprimă deschis stima și prețuirea pentru Suciu ale cărui sfaturi și concluzii erau însușite și urmate de către Goldiș.

(Summary)

The author of this study brings in the historical debatement two unpublished letters, existing in the fund „Dr. Ioan Suciu“ of the Muzeum of Arad, regarding the personalty of dr. Ioan Suciu.

The writers of these letters are Vasile Goldiș and Onisifor Ghibu, both contemporaneous with I. Suciu, the first ex-school mate, the second younger than I. Suciu.

The two letters, one from 1917, the other from 1968, are showing the atributes of this fighter for the national emancipat.on of the romanian people; the good sense of organizing, the courage, the intransigence and the firmness, the still belief in the success of the fight of the generation called „of the unity“.

The letters show also, together with the common affection of the three great men, the way dr. I. Suciu was considered by the lieders of the national motion of his time, the place and part had by him in this one.



## A PATRA VARIANTĂ, DINTR-O AUTOBIOGRAFIE INEDITĂ A LUI VASILE GOLDIȘ

GHEORGHE ȘORA

În anii 1919-1932, Vasile Goldiș și-a scris autobiografia în cinci variante dintre care una a încredințat-o tiparului, sub semnătura lui Ion Jelecutean. Două variante se află la Arhivele statului din Arad și trei variante în posesia noastră. A patra variantă dintr-o autobiografie inedită a lui Vasile Goldiș are multe asemănări cu celelalte autobiografii, deși fiecare în parte aduce date noi în legătură cu viața și activitatea acestuia.

Redactată în anul 1930, cu patru ani înainte de moarte, Vasile Goldiș încearcă de fiecare dată să sublinieze importanța activității sale în viața românilor cu maximă obiectivitate și cu conștiința datoriei împlinite.

Manuscrisul inedit cuprinde 10 (zece) pagini scrise cu cerneală verde pe hîrtie velină. Pe o filă separată se află foaia de titlu pe care scrie autograf: „Biografia lui V. Goldiș“. De la pagina 7, rîndul 16 de sus în jos pînă la pagina 8, rîndul 15 de sus în jos, autobiografia este hașurată cu aceeași cerneală. Nu cunoaștem motivul acestei ezitări. Noi am redat exact în text și partea hașurată intrucît ni s-a părut deosebit de interesantă.

Precizăm că data și locul nașterii se află în contradicție cu datele din Registrul pentru născuți pe anul 1862, al parohiei ortodoxe Mocirla. Nu ne putem explica de ce în toate diplomele sale, buletinul de identitate și autobiografiile descoperite se menține această confuzie. Confuzia se repetă și în diferite lucrări referitoare la Vasile Goldiș, apărute în ultimii ani.

Pentru a evita orice nedumerire, vom face la notele de subsol precizările necesare pentru a atrage atenția cercetătorilor asupra acestei lacune.

A N E X A:

### „Biografia lui V. Goldiș

Vasile Goldiș s-a născut în comuna Seleuș-Cigărel<sup>1</sup> (județul Arad), în 25 noiembrie<sup>2</sup> anul 1862. Părinții săi au fost Isaia Goldiș, preot ortodox român și preoteasa Floare, născută Cornea. Tatăl său a fost mutat mai

---

<sup>1</sup> Vasile Goldiș s-a născut în satul Mocirla (azi Lunca Teuzului) și nu la Seleuș-Cigărel.

<sup>2</sup> În registrul pentru născuți ai parohiei ortodoxe române din Mocirla (județul Arad) pe anul 1862 se menționează nașterea lui Vasile Goldiș la data de 12 noiembrie și nu la 25 noiembrie.



apoi la Ineu, pe urmă la Cermeiu, unde a păstorit 50 de ani pînă la 24 aprilie 1917, icînd atrecut la cele eterne în vîrstă de 92 de ani.

V. Goldiș și-a petrecut deci anii copilăriei și ai tinereții în comuna frunțasă Cermei din județul Aradului. Aici a început să învețe carte mai întii în românește la școala confesională a dascălului Nicolae Albu,, apoi la o școală romano-catolică ungurească tot în Cermei. În anul 1871-1872 a cercetat școala primară nemțească rom(ano) — catolică din Panatul nou<sup>3</sup>, la bătrînul învățător Antoniu Kampiș. A trecut apoi la Arad, unde a terminat cl(asa) IV primară la școala conf(esională) evanghelică — luterană.

Studiile secundare le-a făcut la liceul unguresc de stat cu 8 clase în Arad (1873-1881), unde în 1881 a prestat bacalaureatul, examenul de maturitate, cum se zicea în acea vreme, cu rezultat excepțional, „eximio modo“, cum se spunea în diploma latinească, avînd absolut din toate studiile nota cea mai înaltă.

Cu bursă de la eparhia ort.(odoxă) română a Aradului V. Goldiș a studiat 4 ani<sup>4</sup> la facultatea de litere a universităților din Viena și Budapesta, cîte 2 ani la fiecare<sup>5</sup>. În Viena și-a făcut stagiul militar cu termen redus, la sfîrșitul căruia dînd cu succes distins examenul de ofițer a fost numit sublocotenent în rezervă. La comisiunea de examinare a profesoriilor secundari în Budapesta a făcut examenul fundamental în 1883<sup>6</sup>, cel de specialitate în 1885<sup>7</sup>. A primit apoi bursă de la stat<sup>8</sup> și a fost numit candidat de profesor<sup>9</sup> la liceul model al statului în Budapesta. De aici a fost chemat prin episcopul Ioan Popazu ca profesor la școala normală confes(ională) română din Caransebeș. În anul 1886 a făcut apoi la Budapesta ultimul examen profesoral din filosofie și pedagogie<sup>10</sup> și a primit diploma<sup>11</sup> de profesor secundar pentru catedra de istorie și limba latină. La școala normală din Caransebeș a stat 3 ani. În cei doi ani din urmă a fost secretarul politic al generalului Traian Doda, care — cum se știe — a avut un rol istoric în mișcarea politică a românilor din statul ungar.

---

<sup>3</sup> Azi comuna Horea, județul Arad.

<sup>4</sup> La universitățile din Budapesta și Viena Goldiș a studiat cinci ani și nu patru.

<sup>5</sup> Goldiș a studiat trei ani la Budapesta (1881-1882 și 1884-1886), și doi ani la Viena (1882-1884). Situația școlară este redată în acest fel de indexul de note pentru anii 1881 — 1886, din diploma de licență eliberată în 1887 și din jurnalul intim al lui Vasile Goldiș.

<sup>6</sup> În 1883 Vasile Goldiș era student la Universitatea din Viena.

<sup>7</sup> În 1885 Vasile Goldiș era student în anul IV la universitatea din Budapesta. Din indexul de note pe anul 1885 nu rezultă că acesta ar fi susținut un asemenea examen.

<sup>8</sup> Goldiș nu a primit bursă de stat în perioada studenției, ci numai din partea Episcopiei ortodoxe române din Arad.

<sup>9</sup> Nu a fost numit candidat de profesor la Liceul de aplicație din Budapesta. Din documente rezultă că lui Goldiș i s-a făcut în luna iunie 1886 o asemenea propunere de către profesorul Bartal, dar oferta a fost refuzată de acesta întrucît i se cerea să depună o activitate împotriva voinței sale.

<sup>10</sup> Examenul de licență l-a susținut în luna iunie 1886.

<sup>11</sup> Diploma de licență a fost eliberată la data de 7 decembrie 1887 și poartă nr. 987.

La începutul anului școlar 1889/1890 a fost invitat<sup>12</sup> ca profesor titular la liceul confesional ortodox român din Brașov (acum liceul Andrei Șaguna), unde a petrecut 12 ani, ocupînd catedra de istorie și limba latină, care fusese ocupată înaintea sa de profesorul Niculae Pop, rectorul liceului.

Încă student de liceu V. Goldiș a început a se ocupa de chestii literare și a fost unul dintre cei mai distinși premiați ai liceului din Arad pentru lucrările sale literare. La Viena a fost secretarul societății academice România Jună, care mai tîrziu l-a proclamat membru de onoare, iar la Budapesta a fost unul dintre cei mai stăruitori membrii ai societății universitare „Petru Maior“. La Caransebeș V. Goldiș și-a început activitatea politică alături de marele general Traian Doda și înflăcăratul naționalist Ioan Popazu, cel dintîi episcop român al Caransebeșului adus acolo de mitropolitul Andrei Șaguna.

La Brașov a scris și publicat mai multe manuale de școală. Lucrarea cea mai importantă pe acest teren este un Curs de istorie universală în 3 volume, apoi Sintaxa limbei latine, Istoria Ungariei și altele. În anul 1896<sup>13</sup> s-a mutat de la Budapesta la Brașov Societatea pentru crearea unui teatru român, al cărui președinte era atunci Iosif Vulcan. V. Goldiș a fost ales secretar al acestei societăți. În această calitate a redactat 6 ani de-a rîndul Anuarul societății, scriind o lungă serie de studii și articole în legătură cu societatea și privitoare la viața teatrală la românii din Ardeal și Banat.

În același timp V. Goldiș a continuat activitatea sa pe terenul politic. A colaborat la Tribuna din Sibiu, scriind articole politice și mai ales foiletoane sub pseudonimul Ile Borg. Împreună cu Ioan Russu Șirianu a înființat în 1894 la Orăștie Tribuna poporului, al cărui primarticol de o nouă orientare politică l-a scris tot dînsul. Acest nou organ de publicitate în 1896 a fost mutat la Arad și V. Goldiș printr-însul a început lupta pentru părăsirea pasivității și intrarea românilor în actualitate. Nu este aproape număr al acestui ziar, în care să nu se găsească vreun articol scris de V. Goldiș care semna de cele mai multe ori cu inițialele (vg.).

În anul 1901 V. Goldiș a fost ales secretar al eparhiei ortodoxe române a Aradului, care post îl are și astăzi. În Arad V. Goldiș devine factorul principal al luptei naționale românești. Din Tribuna poporului el face cotidianul Tribuna și învîrte singur mașina care tipărește primul număr din acest ziar cu articolul lui Vasile Goldiș, „La Matcă“. Tribuna întetește propaganda pentru intrarea în activitatea parlamentară. Lupta a avut succes. Congresul de la Sibiu al partidului național român în 1905 pe temeiul programului lucrat de V. Goldiș proclamă intrarea în activitatea parlamentară. La alegerile din același an deja se dă lupta. În județul Aradului propaganda electorală o conduce V. Goldiș mai virtos prin înflăcăratele sale articole din Tribuna, care apar de regulă ca editoriale ale ziarului ori cu inițialele (vg.). V. Goldiș cutreeră județul, ia parte la

<sup>12</sup> Goldiș a cerut inițial lui Barițiu în scris o catedră la Sibiu și ulterior a primit răspuns pentru catedra din Brașov.

<sup>13</sup> Societatea pentru fond de teatru român s-a mutat la Brașov în 1895.

toate adunările mai de seamă, scrie sute de scrisori particulare, lovește crud pe cei rătăciți, articolul „Safra Chiciu“, face senzație în țara întregă. Nu primește însă candidatură. Voia să arate că nu luptă pentru mandat, ci pentru binele națiunii. Guvernul Tisa a făcut însă minuni de presiune, urmăriri, amende și întreg arsenalul de fărădelegi. Rezultatul a fost deci numai 5 deputați români. Focul însă a prins. Alegerile din 1906, după căderea lui Tisa, a dat românilor 16 deputați, între ei era acum și V. Goldiș ales la Radna.

În parlamentul din Budapesta V. Goldiș a vorbit o serie de discursuri apărînd aspirațiile naționale ale românilor din statul ungar, mai virtuos luptînd pentru libertatea bisericii și a școlii românești. Discursurile lui au stîrnit mare vîlvă și unele au fost vehement discutate în presa ungară.

Alegerile parlamentare din 1910 au fost conduse iar de un guvern Tisza. Rezultatul era de prevăzut. Numărul deputaților români s-a redus iarăși la 5. Tisza dăduse ordin ca V. Goldiș să nu mai poată intra în parlament. A căzut la Radna între împrejurări cu adevărat dramatice. Multime de țărani români maltratați, tîriți prin beciurile geandarmierilor. Primarul din Troaș a fost bătut și schingiuit ca un al doilea Horia la Săvirșin. El totuși a fugit și în ziua alegerii s-a prezentat cu fața plină de sînge în tabăra românească de la Radna. Văzîndu-l V. Goldiș l-a îmbrățișat și i-a sărutat sîngele de pe obrajii lui. A doua zi a apărut în Tribuna articolul „Gheorghe Lericu“<sup>4</sup>, scris cu foc și cu sînge de V. Goldiș. Asta era numele primarului. Articolul a aprins întreg județul și satele s-au umplut de geandarmii cu penele de cocoș, fiindcă în unguri intrase frica de o nouă revoluție românească. Dar nu se plinise încă vremea.

În același an însă viața politică a românilor din statul ungar a trebuit să treacă prin o grea încercare. Ziarul „Tribuna“ ajunsese în mîinile unor fruntași care sub masca unei întetiri a luptelor politice au dat asalt împotriva solidarității și unității partidului național român, cercînd în-

---

<sup>4</sup> Pentru a ne face o imagine mai completă despre afirmația lui Goldiș reproducem integral articolul intitulat „Gheorghe Lericu“, publicat în ziarul „Tribuna“, XIV, 1910, nr. 12 (11 iunie '2 mai), p. 1. Gheorghe Lericu.

De la Arad, de departe, îți scriu, Gheorghe Ție carte.

De chipul Tău nu pot scăpa, Te văd treaz. Te văd în somn. Seara, cînd mă culc, vorbesc cu Tine și dimineața, cînd mă trezesc, Tu stai lîngă patul meu și mă privești cu ochii Tăi vecinic zîmbitori, cu fața Ta palidă, tăiată din chipul lui Horea. Sînt acum patru ani trecuți, de cînd Te cunosc. Atunci nu erai primar, dar ai dus salul tău întreg la urnă pentru steagul națiune! noastre și nu ai lăsat dintre sătenii Tăi nici un suflet să-și vîndă sîngele și neamul.

Ești sărac, Gheorghe, știu, Dar vezi, mie Tu-mi ești mai scump decît Împăratul cu toate bogățiile lui, că Tu porți în sufletul Tău toată vîst(î)eria nemărginitei iubiri pentru neamul Tău și Tu nu cunoști altă mărire, decît mărirea de aslujii națiunii românești. Văzînd puterea Ta sufletească asupra fraților Tăi, stăpînirea Te-a așezat primar, crezînd că așa Te vor prinde în mreaja lor drăcească și Te vor face dușman singelui Tău, ca pe atîți alți primari proști și ticăloși.

Dar nu ești Tu făcut din neamul blăstămat al trădătorilor, ci plămădit este sufletul Tău din viața cea tare a lui Traian și a viteazului Decebal.

Cînd iarăși s-a apropiat ziua cea mare a mărturisirii de credință, Tu Gheorghe Lericu, primarul Troașului, ai ieșit cu iubire întru întîmpinarea mea, care purtam

lăturarea comitetului acelui partid și proclamându-se dinșii ca singuri reprezentanți ai neamului românesc din statul ungar. Se primejduia astfel lupta poporului românesc pentru afirmarea sa patriotică și libertatea sa națională. Atunci comitetul național înființează la Arad ziarul „Românul“, sub direcțiunea lui V. Goldiș, care începe lupta pentru restabilirea solidarității naționale. Anul 1911 a fost un an de luptă acerbă între frați. Iar V. Goldiș a rămas învingător. La începutul lui martie 1912 Tribuna și-a sistat apariția. Luptătorii s-au împăcat. Simțeam cu toții că se apropia ceasul noului destin și în fața acestuia, care cerea eforturile solidare ale tuturor, cearta între frați a amuțit. La banchetul de împăcare V. Goldiș a inversat dictonul românilor, începându-și discursul prin fraza: si vis bellum, para pacem, dacă vrei război, pregătește pacea. Românii trebuiau să se pregătească pentru războiul cel mare, pentru aceea li se impunea pacea desăvârșită între dinșii. Acesta a fost rolul istoric al lui V. Goldiș în anul 1911. A restabilit solidaritatea românilor din statul ungar în preajma marilor evenimente care erau să vie. Din această luptă românii arădeni s-au ales cu un nou institut de cultură „Concordia“, care așteaptă acum noua ei înviere. Tot rodul muncii d-lui V. Goldiș și a nedespărțitului său prieten dr. Ioan Suciu.

În mijlocul acestei activități atât de intense V. Goldiș găsește timp să susțină teza națională în fața ungarilor scriind și tipărind în anul 1912 în limba ungurească o broșură intitulată: „Problema naționalităților“ (A nemzetiségi kérdés)<sup>15</sup>. Broșura a avut un mare succes literar și a fost discutată mult în presa ungurească.

Cinci ani de zile V. Goldiș conduce „Românul“ și articoli lui din acest ziar ar da un frumos volum de manifestări ale sufletului său. În 1914 izbucnise războiul mondial și presa românească a fost pusă sub oblăduirea poliției și a cenzurei. Era o mare artă să conduci atunci un ziar românesc. „Românul“ a izbutit totuși să inspire nației românești nădejdea răfuielii definitive cu dușmanii săi milenari. La începutul anului 1916, murise la Sibiu mitropolitul Ioan Mețianu și nenorocitul rătăcit Vasile Mangra sub scutul contelui Ștefan Tisza se pregătea să urce scaunul mitropoliților ardeleni. Guvernul de la Budapesta pregătea robirea bise-

---

steagul națiunii noastre românești și am plecat la luptă, pentru desrobirea neamului nostru oropsit și nefericit.

Și când prin satele împrejmuite de păduri lângă bisericuțele de lemn vorbeam fraților mei durerile de veacuri ale neamului nostru prin în lanțurile dușmane, ca prin minune Tu Gheorghe, răsăreai pe vre-o cărare și Te-ai așezat lângă mine tăcut și serios mărturisind credința învățăturilor mele.

Văzînd purtarea Ta românească, fibirăul Te-a chemat la poruncă și Te-a întrebat, pentru ce mă urmezi? L-ai răspuns, că mă iubești și crezi mie și pentru aceea mă urmezi. Te-a trimis acasă. Dar acolo Te așteptau zbirii păgîni. Te-ai prins în ziua mare cu înșelăciune și Te-au dus între sulii la Săvîrșin iar cînd se învăluia ziua cu noaptea au început să Te bată și Te-au bătut peste obraz și trupul Tău l-au chinuit.

Auzînd vestea îngrozitoare toată ura din lume s-a împetrit în sufletul meu și am alergat la fibirău cerîndu-i să Te sloboadă. Mi-a zis, că ai săvîrșit fărădelegi. Văzîndu-mă însă tremurînd de mînie, s-a dat un pas îndărăt și mi-a făgăduit, că în ziua alegerii Te va aduce la Radna.

<sup>15</sup> Titlul corect al cărții este : „A nemzetiségi kérdéskör“, Arad. 1912.

ricii ortodoxe. V. Goldiș în „Românul“, începe acum lupta pe față împotriva lui Mangra. Atunci în 16 martie 1916 „Românul“ a fost suspendat, dar Mangra a fost ales mitropolit de o ceată de netrebnici aleși la congres prin geandarmi<sup>6</sup>.

La adunările eparhiale din acel an ale bisericii strămoșești au fost trimiși ca controlori ai unguirilor comisari guvernamentali, la Arad s-a prezentat Barabás Béla. Libertatea bisericii amenințată, în mijlocul războiului crâncen orice manifestare ostilă guvernului putea fi fatală, reprezentanții bisericii intimidați se zbăteau în îndoieli. Atunci la Arad în ajunul deschiderii adunării eparhiale într-o ședință de noapte a deputaților sinodali prezidată de episcopul Ioan I. Papp se ridică V. Goldiș și într-un discurs înflăcărat de două ore convinge pe episcop și pe toți deputații, că atacul guvernului trebuie respins și că a doua zi adunarea eparhială trebuie amînată „sine die“ ca astfel comisarul guvernului să nu poată participa la ședințele ei. În aceeași noapte s-a redactat tot de V. Goldiș concludul în acest înțeles. A doua zi s-a prezentat Barabás la Sinod, un deputat a cetii propunerea de conclud, deputații l-au primit, episcopul s-a sculat de pe scaunul său prezidial, a luat de braț pe d.(omnul) Barabás, care uimit întreabă pe episcop, ce va să zică comedia asta? Episcopul răspunde: sinodul și-a terminat agendele și noi plecăm acasă. Libertatea bisericii era salvată. Exemplul Aradului a fost urmat și la Caransebeș și la Sibiu. Acesta a fost rolul istoric al lui Vasile Goldiș în anul 1916. A salvat libertatea bisericii strămoșești în cele mai grele clipe din viața ei în Țara ungurească<sup>7</sup>.

La Sf(înta) Mărie a anului România intră în război. Lumea nouă se apropie. Jertfa de sînge pentru libertatea și unitatea națiunii române se oferă de frații noștri liberi cu belșug și neîntrecută iubire de neam și de țară. În sfîrșit cumpăna se înclină spre adevăr și dreptate. Aliații înving pe germani. La începutul lui octombrie 1918 armata austro-ungară e destrămată. Românii din Ardeal, Banat și Țara Ungurească tresar, privesc la conducătorii lor cu înfrigurare și așteaptă. Din nou V. Goldiș intră în

---

Și Te-au adus între suliți, ca să-ți îndeplinești cel mai sfînt drept de cetățean în această țară (Austro-Ungaria — n.n.) poreclită „constituțională“. La o nouă intervenire din partea noastră Te-au eliberat.

Eram între frații mei, cari cu toate grozăviile săvîrșite împotriva noastră totuși au avut tăria și cinstea sufletească să rămînă credincioși singelui lor și națiunei noastre românești.

Deodată Te zăresc din depărtare apropiindu-Te în mers lin spre noi. Te văd supt de suferință, ochii tot zîmbitori, dar fața Ta atît de palidă altădată era acum toată rînită de pîlmile fiarelor păgîne. Nu-mi zici nici un cîvînt. Mie mi-a stat graiul. În neștire Te cuprind în brațe și sărut obrajii Tăi rîniți de cîinii turbați. În această dureroasă sărutare am simțit, cum sufletele noastre, sufletul meu și al Tău, Gheorghe, s-au legat în iubire nedesfăcută pînă și dincolo de mormînt. De la Arad, de departe, îți scriu Gheorghe, Ție carte. Slăvite să fie suferințele Tale pentru neamul românesc.

VASILE GOLDIȘ“.

<sup>16</sup> De aci începe partea hașurată de Vasile Goldiș, (la pagina 7).

<sup>17</sup> Se termină partea hașurată din autobiografie (la pagina 8).

acțiune. El găsește calea istoriei. În 12 octombrie 1918 se adună comitetul național în casele lui dr. Aurel Lazăr la Oradea. Aici V. Goldiș propune, ca națiunea română din statul ungar să se declare stăpînă pe soarta ei și această declarație să fie cetită în parlamentul ungar. Comitetul primește fără nici o schimbare declarațiunea prezentată de V. Goldiș și ea după cîteva zile este cetită în parlamentul de la Budapesta de către deputatul dr. Al. Vaida spre stupoarea turbată a ungarilor. Tot atunci comitetul alege un subcomitet de acțiune cu sediul în Arad sub conducerea lui V. Goldiș. Evenimentele se precipită. Revoluția românească începe. La Arad se constituie consiliul național<sup>18</sup>. Acesta ia în mîinile sale conducerea revoluției. La început lipsea orice orientare. Atunci într-o zi din luna noiembrie V. Goldiș propune și citește textul unui ultimatum către guvernul contelui Mihail Károlyi cerînd predarea tuturor teritoriilor locuite de români în stăpînirea consiliului național român de la Arad. După aprige discuții propunerea lui V. Goldiș este primită. Ultimul este trimis la Budapesta. Contele Károlyi cere răgaz de 48 ore. I se dă. Vine la Arad ministrul Jaszi cu gînd de împăcare. Este respins. Românul reînviat publică din condeiul lui V. Goldiș un apel către popoarele lumii, prin care declară că va conduce națiunea română la libertate. V. Goldiș propune Adunarea Națională la Alba Iulia, dr. Ioan Suciuc o organizează și la 1 Decembrie 1918 această adunare primește cu indescriptibilă bucurie propunerea lui V. Goldiș de a proclama unirea tuturor teritoriilor românești din țara ungurească cu România. Se instituie la Sibiu Consiliul Dirigent, primul guvern român al Ardealului și al tuturor teritoriilor românești din statul ungar. În 13 decembrie 1918 în fruntea unei delegațiuni V. Goldiș duce la București și predă în mîinile regelui Ferdinand I-ul actul unirii de la Alba Iulia.

Acesta este rolul istoric al lui V. Goldiș în anul 1918. Cu incomparabilă precizie a indicat etapele de parcurs și toate acțiunile de urmat pentru realizarea unirii integrale a națiunii române.

Intrăm în istoria contemporană cînd obiectivitatea în mijlocul luptelor de zi e imposibilă. Pentru aceea activitatea lui V. Goldiș din aceste zile o lăsăm să fie prețuită de istoricii viitorului. Noi vom mai aminti numai că în 1923 V. Goldiș a fost ales cu mare însuflețire la Adunarea generală de la Timișoara ca președinte al Asociațiunii pentru literatura română și cultura poporului român „Astra“ din Sibiu, a fost reales în aceeași demnitate la Reghin în anul 1925 și a treia oară în anul 1930 la Caransebeș. În frumosul volum tipărit în anul 1928 la institutul Cultura Națională din București V. Goldiș își publică toate discursurile ținute în preajma unirii la Alba Iulia și București, apoi discursurile ce a rostit ca președinte al Astei în cei 5 ani 1923-1928.

Biografia aceasta, bine înțeles, este numai un comprimat extras din viața și activitatea lui V. Goldiș. Este și atît suficient, așa credem, spre a indica rostul acestui om în viața românilor.

---

<sup>18</sup> Care se numea Consiliul Național Român Central (C.N.R.C.).

DIE DRITTE, BISHER UNBEKANNTE FASSUNG DER AUTOBIOGRAPHIE  
VASILE GOLDIȘ '

(Zusammenfassung)

Der Autor stellt uns die dritte, bisher unbekannte Fassung der Autobiographie Vasile Goldiș ' (1862 — 1934) vor, die dieser im Jahre 1922 geschrieben hatte, als er Abgeordneter in der Gemeinde Petschka, Kreis Arad, war.

Das Dokument berichtet auch unbekannte Aspekte aus dem Leben und der Tätigkeit Vasile Goldiș ' in seinem Kampf für soziale und nationale Befreiung des rumänischen Volkes, das sich damals unter der Herrschaft des österreichisch-ungarischen Regimes befand. Es veranschaulicht die Rolle des grossen Kämpfers für die Heranreifung der Idee der Selbstbestimmung und der Vereinigung Transsilvaniens mit Rumänien, die am 1. Dezember 1918 stattgefunden hat.

Der Autor macht auch darauf aufmerksam, dass Goldiș in seiner Autobiographie über Geburtsdatum sowie der Geburtsort nicht mit dem Neugeborenenregister des Jahres 1862 (orthodoxe Parochie Mocirla, übereinstimmen. Deshalb erlaubte sich der Autor es, in den Fussnoten die korrekten Angaben zu machen, die unlängst in Dokumenten entdeckt worden sind.

## ACTIVITATEA LUI V. GOLDIȘ PENTRU APĂRAREA CARACTERULUI NAȚIONAL AL ȘCOLII ÎNTRE ANII 1901 — 1918

LUCIA ROTARU

Românii din comitatul Aradului, în pragul secolului al XX-lea, dispuneau de o rețea școlară bine organizată, contribuind la progresul cultural al poporului român și la educarea tinerei generații în spirit național. Activitatea acestor școli a fost supusă unor puternice încercări de deznaționalizare. La sfârșitul anului școlar 1900-1901, guvernul maghiar a încercat să trimită un inspector regesc în vederea examinării în limba maghiară, din toate materiile, a candidaților de învățători, fapt ce a stîrnit vii proteste în rîndul românilor arădeni. Pentru apărarea dreptului profesorilor școlii de a examina în limba română s-au ridicat R. Ciorogariu și V. Goldiș, profesor și secretar consistorial. Ei au arătat că această practică e împotriva legilor școlare din 1848 și 1868, care propuneau învățarea limbii maghiare doar ca „obiect de studiu în pedagogiile cu limbă de predare nemaghiară“. Ei constatașeră că la examen întrebările puse elevilor în limba maghiară depășeau posibilitățile lor<sup>1</sup>. Referindu-se la examenele de „calificațiune de învățători“, V. Goldiș a insistat, în ședința Consistoriului arădean din 23 iulie 1903, asupra faptului că acestea nu trebuie să se facă în limba maghiară, deoarece nici o lege nu cere învățătorilor noștri cunoașterea limbii maghiare și folosirea ei în predarea obiectelor de studiu, limba de predare a acestora trebuind să fie limba română<sup>2</sup>. Referindu-se la activitatea Consistoriului arădean, V. Goldiș a remarcat cu satisfacție preocupările constante ale acestuia pentru apărarea limbii române și a autonomiei bisericii pe care le numește „scumpe odoruri ale vieții noastre naționale“<sup>3</sup>.

Dorința de maghiarizare, atît de accentuată și pe plan pedagogic a dobîndit valențe noi, mult mai dure, prin elaborarea la începutul lunii mai 1904 a proiectului de reformă școlară al ministrului Berceviczy, al cărui scop era, după însăși mărturia autorului: „ca fiecare cetățean nemaghiar care iese din școală elementară să știe cu cetățenii săi maghiari a vorbi în limba maghiară“<sup>4</sup>. În vederea realizării acestui deziderat, proiectul prevedea ca în toate școlile populare să se predea limba maghiară,

<sup>1</sup> Arhiva Episcopiei Arad, IV — 6 — 1901.

<sup>2</sup> *Ibidem*, IV — 361 — 1901.

<sup>3</sup> *Ibidem*, IV — 143 — 1902.

<sup>4</sup> „Tribuna“, nr. 13, an VIII, 1904.



iar în cursurile de repetiție limba de predare să fie exclusiv limba maghiară. Durata de școlarizare urma să fie de la 6 la 15 ani pentru a fi mai mult timp necesar a-i învăța pe copii ungurește, de la 6 la 12 ani școala elementară, iar de la 15 ani la școala de repetiție. Cu privire la învățătorii de alte naționalități; români, sârbi, slovaci, urmau să fie luate măsuri severe, pînă la excluderea din învățămînt, dacă aceștia nu vedeau zel în învățarea copiilor a limbii maghiare. De asemenea, în proiect se stipula că preparandiile confesionale vor fi închise în cazul cînd nu se preda limba maghiară în condițiile impuse de autoritățile școlare. La examenele finale, învățătorii trebuiau să dea o probă în limba maghiară, în prezența unui comisar trimis de guvernul ungar. În școlile confesionale, unde numărul copiilor maghiari depășea procentul de 20%, limba de predare trebuia să fie maghiară pentru tot grupul de elevi.

O vibrantă acțiune de protest împotriva proiectului de lege Berczeviczy a avut loc la Șiria în ziua de 13 noiembrie 1904, unde au participat peste o mie de români și deputații arădeni V. Goldiș, Ștefan Cicio-Pop, Sever Secula, G. Popa. În rezoluția de protest contra proiectului, alegătorii, declarînd că acesta e contrar principiilor articolului 38 al legii din 1868, care prevedea ca fiecare elev să primească instrucția în limba maternă, și-au exprimat cu căldură dragostea pentru limba română, hotărîți s-o apere pînă la sacrificiu. Ștefan Cicio-Pop, în cuvîntul rostit la adunare, a spus: „Noi n-avem nimic cu confrății noștri maghiari, ci cu guvernul care vrea să dea lovitură de moarte școlii românești, pentru care protestăm”<sup>5</sup>.

Căderea guvernului ungar a împiedicat legiferarea proiectului elaborat de Berczeviczy. Odată cu venirea lui Albert Apponyi la conducerea Ministerului de Instrucție și Culte, politica de maghiarizare a cunoscut o amploare deosebită. Apponyi a elaborat în luna februarie 1907 un proiect de lege școlară prin care urmărea nimicirea culturii naționale, maghiarizarea școlilor românești. La începutul lunii februarie, Apponyi înainta dietei maghiare proiectul spre aprobare, aducînd drept argument ideea că fiecare ramură a instrucției publice are nevoie de reforme, „planul de învățămînt și metodele trebuiesc reformate după cerințe noi”<sup>6</sup>. Prin acest proiect salariile învățătorilor de stat și confesionali erau fixate între 1000 și 1200 de coroane, devenind imposibilă susținerea școlilor confesionale urmau să fie transformate în școli cu limbă de predare maghiară. Față de acest proiect, românii din comitatul Aradului au protestat în cadrul adunărilor populare pentru apărarea culturii naționale. Mișcările de protest au culminat cu adunarea populară de la Arad din 1 aprilie 1907, la care au participat delegați din peste 200 de localități. Au fost prezenți peste 10.000 de români — învățători, aparținînd cercurilor electorale Șiria, Radna, Arad, Pecica, Sintana, Ineu, Chișineu, preoți, avocați, medici, țărani, iar dintre fruntașii naționali: V. Goldiș, N. Oncu, I. Suci, Ștefan Cicio-Pop, M. Veliciu — președintele adunării.

<sup>5</sup> *Ibidem*, nr. 207, an. VIII, 1904.

<sup>6</sup> *Ibidem*, nr. 3, an XI, 1907.

În cuvîntul său, V. Goldiș sublinia că românii au datoria sfîntă de a lupta și apăra limba lor străbună, afirmînd: „vom lupta pînă la moarte, că nu e nimic să ne împiedice, a sosit vremea bărbăției”<sup>7</sup>. Adunarea a adoptat o rezoluție de protest împotriva proiectului ce punea școlile profesionale la dispoziția guvernului maghiar, cerînd, cu insistență să fie lăsată confesiunilor grija de a-și susține școlile, românii să fie considerați cetățeni egali în drepturi cu cei ce formau „prima clasă”, fără a fi nevoiți să învețe limba maghiară pentru a dobîndi acest drept. Adunarea a trimis o petiție dietei, solicitînd retragerea proiectului de lege Apponyi și alcătuirea unei comisii parlamentare care să pregătească propunerile cele mai rezonabile în vederea rezolvării problemei naționale pe baza dreptății, umanității și egalei îndreptățiri a tuturor naționalităților din monarhia austro-ungară<sup>8</sup>.

Concomitent cu aceste adunări, în dietă, deputații naționali au luptat pentru respingerea proiectului de lege școlară. La sfîrșitul anului 1906, V. Goldiș a criticat în dietă propunerile prim-ministrului Apponyi care urmărea maghiarizarea școlilor populare, cerînd o universitate românească la Arad, „oraș Golgotă cu durere sfîntă”<sup>9</sup>.

Anul 1907, a însemnat intensificarea activității deputaților naționali în dietă ca răspuns la politica de maghiarizare a naționalităților din monarhia austro-ungară. În ședința dietei din 30 ianuarie 1907, V. Goldiș cerea recunoașterea drepturilor naționale ale românilor și respectarea de către guvernul maghiar a legii naționalităților. El insista în recunoașterea principiului istoric: existența milenară a românilor în teritoriile locuite de ei. Politica națională a românilor, arăta Goldiș, nu e în contradicție cu legea naționalităților, ci din contră, este pentru respectarea acestei legi pentru a se asigura egalitatea națională pentru toți cetățenii. V. Goldiș și-a încheiat discursul afirmînd răsplat că românii din monarhie respectă legea, dar pretind respectarea dreptului de a se cultiva în limba lor proprie<sup>10</sup>.

V. Goldiș a adus la cunoștința poporului date despre activitatea deputaților naționali în dietă, deplasîndu-se în cercul său electoral Radna. În fața alegătorilor, el a vorbit despre drepturile cerute de deputați — drept la vot, libertatea presei, libertatea de întrunire, dări progresive, parcelarea latifundiilor și dreptul de folosire a limbii române „pe care nici morți nu o dăm”, toate aceste drepturi nefiind recunoscute de guvern<sup>11</sup>.

Față de proiectul de reformă școlară al ministrului Apponyi, V. Goldiș a demască în dietă caracterul său reacționar, care avea ca scop deznaționalizarea românilor. V. Goldiș sublinia că „dreptul de educație este un drept specific individual”, condiție necesară în dezvoltarea învățămîntului, cerînd respectarea legii naționalităților din anul 1868, ar-

<sup>7</sup> *Ibidem*, nr. 64, an XI, 1907.

<sup>8</sup> Arhiva Episcopiei Arad, IV — 110 — 1904, document nr. 3137.

<sup>9</sup> „Tribuna”, nr. 68, an XI, 1907.

<sup>10</sup> *Ibidem*, nr. 24, an XI, 1907.

<sup>11</sup> *Ibidem*, nr. 26, an XI, 1907.

ticolul 44, cu privire la dreptul naționalităților de a avea școli în limba maternă. Totodată, a cerut înființarea unui gimnaziu de stat la Caransebeș, a respins proiectul lui Apponyi și a prezentat dietei un nou proiect pentru susținerea școlilor confesionale de către stat<sup>12</sup>.

V. Goldiș, consecvent apărător al dreptului națiunii române de a folosi limba maternă, a rostit, în dietă, un impunător discurs-rechizitoriu în care a subliniat că „a lua părinților dreptul de a-și alege ei mijloacele de educație înseamnă a restrânge libertatea lor”<sup>13</sup>. Referindu-se la congresul învățătorilor români de la Sibiu, V. Goldiș a evidențiat faptul că educatorii români au declarat că ei se mulțumesc cu un salariu mai mic decât cel fixat în proiectul de lege Apponyi, numai să păstreze caracterul național al școlii. V. Goldiș a insistat asupra dreptului firesc al naționalităților de a asigura educația tinerei generații în limba maternă. Deputatul arădean a criticat vehement prevederile proiectului și în finalul intervenției sale a depus în dietă un proiect de rezoluție prin care se cerea o subvenție anuală pentru susținerea școlii confesionale. Această subvenție trebuia acordată din bugetul statului, la ale cărui venituri contribuiau și cele trei milioane și jumătate de români din imperiu. În 12 iunie 1907, V. Goldiș a interpellat din nou dieta ungară relevând nedreptățile care se fac românilor și celorlalte naționalități prin prevederile unei legi nedrepte. Într-un articol intitulat **Partidului naționalităților și opinia publică ungu-rească**, pe care l-a publicat în *Aradi Közlönyi*, V. Goldiș sublinia dreptul fiecărui popor de a se cultiva în limba proprie, de a fi judecat și de a se administra în limba lui<sup>14</sup>. A fost una din tezele fundamentale ale politicii pe care a promovat-o.

În pofida acestor proteste energice ale poporului român, proiectul a devenit lege la 1 iulie 1907. După sancționarea ei, ministrul Apponyi a emis o ordonanță către consiliile municipale prin care se urmărea maghiarizarea completă a popoarelor nemaghiare.

Românii din comitatul Aradului au continuat cu aceeași vigoare să-și apere dreptul legitim de a folosi limba română în școlile confesionale. Menționăm în acest sens activitatea desfășurată de V. Goldiș în cadrul Consistoriului arădean în vederea creării „Fondului cultural-diecezan”, destinat ajutorării școlilor sărace avizate la ajutorul material din partea guvernului. Apelul lansat de Consistoriu a găsit un larg ecou în rîndurile românilor din comitatul Aradului. În raportul lui V. Goldiș, prezentat în ședința sinodului eparhial din 16 aprilie 1910, se preciza că au fost lansate 1202 liste în care au fost înscrise 498 de persoane, suma depusă ridicîndu-se la 45.327 coroane, 94 fil.<sup>15</sup>

În condițiile precare create de legea școlară Apponyi școlilor confesionale, acest fond a constituit un prețios ajutor pentru școlile sărace, incapabile să se întrețină, și prin aceasta în situația de a fi închise, ceea

<sup>12</sup> T. V. Păcățianu, *Cartea de aur*, vol. VIII, 1915, p. 550.

<sup>13</sup> „Tribuna”, nr. 68, an XI, 1907.

<sup>14</sup> *Ibidem*, nr. 175, an XI, 1907.

<sup>15</sup> Arhiva Episcopiei Arad, IV, 110 — 1904.

ce ar fi însemnat o grea lovitură pentru caracterul național al școlilor românești, principal factor de progres cultural.

V. Goldiș și-a continuat lupta pentru apărarea școlii în condițiile aplicării legii Apponyi. În 1910 a cerut abrogarea legii învățămîntului din 1907, care crease situații grele în școlile românești prin obiectivele ei privind deznaționalizarea tinerei generații. Inspectorii școlari deveneau din ce în ce mai agresivi față de învățători și față de societățile culturale românești. În calitatea sa de secretar al Consistoriului din Arad a continuat să apere școala, a îndemnat pe învățători să păstreze caracterul național al instituțiilor educative.

În 25 iulie 1910, premierul maghiar Khuen-Hédervary i-a solicitat lui I. Mișu să discute cu oamenii politici români problemele ce ar putea constitui obiectul unor tratative cu guvernul maghiar<sup>16</sup>. I. Mișu s-a întâlnit cu V. Goldiș și au stabilit să se elaboreze un memoriu, care să conțină opiniile românilor. Acest memoriu, alcătuit de V. Goldiș, E. Ungureanu și I. Maniu, a fost înaintat guvernului maghiar. În memoriu se arăta că românii doresc să li se recunoască dreptul de a avea partide politice. Întrucît legea școlară Apponyi adusese prejudicii învățămîntului românesc, se cerea abrogarea ei. V. Goldiș era un temeinic cunoscător al situației școlii românești în urma votării legii. El considera că legea trebuie abrogată pentru a se asigura folosirea limbii materne în școală. Memoriul mai cuprinde și alte cereri dintre care semnalăm: limba română să fie introdusă în vorbire și scriere la toate forurile administrative și judiciare din țară. În memoriu se formula clar cererea ca în ținuturile românești să fie numiți funcționari români, iar cei care aparțin altor naționalități să fie cunoscători ai limbii române. Se cerea să se acorde funcționarilor români libertatea de a lua parte la mișcarea culturală românească și prin lege să fie asigurat dreptul de asociere și de liberă întrunire. Se cerea guvernului să aprobe înființarea a cel puțin trei gimnazii cu limba de predare română, iar la toate școlile medii din ținuturile locuite de români să fie înființate catedre de limba română. Pentru a se asigura conducerea operativă a activității culturale românești, se cerea să se înființeze în ministerul de culte o secție românească a cărei conducere să fie încredințată unui „român bine văzut de popor“ și care să aibă grad de consilier ministerial.

V. Goldiș a inițiat în 1911 și înființarea societății „Concordia“, al cărei scop a fost tipărirea ziarului **Românul** și editarea de cărți, prin a căror difuzare să contribuie la progresul cultural al românilor. În viziunea culturală a lui V. Goldiș, lupta pentru limbă trebuia să cuprindă un front larg care să încadreze într-o unitate de acțiune școala și instituțiile culturale. Dar el a pus accent și pe acțiunea culturală, sprijinind acțiunile culturale ale meseriașilor și reuniunile de femei. În 1913 a făcut considerații despre rolul cultural al turneului trupei de teatru conduse de V. Antonescu, primită cu devoțiune la Arad și Lipova<sup>17</sup>.

<sup>16</sup> V. Popeangă, *Aradul, centru politic al luptei naționale din perioada dualismului* (1867 — 1918), Timișoara, Ed. Facla, 1978, p. 146.

<sup>17</sup> V. Goldiș, *Turneul Antonescu*, în „Românul“, nr. 256, an III, 1913.

În lupta pentru apărarea caracterului național al școlii, V. Goldiș, a urmărit să facă o concentrare a tuturor forțelor active de care dispunea comunitatea românească. Cunoscător profund al vieții școlare, el a apreciat rolul învățătorilor pentru educarea în spirit național a tinerei generații și le-a sprijinit eforturile în această direcție cu devoțiunea culturală ce i-a caracterizat personalitatea sa.

În anii 1901-1914, V. Goldiș s-a afirmat în viața politică a românilor din Transilvania ca unul dintre luptătorii de frunte, care a fixat în articolele sale de presă coordonatele fundamentale ale luptei naționale și a acționat pentru formarea spiritului public transilvănean în direcția marilor aspirații naționale. El a desfășurat o activitate viguroasă pentru întărirea solidarității naționale a românilor și pentru recunoașterea drepturilor lor naționale. Această luptă a avut dimensiuni ample și s-a desfășurat pe multiple planuri: apărător al drepturilor naționale în dietă și în congregația comitatensă, publicist care a militat pentru solidaritatea românilor de pretutindeni, om politic care a militat pentru unitatea de acțiune a tuturor forțelor politice românești, cooperind în acest sens cu socialiștii, și gânditor politic care a arătat că problema națională nu poate fi rezolvată decît în limitele concepției materialiste a istoriei. În toate aceste domenii s-a afirmat ca un luptător și conducător politic la înălțimea momentului istoric.

Declanșarea ostilităților de război a determinat cercurile guvernamentale să supună unei observări atente conduita românilor și relațiile autorităților cu cercurile conducătoare românești. Preocupat de a avea liniște din partea românilor în timpul războiului, contele Tisza s-a adresat, în 22 septembrie 1914, mitropolitului Meșianu, cerîndu-i să militeze pentru consolidarea bunei înțelegeri între români și maghiari. Omul politic maghiar considera că cererile românilor de la ultimele tratative pot fi luate în considerare și poate fi inițiată o reformă a legii școlare, asigurarea prin lege a dreptului de folosire a limbii materne și revizuirea legii electorale<sup>18</sup>. Mitropolitul Meșianu a răspuns arătînd că speră în buna înțelegere cu guvernul maghiar. V. Goldiș considera, împreună cu majoritatea membrilor conducerii Partidului Național Român, că nu crede că va exista guvern la cîrma Ungariei „care să acorde de bună voie concesiile naționale românilor”. Românii s-au luptat de veacuri pentru o viață națională mai bună și n-au obținut concesiile de la guvern. V. Goldiș considera că Partidul Național Român trebuie să inițieze acțiuni de pregătire a maselor românești pentru lupta de apărare a intereselor naționale.

Războiul aduse multe suferințe și produse perturbări în viața comunității românești. Ziarul **Românul** fusese suspendat și comunicarea cu masele populare se făcea doar prin intermediul revistei **Biserica și școala**. Încă de la începutul războiului, școala a fost o instituție grav primejduită prin plecarea pe front a numeroși învățători. Senatul școlar era pus în situația de a înregistra un număr din ce în ce mai mare de școli care ră-

---

<sup>18</sup> Textul integral al scrisorii la R. Ciorogariu, *Zile trăite*, pp. 23-25.

mîneau fără învățători. În toamna anului 1915 situația școlară devenise grea. Consistoriul a analizat-o și a decis ca V. Goldiș să se deplaseze la Budapesta pentru a analiza cu forurile de resort situațiile dificile ce se iviseră în rețeaua învățămîntului românesc. La 15 noiembrie 1915, el a plecat la Budapesta, încercînd să clarifice următoarele situații și să cunoască atitudinea ministrului față de ele :

1. Care va fi situația posturilor de învățători cărora li se retrage ajutorul de stat? V. Goldiș considera că această retragere este o manevră economică menită să împovăreze masele românești și să le determine a fi docile, supuse legislației aspre de război.

2. Scutirea unor învățători de serviciul militar pentru a se putea asigura funcționarea școlilor. V. Goldiș a dus tratative cu consilierii de stat B. Iankovich, Pogany și Kuno Klebersberg. Ei l-au ascultat cu atenție, dar au recomandat „cruțarea cea mai severă a banilor statului“. Era un avertisment cu dublă semnificație : primul era că românii să-și rezolve ei înșiși problemele materiale ale școlii, iar al doilea denota situația grea a finanțelor țării încă după primul an de conflict. Din această cauză, ministerul respinsese și intervenția lui Goldiș de a se acorda subvenții materiale preparandiei, încît ea, ca instituție care pregătea învățători trebuia să asigure și formarea de învățătoare.

V. Goldiș a informat pe episcopul Ignatie Papp că ministrul nu cedează din hotărîrea sa anterioară de a nu admite calificarea de învățătoare la Institutul pedagogic din Arad. În schimb, ministrul se arăta generos să aprobe înființarea în Arad a unei preparandii cu limba de predare maghiară, făgăduind tot sprijinul material dacă românii și-ar manifesta acordul. V. Goldiș era însă un negociator abil. El nu s-a angajat, nu a respins, dar a precizat că dreptul de a decide în această direcție aparține Congresului național bisericesc<sup>20</sup>. În discuțiile avute cu titularul departamentului cultelor și instrucțiunii, V. Goldiș a arătat că senatul școlar al Consistoriului din Arad primește în continuare acte și documente oficiale cu denumirea de „valah“ în loc de „român“, fapt care e considerat de români ca un gest de înjosire pe care autoritățile guvernamentale îl patronează. Secretarul Consistoriului din Arad a cerut ministrului cultelor să aprobe numirea unui profesor de limba română la școlile medii din Timișoara, ale căror cursuri erau frecventate de un mare număr de tineri români și care, datorită faptului că la școlile pe care le frecventau ei nu era o catedră de limba română, ajungeau cu timpul să nu aibă o imagine clară a dezvoltării limbii și literaturii române.

V. Goldiș a fost un apărător energic al dreptului românilor de a avea școala lor națională organizată în fiecare sat și în care actul educativ să se facă în limba română. La 1 mai 1916, el a cerut sinodului arădean să ceară anularea prevederilor legii Apponyi, care aducea grave prejudicii educației tinerei generații de români ardeleni. Dificultățile privind pregătirea învățătorilor au sporit. La începutul anului școlar 1917-1918,

<sup>19</sup> Arhiva Episcopiei Arad, Raportul lui V. Goldiș despre misiunea la Budapesta, documentul 5069/1915 — II — 24 — 1914.

<sup>20</sup> *Ibidem*, documentul 3516, grupa a II-a, 1914.

cursurile preparandiei n-au putut fi deschise din cauză că ministrul dispunea amânarea începerii lor pînă la „noi dispoziții“. Era vorba de un act arbitrar care lovea adînc în situația școlii românești : această instituție era greu lovită de urmările nefaste ale războiului. Prin amânarea deschiderii cursurilor, învățămîntul în limba română era în primejdie gravă. Era necesară o nouă intervenție la guvern. În memoriul înaintat ministerului se arăta că institutul a perseverat timp de peste un secol în cultivarea limbii române printre elevi, iar aportul său la dezvoltarea culturală a românilor se bucură de unanime aprecieri. V. Goldiș considera că învățămîntul preparandial în limba română e un drept elementar al națiunii române<sup>21</sup>. El a insitat asupra respectării dreptului istoric al preparandiei arădene ca instituție menită să pregătească învățători devotați poporului român.

În timpul războiului, situația școlii îl preocupă în mod deosebit pe V. Goldiș. Într-un documentat „Raport către Consistoriul ort. român din Arad“ despre situația grea a poporului român din eparhie, se arată că „analfabetismul e îngrozitor“ și în multe localități procentul analfabeților e imens, iar frecventarea școlii e slabă<sup>22</sup>. Se dădeau și exemple : în inspectoratul Chișineu<sup>39</sup> la sută din copiii de vîrstă școlară nu frecventau școala, în Ineu 46 la sută, iar în cercul Buteni 61 la sută. Erau date care reclamau intervenția energică a consistoriului pentru îmbunătățirea frecvenței școlare și pentru stimularea activității celor 373 învățători aflați în slujba școlii populare.

Preparandia din Arad a avut de înfruntat o situație grea în 1917 prin numirea profesorului Brenndörfer János ca delegat al ministerului pe lîngă conducerea ei. Titlul său oficial era de comisar guvernamental. V. Goldiș a considerat că această dispoziție atinge în mod grav drepturile naționale ale românilor și libertatea de acțiune pedagogică a profesorilor școlii. El a cerut mitropolitului V. Mangra să protesteze la guvern și să ceară retragerea comisarului guvernului de pe lîngă preparandie. Spre sfîrșitul anului 1917, a mers din nou la Budapesta, încercînd să obțină ajutoare de stat pentru biserica ortodoxă,

Abuzurile guvernamentale erau dese și V. Goldiș se lupta să diminueze efectele lor negative asupra școlii românești. În aprilie 1918 a mers din nou la Budapesta spre a interveni la ministrul de culte și instrucție publică pentru scoaterea din vigoare a ordinului ministerial prin care s-a dispus ca elevilor preparandiei să li se rețină certificatele de absolvire. În acești ani grei, cînd școala românească a avut de suferit consecințele războiului și cînd titularii ministerului de culte inspirați și conduși de principiile tradiționale ale politicii școlare maghiare considerau școlile românești ca instituții periculoase pentru stat, V. Goldiș a dus o susținută luptă de apărare a ființei lor naționale.

Două din instituțiile de învățămînt arădean s-au bucurat de sprijinul statornic al lui V. Goldiș : Preparandia și Școala civilă de fete. La

<sup>21</sup> *Ibidem*, document 3535, grupa a II-a, 1914.

<sup>22</sup> Arhiva Episcopiei Arad, II — 2 — 1916. Text imprimat, care, după referirile făcute la sociologie, are ca autor pe V. Goldiș.

Preparandie se întîmpinau greutăți din cauza dispozițiilor ministeriale care aceantuau controlul statului. V. Goldiș a fost prezent la examenele finale de la Preparandie și a vegheat ca această instituție menită să pregătească învățători pentru școlile populare să-și mențină caracterul ei național. În august 1918 el era prezent la examenele de la Preparandie, avînd grijă să prevină excesul de zel al comisarului guvernamental<sup>23</sup>. V. Goldiș a sprijinit activitatea profesorilor veniți de la Sibiu la institutul pedagogic. La începutul anului 1917, ca urmare a războiului, institutul pedagogic din Sibiu a fost găzduit la Arad. Profesorii Silviu Dragomir, Victor Păcală și Ascaniu Crișan s-au bucurat de sprijinul lui V. Goldiș în anii grei ai războiului<sup>24</sup>. La școala de fete, secretarul consistoriului a urmărit menținerea caracterului ei național prin activități culturale, lectură și cor. Încă din anii premergători războiului, el îndemnase corpul profesoral al școlii să aboneze această instituție la presa de peste Carpați și să organizeze ansambluri corale care să difuzeze în masele românești mesajul înflăcărat al cîntecului românesc. În timpul războiului i-au fost trimise actele școlii de fete pentru a fi avizate și a cunoaște conținutul lor. Școala era în imediata apropiere a biroului său și el putea organiza în cadrul ei și mici consfătuiri cu caracter intern, care să scape ochiului ager al autorităților comitatense. În 23 iulie 1918 însă, V. Goldiș a decis să se ocupe mai intens de problemele majore ale vieții politice românilor și din această cauză a cerut episcopului să nu-i mai trimită actele școlii de fete pentru a-i rămîne timp liber să se ocupe de activități mai importante ale vieții românești din dieceză. Secretarul consistoriului era un cunoscător temeinic al situației politice din imperiu. El descifra și mersul evenimentelor de pe teatrul de luptă și considera că românii trebuie să fie atenți la rezolvarea marilor probleme ale epocii.

V. Goldiș a susținut în timpul războiului școala ca instituție națională luptînd pentru asigurarea drepturilor învățătorilor și ferirea ei de urmările nefaste ale politicii guvernamentale de etatizare a instituțiilor culturale din zona de graniță. El s-a gîndit însă și la alte două aspecte fundamentale pentru existența școlilor românești: independența lor de acțiune ca instituții educative și caracterul național al procesului de învățămînt. În cursul războiului, cînd profesorii de la Preparandie alcătuiau programele școlare, el a fost de acord să fie accentuat studiul literaturii române și să fie aprofundată analiza operei poetice a lui V. Alecsandri, M. Eminescu și G. Coșbuc. Era expresia preocupărilor sale de a da actului educativ un caracter național pe care-l reclama permanența aspirațiilor românești de unitate națională.

Activînd între 1901-1918 în cadrul Consistoriului din Arad, V. Goldiș a avut un cîmp larg de activitate politică și culturală. Relațiile sale tot mai dense și statornice cu învățătorii l-au ajutat să contribuie la lărgirea bazei de masă a activității politice a Partidului Național Român. El a devenit unul dintre corifeii partidului, cu o audiență evidentă în ma-

<sup>23</sup> *Ibidem*, document 12 — IV — 1918.

<sup>24</sup> *Ibidem*, document 14 — IV — 1918.



sele populare. Remarcăm și preocuparea sa de a strânge legăturile cu muncitorii arădeni și cu țărănimea din cîmpie și de pe valea Mureșului. El a considerat școala ca un factor menit să contribuie la întărirea aspirațiilor de unitate națională ale românilor. De aceea, el a luptat pentru apărarea caracterului național al școlii și pentru desfășurarea procesului de învățămînt în limba maternă. Lupta lui V. Goldiș pentru apărarea caracterului național al școlii se înscrie în activitatea pe care el a desfășurat-o pe multiple planuri pentru pregătirea Unirii Transilvaniei cu România liberă.

THE ACTIVITY OF. V. GOLDIŞ FOR DEFENDING THE ROMANIAN  
CHARACTER OF SCHOOL BETWEEN 1901-1918

(Summary)

In this paper a survey is made concerning the activity of Vasile Goldiş for the defence of the national character of the Romanian school in the diocese of Arad. The outstanding national militant was secretary to the Ortodox Romanian Diocese of Arad between 1901-1918. Together with other militants he organized actions of protest by the Romanians against the bill of education elaborated by A. Apponyi. Vasile Goldiş defended the natural rights of the Romanians to ensure conditions of education in their mother tongue to the young generation. In the difficult years of World War I, Vasile Goldiş repeatedly appealed to the government of Budapest, asking for the abolishing of some of the restrictive measures taken against the Romanian school. One of these measures consisted in the appointing of a governmental commissary for the „Preparandia” of Arad. That commissary was appointed in order to maintain a police-like control within the school. Vasile Goldiş involved the school in the process for the achievement of the Romanians' national unity.



## LUPTA LUI ONISIFOR GHIBU PENTRU CONSTITUIREA PEDAGOGIEI ROMĂNEȘTI CA MIJLOC DE EDUCAȚIE NAȚIONALĂ

VASILE POPEANGĂ

Împlinirea în mai 1983 a unui secol de la nașterea lui Onisifor Ghibu constituie un prilej de reactualizare în conștiința generației actuale a luptei pilduitoare pe care una din conștiințele lucide ale acestui secol a dus-o pentru realizarea unității naționale a românilor și întărirea funcției educative a școlii în cadrul comunității românești. Spirit dotat cu un exemplar curaj în înfruntarea primejdiilor prin care a trecut națiunea și țara sa. O. Ghibu a fost un luptător dîrz pentru apărarea drepturilor naționale ale românilor și pentru afirmarea lor prin acte creatoare în configurația culturală a lumii moderne. Și-a început activitatea publicistică în 1904, publicînd în **Telegraful român** un articol<sup>1</sup> în care sublinia că „terenul de muncă al nostru ca români nu poate fi altul decît cultura noastră națională română“. A rămas credincios acestui crez de viață, slujind cu devotament inegalabil cultura națională și instituțiile menite să contribuie la progresul cultural al românilor și la unitatea lor națională. A dat un sens eroic luptei sale pentru realizarea unității naționale a poporului divizat prin vitregia vremurilor. Atunci cînd nori negri s-au abătut asupra țării în anii grei ai celui de-al doilea război mondial, a fost una din marile conștiințe civice ale epocii care s-a ridicat împotriva ciuntirilor făcute în trupul patriei și a apărat dreptul nostru la viață națională liberă. Pînă la stingerea sa din viață în 31 octombrie 1972, a rămas în Sibiu, cercetînd cu asiduitate vechi fapte de cultură românească și oferind tinerilor pilda înălțătoare a unei mari conștiințe patriotice a acestui secol.

1. Onisifor Ghibu și-a început activitatea în aria atît de frămîntată a culturii naționale într-o perioadă de lupte crîncene pentru apărarea caracterului național al școlii din Transilvania, grav amenințată în existența ei prin politica școlară promovată de doi miniștri de tristă faimă.: A. Berczeviczy și A. Apponyi. A intrat în această luptă și a dat activității sale un caracter militant și constructiv. Gîndirea sa pedagogică este o continuare firească a tradițiilor înaintate ale pedagogiei transilvănene, care, prin Gh. Lazăr, S. Bărnăuțiu, T. Cipariu, Al. Mocioni, I. Popescu, P. Pipoș și alți gînditori a așezat conceptul de educație națională la temelia activității educative din instituțiile noastre școlare. În centrul gîndirii sale

---

<sup>1</sup> De pe bîrăganul culturii noastre naționale, în nr. 82, anul LII, 1904.

pedagogice a situat conceptele pedagogie românească, educație națională, învățământ educativ, școală națională, prin prisma cărora a orientat activitatea școlară a educatorilor și a urmărit să formeze personalitatea tinerelor generații de educatori.

Încă din 1909, O. Ghibu s-a referit la termenul de pedagogie românească pentru a denumi știința care să asigure organizarea judicioasă a școlii românești încît ea să devină pepenieră de renaștere și cultură națională. Preocupat de ideea de a prezenta educatorilor „o icoană a vieții pedagogice românești“, O. Ghibu a asigurat apariția în 1913 a primului **Anuar pedagogic**, menit să fie o publicație care să dezbată probleme privind „starea și trebuințele actuale ale școlii noastre“. În paginile **Anuarului** au fost publicate și articole semnate de W. Rein, P. Natorp, W. Foerster. Prin problematica sa **Anuarul** se afirma ca o publicație de valoare europeană întrucît aducea în dezbatere problemele fundamentale ale pedagogiei, pe care W. Rein o înțelegea ca știință și artă a acțiunii educative. În 1921, cu prilejul inaugurării festive a catedrei de pedagogie de la Universitatea din Cluj, al cărei titular devenise, remarcabilul luptător și pedagog care contribuise în mod decisiv la înființarea înaltului așezământ de știință și cultură al Transilvaniei unite cu Patria Mamă, a subliniat ideea că școala are un rol hotărîtor în dezvoltarea forțelor trupești și sufletești ale națiunii. Pentru a asigura realizarea acestui obiectiv, școala are nevoie de principii conducătoare fixate de pedagogia românească, întemeiată pe viața reală a națiunii române și pe fondul ei sufleteș, care n-a putut fi alterat de vicisitudinile istoriei și de popoarele cu care am venit în contact. După realizarea unității naționale, cînd hotărîtele politice ale tînărului stat român unitar corespundeau cu cele etnice, întemeierea și afirmarea unei pedagogii românești devenise, afirma O. Ghibu, o urgentă necesitate națională. Această activitate culturală de proporții naționale implica și o activă contribuție din partea altor discipline științifice: politică, sociologie, etnografie, filozofie, etică și psihologie. Toate furnizează pedagogiei materialul necesar construcțiilor și concluziilor ei. Pedagogia românească are ca finalitate a sa „să refacă, să păstreze și să cultive calitățile specifice ale poporului român, pe fondul culturii general-umane, în cadrele căreia se întîlnește apoi bucuros cu alte popoare, respectîndu-le și lor individualitatea națională“<sup>2</sup>.

Concepută astfel, ca știință și artă a educației specificului nostru național pe fondul culturii general-umane, pedagogia românească nu e o știință exclusivistă, nu se află în contradicție cu pedagogia altor popoare, ci, dimpotrivă, întregește concepțiile pedagogice ale altor națiuni prin contribuțiile pe care le aduce la constituirea și îmbogățirea patrimoniului universal. Obiectul pedagogiei **românești este educația generațiilor de români pentru formarea lor în viziune general-umană**. Ca știință, pedagogia românească pornește „de la viața și necesitățile poporului nostru, avînd ca ideal dezvoltarea cît mai firească a acestuia, în conformitate cu menirea lui în viața universală“<sup>3</sup>. Ca popor, românii nu-și pot îndeplini

<sup>2</sup> *Prolegomena la o educație românească*, Cultura românească, 1941, p. 567.

<sup>3</sup> *Ibidem*, p. 568.

menirea lor creatoare în viața universală decît valorificînd calitățile noastre specifice pentru a crea „valori proprii în domeniul Binelui, al Frumosului și al Adevărului“. O. Ghibu considera că românii pot intra în universalitate creînd valori adecvate însușirilor lor.

Concepția lui O. Ghibu despre pedagogia românească implică o corelație logică între particular — firea noastră etnică — și universal — notele generale ale omenirii. Această corelație e asigurată de valorile create de popor în sfera culturii. Raportul particular — universal e văzut și în sensul preluării din tezaurul pedagogic universal a ideilor care alcătuiesc substanța patrimoniului educativ al umanității. Pedagogia românească își are însă obiectivul ei principal și permanent în viața națiunii noastre și ca atare „ea va căuta să stabilească însăși notele fundamentale ale caracterului românesc, servindu-se în acest scop de limba, de literatura, de proverbele, de istoria și de ocupația lui, pentru a trage apoi din ele concluzii practice în vederea viitoarei lui îndrumări și a valorificării lui în cadrul vieții universale“<sup>4</sup>. Literatura, istoria, folcloristica, etnografia românească și tradiția noastră culturală vor oferi pedagogiei premise și inspirație pentru a stabili „sistemul educației naționale românești din școală și din afară de școală“. Se află în această precizare o viziune pedagogică modernă cu o dublă semnificație. În primul rînd O. Ghibu concepea învățămîntul românesc ca un sistem articulat de instituții educative organizate pe bază națională. Instituția care avea un deosebit rol în întemeierea pedagogiei românești era universitatea. În al doilea rînd, pedagogul transilvănean considera că acțiunea educativă trebuie continuată în afara școlii prin intermediul unor factori aflați în strînse legături pedagogice și culturale cu școala.

După realizarea unității naționale, O. Ghibu a criticat atitudinea de imitare a concepțiilor pedagogice străine, care a condus spre o adevărată anarhie în domeniul gîndirii pedagogice. Consecvent idealului său de constituire a unei pedagogii românești, el a militat pentru găsirea unei modalități unice și originale de educație a națiunii române „în vederea afirmării sale în lume și în istorie“. O acțiune educativă unitară devenea eficientă dacă se baza pe o concepție pedagogică elaborată „în conformitate cu geniul neamului românesc, cu tradiția lui mai mult decît milenară, cu situația lui de astăzi, cu voința lui de a trăi, de a lupta și de a birui și cu misiunea lui istorică“<sup>5</sup>. Baza teoretică a concepției sale asupra educației nu putea fi oferită de pedagogia generală, care „nu este altceva decît un complex de abstracțiuni apriorice“ și nici de cea „științifică“, pentru faptul că „aceasta nu izvorăște nici din știința, nici din viața românească“. Dar nici pedagogia experimentală nu constituia punctul de plecare al unei concepții pedagogice românești din cauză că tot ce s-a experimentat „n-a produs nimic ceea ce ar fi consolidat ființa noastră națională, ci a contribuit mai mult la mecanizarea, respectiv la înstrăinarea învățămîntului și a educației“<sup>6</sup>. În concepția lui O. Ghibu, punctul

<sup>4</sup> *Ibidem*, p. 570.

<sup>5</sup> *Puncte cardinale pentru o concepție românească a educației*, Sibiu, 1944, p. 48.

<sup>6</sup> *Ibidem*, p. 49.

de plecare al pedagogiei românești era „istoria propriei noastre deveniri și sfortări“. Pedagogia era concepută de el „ca un mijloc de interpretare și realizare optimă a idealului neamului nostru în cadrul umanității“. Ca atare pedagogia nu putea fi redusă la „un complex de reguli“, ci era considerată trăire și acțiune pentru dezvoltarea calităților specifice ale poporului. Dezvoltarea forțelor native ale comunității naționale trebuie făcută pentru afirmarea lor creatoare în cultura, știința și tehnica mondială. Ca știință și artă a creșterii poporului, pedagogia românească era concepută ca „expresie a înălțimii idealului pe care sînt în stare să-l preconizeze și să-l realizeze națiunea română și statul român“<sup>7</sup>. O. Ghibu considera că întregul învățămînt trebuie subordonat dezvoltării forțelor creatoare ale comunității românești. Contribuind la realizarea acestui obiectiv, pedagogia dobîndea un caracter organic cu viața națiunii, iar orice lucrător în ogorul școlii devenea un educator al poporului.

2. Conceptul fundamental cu care O. Ghibu a operat în activitatea sa școlară și publicistică a fost cel de educație națională. În 1909, cînd în cercurile românești din Transilvania se purtau discuții vii referitoare la reforma învățămîntului primar, O. Ghibu a intervenit în dezbateri, publicînd în **Tribuna** din Arad un șir de articole sub titlul **Părerii cu privire la o nouă fundamentare a învățămîntului nostru primar**. În discuții fuseseră aduse probleme de bază ale vieții școlare: care sînt funcțiile școlii primare?, ce să conțină noul plan de învățămînt?, cum să se studieze limba română în școală? și altele. În intervenția sa, O. Ghibu a pornit de la premisa că întreaga activitate școlară a românilor din Transilvania trebuie fundamentată pe teza principiului național în educație. În lumina acestui principiu, actul educativ va dobîndi aspecte specifice determinate de valorile încorporate în istoria, limba și cultura națională. Educația dată tinerelor generații ale poporului are ca scop „păstrarea neatinsă a caracterului său genuin: prin chemarea la viață a tuturor forțelor adormite, prin dezvoltarea acestora într-o direcție proprie lor, neinfluențată de idei sarbede venite de la alții și prin ridicarea la cea mai mare potență a puterilor proprii“<sup>8</sup>. Punctul de plecare al unei acțiuni educative de proporții naționale este „sufletul românesc, care a creat o limbă și o literatură populară dintre cele mai caracteristice... și a transmis prin cel mai plin vîrtej de urgie al întîmplărilor o conduită morală impunătoare“<sup>9</sup>. De la sufletul românesc ca ansamblu de calități definitorii pentru comunitatea națională se va porni în acțiunea educativă. Întregul proces de învățămînt trebuie organizat pentru a asigura valorificarea potențialului psiho-fizic al națiunii. Reforma învățămîntului primar are șanse de reușită dacă procesul instructiv îndeplinește „o misiune educatoare“, adică el este înainte de toate „învățămînt educativ“, care are ca scop „nobilizarea minții și inimii copiilor“<sup>10</sup>.

<sup>7</sup> *Ibidem*, p. 65.

<sup>8</sup> *Prolegomena la o educație românească*, p. 57.

<sup>9</sup> *Ibidem*, p. 60.

<sup>10</sup> *Despre educație*, Sibiu, 1911, p. 52.

După realizarea unirii Transilvaniei cu România liberă O. Ghibu a continuat să militeze pentru așezarea acțiunii educative pe noi baze pedagogice. El considera că „în opera de educație atît punctul de plecare cît și obiectivul ce trebuie să fie urmărit cată să fie în permanență întreaga națiune română, cu structura ei specifică, biologică și sufletească, cu nevoile ei multiple și totuși unitare, și cu misiunea ei istorică în această lume“<sup>11</sup>. Acest punct de vedere era conturat în răspunsul dat unui grup de pedagogi bucureșteni, care îi adresează o scrisoare în care dezbăteau probleme școlare și pedagogice ale epocii. O concluzie firească pentru satutul social și educativ al pedagogului decurgea din această teză fundamentală.

O. Ghibu nu reducea activitatea educatorului la îndeplinirea, oricît de bine ar fi fost făcută, sarcinilor implicate de predarea la catedră. Statutul social al educatorului nu se reducea la această arie de acțiune. El considera că pedagogul este un „educator al neamului său și al epocii sale“, care activează cu fervoare pentru progresul colectivității naționale. Preocupările educative și culturale ale slujitorilor școlii depășesc așadar sfera de acțiune a școlii prin contribuția pe care o aduc la întărirea forțelor morale ale întregii națiuni. Educatorul de vocație e un luptător în aria întinsă a vieții sociale pentru dezvoltarea forțelor creatoare ale națiunii. În acest sens educatorul este un constructor al edificiului național de mîine, menit să impună națiunea română în configurația culturală a umanității. În concepția lui O. Ghibu, viitorul națiunii nu este determinat „de politica de toate zilele, ci de buna și sănătoasa educație a tinereilor generații în conformitate cu politica mare și eternă a neamului“<sup>12</sup>. Formate în lumina intereselor permanente ale națiunii, generațiile tinere vor asigura prin eforturile lor, prin munca lor creatoare, temelia statului și buna organizare a vieții publice. Aceste idei sînt cu atît mai valoroase cu cît ele au fost formulate în 1938, în contextul unei vieți politice europene frămîntate de ideile revanșarde și războinice care puneau în pericol și unitatea noastră națională.

Intrucît educația are ca punct de plecare specificul național, actul educativ e o funcție organică a națiunii. Acțiunea educativă are ca ideal al său dezvoltarea optimă a specificului național. Urmărirea idealului educativ se realizează prin acțiuni complexe, care se extind de la domeniul educației fizice și al igienei populare pînă la dezvoltarea spiritului creator al tinerei generații în știință, tehnică, artă, literatură, muncă, investiții și alte domenii în care creativitatea spiritului uman se poate afirma. Idealul educației pentru care milita O. Ghibu se concretiza în calității ale națiunii române. El concepea actul educativ ca pe o forță formativă capabilă să facă din comunitatea românească o națiune sănătoasă, puternică, luminată, morală, harnică și respectată, în cadrul căreia „individzii să-și poată afirma cît mai liber și spontan calitățile lor creatoare, într-o disciplină superioară și care, grație acestor calități, să se poată în-

<sup>11</sup> O *spovedanie*, în „Pentru o pedagogie românească“; îngrijirea ediției Octavian O. Ghibu, studiu introductiv I. Gh. Stanciu, E.D.P., 1977, p. 292.

<sup>12</sup> *Ibidem*, p. 300.



cadra în chip natural în latinitate și în umanitate<sup>13</sup>. Dezvoltarea potențialului creator al națiunii nu era posibilă fără cooperarea statornică a tuturor instituțiilor de care o națiune dispune: familie, școală, armată, administrație, presă, teatru, cinematograf, radio și alte unități culturale din societate. Pentru O. Ghibu toate instituțiile sociale îndeplinesc o funcție educativă pe planul formării tinerei generații. Nota definitorie a acțiunii educative e dată de gradul în care ea este ancorată în specificitatea națională și de deschiderea față de valorile universale, la a căror îmbogățire națiunea trebuie să contribuie prin creația celor mai aleși fii ai săi.

3. **Școala, instituție națională**, a constituit un obiectiv statornic al activității și luptei lui O. Ghibu. Încă din anul 1907, cînd contele Apponyi, titularul departamentului cultelor și instrucției publice, a supus dietei din Budapesta un proiect de lege școlară care restrîngea drepturile naționalităților în organizarea și îndrumarea activității școlare, O. Ghibu a fost unul dintre conducătorii luptei pentru apărarea caracterului național al școlii românești. În articolele publicate în ziarul **Lupta** el a militat pentru organizarea unei adunări a tuturor românilor din Transilvania în care să se protesteze împotriva prevederilor legii școlare și să se afirme dreptul românilor la învățămînt în limba maternă<sup>14</sup>. Analizînd soluțiile care se schițau în diferite cercuri transilvănene pentru apărarea școlii populare românești, O. Ghibu conchidea că singura soluție e apărarea școlii rezemîndu-ne „pe simțul de jertfă al nostru”<sup>15</sup>. Prin apărarea școlii, pedagogul transilvănean înțelegea păstrarea caracterului ei național, care să se manifeste în organizarea acțiunii educative din cadrul ei „în mod corespunzător firii noastre”. Acest obiectiv se putea realiza prin cunoașterea de către educatori a individualității noastre etnice, a limbii române cu specificul ei și a istoriei naționale cu zbuciumul ei milenar.

O. Ghibu considera că statutul școlii putea fi întărit dacă erau ferite două situații: prima era creată de izolarea școlii de popor și îndepărtarea ei de aspirațiile lui, iar cea de-a doua situație consta în limitarea confesională a funcțiilor ei. Punîndu-și, în 1909, întrebarea: „ce e și ce trebuie să fie școala pentru noi?”<sup>16</sup>, remarcabilul luptător răspunde: „ea e — și va trebui făcută de aici încolo tot mai mult — o pepenieră de cultură națională”<sup>16</sup>. Școala își poate îndeplini această funcție constructivă și creatoare pe planul culturii naționale numai prin organizarea ei judicioasă în raport „cu firea noastră etnică și cu nevoile noastre” și nu prin adoptarea mecanică a unor teorii pedagogice străine. Acestea trebuie să fie cunoscute și comentate ca un sistem la care ne putem referi pentru a cunoaște ce s-a realizat în alte state.

O fundamentare națională a învățămîntului — idee pentru care O. Ghibu milita cu fervoare în 1909 — se putea realiza prin corelarea organică a fiecărui obiect de învățămînt „cu întreaga noastră viață etnică,

<sup>13</sup> *Puncte cardinale pentru o concepție românească a educației*, p. 35.

<sup>14</sup> *Adunarea tuturor românilor*, în „**Lupta**” nr. 67, anul I, 1907.

<sup>15</sup> *Cele de făcut cu școala?*, *ibidem*, nr. 107, anul I, 1907.

<sup>16</sup> *Prolegomena la o educație românească*, p. 53.

istorică și actuală“. Acesta a fost principiul fundamental pe care el l-a așezat la baza planului de învățămînt elaborat pentru școlile ortodoxe din Transilvania. Obiectele de învățămînt care concentrează toate eforturile educative ale școlii de-a asigura educarea tinerei generații în spirit național este limba română. El considera că predarea în limba maternă este o lege naturală în viața oricărui popor. De aci decurge marea importanță ce trebuie acordată valorii pedagogice a cărții de citire. Ea va dobîndi virtuți educative certe în procesul de învățămînt dacă va reuși să pună la îndemina elevilor piese de lectură cu ample resurse formative și va trezi simțul lor „pentru limba vie și pentru nesfîrșitele frumuseți ale ei“. În studiul amplu din 1909 publicat în **Tribuna din Arad — Părerii cu privire la o nouă fundamentare a învățămîntului nostru primar —**, O. Ghibu a stabilit coordonatele pedagogice ale predării tuturor obiectelor de învățămînt într-o viziune națională.

Pentru elaborarea unui nou plan de învățămînt Consistoriul mitropolitan din Sibiu numise o comisie compusă din 10 persoane cunoscătoare ale treburilor școlare. O. Ghibu a criticat deschis planul elaborat de comisie numindu-l „o monstruozitate pedagogică — literară“. La cererea lui R. Ciorogariu, președintele comisiei, O. Ghibu a acceptat să îndeplinească atribuțiile de secretar al ei. Activitatea desfășurată de el în cadrul acestui for pedagogic s-a încheiat în 1911 prin elaborarea unei lucrări ce a contribuit la unitatea învățămîntului ortodox din Transilvania: **Plan de învățămînt și îndreptar metodic pentru școlile populare greco-orientale române**. În acest document pedagogic predarea obiectelor era pusă „pe baze naționale“. Semnificativ este faptul că el face apel la literatura pedagogică a epocii, în special la cea germană, notînd însă că ea trebuie „înțeleasă românește“, adică adaptată trebuințelor specifice ale poporului român.

În activitatea sa de inspector al școlilor subordonate Consistoriului din Sibiu, O. Ghibu a desfășurat o susținută activitate pentru apărarea caracterului național al școlii românești. După începerea ostilităților militare din 1914 activitatea sa pedagogică și culturală nu se mai putea desfășura în siguranță. După ce publicase primul **Anuar pedagogic**, ministrul de instrucțiune, Bela Iankovich, a cerut Consistoriului din Sibiu să împiedice răspîndirea cărții printre învățătorii români. Din această cauză în 1914 n-a mai putut fi tipărit următorul anuar. La începutul lunii noiembrie 1914, O. Ghibu a trecut în România, unde și-a continuat lupta sa națională. După realizarea unității naționale el a devenit titularul catedrei de pedagogie a Universității din Cluj, unde și-a continuat activitatea de constituire a unei concepții pedagogice românești.

4. **Constructivismul pedagogic** al lui O. Ghibu s-a manifestat pe două planuri: teoretic, prin aportul adus de el la constituirea unei pedagogii românești, și practic, prin inițiativele și acțiunile întreprinse de el în aria extinsă a activității școlare. Încă din anii premergători primului război mondial, a întreprins acțiuni viguroase de organizare a activității extrașcolare a învățătorilor. El a militat pentru angajarea învățătorilor în activități culturale menite să contribuie la difuzarea cunoștințelor în

masele românești și la dezvoltarea conștiinței lor naționale<sup>17</sup>. Pentru a întări rolul conferințelor învățătorești în activitatea de perfecționare profesională a învățătorilor a militat pentru organizarea lor judicioasă. De asemenea, a cerut ca în cadrul conferințelor să fie analizate modalitățile de întărire a funcției cultural-educative a școlii încit ea „să fie și în viitor o cetățuie întărită a sufletului nostru, de unde să ne putem apăra cu succes împotriva influențelor ce ar cerca să ne desființeze sufletește“<sup>18</sup>.

Organizarea confesională a școlii românești din Transilvania a avut urmări ambivalente. Pe de o parte, confesionalismul ca principiu de organizare a contribuit la apărarea caracterului național al școlii românești. A fost o urmare binefăcătoare. Dar divizarea confesională a diminuat capacitatea de acțiune culturală și de luptă națională a școlii românești. Unele din spiritele cele mai alese care au acționat pe tărîm școlar — G. Bariț, I. M. Moldovan, R. Ciorogariu, V. Goldiș — au încercat să depășească barierele confesionale pentru a uni într-un șuvoi de acțiune unitară toate forțele pedagogice românești din Transilvania. O. Ghibu a acționat și el în acest sens, militînd pentru organizarea unei secții școlare în cadrul **Astrei**. Această secție era menită să contribuie la întărirea unității de acțiune a corpului didactic transilvănean<sup>19</sup>.

Progresul școlii românești din Transilvania era blocat de mai mulți factori instituționali: politica școlară cu caracter opresiv a guvernului, organizarea confesională a rețelei și instituțiilor școlare, planuri de învățămînt și manuale „certate cu pedagogia, cu firea și cu trebuințele poporului nostru“, după cum afirma O. Ghibu<sup>20</sup>. El cunoscuse direct situația grea care era în acest domeniu și în calitatea sa de referent al secției școlare a **Astrei** a întreprins în 1912 acțiuni de investigare a situației reale din domeniul literaturii didactice și de stimulare a activității de elaborare a unor manuale originale care să înlocuiască traducerile și manuscrisele depășite ca valoare științifică. Dintre virtuțile pe care considera că manualele trebuie să le posede erau adaptarea la viață psihică a copilului, conținutul științific modern, expunerea atrăgătoare și expresivă și prezentarea artistică. Cîteva judecăți de valoare care au stat la baza activității sale creatoare în acest domeniu îl situează în poziția unui deschizător de drumuri în constituirea literaturii didactice ca disciplină științifică. O. Ghibu considera că manualele școlare originale, elaborate de pedagogi care cunosc sufletul copilului și influența exercitată asupra lui de conținutul cărții școlare, prezintă mari resurse educative. Prin valorile pe care le transmit, cărțile de școală „sînt de fapt temelia oricărei culturi“<sup>21</sup>. Tot prin valorile pe care le difuzează, manualul e un mij-

<sup>17</sup> Vezi în acest sens articolele *Activitatea extrașcolară a învățătorilor noștri* în „Tribuna“, nr. 186, anul XIV, 1910 și *Activitatea extrașcolară a învățătorimii noastre*, în „Luceafărul“, nr. 4, anul XI.

<sup>18</sup> *Conferințele învățătoarești din Arhidieceză*, în „Tribuna“, nr. 214, anul XIV, 1910.

<sup>19</sup> Vezi articolele: *Asociațiunea și școala românească*, în „Tribuna“, nr. 185 și 190, anul XV, 1911 și *Concentrarea profesorilor și învățătorilor români ardeleni în cadrele Asociațiunii „Astra“*, în „Transilvania“, nr. 6, anul XLIV, 1913, p. 409.

<sup>20</sup> *Chestiunea manualelor în școlile noastre secundare*, Sibiu, 1913, p. 40.

<sup>21</sup> *Spre o literatură didactică bună*, în „Tribuna“, nr. 81, anul XV, 1911.

loc de educație națională a tinerei generații și de aceea el a militat pentru înlocuirea manualelor traduse cu altele, care să poartă pecetea originalității și a ancorării în configurația culturală românească. Dar O. Ghibu a criticat și alte fenomene negative în acest domeniu: manuale elaborate într-un spirit concesiv față de cererile guvernamentale, piese preluate din conținutul manualelor existente în școlile din Ungaria și Germania și limbaj greoi, forțat și necorespunzător firii limbii române. Activitatea constructivă a lui O. Ghibu s-a manifestat și pe planul analizei diacronice a valorii manualelor. Lucrarea sa **Din istoria literaturii didactice românești**, publicată în 1916, în „Analele Academiei Române“, a constituit nu numai o analiză critică a valorii bucoavnelor, abecedarelor și cărților de citire utilizate în școlile din Transilvania, ci și o reconstrucție pedagogică prin prezentarea evoluției literaturii didactice românești în contextul cultural-istoric național.

După unirea Transilvaniei cu România, O. Ghibu a continuat preocupările sale de investigare a literaturii didactice românești și de schițare a unor proiecte privind îmbunătățirea situației în domeniul cărților școlare. În 1930, a făcut parte dintr-o comisie specială — din componența ei făceau parte G. G. Antonescu I. C. Petrescu, D. V. Țoni și Natalia Valeriu — numită de Casa Școalelor pentru a studia modalitățile de perfecționare a abecedarului. O. Ghibu a elaborat un proiect, în care propunea înființarea unui consiliu al literaturii didactice, care „să studieze cu de-amănuntul evoluția și starea actuală a literaturii noastre didactice de toate gradele și categoriile, în raport cu progresul pedagogiei, al științei, al literaturii și artei, cu literatura didactică a popoarelor străine din cuprinsul țării noastre și din alte țări și cu starea și cu nevoile noastre sociale și naționale“<sup>22</sup>. În același proiect, O. Ghibu propunea să fie înființată o editură de stat pentru literatura didactică. Referindu-se la principiile care să guverneze actul elaborării abecedarului, el sublinia că **prima carte a școlarului** trebuie să aibă un conținut elevat, care să-l facă pe copil „să îndrăgească și marile frumuseți morale și sociale ale vieții“. Abecedarul este și „cartea menită a-i fi pentru totdeauna un prieten și un povățuitor sigur“<sup>23</sup>. El a insistat asupra resurselor educative ale abecedarului, care „să-i puie școlarului, **copilărește**, toate acele probleme care agită viața socială și de pe urma cărora viața lui se resimte“. Abecedarul va fi utilizat în mod rațional dacă va fi urmat de editarea unui **povățuitor** sau îndrumător metodic, în care învățătorul va găsi îndrumările metodice necesare pentru întrebuițarea acestui manual.

În lucrarea sa **Dictatură și anarhie**, în care a supus unei critici tăioase directivele emise de regimul Antonescu în probleme școlare în decursul anilor 1940-1944, O. Ghibu se referă și la valoarea scăzută a literaturii didactice. El remarca orientarea abecedarului după cărți străine, falsul patriotism din cărțile de citire, vorbăria goală și tonul declamatoriu din cărțile de școală. Ceea ce era și mai criticabil sub raport educativ era absența oricărei concepții pedagogice pe care să se bazeze ma-

<sup>22</sup> *Măsuri în vederea unei bune îndrumări a literaturii didactice de toate gradele și categoriile*, în „Prolegomena la o educație românească“, p. 482.

<sup>23</sup> *Ibidem*, p. 285.

nualele școlare. Între ele nu erau corelații firești. Păgubitoare sub raport educativ era absența unor corelații organice între citire, gramatică și compunere. Învățământul istoriei era și el viciat din cauză că „autorii confundă cartea de școală cu gazeta și școala însăși cu o tribună de oratori ocazionali, care vinează efecte de moment“ (p. 222). Manualele oglindeau profunde erori de gândire pedagogică și o orientare științifică primejdioasă care condamna poporul român „la o veritabilă robie economică și culturală“. Pentru a remedia această condamtabilă stare de lucruri, O. Ghibu propunea constituirea unui „Consiliu special al literaturii didactice“, care să stabilească ideile fundamentale conducătoare în domeniul cărților de școală.

Pentru O. Ghibu, pedagogia n-a fost o știință de cabinet sau de catedră, rezultată dintr-un ansamblu coerent de idei sau dintr-un sistem de gândire, ci a fost „viață, creație, care nu depinde în prima linie de principii științifice“ stabilite în cabinete de către savanți sau în laboratoare de către experimenterabili, ci este în funcție de legile eterne și implacabile ale naturii și ale vieții, de mintea sănătoasă, de talentul înăscut, de viziunea clară a unor scopuri cât mai înalte, de pasiunea dusă pînă la sacrificiu pentru înfăptuirea în această lume a binelui, a adevărului, a frumosului și a etern umanului și de elanul creator în veșnică mișcare și funcțiune<sup>24</sup>. În concepția lui O. Ghibu pedagogul e un creator, iar pedagogia constructivă nu poate fi dedusă din concepte abstracte și idei generale, ci bazată pe viața și istoria națiunii și a umanității. Constructivismul pedagogic implică existența unor factori sociali de acțiune educativă, a unor instituții pedagogice- culturale care să dea actului educativ forma necesară realizării obiectivelor urmărite. O. Ghibu a acționat cu vigoare în acest sens inițiind acțiuni de întărire a rolului educativ și cultural al școlii și de apărare a profilului ei instituțional ca pepenieră de cultură românească. Acest militantism, care a rămas nota definitorie a întregii sale activități, a fost și o dimensiune a personalității sale pedagogice. În decursul unei vieți agitate el nu s-a afirmat ca „pedagog de cabinet, de catedră, de laborator“, ci ca unul „de baricade, de tribune, pedagog revoluționar al poporului meu“, pentru al cărui progres a inițiat și înființat instituții pedagogice sau a elaborat proiecte pentru altele. Constructivismul său pedagogic a constat în acte de organizare și conducere a unor instituții sau de elaborare a unor proiecte de acțiune pedagogică și culturală.

După ce a trecut Carpații în România liberă, O. Ghibu a început o acțiune viguroasă de pregătire a spiritelor pentru intrarea țării în acțiunea de dezrobire a Transilvaniei. În toamna anului 1915, și-a expus opiniile de organizare a Muzeului pedagogic, conceput a fi un centru național pedagogic care să corespundă „trebuințelor școlare și cultura-naționale ale întregului nostru neam“<sup>25</sup>. Reținem ideea atribuirii unui rol național instituțiilor pedagogice. Astfel, Muzeul pedagogic avea ca funcție

<sup>24</sup> Pentru o pedagogie românească, p. 342.

<sup>25</sup> Prolegomena la o pedagogie românească, p. 172.

prioritară a sa difuzarea informațiilor despre învățământul românesc din toate provinciile locuite de români. Pe lângă secția muzeistică-documentară, Muzeul pedagogic ar trebui să dispună de mijloace de informare pedagogică a educatorilor. Aceste mijloace erau: o revistă școlară săptăminală, buletin pedagogic, anuar pedagogic, bibliografie pedagogică anuală, culegere de studii asupra istoriei școlilor care ar fi intitulată **Monumenta Romaniae Paedagogica**, o enciclopedie a învățământului românesc și o enciclopedie pedagogică, o bibliotecă pedagogică și un laborator de psihologie și de pedagogie. Datorită structurilor și funcțiilor sale, Muzeul pedagogic trebuie să devină „un adevărat centru de instrucție națională pentru neamul întreg“. Proiectul elaborat de O. Ghibu în 1915 se remarcă prin complexitatea funcțională atribuită instituției. E un proiect căruia și azi pedagogia românească îi e tributară din cauză că n-a fost realizat în integralitatea sa și unitatea lui funcțională.

În timpul războiului, O. Ghibu a fost un luptător curajos pentru realizarea unității naționale a românilor, acționând în toate provinciile locuite de români. După unirea Transilvaniei cu România, O. Ghibu s-a reîntors la Sibiu și a participat la activitatea de organizare pe baze naționale a învățământului din Transilvania. Încă din 15 ianuarie 1919 a solicitat resortului de culte și instrucție publică al Consiliului Dirigent să ia în primire Universitatea din Cluj, pentru a purcede la organizarea ei pe baze naționale. Ca secretar general al resortului culte și instrucție, condus de V. Goldiș, O. Ghibu a inițiat acțiuni decisive pentru așezarea învățământului din Transilvania pe baze naționale. Amintim câteva acțiuni: pregătirea profesorilor, înființarea unor școli normale și licee în diferite centre ardelenene, îndrumarea pedagogică a școlilor primare. În luna mai 1919, a condus în mod direct acțiunea de preluare de către statul român a Universității din Cluj, iar ulterior a participat la organizarea ei pe baze naționale. Una din acțiunile pe care le-a întreprins în calitate de profesor al acestei instituții de învățământ superior a fost propunerea de înființare la Cluj a Institutului de pedagogie, care să aibă în structura sa un seminar pedagogic universitar, liceu model, laborator de pedagogie și psihologie experimentală, muzeu pedagogic, bibliotecă de specialitate, anuar și buletin pedagogic. El a revenit asupra acestei idei. În 1938, sublinia că o asemenea instituție e menită să contribuie la educația națiunii și să studieze „toate documentele privitoare la faptul istoric și actual al educației noastre naționale, făcând cu puțință constituirea unei științe a educației națiunii române“<sup>26</sup>. În anii 1941 și 1943 a elaborat și o tematică a lucrărilor de pedagogie pe care institutul trebuia să le pregătească și care urmau să apară într-o colecție intitulată **Monumenta Paedagogica Romaniae**<sup>27</sup>. Pentru conducerea școlii românești, în care, în concepția sa, „nu s-a păstrat aproape nimic din tradiția eroică a școlii românești din trecut“<sup>28</sup>, propunea înființarea unui organism compus din 100-200 de persoane competente, care să elaboreze politica școlară a statului român.

<sup>26</sup> *Ibidem*, p. 588.

<sup>27</sup> *Puncte cardinale pentru o concepție românească a educației*, p. 41.

<sup>28</sup> *Dictatură și anarhie*, Sibiu, 1944, p. 246.

Era o concepție democratică pe care el o propunea ca o alternativă la conducerea dictatorială a vieții școlare. O. Ghibu a denumit acest organ constituantă filozofică — pedagogică, iar mai târziu i-a lărgit aria de acțiune numindu-l constituantă culturală. Menirea acestui organ era de a elabora politica culturală de care statul român avea nevoie.

Unul din planurile pe care s-a manifestat activitatea lui O. Ghibu de întărire a funcției național-culturale a școlii românești a fost constituit de școlile primare din raza de acțiune a Consistoriului din Sibiu, în cadrul căruia, între 1910-1914, a activat ca inspector școlar. A fost o perioadă de opresiune față de școala românească și slujitorii ei. Politica școlară guvernamentală a pus în primejdie existența unor școli. Făgărașul, Bihorul și Hunedoara erau comitatele în care autoritățile administrative locale au întreprins tot felul de anchete asupra învățătorilor români. Au fost introduse în școli manuale bilingve, româno-maghiare, în special de geografie. În această perioadă de grele încercări pentru școala românească, O. Ghibu a fost unul din spiritele active care a contribuit la întărirea capacității de rezistență a școlii primare transilvănene.

Pentru perfecționarea învățătorilor, O. Ghibu a dat imbolduri noi conferințelor învățătoarești, care în anii 1911-1913, au dezbătut probleme de actualitate, dintre care amintim: „Dare de seamă asupra literaturii pedagogice la români“ (1911), „Predarea limbii române“ (1912). În 1912 el considera că dezbaterile au ca scop „să facă să străbată în toate mințile și inimile învățătorilor conștiința rostului și drepturilor limbii materne în școlile noastre“<sup>29</sup>. Pentru a contribui la mărirea numărului de învățători a sfătuit țăranii să trimită pe cei mai buni și capabili copii la preparandii<sup>30</sup>. El nu a tratat unilateral problema orientării școlare și profesionale a elevilor și a sfătuit învățătorii să orienteze pe absolvenții școlilor primare spre meserii și spre activitățile productive din agricultură, întrucât el aprecia că cele două ramuri asigură bunăstarea și prosperitatea materială a poporului. Preocupat să facă din școala primară o instituție eficientă de progres cultural, O. Ghibu a elaborat pentru învățători îndrumări pedagogice referitoare la organizarea cursurilor cu analfabetii, înființarea bibliotecilor școlare, organizarea șezătorilor și a prelegerilor populare din timpul iernii. Observăm că el a urmărit să angajeze pe învățătorii școlilor primare transilvănene în activități culturale așa cum procedase Spiru Haret, a cărui politică școlară îi era cunoscută. Prin impulsivitatea activității culturale a școlii, O. Ghibu a urmărit întărirea capacității de rezistență a acestei instituții și apărarea ei de către locuitorii satelor. El a reușit, în mare măsură, să împiedice desființarea școlilor din comitatele în care politica guvernamentală primea note deosebit de dure.

Încercarea lui O. Ghibu de a construi o pedagogie românească înțeleasă ca un corp de idei educative reprezintă una din notele de originalitate ale culturii române. Într-o îndelungată și, uneori, dramatică activitate desfășurată în toate ținuturile locuite de români, O. Ghibu a

<sup>29</sup> Conferințele învățătoarești, în „Anuar pedagogic“, 1913, p. 87.

<sup>30</sup> Lipsa de învățători, *ibidem*, p. 91.

fixat câteva coordonate constante ale unui act educativ autentic. Ca nici în oricare alt domeniu de activitate, în cel educativ românii trebuie să fie ei înșiși. „Pedagogia românească-afirma O. Ghibu în răspunsul formulat la scrisoarea primită de la un grup de pedagogi bucureșteni — trebuie să izvorească din națiunea română, ca și literatura românească, ca și religia românească. Altfel, toate acestea nu sînt românești, nu pot întări națiunea și nu-i pot asigura un loc de onoare în istoria universală“. În viziunea sa, pedagogia românească nu înseamnă închistare în noi înșine, ci valorificare a potențialului creator al națiunii pentru afirmarea ei în universalitate. Ancorarea acțiunii educative în specificitatea românească și orientarea ei spre finalități organice cu ființa națională rămîne o coordonată pedagogică permanentă pentru buna creștere pe care familia și școala românească o asigură tinerei generații. Această idee este una din moștenirile pedagogice perene și mereu actuale ale lui Onisifor Ghibu.



DER KAMPF ONISIFOR GHIBUS FÜR DIE ERHALTUNG DER  
RUMÄNISCHEN LEHRERBILDUNGSANSTALTEN ALS FORM DER  
NATIONALEN ERZIEHUNG

(Zusammenfassung)

Der Autor untersucht den Beitrag Onisifor Ghibus (1883-1972) zur Bildung der rumänischen Pädagogik. Seine pädagogische Auffassung gründet sich auf der These der Wahrung der nationalen Eigenheiten im Erziehungsprozess. Das vom hervorragenden Erzieher aus Transilvanien festgelegte Ziel der rumänischen Pädagogik war die Förderung und Pflege der eigentümlichen Wesensmerkmale des rumänischen Volkes im Rahmen der allgemeinen humanistischen Kultur. Durch eine derartige Entwicklung sicherte man die Behauptung der nationalen Gemeinschaft innerhalb des geistigen Lebens der Welt. Onisifor Ghibu trug zur Wahrung des nationalen Charakters der rumänischen Schule in den Jahren 1907-1914, bei als die Rumänen in Transsilvanien einer rücksichtslosen nationalen Unterdrückung ausgesetzt waren. Er setzte seine Tätigkeit zur Bildung der rumänischen Pädagogik auch nach der Vereinigung Transsilvaniens mit Rumänien vom 1. Dezember 1918 fort.

**GHEORGHE PÎNCOTAN (1892-1965)**  
**DELEGAT LA PRIMUL CONGRES AL PARTIDULUI COMUNIST**  
**ROMÂN**

VICTOR CAȚAVEI, LIANA PĂUN

Privind retrospectiv activitatea desfășurată în fiecare etapă istorică de poporul român pe drumul victoriei revoluției socialiste, al edificării unei noi orînduiri sociale în patria noastră sub conducerea P.C.R., rememorăm implicit Congresul de la 8 mai 1921, de importanță epocală în istoria mișcării muncitorești din România, moment cu maximă semnificație în istoria poporului român. „Crearea Partidului Comunist Român — subliniază Programul partidului — pe baza ideologiei marxist-leniniste a marcat o etapă nouă, superioară, atât pe plan politic și ideologic, cât și organizatoric în mișcarea revoluționară din România, în dezvoltarea detașamentului de avangardă al clasei muncitoare, a dat un nou și puternic avînt luptelor politice și sociale desfășurate de masele largi populare din țara noastră”<sup>1</sup>.

Aradul, unul dintre cele mai importante centre ale mișcării muncitorești din România, avînd un proletariat numeros, conștient și bine organizat, cu vechi tradiții de luptă revoluționară, a fost prezent la marele act istoric al creerii Partidului Comunist Român. Delegații muncitorimii socialiste arădene, care au reprezentat-o la Congres au fost Gheorghe Pîncotan, Alexandru Rușchia, Bathory Geza și Thurzo Nandor.

Îndeplinindu-și mandatul încredințat, delegații arădeni au participat activ la desfășurarea lucrărilor Congresului, votînd alături de majoritatea celor prezenți pentru transformarea partidului socialist în partid comunist și pentru afilierea acestuia la Internaționala a III-a comunistă. Pentru votul lor responsabil, dat în numele proletariatului arădean, cei patru delegați au fost arestați, alături de majoritatea participanților la Congres, în 12 mai 1921 și deferiți justiției sub învinuirea de „crimă contra siguranței statului”<sup>2</sup> burghezo-moșieresc.

Între delegații arădeni la Congresul de creere al Partidului Comunist Român, personalitatea cea mai proeminentă a fost Gheorghe Pîncotan, militant de seamă al mișcării muncitorești arădene. El s-a remarcat prin activitatea sa revoluționară încă în perioada premergătoare făuririi statului național unitar român și în primii ani care i-au urmat, ani de îm-

<sup>1</sup> *Programul P.C.R., de făurire a societății socialiste multilateral dezvoltate și înaintare a României spre comunism*. Ed. Pol.; Buc., 1974, p. 22-23.

<sup>2</sup> Procesul verbal al arestării delegaților la Congresul I al P.C.R., 12 mai 1921, Arhiva I.S.I.S.P., Fototeca, nr. 17306.

plinire a idealurilor naționale pentru care luptaseră și socialiștii arădeni dar și ani ai avântului revoluționar al maselor populare.

Gheorghe Pincotan s-a născut la 11/23 aprilie 1892 într-o familie muncitorească numeroasă, care locuia în cartierul arădean Gai. Părinții săi, Ioan și Elisabeta Pincotan, avînd șase copii, erau împovărați permanent de griji materiale. Acestea s-au agravat prin moartea prematură a tatălui, obligîndu-l pe Gheorghe Pincotan ca, după absolvirea școlii primare, să intre ucenic la Fabrica de vagoane și motoare „Johann Weitzer“ din Arad. S-a calificat în meseria de lăcătuș mecanic, ajungînd în cîțiva ani un muncitor bine apreciat pentru competența sa profesională<sup>3</sup>.

În anii de ucenicie și apoi de muncă ca tinără calfă la Fabrica de vagoane, muncitorimea arădeană își constituise o puternică secție română a Partidului Social-Democrat. Concomitent s-a realizat unitatea de acțiune a socialiștilor cu forțele naționale, grupate în Partidul Național Român. Ca urmare, adunările populare și manifestațiile s-au succedat într-un ritm alert. Alături de drepturi naționale, muncitorimea lupta pentru o legislație industrială, care să-i asigure condiții normale de muncă și echitabile de salarizare.

Cîteva acțiuni s-au impus prin amploare, printre acestea: adunarea populară din martie 1912, cînd peste trei mii de muncitori au demonstrat cerînd drepturi și libertăți democratice; greva generală din mai 1912, blocată prin intervenția forțelor armate dar urmată de marea manifestație pentru legiferarea votului universal, libertatea presei și democratizarea vieții de stat<sup>4</sup>.

În acești ani muncitorii Fabricii de vagoane s-au impus ca detașamentul cel mai combativ al proletariatului arădean. Ei s-au ridicat cu hotărîre împotriva exploatării sociale și naționale, demonstrîndu-și totodată voința lor de împotrivire față de politica pregătirilor de război dusă de monarhia austro-ungară<sup>5</sup>.

Printre militanții muncitorilor metalurgiști arădeni s-a aflat și Gheorghe Pincotan, încă din timpul grevelor și manifestațiilor din iunie, octombrie și noiembrie 1912. Greva din februarie 1913 este ultima mare acțiune revendicativă la care participă. Curînd după aceea este încorporat în armată iar odată cu izbucnirea primului război mondial, mobilizat în armata de operații.

Reîntors la Arad, încă în uniformă militară, Gheorghe Pincotan se căsătorește, în iunie 1915, cu Bodea Persida, întemeindu-și o familie exemplară, soția sa înțelegîndu-i lupta și ajutîndu-l. Copiii au urmat curînd, un băiat, încetat prematur din viață, și trei fete. Pentru ei, militantul socialist se va dovedi un bun tată.

În ultima perioadă a războiului Gheorghe Pincotan se va afla printre muncitorii Fabricii de vagoane, profund nemulțumiți de situația econo-

<sup>3</sup> Datele biografice ale lui Gheorghe Pincotan provin din actele sale personale, păstrate de familie, și din relatări ale membrilor acesteia.

<sup>4</sup> *Aradul — permanență în istoria patriei*, Arad, 1978, p. 340-341.

<sup>5</sup> *Monografia Uzinei de vagoane Arad*, Arad, 1972, 7. 89.

mică și politică dezastruoasă, de regimul de teroare instaurat. Începînd din primăvara anului 1918, lupta lor revendicativă pentru drepturi sociale și naționale va lua amploare. Ea va culmina în octombrie-noiembrie 1918, cînd manifestațiile cuprind întregul oraș.

La Arad se constituie și activează Consiliul Național Român Central, pe baza unității de luptă a militanților Partidului Național Român și a secției române a Partidului Social-Democrat. Consiliul va exprima hotărîrea maselor populare de a se desprinde din imperiul multinațional opresor austro-ungar și de a făuri unitatea națională. El va organiza administrația românească în teritoriile locuite de români și va convoca Marea Adunare Națională de la Alba Iulia. La 1 Decembrie 1918, delegații poporului român vor proclama unirea Transilvaniei, Banatului, Crișanei și Maramureșului cu România, în aclamațiile a zeci de mii de români, adunați pe cîmpul lui Horea.

Se încheia astfel amplul proces al făuririi statului național unitar român, la care militanții socialiști au adus o contribuție de prim ordin<sup>6</sup>.

Participarea militanților socialiști români la făurirea statului național unitar, a fost urmată, în perioada următoare, în condițiile intensificării revoluționare a clasei muncitoare, de o intensă activitate pentru realizarea unității partidului muncitoresc revoluționar, a tuturor forțelor muncitorești și democratice. Un rol important, în această privință, a revenit Declarației Partidului Socialist și a Uniunii Sindicatelor din România, de la 13 februarie 1919.

În martie 1919, Gheorghe Pincotan a fost ales în fruntea organizației sindicale de la Fabrica de motoare și vagoane, devenită în anul următor „Astra” — vagoane Arad. Organizația, foarte puternică în cursul anilor 1919-1920, dădea majoritatea membrilor Sindicatului în fier și metal. Aceasta grupa în iunie 1920, împreună cu Sindicatul muncitorilor feroviari, 4.400 de membri la Arad. Reprezenta astfel o forță de prim ordin a muncitorimii arădene<sup>7</sup>.

Concomitent, prestigiul lui Gheorghe Pincotan a crescut mult. De aceea a făcut parte din delegațiile arădene la conferințele successive ale Partidului Social-Democrat, ținute la Sibiu între 10-11 mai 1919 și 7-8 septembrie 1919 și la Congresul sindicatelor din Ardeal și Banat, ținut la Cluj în 17-18 august 1920<sup>8</sup>. În alegerile parlamentare din 25-27 mai 1920, desfășurate pe baza decretului-lege din 16 noiembrie 1918, prevăzînd votul universal, egal, direct și obligatoriu, Gheorghe Pincotan a fost înscris pe lista de candidați ai Partidului Social-Democrat în județul Arad. Candida la Pecica alături de militanți cunoscuți ca Ion Flueraș la Chișineu-Criș, Iacob Bodnar la Arad, Romulus Munteanu la Șiria, Victor

<sup>6</sup> I. Popescu-Puțuri, A. Deac sub (redacția) *Unirea Transilvaniei cu România, 1 Decembrie 1918*, Ediția a II-a, I.S.I.S.P., București, 1972, p. 673-679.

<sup>7</sup> *Raportul Sindicatului în fier și metal*, Arad, 1920, p. 2.

<sup>8</sup> „Adevărul”, 5/18 mai 1919; „Socialismul”, 17 august 1919; *Documente din istoria mișcării muncitorești din România, 1916-1921*, Ed. Politică, București, 1966, p. 486.

M'un'eanu la Radna, Ludovic Feier la Șimand și Dimitrie Boar la Gura-hon<sup>9</sup>. Dintre aceștia, Gheorghe Pîncotan a obținut cel mai mare număr de voturi<sup>9</sup>.

În anul 1920, muncitorimea fabricii de vagoane în fruntea sindicatului căruia se afla Gheorghe Pîncotan, a organizat mari acțiuni revendicative. Ea a constituit la Arad principalul detașament al grevei generale din Banat, în zilele de 25-27 august, și al grevei generale demonstrative din Transilvania, în ziua de 1 septembrie. Despre aceasta „Tribuna Socialistă“ scria: „A fost un moment de înălțătoare însuflețire când miercuri, ora 10, muncitorimea Ardealului din toate fabricile, din toate minele, atelierele și birourile a încetat lucrul, întrunindu-se spre a se sfătui cu privire la situația sa politică și economică“<sup>10</sup>.

Acțiunile revendicative din anul 1920 au culminat cu greva generală, începută la Arad în zorii zilei de 21 octombrie de către muncitorii feroviari, urmați de muncitorii de la Fabrica de vagoane, Fabrica de automobile, Industria textilă arădeană. Greva generală a cuprins la Arad circa zece mii de muncitori. Printre organizatorii săi, la Fabrica de vagoane, s-a numărat și Gheorghe Pîncotan<sup>11</sup>.

În aceeași perioadă s-a apropiat de finalizare un vast proces de clarificare ideologică și politică, urmărind unificarea mișcării muncitorești pe plan național, făurirea partidului marxist-leninist al clasei muncitoare din România, prin transformarea partidului socialist existent. În cadrul procesului revoluționar ce se desfășura, muncitorimea arădeană s-a situat de partea militanților comuniști, sprijinind hotărârile Consiliului general al partidului socialist și a sindicatelor din 30 ianuarie — 3 februarie 1921. Pentru viitorul Congres al partidului, muncitorii arădeni și-au ales delegații care îi vor reprezenta<sup>12</sup>.

Printre delegații desemnați pentru Congres se afla și Gheorghe Pîncotan. „Era atunci un tânăr muncitor de 29 de ani, înflăcărat luptător pentru drepturile și revendicările muncitorilor de la Fabrica de vagoane „Astra“, președintele sindicatului din fabrică, organizator al grevei generale din 1920, mereu prigunit și urmărit pentru ideile lui îndrăznețe. Pentru lupta lui consecventă, muncitorii i-au acordat marea încredere și cinste de a fi delegat la Congresul de constituire al partidului comunist, din mai 1921“<sup>13</sup>.

În intervalul de timp scurs pînă la începerea lucrărilor înaltului forum al partidului, Gheorghe Pîncotan a activat pentru realizarea unității tuturor forțelor muncitorești. Caracteristică, în această privință, este și vizita pe care a întreprins-o la Timișoara, în 14 martie 1921, pentru reprezentarea tinerilor muncitori din Arad la Congresul mișcării socialiste de tineret, care urma să-și desfășoare lucrările în zilele de 20-21

<sup>9</sup> „Munkaslap“, an 2, nr. 119, 26 mai 1920, p. 2.

<sup>10</sup> *Monografia Uzinei de Vagoane Arad*, p. 92.

<sup>11</sup> N. Goldberger (coordonator), *Greva generală din România — 1920*, Ed. I.S.IS.P., București, 1970, p. 264; *Aradul — permanență în istoria patriei*, p. 525.

<sup>12</sup> *Aradul — permanență în istoria patriei*, p. 525-526.

<sup>13</sup> Relatarea militantului comunist Ioan David, manuscris, fila 1.

martie 1921<sup>14</sup>.

În perioada premergătoare Congresului, înștiințate de delegarea lui Gheorghe Pincotan, autoritățile represive au organizat acțiuni de opresiune, în scopul intimidării acestuia. Perchezițiile la domiciliu s-au ținut lanț. În aceste cazuri, fiica sa Hortenzia fugea pe geam în grădină, apoi în vecini, cu cărțile socialiste pe care le posedă. Jandarmii înconjurau de obicei casa și îl căutau. În toate cazurile, Gheorghe Pincotan a reușit să-i evite, fiind plecat de acasă, sau înștiințat din timp de către tovarăși.

Pentru a-și asigura o acoperire, deși plecarea sa la Congres era pe deplin legală, însăși pregătirea acestuia se desfășura în legalitate, Gheorghe Pincotan a obținut o delegație de la fabrică, sub pretextul preschimbării unor sume de bani ale sindicatului. A plecat totuși pe furiș, pentru că era mereu urmărit. A plecat cu un mic geamantan ponosit, care conținea însă documentele prețioase ale muncitorilor. S-a furișat pe un mic geam, care dădea din cameră în grădină și a plecat la București, lăsând acasă o soție cu trei copii mici, o mamă văduvă și pe frații săi<sup>15</sup>.

Gheorghe Pincotan a participat la lucrările Congresului din prima zi. După prezentarea Dării de seamă morale și materiale, de către Gheorghe Cristescu, în ziua a doua a Congresului, 9 mai 1921, Gheorghe Pincotan a luat cuvântul, alături de alți delegați, criticând împreună vechiul Comitet Executiv pentru inconsecvența dovedită față de problemele vitale ale luptei revoluționare a clasei muncitoare, pentru lipsa de inițiativă în momentele cele mai favorabile ale organizării luptelor revendicative și pentru pregătirea insuficientă a grevei generale<sup>16</sup>.

Gheorghe Pincotan s-a alăturat apoi votului marii majorități la Congres, care au hotărât transformarea partidului socialist în partid comunist. Își îndeplinea astfel, cu un înalt spirit revoluționar, mandatul încredințat de proletariatul arădean.

Arestat la 12 mai 1921, alături de majoritatea participanților la Congres, Gheorghe Pincotan a fost deținut în închisoare de la Jilava. Abia la 18 octombrie 1921, a fost deferit justiției pentru crimă contra siguranței statului, urmînd să fie implicat în procesul ce se va organiza apoi în Dealul Spirii. La fel ca pentru mulți alți militanți comuniști, masele muncitoare au făcut presiuni și pentru eliberarea lui Gheorghe Pincotan. Concomitent i-au sprijinit familia.

Demersuri importante au făcut și locuitorii din cartierul arădean Gai, în care locuia Gheorghe Pincotan și familia sa. Acești muncitori și țărani s-au adresat Ministerului de Interne și Senatului, cerînd eliberarea din închisoare a lui Gheorghe Pincotan. Referatul de respingere a cererii, conținînd capetele de acuzare împotriva lui Gheorghe Pincotan, este semnificativ pentru modul în care apreciau autoritățile lupta acestuia.

„Numitul Pincotan Gheorghe, muncitor, de fel din comuna Arad — Gai, a fost membru activ al Partidului Socialist Român și aderent al In-

<sup>14</sup> *Documente din istoria mișcării muncitorești arădene. 1918-1944*, Arad, 1972, p. 29-30.

<sup>15</sup> Relatările lui Ioan David, manuscris, fila 2, și ale Hortensiei Mihalache.

<sup>16</sup> I. Popescu-Puțuri, A. Deac, *op. cit.*, p. 421.

ternaționalei a III-a ruse, întrebunțind toate mijloacele pentru a propaga ideile comuniste.

A luat parte la toate mișcările muncitorești din sus-numita comună, avînd rol de conducător.

La ultimul Congres socialist din București, fiind trimis ca delegat al muncitorilor din comuna Arad, a fost arestat de d-l comisar regal, major Cernat, la Clubul socialist din str. Sf. Ionică și depus la închisoarea din Jilava.

Direcțiunea Siguranței generale, primind două petițiuni înaintate de Președenția Senatului, cu adresa nr. 1767 din 1. VI. 1921 și iscălite de mai mulți săteni din comuna Arad, prin care se cere eliberarea susnumitului, a cerut relații Inspectoratului general de poliție și Siguranță Cluj și Serviciului special de siguranță Arad. Din ambele răspunsuri reiese că numitul este un element periculos, avînd mare influență asupra consătenilor săi...<sup>17</sup>.

În lunile care au urmat, întreaga muncitorime arădeană, precum și numeroase forțe democratice, s-au pronunțat cu hotărîre pentru eliberarea imediată a delegaților la Congres.

Astfel, în rezoluția adunării organizată la Arad, în 15 februarie 1922, se afirma că: „Adunarea populară de aici declară că își asumă cea mai perfectă solidaritate cu conducătorii întemnițați ai muncitorimii...“<sup>18</sup>.

Sub presiunea maselor muncitoare din întreaga țară, prin decretul guvernamental din iunie 1922, militanții comuniști, implicați în procesul din Dealul Spirii, printre care se afla și Gheorghe Pincotan, au fost amnistiați.

Astfel, militantul comunist Gheorghe Pincotan, reprezentant de seamă al proletariatului arădean, a adus o contribuție remarcabilă la înlăptuirea unuia din actele istorice fundamentale pentru națiunea română. Secretarul general al Partidului Comunist Român, tovarășul Nicolae Ceaușescu, sublinia astfel semnificația istorică a votului din 11 mai: „Crearea partidului comunist a marcat triumful forțelor revoluționare și al marxism-leninismului în mișcarea muncitorească din țara noastră; din acest moment mișcarea revoluționară din România a intrat într-o etapă nouă, superioară a dezvoltării sale“<sup>19</sup>.

---

<sup>17</sup> Arhivele Statului Arad, fond Prefectura județului Arad, doc. nr. 1980/1921, p. 1-2.

<sup>18</sup> *Aradul — permanență în istoria patriei*, p. 527.

<sup>19</sup> Nicolae Ceaușescu, *România pe drumul construirii societății socialiste multilaterale dezvoltate.*, Vol. 5, Ed. Politică, București, 1961, p. 865.

## (Zusammenfassung)

Die vorliegende Arbeit versucht die Persönlichkeit des Arader Kommunisten Gheorghe Pincotan, Delegierter der Stadt Arad zum Bildungskongress der Rumänischen Kommunistischen Partei ins Gedächtnis zu rufen.

Am 11/23. Apr. 1892 in einer Arbeiterfamilie geboren, qualifizierte sich Gheorghe Pincotan als Schlosser in den Wagnn — und Motorenwerken Arads. Ständig mit materiellen Sorgen belastet, nahm er schon dem Ausbruch des 1. Weltkrieges an zahlreiche Bewegungen des Arader Proletariats teil. Nach der Bildung des einheitlichen Nationalstaates, in einer Zeit, in der die Arbeiterbewegung sich immer mehr steigerte, wurde Gheorghe Pincotan zum Präsidenten der Gewerkschaft der Wagnnwerke gewählt; er war Mitglied der Arader Delegation für die Konferenzen der Sozialdemokratischen Partei von 1919-1920; er figurierte auf der Kandidatenliste der Sozialdemokratischen Partei bei den parlamentarischen Wahlen im Jahre 1920 und er war einer der Häupter des Generalstreikes vom Oktober 1920. Im Jahre 1921 war er einer der Delegierten Arads für den Bildungskongress der Rumänischen Kommunistischen Partei. Gheorghe Pincotan nahm von dem ersten Tag an die Arbeiten des Kongresses teil und er sprach sich zugunsten der Verwandlung der Sozialistischen Partei in eine Kommunistische Partei aus. Er wurde am 12. Mai 1921 verhaftet und er blieb im Jilava — Gefängnis bis Juni 1922 als er infolge des Dealul Spirii Prozesses in Freiheit gesetzt wurde.

Durch seine revolutionäre Tätigkeit trug Gheorghe Pincotan wesentlich zur Verwirklichung einer grundlegenden Tat in der Geschichte der rumänischen Nation bei.





# ISTORIA CULTURII



## DOUĂ CĂRȚI CUMPARATE DE GHEORGHE ȘINCAI PENTRU ȘCOLILE BLAJULUI\*

IACOB MĂRZA

„În curs de 12 ani, în care am fost pus director peste toate școlile sătești românești din Transilvania, niciodată n-am pregetat a le vizita, îndrepta și a le întări, dar nici n-au rămas fără rezultat îngrijirile mele; fiindcă la stăruința mea numărul s-a ridicat pînă la 300. Salariul meu ordinar peste tot era 300 florini, însă spesele de peste an, ce se făceau cu vizitarea acestor școli, se acopereau sub titlu de diurnă din fondul general al școlilor naționale. Sub împăratul Iosif II am fost silit să inspectez de trei ori școlile naționale românești una câte una și să raportez oficial despre starea, progresul și funcționarea acelor școli naționale“<sup>1</sup>.

În astfel de cuvinte simple dar convingătoare, sintetiza Gh. Șincai (1754-1816), reprezentant de seamă al iluminismului românesc<sup>2</sup>, efortul depus pentru slujirea învățămîntului transilvănean, în calitate de director al școlilor naționale din Ardeal (1782-1796)<sup>3</sup>.

\* Comunicare susținută la Consfătuirea Cercului județean de bibliofilie Alba, în 11 iunie 1981, la Biblioteca documentară „Bethlen” Aiud.

<sup>1</sup> *Biografia lui G. George Șincai, scrisă de el însuși*, în Arhiva pentru filologie și istorie, Blaj, XV, 1868, p. 293, n. 24.

<sup>2</sup> Cf., pentru coordonatele vieții și activității cărturarului: A. Papiu Ilarian, *Viața, operele și ideile lui George Șincai de Șinca*, București, Tip. nat., 1869; D. Popa, *Gheorghe Șincai*, Blaj, 1944 (colecția „Oamenii Blajului” 4); M. Tomuș, *Gheorghe Șincai. Viața și opera*, București, Edit. pt. lit., 1965.

<sup>3</sup> Informații prețioase pentru efortul lui Gh. Șincai la dezvoltarea învățămîntului românesc din Ardeal la: (G. Barițiu), *Directorul de școli George Șincai, I-II*, în „Transilvania”, XVI, 5-6, 7-8, 1885, p. 38-40, 54-56, *Acte oficiale aflate în colecția lui G. Șincai relative mai ales la școlile din Blaj*, în *ibidem*, XVI, 9, 10, 1885, p. 71-75; I. Ratiu, *George Șincai de Șinca și școlile populare române, I-III*, în *Foaia școlastică*, Blaj, I, 2-4,, 1899, p. 11-12, 18-20, 25-27; I. Modrigan, *Înlăturarea lui Gheorghe Șincai din directoratul școlilor*, în *Lui Nicolae Iorga omagiu*, Craiova, „Ramuri”, 1921, p. 207-215; Tr. Popa, *Activitatea școlară a lui Gheorghe Șincai*, în „Societatea de miine”, I, 22, 1924, p. 435-436; N. Albu, „Gheorghe Șincai, organizator și îndrumător al învățămîntului românesc din Transilvania”, în „Revista de pedagogie”, XV, 11, 1966, p. 73-80 etc.

Obolul adus de același iluminist în folosul școlilor naționale este înregistrat și de N. Albu, *Istoria învățămîntului românesc din Transilvania pînă la 1800*, Blaj, „Lumina”, 1944, p. 248-280; R. Munteanu, *Contribuția Școlii Ardelene la culturalizarea maselor*, București, Edit. did. și ped., 1966, p. 179-186; Oct. Bârlea, *Ex historia romana: Ioannes Bob episcopus Fogarasiensis (1783-1830)*, Frankfurt-Main, f. a.,

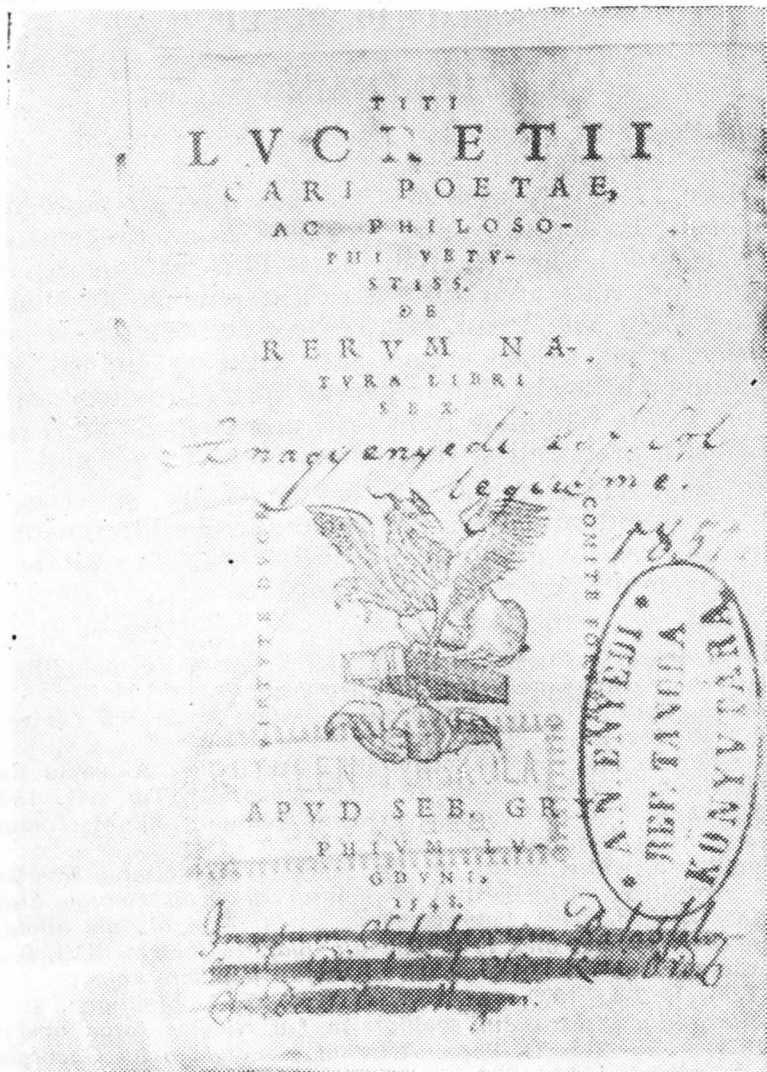


Fig. 1: Foaia de titlu a lucrării Lucretius, De rerum natura libri, X, Lugdunum, 1548.

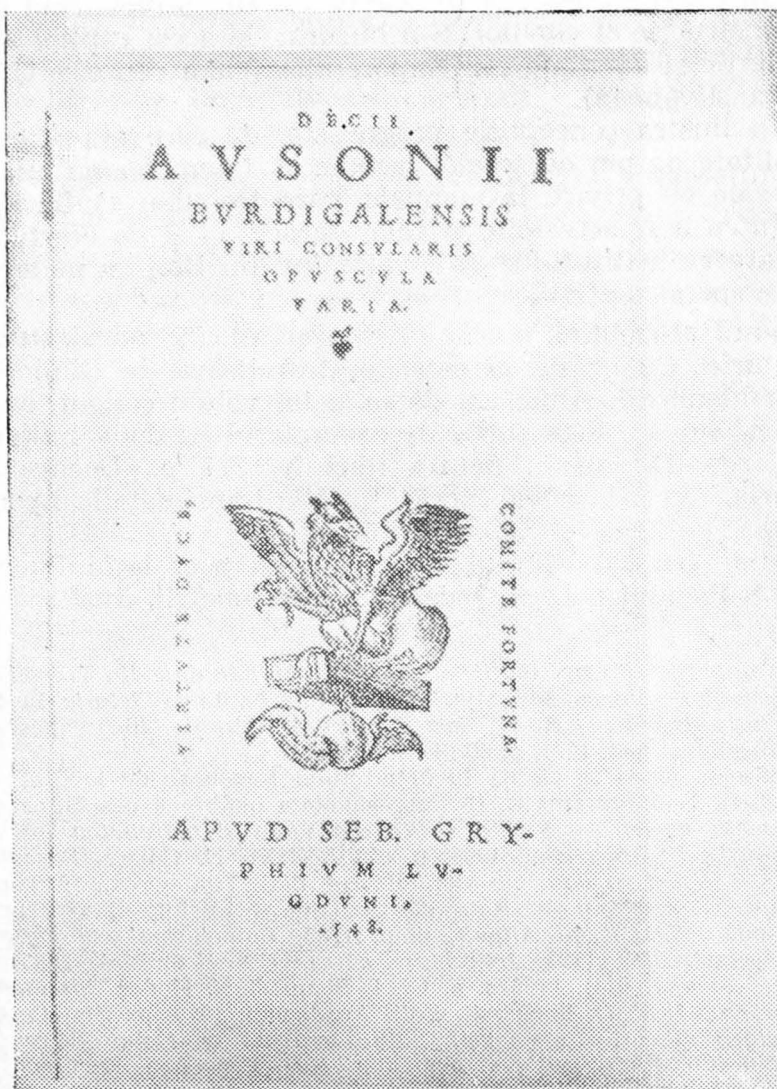


Fig. 3: Anonimus, *Opuscula varia*, Lugdunum, 1548, foaia ae l.1!u

În fruntea școlii de obște din Blaj, din octombrie 1782, unde îndeplinea funcția de catihet, Gh. Șincai își va consacra o parte din eforturi în vederea ridicării calității învățămîntului. Stăruie pentru pregătirea de cadre specializate și pentru înzestrarea cu manuale necesare. O parte din acestea le va elabora personal; altele le va traduce<sup>4</sup>. Mereu în dispută cu autoritățile de la Blaj, directorul școlilor naționale sâtești (376 la număr) organizează cursuri de îndrumare ale dascălilor după noile metode pedagogice, utilizate în școlile din imperiul habsburgic. De asemenea, colindă satele Transilvaniei, controlînd starea școlilor, semnalînd greutățile de care se izbeau cadrele didactice în munca lor sau înregistrînd succese în procesul de instrucție al elevilor. S-a bucurat, la acest capitol al activității, de aprecierile și de stima contemporanilor (chiar reprezentanți ai feudalismului transilvănean).

Pentru a ilustra concepțiile progresiste, de care era animat Gh. Șincai în calitate de om de școală, trebuie să ținem seama nu numai de observațiile sale cu privire la manuale, care trebuiau să fie în așa fel redactate pentru a fi accesibile și celor săraci<sup>5</sup>, ci și de efortul dovedit pentru înzestrarea instituțiilor de învățămînt din Blaj cu material didactic adecvat, în speță cu cărți (Fig. 1, 3).

În sprijinul afirmației, dorim să prezentăm, în cadrul studiului de față, o mărturie. Cu ocazia cercetărilor întreprinse la Biblioteca documentară „Bethlen” din Aiud, am detectat un volum coligat, cu o însemnare a lui Gh. Șincai<sup>6</sup>. Este vorba de exemplarul cu două colligate: Titus Lucretius Carus, *De rerum natura libri X*, 277 p., Decius Ausonius, *Opuscula varia*, 235 p. Ambele lucrări au fost imprimate la Lyon (Lugdunum), în 1548, în officina lui Seb. Gryphius<sup>7</sup>.

Ediția din opera filosofului materialist și poet latin Lucretius (c. 99-55 î. e. n.), *Poemul naturii*, redactat în hexametree, ilustrînd concepția

---

passim; L. Protopopescu, *Contribuții la istoria învățămîntului din Transilvania 1774-1805*, București, Edit. did. și ped., 1966, p. 179-186; N. Iorga, *Istoria învățămîntului românesc*. Ediția îngrijită, studiu introductiv și note de Ilie Popescu Teiușan, București, Edit. did. și ped. 1971, p. 60-61.

Pentru efortul depus în slujba învățămîntului românesc de la Blaj, Gh. Șincai a fost inclus, în mod îndreptățit, în impresionanta galerie a dascălilor blăjeni Cf. I. Rațiu, *Dascălii noștri — Scurte notițe din viața și activitatea lor literară — (1754 — 1848)*, Blaj, Tip. semin., 1908, p. XXV-XXXI; N. Comșa, *Dascălii Blajului. Scria lor cronologică cu date bio-bibliografice*, Blaj, Tip. semin., 1940, p. 27-29.

<sup>4</sup> Reținem, dintre manualele elaborate de Gh. Șincai în folosul școlilor naționale din Transilvania: *A.B.C. sau Alifavit*, Blaj, 1783; *Catechismul cel mare cu întrebări și răspunsuri*, Blaj, 1783; *Îndreptare către aritmetică*, Blaj, 1785; *Bucoavnă*, Sibiu, 1788; *Bucoavnă*, Blaj, 1796 ș. a. Cf. I. Bianu și N. Hodoș, *Bibliografia românească veche 1508-1830. II*, București, Edit. Academiei, 1910, passim; O. Ghibu, *Din istoria literaturii didactice românești*. Ediție îngrijită de Octav Păun. Tabel cronologic, studiu introductiv, note și comentarii: V. Popeangă, București, Edit. d. d. și ped., 1975, p. 60-62; N. Albu, *Istoria învățămîntului românesc (...)*, p. 261, 263, 269.

<sup>5</sup> D. Ghișe, P. Teodor, *Fragmentarium iluminist*, Cluj, Edit. Dacia, 1972, p. 125-126.

<sup>6</sup> Biblioteca documentară „Bethlen” Aiud. 373.

<sup>7</sup> În direcția unor ediții rare din opera scriitorilor în cauză, adică Lucretius și Ausonius, vezi J. Ch. Brunet, *Manuel du libraire et de l'amateur de livres*, I, III, Paris, Firmin-Didot frères, c. 572-573, 1217-1223.

atomistă a lui Epicur, și culegerea după pœziile lui Ausonius (c. 310-395), versificator abil, originar din Galia, se remarcă prin calități tehnice deosebite. Nu ne referim numai la foile de titlu, unde întâlnim marca tipografică **Gryphon** cu inscripția „Virtute duce, comitum fortuna“, dovedind apartenența lor la atelierul meșterului lyonez Seb. Gryphius. Avem în vedere, mai ales, inițialele de la începutul unor capitole, inspirat ornamentate cu motive zoomorfe și antropomorfe.

Protejat de o copertă din carton învelit în piele, volumul cu cele două colligate conține, pe foaia de titlu a ediției din 1548 după poemul lui Lucretius, **De rerum natura**, o însemnare elocventă, vis-à-vis de efortul depus de Gh. Șincai pentru înzestrarea școlilor din Blaj cu cărți: „In usum Scholarum Balasfalv/ensium/ emit G[eorgius] Gabriel Sinkai Ord/inis/ Sancti/ Basillii Magni“ (Fig. 2).

Pe lângă însemnarea reprezentînd desigur autograful lui Gh. Șincai, aceeași foaie de titlu mai poartă un ex libris manuscris („A nagyenyedi ref. Collegiumé 1851“) și două ștampile din a doua jumătate a secolului al XIX-lea. Ele dovedesc apartenența volumelor la instituția de învățămînt din Aiud, respectiv la biblioteca ei.

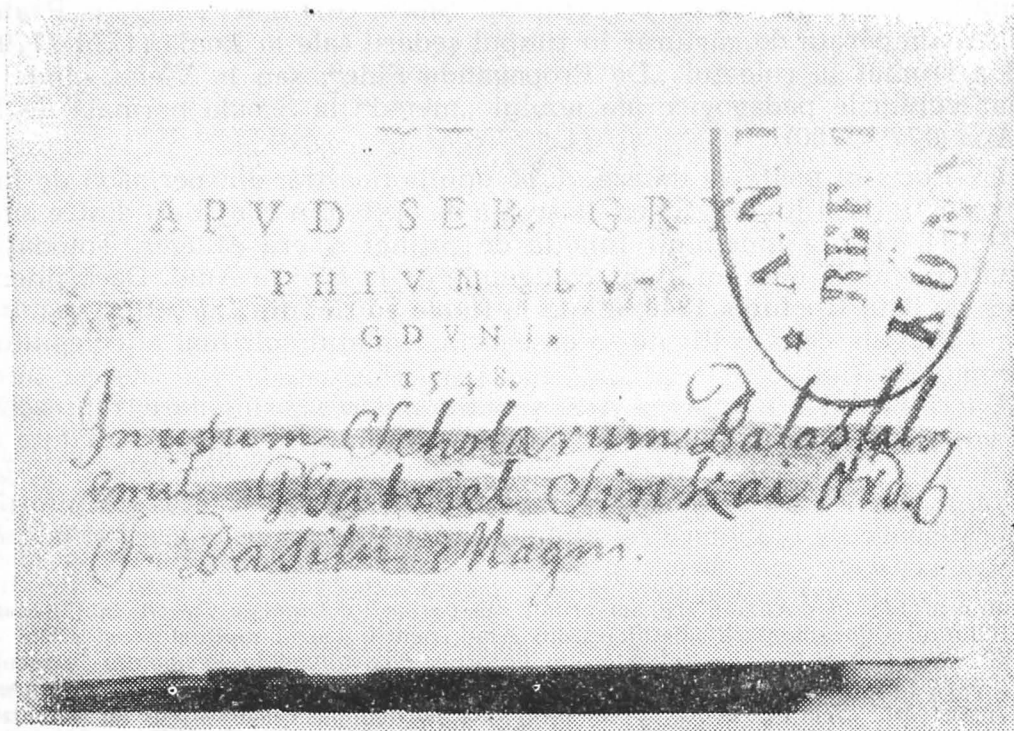


Fig. 2: Notița manuscrisă a iluministului Gheorghe Șincai: donația cărții pe seama școlilor românești din Blaj.



Cele două colligate, conținând ediții din operele lui Lucretius și Ausonius, au putut intra, așadar, în fondul bibliotecii aiudene chiar înainte de mijlocul secolului al XIX-lea<sup>8</sup>. În sprijinul acestei ipoteze este o însemnare, redactată în creion negru, aflată la sfârșitul ediției din Lucretius. Este vorba de o listă, care cuprinde **Rhetores 1840** cu notele primite la diferite examene. Având în vedere că marea majoritate a numelor elevilor incluși în listă sînt maghiare (sau maghiarizate), putem conchide că se referă la elevii colegiului din Aiud. Așadar, în 1840, volumul trebuia să se fi aflat în mediul cărturăresc al Aiudului, poate la un profesor sau elev de la colegiu.

Notița de pe foaia de titlu a ediției din **De rerum natura** nu poartă nici o dată. Încercînd să o încadrăm cronologic, vom ține seama, pentru început, de titulatura cumpărătorului. De aici, rezultă că, atunci cînd a procurat colligatele respective pentru școlile din Blaj, Gh. Șincai era, încă, membru al ordinului monahal Sf. Vasile, cel Mare. Deci, era călugăr. Gh. Șincai a făcut parte din acest ordin pînă în anul 1784, cînd a cerut autorităților în drept să fie eliberat pentru a dedica efortul său intelectual dezvoltării școlilor naționale și pentru a continua documentarea la **Hronicul românilor și a mai multor neamuri**. Deci, înainte de anul 1784, cînd mai era călugăr, trebuie să fi cumpărat Gh. Șincai ediția lyoneză din 1548 după lucrările lui Lucretius și Ausonius. Nu se poate preciza, deocamdată, cînd și de unde a procurat Gh. Șincai cele două colligate. Poate, au fost cumpărate de cărturar în timpul șederii sale la Roma (1774-1779), cînd a studiat la colegiul „De Propaganda Fide“, sau la Viena, cînd a urmat cursurile pedagogice ale noului „metod“ la Școala normală de la Sf. Ana (1779-1780).

Ex-libris-ul poate să dateze, după opinia noastră, din perioada de început a activității lui Gh. Șincai la școala de obște din Blaj, deci dintre anii 1782-1784, cînd a îndeplinit funcția de catihet și era călugăr. Totodată, nu putem stabili, cum au ajuns colligatele de la Blaj la Aiud. Dacă ținem seama de lista **Rhetores 1840**, aflată la finele ediției din Lucretius, rezultă că în 1840 cele două colligate se găseau în climatul spiritual al colegiului reformat din Aiud.

Lucrările lui Lucretius și Ausonius nu sînt piese singulare, reprezentînd cultura clasică în lumea școlărească a Blajului în a doua jumătate a secolului al XVIII-lea. Din cercetările efectuate pînă acum reiese că, la îndemîna elevilor de la școlile românești de aici se mai găseau, conform unor cataloage de bibliotecă<sup>9</sup>, și alte ediții din autorii clasici greci și latini.

<sup>8</sup> Ajutor prețios în documentare am primit din partea lui Dionisie Györfi, bibliotecar la Biblioteca documentară „Bethlen“ din Aiud, pentru care-i mulțumesc și aici.

<sup>9</sup> Cf. B. A. Fil. Cluj-Napoca, *Inventarium librorum Balasialvae in Residentia Ep(isco) pali 1747* (ms. lat. 550); *Inventarium Seminarii Diocesane Balasfalvensis de anno 1777* (ms. lat. 257); P. Teodor, *Două biblioteci particulare românești de la sfârșitul secolului al XVIII-lea*, în „Studii și cercetări de bibliologie“, II, 1957, p. 261-269; *idem*, *Începuturile bibliotecii din Blaj*, în „Călăuza bibliotecarului“, 11, 2, 1958, p. 28-29; *idem*, *Lumea cărților lui Samuil Micu*, în „Revista bibliotecilor“, XXIV, 4, 1971, p. 237-239; C. Dima Drăgan, *Eine transsylvanische Inventarliste aus dem Jahr 1777*, în *Zentralblatt für Bibliothekswesen*, 92, 6, 1978, S. 265-270; *idem*, *Un en-*

Moștenirea spirituală a acestor scriitori deținea un loc bine stabilit în cadrul procesului de învățămînt al școlilor din cuprinsul imperiului habsburgic<sup>10</sup>, inclusiv la instituțiile de educație de la Blaj.

Concluziile studiului se referă la tripla însemnătate a ediției din operele lui Lucretius și Ausonius pentru cercetarea întreprinsă. Imprintate la Lugdunum, în 1548, în oficina tipografică a lui Seb. Gryphius, cele două colligate fac parte din categoria de *rara et pretiosa*. De fapt, ele prezintă o valoare bibliofilă deosebită, prin forma grafică dar și prin conținut. Achiziționat, după opinia noastră, la Roma sau la Viena, volumul a fost destinat, după cum ne mărturisește însemnarea — ceea ce ridică foarte mult valoarea documentară a exemplarului — școlilor de la Blaj. Aceasta s-a putut întâmpla înainte ca Gh. Șincai să fi părăsit ordinul monahal al Sf. Vasile cel Mare, deci înainte de 1784. În sfîrșit dar nu în ultimul rînd, procurarea și donarea celor două lucrări școlilor de la Blaj din partea unui cărturar, care avea mari responsabilități în sistemul școlilor naționale din Transilvania între 1782-1796, așa cum a fost Gh. Șincai<sup>11</sup>, se ridică la dimensiunile unui veritabil act de cultură iluministă, vis-à-vis de rostul cărților într-un mediu școlăresc în epocă.

---

*semble bibliologique roumain de Transylvanie datée de l'année 1777 (D'après un manuscrit latin inédit)*, în „Studia bibliologica Quarterly of Bibliology & Bibliophily”, IV, 1, 1980, p. 37-45; M. Tampa, *Din începuturile bibliotecii de la Blaj — Despre inventarul manuscris din 14 iunie 1747* —, în „Biblioteca și cercetarea”, III, Cluj-Napoca, 1979, p. 126-45.

<sup>10</sup> Vezi *Ratio educationis totiusque rei literariae per regnum Hungariae et provincias eidem adnexas*, Vindobonae, Typ. J. Th. de Trattner, 1777, passim; *Norma regia pro scholis Magni Principatus Transsilvaniae Josephi II. Caesar. Aug. Magni Principis Trans. iussu edita* M. DCC. LXXXI, Cibinii, Typ. M. Hochmeister, typ. et bibl. priv., passim; L. Protopopescu, *op. cit.*, p. 208-225.

<sup>11</sup> Se mai cunosc și alte volume cu autograful cărturarului român, în afară de cele comunicate acum. Vom da doar trei cazuri: Seneca, *Opera*, Of. Supliti: Sapidî, 1543; Martial, *Epigrammata*; P. Mela, *De situ orbis*, Veneția, Aldus, 1518. Cf. II. Dăianu, *O carte a lui Gheorghe Șincai — La aniversarul al 120-lea al morții martirului croniciar*, în „Gazeta cărților”, V, 17-20, 1936, p. 1; Z. Păclișanu, *Locul morții lui Gheorghe Șincai*, în „Cultura creștină”, XVI, 7-8, 1936, p. 478; I. Domșa, *Din activitatea casei de editură și tipografie a familiei Manuzio. Ediții aldine din Biblioteca Academiei Republicii Socialiste România Filiala Cluj*, în „Studii și cercetări de bibliologie”, XII, 1972, p. 164.

ZWEI GEKAUFTE BÜCHER VON GHEORGHE ŞINCAI  
FÜR DIE SCHULEN AUS BLAJ

(Zusammenfassung)

Der Verfasser forschert den Band 373 (zwei Colligaten), welcher in der dokumentarischen Bibliothek „Bethlen“ aus Aiud (der Kreis Alba) bewahrt ist. Der Band, welcher die Arbeiten: Titus Lucretius Carus, *De rerum natura libri X* und Decius Ausonius, *Opuscula varia* enthält, wurde im Jahr 1548 vom Drucker Sebastianus Gryphius aus Lugdunum (Lyon) gedruckt.

Der erste Colligat des Bändes hat eine interessante handschriftliche Notiz: „In usum Scholarum Balasfalv(ensium) emitt G(eorgius) Gabriel Sinka: Ord(inis) S(ancti) Basilii Magni“. Diese Notiz demonstriert uns ganz überzeugend dass der Band vom Aufklärer Gheorghe Şincai (1754-1816) für die Schulen aus Blaj gekauft war.

Die Mitteilung enthält die Meinungen des Verfassers in der Richtung der Epoche, in welcher der Gelehrte das kaufte, Ort von wo Gheorghe Şincai das Buch gekauft hat, die Bedeutung der Stiftung des Aufklärers, welcher der Lehrer in der Bürgerschule aus Blaj und Direktor der vaterländischen Schulen aus Siebenbürgen war, die Wichtigkeit der Bücher im schülerhaften Medium aus Blaj am Ende des XVIII-ten Jahrhunderts u.s.w.

## UN MANUSCRIS TRANSILVĂNEAN DUPA CARTEA ROMĂNEASCĂ DE ÎNVĂȚĂTURĂ (1643), EXECUTAT DE COPISTUL VARLAAM MOLDOVEANUL

ELENA RODICA COLTA

Dăruită de domnitorul Vasile Lupu românilor de pretutindeni, Cartea românească de învățătură (Iași, 1643) a constituit în momentul apariției un eveniment remarcabil al culturii medievale românești.

Prețuirea de care s-a bucurat în toate cele trei provincii românești, face să fie reeditată, în secolele XVII și XVIII cu unele modificări, de mai multe ori<sup>2</sup>.

Exemplare ale acestor ediții ulterioare au circulat în număr mare în Transilvania, aduse cu risc prin vămi neștiute, fără însă a eclipsa interesul pentru model.

Românii ardeleni au găsit în cartea de la Iași, care pentru prima oară introduce în titlu cuvântul „romănesc”<sup>3</sup>, și în a cărei prefață domnul țării ținea să sublinieze și el că este „un dar adus limbii românești, cartea pre limba românească”, mai mult decât în celelalte ediții, intitulate simplu *Cazanie* sau *Chiriadromion*, un sprijin în păstrarea și afirmarea unității de neam.

Pe lângă acest aspect, ține de politica culturală desfășurată de Moldova și Țara Românească în vederea susținerii vieții spirituale a românilor din Transilvania, trebuie să luăm în considerare și limba în care a fost scrisă, limpezimea graiului față de producțiile tipografice anterioare, cu care mulți se vor fi desfătat mărindu-i faima.

Dorința de a o deține, de a lucra pe ea în ceasurile de răgaz face ca, pe lângă o largă circulație a exemplarelor tipărite<sup>4</sup>, să asistăm, în Transilvania, la o bogată activitate de copiere a cărții.

<sup>1</sup> Cartea românească de învățătură este cunoscută și sub denumirea de *Cazania* lui Varlaam; cititorii epocii o numeau simplu „Păucenie”, adică *Învățătură*.

<sup>2</sup> Conf. *Evanghelia învățătoare* (Dealul, 1644), *Chiriadromion* (Bălgrad, 1699), *Chiriadromion* (București, 1732), *Cazanie* (București, 1768) etc.

<sup>3</sup> În anul 1646 apare la Iași, din inițiativa lui Vasile Lupu, *Cartea românească de învățătură de la pravilele împărătești*.

<sup>4</sup> De-a lungul a opt decenii de cercetări sistematice au fost identificate în Transilvania peste 200 de exemplare ale *Cazaniei* lui Varlaam. conf. Nicolae Iorga, *Studii și documente la istoria românilor*, XIII, Buc., 1905; Ioan Bârlea, *Însemnările din bisericile Maramureșului*, Buc. 1909; Florea Mureșan, *Cazania lui Varlaam*

Valoarea acestor manuscrise ca acte culturale receptate a determinat, concomitent cu studiul exemplarelor imprimate ale cărții, desfășurarea unei activități sistematice de identificare și cercetare a copiilor<sup>5</sup>.

Cea mai recentă lucrare în acest sens, **Cazania lui Varlaam în vestul Transilvaniei**<sup>6</sup>, cuprinde în partea a doua o prezentare analitică a celor 21 de copii manuscrise cunoscute pînă acum ca executate în vestul țării, demonstrînd, prin semnalarea unui număr de 6 exemplare încă necunoscute, posibilitatea unor noi identificări.

Manuscrisul din Colecția Episcopiei ortodoxe române Arad<sup>7</sup>, înregistrat sub titlul general de Cazanie, completează cu încă un exemplar seria copiilor transilvănene a Cărții românești de învățătură. (fig. 1).

**Filiația textului.** Reeditarea tipăriturii ieșene, marea asemănare a primelor ediții, a îngreunat adeseori identificarea modelului folosit de copişti și implicit a manuscriselor.

Pentru a stabili filiația textului am comparat manuscrisul cu exemplarul imprimat al Cărții românești de învățătură (1643) și cu două din edițiile ulterioare ale acesteia: Evanghelia învățătoare (1644) și Chiriacodromion (1699).

Ca primă observație manuscrisul utilizează în titlul capitolelor cuvîntul „învățătură“, după ediția ieșană, în vreme ce în Chiriacodromion acest cuvînt este înlocuit prin acela de „cazanie“<sup>8</sup>.

În continuare am colacionat textul „Învățăturii la luna decembrie 25 zile“ din cele trei ediții tipărite, cu textul respectiv al manuscrisului.

Față de Cazania lui Varlaam, ediția transilvăneană modernizează unele forme arhaice ale cuvintelor. Manuscrisul menține forma inițială. Astfel cuvîntul **tvoreț** din Cartea românească de învățătură și manuscris devine în Chiriacodromion **ziditoru**. Formele vechi ale verbului a da : **dede, dedei, pe care le regăsim în manuscris, în ediția din 1699, apar ca au dat, datui-au**. Perfectul simplu sau forme vechi ale m.m.c. perfectului **făcu, auzisă, învășasă-l**, preluate în manuscris, apar în Chiriacodromion ca perfect compus : **au făcut, au auzit, sau modernizate îl învășase**.

Evanghelia învățătoare (1644), apărută la un an după Cazania lui Varlaam, respectă cu mai multă fidelitate textul ediției ieșene. Regăsim formele arhaice ale verbelor. Însă, și aici cuvîntul **tvoreț** a fost înlocuit prin **ziditoru**. De altfel, posibilitatea ca această tipăritură să fi servit ca

---

1643-1943. *Prezentare în imagini*, Cluj, 1944; Atanasie Popa, *Cazania lui Varlaam, 1643. Prezentare grafică*, Timișoara, 1944.

<sup>5</sup> Pînă în prezent au fost semnalate 38 de manuscrise transilvănene executate după Cazania lui Varlaam, conf. Florea Mureșan, *op. cit.*; Atanasie Popa, *op. cit.*; Nicolae Iorga, *op. cit.*; N. Comșa, *Manuscrise românești din Biblioteca Centrală din Blaj*, Blaj, 1944; Atanasie Popa, *Manuscrise vechi românești din Biblioteca Centrală Universitară din Cluj-Napoca*, în „Biblioteca și învățămîntul“, Cluj-Napoca, 1977, (Studiu xerografiat) etc.

<sup>6</sup> Florin Dudaș, *Cazania lui Varlaam în vestul Transilvaniei*, Timișoara, 1979.

<sup>7</sup> Colecția Episcopiei ortodoxe române Arad, Manuscrise, cota 26.

<sup>8</sup> Conf. „Cazanie la 6 zile a lui dechevrie pentru viața sfintului și făcătorului de minuni Nicolae“, față de titlul capitolului respectiv în ediția ieșană: „Luna dechevrie în șese zile. Învățătură de viața sfintului Nicolae făcătoriu de ciudese“.

model pentru un manuscris transilvănean este minimă, datorită numărului redus de exemplare semnalate în zonă.

Prin urmare, textul manuscrisului urmează tipăritura de la Iași, constituind o copie a acesteia<sup>9</sup>.

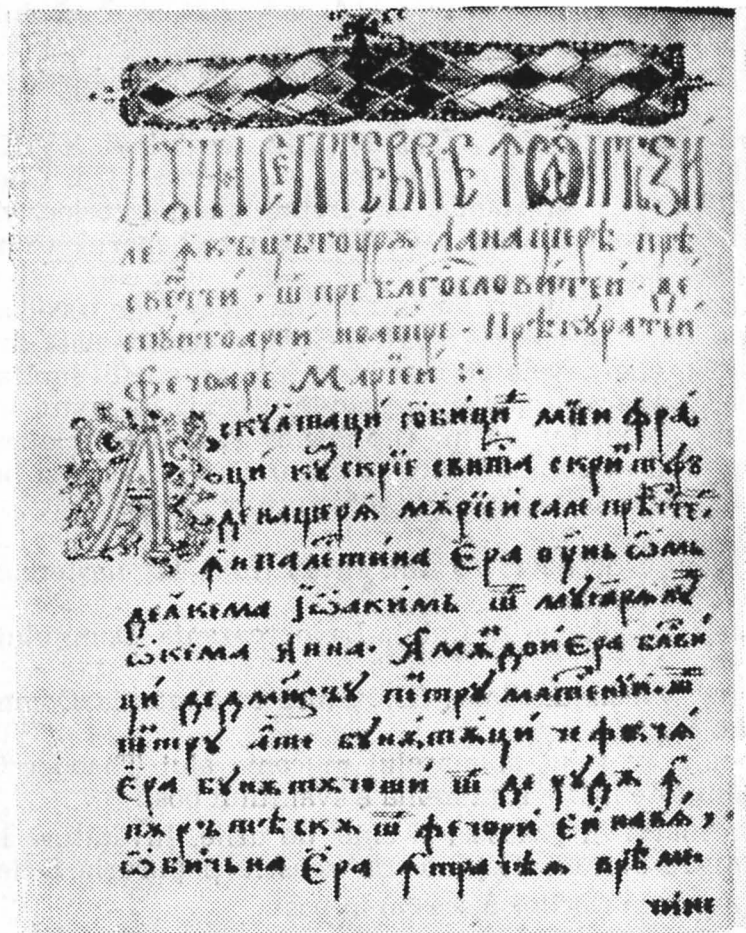


Fig. 1 — Manuscrisul transilvănean executat de copistul Varlaam Moldoveanu după Cartea românească de învățătură, 1643.

<sup>9</sup> Cu excepția primelor trei titluri de capitole, în care cuvântul lună este înlocuit prin termenul slavon „meseața”, în forma sa contrasă, celelalte respectă întocmai modelul tipărit.

### Descrierea analitică.

**Paginația.** Exemplarul cuprinde 327 de file nenumerotate din care textul ocupă doar 317, celelalte au rămas albe. Nu prezintă filă de titlu.

**Dimensiuni:** L = 207x145 mm / BL = 200x140 mm.

**Format :** —4°.

**Hirtia:** S-au utilizat mai multe tipuri de hirtie cu filigran, tăiate asimetric. Nu există o delimitare precisă a lor în blocul cărții. Trei din filigrane, pe care le-am putut reconstitui, reprezintă mărci de hirtie atestate frecvent în Transilvania în a doua jumătate a secolului al XVII-lea (1665-1689)<sup>10</sup> (fig. 2, 3).

Una dintre aceste mărci aparține unei fabrici de hirtie din Lombardia<sup>11</sup>.

**Legătura.** Lemn și piele. Executată în secolul al XVIII-lea. Micșorarea blo ului cărții indică o relegare. Ornamente : C.I. Chenar din semipămete dispuse în ghirlandă. În dreptunghiul interior, elemente vegetale stilizate. În centru serafin C. IV. Reluat chenarul. Cîmpul interior împărțit în romburi.

**Aspect grafic.** Textul, în limba română, dispus pe o coloană, cu 18 și 13 rînduri pe filă. Caractere chirilice. Scriere semiuncială dreaptă alterînd cu cursivă. Din nevoia de încadrare într-un spațiu limitat, utilizează suprascrierea, indiferent cum apare cuvîntul scris în textul tipărit. De la fila 6 prezintă colontitlu. Titlul capitolelor și subcapitolelor, precum și inițialele sînt scrise cu roșu. Textul propriu-zis, cu negru și brun. La realizarea ornamentelor sînt combinate toate aceste culori.

Cuprinsul :

- F(1) M(e)s(ea)ța dechevri 25 dni. Învățătura la nașterea Domnului nostru lui Is. Hs.
- F(12) M(e)s(ea)ța ghevariu 1 dni. La obreazania Domnului nostru lui Is. Hs.
- F(31) Lun(a) februar în doăă. Învățătura la stretenia Domnului nostru lui Is. Hs.
- F(39) Măcenia svntului și marelui mucenic alui Theodor Tiron ce să prăznuiește întăia săptămină a svântului post.
- F(11) Luna martă în doăoseci și cinci de dzile. Învățătura la blgoveăștenia pre sventei despuitoarei noastre și pururia fecioare Mariei.
- F(:9) La Dumenca florilor a șeas(a) în post...
- F(72) Învățătura la gioi mari noapte spre veneri pentru muncele Domnului nostru lui Is. Hs. cum să cade noao a jelui...
- F(78) La sămbăta cea mare. Învățătura la îngroparea dumnesăescului trup a Domnului nostru lui Is. Hs.
- F(89) La slăvita și luminata dzi a învierii Domnului nostru Is. Hs.
- F(93) Învățătura la Dumenca Tomei ce se chiamă Dumeneca noă...

<sup>10</sup> Conf. C. I. Kemeny, *Signa Chartarum*. Tom. I. (1358-1671), lucrare manuscrisă păstrată în fondul Bibliotecii Academiei, Filiala Cluj-Napoca.

<sup>11</sup> Georg Eineder, *The ancient paper — mills of the former Austro-Hungarian empire and Their Watermarks*, Hilversum, Holland, 1960, planșa 170, poz. 687, 688, 694.

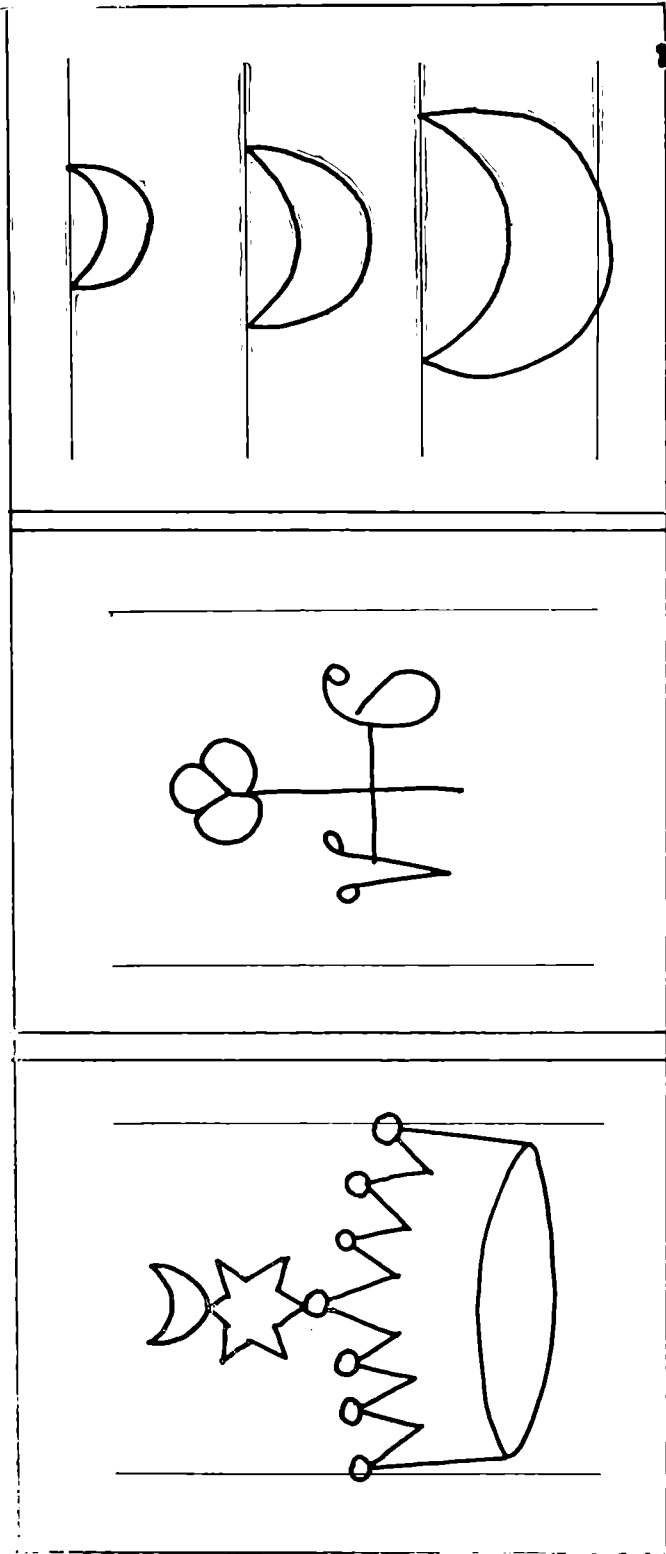


Fig. 2. 3 — Filigrane reprezentând mărei de hirtie frecvent utilizată în Transilvania în secolul al XVII-lea.



- F(9) La Dumenecca a treia dup Paști. Învățătură pentru mironosițe.
- F(104) La Dumenecca a patra după Paști. Învățătură pentru vindecarea bolnavului...
- F(109) La Dumenecca a cincia după Paști. Învățătură pentru credința sarmeanine!...
- F(117) Măcenia sântului și marelui mcinic Gheorghie și muncile câte au răbdat pentru libovul și numele lui Is. Hs.
- F(128) La dziua cea slăvită cându s-au înălțat de pre pământ în ceriu Domnul nostru Is. Hs.
- F(135) La Dumenecca a șiaptia după Paști. Învățătură pentru svinții Oteți că au fost la săborul din întâiu 318 din Nechei.
- F(143) În cincisece de zi după Paști. La luminata și Duhului svânt când au pogorât pe ap(o)s(t)oli în al treile cias de dzi.
- F(150) La Dumenecca mare. Învățătură pentru toți sfinții.
- F(156)v Dumenecca a doa...
- F(162) Dumenecca a treia.
- F(167) Luna iunie 29 de dzile. Învățătură de viața svinților ap(o)s(to)li Petru și Pav(el).
- F(176) Dumenecca a patra.
- F(184) Dumenecca a cincea.
- F(193) Dumenecca a șeasia.
- F(200) Dumenecca a șeaptea.
- F(206) Dumenecca a opta.
- F(212)v Dumenecca a noa.
- F(221)v Dumenecca a zeacia.
- F(231) Luna avgust în șease dzile. Învățătură la slăvita dzi. Prea obrajenia Domnului nostru lui Is. Hs.
- F(244) Luna avgust cinsprăzece zile. Învățătură pentru adormirea Pr (e) cestei precuratei fecioare Mariei...
- F(257) Luna septemvrie în opt zile. Învățătură la nașterea prea sfintei și prea blgoslovitei despuitoarei noastre prea curatei fecioare Mariei.
- F(264) Luna septemvrie în patrușpreaseaci dzile. Învățătură la rădicairea cinstitei cruci...
- F(270) Luna octovrie în patrușprăseace dzile. Învățătură de viața preacuvioasei maicei noastre Parascheva.
- F(277)v Luna octovrie în doazecei șease de dzile. Învățătură de măcenia svântului și slăvitului mare M(u)cenic Dimitrie.
- F(285)v Luna noemvrie în opt zile. Învățătură la săborul svenților voi-vosilor ingerești Mihail și Gavril.
- F(292) Luna noemvrie în doaăzeci una de dzile. Învățătură la văvedenia precistei când o au dus părinții ei în beserecî de o au închinat D-nsău pruncă de 3 ani.
- F(296)v Luna dechevrie în șease dzile. Învățătură de viața svntului Nicolae făcătoriu de ciudease.

**Ornamente.** Manuscrisul prezintă câteva frontispicii realizate din elemente geometrice și împetituri, inițiale cu noduri, împletituri în corpul literei sau cu elemente vegetale și vignete reprezentînd o mină ce ține diverse obiecte simbol (sabie, sfeșnic etc.).

Frontispiciu : F(257)v, (264).

Inițială: F(1), (12), (20)v, (31), (39), (51)v, (59), (60)v (72), (78)v, (89), (93), (94), (98)v, (100), (104)v, (105)v, (109)v, (112)v, (117), (128)v, (135)v, (143), (150)v, (156)v, (157), (159)v, (162), (162)v, (163)v, (167), (176)v, (177), (177)v, (181), (184)v, (185)v, (188), (193), (193)v, (194), (197)v, (200), (203), (206), (207), (208), 210, (213), (213)v, (214)v, (217)v, (221)v, (222)v, (225), (231)v, (244), (257)v, (270)v, (277)v, (285)v, (292), (296) v.

Vignetă: F (38)v, (51), (58)v, (78), (92)v, (99)v, (104), (116)v, (128), (134)v, (142)v, (150), (199), 236, (261), (265)v.

### Însemnări:

F(2)-(6) „Să se știe că aciastă carte am cumpărat eu diacul Tone din Delari cu 5 florinți de la călugărul Varlam când șede în doșciōru la mănăstire ce din gios. Ani domnului 1730 în luna lui dechevrie în 14 zile eu diacu Tone“. (lb. română, caractere chirilice, cerneală maro).

F(9) „Să zici de coconi“<sup>2</sup> (lb. română, caractere chirilice, cerneală maro).  
(1/4 sec. XVIII).

F(11)v „Mnogo greașnii eromonah Varlam pisal sia ucitelnă dabdet, vă ostavlenie greahov i vă jizni veacinaia. Amin“<sup>3</sup>. (lb. slavonă, caractere chirilice, cerneală neagră) (fig. 4).

F(317)v „Mult păcătosul și nedestoinicul eromonah Varlam au scris aciastă învățătură deci să roagă sf(inț)iiilor voastre cetitor unde va fi greșit vrun cuvânt sau vro slovă să faceț bine să-l ertați“, (lb. română, caractere chirilice, cerneală neagră) (fig. 5).

F(326)v „...frate. În lături să spuși și eu ale mele sfaturi că de aș lungi grămătica a ști“ (lb. română, caractere chirilice, cerneală neagră).

F(327) „Scrisam eu Kliment...“ (lb. română, caractere chirilice, cerneală maro).

F(327) „Aciastă s'intă carte iaste a sf(i)nte(i) mănăstiri a Prislopului și cine o are înstrăina să o ducă de la sfânta mână a bisericii Silvasului de Sus fără știrea și blagoslovenia preotului de o va lua cineva să să afurisească de săborul sfânt“. (lb. română, caractere chirilice, cerneală neagră).

F(327)v „Pravoslavnici creștini și cinstiți boari și boerease mici și mari bătrâni și tineri de toată vârsta care cu această prilej de întristare v-ați strâns aicia la aciastă casă cu mare întristare a dumnelui oarecând jupânul cutare...“. (lb. română, caractere chirilice, cerneală neagră).

Forzaț: „Sănătate dumitale frate Partenie“. (lb. română, caractere chirilice, cerneală neagră).

<sup>2</sup> Termen utilizat pentru denumirea copiilor în Transilvania.

<sup>3</sup> Traducerea: „Multpăcătosul eromonah Varlam au scris această învățătură. Să fie dăruită pentru iertarea păcatelor și pentru viața veșnică. Amin“.

**Autor. Datare. Localizare.** Încadrarea manuscrisului, ca act de creație literară receptat de un „cititor“, căruia i se adresează, într-un context cultural definit temporal și spațial presupune stabilirea autorului, datarea și localizarea operei.

Cele două pisani incluse în economia textului, prima, în limba slavonă, pe f(11) v iar a doua, în limba română, cu valoare de „Explicit“<sup>14</sup>, pe fila (317)v, îl indică drept autor pe „eromonahul Varlam“, fără să ofere alte amănunte referitoare la persoana acestuia.

Singura atestare pînă la manuscrisul de la Arad a unui copist cu acest nume este aceea făcută în 1931 în legătură cu un Triod slavo-român, păstrat în fondul de manuscrise al Bibliotecii Academiei R.S.R.<sup>15</sup>. Potrivit însemnării de pe fila de titlu, acest Triod a fost executat în anul 1717, la mănăstirea Sibiel (jud. Sibiu), de „ieromonahul Varlam Moldoveanul“<sup>16</sup>.

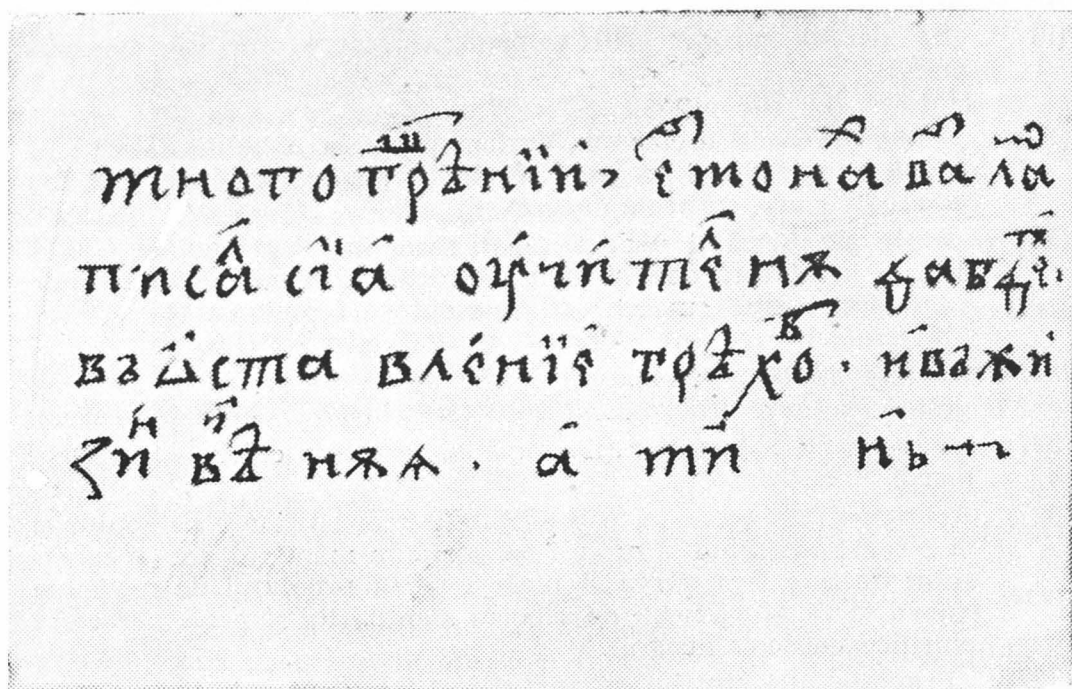


Fig. 4. Pisania în limba slavonă a copistului Varlaam, f. 11 r.

<sup>14</sup> Reia informația referitoare la titlul cărții și autor după modelul primelor tipărituri. Totodată utilizează, adaptată, formula finală de „iertare pentru greșelile din text“, practică de tipografi.

<sup>15</sup> Conf. I. Bianu și G. Nicolaissa, *Catalogul manuscriselor românești*, Tom. III, Craiova, 1931; cota 759.

<sup>16</sup> „Triodon... scris într-acesta chip de smeritul eromonah Varlaam. Și l-am scris la sfânta mănăstire ot Sibiel. Leat de la f(ac) ere lumii 7225, iar de la Hristos 1717“. În partea de jos a filei se reia: „Aciastă sfântă carte am scris-o eu, eromonah Varlam, moldovan. Leat 7225: ot Hristos 1717“.

Coincidența de nume precum și aspectul grafic de început de secol XVIII al Cazaniei de la Arad, ne-a obligat la un examen comparativ al celor două lucrări. Concluzia la care am ajuns, în urma analizei întreprinse, a fost că ambele manuscrise sînt executate de un singur autor, Varlaam<sup>17</sup>.

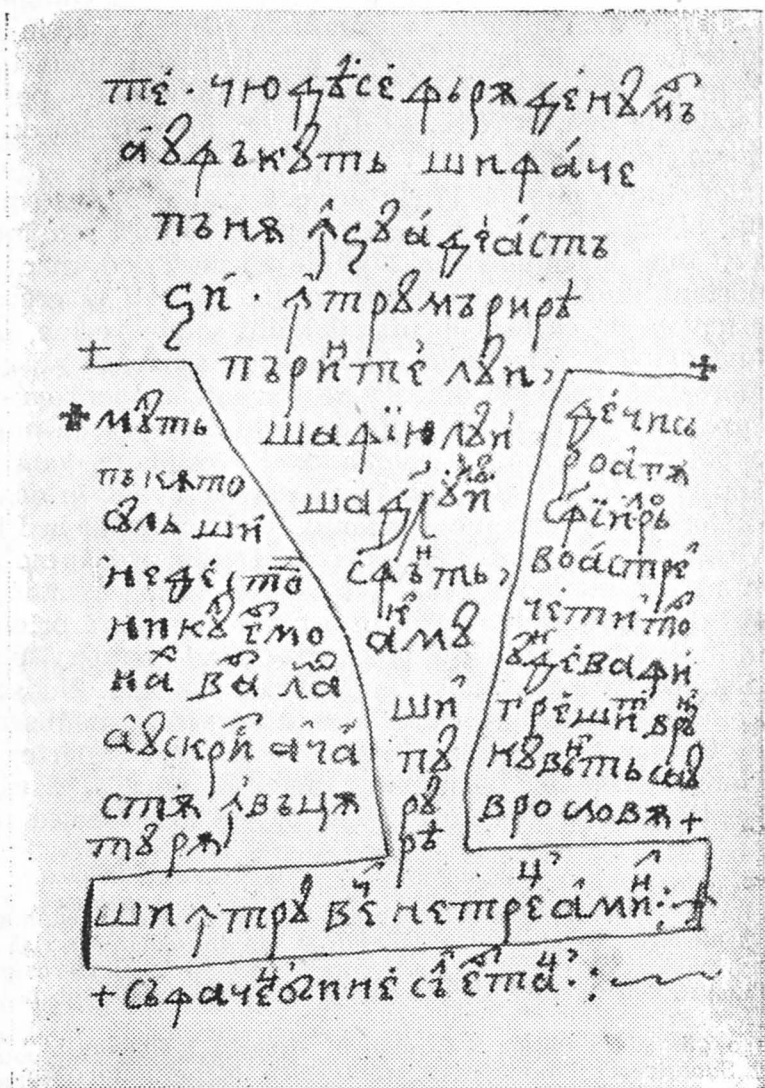


Fig. 5 — Pisania în limba română cu valoare de „explicit”, a copistului Varlaam, I. (317) v.

<sup>17</sup> Analizînd cele două lucrări am constatat că au fost scrise de aceeași mină. Am ales ca elemente de comparație literele z, dz, r, f, v, t. În titlul capitolelor apare același mod de scriere legată a literelor și de ornamentare a lor cu noduri.

Prin urmare, după o jumătate de veac de la prima semnalare a copistului, manuscrisul descoperit la Arad îl readuce pe Varlaam în centrul atenției specialiștilor.

Informația biografică este extrem de sumară. Numele precum și prezența unor caracteristici moldovenești în scriere, evidente în ambele manuscrise<sup>18</sup>, îl indică venind din Moldova. A învățat meșteșugul scrisului și limba slavonă la o școală mănăstirească, unde s-a și călugărit, după care trece munții în Transilvania, așezându-se pentru a scrie pe la mănăstirile întilnite în cale. În anul 1717 se află în Sibiel, unde tocmai termina Triodul. În același an vinde cartea continuându-și peregrinarea. Cazanția este scrisă la mănăstirea „cea din gios“, identificată de noi drept mănăstirea Plosca (jud. Hunedoara)<sup>19</sup>.

A ajuns aici cîndva după 1717. În această vreme Plosca constituia în zona Hațegului, alături de Prislop, un centru de cultură românească medievală. Potrivit unei însemnări din 1709 de pe un Triod, mănăstirea deținea un important număr de cărți românești, sîrbești și grecești<sup>20</sup>, cu care întreține nevoia de carte a locuitorilor din satele vecine, un anumit orizont spiritual ortodox românesc<sup>21</sup>. Găzduiește, așa cum l-a găzduit pe Varlaam, numeroși călugări de dincolo de Carpați, oameni care vorbeau același grai, care aduc cu ei povești din locurile din care au plecat, care împărtășesc experiența de viață a românilor din celelalte două provincii, care copiază sau vînd cărțile de „faimă“, pe care le aveau în desăgi, acestor oameni doritori de înțelepciune. În anul 1695 a poposit la Plosca vestitul dascăl Vasile Sturze pentru a copia un Octoih românesc<sup>22</sup>. În anul 1709, se găsea aici un alt moldovean, „eromonah Simon ot monastir care se zice Neamțul din Țara Moldovei“<sup>23</sup>. În această atmosferă prielnică scrisului, Varlaam începe lucru la cazanția sa, executînd manuscrisul după un exemplar tipărit, pe care l-a adus din Moldova cu sine. Nu știm exact cînd isprăvește de scris. Îndată după terminare vinde manuscrisul diacului Tone din Ghelar (jud. Hunedoara) și pleacă mai departe, spre alte locuri. Insemnarea scrisă de diacul din Ghelar în anul 1730 este destul de vagă. Se menționează doar că a fost cumpărată „pe vremea cînd călu-

<sup>18</sup> Dîntre acestea semnalăm utilizarea literei dz pentru z.

<sup>19</sup> Identificarea s-a făcut pornind de la localitatea Ghelar (jud. Hunedoara), în care este atestat manuscrisul în anul 1730. Mențiunea din însemnarea scrisă pe carte referitoare la „mănăstirea cea din gios“, corespunde întocmai cu așezarea geografică a mănăstirii Plosca, care se găsește în pădure, pe vale, sub hotarul localității Ghelar.

<sup>20</sup> În anul 1709 se găseau la Plosca 3 Evanghelii sîrbești, 3 Octoihuri, 2 Trioade, 1 Pentecostar, 2 Sbornice, 1 Liturghier, 3 Molitvenice, Mărgăritarul (Buc., 1691), 3 cărți grecești. Conf. Ștefan Meteș, *Mănăstirile românești din Transilvania și Ungaria*, Sibiu, 1936, p. 102.

<sup>21</sup> Asemen: Prislopului, mănăstirea Plosca a fost silită să accepte Unirea cu Roma, intrînd sub jurisdicția Episcopiei unite din Blaj. Cărțile sîrbești și grecești, precum și cărțile românești de dincolo de Carpați, considerate „schismatice“, călugării moldoveni găzduiți în clăda interdicției, sînt mărturii peste timp că „legea neamului“, a fost mai puternică decît poruncile ocîrmuirii.

<sup>22</sup> Ștefan Meteș, *op. cit.*, p. 103

<sup>23</sup> *Idem*, p. 102.

gărul Varlaam ședea la mănăstirea cea din jos<sup>24</sup>. Trebuie să fi fost cu câțiva ani înainte de 1730. În felul acesta drumul manuscrisului se desparte de cel al autorului său. Exemplarul va avea o circulație relativ restrânsă. În secolul al XVIII-lea îl găsim atestat la mănăstirea Prislop, în zona Hațegului, lucrînd pe el Climent și Partenie. Unuia dintre aceștia îi aparține fragmentul de „Iertăciune la oameni morți“, de pe ultima filă, creație originală în care recunoaștem retorica secolului al XVIII-lea. Probabil că în atelierul mănăstirii are loc și relegarea manuscrisului<sup>24</sup>.

Despre Varlaam nu deținem altă informație. Își va fi continuat probabil drumul prin Transilvania, lucrînd neobosit cu pana carte pentru neamul său.

Studiul manuscrisului de la Arad permite câteva observații referitoare la modul său de lucru, la stilul său personal.

Referindu-ne la o copie realizată după o tipăritură, ne interesează în primul rînd gradul de fidelitate al copistului față de model. În această privință, de la bun început, constatăm că Varlaam își îngăduie o serie de modificări ale textului original. Spre deosebire de celelalte manuscrise semnalate în vestul Transilvaniei, Cazania de la Arad nu respectă ordinea textului tipărit<sup>25</sup>. Reordonarea capitolelor se face îmbinînd, potrivit cronologiei, învățăturile din cele două părți. Totodată sînt omise față de exemplarul imprimat 37 de învățături<sup>26</sup>.

În textul propriu-zis copistul renunță la cea mai mare parte a introducerilor, fiind preocupat în primul rînd de poveste.

În privința aspectului este ic al lucrării, majoritatea ornamentelor utilizate la împodobirea cărții sînt creații originale<sup>27</sup>. (Fig. 6). Realizarea lor este inegală, în funcție de răzazul avut pentru executare de la formele stîngace, lucrate cu cerneala cu care s-a scris pînă la mici creații migălos colorate (fig. 7). Cu aceeași intenție decorativă, dispune textul în formă de triunghi la sfîrșit de capitol, scrie împreună literele t și r sau p și r, or-

<sup>24</sup> *Ibidem*, p. 127.

<sup>25</sup> Manuscrisul începe cu luna decembrie 25 de zile, adică cu mijlocul părții a doua și se sfîrșește cu ziua de 6 decembrie. Alegerea acestei învățături ca început s-ar putea datora începerii lucrului în luna decembrie, copierea înaintînd pe parcursul unui an, concomitent cu lunile care urmează în text. Întreruperile de scriere, frecvente, sînt evidente datorită alternării unei cerneli negre strălucitoare cu alta brună rădăcinie.

<sup>26</sup> Sînt omise din manuscris: I Duminica fariseului și a vameșului; Duminica feciorului celui curvariu; Duminica lăsatului cărnei; Duminica lăsatului brînzei; Duminica întîia de post; Duminica a doua în post; Duminica a treia în post; Duminica a patra în post; Duminica a cincea în post; Învățătură la sîmbăta lui Lazăr; Duminica a șasea după Paști; Duminica a unsprăzecea; Duminica a douăsprăzecea; Duminica a treisprezecea; Duminică a patrusprezecea; Duminica a cinsprezecea; Duminica a șaisprezecea; Duminica a șaptesprezecea; Duminica a optsprezecea; Duminica a nouăsprezecea; Duminica a douăzecea; Duminica a douăzeci și una; Duminica a douăzeci și doua; Duminica a douăzeci și trei; Duminica a douăzeci și patra; Duminica a douăzeci și cincea; Duminica a douăzeci și șasea; Duminica a douăzeci și șaptea; Duminica a douăzeci și opta; Duminica a douăzeci și noua; Duminica a treizecea; Duminica a treizeci și una; Duminica a treizeci și doua; II Luna septembrie întîia zi; Mucenicia sfîntului Ioan Novil; Învățătură la nașterea Sf. Ioan Botezătorul; Învățătură la tăierea cinstului cap al lui Ioan Botezătorul.

<sup>27</sup> Inițialele care încearcă să imite tipăritura : F(100), (105)v, (143), (200)v, (264), (277)v.

namentează cu cîrlige și vrejuri piciorul literelor f, r, î, cînd apar scrise în ultimul rînd, sau introduce custodele, fără să-l mai scrie pe fila următoare.

Toate aceste amănunte, ce țin de maniera sa de lucru, de gustul și concepția artistică, de orizontul său spiritual, îl individualizează în sfera creatorilor de literatură manuscrisă, contribuind la schițarea unui profil.

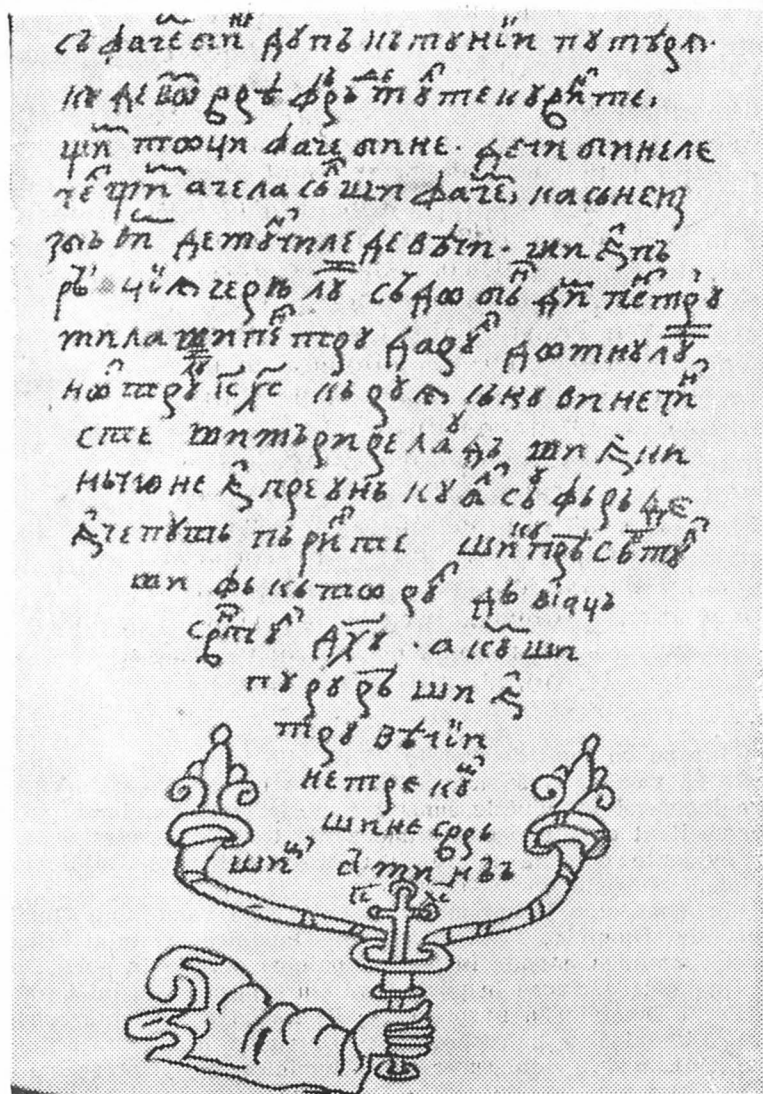


Fig. 6 — Vignetă de sfîrșit reprezentînd o mînă ce ține steșnic. Creație originală.

Omiterea textelor de laudă de la începutul capitolelor, nesocotirea calendarului bisericesc în ordonarea textului, interesul pentru poveste, pe care o savurează, aparțin unei viziuni de laic.

Scrisul reprezintă pentru el, mai mult decît un exercițiu de caligrafie<sup>28</sup>. Varlaam se simte responsabil față de cititor pentru ceea ce a scris și pentru felul cum a scris, fiindcă, potrivit mentalității sale, cititorul, o persoană demnă de respect, trebuie slujit cu credință și desfățat.

Cercetările viitoare vor dezvălui poate noi creații ale acestui copist atît de puțin cunoscut, ce trăiește la întîlnirea dintre două veacuri și care venind în Transilvania, asemeni unui alt mare meșter al condeiului, Vasile Sturza Moldoveanul, cu o știință a scrisului învățată la școlile moldovenești, realizează lucrări într-o formulă personală, în care găsim sintetizată experiența culturală a unui intelectual român, la începutul secolului al XVIII-lea.

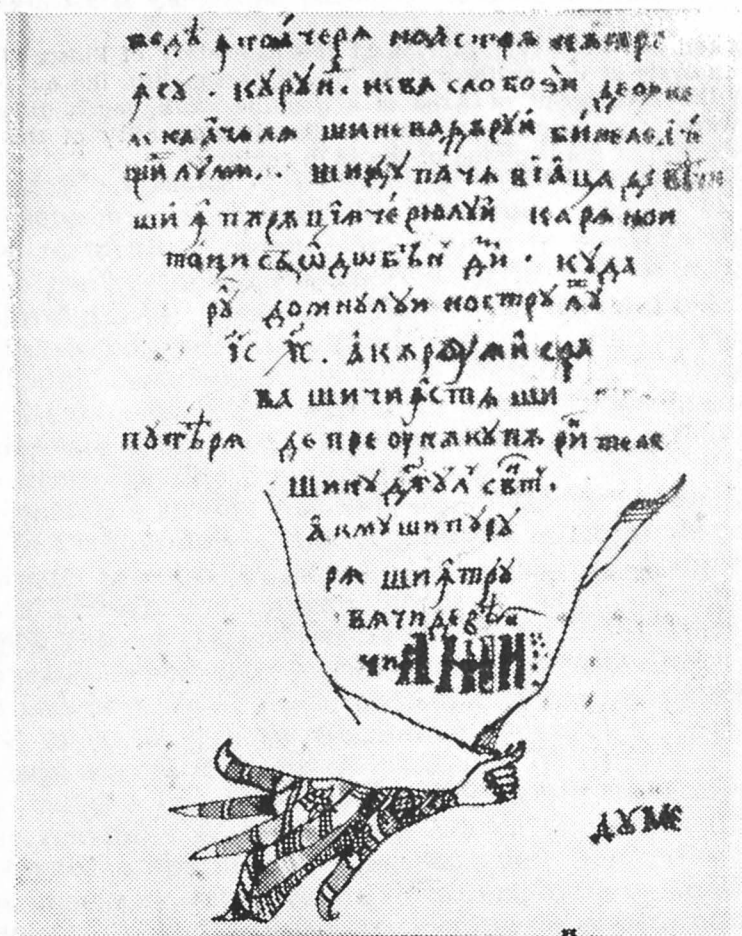


Fig. 7 — Vignetă de sîrșit reprezentînd o mîină. Liniile desenului trimit la pictura secolului al XVII. Culori: negru, brun, roșu.

<sup>28</sup> conf. Litera u scrisă în tipăritură cu ou apare în manuscris cînd identic, cînd prin simplu u. Litera ă, marcată în tipăritură prin semnul slavon on, este frecvent reprezentată în copie prin semn tare etc.



A TRANSILVANIAN MANUSCRIPT OF „CARTEA ROMANEASCĂ  
DE ÎNVĂȚĂTURĂ” (THE ROMANIAN BOOK OF TEACHING) 1643 BY THE  
COPYST VARLAAM FROM MOLDAVIA

(Summary)

In the Collection of the Arad Bishop's Residence, on the basis of a comparative study of different documents, was recently identified an unknown copy of „Cartea românească de învățătură” (The Romanian Book of Teaching) 1643, made in the 18th century.

The manuscript written in Transilvania, is the work of the monk Varlaam a copyist from Moldavia. Known for the first time in 1717, at Sibiel, where he worked together with Triod.

The „Cazania” found at Arad is considered the second of his works known until our days.

It was worked out from 1717 to 1730 at the monastery of Plosca (Hunedoara).

Doing an analysis of the writer's style, of his personality, the author of this study concludes that the manuscript of Arad is a genuine work, much different from the original text which demonstrates the great cultural personality of this distinguished Romanian intellectual of the beginning of the 18th century.

**UN ACT DE CULTURĂ PREMERGĂTOR REVOLUȚIEI  
DE LA 1848 : APARIȚIA COMPENDIULUI DE GEOGRAFIE  
„ICOANA PĂMÎNTULUI“ DE IOAN RUSU**

VASILE POPEANGĂ

Printre cărțile apărute în perioada prerevoluționară și care reflectă schimbările petrecute în mentalitatea colectivă a epocii și în orizontul intelectual al cărturarilor români, contribuind în același timp la pregătirea spiritelor pentru înclăștarea epocală de la 1848 este, fără îndoială, **Icoana Pământului** a lui Ioan Rusu. Profesor la Liceul din Blaj, I. Rusu a fost cărturarul de larg orizont cultural care prin valorile transmise și aspirațiile culturale inoculate în conștiința elevilor săi îi pregătea pentru greua luptă a emancipării naționale. Lucrarea sa de geografie e o operă monumentală, care a fost scrisă „pentru românii din Transilvania“. Lucrarea avea deci o finalitate națională, se adresa poporului său obidit și asuprit. El constatare nevoia culturală a cunoașterii acestei științe de către români. În **Precuvîntare** el fixează statutul ei istoric de cea mai veche națiune a acestei provincii și rolul limbii române în comunicarea socială: „În frumoasa Transilvanie românii fac parte mai mare a lăcuitorilor; ei sînt aicea poporul cel mai vechiu, ei vorbesc o limbă dulce, frumos sunătoare, întocmită spre mare cultură; ei în această limbă plinesc cele dumnezeiești în beserică și acasă; aceasta este cea mai lătită în mai sus numita țară, în carea vorbește românul cu ungurul și sasul, ungurul cu sasul, ba și sașii din osăbite ținuturi între sine“ (p. II).

Prefața cărții a fost scrisă cu un scop politic : apărarea drepturilor legitime ale românilor ca națiune, de a avea școală și cultură în limba națională. Cartea a apărut într-o perioadă de intensificare a politicii aristocrației ungare de introducere a limbii maghiare în școală, administrație și comunicări oficiale. I. Rusu consideră că în această atmosferă încordată, românii nu pot rămîne nepăsători. Politica școlară și culturală promovată de cercurile guvernante „atinge soarta noastră viitoare, viața sufletească a unui popor“, influențează viața culturală a românilor, care nu se pot forma și cultiva decît prin limba lor națională, prin limba română, nu cea maghiară. Ungurii din comitate știu toți românește, numărul lor e mai mic decît al românilor și ca atare limba maghiară prin conversație nu poate fi învățată, iar școlile populare au alt scop, să pregătească pe copii pentru viață, nu să-i învețe mai multe limbi. Uitarea limbii părintești de către români ar fi moartea lor ca popor. El se adresează pro-

motorilor politici de deznaționalizare cerindu-le ca „în satele românești și în orașe sau cetăți, unde vom avea lipsă, lăsați-ne să învățăm românește“ (p. VIII). Aceste afirmații sînt făcute la adresa unor exaltați poștitori de ungurirea românilor și nu împotriva oamenilor competenți care au minile curate și fac din națiune ghidul comportamentului lor.

Afirmarea culturală a românilor implică dezvoltarea literaturii românești. Scopul lucrării sale e de „a spori cît de puțin“, cultura românească. Difuzarea printre români a cunoștințelor de geografie va ușura înțelegerea informațiilor din gazete și a fenomenelor istorice. Geografia sa cuprinde „descrierea Pămîntului și a neamului omenesc“ (p. IX), a globului care e „teatrul faptelor și întîmplărilor omenirii“. Neamul omenesc a cuprins tot pămîntul, deși este împărțit în popoare deosebite, cu limbi, obiceiuri, fel de viață foarte diferențiate de la un popor la altul. Cunoștințele de geografie sînt nu numai un instrument pentru înțelegerea evenimentelor istorice și a informațiilor din gazete, ci și un mijloc de influențare a minții și inimii cititorului. I. Rusu relevă valoarea dublă a cunoștințelor de geografie: informativ-instrumentală și educativă. Din ambele unghiuri se desprinde o viziune modernă asupra valorii informației geografice. Prin studiul geografiei „cititorul se va convinge că industria ridică pre popoare, le face avute și puternice“ (p. IX). Alături de industrie — de viață economică în general—științele și artele „au parte în cultivarea și fericirea omenirii“. Din această cauză popoarele le prețuiesc.

I. Rusu se referă și la limba în care a scris cartea. Limba românească nu posedă toate cuvintele necesare pentru prezentarea noțiunilor (ideilor) geografice. În spiritul școlii latiniste, I. Rusu consideră că două operații sînt necesare pentru a spori capacitatea de exprimare a limbii române: „înavuție și curățire“. Ambele operații cer timp și progres cultural pentru cultivarea limbii și curățirea ei de cuvintele străine, „mai cu seamă slovenești“ (p. XII). Referindu-se la sine, autorul arată că el s-a format în școli străine și n-a învățat gramatică și nici o literă în școală românească, însă a trăit de cîțiva ani într-un orașel în care există un climat cultural mai ridicat. E vorba de Blajul receptiv la noile frămîntări culturale. El e conștient de scăderile stilistice ale cărții și de faptul că limba ei putea fi îmbunătățită. El a respectat modul de pronunțare din Transilvania, lăsînd la o parte unele litere din vechea ortografie chirilică și a întrebuițat cu moderație cuvinte noi. Autorul consideră că înavuțirea limbii românești poate fi urmărită pe două căi: limba noastră își poate îmbogăți lexicul reînvîind unele cuvinte uitate în cărți vechi sau „adunînd cuvinte din gura poporului, întrebuițate numai în unele ținuturi“ (p. XVI). Unul din izvoarele de îmbogățire a limbii este compunerea de cuvinte noi“ din rădăcini românești“ (din inimă, inimos, inimoșie; din nou, noutate etc.). Înavuțirea limbii prin mijloacele ei proprii de compunere e primul izvor de cultivare a ei și numai în situațiile în care procedeul ar fi inefficient s-ar putea recurge la cuvinte străine. Dintre acestea, cea dintîi e cea latină“ de la care avem drept a ne împrumuta“, apoi sînt „fiicele ei, limbile romano-celtice“ (p. XVIII). Cuvintele străine vor fi împrumutate „întocmai după formele limbii românești“ (p. XVIII). Și el a respectat această normă în utilizarea unor noi cuvinte. Numele proprii ale țărilor și po-

poarelor vechi le-a utilizat așa cum le-a întâlnit în latină; alte nume proprii — apa, cetăți, etc., după modul de pronunțare în noile limbi, urmărind să se apropie de „pronunțarea popoarelor“ respective. Numele proprii au fost scrise nu numai cu litere chirilice, ci în paranteză și cu litere latine. I. Rusu consideră că timpul lor — al utilizării literelor latine — va sosi poate peste puțin timp.

I. Rusu ridică și problema utilizării lucrării sale de geografie. Pentru a fi folosită e necesară o anumită pregătire științifică în acest domeniu, să fie cunoscuți termenii, să fie la îndemână un atlas sau un anumit număr de cărți. Ca autor a fost călăuzit de ideea respectării adevărului: „a scrie în toate adevărul mi-am ținut cea mai strânsă deregătorie“ (p. XXI). E conduita omului de știință pătruns de responsabilitatea aserțiunilor pe care le face. El asigură pe cititorii săi că „literarea mea întreprindere“, a izvorât din dorința de luminare a poporului român.

Precuvântarea Geografiei lui I. Rusu depășește problematica disciplinei, racordându-se prin judecățile și proiectele formulate la configurația culturală a epocii. Problemele lingvistice și istorice dominau dezbaterile culturale din Transilvania în perioada premergătoare revoluției de la 1848. Ideea apărării limbii române ca limbă de cultură și de predare în școală domină spiritele și a dobândit forma unei mentalități colective a intelectualității ardeleni. Ofensiva începută de aristocrația ungară de a i se acorda limbii maghiare un statut privilegiat și prioritar în actul predării s-a izbit de lupta dusă de români pentru apărarea limbii materne și a dreptului ei firească de a fi limbă de cultură și de predare în școală. I. Rusu e unul dintre luptătorii pentru acest drept. El considera cultivarea limbii române ca o îndatorire firească pentru români. Referindu-se la „înavuțirea limbii“, el respinge purismul ortografic și gramatical sau adoptarea unor forme „necorupte“ de scurgerea timpului și de interferențele culturale și lingvistice dintre popoare. El adoptă un punct de vedere rațional, înclinând pentru îmbogățirea lexicului prin neologisme adaptate specificului limbii românești sau prin apelul la limba populară. Este poziția tradiționalist-populară care a învins în dezbaterile lingvistice ce a dus la constituirea limbii literare române.

Precuvântarea, cu un caracter cultural mai larg, este urmată de un amplu capitol introductiv în studiul geografiei, intitulat „Cunoștințe gătitoare“. Geografia este definită ca descrierea Pământului „ca un trup ceresc, ca un trup firesc sau ca un loc în care viețuiește neamul omenesc“ (p. 1). Ca disciplină științifică, geografia e o parte a cosmografiei, știință a universului în totalitatea și imensitatea lui. În privința conținutului, geografia se împarte în matematică sau astronomică, fizică și politică. Deși geografia se născuse ca știință, ea este încă dependentă de cosmografie care a dominat evul mediu. Emm. De Martonne relevă faptul că între 1544-1650 Cosmografia de S. Münster a apărut în 44 ediții, modelând spiritul omului medieval<sup>1</sup>. Geografia matematică descrie Pământul ca „o stea

---

<sup>1</sup> Emm. De Martonne, *Traité de géographie physique*, tome premier, A. Colin, Paris, 1934, p. 11.

între stele“, iar cea politică arată „scoarța Pământului împărțită spre lăcuință între mai multe popoare sau numărul staturilor cu părțile lor în care lăcuiește neamul omenesc“ (p. 2). Elementele moderne de geografie apar atunci când autorul stabilește părțile geografiei: hidrografia, meteorologia, climatologia. Printre geografiile speciale I. Rusu enumeră „Istoria firească geografică sau geografia producturilor“ și geografia antropologică sau etnografia.

În funcție de extinderea domeniului pe care-l descrie, geografia politică este divizată în universală și specială, cu însușiri divizate în horografie și topografie. În studiul geografiei politice este reamintită și perspectiva istorică specifică geografiei medievale. Geografia politică se află în corelație cu statistica, prima fiind o știință descriptivă a lucrurilor așa cum sînt ele, pe cînd cea de-a doua „culege lucrurile“, pentru a arăta din ele „puterile, slăbiciunea sau altele care se țin de viața staturilor“, deci este o știință cantitativă și interpretativă. Pentru a fi mai atrăgătoare, geografia recurge la datele oferite de statistică. Dacă se ocupă numai cu descrierea Pământului, geografia se numește curată în sensul de pură. Există în aceste corelații o viziune modernă asupra corelațiilor interdisciplinare dintre geografie și statistică.

Capitolul de geografie matematică este redactat la nivelul pe care-l avea disciplina în prima jumătate a secolului al XIX-lea. Autorul vorbește despre planete, lume sau univers, forma și mișcările Pământului. Într-un paragraf vorbește de instrumentele necesare pentru învățarea geografiei: cartea, globul, hărțile. Cel de-al doilea capitol, cel de geografie fizică, este destinat definirii unor noțiuni: „insulă, peninsulă, istm, cap; forme de relief-șes, deal, munte“. Unii termeni au în paranteză și corespondentul german (cimpie-Steppen); alții au corespondentul latin: ținuturi (regiones). Autorul menține denumirea de istorie firească pentru studiul plantelor și animalelor, situînd omul în fruntea viețuitoarelor de pe pămînt. Utilizînd datele în circulație, I. Rusu apreciază că numărul oamenilor se ridică la 900 milioane. Prezentînd principalele clasificări ale genului uman, autorul analizează cele cinci varietăți stabilite de I. F. Blumenbach (1752-1840) pe baza diferențelor fizice: caucasiană (albă), mongolă (galbenă), americană (arămie), malaesă (măslinie) și africană (neagră)<sup>2</sup>. Clasificarea stabilită de Blumenbach a fost utilizată și de Adrien Balbi în **Elemens de géographie générale**, Paris, 1851. I. Rusu a cunoscut lucrările anterioare ale lui Balbi<sup>3</sup> — în special **Abrégé de géographie**, lucrare utilizată în universități — ca

---

<sup>2</sup> Blumenbach este autorul unor lucrări de anatomie și științe ale naturii scrise în viziunea științifică a epocii. Reținem titlurile: *Handbuch der Naturgeschichte* (1779), *Handbuch der vergleichenden Anatomie* (1805), și prima sa lucrare *De generis humani varietate nativa* (1776). A fost profesor la Göttingen.

<sup>3</sup> Adriano Balbi (1728-1842) — geograf italian, care s-a făcut cunoscut prin lucrările *Prospetto politico-geografica della stata attuale del globo*, Veneția, 1808; *Compendio di geografia universale*, 1820. Între anii 1821-1832 a trăit la Paris, unde a scris *Atlas ethnographique du globo, ou classification des peuples anciens et modernes d'après leurs langues*, Paris, 1826; *Abrégé de géographie*; ale cărei date se bazează pe investigațiile sale din 1826.

și pe cele ale lui **Adelung**<sup>4</sup> — pe baza cărora el se referă la numărul limbilor și al dialectelor cunoscute în lume. După limba pe care o vorbesc, oamenii se grupează în popoare deosebite. I. Rusu înțelege prin popor în sens politic „pe toți oamenii unui stat“, chiar dacă ei vorbesc diferite limbi, iar în sens geografic „toți locuitorii ce se află între marginile firești a(le) unei țări“, chiar dacă ei aparțin mai multor state; în înțeles etnografic toți oamenii care vorbesc o limbă formează un popor. În acest sens germanii din Europa și America formează un popor.

Geografia politică are ca obiect studiul statului înțeles ca „o parte a Pământului ai cărui locuitori însoțiți pentru apărarea sau îndrumarea sa sînt supuși aceleași puteri mai înalte“ (p. 59). În studiul unui stat se urmăresc următoarele elemente: marginile, „pusăciunea geografică“, mărimea și împărțirea. Cunoștințele de geografie politică trebuie să se extindă însă și la locuitorii pentru a se descrie numărul lor, clasele, limba și cultura lor. Cea mai numeroasă „clasă“ în stat e „cea producătoare“, în care autorul include pe cultivatorii pământului și crescătorii de vite. I. Rusu se referă la faptul că în unele țări ale Europei s-au șters deosebiriile dintre locuitorii și nobilime. În capitolul destinat geografiei politice autorul se referă la elemente generale privind efectuarea comerțului, instituțiilor „pentru lățirea și creșterea științelor și artelor“, religiile existente, forma de guvernământ, întocmirea bugetului și organizarea armatei.

Materia de studiu este astfel împărțită în cele trei volume: volumul I cuprinde noțiuni generale de geografie matematică, fizică și politică și din Europa descrierea următoarelor state: Portugalia, Spania, Andora, Franța, Elveția, Italia, Germania. Volumul II cuprinde restul statelor europene: Monarhia austriacă, Prusia, Belgia, Olanda, Marea Britanie, Danemarca, Suedia cu Norvegia, Rusia europeană cu Polonia, Republica Cracoviei, Turcia europeană cu principatele tributare, Grecia și Insulele Ionice. Volumul III cuprinde descrierea Asiei, Africii, Americii și Oceaniei.

Studiul Europei începe cu o prezentare generală, în care se face elogiul geniului creator al europenilor care au dat omenirii pe Fidiias, Rafael, Tițian, Platon și Kant; Alexandru cel Mare, Cezar și Napoleon. El atribuie Europei o înțietate creatoare remarcată în cultura europeană a veacului al XIX-lea. Capitolul introductiv cuprinde o prezentare generală a Europei: margine, relief, climă, insulele Europei, mările, apele, vegetația, bogățiile minerale, popoarele continentului. Referindu-se la români, I. Rusu notează că ei locuiesc în toată Valahia, Moldova, Bucovina, Basarabia, Transilvania, Ungaria și „în mai multe provincii turcești de peste Dunăre“ (p. 100). Ei locuiesc aceste regiuni geografice fiind înconjurați de slavi și „să nu ne mirăm dară de aflăm în limbă-le și multe cuvinte slăvești“. După datele demografice din 1840, autorul apreciază că în Muntenia erau 1.500.000 locuitori, iar în Moldova 900.000.

Observații interesante de psihologie a popoarelor se găsesc la prezentarea țărilor europene. După prezentarea fizică a locuitorilor se face o

---

<sup>4</sup> Adelung, F. (1768-1848) a scris *Übersicht alles bekannten Sprachen und ihrer Dialekte*, 1820.

descriere a caracterului lor. Astfel, despre spanioli afirmă : „caracterul ispanolu are semne mult mai vederăcioase ca a altor popoare în Europa. Virtuțile lui sînt : bărbăția ostășească, mărinimia, îndrăzneala, statornicia în lucrul pornit, iubirea patriei și a poporului său, împreună totuși cu prea mare fală“. Remarcă nestăpînirea patimilor, cumpătarea în băutură, și faptul că ei au creat „neomenescul județ al inchiziției“. Pentru fiecare popor se arată trăsăturile comune care constituie psihologia sa aparte, felul său propriu de a se manifesta.

Informațiile despre români sînt răspindite în capitolele despre Monarhia austriacă, Rusia și Turcia. Referindu-se la românii din monarhie, I. Rusu relevă faptul că românii au fost împiedicați în dezvoltarea lor de condițiile istorice vitrege. Cu toate acestea din rîndurile lor au ieșit „meșteri buni, nezuțători înțelepți, ostași inimoși, dregători harnici, bărbați învățați, preoți evlavioși și economi strădalnici; numai dacă înceată pricinile împedecătoare și se împărtășesc din pricina bună“ (II, p. 14). În privința caracterului, românul „nu e pofitoriu de răsbunare mai mult ca altul și „ține mînt“ și ce vede că i se scrie lui pe nedreptul“ și „se cumpătat și îndestulit cu puține. Mai încolo, românii nu sînt fanatici în rali-gie sau în atîta măsură superstițioși cum îi judecă mulți scriitori străini“. Autorul semnalează și scăderile observate: neunirea românilor, „lipirea către cele apucate de sînt acestea și rele“, care împiedică progresul unor români.

În capitolul despre topografia Ungariei, autorul prezintă informații despre centrele românești, Arad, Lipova și Timișoara, subliniind preponderența elementului românesc. În Transilvania cele trei „popoare domnitoare“ erau ungurii, săcuii și sașii. „Între acestea — adaugă I. Rusu — în mare număr românii, întrecînd cu mulțimea pe toți ceilalți lăcuitori socotiți în una“ (II, p. 70). Deși enumerarea popoarelor se face în spiritul inegalității feudale, autorul subliniază caracterul majoritar al românilor în structura populației Transilvaniei. Descrierea orașelor transilvane dobîndește culoare locală prin enumerarea clădirilor mai importante și a instituțiilor culturale. I. Rusu utilizează o metodă des întilnită în manualele de geografie și istorie a românilor. Cenzura împiedică tipărirea unor cărți despre români — istorie a românilor sau geografie a pămîntului românesc — și din această cauză autorii introduceau geografía și istoria românilor într-o perspectivă europeană. Din această perspectivă I. Rusu arată că în Basarabia și într-o parte a Rusiei Mici sînt români, care au orașe importante ca Hotinul, Chișineul, Cetatea Albă, Chilia.

În capitolul Principatelor tributare Turciei, autorul descrie Serbia și „frumoasa Țară Românească sau cum o numesc unii dintre scriitorii rumânești, Rumânia“ (II, p. 289). Prezentarea geografică a Țării Românești este făcută cu sentimente de admirație față de frumusețile ei : „Pămîntul Valahiei este desfătat în mare măsură, întru atîta, cît soarele numai puține țări mai frumoase încălzește în toată Europa“. După o scurtă descriere a reliefului din nou se resimt accente lirice: „Desfătatele păduri, plăcutele văi, înfloritele cîmpuri, pompoasa formare a munților și dealurilor, mulțimea rîurilor limpezi și grasa vegetație ce îmbracă această parte a Valahiei au îndemnat pe un scriitoriu din suta trecută (Kara), cari că-

lătorise prin o mare parte a Europeide au zis : a fi firea în Elveția mai mare și mai măreață, însă în Valahia mai dulce și mai drăgălașă. Cea-laltă parte a țării, carea se atinge de vecinătatea Dunării, cuprinde mai cu samă șesuri roditoare și cîmpii cu cele mai grase pășuni; frumusețele nu lipsesc nici aicea și județul Teleormanului se numără între cele mai desfătate ținuturi a(le) acestei frumoase țări“ (II, p. 291)<sup>5</sup>. Țara Românească este una dintre cele mai roditoare din Europa. Autorul semnalează multe asemănări cu Transilvania în privința ocupației oamenilor. Psihologia locuitorilor este prezentată cu aceeași căldură. Românii din Țara Românească au „vorba repede și dulce“, mintea ageră. „Ei sînt iubitori de nou-tăți, de cîntări, de strălucire din afară și năzuitori spre învățături. Ospătatea este încă o veche însușire de laudă a tuturor românilor“ (II, p. 294). Din „datorința care o avem cătră adevăr“ autorul semnalează și unele deficiențe : luxul boieresc, „puțin strădalnici“ care au rezultat din patimile suferite de acest popor în timpurile trecute cînd ei puteau spune „nu este durere ca durerea mea“. Timpul de după 1822 a fost mai fericit pentru români, care au mai putut vindeca unele din relele trecutului. În ultimele decenii, „duhul au pornit a se deștepta, ceva libertate încă nu lipsește“. I. Rusu consideră că stăpînirea țării trebuie să urmărească „stîrnirea industriei, luminarea poporului prin biserică, școală și teasc; întărirea naționalității și trezirea duhului ostășesc nu spre a porni războaie ci spre a ține pacea“ (II, 296). După 1822 și cultura „a făcut sporiu ne-aștep‘at“. Viața publică s-a mai însănătoșit, comerțul și meșteșugurile s-au dezvoltat. „Literatura românească necăiri au pornit cu mai rîvnă ca în Valahia, mai cu samă pe țărmurii Dimboviței“ afirmă I. Rusu, ceea ce înseamnă că în concepția sa literatura românească era o realitate care se manifesta în diferite provincii românești. Afirmatia că „pe țărmurii Dimboviței“ au înflorit literele și artele, prefigurează crezul tribunist lansat mai tîrziu cu patru decenii de către I. Slavici, cînd a afirmat că „pentru toți românii soarele la București răsare“. I. Rusu e neliniștit pentru faptul că nu s-a înregistrat și dezvoltarea filozofiei, a cărei lumină cu adevărat „e stricătoare unor ochi bolnavi dar aceasta nu e vina ei ci a ochilor“ (II, p. 298). În capitolul destinat topografiei Țării Românești, autorul descrie orașele București, Giurgiu, Brăila, Craiova, Tîrgoviște, Rîmnic, Curtea de Argeș, Buzău și altele.

Imaginea pe care și-o forma cititorul despre provinciile românești era întregită prin descrierea geografică a Moldovei. I. Rusu subliniază un fapt istoric : în timpurile mai vechi Moldova cuprindea Bucovina și Basarabia, deci era o formație politică mult mai întinsă. Pămîntul Moldovei se aseamănă cu cel al Transilvaniei, ceea ce înseamnă că autorul sesizase unitatea geografică a pămîntului românesc. Vegetația e bogată „și Moldova e țara pășunilor și a bucatelor nu mai puțin ca Valahia“ (II, p. 306). Locuitorii sînt robuști și sănătoși. Industria e redusă, negustoria e în floare, iar cultura se dezvoltă. Rămînerea în urmă a economiei a izvorît

---

<sup>5</sup> Autorului îi era cunoscută deci lucrarea lui Carra, *Histoire de la Moldavie et de la Valachie*, Iași, 1777.



„din înăbușitoarea sclavie cu care fu asuprit acest popor, precum de străini, așa și de ai săi“ (II, p. 308). Așezările mai însemnate sînt : Iași, în care funcționează Academia Mihăileană, Școala de la Trei Ierarhi și alte școli și instituții de cultură. Alte centre urbane semnalate de autor sînt Botoșani, Roman, Bacău, Galați, Huși, Birlad. Informațiile despre cele două Principate sînt mai ample și conturează o imagine clară despre starea lor în jurul anului 1840.

Volumul al III-lea este destinat prezentării celorlalte continente. Se începe cu Asia, „leagănul omenirii și teatrul celor mai vechi întimplări a acesteia“, al cărei relief este descris utilizîndu-se sistemele muntoase stabilite de Balbi. I. Rusu subliniază, referindu-se la Balbi, numărul mare al popoarelor asiatice și al religiilor. Sub raport cultural, el relevă rolul Asiei în dezvoltarea civilizației umane. „Asia e întiiul leagăn al omenirii, întiia școală a măiestriilor, artelor și științelor“, în diferitele părți ale ei au fost inventate hirtia, compasul, porțelanul. Cu toate că au fost înregistrate asemenea realizări în dezvoltarea civilizației umane, cultura popoarelor asiatice a rămas mult în urma celor europene. Considerațiile lui I. Rusu ca și ale altor geografi europeni și gînditori ai epocii, se bazează pe o viziune eurocentrică a culturii, atunci cînd afirmă că Asia „numa prin primirea culturii europene s-ar putea ridica“ și dă ca exemplu rolul creator al europenilor în făurirea civilizației americane. Autorul subliniază că dintre popoarele Asiei cele mai cultivate sînt japonezii, chinezii, perșii, inzii și turcii. Respectînd împărțirea politică a epocii, I. Rusu tratează în capitole separate următoarele state: Rusia asiatică, Turcia asiatică, Arabia, Persia, Turchestania, India, China și Japonia. Despre fiecare țară se găsesc informații referitoare la așezare, relief, climă, ape și principalele așezări omenești. Nu lipsesc scurtele caracterizări ale psihologiei popoarelor asiatice. Astfel, despre chinezi se afirmă că toți „sînt crescuți în aceeași școală“ și viața lor psihică prezintă o noutate pe care I. Rusu o atribuie uniformității peisajului chinez. Chinezii sînt caracterizați ca oameni iubitori de pace și liniște. Japonezii sînt prezentați ca popor iubitor de cultură, științe și meșteșuguri. Ei au obținut progrese mari în matematică și sînt receptivi la ideile culturale europene.

În capitolul destinat Africii se observă curiozitatea cu care autorul prezintă diferite aspecte particulare ale Africii : înapoierea culturală a oamenilor, negoțul cu oameni, starea de sclavie, poligamia, schimbul în natură și alte manifestări de viață care îndepărtează pe africani de cultură și de europeni. În prezentarea Africii I. Rusu se folosește de Balbi și prezintă informații geografice despre Nubia, Egipt, Tripoli, Tunis, Maroc, Alger, Sudan, Senegambia, Guineea, Africa de Sud.

Penultimul capitol al celui de-al treilea volum este destinat geografiei Americii. După o privire de ansamblu a așezării, marginilor, reliefului, climei și apei Americii, se fac observații antropologice asupra locuitorilor și a stării lor culturale. I. Rusu relevă deosebiri socio-culturale între băștinași și europenii care „au plantat în America meseriile, limba, năravurile, legile, religiile, artele, științele, vietățile și plantele vechii sale patrii“ (III, p. 21). Datorită hărniciei și spiritului întreprinzător al

europenilor, s-a dezvoltat o civilizație înfloritoare: școli, universități, instituții științifice, tipografii, în care numai Statele Unite tipăresc anual peste 800 de gazete. Sub raport politic, autorul prezintă geografia următoarelor state : America britanică, America rusească, Statele Unite, Mexicul și Guatemala, iar Antile, Cuba, Jamaica, Haiti și Porto Rico erau integrate în „Părțile Indiei“. Împărțirea politică a Americii de Sud era următoarea : Brazilia, Guiana, Columbia, Peru de Nord și de Sud sau Bolivia, Chile, Argentina, Paraguai, Uruguay și Patagonia. Informațiile mai numeroase sînt despre Statele Unite, în special despre orașe, care înregistrau o vertiginoasă dezvoltare economică. La țările din America de Sud sînt reliefate anumite particularități care le individualizează: Brazilia e considerată ca una dintre cele mai avute țări de pe pămînt, cu orașe așezate în locuri încîntătoare; Peru are o formă democratică de chivernisire, spre deosebire de republicile Columbiei (Venezuela, Granada, Ecuador); Chile are peisaj încîntător și de aceea a fost numită „grădina grădinilor și floarea florilor Americii“; Argentina are „pășuni grase“ și un mare număr de vite. Prezentarea geografică e făcută cu dorința de a trezi curiozitatea cititorului pentru cunoașterea unei lumi în care legenda se amestecă de multe ori cu realitatea.

Autorul întrebuițează denumirea Oceania pentru insulele din Pacific, dintre care unele, cum este Noua Olandă au o suprafață cît a Europei și formează un adevărat continent, pe care Balbi în harta Oceaniei o denumește continentul Austral. În această parte a lumii erau încă teritorii necunoscute, iar viața locuitorilor n-a ajuns nici la formele incipiente ale culturii. I. Rusu arată că în coloniile englezești și olandeze se constată eforturi pentru punerea în valoare a bogățiilor.

Apariția cărții de geografie **Icoana Pămîntului** în perioada premergătoare anului 1848 a fost un act de cultură. Ea a contribuit la lărgirea orizontului geografic al cititorilor, care erau profesori, învățători, elevi, preoți, negustori și mici slujbași în cancelariile oficiale. Printre prenumerații găsim și intelectuali de peste Carpați, fapt care denotă unitatea culturală a românilor realizată prin circulația cărților. Compendiul de geografie elaborat de profesorul blăjean se racordează la cercetările geografice ale epocii. Autorului nu-i sînt străine tratatele de geografie utilizate în universități apusene cum era cel al lui Balbi. Autorul utilizează informații din cercetările geografice făcute de mari călători și exploratori — Carra, I.B. Fraser, Lander — și are atitudinea omului de știință modern de a prezenta ipoteze sau opinii diferite atunci cînd nu dispune de date controlabile. Informațiile pe care le vehiculează autorul sînt rezultatul cercetărilor moderne care au lărgit orizontul geografic al oamenilor și le-au dezvoltat curiozitatea pentru cunoașterea cosmosului. În lucrare se găsesc rezultate ale explorărilor geografice din anii 1820-1840, ceea ce înseamnă că studiile geografice din Transilvania prerevoluționară se desfășoară la nivelul științific al epocii.

Ca și lucrările de geografie ale perioadei, **Icoana Pămîntului** are un caracter descriptiv, prezentînd o imagine a Terrei așa cum se desprindea din reprezentările omului modern despre lume. Ca și Balbi, I. Rusu a in-

titulat topografie capitolul destinat prezentării așezărilor umane mai importante. Pentru fundamentarea științifică a unor aserțiuni geografice sau caracterizări care-i puteau furniza informații: antropologia, statistica, istoria, etnografia, care dau cărții o ușoară notă de interdisciplinari-tate, fertilă însă pentru progresul spiritului științific. În viziunea politică și culturală a profesorului blăjean se constată existența unei înțelegeri europocentriste a civilizației umane. Ca și Balbi, el acordă europenilor o supremație morală și creatoare în regiunile lumii pe care le-a descoperit<sup>6</sup>. Dar I. Rusu utilizează într-un mod fericit integrarea românilor într-o vi-ziune geografică universală. El are prilejul de a remarca unitatea pămîn-țului românesc și a limbii române. Cartea ilustrează nivelul elevat al stu-điilor de geografie pe care le făceau profesorii blăjeni și reprezintă un act creator prin finalitățile ei naționale și culturale.

---

Remarcăm bogăția și varietatea surselor informative la care a apelat I. Rusu. No-tăm citiva autori consultați: G. A. Wimmer, J. G. H. Hassel, F. I. Sulzer, I. B. Schütz și manualele de geografie de I. Genlie (1835) și V. Popescu-Scriban (1838). Alți cunoscuți cit și Balbi au îndeplinit atribuții statistice. Primul a fost directorul birou-rii statistice de la curtea regelui Vestfaliei, iar al doilea a fost chemat în 1833 de curtea vieneză în calitate de consilier pentru geografie și statistică. I. Rusu a apelat la aceste surse, dar a preluat în mod critic unele date. Despre activitatea sa pentru tipărirea *Icoanei Pământului* vezi *George Bariț și contemporanii săi*, vol. 3, coordonați Ștefan Pascu și Iosif Pervain, Minerva, 1976. De asemenea, pentru alte informații vezi Șt. Manciulea, *Un geografist uitat: Ioan Rusu* în „Cultura creș-tină”, XVII, nr. 2-3 și 6-7, 1937 și V. Netea, *Un scriitor transilvănean premodern: Contribuții și precizări la cunoașterea vieții și activității lui Ioan Rusu*, în „Limbă și Literatură”, XII, 1966.

A CULTURAL DEED PRECURSORY TO THE 1848 th REVOLUTION :  
THE PUBLISHING OF THE GEOGRAPHICAL COMPENDIUM  
„THE ICON OF THE EARTH“ BY IOAN RUSU

(Summary)

This study means one of the cultural initiatives of Ioan Rusu, a teacher from Blaj's secondary school: the elaboration and the publishing of the Geographical Compendium „The icon of the earth“. Blaj, 1842, vol. I-III, a work which reflects the changes occurred in the collective outlook of the epoch and in the intellectual horizon of the Romanian thinkers, contributing, in the same time to the preparation of the spirits for the great moment of the 1848's Revolution.

This monumental work had national and political purposes by the shielding of the Romanians legitimate rights as nation: Having school and culture in their national language.

By the data and moral values included, this book cultivated the national consciousness of the young generation, training these one for the hard fight of the national emancipation.

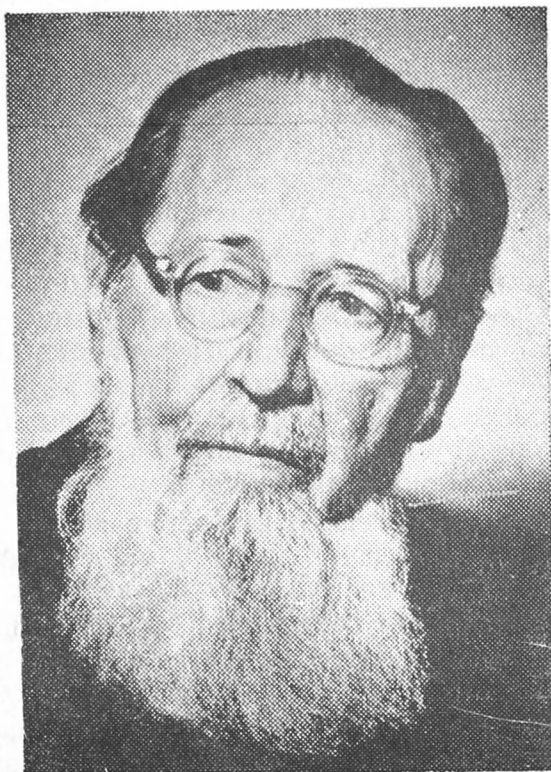
Drafting in his book the results of the European geographical Researches (The geographical explorations from 1820-1848; treatises and text books by Balbi, I. B. Fraser, Lambert) the author Ioan Rusu wrote book which integrate the Romanias in an universal geographical vision.



## ION AGÂRBICEANU ȘI „TRIBUNA POPORULUI“ („TRIBUNA“) DIN ARAD\*

IULIAN NEGRILĂ

Mișcarea literară tribunistă începută mai întâi la Sibiu și apoi la Arad, a constituit un moment important pentru evoluția literaturii române. Această mișcare literară a fost îmbrățișată cu interes de către



Ion Agârbiceanu, întrucât ea avea la bază acel „realism popular“, care s-a potrivit cu tematica și orientarea operelor sale de mai târziu. Drumul

---

\*) Fragment din volumul *Scritori tribunști din perioada arădeană*, aflat în lucru la Editura „Facla“ din Timișoara.

creației sale literare de după 1900 se bazează pe această mișcare tribunistă. Gusturile estetice și temele moralizatoare, folosite cu precădere în multe din scrierile sale din prima perioadă a activității scriitoricești, sînt o rezultată a acceptării platformei de luptă care-i unea pe toți tribuniștii în fața rezolvării problemei asupririi sociale și naționale a românilor din Transilvania primilor ani ai veacului nostru.

Scriitorul a luat cunoștință de ziarul arădean, **Tribuna poporului** (Din 1904 ziarul și-a schimbat numele în **Tribuna**) încă din anii copilăriei, deoarece tatăl său, Nicolae Agârbiceanu era abonat la această publicație.

Mai tîrziu, integrîndu-se mișcării literare tribuniste din a doua perioadă, cea arădeană, cînd această mișcare culturală se afla sub diriguirea formației tinere de scriitori conduși de Ioan Russu-Șirianu, Ion Agârbiceanu va publica în paginile **Tribunei** mai multe schițe și povestiri, unele inedite, altele reproduse după revistele vremii, la care a colaborat.

Acest fapt dovedește fidelitate față de direcția și orientarea literaturii ardeleni și față de problemele social-politice și culturale ale Transilvaniei de atunci, care-i vor servi în permanență drept bogate izvoare de inspirație.

Privită în ansamblu, opera lui înregistrează bogata experiență a prozatorilor predecesori, dar nu este lipsită de inedit, mai ales în ceea ce privește lirismul său, bogăția și frumusețea imaginilor, portretele vii pe care le realizează și uneori mai puțin prin aspectul artistic, care nu totdeauna se ridică la nivelul mesajului de idei și sentimente, transmise cititorului de conținutul ei. Prin maniera scrisului său, prin mediile pe care le explorează, Ion Agârbiceanu continuă, pe o treaptă artistică superioară, fără a fi un epigon, proza slaviciană, atît de caracteristică prin gama de personaje prezentate, prin destinele acestora aflate sub oblăduirea îndoielilor și incertitudinilor specifice momentului istoric de la cumpăna dintre două secole: unul care-și trăgea oblonul, dar care mai persista ca un regret în sufletele nemîngîiate și cu năzuințele neîmplinite, altul care, se deschidea plin de speranțe în idealurile sfinte ale unității, ca o foaie albă ce aștepta să fie scrisă.

Din cele aproape șase decenii cît activează în literatura română, Ion Agârbiceanu, alături de contemporanii săi din vechea Românie, de care niciodată nu s-a simțit despărțit spiritualicește, dar rămînînd constant un fiu legitim al gliei transilvănene care i-a dat viață, a scris cu pana sa măiastră de povestitor neîntrecut adevărate epopei ale vieții țaranilor ardeleni în mijlocul cărora a trăit și pe care i-a slujit cu credință.

Condamnînd cu mijloace prea romantice totuși, lăcomia, fuga după înavuțire, care merge pînă la uciderea fratelui, autorul, în **Morarul**, se dovedește a fi un bun cunoscător al mediului descris și al psihologiei personajelor sale. Monoil va sfîrși înecat în puhoaiile dezlănțuite, împins de fratele său, Ierotei, care dorea să rămînă singurul stăpîn al morii, după stingerea bătrînului lor tată. Bătrîna se ruga zadarnic la icoane, pentru că moartea lui Manoli a doborît-o. Ea se stinge cu fiecare zi

trecută, iar rugăciunile erau pentru ea, acum, singura mîngiere a sufletului, deși acest fanatism religios nu-i mai ajută la nimic. Povestirea e reprodusă în **Tribuna** după revista **Luceafărul**, nr. 18, 1911, unde a fost publicată pentru prima dată.

Deși a debutat ca poet, Ion Agârbiceanu se impune ca un fecund prozator, la începutul secolului al XX-lea, lăsînd literaturii române o imensă operă în care evocă universul spiritual al țaranului ardelean, operă care pe nedrept a fost etichetată de George Călinescu ca „minoră“.

Spirit romantic încă din copilărie, se va apropia apoi de concepția semănătoristă a lui Nicolae Iorga, care avea ca scop, în cadrul unei reforme morale și spirituale, „unitatea culturală a întregului popor român, urmată de cea națională în hotarele sale firești“.

Nu după mult timp preotul din Bucium-Șasa, va îmbrățișa poporanismul de la **Luceafărul**, care va lăsa, de asemenea, urme în scrierile sale. Iar după o experiență literară bogată, devine partizanul realismului, astfel încît lucrările sale literare sînt asemenea unor reportaje luate la fața locului de un martor ocular. Dar realitatea vieții din acea epocă, de cele mai multe ori crudă pentru masele populare, constituind filonul inspirației majorității povestirilor sale, nu a corespuns concepției lui despre lume, fapt care a dat naștere în sufletul scriitorului la acea atitudine de neîncredere, de îndoială care l-a însoțit pînă spre bătrînețe. Această stare de spirit îl va determina pe autor să pătrundă foarte discret în psihicul personajelor sale și să procedeze la o subtilă disociere și analiză a trăsăturilor sufletești, plină de mult lirism.

Ion Agârbiceanu a fost un colaborator activ al **Tribunei**. Această colaborare începe în 1908 cu foiletonul **Cea dintii lacrimă**, reprodusă după **Luceafărul**, și se va continua pînă la începutul anului 1912, totalizînd, în acest interval de timp, peste cincizeci de poziții bibliografice. Desigur, nu toate lucrările publicate la **Tribuna poporului (Tribuna)** au fost inedite. Unele au fost reproduse după diverse publicații, cum ar fi **Ramuri, Luceafărul, Revista politică și literară** etc.

1908, fiind datată eronat în **Opere**, din 1909. Soarta tragică a familiei 1808, fiind datată eronat în **Opere**, din 1909. Soarta tragică a familiei Linei, înfățișată cu compasiune de autor, relevă condițiile vitrege de viață ale oamenilor săraci, care, în mizeria în care sînt nevoiți să trăiască, cad pradă tuberculozei și inaniției. Preotul ce apare ca personaj al povestirii, nu poate fi decît autorul. El nu e în stare să suplinească lipsa focului din casă și a mîncării, prin cuvintele sfinte adresate la spovedanie și la cuminecătură.

Ion Agârbiceanu a cunoscut bine starea socială a maselor populare din acea vreme, a descris multiple aspecte ale sărăciei crîncene ce domnea în multe case, dar în afară de compătimire pentru asemenea viață mizeră, el nu lasă să se întrevadă altceva din rîndurile sale. Revolta lui e reținută, iar ca soluție recomandă, deși nu direct, resemnarea. E o viziune, care, oricît de indulgenți am fi, trebuie s-o recunoaștem, e a unui om ce n-a cunoscut gustul foamei, chiar dacă a văzut destule ființe omenești pradă acestei nenorociri, datorită unei lumi întocmite strîmb, împotriva căreia nu se putea lupta numai prin îndemnuri la rugăciune.



Din seria colaborărilor inedite amintim: **Lătoreanu, Doi prieteni, Om rătăcitor, Bănuitorii, O scrisoare, Vizitele lui Anenea Iancu, Noaptea, Patima bădicului Stan.**

Frământările lui Pavel Brad, care după doi ani de absență de-acasă dovedește infidelitatea nevestii și hotărăște să se despartă de ea, vin să confirme puterea de investigație a autorului pe terenul psihicului omenesc, supus unor încercări grele în unele împrejurări ale vieții. Intervenția părintelui Mărculeț, cu tot creditul său moral față de săteni, nu poate stăvilii hotărîrea soțului Bucurei, din povestirea **După doi ani**, apărută în **Tribuna**, nr. 267/1911, apoi reproduasă în **Transilvania**, nr. 4/1920.

Sub influența misiunii sale teologice, scriitorul a dorit să realizeze, prin personajele sale, tipuri de oameni echilibrați, conduși de rațiuni superioare, dar această intenție nu întotdeauna a fost îndeplinită, eroii săi apărînd, în numeroase cazuri, în postura unor dezrădăcinați, a unor oameni care au vedemii și se străduiesc, fără să reușească tot timpul, să respecte sfaturile popii ce-i spovedește, în scopul liniștirii sufletului. Așa se petrec lucrurile cu femeia din **Vedenii**, care ascultă smerită povăța unui bătrîn cu care se trezește în casă, într-o seară. Preotul, conform concepțiilor lui Ion Agârbiceanu, îi spune să nu păcătuiească, și mai ales, să nu bea vinars, dar femeia, plină de ironie, regretă, că tocmai avea vinars „de prune în pivnița”. Supunerea, necondiționată, față de litera religiei, e propagată și prin rîndurile acestei povestiri, atunci cînd femeia e îndemnată să se roage lui Dumnezeu și pentru ce i-a dat, și pentru ce i-a luat, adică pentru singura ei fată care-i murise.

**Comoara**, reproduasă în **Tribuna** nr. 20/1909 după **Revista politică și literară**, conține în ultimele pagini, elemente fantastice, asemenea basmelor, care au fost alimentate, în conștiința scriitorului, de credințele poporului în existența comorilor subterane, identificate cu ajutorul jocului limbilor de foc. De altfel, și începutul povestirii este asemenea basmelor: „Era odată la noi în sat...”. Omul cel mai simplu din sat, Ionu Bădii, care trăia pe Negruleasa și păzea cireada de boi a satului, s-a dovedit a fi un erou de basm, coborîtor din legendă, despre care oamenii vor vorbi cu sfială ca despre ceva straniu, deoarece copiii, după ani, spuneau că prin pădure se arăta un moș ce se ascundea de privirea lumii. Comoara descoperită de săteni, îngropată într-o cutiuță de aur, e simbolul dragostei față de Marina lui Cojoc, care îi căzuse la inimă încă din tinerețe și pe care a luat-o fără voia părinților și s-a cununat cu ea, „la un preot bătrîn, care întineri cînd Bodea-i puse în palmă un galben nou, cu zimți”, momentul marcînd triumful sentimentului de iubire dintre cei doi tineri asupra socotelilor meschine ale familiei, conform cărora Marina era promisă altuia.

Ion Agârbiceanu admonestează în scrierile sale preocupările mărunte ale oamenilor, birfa etc. Bucuria mamei din **O scrisoare**, e alimentată de viața bună a fiicei sale Luminița, căsătorită după Valer, nepotul directorului, și de faptul că are „de-a face cu oameni fericiți, cu femei pline de zîmbete”. Povestirea a fost publicată pentru prima dată în **Tribuna**, nr. 117/1911, iar în **Opere**, vol. III, E.P.L., Buc., 1962, p. 179, e datată din 1913, fapt ce produce derută.

O lucrare cu un bogat conținut patriotic, din care motiv considerăm că a și fost publicată de redacția **Tribunei** pentru prima dată, este **Om răătăcitor**. Eroul său principal, Vasile Oprean, răătăcește prin lume, iar noaptea iese afară și cîntă. Dar, pentru că bătrînețea îl prinsese din urmă, el dorea să învețe și pe ceilalți oameni cîntecul său, care e o chemare la luptă pentru dezrobirea socială și națională a poporului, prin invocarea figurii lui Avram Iancu, „eroul străbun“:

„Colo-n munții Țebei, unde Horea-odată  
Își strîngea oștirea sub falnic gorun,  
Se vede-o movilă și-o cruce uitată  
A lui Avram Iancu, eroul tribun“.

---

„Dormi etern în pace, eroule mare,  
Căci și de-a ta umbră dușmanii se tem“.

Despre ceea ce ar trebui să însemne sentimentul prieteniei, scriitorul e preocupat în paginile ce au ca titlu **Doi prieteni**, publicate în 1910, în **Tribuna**. Vasile Tufariu, plecat pentru un necaz la oraș, nu e primit de fostul său coleg de școală, Niculiță, care-i fura temele, iar acum refuza să-l primească în casă pe o vreme rea de iarnă.

Oamenii care-și urzeau visuri deșarte, care se autoamăgeau, care sperau, dar rămîneau doar cu speranța, asemenea lui „nenea Iancu“, din **Vizitele lui nene Iancu**, se simt fericiți în slăbiciunile lor. Lucrarea e inedită și a apărut în ziarul arădean nr. 216, 1911.

Viața satului stă din nou în atenția scriitorului. Gligoraș, copleșit de muncă toată săptămîna, duminica mergea să-și vadă cumnații și surorile, dar e apostrofat că pe la biserică nu trecea, iar de la băutura nu se da în lături. Băutura, de altfel, i-a adus și sfîrșitul în cîmpul plin de zăpadă sfîșiat de colții fiarelor flămînde. Povestirea **Lătoreanu**, scrisă în 1910, apare în **Tribuna** nr. 181 din același an, fiind inedită.

Din rîndul schițelor și povestirilor apărute în ziar, **Bănuitorii și Noaptea**, nu apar în volumele pregătite pentru tipar, și tipărite, începînd din 1962, sub supravegherea autorului, iar după moartea sa, sub îngrijirea lui G. Pienescu.

Între 1910-1911, apar în **Tribuna** nouăsprezece **Fragmente**, neindividualizate printr-un subtitlu, decît ultimul. Lucrările acestea au un caracter semireportericesc. Autorul supune unei analize profunde și temeinice, diversele aspecte ale vieții sociale din epoca sa. **Fragmentele** scot în evidență unele realități ca : importanța opiniei colective, îndemnuri, în virtutea exemplului, la prietenie, milă, compansiune, sau cuprind punctul de vedere al autorului în unele probleme, cum ar fi: relația dintre religie și lupta pentru drepturi naționale, căsătoria, liniștea sufletească. În altele, ia poziție împotriva supraaprecierii umane, a superstițiilor și bigotismului. Apare, ici-colo, și un pronunțat aspect de critică socială.

Trăind într-o societate plină de vorbărie, clădită pe relații de moment, la baza cărora sta demagogia, **Vinătorul popularității**, singurul

fragment ce poartă un subtitlu, devenise în acea vreme, după cum ne relatează autorul, „un prieten primejdios“, asupra căruia se atrage atenția prin cele câteva pagini scrise cu sarcasm, semnalind pericolul unor asemenea „nebuni de legat“, care se înmulțesc ca ciupercile după ploaie și otrăvesc mediul social.

Mai interesante par a fi **Fragmentele** în care se prezintă problemele legate de viața plină de mizerie a oamenilor din popor. Aceștia, în discuțiile lor cu popa, singurul care sfătuiește și alină suferințele sătenilor, scot la iveală racilele unei societăți pline de ticăloșii.

Cu numărul 139 al **Tribunei**, din 1911, Ion Agârbiceanu inagurează o serie de foiletoane, care poartă denumirea colectivă, **Ceasuri de seară**. Dintre cele opt apărute sub acest titlu, unele poartă, asemenea câtorva **Fragmente**, mențiunea distinctivă, „Foița originală“. Ele au la bază idei religioase și tratează subiecte cu vădită admirație pentru natură, dar se preocupă, în primul rînd, de diversele aspecte social-umane, caracteristice perioadei de consolidare a relațiilor capitaliste la sat.

Goana după înavuțire, dezumanizarea burgheziei, politicianismul și demagogia, falsul patriotism și satisfacerea unor interese mărunte, egoiste, iată câteva din temele ce-l preocupă pe autor în acest grupaj de meditații în pragul înserării, cînd sufletele se înfiorează de liniștea și singurătatea nopții și sînt frămîntate de întrebările majore ale sensului existenței umane. Cele publicate în **Tribuna** poartă subtitlurile: **Taină**, **Adierile serii**, **Păsările nopții**, **Lacrimile**, **Împărăția tăcerii**, **Împărăția durerii**, **Istoria unei poieni**, **Vechi pădurari**.

Un alt ciclu de scrieri, pe care-l publică începînd cu numărul 189 1911, poartă denumirea de **Copii de pe natură**. Povestirile apar aproape consecutiv, pînă la numărul 283 și abordează, de asemenea, cu vădită nuanță critică, chestiuni de natură socială. Dintre ele amintim: **Calea cea mai scurtă spre divorț**, **Aprecieri**, **Sceneta I**, **Aprecieri**, **Sceneta II**, **Judecătorul suprem**.

În ultima, infailibilul, zeul, omul cel mai sigur de sine și de tot ce face, **Judecătorul suprem**, în care „e înmagazinat trecutul și viitorul“, reprezintă pe omul epocii, atotputernic, de care cei nevoiași trebuie să se teamă, dacă nu vor să fie uciși, „pe loc și definitiv“, pe care autorul îl privește cu dispreț și-l stigmatizează în pagini pline de ură, deși nu-i demască identitatea, din prudență. Cu toate acestea, cititorii îl cunosc, iar cei ce l-au cunoscut au simțit pe propria lor piele, „bineface-rile“ lui. Autorul, în ultimele rînduri, ascunde și mai mult observația sa critică, față de stările de lucruri de la noi, făcînd doar aluzie, pentru a deruta, și a înlătura orice suspiciuni, spunînd că : „Societatea noastră însă, har Domnului! — e scutită pînă acum de astfel de tipuri! La noi oricine-și poate spune liber părerile! Și să ne ferească Dumnezeu de vremurile cînd ar fi să avem unul ori mai mulți „Judecători Supremi!“

Paginile sale pline de dramatism, care cuprind geografia și istoria unei Transilvanii asuprite de străini, descriu oameni și realități culese de autor de la fața locului în timpul peregrinărilor sale dictate de împrejurările politice și sociale care nu l-au ocolit. Ion Agârbiceanu reușește

în prozele publicate în ziar, să plămădească un erou țăran, care prin înțelepciunea sa, prin experiența de viață, scoate la lumină o etică simplă, dar bogată în înțelesuri, adevărată și dreaptă. Autorul este într-atît de preocupat de realizarea personajelor sale, încît nu reușește întotdeauna să se detașeze, astfel încît lasă să se înțeleagă că totul se desfășoară sub patronajul preotului creștin, prezent mai în toate schițele și povestirile sale tipărite în **Tribuna**.

(Résumé)

La apparition du quotidien *Tribuna poporului* en 1897 à Arad a donné une occasion particulièrement favorable au développement d'un important mouvement littéraire fondé sur ce „réalisme populaire“, que rejoignaient la thématique et l'orientation de la prose d'Agârbiceanu. L'écrivain a bien connu le journal paru à Arad, vu que son père, Nicolae Agârbiceanu, y était abonné. Il a publié, quelques années plus tard, dans la *Tribuna du peuple (Tribuna)*, des récits et des nouvelles qui y apparaissaient soit en première, soit reproduites selon d'autres revues du temps.

La nouvelle *Moratul (Le Meunier)* a été reproduite dans *Tribuna* selon la revue *Lucafârul* No. 18/1911. Mais en fait la première collaboration de Ion Agârbiceanu à *Tribuna*, chronologiquement parlant a été *Cea dintîi lacrimă (La première larme)*, toujours reproduite selon *Lucafârul*. Parmi les récits originaux dont il a contribué à la publication de *Tribuna* on peut citer *Lina*, qui présente le sort tragique d'une famille pauvre, aussi bien que les inédits *Lătoreanu, Doi prieteni (Deux amis), Om rătăcitor (L'errant), Bănuiitorii (Les soupçonneux), O scrisoare (Une lettre), Vizitele lui Nenea Iancu (Les visites de l'Oncle Iancu), Noaptea (La Nuit), Patima, Bădicului Stan (La Passion du compère Stan)*.

Intéressante par son contenu, aussi bien que par son accomplissement artistique, est la nouvelle *Comoara (La Trésor)*, reproduite selon la *Revue politique et littéraire*, dont l'introduction ressemble à un conte.

Vasile Oprean, le héros de *l'Errant*, vaguait à travers le monde et, la nuit, il chantait une chanson qui appelait à la lutte de libération sociale et nationale de notre peuple, en invoquant la figure héroïque d'Avram Iancu.

En 1910-1911, Agârbiceanu publie dans *Tribuna* dix-neuf *Fragments*, qui ne sont pas individualisés par des sous-titres, présentant les réalités de la vie sociale de son temps. À partir de 1911, il inaugure une série de feuilletons qui portent le titre collectif de *Ceasuri de seară (Heures du soir)*. Dans cet ensemble de méditations, l'auteur se montre préoccupé par la cupidité, la perte des sentiments humains par la bourgeoisie, la démagogie, le faux patriotisme et la satisfaction des intérêts les plus mesquins. Un autre cycle d'écrits publié dans le journal à partir du No. 189/1911 porte le titre de *Copii sur la nature (Copii de pe natură)*.

Ion Agârbiceanu réussit, dans ces fragments en prose, de créer un type de paysan qui, par sa sagesse et son expérience, met en lumière une éthique simple, mais riche en significations, vraie et juste.

## DIN CONTRIBUȚIA REUNIUNII ORĂDENE DE CÎNTĂRI „HILARIA“ LA CONSOLIDAREA UNITĂȚII NOASTRE CULTURALE (1907 — 1918)

VIOREL FAUR

Istoriografia de dată recentă oferă imaginea unei tot mai fertile deschideri spre investigarea fenomenului cultural, stăruindu-se asupra semnificației acestuia în contextul luptei pentru realizarea deplinei noastre unități naționale. Dintr-o perspectivă modernă au fost, deci, reactualizate inițiativele asociaționiste și alte componente ale peisajului spiritual al deceniilor de la începutul acestui secol, marcat de tendința împlinirii dezideratului făuririi statului național unitar român. În spațiul unor asemenea preocupări se fixează și demersul nostru istoriografic, menit a releva câteva aspecte ale contribuției Reuniunii de cîntări „Hilaria“ din Oradea la consolidarea unității culturale românești.

Activitatea reuniunii orădene a stat în atenția cercetării istoriografice anterioare, fiind publicate numai în anul 1975 (cu prilejul aniversării centenarului existenței acesteia), un cuprinzător studiu monografic și un volum de documente<sup>2</sup>. Mai există însă material documentar inedit care se referă la eforturile culturizatoare ale „Hilariei“, în perioada dintre anii 1907-1918. Acesta este suportul informativ al prezentei lucrări, prin intermediul căruia putem identifica una din dimensiunile majore ale ființării societății culturale orădene.

Pentru a dispune de un sediu corespunzător cerințelor, comitetul reuniunii închiriază — la 17 noiembrie 1907 — un „local“ în care să fie puse la îndemîna celor interesați ziare și reviste din Transilvania și Ungaria, dar mai cu seamă din România. Se decide ca să fie imediat abonate periodicele : **Neamul Românesc**, **Sămănătorul**, **Viața Românească**, **Floarea Darurilor și Convorbiri literare**<sup>3</sup>. Era vizat faptul ca „tinerimea să aibă un fel de casină și pentru scopul acesta“<sup>4</sup> urma să fie procurate amintitele „foi de cetit“, din paginile cărora vor fi aflate știri exacte despre

<sup>1</sup> *Reuniunea de cîntări „Hilaria“ din Oradea. 1875-1975*, Editura C.C.E.S. al județului Bihor, Oradea, 1975, 396 p.

<sup>2</sup> *Reuniunea de cîntări „Hilaria“ din Oradea. Documente*. Editura C.C.E.S. al județului Bihor, Oradea, 1975, 392 p.

<sup>3</sup> Arhivele Statului Oradea, *fond Parohia ortodoxă centrală Oradea*, dos. 14, fil. 116.

<sup>4</sup> *Ibidem*.

evenimentele cele mai importante ale vieții românilor din țara liberă. În acest fel își vor putea conjuga eforturile, în direcția afirmării ființei și drepturilor naționale, orientându-se în consens cu devenirea istorică și rezistând, cu tenacitate, la toate adversitățile zilei, în speranța îndeplinirii aspirației de emancipare de sub dominația străină și de unire cu frații lor de dincolo de Carpați. Sub acest raport, se poate afirma că existența în biblioteca societății orădene a periodicelor menționate constituie o mărturie incontestabilă a spiritului de unitate care a caracterizat multiple acțiuni de factură culturală a membrilor „Hilariei” — ca, de altfel, și a altor asociații românești din Crișana, Banat, Transilvania, Maramureș și Bucovina — , realitate care va deveni mai evidentă după ce vom reconstitui alte fațete ale acestei reprezentative problematice istoriografice.

Programele manifestărilor muzicale și literare ale reuniunii conțineau și creații care aparțineau orizontului național de simțire și gândire, fiind depășită izolarea provincială, în locul căreia era introdusă experiența înnoitoare și fecundă a popularizării elementelor de relief ale culturii românești, veritabile argumente ale progreselor din acest domeniu al vieții naționale. Este, din acest unghi de vedere, explicabilă împrejurarea că la matineul din 15 decembrie 1907 a reuniunii orădene, studentul Teodor Popa a susținut o interesantă dizertație despre dominantă patriotică a creației eminesciene. Se constată o surprizătoare familiarizare cu principalele date ale biografiei poetului, precum și o temeinică cunoaștere a operei sale, îndeosebi a versurilor și publicisticii. Accentul este, cu consecvență, pus pe adevărul că Eminescu a fost „un mare îndrumător al neamului nostru”<sup>5</sup>, sau, altfel spus, una din cele mai ardente conștiințe a vremii sale, un autentic exponent al întregului neam românesc. Autorul dizertației aprecia, cu o bună intuiție, că „atât de organică era generalitatea conștiinței românești în mentalitatea și în simțirea lui (a lui Mihai Eminescu — n.n.), încât se poate dovedi identificarea lui desăvârșită cu traiul și aspirațiile românilor, printre care se așezase vremelnice, asemenea unui mare apostol rătăcitor... El era singurul poet, care din propria intuiție cunoștea întreg neamul românesc, singurul care s-a însuflețit de poezia și istoria noastră întregă; el a visat o glorie unitară și o cultură unitară pentru toți românii de la Nistru pînă la Tisa...”<sup>6</sup>. Într-un alt pasaj este subliniat interesul lui Eminescu pentru tot ceea ce ilustra specificul românesc, în multitudinea și diversitatea manifestării sale. „Eminescu — scria secretarul reuniunii „Hilaria” din Oradea — nu-și strîngea mintea și inima în granițele strîmte ale uneia sau unora din țările românești; sufletul lui mare le cuprindea pe toate și ochiul lui străbătător vedea dorurile și nevoile neamului său pînă în cele mai depărtate hotare firești ale lui”<sup>7</sup>. Este, în continuare, remarcat interesul constant al lui Eminescu față de românii aflați sub dominația austro-ungară, pentru ca în final, să conchidă cu fermitate că nu „este scriitor român al veacului trecut, care

<sup>5</sup> *Ibidem*, f. 155.

<sup>6</sup> *Ibidem*, f. 152.

<sup>7</sup> *Ibidem*, f. 150-151.

să fi avut o mai deplină conștiință a unității neamului românesc<sup>68</sup>. Efectul acestor aserțiuni asupra participanților la manifestarea culturală din 15 decembrie 1907 a fost, neîndoielnic, cel scontat de organizatori, adică fortificarea conștiinței naționale prin oferirea modelului exemplar care a fost Eminescu și sporirea încrederii în destinele neamului. Era, de altfel, un moment potrivit pentru o asemenea operă de educație națională, deoarece autoritățile statului dualist procedaseră la maghiarizarea școlilor românești, încercînd să extindă acțiunea de deznaționalizare asupra unui număr considerabil de români, ceea ce a determinat o mai energică luptă de autoapărare națională și o intensificare a mișcării de eliberare de sub stăpînirea străină și de unire cu patria-mamă.

În vara anului 1908, membrii reuniunii au luat hotărîrea de a face o „călătorie de studii“ în părțile Banatului, „concertînd totdeodată în orașele“<sup>69</sup> prin care treceau. Intenția lor cea mai presantă era însă intrarea în România, pînă la Constanța, dar nu ca simpli vizitatori, ci în postura de soli ai populației românești din cea mai vestică extremitate locuită de aceasta. Se propunea, așadar, susținerea unor concerte corale în cel puțin 2-3 orașe din România<sup>70</sup>. Pentru o cît mai bună organizare a corului uniunii, care urma să reprezinte forțele reale ale societății, dirijorul Nicolae Firu s-a adresat și unor mai vechi membri (ca, spre pildă, Mihai Cosma din Beiuș și Romul Barbu din Tinca<sup>71</sup>, ca să ia parte la „excursiunea“ proiectată și pentru care s-a creat deja un fond, adăugîndu-i-se totuși suma de 40 coroane, ca taxă de participare. Deși nu s-au păstrat informații despre modul cum au decurs pregătirile pentru turneul corului reuniunii orădene în România, are o incontestabilă semnificație însuși faptul că a existat o asemenea inițiativă, care relevă dorința românilor din Crișana de a întări contactele cu frații lor din țara liberă.

O expresie remarcabilă a unității noastre culturale a fost, neîndoielnic, comemorarea — în vara aceluiași an — a unui sfert de secol de la moartea compozitorului Ciprian Porumbescu. Reuniunea de cîntări „Hilaria“ s-a asociat celorlalte societăți culturale românești în ideea de a conferi evenimentului dimensiuni naționale, în acest mod arătîndu-și posteritatea recunoștința față de acela care a contribuit decisiv la accentuarea caracterului militant al creației muzicale, melodiile sale fiind interpretate, cu o intensitate neobișnuită, de către românii de pretutindeni.

Cum era și firesc, primele demersuri în vederea realizării unui moment cu profunde rezonanțe în conștiința publică au fost efectuate de Reuniunea de cîntare „Ciprian Porumbescu“ din Suceava, care se adresa — la 7 mai 1908 — conducerii reuniunii orădene, informînd-o despre scopurile vizate de organizatori, printre care și restaurarea monumentului funerar al compozitorului, operația aceasta fiind evaluată la aproximativ 1.000 coroane<sup>72</sup>, sumă extrem de mare pentru acele timpuri, care însă

<sup>68</sup> *Ibidem*, f. 152.

<sup>69</sup> *Ibidem*, f. 78.

<sup>70</sup> *Ibidem*.

<sup>71</sup> *Ibidem*.

<sup>72</sup> *Ibidem*, f. 169.



putea fi adunată de la mai multe societăți și persoane particulare, ceea ce s-a și întâmplat. La 16 mai 1908, a avut loc ședința comitetului reuniunii „Hilaria“, care a luat hotărîrea ca — „asemenea celorlalte reuniuni mari de cîntări“ — „să serbeze în mod demn amintirea lui C. Porumbescu“<sup>3</sup>. Ca atare, reuniunea urma să „aranjeze“ în ziua de 7 iunie „un festival solemn..., în așa chip ca punctele de cîntări din program să fie compoziții de a(le) regretatului C. Porumbescu“<sup>4</sup>. Nedispunînd de compozițiile lui Porumbescu, dirijorul corului reuniunii orădene le solicită de la Suceava, de unde i-au parvenit piesele corale **Patria română, Sosirea primăverii, Luna suride și Sint arboros**<sup>5</sup>. Alte creații puteau fi obținute de la sora compozitorului, Marioara Rațiu, care se afla la Cămpina, în România. Nicolae Firu îi scrie acesteia la 18 mai 1908, precizînd că la festivalul coral preconizat intenționează să interpreteze cu corul reuniunii „ceva nou și încă necunoscut aici“, rugîndu-o deci să-i trimită exemplare din compozițiile lui C. Porumbescu<sup>6</sup>. Marioara Rațiu, îi răspunde că i „s-a(u) cerut multe note“, astfel că-i poate pune la dispoziție doar: **Trei culori, Pe-al nostru steag, Rugăciunea din Crai nou, Înger de pază și două serenade**<sup>7</sup>. Notele pentru **Valurile Prutului și Altarul mănăstirii Putna** se aflau la Suceava. Acestea, împreună cu încă 12 compoziții ale lui Porumbescu, sînt solicitate de la reuniunea amintită din Suceava<sup>8</sup>. De observat stăruința cu care s-a încercat procurarea notelor acelor compoziții care nu au mai făcut parte — cu excepția unor binecunoscute marșuri patriotice — din repertoriul corului reuniunii „Hilaria“ din Oradea.

În ziua stabilită s-a desfășurat festivalul coral — în sala mare a Palatului comercial din Oradea — organizat de reuniunea „Hilaria“ în „amintirea împlinirii unui sfert de veac de la moartea neuitatului compozitor român Ciprian Porumbescu“<sup>9</sup>, programa acestuia incluzînd exclusiv compoziții aparținînd celui comemorat: **Pe-al nostru steag, Basme, Balade, Cîntec de mai, fragment din Crai nou și Marș**<sup>20</sup>. Prezentarea vieții și activității lui C. Porumbescu a făcut-o învățătorul Nicolae Firu, dirijorul corului „Hilariei“ și un bun cercetător al istoriei locale. Într-un raport din 8 iunie 1908, se conchidea că reuniunea orădeană, „în credința că a adus un tribut reputației lui C. Porumbescu, s-a achitat în mod vrednic de o datorință națională românească“<sup>21</sup>. Aprecieri similare conține și raportul anual al societății: „Impozantă a fost serbarea comemorativă din incidentul de 25 de ani de la moartea regretatului compozitor român Ciprian Porumbescu. Meritul reuniunii noastre este cu atît mai mare — se sublinia în același document —, cu cît în părțile ungurene afară de reuniunea noastră nici una n-a comemorat ziua de 7 iunie 1908. Succesul moral al

<sup>3</sup> *Ibidem*, f. 137-138.

<sup>4</sup> *Ibidem*.

<sup>5</sup> *Ibidem*, f. 170.

<sup>6</sup> *Ibidem*, f. 172.

<sup>7</sup> *Ibidem*, f. 173-174.

<sup>8</sup> *Ibidem*, f. 77.

<sup>9</sup> *Ibidem*, f. 81.

<sup>20</sup> *Ibidem*.

<sup>21</sup> *Ibidem*, f. 144.

festivalului a fost pe deplin satisfăcător...<sup>22</sup>. De fapt, reușita acestei manifestări este sesizată și în presa timpului, care aprecia că Reuniunea de cîntări „Hilaria“ din Oradea a „serbat într-un mod frumos și vrednic însemnătatea zilei de 7 iunie, cînd s-au împlinit 25 de ani de la moartea marelui compozitor român Ciprian Porumbescu<sup>23</sup>. Ziarul **Tribuna** din Arad insistă asupra semnificației, în planul unității noastre culturale, a unor manifestări de această factură. Desprindem un pasaj edificator dintr-un material apărut în paginile periodicului arădean: „...românii de pretutindeni au serbat pomenirea lui Ciprian Porumbescu. Și frații noștri din România, și cei de sub domnia împărăției austriece, din Viena, din Bucovina și-au adus aminte de marele cîntăreț al nostru, căci un bărbat mare al nostru e și al fraților noștri din libera Românie și al tuturor românilor, iar un român mare de-al lor e și al nostru! Căci, deși ne desparte granița, noi românii în limba, în obiceiurile și cînturile noastre, în cultura noastră una suntem și una voim să fim totdeauna<sup>24</sup>. Un întins comentariu asupra evenimentului este publicat de ziarul **Drapelul**, care semnalează de asemenea sensul mai larg, național al comemorării lui Ciprian Porumbescu: „... La început se proiectase o serbare modestă. Adecă nici nu o serbare, ci numai un simplu act de pietate: renovarea pietrii mormintale din cimitirul de la Stupca, unde dorm somnul de veci rămășițele pămîntești ale compozitorului... Și iată astăzi dispăre deja actul de pietate de la Stupca față de manifestația generală a românilor de pretutindeni! Astăzi actul de pietate de la Stupca e numai un incident în mijlocul serbarilor generale de la noi (adică de dincoace de Carpați — n.n.), din Bucovina și din România<sup>25</sup>. Demne de interes sînt și următoarele considerații: „Este un moment elevător de suflet a vedea astăzi stăpînind același dor și gînd pe toți cei ce stau în fruntea instituțiilor noastre, menite a cultiva gustul de muzică al poporului. În fața programului unitar dispar toate considerentele locale și regionale, toate diferențele politice. Toți ne regăsim în aceeași tabără, mînați de același dor, purtați de același gînd<sup>26</sup>. Este descifrabil în aceste formulări elementul dominant al conștiinței naționale, care nu era altul decît tendința de păstrare și consolidare a unității naționale. Aceasta se va impune cu tot mai mare pregnanță în majoritatea acțiunilor politice și culturale ale românilor din monarhia dualistă, culminînd cu înfăptuirea memorabilă din toamna anului 1918, cînd poporul român și-a făurit statul său național unitar.

În acest context, al afirmării ideii de unitate națională, comitetul reuniunii „Hilaria“ a preconizat o inițiativă remarcabilă, pe care o motivează în termenii următori : „avînd de scop a da un avînt mai vădit vieții so-

---

<sup>22</sup> *Ibidem*, f. 140-143. Reuniunea orădeană a avut și un real succes material, astfel că a dispus de mijloace pentru a trimite 100 de coroane Reuniunii de cîntare „Ciprian Porumbescu“ din Suceava, cu scopul de a fi utilizate, împreună cu alte sume adunate, pentru amenajarea corespunzătoare a mormîntului lui Ciprian Porumbescu și al familiei sale de la Stupca (Bucovina).

<sup>23</sup> T.P., *Festivalul lui C. Porumbescu la Oradea*, în *Tribuna*, 1908, nr. 118, p. 2.

<sup>24</sup> *Tribuna*, 1908, nr. 124, p. 3.

<sup>25</sup> *Drapelul*, 1908, nr. 59, p. 1.

<sup>26</sup> *Ibidem*.

ciale și culturale române din aceste părți (conducerea societății orădene — n.n.), a luat deciziunea să aranjeze, în cursul carnavalului din anul viitor 1910, o serată artistică în stil mai înalt<sup>27</sup>, invitându-l pe Tiberiu Brediceanu, împreună cu corul Reuniunii de muzică din Sibiu, ca să pună în scenă la Oradea, cu concursul Reuniunii „Hilaria“, compoziția sa **La șezătoare**. S-a alcătuit o comisie executivă, care și-a asumat sarcinile organizatorice, beneficiind și de sprijinul conducerii reuniunii, îndeosebi de cel al lui Aurel Lazăr și Gheorghe Tulbure. La 23 februarie 1910, secretarul reuniunii se adresează intelectualilor români din Crișana, informându-i în legătură cu „producțiunea artistică“ pe care o va aranja și punând în evidență finalitatea acesteia: „să se adune o grandioasă manifestare culturală și artistică... și astfel să se dea un avînd mai vădit și mai intensiv mișcărilor culturale din părțile bihorene. **Pentru ca aceasta producțiune să poată îmbrăca proporțiile unei adevărate serbări a artei populare românești** — se preciza în același document —, este o **recerință necondiționată, ca să fie cercetată de cît mai multă lume românească**“<sup>28</sup> (subl. ns.). Au fost trimise apeluri și invitații „învățătorilor și tuturor cărturarilor români de la sate, căci aceștia mai virtos s-au avut în vedere la aranjarea seratei“<sup>29</sup>. Invitații au fost transmise diferiților animatori din mai multe așezări transilvănene (din care consemnăm: Bistrița, Cluj, Deva, Hațeg, Orăștie, Brașov, Arad, Abrud, Lugoj, Făgăraș, Boroșineu și Șimleu<sup>30</sup>), dar și unor personalități românești din Bucovina și țara liberă, dintre care unele au contribuit cu sume importante pentru reușita materială a acțiunii. Prezintă o reală însemnătate — din perspectiva lucrării noastre — faptul că au fost expediate prin poștă programe ale concertului din 10 martie 1910 unor intelectuali și oameni politici români din București (precum I.C. Brătianu, Spiru Haret, Tache Ionescu, I.G. Duca, Calinderu, dr. Victor Babeș, C.I. Istrate, D. Onciul, C.G. Popovici, Carp, Pherekide, G. Secoșan, P. Gârbicean, St. Hepites, I.U. Soricu, C. Achille, I. Bianu, C. Marghiloman, A.D. Xenopol, N.P. Paraschivescu, P. Brâncoveanu, I. Procopiu, N. Comșa și Iuliu Grecol), Iași (C. Stere, P. Haliția etc.), Craiova (Nae T. Popa, E. Diogenide, G. Vercescu și N.N. Popa), Pitești (P. Suciuc), Ploiești (Th. Theodorini, Luca Elefterescu, C. Zagonța), Galați (D. Ioviția), Buzău (P. Jurca), Caracal (A.C. Constantin), Turnu Severin (Fileriu Axente), Constanța<sup>31</sup> și în alte locuri. Se constată că membrii reuniunii erau informați despre reprezentanții autentici ai vieții sociale și politice a românilor de dincolo de Carpați, fiind deci la curent cu ceea ce se petrecea în țara liberă. Prin acest aspect, pînă acum necunoscut, este atestată puternica realitate a unității noastre spirituale, neatinsă în esența ei de fruntariile vremelnice, care — peste nici un deceniu — vor fi pentru totdeauna înlăturate de voința poporului român.

<sup>27</sup> *Ibidem*, dos. 16, f. 178.

<sup>28</sup> *Ibidem*, f. 170.

<sup>29</sup> *Ibidem*.

<sup>30</sup> *Ibidem*, f. 77.

<sup>31</sup> *Ibidem*, f. 141-142.

Apelînd la o informație documentară neintrată în circuitul de cunoștințe istoriografice, am reconstituit cîteva aspecte, fără îndoială interesante, ale stăruinței cu care Reuniunea de cîntări „Hilaria“ din Oradea — una din nenumăratele asociații culturale ale românilor din părțile vestice — a militat pentru configurarea unui climat de efervescență națională, aflat sub semnul unei depline unități spirituale, care a constituit temelia unității noastre politice și teritoriale, realizate în toamna anului 1918, prin hotărîrea istorică de la Alba Iulia.

ABOUT THE CONTRIBUTION OF ORADEA'S REUNION OF SONGS  
„HILARIA“ TO THE STRENGTHENING OF OUR CULTURAL UNITY  
(1907 — 1918)

(Summary)

On the bases of un published documents of archives the author reconstitutes some aspects of the activity of the Oradea's reunion of songs „Hilaria“, before the Union.

There are showed some cultural manifestations like: documentary travels, concerts in Banat and Romania, the commemoration of a quarter of century from the death of the composer Ciprian Porumbescu, the organizing of evening parties with high reputation Romanian guests.

The broached topics, the relations ship between this organization of Oradea and others Romanian similiary one contributed to the consolidation of the Romanian cultural unity.

## BIBLIOTECA SEMĂNĂTORUL

DAN LĂZĂRESCU

În primăvara anului 1916, în timpul sîngerosului măcel mondial, și-a făcut apariția la Arad un volumaș modest, conținînd schițe din război ale lui Al Ciurea; era primul număr al colecției „Biblioteca Semănătorul“, colecție adînc semnificativă prin necesitățile pe care a dorit să le satisfacă și prin momentul în care a debutat. În perioada la care ne referim, românii ardeleni, risipiți ca soldați prin tabere, tranșee și spitale, nu mai primeau slovă românească de dincolo de Carpații mult mai bine păziți ca de obicei. Editurile românești ardeleni, cu posibilitățile lor limitate, nu puteau umple imensul gol. Inițiativa colecției „Biblioteca Semănătorul“ a aparținut directorului tipografiei și librăriei diecezane, Cornel Lazăr, programul cultural, apelul și coordonarea activității editoriale revenindu-i lui Victor Stanciu<sup>2</sup>. Apelul a găsit ecoul cuvenit, Ion Agârbiceanu, Al. Ciura, Ioan Lupaș, Emil Isac, Gavril Todica, Ion Matei, Mihail Gașpar, au răspuns prompt și modestele cărțițele au ajuns în mîinile care le așteptau. Într-un răstimp de patru luni au apărut 18 numere, totalizînd mai bine de 675 pagini, fapt cu totul excepțional. Mai mult, în numărul al doilea al colecției, coperta cuprinde un catalog pînă la nr. 127, mărturisind nu numai caracterul solid al inițiativei, susținută de un serios stoc de manuscrise, dar și orientarea culturală a editurii. Varietatea temelor abordate, nivelul accesibil, dar de acuratețe științifică și literară, trădează activitatea unui comitet cu vederi ferme.

Se produce însă intrarea României în război, iar condițiile în care își desfășoară activitatea editura arădeană, din aspre devin dure. Din planul pe anul 1917 văd lumina zilei doar trei numere : nr. 16, Borza, Al., — Icoane din lumea plantelor; nr. 20, Wildenbruch, Ernestin v., — Lacrimile copiilor. Traducere de Cornelia Stanciu; nr. 26, Ciura, Al. — Scrisoare din cealaltă lume. Schițe din război. În mod vădit volumele din 1918, purtînd numerele 31-34 și 35-38, cu acea monumentală „Antologie a scriitorilor români de la 1821 încoace“ alcătuită de Ion Clopoșel, a fost difuzată mult mai tirziu, poate în 1919, cînd producția editorială ia un oarecare avînt. Anii 1920-1923 aduc un regres, explicabil prin intrarea în acțiune a marilor case editoriale bucureștene, cu posibilitățile lor enorme, cu serioasa lor tradiție<sup>3</sup>. Cu toate acestea, editura arădeană re-

<sup>1</sup> \* \* \* Activitatea Bibliotecii Semănătorul, în „Cuvîntul Ardealului“, 1, 1926, 12, 23 mai, p. 7.

<sup>2</sup> (a) Biblioteca Semănătorul în „Tribuna nouă“, 1, 1924, 2, 19 iunie, p. 1.

<sup>3</sup> M. E., Elogii meritate, în „Cuvîntul Ardealului“, 1, 1926, 63, 16 dec., p. 1.

lansează colecția, din comitet făcând parte și poetul Aron Cotruș<sup>6</sup>, de această dată în calitate de conducător. Capacitățile organizatorice, prestigiul cultural de nivel național, își arată efectele : apar nume care se vor dovedi de prestigiu în perioada imediat următoare. Autorilor ardeleni li se adaugă nume cu rezonanță din toate ținuturile românești : inițiativa locală devine un factor cultural național.

Unele dintre volume, cum ar fi „Fețele unui veac“ de Lucian Blaga, „Repertoriul critic“ de Perpessicius, scurt timp aflat la Arad în calitate de profesor, constituie adevărate succese de librărie, ba, mai mult, „Biblioteca Semănătorul“ tinde să ia locul „Bibliotecii pentru toți“ și „Minervei“, colecții cu mare pondere în lectura românilor ardeleni. Sosesc manuscrise care permit alcătuirea unui catalog pe o mare perioadă de timp. Prestigiul și calificarea unui grup de oameni de cultură, în frunte cu Aron Cotruș, se dovedesc superioare aparatului marilor case de editură bucureștene<sup>4</sup>. Admirația îl determină pe D. Karnabatt, publicist bucureștean, s-o prezinte ca „harnică și inteligent condusă“<sup>5</sup>. În această perioadă sînt lansate marile ei succese. Anul 1925 aduce pe piață 75<sup>7</sup> de titluri, însumînd 5287 pagini, iar anul 1926, cu cele 46 numere apărute, adaugă colecției 3135 pagini tipărite.

Că această colecție răspundea perfect unor necesități bine înțelese pe plan social o dovedește faptul că titlurile colecției se epuizau rapid în librării<sup>8</sup>, iar prestigiul printre oamenii de cultură ai vremii era considerabil.

Decăderea, apoi abandonarea colecției, se leagă de o altă perioadă din istoria culturală arădeană. O parte a oamenilor de cultură de aici năzuiau spre alte orizonturi, dorind să fie în marile centre ale țării; se va produce o retragere înceată, dar irevocabilă a acestora. În realitate, la nivel național se produce un fenomen complex de reșezare a forțelor culturale, cu efecte negative asupra vieții culturale locale. Anul 1927 vine cu o scădere a avîntului colecției noastre, nu cu mult după ce Aron Cotruș s-a îndreptat spre Timișoara, apoi spre Cluj. Vor apărea deci doar 9 numere cu 1556 pagini tipărite, pentru ca în 1928 cele două numere tipărite să includă doar 122 pagini. La nr. 183 „Pagini de istorie literară românească. Vol. 1. Scriitorii vechi“ de Gh. Cardaș, să încheie de fapt colecția.

O imagine pe perioade a activității editoriale în cadrul colecției este prezentată în următorul tabel:

Perioada	1916-1918	1919-1920	1923-1924	1925-1926	1927-1928	TOTAL
Nr. apărute	28	16	6	121	11	182
Nr. pag.	2338	1217	223	8422	678	12876

<sup>4</sup> \* \* \* Activitatea „Bibliotecii Semănătorul, „Tribuna nouă“, 2, 1925, 199, 16 sept. p. 1.

<sup>5</sup> \*\*\* Biblioteca Semănătorul, în „Tribuna nouă“, 2, 1925, 54, 11 martie, p. 1.

<sup>6</sup> Cotruș, Aron, Biblioteca Semănătorul, în Societatea de miine“, 3, 1926, 25-26, 20-27 iunie, p. 460.

<sup>7</sup> În numerotarea colecției, numărul 21 nu a fost folosit.

<sup>8</sup> Ionuș Cătălin, Biblioteca Semănătorul — pagină luminoasă a culturii meleagurilor arădene, în „Ziridava“, 9, 1978, p. 491 și urm.

# INDICE DE NUME ALE COLECȚIEI

## AUTORI, TRADUCĂTORI, PREFĂȚĂTORI

- 1) Agârbiceanu, Ion, — Din viața preotească. Schițe de... Arad, Editura Librăriei diecezană, 1916. 86 p. nr. 3.
- 2) „ „ Visurile. Povestiri. Arad, Editura Librăriei Diecezane din Arad, 1925. 125 p. nr. 67-68.
- 3) Alexandri sic!, Vasile, — Poezii. Vol. 1. Arad, Editura Librăriei Diecezane, 1919. 317 p. nr. 42-45.
- 4) Alecsandri, Vasile, — Poesii, Vol. 2. Arad, Editura Librăriei Diecezane, 1919. 224 p. nr. 46-48.
- 5) Alexandri sic!, Vasile, — Teatru [Vol.] 1. Paraclisierul sau Florin și Florica și Herșcu Boccegiul, Arad, Editura Librăriei Diecezane [F.a.] 64 p. nr. 58-58a.
- 6) „ „ — Teatru. [Vol.] 2. Cinel-Cinel. Piatra din casă. Nuntă țărănească. Arad, Editura Librăriei diecezane, [F.a.] 64 p. nr. 59-59 d.
- 7) „ „ Teatru [Vol.] 3. Arvinte și Pepelea. Stan Covrigarul. Barbu Lăutarul Arad, Editura Librăriei Diecezane, [F.a.] 64 p. nr. 60-60 d.
- 8) Alexandrescu, Gr. N., — Fabule Arad, Editura Librăriei Diecezane, 1925. 111 p. nr. 132-133.
- 9) Aristofan — Păsările (comedie) tradusă în versuri albe de St. Bezdechi. Arad, Editura Librăriei Diecezane, 1926. 159 p. nr. 164-165.
- 10) Băila, Ion, — I Pe povârniș. Darmă din popor în 2 acte. II Însurăm pe Victor. Comedie într-un act. Localizare după Arsène Guerin. Arad, Editura Librăriei Diecezane, 1916, 71 p. nr. 14.
- 11) Barac, Ioan, — O paradigmă a leneșului Pipelea Giscariu, mult curioasă, în stihuri alcătuite de... magistrul translator al Brașovului în 1 ianuarie 1829. Cu biografie de N. Iorga și culegere din scrierile lui...: Piticot de un Cot și cu barbă cu tot și cu Trei frați gheboși. Arad, Editura librăriei Diecezane, 1916. 78 p. nr. 8.
- 12) Bezdechi, Stefan, — vezi poziția nr. 9.
- 13) Blaga, Lucian, — Fețele unui veac. Arad, Editura Librăriei Diecezane, 1925. 128 p. nr. 134-135.
- 14) „ „ — Ferestre colorate. Însemnări și fragmente. Arad, Editura Librăriei Diecezane, 1926. 128 p. nr. 153-154.
- 15) Boicu, Adam, — Povești și povestiri auzite și scrise de... econom în Brad. Arad, Editura Librăriei Diecezane, 1919. 80 p. nr. 49.
- 16) Borza, Alexandru, — Icoane din lumea plantelor de dr. ... Arad, Editura Librăriei Diecezane, 1917. 68 p. nr. 16.



- 17) Cîntări naționale și diverse cîntece. Arad, Editura Librăriei Diecezane, 1920. 70 p. nr. 40.
- 18) Cardaș, Gh., — Cîntece poporane moldovenești, cu o scrisoare în loc de prefață. Arad, Editura Librăriei Diecezane, 1926. 192 p. nr. 157-159.
- 19) „ „ — Pagini de istorie literară românească. Scriitorii vechi. Vol. 1. Arad, Editura Librăriei Diecezane, 1927. 333 p. nr. 178-183.
- 20) Cehan, C., — Ardealul. Dramă în 4 acte. Arad, Editura Librăriei Diecezane, 1923, 68 p. nr. 55-56.
- 21) Cehan-Racoviță — În cerdacul casei bătrînești. Povestiri de... Arad, Editura Librăriei Diecezane, 1926. 125 p. nr. 142-143.
- 22) Charles-Lebrun și Nanu, D., — La „Mielul alb“. Trei acte-n versuri. Arad, Editura Tipo Librăriei Diecezane, 1925. 112 p. nr. 98-99.
- 23) Ciura, Al., — Frații. Schițe din război. Arad, Editura Librăriei Diecezane, 1916. 70 p. nr. 1.
- 24) „ „ — Scrisoare în cealaltă lume. Schițe din războiu. Arad, Editura Librăriei Diecezane, 1917. 80 p. nr. 26.
- 25) „ „ — Iscariot, Schițe. Arad, Editura Librăriei Diecezane, [F.a.] 126 p. nr. 94-94/a.
- 26) Clopoțel, Ion, — Însemnări pe răboj. Jertfe românești în războiul neamurilor. De... Arad, Editura Librăriei și Tipografiei diecezane, 1916, 79 p. nr. 7.
- 27) „ „ — Antologia scriitorilor români de la 1821 încoace. Vol. 1. Arad, Editura Librăriei Diecezane, 1924. 167 p. nr. 27-28 d.
- 28) „ „ — Antologia scriitorilor români de la 1821 încoace. Vol. 2. Arad, Editura Librăriei Diecezane, 1925. 142 p. nr. 29-30.
- 29) „ „ — Antologia scriitorilor români de la 1821 încoace. Vol. 3. Arad, Editura Librăriei Diecezane, 1918. 312. p. nr. 31-34.
- 30) „ „ — Antologia scriitorilor români de la 1821 încoace. Vol. 4. Arad, Editura Librăriei Diecezane, 1918. 304 p. nr. 35-38.
- 31) Cocișiu, Toma, — Povestiri din natură. Arad, Editura Librăriei Diecezane, 1919. 58 p. nr. 39.
- 32) Colinde, cîntece de stea și cîntecele irozilor. Arad, Editura librăriei diecezane ort.-rom. 1925. 104 p. nr. 22.
- 33) Comșa, Grigore Gh., — Combaterea catehismului bapțiștilor de dr... Arad, Tiparul Tipografiei Diecezane ort. rom. 1926. 63 p. nr. 172.
- 34) Constant, Savin, — Autentice. Schițe vesele de... Arad, Editura Librăriei Diecezane, 1926. 116 p. nr. 128-129.

- 35) Cotruș, Aron, — Versuri. Arad, Editura Librăriei Diecezane, 1925. 64 p. nr. 82.
- 36) Cristescu, Gr., — Perspective sociale și culturale în lumina Evangheliei. Arad, Editura Librăriei Diecezane, [F.a.] 198 p. nr. 87-89.
- 37) Demetrius, Vasile, — Nuvele alese. Arad, Editura Tipografiei Diecezane. [F.a.] 176 p. nr. 90-92.
- 38) Deledda, Grazia, — La stîină și ispita. Schițe. Traducere de C. Mușlea. Arad, Editura Librăriei Diecezane Arad, 1916. 100 p. nr. 13.
- 39) Dongorozi, Ion, — Signor Berthelotty. Schițe. Arad, Editura Librăriei Diecezane, 1926. 126 p. nr. 130-131.
- 40) Eminescu, Mihail, (sic!), — Poesii. Arad, Editura Librăriei Diecezane 1925. 256 p. nr. 23-25.
- 41) Farago, Elene, — Scrisori. Arad, Editura Librăriei Diecezane, [F.a.] 63 p. nr. 93.
- 42) Gaspar, Mihail, — Blăstăm de mamă și Domnișoara Marta. Arad, Editura Librăriei diecezane, 1926. 142 p. nr. 9-10.
- 43) Georgescu, Ioan, — Dovezi nouă pentru adevăruri vechi. Gînduri și îndemnuri de... Arad, Editura Librăriei diecezane, 1916. 119 p. nr. 17.
- 44) „ „ — Strengarul satului. Piesă populară în trei acte. Localisată după Toth Ede. Arad, Editura Librăriei Diecezane, 1925. 152 p. nr. 77-79.
- 45) Ghibu, Onisifor, — În jurul catolicismului și a unirii bisericilor. Arad, Editura Librăriei Diecezane, [F.a.], 80 p. nr. 101.
- 46) „ „ — Cu gîndul la Basarabia de... Arad, Editura Librăriei Diecezane, 1926. 208 p. nr. 146-147.
- 47) Ghiulea, N., — Ocrotirea clasei de mijloc. Chesiunea meseriașilor de... Arad, Editura Librăriei Diecezane, 1926. 64 p. nr. 138.
- 48) „ „ — Probleme sociale. Școala Poporului de... Arad, Editura Librăriei Diecezane, 1926. 63 p. nr. 155.
- 49) Goethe. Ifigenia în Taurida. Dramă în versuri iambice. În românește de Virgil Tempeanu. Arad, Editura Librăriei Diecezane, 1925. 110 p. nr. 107-108.
- 50) Goga, Dimitrie I, — Școala ardeleană în Muntenia și Moldova. Arad, Editura Librăriei Diecezane, 1927. 79 p. nr. 171.
- 51) Hamsun, Kurt, — Zacheu. În românește de Zaharia Stancu. Arad, Editura Librăriei Diecezane, 1928. 58 p. nr. 170.
- 52) Herescu, N.I., — Însemnări literare. 1924-1926. Arad, Editura Librăriei Diecezane, 1926. 110 p. nr. 140.
- 53) Hociotă, Ilie, — Din lumea duhurilor. Credințele poporului. Arad, Editura Librăriei Diecezane, 1923. 64 p. nr. 57-57 d.

- 54) Iacobescu, Al., — Icoane și priveriști. Arad, Editura Librăriei Diecezane, 1926. 63 p. nr. 136-137.
- 55) Iorga, Al.S., — La cheștiunea industriei noastre, de... Arad, Editura Librăriei diecezane, 1926. 79 p. nr. 6.
- 56) Iorga, N., — Viața românească în Ardeal, de... Arad, Editura Librăriei Diecezane, 1926. 287 p. nr. 166-168.
- 57) Isac, Emil, — Ardealule, Ardealule bătrîn. Arad, Editura Librăriei Diecezane, 1926. 80 p. nr. 12.
- 58) „ „ — Cartea unui om. Arad, Editura Librăriei Diecezane, 1925. 128 p. nr. 65-66.
- 59) „ „ — Notițele mele. Arad, Editura Librăriei Diecezane, 1925. 124 p. nr. 75.
- 60) Jokai, Mauriciu, — Piticii din Leaotung. Tradusă de C. Mușlea. Arad, Editura Librăriei Diecezane, 1919. 116 p. nr. 50.
- 61) Lagerlöf, Selma, — vezi poziția nr. 115.
- 62) Lascarov-Moldovanu, Al., — Fabule și satire. Arad, Editura Librăriei Diecezane, [F.a.] 63 p. nr. 116.
- 63) Leca-Morariu, Alexandru, — Dela noi. Povești bucovinene adunate de... Arad, Editura Librăriei Diecezane, 1919. 96 p. nr. 41.
- 64) Lovinescu, Eugen, — Figuri ardeleni. Octavian Goga, Liviu Rebreanu, Ion Maiorescu, St. O. Iosif, Ion Agîrbiceanu, Ilarie Chendi, Arad, Editura Librăriei Diecezane, 1925. 156 p. nr. 125-127. Vezi și pozițiile nr. 79 și 106.
- 65) Lupas, Ioan, — Din trecutul ziaristicii românești, de... [Arad], Editura Librăriei Diecezane, 1916. nr. 4.
- 66) „ „ — Luptători pentru lumină, de... Arad, Editura Librăriei Diecezane, 1916. 83 p. nr. 15.
- 67) Ly Chao-pée [Li Tai-pe] — vezi poziția nr. 115.
- 68) Mager, Traian, — Aspecte din Munții Apuseni. Tîrgul de fete de la Găina. Ghețarul de la Scărișoara. Arad, Editura Librăriei Diecezane, 1925. 126 p. nr. 85-86.
- 69) Maior, Gheorghe, — Mînăstirea Argeșului. În cinci acte de... Arad, Editura Librăriei Diecezane, 1926. 63 p. nr. 139.
- 70) „ „ — Cele douăsprezece de împărat și palatul fermecat, feerie în 4 acte de... Arad, Editura Librăriei Diecezane, 1926. 47 p. nr. 156.
- 71) Mănciulescu, Al., — Povestiri. Arad, Editura Librăriei Diecezane, [F.a.] 80 p. nr. 72.
- 72) „ „ — Tudor Dragomir (Povestiri) Arad, Editura Librăriei Diecezane, 1925. 119 p. nr. 109-110.
- 75) Mateiu, Ioan, — Școală și educație. Pagini ardeleniști. Arad, Editura Librăriei Diecezane, 1916. 110 p. nr. 5.
- 74) Meer, Pieter van der, — vezi poziția nr. 115.

- 75) Meteș, Ștefan, — Moșiile Domnilor și boierilor din Țările române în Ardeal și Ungaria, de... Arad, Editura Librăriei Diecezane, 1925. 96 p. nr. 83-84.
- 76) „ „ — Relațiile mitropolitului Andrei Șaguna cu românii din Principatele-Române, de... Arad, Editura Librăriei Diecezane, 1925. 63 p. nr. 97.
- 77) „ „ — Păstori ardeleni în Principatele Române, de... Arad, Editura Librăriei Diecezane, 1925. 191 p. nr. 111-113.
- 78) Montani, Ioan, — Din zile grele. Arad, Editura Librăriei Diecezane, [F.a.], 63 p. nr. 76.
- 79) „ „ — Valul care trece. Figuri de iconostas. Cu o prefață de E. Lovinescu. Arad, Editura Librăriei Diecezane [F.a.], 128 p. nr. 95-96.
- 80) Murășanu, Teodor, — Cioburi de oglindă. Schițe și amintiri. Arad, Editura Librăriei Diecezane, 1925. 112 p. nr. 62-63.
- 81) Murășanu, Teodor, — Lumini suflate de vânt. (Versuri) Arad, Editura Librăriei Diecezane, [F.a.] 111 p. nr. 114-115.
- 82) Mureșianu, A., — Poezii. Arad, Editura Librăriei Diecezane, 1920. 142 p. nr. 51-54.
- 83) Mușlea, C., — vezi pozițiile 38 și 60.
- 84) Nanu, D., — vezi poziția nr. 22.
- 85) Pascu, Adrian, — Cuibul tăcerii. Schițe și nuvele. Arad, Editura Librăriei Diecezane, 1925. 159 p. nr. 117-118.
- 86) „ „ — Irena. Comedie dramatică în 3 acte. Premiată de Teatrul Național Iași. Arad, Editura Librăriei Diecezane, 1926. 189 p. nr. 148-149. Vezi și pozițiile nr. 109.
- 87) Perpessicius — Repertoriu critic. Arad, Editura Librăriei Diecezane, 1925. 191 p. nr. 120-122.
- 88) Poiană [-Năsturaș], Volbură, — Ion Burduf. Viața unui copil până în ceasul în care a părăsit școala primară. Arad, Editura Librăriei Diecezane, 1925, 64 p. nr. 61.
- 89) Poiană-Năsturaș, Volbură, — Fata din Ardeal. Poem național în versuri, în 3 acte. Arad, Editura Librăriei Diecezane, 1926. 123 p. nr. 144-145.
- 90) Popa, Septimiu, — Vai, inima. Povestiri. Arad, Editura Librăriei Diecezane, 1925. 128 p. nr. 74.
- 91) Pușcariu, Sextil, — Literatura română, de... Arad, Editura Librăriei Diecezane, 1925. 47 p. nr. 70.
- 92) Sadoveanu, Ion Marin, — Dramă și teatru. Studii și cronici. Arad, Editura Librăriei Diecezane, 1926. 255 p. nr. 160-163.
- 93) Savel, Vasilie, — Doine din război. Culegere și un cuvânt de... Arad, Editura Librăriei Diecezane, 1925. 63 p. nr. 73.

- 94) Sora, Melentie, (Tit Flaviu) — *Carnetul unui preot de la sate*. Arad, Editura Librăriei Diecezane, 1925. 63 p. nr. 141.
- 95) Speranția, Eugeniu, — *Sub nimb familiar, (schite și priveliști lăuntrice)* Arad, Editura Librăriei Diecezane, [F.a.] 64 p. nr. 71.
- 96) Speranția, Eugeniu, — *Generalități de psihologie (sic!) individuală și socială*. Arad, Editura Librăriei Diecezane, 1925. 160 p. nr. 104-106.
- 97) Stamatiad, Al. T., — *Căți-va scriitori*. Octavian Goga, Ștefan Petică, Iuliu C. Săvescu, Maurice Maeterlinck. Arad, Editura Librăriei Diecezane, 1925. 128 p. nr. 80-81.
- 98) Stanca, Sebastian, — *Sergentul, dramă într-un act*. Episod din luptele de lângă Jiu în pasul Surduc, la începutul lui septembrie 1916, de... Prelucrată și localizată după lucrarea lui T. Körner: Josef Heyderich. Arad, Editura Librăriei Diecezane, [F.a.] 46 p. nr. 119.
- 99) „ „ — *Greva și alte povestiri*. de... Arad, Editura Librăriei Diecezane, 1926. 64 p. nr. 150.
- 100) Stanciu, Cornelia, — *vezi poziția 116*.
- 101) Stanciu, Victor, — *Cuib de rindunică și alte schite de populărizare științifică*. Arad, Editura Librăriei și Tipografiei Diecezane, 1916. 96 p. nr. 2.
- 102) „ „ — *Plantele de leac*. Arad, Editura Librăriei Diecezane, 1916. 100 p. nr. 11.
- 103) Stancu, Zaharia, — *Vezi poziția nr. 51*.
- 104) Suci, Justin, — *Patimile și moartea Domnului*. Armonizarea celor patru Evanghelii cu păstrarea textului Evangheliei și cu scurte lămuriri de dr... Ediția a doua, revizuită și întregită. Arad, Editura Librăriei Diecezane, 1925. 128 p. nr. 19-19/a.
- 105) Sudețeanu, Constantin, — *Introducere în sociologia lui Auguste Comte*. Arad, Editura Librăriei Diecezane, [F.a.] 118 p. nr. 102-103.
- 106) Tacit — *Pagini asupra epocii împăratului Tiberiu, alese, traduse, adnotate și precedate de o introducere de E. Lovinescu*. Arad, Editura Librăriei Diecezane, 1926. 175 p. nr. 175-177.
- 107) Teculescu, Horia, — *Scriitorii ca luptători pentru unirea neamului*. Arad, Editura Librăriei Diecezane, [F.a.] 62 p. nr. 64.
- 108) Telejean, Sandu, — *Moșnenii*. Dramă în 3 acte. Premiata de Teatrul Național din Iași. Arad, Editura Librăriei Diecezane, 1927. 144 p. nr. 151-152.
- 109) „ „ și Pascu, Adrian, — *Craiul vânt*. Poem dramatic în 3 acte (6 tablouri) Arad, Editura Librăriei Diecezane, 1925. 124 p. nr. 123-124.

- 110) Tempeanu, Virgil, — vezi poziția nr. 47.
- 111) Todica, Gavril, — Zări din Univers. Din astronomia sistemului solar. Arad, Editura Librăriei Diecezane, 1916. 96 p. nr. 18.
- 112) „ „ — Urgiile naturii. Arad, Editura Librăriei Diecezane, 1925. 64 p. nr. 69.
- 113) „ „ — Epidemiile. Cu ilustrații. Arad, Editura Librăriei Diecezane, 1928. 64 p. nr. 169.
- 114) Vianu, Tudor, — Masca timpului. Schițe de critică literară. Arad, Editura Librăriei Diecezane, 1926. 127 p. nr. 173-174.
- 115) Zamfirescu, George Mihail, — Magnolia. Traduceri (din): Ly-Chao-pée Pieter van der Meer, Selma Lagerlöf. Arad, Editura Librăriei Diecezane, 1926. 63 p. nr. 100.
- 116) Wildenbruch, Ernestin v., — Lacrimile copiilor. Traducere de Cornelia Stanciu. Arad, Editura Librăriei Diecezane, 1917. 87 p. nr. 20.

# LA BIBLIOTHEQUE „SEMĂNĂTORUL“

(Résumé)

Une collection editoriale d'Arad, „Biblioteca Semănătorul“, de niveau national, a paru en 1916 dans les circonstances dramatiques, et elle a été continuée après la Reunion de Transylvanie avec la Roumanie jusqu'en 1928 totalisant 182 nombres en 12876 pages.

# ETNOGRAFIE ȘI FOLCLOR





## INVENTARUL VITICOL DIN PODGORIA ARADULUI

GEORGE MANEA

Pe teritoriul României viticultura a fost cunoscută din cele mai vechi timpuri și a deținut o pondere apreciabilă din cadrul economiei agrare. Din punct de vedere etnografic cercetarea exhaustivă a acestei ocupații prezintă un deosebit interes atât prin vechimea pe care o are cât și prin conturarea ei structurală, puternică în ceea ce privește teritoriul românesc.

În țara noastră există mai multe zone viticole. Dintre ele ne vom opri asupra celei a podgoriei Aradului pentru a prezenta inventarul viticol tradițional.

În general instrumentarul viticol poate fi clasificat după muncile care se efectuează în : a) piese legate de lucrările din vie; b) piese folosite la culesul strugurilor; c) piese de vinificare și conservare a vinului.

Parte din instrumentele legate de muncile depuse în vie țin de inventarul agricol. Ca atare întâlnim sapa pentru prășit și săpat, hîrlețul, tîrnăcopul și în plus „furchița“, o unealtă care are doi dinți și este asemănătoare cu tîrnăcopul. De asemenea pentru lucrările pregătitoare, respectiv în vederea plantării viței de vie, se folosește săditorul sau plantatorul. În trecut această unealtă era confecționată în exclusivitate din lemn, iar în prezent este din metal.

În afară de secure și ferestrău de mînă, unul dintre cele mai importante piese care țin de viticultura tradițională a fost cuțitul de tăiat la vie, cunoscut sub numele de cosor. Acest instrument metalic a avut o mare întrebuințare pînă la apariția pe scară largă a foarfecelor de vie, care s-a răspîndit în special din primele decenii ale secolului nostru. Cosorul a avut în trecut multe întrebuințări, a fost folosit la tăiatul corziilor, la curățatul butucilor, cît și la retezatul ciorchinilor la culesul strugurilor. În podgoria Aradului se găseau mai multe feluri de cosoare, cu

---

<sup>1</sup> Cu privire la inventarul viticol tradițional au fost publicate mai multe lucrări, dintre care amintim : Fr. Damé, *Incercare de terminologie poporană română*, București, 1901, cap. Unelte întrebuințate la culesul viilor și la făcutul vinului, p. 79-82; N. Al. Mironescu — C. Iliescu, *Cu privire la inventarul viticol tradițional*, rezumat publicat în Revista 'Muzeelor, număr special, București, (1965), p. 482; Nicolae Al. Mironescu și Paul Petrescu, *Cu privire la instrumentarul viticol tradițional. Contribuții la cunoașterea etnografică a viticulturii*, în „Cibinium“, Sibiu, 1966, p. 61;

și fără secure, precum și cosoare lungi cu secure mică și cosoare cu lamă lată și secure mare.

A doua categorie de piese viticole din podgoria Aradului, cele care se folosesc la culesul strugurilor includ o gamă largă de coșuri împletite din nuiele. Pe lângă acestea specifice sînt putinele, ciuberele cu rudă, tîrgile pentru transportul strugurilor. Putina este confecționată din doage și are curele pentru a putea fi atîrnată în spatele persoanei care transportă strugurii din vie la marginea ei. Într-o putină încăpea o cantitate de 50 kg de struguri. În același scop era folosit și ciubarul cu rudă numit „de doi inși“, care era purtat deci de două persoane, în care se puneau în jur de 60 kg de struguri. La cules se întrebuița și targa pentru transportul strugurilor. Piesa este o targă obișnuită care are în partea de mijloc o mică platformă pe care este amplasată o ladă deschisă în care se pun strugurii.

În transportul strugurilor de la vie la colnă sau la casa viticultorului se folosea în mod obișnuit carul. La Covăsînt se mai întrebuița „carul pentru o vacă“, după cum afirmă un locuitor<sup>2</sup>. Acest car de format mic, era anume uzitat la mai toate lucrările din vie, deoarece se putea circula cu el printre rîndurile de butuci. Cu ajutorul lui se transporta gunoiul de grajd, se stropea, apoi, la timpul potrivit, se puneau strugurii care erau transportați la casa gospodarului sau la colnă, unde era presa de struguri și celelalte piese necesare procesului de vinificație.

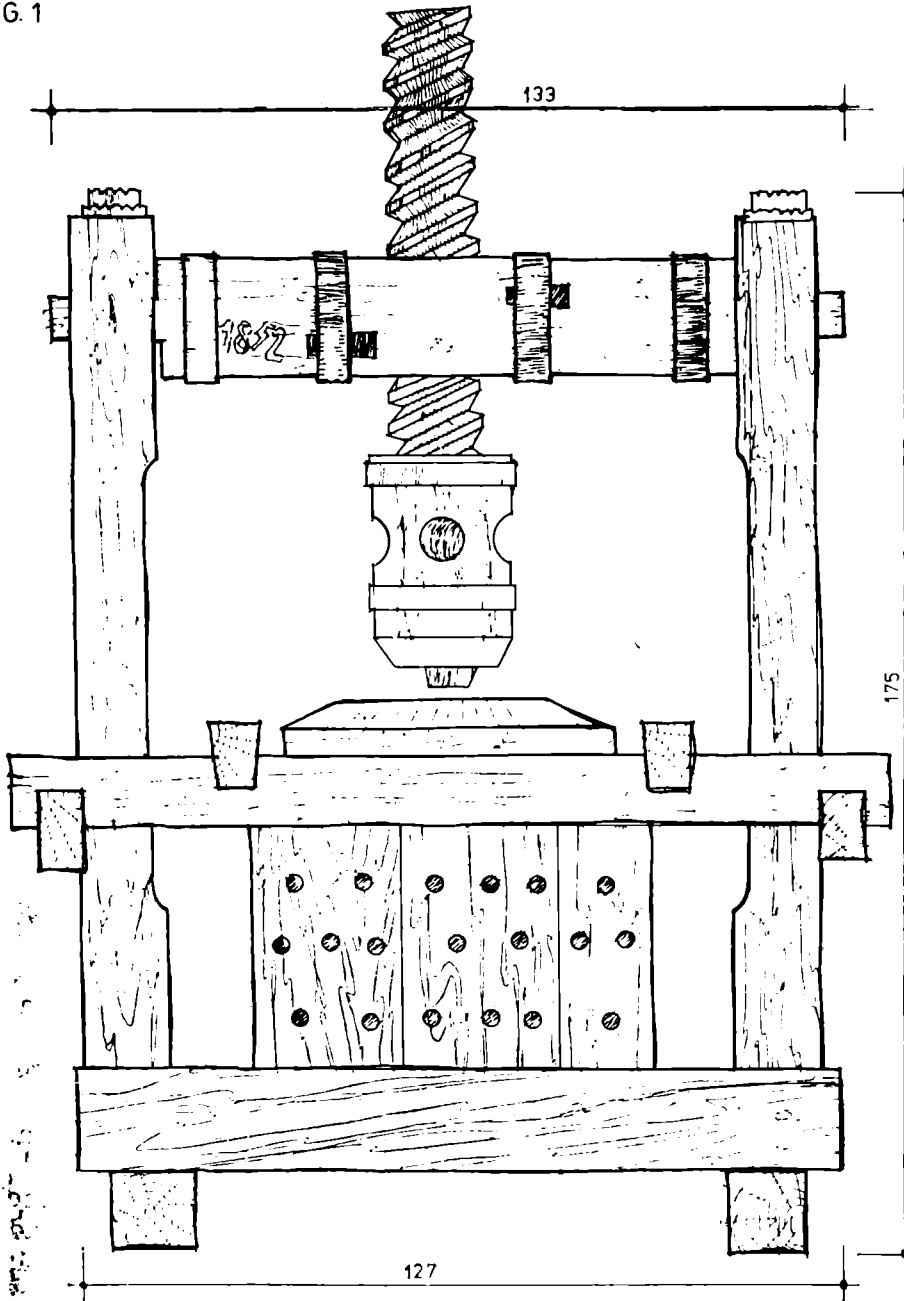
A treia categorie de piese din podgoria Aradului la care ne vom referi mai amănunțit, sînt cele de vinificare și conservare a vinului. În primul rînd trebuie menționate obiectele care pregătesc nemijlocit procesul de obținere a vinului. Între acestea se distinge masa pentru selecționarea strugurilor, folosită în trecut cu scopul de a alege strugurii după soiuri. Tăblia mesei, fixată pe capre, avea o parte terminată în „V“, locul pe unde strugurii erau canalizați spre recipientele necesare, adică căzi. Masa era îngrădită pe toată suprafața tăbliei cu o stinghie de aproape 10 cm înălțime pentru ca strugurii să nu cadă pe jos. Un rol oarecum asemănător îl juca ciurul pentru selecționat, prin care treceau boabele, iar deasupra rămîneau ciorchinii. În acest fel erau eliminați ciorchinii care nu mai urmau drumul procesului de vinificare.

Tot între aceste piese necesare pregătirii vinificării se poate include și mustuitorul, care în podgoria Aradului se numește „ciumuslău“. Este de fapt un băț, de obicei din lemn din vișin sau prun, terminat cu 3-4 excrescențe datorită crăcilor tăiate. Prima operație de zdrobit pulpa strugurilor se face cu ajutorul acestuia, dar adevărata zdrobire și presare se realizează prin călcatul strugurilor cu picioarele în recipiente speciale — metodă uzitată încă din antichitate pe o scară foarte largă. Cunoscut în podgoria Aradului sub numele de călcătoare sau căduță, acest recipient

---

<sup>2</sup> Informație oferită de Constantin Ciutina din Covăsînt. În continuare s-au folosit date obținute de la o serie de viticultori experimentați, dintre care amintim pe Simion Ciutina, Nicolae Tudor, Constantin Ciutina și Maria Sida din Covăsînt, Ștefan Crînic din Lipova, Gheorghe Neamț, Lazăr Barbă și Vasile Miculiță din Mîniș, Gheorghe Faur din Cuvin, Petru Heret din Șiria, Ioan Suci, Gheorghe Ignă și Gheorghe Ardelean din Măderat. •

FIG. 1



ȘEITĂU CU UN SUL PENTRU STRUGURI

SCARA 1:10

este format din doage obișnuite, dar care spre fund are un ciur pe toată suprafața pentru scurgerea mustului. La Miniș, Ghioroc, Cuvin și Păuliș folosirea călcătorilor era în uz acum 20-25 de ani, iar la Măderat, Covăsinț chiar și acum 10 ani. În general călcătorile au înălțimea de 1,50—1,60 metri și diametrul de 90 cm la gură, îngustându-se spre bază. În partea inferioară, deasupra nivelului ciurului, este practică o ușiță pentru eliminarea resturilor după fiecare călcare. Mustul se colecta în podvelișcă, un vas scund de formă ovală sau rotundă.

În unele situații, pentru grăbirea storsului se foloseau două călcători, amplasate pe o podvelișcă specială ovală de format mare, de aproape doi metri lungime. În celelalte cazuri, mai frecvente, când se folosea o singură călcătoare, o singură persoană era folosită pentru storsul strugurilor.

Înainte de primul război mondial, chiar și la Miniș, se mai întrebunțau sacii de călcat. Aceștia erau confecționați din cînepă și aveau ochiurile pînzei mai mari. Sacii erau umpluți cu struguri și se călcau, iar alteori erau așezați în călcătoare pentru a fi storși tot cu picioarele. În același scop uneori se întrebunțau căzi „hudurite“, adică găurite la bază.

Un randament superior, cu un efort mai mic, se obținea prin folosirea presej de struguri, numită în localitățile viticole arădene șeitău sau preș, care avea unul, două sau trei șuruburi din lemn, numite suluri sau fuse. Cel mai răspîndit era șeităul cu un sul. Strugurii erau așezați într-o „coșară“ de forma unei lădițe cu „doăștele“ (scîndurile) găurite, peste care se punea o bucată de lemn din stejar numită „popă“, care apăsa strugurii datorită răsucirii șurubului, acționat de una sau două persoane.

Șeităul lui Nicolae Tudor din Covăsinț, achiziționat de Muzeul județean Arad, are trecută pe „gîscă“, lemn masiv în care se introduce sulul sau șurubul, anul confecționării, 1852. Un exemplar identic, depistat mai tîrziu tot în localitatea Covăsinț, are pe aceeași parte inscripția cu anul 1845. Coșara primului șeitău are lungimea de 58 cm, lățimea de 45 cm, iar înălțimea de 48 cm, ceea ce ne îndeamnă să apreciem că în ea încăpeau circa 200 kg de struguri. „Popa“ cu baza unui dreptunghi de 49 cm și 37 cm este confecționat din lemn de gorun, ca și restul presej. Cea mai masivă piesă componentă a acestui șeitău este masa, lungă de 128 cm, lată de 63 cm și cu o grosime de 20 cm. Pe ea este fixată coșara, iar în părțile laterale sînt amplasate cele două „brînci“, stîlpi de susținere a întregii instalații, înalți de 174 cm.

Acest tip de șeitău cu un singur sul, care funcționează pe principiul presării șurubului, este răspîndit în toate localitățile podgoriei Aradului. Variantele lui, în funcție de numărul sulurilor sau fuselor, sînt șeităul cu două suluri și cel cu trei suluri. La Miniș au fost depistate pînă în prezent două exemplare cu două suluri, dintre care unul a fost achiziționat, dar și unul cu trei suluri, aflat în posesia lui Gheorghe Neamț. Din păcate acesta din urmă a fost tăiat în bucăți acum cîțiva ani. După bucățile rămase și informațiile proprietarului am putut să-l reconstituim.

Masa șeităului confecționat din lemn de stejar, ca și cele trei gîște din lemn de frasin puse cap la cap, avea o lungime de 325 cm. Stîlpii de susținere, numiți de această dată „propte“, erau înalți de 180 cm. Cele

trei fuse sau șuruburi confecționate din lemn de stejar erau lungi de 120 cm, perindându-se/la ele, în timpul stoarcerii, unul sau doi oameni. Din cele trei coșeri, după o stoarcere, se obțineau 170 litri de must.

Cealaltă variantă, șeităul/cu două suluri, în cazul presei achiziționate de la Gheorghe Stancu din Miniș, este prevăzut cu două giște, fiecare de 113 cm lungime, introduse în propte înalte de 207 cm. Masa presei, deosebit de grea și masivă, confecționată din lemn de stejar, este lungă de 277 cm și lată de 94 cm. Cele două coșeri au o capacitate de 300 kg de struguri.

O variantă deosebită a primului tip de presă de struguri, care vine să demonstreze că cele mai arhaice instalații de acest fel au folosit și alte materiale decât lemnul, a fost găsit la Miniș. Acest șeitău are masa din piatră. Deși de dimensiuni modeste, cu masa de 78 cm lungime, 70 cm lățime și 10 cm grosime, iar coșara, cilindrică de această dată, are diametrul de 54 cm și înălțimea de 67 cm, șeităul este un exemplar rar, care atestă încă o dată ingeniozitatea tehnică a țaranului român.

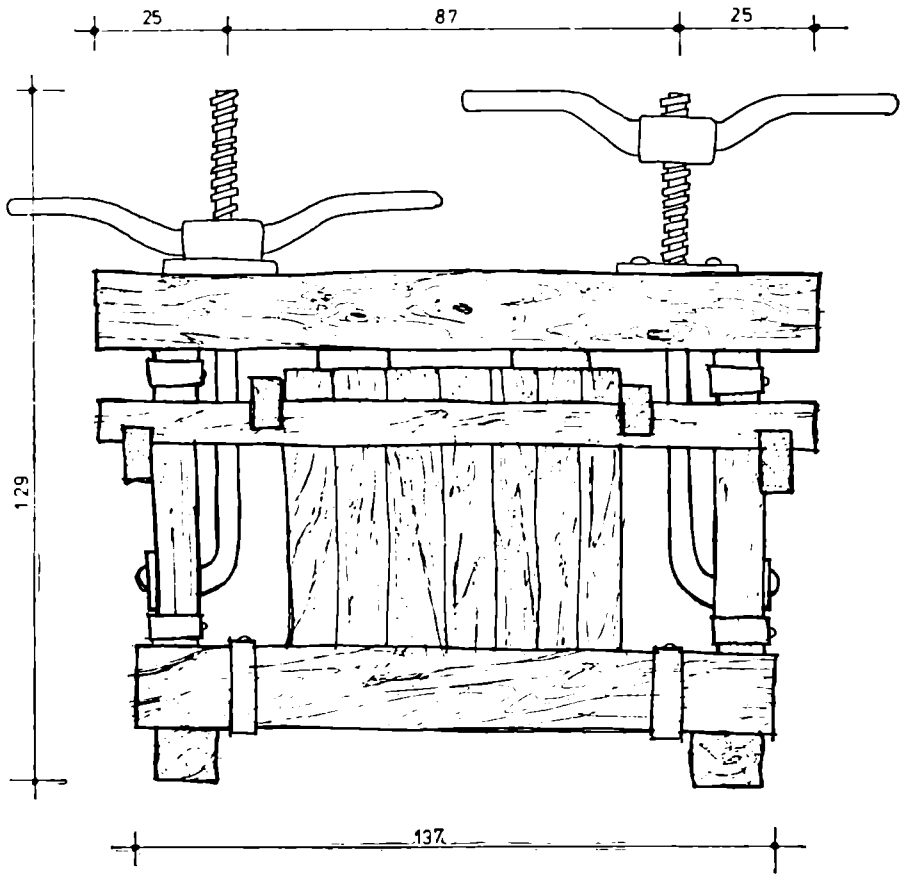
Din categoria preselor cu un singur șurub mai merită reliefat un exemplar care este prevăzut cu roți din lemn, pentru a fi deplasat cu ușurință pe vremea vinificării la diferiți proprietari de vie. Mijlocul de transport este în lungime de 159 cm, în lățime de 71 cm, iar roțile au diametrul de 23 cm. Pe el este fixată masa cu două despărțituri scobite, una mai mare de 71 cm x 64 cm, unde era amplasată coșara circulară, iar cealaltă despărțitură mai mică de 43 cm x 64 cm, care avea două destinații. În primul rând la stors acolo era pusă o a doua coșară, care se umplea cu struguri și care o înlocuia pe prima după presarea strugurilor din ea. În al doilea rând tot în același locaș se punea vasul cu mustul care se da drept vamă pentru șeităul împrumutat. Pentru o zi de lucru, în primele două decenii ale secolului nostru, proprietarul șeităului obținea între 30 și 50 litri de must.

Al doilea tip de presă de struguri, de dimensiuni uriașe, de aproape șapte metri lungime, este cel cu grapă, folosit uneori și pentru storsul uleiului de dovleac. În acest din urmă caz avea un sistem la coșară, care putea să fie adaptat necesităților de moment, pentru ulei sau pentru struguri. Presa cu grapă există și astăzi la Păuliș, în așa zisa „casă a popilor“, mai exact în colna călugărilor sârbi de la Bezdin, care au avut pe teritoriul localității Păuliș o suprafață însemnată cu vie. Șeităul are o bîrnă lungă, la al cărui capăt este prevăzut șurubul, care are puse pe talpa sa greutatea. Acestea erau adăugate pentru a mări greutatea pîrghiei și implicit forța de apăsare asupra strugurilor.

Tipul de șeitău cu grapă și cu șurub este mai puțin răspândit în podgoria Aradului, el fiind utilizat doar în cadrul marilor proprietăți pentru stoarcerea unor cantități mari de struguri. Coșara presei demonstrează cu prisosință acest fapt, ca avînd o capacitate de aproape 1000 kg.

Al treilea tip de presă de struguri, cu o frecvență mai mare, este cel care funcționează pe principiul apăsării giștei și este acționat prin două șuruburi, dispuse de o parte și de alta a instalației. Cele două șuruburi coboară nivelul giștei, care apasă bucata de lemn numită „popă“, iar aceasta presează strugurii din coșară. Ca dimensiuni acest șeitău face parte

FIG. 2



ȘEITĂU CU DOUĂ SULURI

SCARA 1:10

din gruparea celor mici, cu o lățime maximă de 136 cm și o înălțime de pînă la un metru. Exemplarul achiziționat (fig. 2) este prevăzut cu șuruburi metalice, așa cum sînt și alte prese de struguri de acest tip. Cu toate acestea, din datele oferite de mai mulți viticultori, reiese că în trecut șuruburile erau confecționate din lemn.

Modelele de prese mai noi, produse la scară industrială, au fost realizate în secolul trecut și la începutul secolului nostru în cîteva centre din fostul Imperiu austro-ungar. Astfel de prese se confecționau la Viena, Budapesta, Debrețin, Arad și în alte orașe. Dintre cele realizate la Arad amintim presele produse de firma Rauner, pe care am găsit-o trecută pe un șeitău împreună cu datarea 1866. Șeităul respectă tipologia celor țărănești și materialul principal din care era executat, lemnul, dar în schimb, introducea fierul la părțile de rezistență, în special la șurub.

La fel este concepută și presa de struguri care a ieșit de pe porțile firmei Mayfarth din Viena. De aici se impune că identitatea principiilor tehnice folosite de firmele producătoare de prese de struguri cu cele ale țaranilor români este urmarea preluării experienței acestora din urmă de către industria modernă a timpului respectiv. Modificările efectuate de către întreprinderi au fost doar de natura materialelor întrebuintate, în general înlocuirea folosirii lemnului cu metalul la unele piese componente ale preselor de struguri.

În procesul de vinificație al țaranilor din podgoria Aradului se mai întrebuintează și alte piese viticole. Dintre ele amintim moara de struguri, cunoscută în această zonă și sub numele de „dărălău“. Moara de struguri este prevăzută cu unul sau două suluri. Exemplarele mai vechi, a căror suluri sînt din lemn, au pe suprafața acestora din urmă scobite niște canaleuri care prin învîrtire se îmbucă. În acest mod sînt zdrobiți strugurii care trec printre cele două cilindre. Alte mori de struguri au pe cilindrul de lemn fixate cuie metalice, cu ajutorul cărora se realizează măcinarea strugurilor înainte de a fi puși în șeitău. Modelele actuale ale morilor pentru struguri mai păstrează doar lada și suportul din lemn, sulurile fiind metalice.

Mustul care era obținut prin acțiunea presei de struguri era colectat în podvelişcă, de unde era mutat cu ajutorul unui „șofei“ cu o capacitate de trei litri în vase mai mari, de regulă butoaie de diferite mărimi. În vederea acestei operații se mai folosesc „firtaiul“ de 10 litri și „tolcerul“ (pîlnie) ambele confecționate din doage. Pentru a scoate vinul din butoaie se întrebuintează un „trăgaci“ sau „smîrc“, un curcubitaceu prelung, numit și „lămpău“ sau „hoț“ cînd este realizat din sticlă. În ultimul timp tot mai mult se folosește furtunul.

Din categoria vaselor necesare pentru păstrarea vinului cel mai general este butoiul, de format concav cu două funduri. De regulă butoaiele sînt făcute din doage din lemn de esență tare și întotdeauna sînt armate cu cercuri din fier. De asemenea pentru fermentarea strugurilor larg răspîndite sînt căzile, iar de mari capacități sînt vasele numite bătăanii.

Pentru măsurarea vinului se foloseau pînă prin deceniul cinci al secolului nostru măsurători din zinc de 0,5 litri, 1, 2, 5 și 10 litri, precum și iții din sticlă, cupe și alte categorii de recipiente.



În încheiere se impun câteva considerații asupra denumirilor sub care sînt cunoscute piesele viticole menționate. În primul rînd trebuie specificat că întregul sistem de forță al presei de struguri compus din gîscă, șurub și popă poartă numele de storcătoare. Astfel se spune în mod frecvent șeitău cu o storcătoare, șeitău cu două storcători ș.a.m.d. De altfel această denumire de storcătoare, de origine latină (extorquere), se pare că a fost numele vechi al presei de struguri. De aceeași proveniență, latină, mai este călcătoare (calcatorium), după toate probabilitățile cea mai veche unealtă pentru obținerea vinului, și butoiul (butis), împreună cu părțile sale componente, doagă (doga), fund (fundus), cerc (circus), cep (cipus).

Din vechea slavă au rămas puține cuvinte care definesc piese folosite în viticultura din părțile Aradului. Se pare că unul ar fi cadă, de la cuvîntul „kadi“, cu rezerva că numele recipientului ar putea fi împrumutat din maghiară, unde îl întilnim sub forma „kád“. Apoi unealta atît de generală pentru zonele viticole din țara noastră, numită cosor, a cărui nume derivă de la vechiul slav „kosori“. În aceeași situație s-ar părea că este și numele de podvelişcă, asupra căruia nu ne putem pronunța cu certitudine.

De origine maghiară sînt alți termeni care numesc alte obiecte viticole din podgoria Aradului. Forma cea mai întilnită pentru instalația de stors strugurii este cea de șeitău, care provine de la „șajtó“, adică presă. Pe urmă, tolcerul de la tölcsér, adică pîlnie, dărălăul de la verbul darál, care însemna a măcina și ciumuslău de la adjectivul csomos, adică noduros, cioturos.

Un vas uzitat în podgoria Aradului se numește șofel. Numele lui este împrumutat din limba germană, unde are forma „schafel“.

În rîndurile de față am prezentat din podgoria Aradului inventarul viticol, care se distinge prin bogăție și varietate. Prezența unui număr atît de mare de obiecte, menționate din cele mai îndepărtate timpuri, argumentează odată în plus vechimea și ponderea viticulturii în părțile Aradului, precum și importanța podgoriei arădene, ca zonă viticolă a țării noastre.

(Résumé)

Dans l'ouvrage l'inventaire viticole est classifié après des travaux specialises, au vendange, au vinification, et pour conserver le vin.

On insiste particulièrement sur les presses, en essayant une classification regardant la manière de fonctionner.

L' Auteur fait quelques consideration sur la terminologie viticole connue.

La richesse et la variété typhologique de l'inventaire viticole souligne encore une fois l'antiquité et l'importance économique de vignoble d'Arad cet important territoire viticole de notre pays.



## TEXTILE POPULARE ROMĂNEȘTI DIN JUDEȚUL ARAD

AUREL SASU

Numeroasele descoperiri arheologice de pe teritoriul județului nostru vin să ateste peste ani practicarea de către populația autohtonă a unuia dintre cele mai răspândite meșteșuguri — acela al țesutului. Astfel, în urma săpăturilor arheologice efectuate la Pecica, Vărădia, Săvișin, Berindia, Cladova, Felnac, au fost scoase la lumina zilei greutăți folosite la războiul de țesut din epoca dacică. Alături de acestea s-au descoperit la Grăniceri, Vârșand, Pecica (epoca bronzului), Arad — Ceala, Felnac (sec. 3-5), precum și la Arad-Vladimirescu, Chișineu-Criș (sec. 8-9) numeroase fusaiole folosite și acestea în cadrul aceluiași meșteșug amintit mai sus<sup>1</sup>. Documentele ulterioare vin să întregescă aceste informații, susținându-le<sup>2</sup>. La sfârșitul sec. XVIII localități ca Cinteii, Sintana și Vârșand erau cunoscute ca mari cultivatoare de cînepă. Dintr-o statistică dată la sfârșitul sec. XIX aflăm că producția de pinză țesută în casă se ridica la aproximativ 295.210 m.

**CULTIVAREA ȘI PRELUCRAREA CÎNEPII.** Dacă astăzi cultura cînepii<sup>3</sup>, în satele arădene s-a restrîns mult, aceasta este, desigur, urmarea prefacerilor economico-sociale care au cuprins în parte și mediul rural. Cu numai două-trei decenii în urmă cînepa era prezentă în majoritatea gospodăriilor țărănești, dîndu-i-se importanța cuvenită.

Cînepa se semăna în locul unde pămîntul era bun; acest loc putea fi grădina de lingă casă sau afară din sat. În acest sens notăm că în multe din satele noastre găsim păstrat toponimicul „cînepiște“, adică locul unde se obișnuia să fie semănată cînepa. Semănatul se făcea spre sfârșitul lunii aprilie, începutul lunii mai cînd timpul se încălzea, ca să incolțească. Cultivarea și prelucrarea cînepii nu era o treabă simplă și ușoară. În cea mai mare parte munca legată de cultivarea și prelucrarea cînepii e făcută de femeie; doar la semănat și la topit e ajutată de bărbat. } Iată ce ne relatea în acest sens o informatoare: „O poneavă țesută din cînepă e mai zolită decît una din bumbac și misir; misirul și bumbacul se cum-

<sup>1</sup> Mircea Barbu, Eduard Ivanof, *Civilizația dacică în părțile arădene*, în Studii privind istoria Aradului, Editura politică, București, 1980, p. 47 și urm.

<sup>2</sup> Tereza Mozeș, *Portul popular din Bazinul Crișului Alb*, Muzeul Țării Crișurilor, Oradea 1975, p. 22, 29, 34.

<sup>3</sup> Ne vom ocupa în această lucrare numai de țesăturile din cînepă (cînepă și bumbac) urmînd ca cele țesute din lînă să formeze obiectul unei viitoare lucrări.

pără cu bărbatul dar cînepa o lucră muierea singură<sup>4</sup>. Prelucrarea cînepii așa cum trebuie era mîndria femeii dar aceasta presupunea multă muncă. Aceeași informatoare ne-a relatat cîteva versuri păstrate în folclorul local pe care le dăm mai jos:

Tune dracu-n cine-ar da  
Patru litre dà pîlincă  
Pá cinci lanțuri dà cînipă.  
Cînepa-i mare sodom<sup>5</sup>  
Că nu mă lasă să dorm;  
Da' pîlinca-i alduită  
Că te lasă adormită  
Și te scoală hodinită.

Cînepa era de două feluri: cînepă de vară și cînepă de toamnă. Cînepa de vară se culegea odată cu griul, în iunie; cea de toamnă în august. Deși se semănau odată ele se deosebeau prin faptul că cea de vară nu purta rod, pe cînd cea de toamnă avea semințe.

Cînepa se culegea cu mîna, smulgîndu-se din pămînt; se scutura de pămîntul prins de rădăcini iar dacă rădăcinile erau mari se tăiau pe un butuc cu toporul. Apoi se lega în „mănuși“ (cît puteai cuprinde cu mîna forma o mănușă); 6-10 mănuși (numărul era diferit de la sat la sat) la un loc formau o sarcină. Mănușile se aranjau în sarcină astfel: două cu capul la stînga, două cu capul în dreapta, două în stînga... Se încărca pe căruță și se transporta la apă; era preferată apa „urlătoare“, adică apa curgătoare, chiar dacă distanța pînă la ea era apreciabilă. Așa spre exemplu din Somoșcheș cînepa era dusă pînă la Talpoș (azi județul Bihor), la Crișul Negru, ceea ce însemna 24 Km dus-întors. Din comoditate precum și din lipsă de mijloace de transport unii o duceau la topit în apa stătătoare de la marginea satului. De preferat era însă apa curgătoare care e curată iar cînepa se putea spăla bine<sup>6</sup>. Cînepa se fixa în apă între pari ca să n-o ducă apa iar apoi se acoperea cu pămînt. Cu toate acestea se întimpla uneori, cînd ploua și creștea apa, să fie dusă de apă și cînd mergeai s-o scoți de la topit n-o mai găseai. În apă se ținea 7-10 zile. Uneori, înainte de a fi scoasă din apă, se luau cîteva fire de probă; desigur, acest lucru îl puteau face cei ce locuiau în apropierea apei. Se știa însă că o cînepă subțire se topește mai încet pe cînd cea mai groasă se topește mai repede. De altfel și temperatura apei contribuia la scurtarea perioadei de topire. La scoaterea din apă cînepa se spăla bine iar apoi se încărca pe căruță și se ducea acasă, răsfirîndu-se pe lîngă gard și pereții casei la soare ca să se usuce. Seara se strîngea iar dimineața se întîndea din nou la soare. Trebuia avut grijă ca în această perioadă să nu fie plouată pentru a nu se înnegri.

La fel se proceda și cu cînepa de toamnă cu deosebirea că, după ce era legată în „mănuși“ se așeza „în picioare“ (în stăvilă) ținîndu-se

<sup>4</sup> Informatoare Ghinga Petronela, Chier nr. 186, iud. Arad.

<sup>5</sup> Aceeași informatoare de mai sus traduce acest cuvînt prin „greutate pe capul omului“.

<sup>6</sup> Informatoare Sasu Floare, 62 ani, Somoșcheș nr. 364, jud. Arad.

cîteva zile ca să mucezească, iar apoi se bătea cu maiul de rufe sau cu o bîtă ca să cadă semințele ce urmau a fi folosite în anul următor.

După uscatul cînepii urma o altă operație: melițatul. Melița se confecționa din lemn de fag, putînd fi simplă sau dublă (puteau lucra două femei deodată), fixă sau mobilă; putea fi fixată în colțul casei sau la un pom mai mare. De cele mai multe ori ea era mobilă putînd fi mutată dintr-un loc în altul (foto 1). În urma melițatului fibra de cînepă era despărțită de partea lemnoasă care se numea pozdări. Aceștia erau folosiți pentru „ars“ cuptorul de copș piine, pentru aprins focul în cuptorul din



FOTO 1

casă sau ca așternut pentru oi, capre<sup>7</sup>. O parte din bețele cele mai lungi erau puse deoparte, folosindu-se pentru aprins lampa de la flacăra din sobă.

Pieptănatul era operația care urma melițatului și el se făcea cu ajutorul piaptănelui și a periei (aceasta din urmă fiind numită și hecelă). Dinții de fier ai piaptănelui erau mai rari iar cei ai periei erau mai deși. Se obținea astfel fuiorul și cîlții<sup>8</sup>, din care se făceau caiere și se torceau (foto 2).

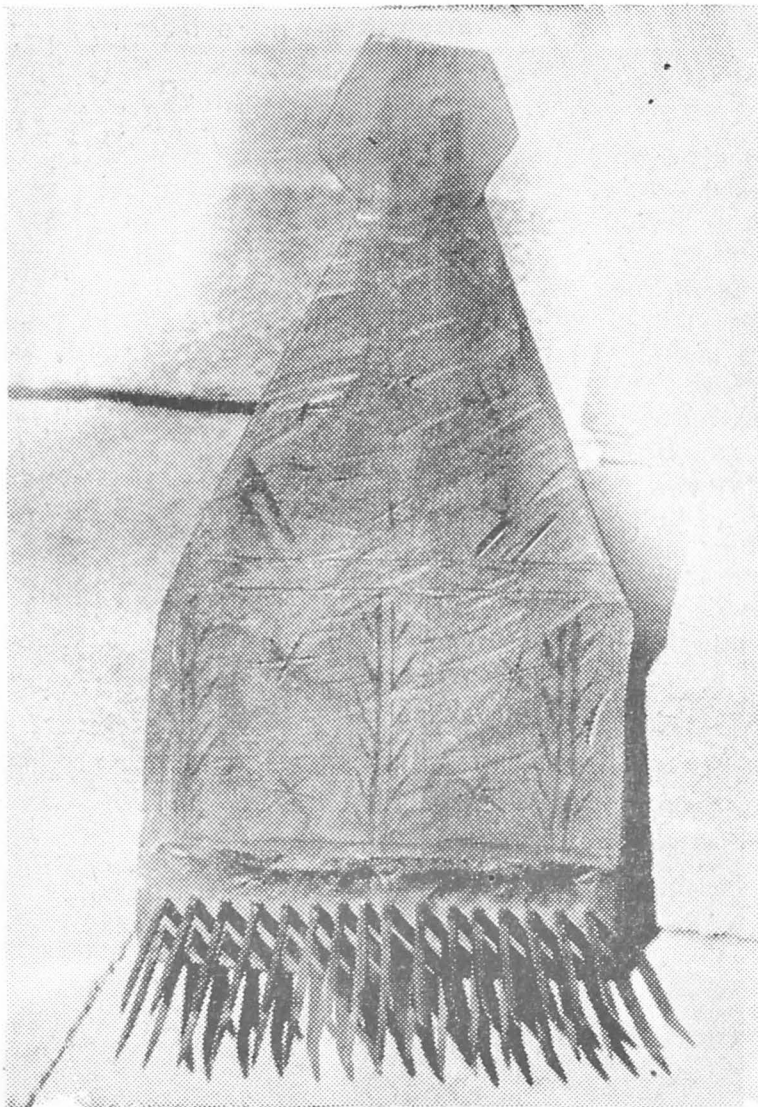


FOTO 2

<sup>7</sup> Informator Hurezan Pascu, Nadăș, jud. Arad.

<sup>8</sup> S. Fl. Marian, Cînepa în botanica populară română, în, Familia, 27/7 iulie 1885, p.

Torsul se făcea cu furca; aceasta putea fi simplă făcută dintr-o bită de floarea soarelui sau din lemn de alun, paltin care erau frumos în-ornamentate cu diferite motive geometrice sau florale realizate prin încrustații (Foto 3). Unele furci de tors au la mijloc un „gheb“ — un



FOTO 3

316-318. „Fuiorul e cel care rămâne în mină, iar cilții care cad de la piaptăn; caierul este fuiorul pus pe furcă”. Autorul arată totodată că fuiorul de cînepă legat la crucea preotului la Boboteză se folosea și ca fuior de leac pentru jun- giuri însoțit de un descintec care de fapt arată fazele de prelucrare a cînepii care sînt aceleași cu cele din părțile arădene. Vezi I. Godea, *Caracteristici ale culturii populare din Bihor*, Editura Sport-Turism, București 1977, p. 142-143.



fel de cerc de lemn care are rostul să susțină mai bine caierul<sup>9</sup>.

Furcile cu roată (foto 4) s-au răspândit în județul Arad prin deceniile 4-5 ale secolului nostru deși în unele sate acestea erau destul de rare; cu ajutorul lor se torcea mai bine și mai repede, ușurând astfel munca femeii. Torsul în lungile seri de iarnă prilejuia acele șezători pline de farmec și poezie la care participau tinerele fete, cărora li se „fura“ fusul de către feciori, primindu-l apoi în schimbul unui sărut. Se cînta și se juca nu înainte însă de a-și etala fiecare față hărnicia prin cantitatea de fir adunată pe fus. Neveste e sau femeile mai în vîrstă torceau acasă sau se adunau 4-5 la o vecină (într-o seară la una, altă seară la alta). Uneori se făcea și clacă în sensul că în cazul cînd o femeie avea mult de tors era

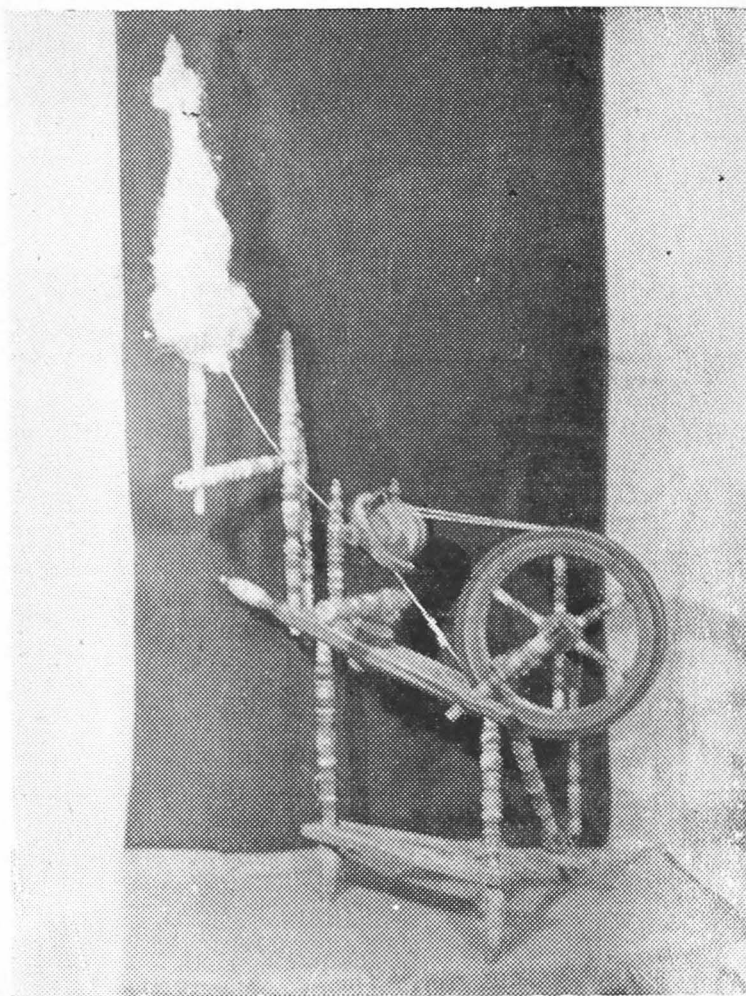


FOTO 4

<sup>9</sup> Maria Bocșe, *Țesături populare românești din Bihor*, 3. Muzeul județean Bihor, Oradea.

ajutată de vecine, prietene sau rude, deci o formă de întrajutorare; altele se torcea „în parte“ adică femeia care torcea pentru alta primea o parte din firele toarse. Acest fel de plată se făcea mai rar, preferându-se plata în bani sau produse. Vorbind de tors ne amintim de acele cunoscute creații originale pline de farmec și duioșie scrise de marele Coșbuc, numit pe bună dreptate „poetul țărănimii“<sup>10</sup>.

Firele rezultate în urma torsului erau făcute jirebii cu ajutorul rășchitorului (foto 5). O jirebie, adică un scul, era formată din cantitatea de fir de cînepă toarsă pe 4-6 fuse. Urma fiertul tortului, adică a acestor jirebii, procedindu-se astfel : într-un ciubăr (pîrlău) se așezau 10-20 de

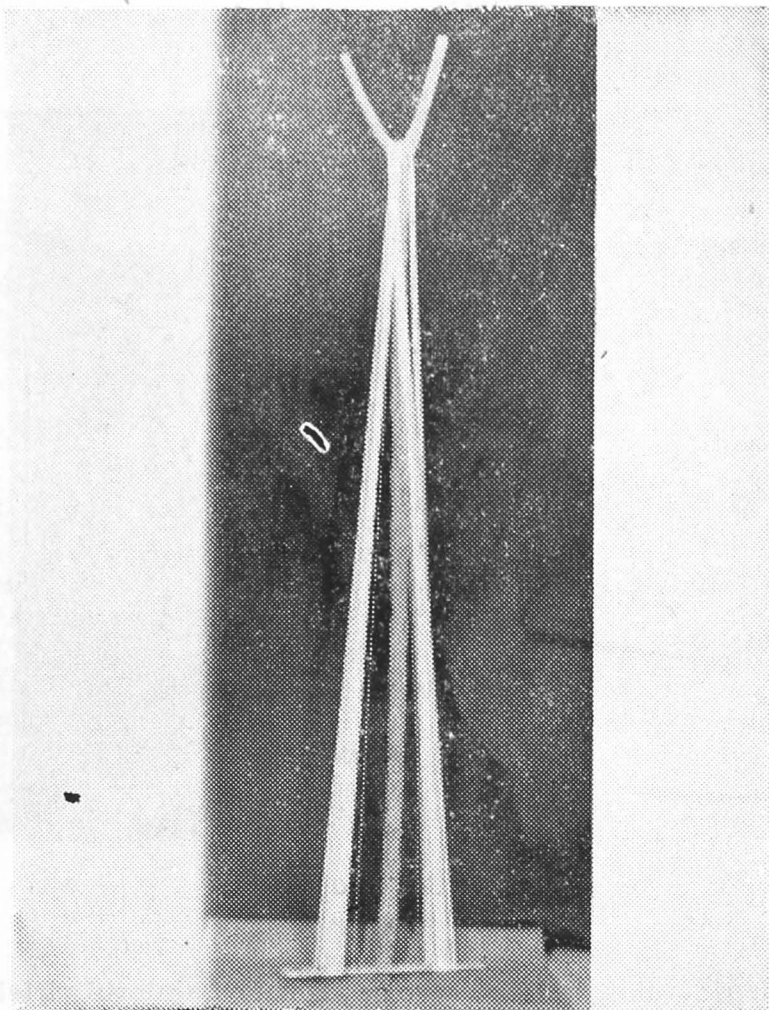


FOTO 5

<sup>10</sup> Ne amintim în acest sens în primul rînd poezia Mama, apoi Cîntecul fusului. Poeziile pe lingă boi, Dușmancele amintesc de altă fază a prelucrării plantelor textile, aceea a țesutului.

jirebii peste care se turna apă caldă; se țineau așa pentru a se muia de seara pînă dimineața. Dimineața se clădeau în ciubăr și se acopereau cu un cenușer, adică cu o cîrpă mai groasă țesută din cînepă. Se turna apoi leșie caldă (cenușă și apă fiartă). Ciubărul era prevăzut în partea de jos cu un orificiu cu dop; după ce era plin cu apă se dădea drumul la apă și se încălzea iar, turnîndu-se din nou, operația aceasta repetîndu-se de mai multe ori pînă cînd leșia avea în tot ciubărul aceeași temperatură. În ziua următoare, ciubărul era dus la fîntînă sau la vale iar tortul era clătît în apă curată; apoi jirebiile se puneau pe rudă să înghețe. În urma fierberii și a expunerii la ger tortul se albea (foto 6).



FOTO 6

Urma depănatului jirebiilor care se făceau cu ajutorul vîrtelniței. Vîrtelnițele erau de diferite mărimi putîndu-se regla în funcție de mărimea jirebiei. Unele aveau suport propriu (foto 7) altele se puteau monta într-un scaun fără spătar care era prevăzut cu o gaură la mijloc. Jirebiile erau transformate astfel în ghemuri.

Urzitul, care se făcea mai de mult la gard sau la casă (foto 8) iar în ultimele 3-4 decenii cu ajutorul urzoilor, este urmat de nevedit, operație care constă în introducerea firelor de urzeală prin ițe și spată.

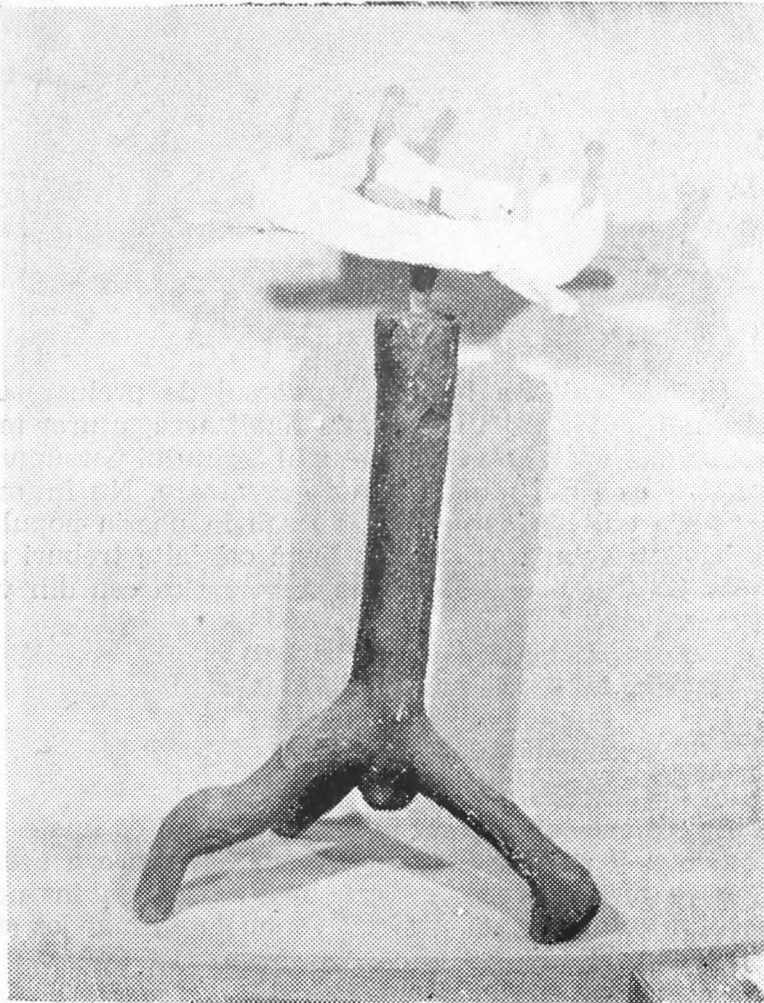


FOTO 7

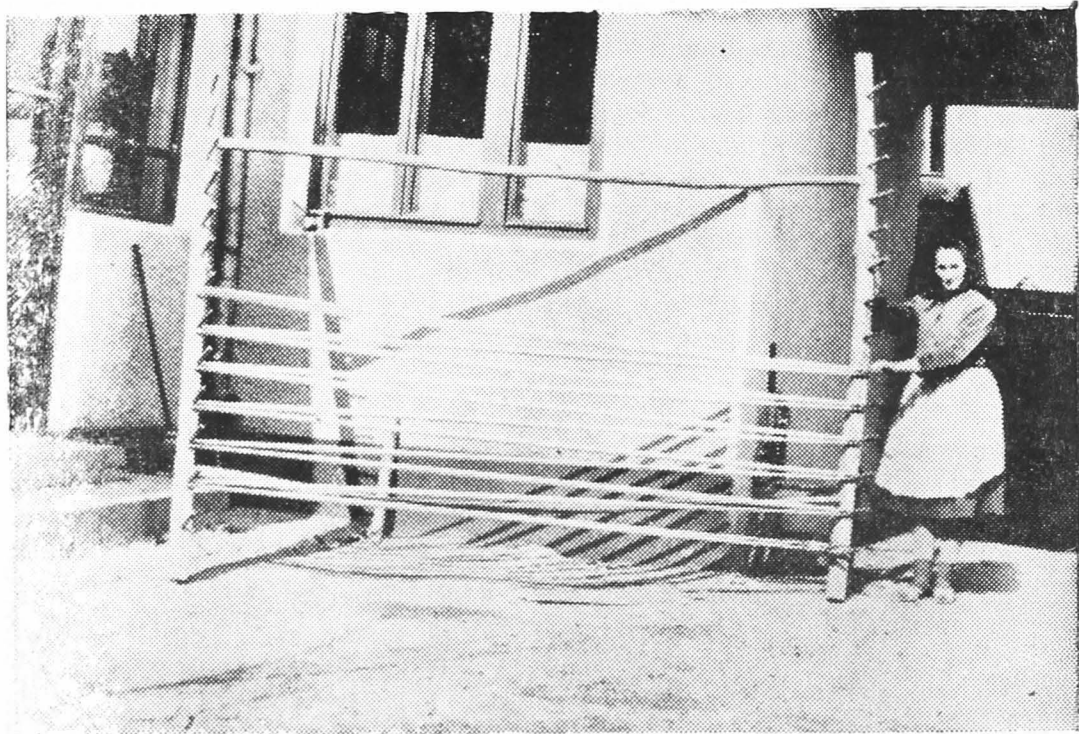


FOTO 8

Țesutul (foto 9), ultima fază din procesul de prelucrare a cînepii, dar poate cea mai importantă, reprezintă finalizarea tuturor muncilor din cadrul industriei casnice textile. Meșteșugul țesutului presupunea un plus de pricepere și, de ce nu, multă fantezie creatoare. Nu întîmplător el e pomenit în poezia cultă (George Coșbuc) sau în poezia populară. O fată care era de măritat trebuia să știe, pe lîngă celelalte treburi ale casei, și să țese; în caz contrar aveau loc scene nedorite ca cea din versurile de mai jos :

Bărbatu meu nu-i bărbat  
Că de cînd m-am măritat  
Nici-o palmă nu mi-o dat  
Ba una păstă spătoi  
Să mă-nvețe la război<sup>11</sup>.

Nepriceperea nevestei la țesut precum și faptul că unele preferau să plătească pentru a li se țese erau motive de satirizare a acestora prin intermediul strigăturilor create de cele mai multe ori în mod spontan în timpul jocului avînd o țintă precisă; versurile de mai jos sînt edificatoare în acest sens:

<sup>11</sup> Informatoare Ghinga Petronela, Chier nr. 186, jud. Arad.

Uitați-vă mai fărtăți  
La poale din șase lați  
Cum să bate pă călciie  
Să vă facă locomie  
Locomie și nu pre  
Că nu-s țăsute di ie  
Că-s țăsute d-o vecină  
Pă pită și pă slănină  
Și-s țăsute pă frumos  
Coborînd pă scară-n jos<sup>12</sup>.



FOTO 9

<sup>12</sup> Informatoarea Ghinga Petronea din Chier explică versul „Coborînd pe scară-n jos” = i se dădea celei ce țesea cereale din pod.

Vorbind de țesutul pînzei notăm și operația care constă în făcutul țevilor; cu ajutorul socalei (foto 10) se rula firul de cînepă pe țeavă. Țeava era pusă apoi în suveică care era introdusă de țesătoare „în rostul“ firelor de urzeală. Urzeala era făcută din firele de fuior, iar băteala putea fi de calitate inferioară; depindea de destinația pînzei țesute. Țevile erau pregătite de cele mai multe ori de copiii din casă.

Războiul de țesut de tip orizontal este confecționat în întregime din lemn. Asemeni furcii de tors, a pieptenilor, a vîrtelniței și confecționarea acestei piese a constituit un prilej pentru meșterul popular de a realiza pe suprafața lemnului motive decorative cu mare circulație în întreaga artă românească. Acestea erau realizate prin încrustare pe partea superioară a brîgilelor (locul unde se prindea spata) (foto 11). Desigur nu întîmplător ornamentul geometric completat uneori și cu anul confecționării războiului; se află aici; este locul cel mai expus vederii, brîgilele fiind mereu în privirile calde și miinile pricepute ale țesătoarei (foto 11 A).

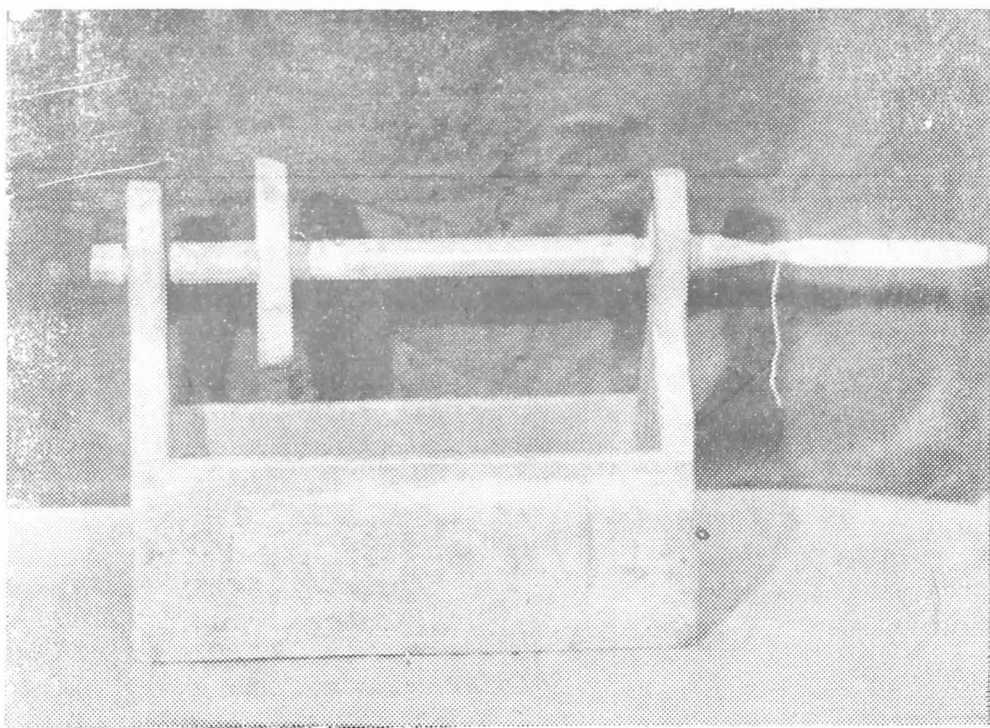


FOTO 10

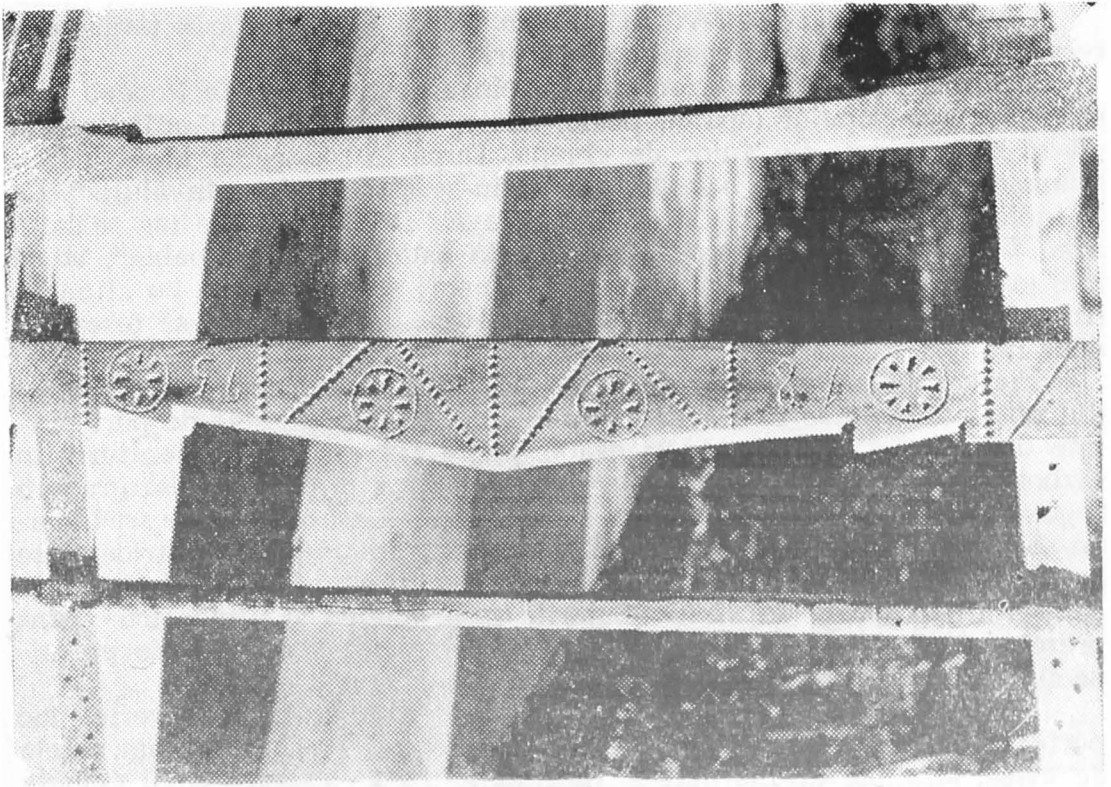


FOTO 11

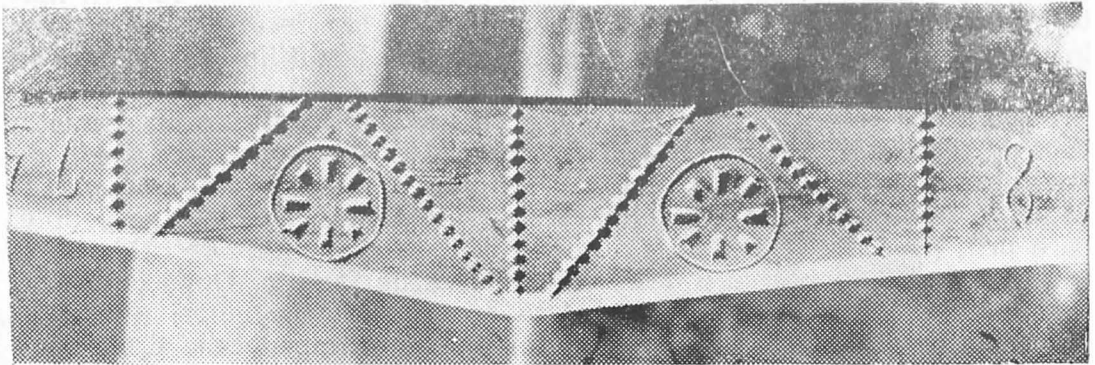


FOTO 11 A



CATEGORII DE ȚESĂTURI. Pînza țesută în gospodăria țărănească servește următoarelor categorii de țesături:

a. **Pînză pentru îmbrăcăminte.** La pînza destinată confecționării pieselor de port popular (spătoi, poale, zadie, cămașă, izmene) atît urzeala cît și băteala era din fuior de cînepă. După introducerea bumbacului, bumbacul era folosit ca băteală, obținîndu-se astfel „pînza învăluită“. La Vărădia se țesea cu două suveici: una avea fir de bumbac iar cealaltă avea fir de fuior de cînepă. Pînza țesută astfel era mai „oablă“, adică mai groasă și nu stătea lipită de corp. Uneori se țesea pînza cu „tinari“, (fire de urzeală ieșite în relief). Pînza pentru îmbrăcăminte se țesea în două ițe.

Piese de port popular destinate zilelor de lucru erau confecționate din pînză albă, uneori cu ornamente simple, pe cînd piesele de port purtate duminica sau în sărbători erau lucrate din pînză cu „alesături“ în război. Motivele erau geometrice iar cromatica diferită. Alesătura era bogată la piesele de port destinate fetelor și tinerelor neveste, reducîndu-se odată cu înaintarea în vîrstă. Alături de motivele geometrice alese pe suprafața pînzei subliniem faptul că la zadii (șorțuri) apare motivul tricolorului sub formă de vîrste. Culorile roșu, galben și albastru sînt prezente și în conturarea și executarea motivelor geometrice de pe minciile spătoaielor sau pe cele de la poale.

b. **Țesături destinate uzului gospodăresc.** Din această categorie fac parte: ștergarele pentru vase, pentru merinde, pentru șters pe față, fețele de masă, strațele de merinde și de mînă, strujacele pentru pat (saltele care se umpleau cu paie), lipideiele pentru pat-care se puneau peste strujac, sacii. Cu excepția ștergarelor, care se țeseau în două ițe, celelalte piese textile enumerate mai sus se țeseau în patru ițe din cînepă de calitate inferioară. În general acestea nu erau ornamentate; uneori se ornamentau totuși dar în modul cel mai simplu-cîteva vîrste orizontale sau verticale (la saci ele serveau drept identificare a acestora cînd se mergea la moară sau la batoză, ori se împrumutau sacii) (foto 12).

c. **Țesături decorative pentru interior.** În majoritatea satelor arădene, cu precădere în satele de cîmpie, interiorul țărănesc tradițional era împodobit cu numeroase țesături decorative. „Folosirea unor asemenea țesături reprezintă, desigur, o etapă importantă în dezvoltarea culturii materiale și a artei populare; pentru ornamentarea lor fiecare popor a creat în cursul timpului acele forme de decor în care tradițiile și concepția sa de frumos și-au găsit cea mai autentică expresie“<sup>13</sup>.

De aceea țesăturile decorative pentru interior constituie un domeniu vast de cercetare care de altfel a și făcut obiectul a numeroase studii de specialitate, fiind elemente certe în definirea unei zone etnografice. Țesăturile de interior sînt în exclusivitate creații ale harnicei gospodine, care prin prezența lor a știut să aducă în casa ei un plus de căldură și intimitate atît de necesare desfășurării vieții de familie. După cum am arătat la începutul lucrării și de data aceasta ne vom referi numai la țesăturile de cînepă și bumbac; cele din lînă, care împodobesc și ele deo-

<sup>13</sup> *Arta populară românească*, Editura Academiei RSR, București, 1969, p. 254.

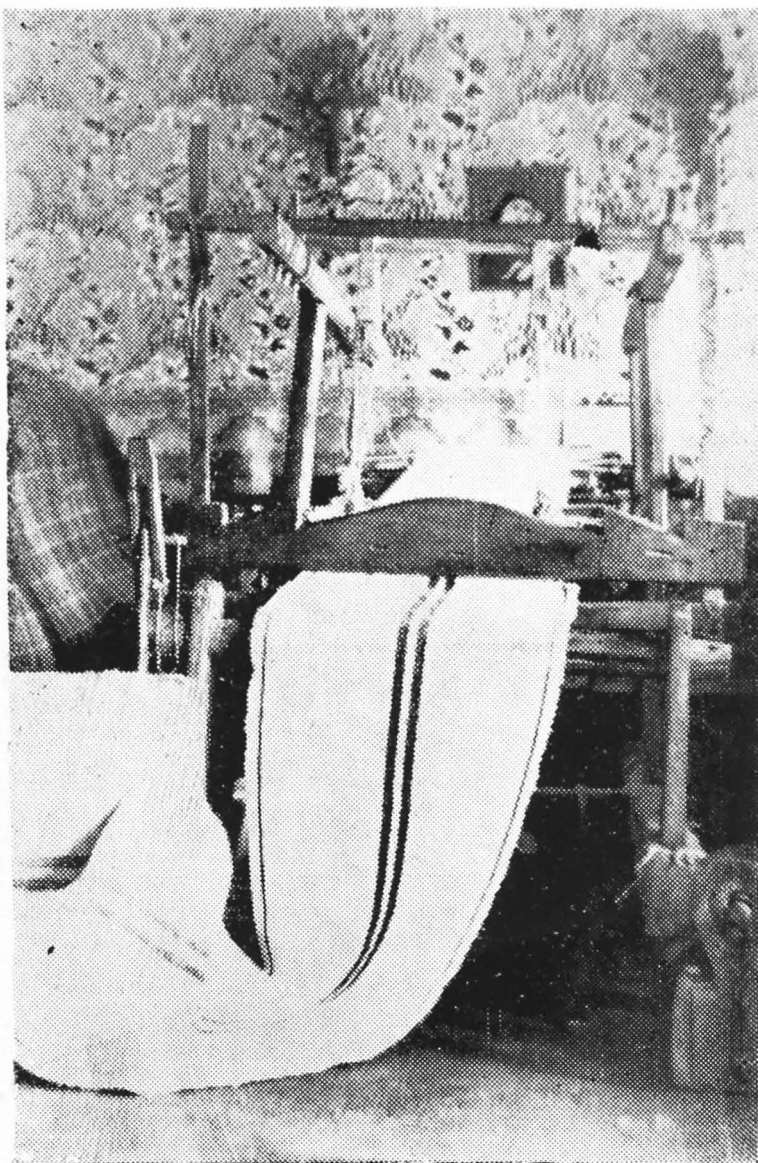


FOTO 12

potrivă interiorul tradițional, vor fi tratate separat într-o viitoare lucrare.

Dintre acestea amintim în primul rând ștergarul întrucît el ocupă un loc important în decorația interiorului țărănesc tradițional. El este prezent în toate zonele țării deosebindu-se însă prin motivele ornamentale, prin modul de expunere și de încadrare în ansamblul ornamental al interiorului<sup>14</sup>. Deși unitare în ceea ce privește forma și structura, ștergarele arădene se prezintă într-o mare varietate de aspecte ornamentale (foto 13).



FOTO 13

<sup>14</sup> Marina Marinescu, *Arta populară românească (Țesături decorative)*, Editura Dacia, Cluj-Napoca, 1975, p. 58.

De formă dreptunghiulară, ștergarul ca și celelalte țesături de interior a fost la început ornamentat prin învărgare; varga țesută din arnici roșu sau negru este cel mai simplu și cel mai vechi element ornamental executat pe țesături. Ea s-a păstrat pînă azi încadrînd benzile și delimitînd cîmpurile ornamentale; de altfel sînt și piese ornamentate doar prin învărgare. În satele de pe valea Mureșului ornamentul apare sub formă de vergi care umple întreaga suprafață a piesei. În satele din zona etnografică Ineu-Beliu precum și în alte sate din valea Crișului Alb suprafața unui ștergar e constituită din două părți care se lucrează diferit: mijlocul ștergarului are cîmpul alb iar capetele sînt ornamentate cu motive geometrice „alese“ în război (foto 13 A). Alesul printre fire și alesul „scorțește“ sînt două tehnici folosite frecvent în satele arădene. Tehnica alesului trebuie pusă în legătură cu apariția bumbacului. Sînt cazuri cînd un ștergar este țesut din cînepă în mijloc dar capetele sînt țesute din bumbac. Pe lîngă cele două tehnici amintim și altele practicate în județul nostru: „cu îndreaua“, „alese cu ghemul“, alesătură „în jejete“ (Șilindia). La Benești ștergarele se țeseau „cu lopișca“ adică cu spetereaza<sup>15</sup>. Piesele cele mai bogat ornamentate cu motive geometrice sînt cu siguranță în zona de cîmpie. Amintim în acest sens localitățile: Cermei,

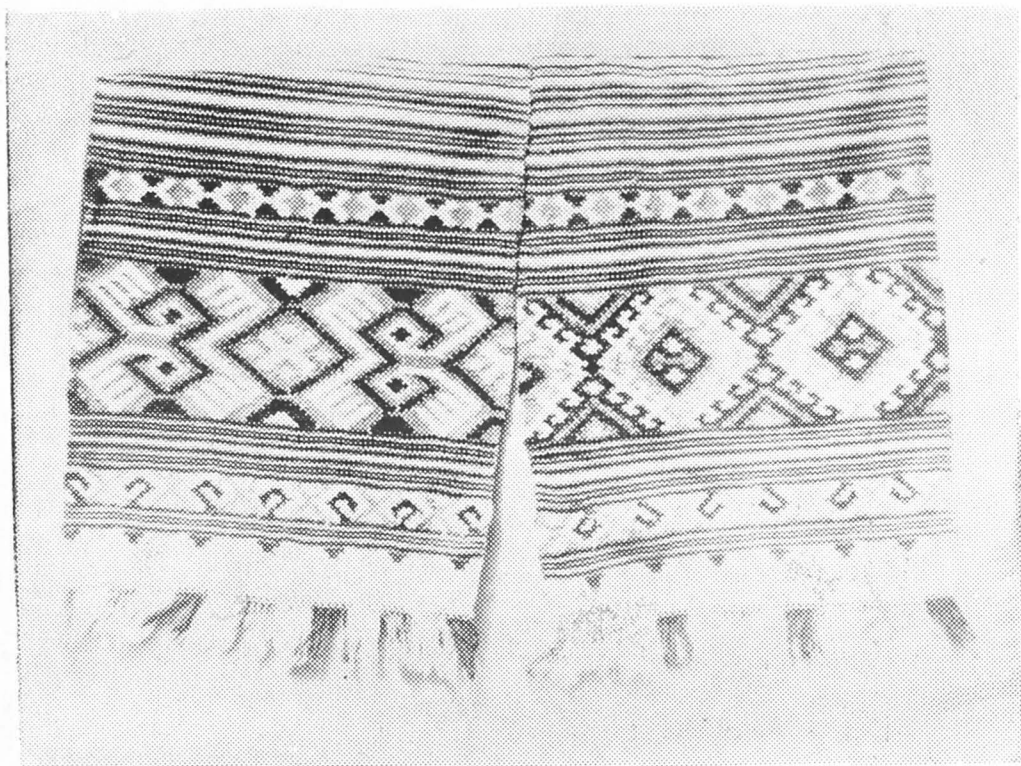


FOTO 13 A

<sup>15</sup> Informatotre Igaș Iuliana, nr. 1930, Benești, jud. Arad.

Somoșeș, Ineu, Șicula, Gurba (foto 14). Dintre motivele geometrice amintim rombul, X-uri, ghiare, cruci, popice, S-uri, creasta cocoșului, pinteni și pene, potcoava, roata, călușul, dinți de lup, turteaua și bănușii, cîrligul, coarnele berbecului etc. (foto 15).



FOTO 14

Subliniem faptul că unele ștergare au capetele ornamentate diferit: la un capăt e ornamentat cu „prescura mare“, la celălalt cu „prescura mică“, la un capăt cu „conci“, la celălalt cu „păianjen“, etc. (foto 16).

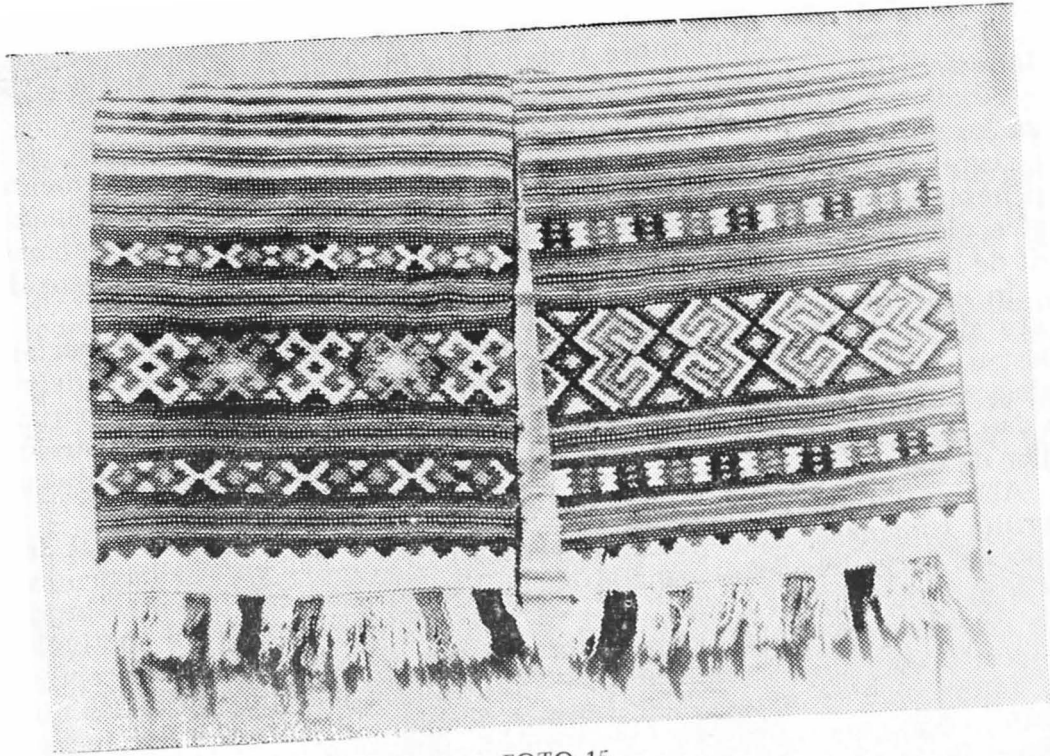


FOTO 15



FOTO 16

Acest mod de ornamentare trebuie pus în legătură cu „funcția și poziția țesăturilor de interior în încăpere”<sup>16</sup>.

Analizând variata gamă a motivelor geometrice vom observa că la baza lor stă rombul care apare în diferite variante. Dispunerea elementelor care intră în registrul motivelor ornamentale are la bază cele trei legi nescrise ale artei populare: simetria, alternanța și repetiția. Raportul dintre cîmp (suprafața neornamentată) și motivele ornamentale este diferit de la o zonă la alta.

În realizarea artistică a acestor țesături de interior un rol important îl are și cromatica. Culorile folosite sînt: roșu care predomină, negru, albastru, apoi galbenul, portocaliu, verde. Îmbinarea acestora evidențiază același simț, aceeași măsură a echilibrului și bunului gust al creatoarelor; ele dau viață piesei, deoarece așa cum remarca Matisse, culoarea este un mijloc de expresie intimă.

Alături de motivele enumerate mai sus amintim și pe cel al tricolorului românesc. Apariția celor trei culori roșu, galben și albastru sub formă de vergi încadrînd benzile cu motive ornamentale nu este întîmplătoare; culorile tricolorului apar și dispersate în interiorul motivelor de la cele două capete ale ștergarului. Astfel de piese lucrate la începutul secolului provin dintr-o mulțime de localități ale județului nostru dintre care amintim: Somoșcheș, Ineu, Cermei, Șicula, Groșeni, Mișca, Săvirșin, Secusigiu etc. Este încă o dovadă că harnicele noastre bunici și străbunici au țesut nu numai cu miinile ci și cu sufletul și inima, pentru că aceste frumoase piese sînt și veritabile pagini de istorie scrisă de astăzi pe suprafața netedă a pînzei<sup>17</sup>. Capetele ștergarului se termină cu dantelă numită cîpcă; ea este lucrată cu mîna și de cele mai multe ori este albă. Uneori colții sînt lucrați cu ață colorată. La ștergarele din Săvirșin, Ilteu, Birchiș precum și în alte localități de pe valea Mureșului dantela este dispusă atît la capete cit și pe o anumită porțiune din lungimea ștergarului care coincide de cele mai multe ori cu întinderea cîmpului ornamental compact. Unele ștergare au în loc de cîpcă ciucuri colorați în roșu, negru, alb, galben, albastru (foto 13, 15).

În interioarele tradiționale țărănești ștergarul era folosit la încadrarea blidelor agățate pe pereți, în jurul farfuriilor, a icoanelor pe sticlă, a oglinzii, a ferestrelor (foto 17). De altfel numărul ștergarelor varia după posibilitățile materiale ale proprietarului. Împodobind pereții interiorului, ștergarele, prin motivele lor decorative, formează o friză de mare efect<sup>18</sup>.

În satele arădene ștergarul e cunoscut sub mai multe denumiri cum ar fi: ștergură, feleagă (la Groșeni), tîndeu sau cîngeu (la Birchiș), cîrpă (la Șicula).

Dar ștergarul era folosit nu numai ca piesă de uz curent sau pentru împodobirea interiorului ci și ca piesă de port popular precum și la dife-

<sup>16</sup> Paul Petrescu, Georgeta Stoica, *Arta populară românească*, Editura Meridiane, București, 1981, p. 57.

<sup>17</sup> *Tricolorul în arta populară arădeană*, în „Ziridava”, VIII, Arad, 1978.

<sup>18</sup> Georgeta Stoica, *Arhitectura interiorului locuinței țărănești*, Muzeul din Rîmnicu Vilcea, 1974, p. 149.

rite ceremonialuri, obiceiuri, rituri<sup>19</sup>. În acest ultim caz ștergarul se folosea în următoarele împrejurări:

— coșurile de mînă cu care se mergea la piață sau la tîrg se acopereau cu un ștergar ornamentat.

— la femeia care a născut se obișnuia să se meargă cu „cinste“ adică cu o farfurie cu prăjitură care era dusă într-un frumos ștergar.

— la înmormîntare se dădeau de pomană ștergare; la Chereluš ștergarele și lipideiele de înmormîntare erau ornamentate cu vrîste de culoare neagră.

— cînd se construia o casă nouă se prindea pe scheletul acoperișului un leaț iar în vîrfurile lui era legată o sticlă cu băutură și ștergar; obiceiul se păstrează și astăzi.

— ștergarul servea și ca semn distinctiv al chemătorilor la nuntă; în satele din Valea Mureșului el se numea tindeu (cingeu) de divăr (givăr).



FOTO 17

O asemenea piesă era bogat ornamentată. Doar o mică porțiune din suprafața ștergarului rămînea albă. Pe margini el are ciucuri albi, roșii, galbeni, negri, albaștri (excepție făcînd porțiunea neornamentată). Re-

<sup>19</sup> Gh. Nistoroia, *Ștergare populare*, Muzeul de artă populară al R.S.R., București, 1975, p. 29.



gistrelle ornamentale sînt delimitate de cele trei vrîste ale tricolorului românesc. Lungimea unui asemenea ștergar este de 3,25 m, iar lățimea este asemeni celorlalte de aproximativ 40 cm.

— la Brusturi se obișnuia ca toate femeile dintr-o casă să țese în război pînza din care se confecționa apoi „cămășa de izbîndă“. Aceasta urma să fie îmbrăcată de către bărbatul din casă care trebuia să întreprindă o acțiune; cămașa aceasta îi ajuta celui care o lua să-și îndeplinească scopul propus<sup>20</sup>.

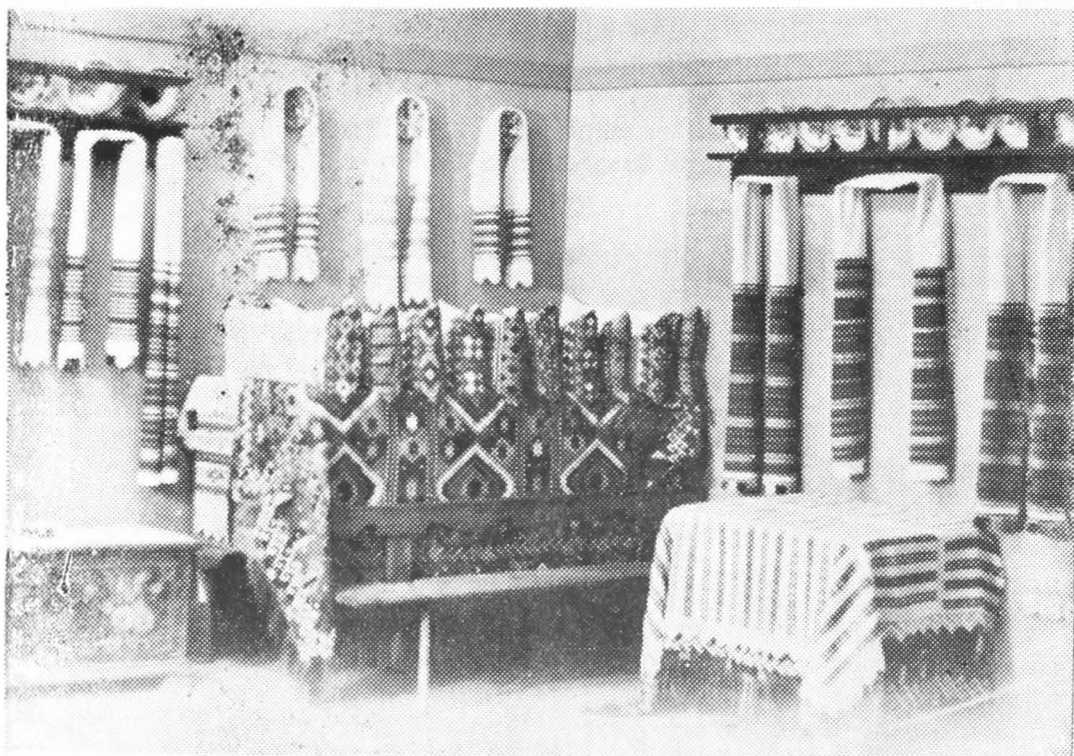


FOTO 18

Dacă la început căpătîiele de perină erau țesute simplu fără motive ornamentale cu timpul ele au devenit un element decorativ prezent în multe din interioarele tradiționale țărănești. Ornamentul este dispus pe aceste piese doar la un singur capăt, adevărindu-se încă o dată spiritul practic al omului de la țară (foto 19). Capătul dinspre perete era complet neornamentat. Motivele ornamentale sînt ori sub formă de vrîste, asemeni ștergarelor de pe valea Mureșului, ori geometrice, în acest ultim caz apar cel mai frecvent romburile și X-urile într-o combinație de roșu și negru. Căpătîiele de perină se mai numesc și fețe de perină iar la Țela le întîlnim sub denumirea de butușă.

<sup>20</sup> Informațoare Rodica Nicodin, pictor naiv, Brusturi, n. 1953.

Alături de acestea, patul este acoperit și cu lipideie; la Șicula, spre exemplu, pe un pat se puneau 3-4 lipideie. Un lipideu este format din trei lați prinși între ei cu cipcă. Această legătură a laților se numește cheie, cheiță, iar la Țela i se spune nădățel (foto 20). De altfel și lipideului i se mai spune măsai (Secușigiu) și măsăriță pe pat (Dud). Lipideiele sînt asemănătoare cu ștergarele în sensul că sînt ornamentate la cele două capete avînd cîmpul învîrgat, iar uneori printre vergi are și unele motive geometrice. Motivele ornamentale sînt în general cele întîlnite și la ștergare iar cromatica este aceeași. Au o lungime de aproximativ 2 m iar lățimea de 1,35—1,40 m; sînt țesute în 2-4 ițe. La Sepreuș se făcea



FOTO 19

lipideie ornamentate „cu zăluțe și chinare“, iar tivitura în tehnica „rup-

tură<sup>21</sup>; la Țela lipideiele se țeseau în 4 ițe iar ca motiv ornamental amintim pe cel numit local „spicul griului“. La Secusigiu lipideul de pat era țesut „cu duba mare“, țesut „pistoinicu cu ștrafuri“ sau „cu străjuri“, iar la Dud ornamentul acestor piese decorative de interior era realizat cu indreaua.

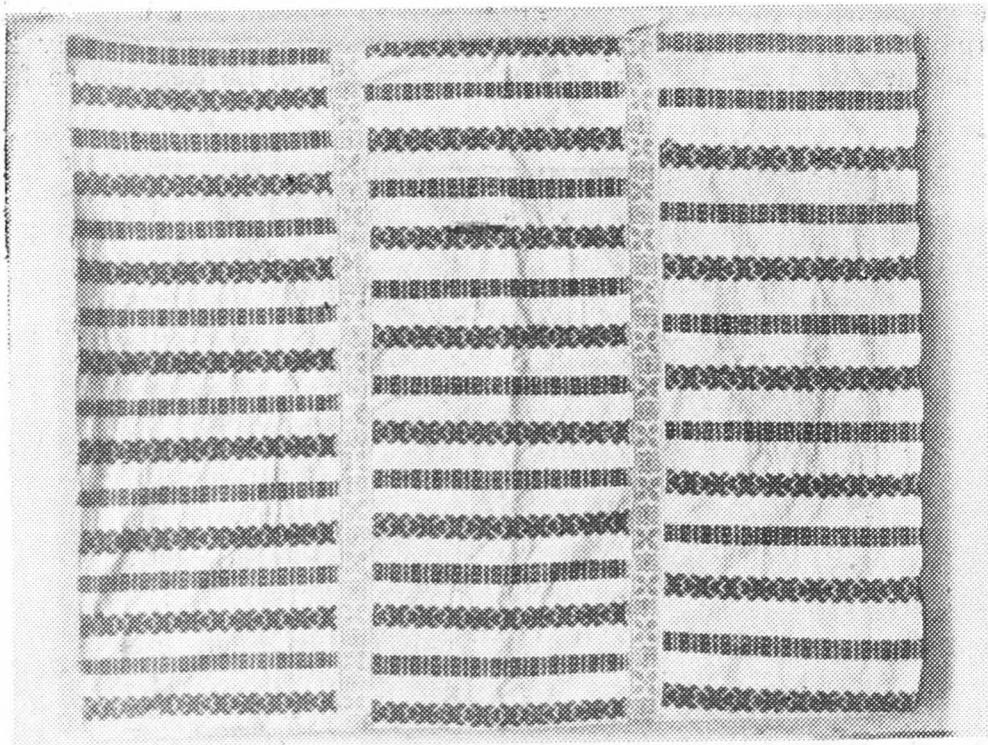


FOTO 20

În afara celor întrebuințate pe masa din camera de locuit, fețele de masă din „camera curată“ sau „camera de oaspeți“, erau bogat ornamentate asemeni pieselor destinate împodobirii patului. Acestea poartă diferite denumiri: fățăriță, măsurită, măesai, abros, măsurari. Fețele de masă se aseamănă cu lipideiele, deosebindu-se de acestea doar prin dimensiunea lor; ele sînt formate doar din doi lați prinși între ei cu cipcă. La cele două capete ele au prinsă cipcă.

Datorită marilor prefaceri contemporane care au cuprins și lumea satului românesc, frumoasele textile care împodobeau interiorul tradițional țărănesc au fost înlocuite treptat cu cele de proveniență industrială. Singurele piese care încă se mai țes sînt ștergarele; vechi motive geometrice sînt înlocuite cu altele noi, de cele mai multe ori florale<sup>22</sup> (foto 21).

<sup>21</sup> Informatoare Marta Floare, n. 1940, Sepreuş nr. 17.

<sup>22</sup> Inf. Marta Floare.



FOTO 21

(Résumé)

Les fouilles archéologiques effectuées sur le territoire du district Arad, ont tiré au clair les différents objets qui attestent l'usage du tissu par la population autochtone depuis l'époque dacique. Dans le premier chapitre, l'ouvrage se réfère à la culture et le traitement de la charnvre; ont été decrites les phases, commençant avec le semis et finissant avec la préparation de la file de chanvre pour le tissage.

Utilissant le métier à tisser on réalise les suivantes catégories de tissus:

- cotonnades pour les vêtements
- tissus dtstinées au ménage
- tissus decoratives pour l'interieur
- tissus destinées aux cérémonies et aux traditions

Les dernières deux categories des tissus se réfèrent aux pollisons, nappes, taies d'oreiller, couvertures de lit. A la differance des premières deux categories ces tissus sont réalisations artistiques d'une grand valeur. La chromatique et les motives ornamentaux réalisées utilisant les différents techniques de tissage sont le résultat de la fantaisie créatrice de la paysanne roumaine.

## PODOABE POPULARE ROMĂNEȘTI DIN PĂRȚILE ARADULUI

RODICA HERLO

Aspirația pentru frumos a poporului român, este evidențiată și de purtarea unor podoabe care au constituit pentru el un mijloc de subliniere a frumuseții, în special feminine, în cadrul comunității sătești. Podoabele se armonizează cu ansamblul costumului, cu starea socială, cu vârsta și cu sexul purtătorului.

Vestigiile arheologice descoperite pe teritoriul județului Arad (Pecica, Simbăteni, Vladimirescu ș.a.) sînt mărturii elocvente despre vechimea podoabelor și a preocupărilor estetice la înaintașii noștri. Modelele descoperite relevă o continuitate a formei și modului de a le purta. (fig. 1, 2).

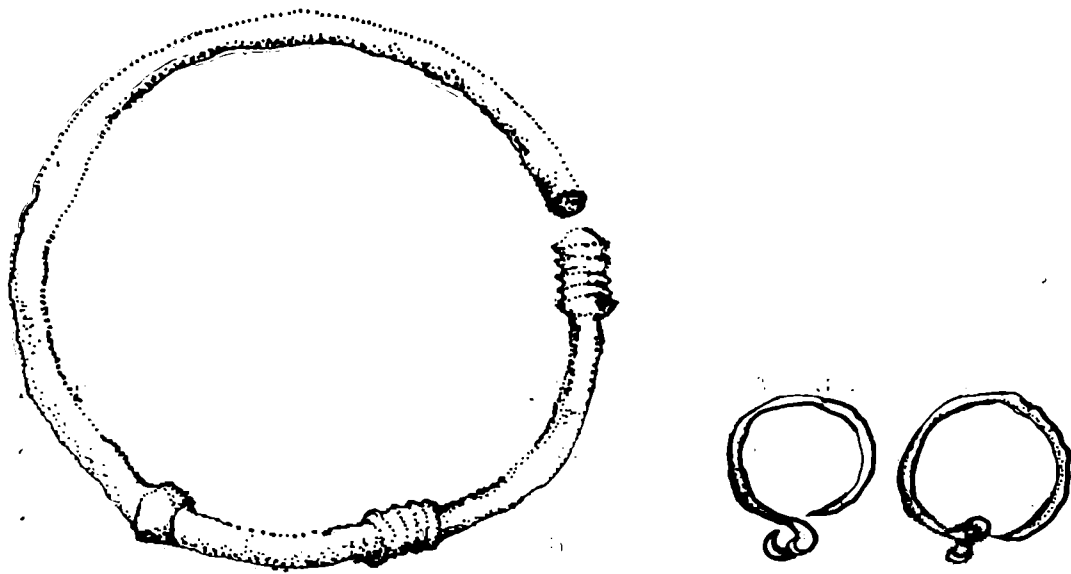


Fig. 1-2 — Tezaurul de la Simbăteni sec. XII-XIII.

În cursa pasionată față de noutate, omul a depășit limitele cotidianului, a început să se împodobească pentru a se înălța în proprii săi ochi și pentru a se distinge în ochii altora. Comunitatea imită pe cel ce s-a distins, promovînd involuntar sau conștient răspîndirea unor modele, transformînd o atitudine spontană într-un comportament durabil<sup>1</sup>. Cu timpul, odată cu accentuarea diferențierilor sociale, podoabele au devenit un însemn al bogăției, au început să fie purtate mai ales de pătura bogată, ele însele au fost tot mai scumpe pînă cînd monedele au devenit podoabe.

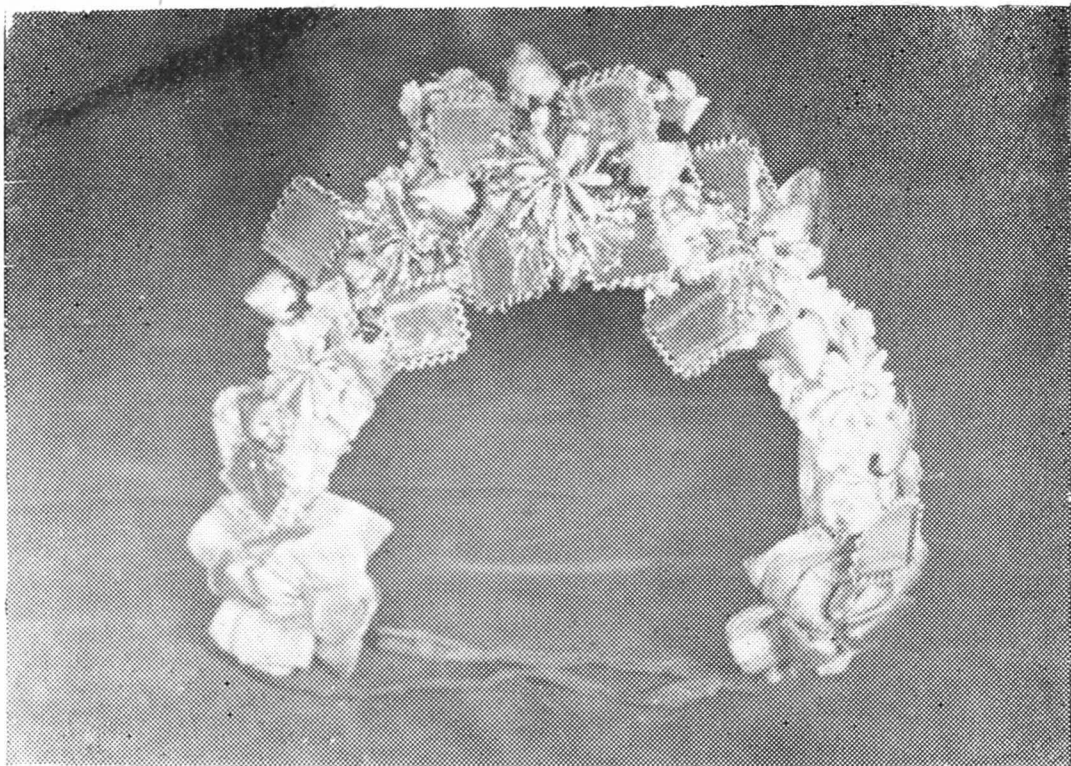


Fig. 3 — „Cerc pe cap”, din Șicula.

Podoabele, ca de altfel și costumul popular, variază și după sex și vîrstă. Niciodată bărbații nu purtau podoabe ca femeile, bătrînii ca și tinerii.

Dacă la început rolul podoabelor a fost cel amintit, cu timpul unele din ele au primit destinație ceremonială, cu rol de a marca un moment important din viață, ca de exemplu căsătoria.

În părțile Aradului întîlnim podoabe de o certă autenticitate locală, de caracter arhaic, precum și elemente de influență orientală pătrunse

<sup>1</sup> Georgeta Stoica, „Podoabe populare românești”, Ed. Meridiane, Buc., 1976, p. 7.

prin intermediul stăpînitorilor sau a negustorilor, precum și elemente pătrunse prin intermediul coloniștilor, în special germani și slovaci.

Beneficiarii bijuteriilor importante erau desigur cei avuți, numai ei avînd posibilitatea de a le achiziționa. Subliniem însă că românii n-au renunțat niciodată la portul podoabelor. Le întîlnim pe tot parcursul epocii feudale și moderne, dar cu deosebire în funcție de clasa socială care le purta. Existau și influențe reciproce, podoabele claselor dominante erau preluate și transpuse pe materiale mai ieftine de populația rurală, iar unele podoabe rustice au fost preluate de clasele dominante.

Pe teritoriul județului Arad întîlnim o mare varietate de podoabe determinată de gama de materii prime folosite în confecționarea lor și de resursele tehnice și ornamentale aplicate în execuția lor.

Podoabele cele mai simple, folosite din totdeauna, sînt din flori și frunze naturale pe care fetele și le agățau în cosițe și flăcăii la pălărie. Perisabile fiind, cu timpul au fost înlocuite cu flori artificiale confecționate din sîrmă, hîrtie crețată, oglinzi, panglici, mărgele. Alături de ele întîlnim podoabe din metal precum și podoabe scumpe aduse de diferiți negustori (corali, sticlă „venețiană“, chihlimbar).

Toate podoabele românești relevă măiestria cu care meșterul popular a îmbinat armonios tehnica și materialul în vederea obținerii unei armonii aproape perfecte<sup>2</sup>. S-au folosit diverse tehnici: turnarea, presarea, grava-rea, stanțarea etc.

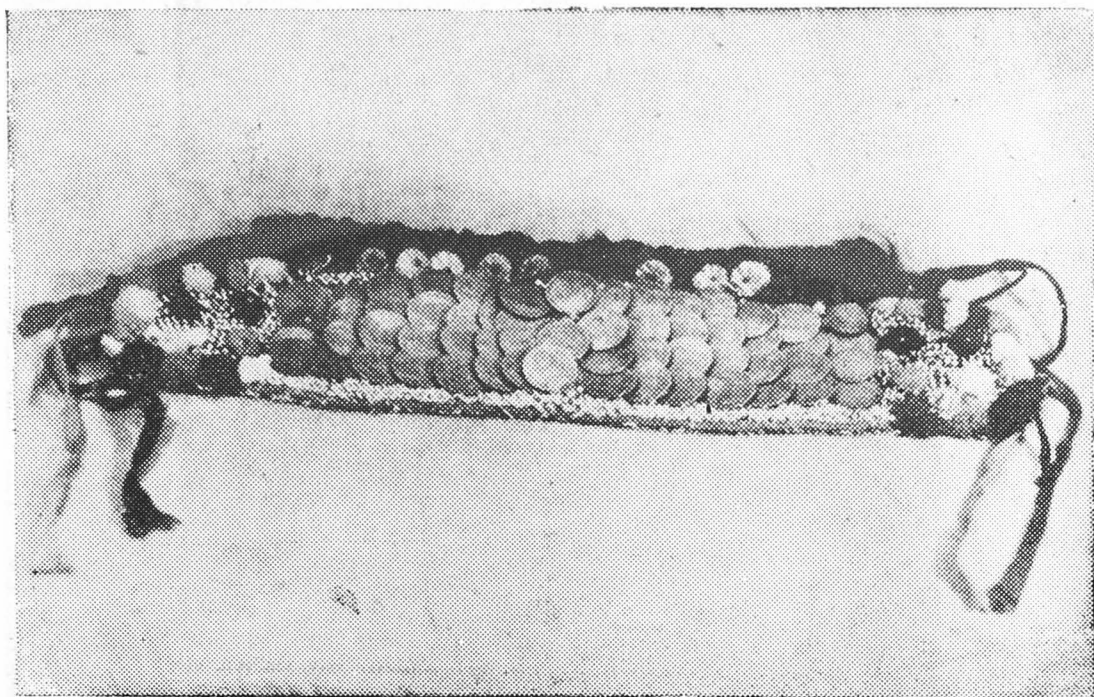


Fig. 4 — Bani pe cap din Țela

<sup>2</sup> Georgeta Stoica, *op. cit.* p. 19.



După modul de a le purta, avem podoabe de cap, podoabe de git, podoabe auxiliare și podoabe de mijloc ale pieselor de port popular.

Portul podoabelor este rezervat mai ales fetelor și nevestelor tinere, tinerețea fiind mar. ată prin strălucire și culoare.

Fetițele, pînă la 14-15 ani purtau părul împletit în două cozi lăsate liber pe spate. Aceas ă pieptănătură se întilnește în tot județul, cu excepția Zărandului unde, chiar dacă în creștet se împleteau mai multe cozi erau aduse la capăt într-o singură coadă. Cozile fetițelor se împodobeau cu panglici colorate.



Fig. 5 — Fete din Șicula cu cunună și șalbe

În majoritatea satelor arădene fetele mari purtau pe cap **cununa**, care, în unele locuri era făcută din panglici încrețite în diferite moduri, în altele din flori artificiale, ceară, în unele locuri din bani de argint, din fir și mărgelile sau combinații de aceste materiale.

Podoabele sînt mai bogate, mai numeroase și mai strălucitoare acolo, unde și costumul popular este mai somptuos, adică în zona ineană — Ineu, Șicula, Gurba, Chereluș, Bocsig, Mocrea. În aceste părți, cununa o întîlnim sub mai multe denumiri: „cerc pe cap“, „cercuț“, „pene pe cap“, „bumbi pe cap“.

La Șicula, Ineu, Bocsig, de la 14-17 ani fetele își împodobeau capul cu „pene“, un carton îmbrăcat în panglici (prime), cu flori artificiale din ceară prinse pe sîrmă. Printre floricelele de ceară sînt intercalate oglinzi de formă pătrată și romboidală care au un chenar din sîrmă răsucită și îmbrăcată în staniol sau hîrtie colorată. La spate se legau cu o



Fig. 6 — Podoabe de cap și gît pentru neveste din Șicula.

panglică lată, colorată. La marginea dinspre frunte, „penele pe cap“ aveau prinsă o danteluță încrețită de culoare albă<sup>3</sup>.

De la vârsta de 17 ani și pînă cînd se măritau, fetele purtau „cerc pe cap“. Este mai înalt decît „penele pe cap“, format tot din flori artificiale, pînză cerată, oglinzi, frunze dintr-un material catifelat, boboci roz și albaștri. În regiunea urechilor, pe acest cerc se prindeau două flori mari, albastru sau roz, din panglică ceruită. La Chereluš, „cercuțul“ era de două ori mai înalt decît la Șicula pe cînd la Gurba, „cununa“ nu era înaltă, ci lipită de cap<sup>4</sup>.

Femeile măritate, la Șicula nu renunțau la podoabe de cap, purtau tot un fel de cunună numită „bumbi pe cap“. Se punea peste cîrpa de pe cap care acoperea conciu. În fața bumbilor se aplica danteluță încrețită, care spre deosebire de-a fetelor care era albă, la femeile măritate era neagră. În celelalte sate din zona Ineului femeile măritate purtau numai basmaua. Același lucru și pe Valea Mureșului. La Birchiș, nevestele tinere purtau un an de zile după căsătorie „balțul“ (basmaua) și voalul iar peste ele bani de argint. La Bata, Țela, banii se puneau numai

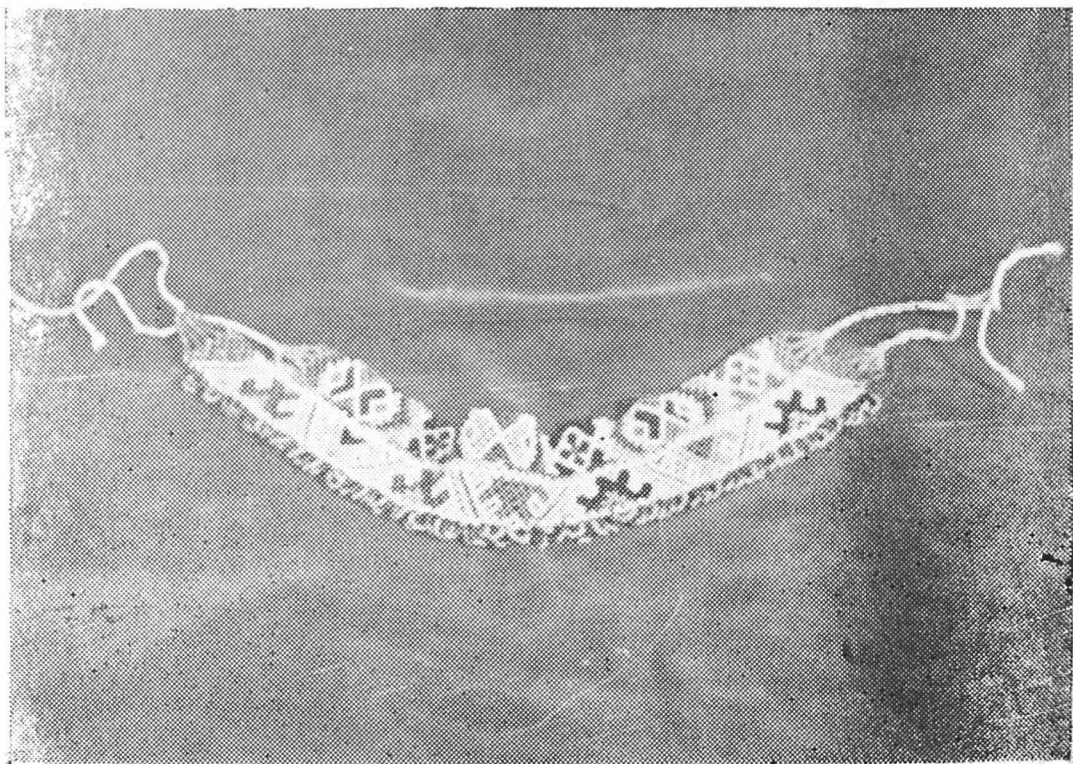


Fig. 7 — Zgărduță dublă din Ineu.

<sup>3</sup> Inf. Zenobia Bodea, Șicula, nr. 129, 81 ani.

<sup>4</sup> Inf. Onița Herlo, Chereluš, nr. 196, 70 ani.

peste balt<sup>5</sup>. La Mocrea nevestele purtau cununa numai 1-2 ani după căsătorie<sup>6</sup>.

În părțile Beliului, spre Bihor fetele purtau „barșonul“, o panglică de catifea pe care erau cusute ornamente din mărgelile „bumbulei“. La Hășmaș se adăugau „pene“ artificiale din „plevuț“ galben, roșu, verde, rozosin<sup>7</sup>.

În vestul județului, la Mișca, Chișineu Criș, Socodor, Șepreuş, cununa este întâlnită sub aceeași denumire de „barșon“. La Mișca „barșonul“ era făcut din panglică colorată, lată de 4-5 cm. pe care se aplica „gălan“, (panglică mai îngustă din saten) în trei rânduri încrețite formînd niște umflături mărunte — „bulbuci“<sup>8</sup>.

Cu timpul „gălanul“ a fost înlocuit cu mărgelile împletite, printre care ieșeau „bulbuci“ din panglici colorate. Pe lângă frunte mărgelile erau înșirate în colțișori. Părul era împletit în cozi adunate în jurul capului și acoperite cu o ceapă neagră din dantelă numită „obligație“ și deasupra se punea „barșonul“.

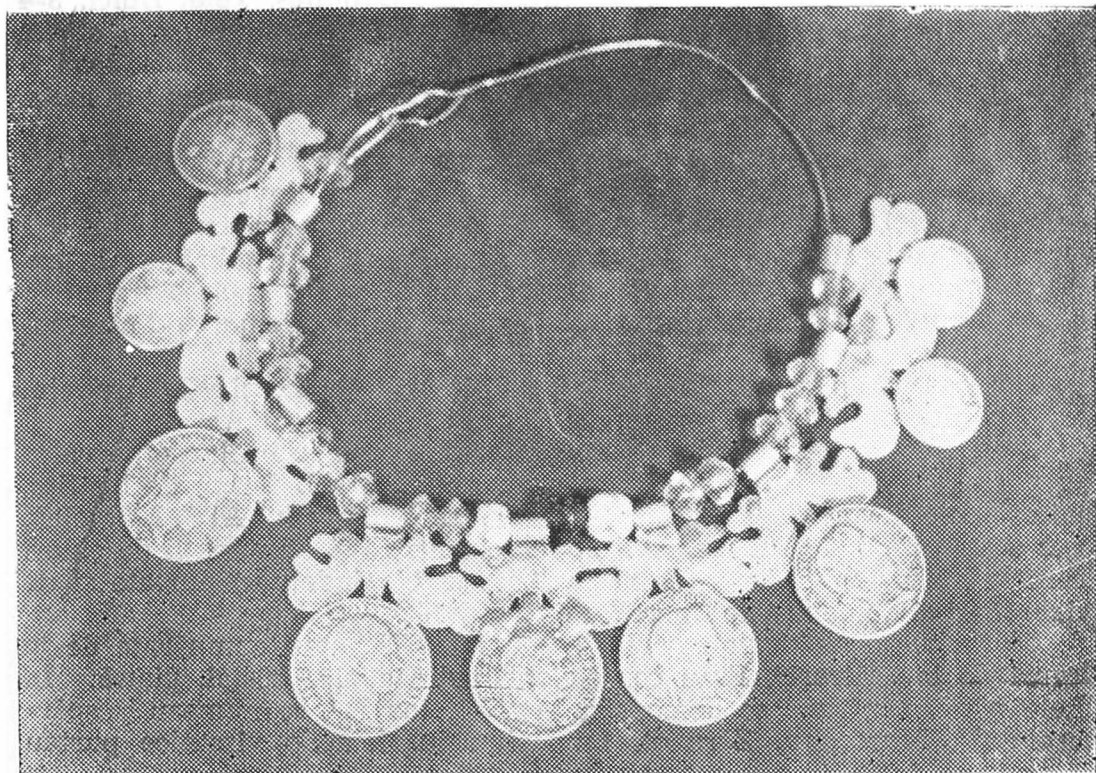


Fig. 8. — „Bani la grumaz“, cu fluturi din Șicula.

<sup>5</sup> Inf. Viorica Lădariu, 60 ani.

<sup>6</sup> Inf. Ioan Bulza, Mocrea, 81 ani.

<sup>7</sup> Inf. Florea Dragoș, Hășmaș, 86 ani.

<sup>8</sup> Inf. Lucreția Brade, Mișca, 37 ani.

În podgoria Aradului părul se purta împletit în 7-8 cozi strînse în jurul capului. Peste ele se aplica o agrafă mare din os, de culoare castanie; traforată, avînd sub ea, staniol pentru a se evidenția ornamentul. În față, părul era făcut colțișori (întărit cu zahăr) și între aceștia și părul din spate se punea „cipca“, formată din panglici colorate sau tricolore, încrețite în diferite moduri după fantezia purtătoarei<sup>9</sup>.

„Barșonul“, îl întilnim și în satele de pe Valea Mureșului, Săvirșin, Petriș, Vărădia, Julița. Părul era încrețit cu andrelele încălzite la luminare, în față se formau colțișori din păr, „cocori“, și-n spate se împletea într-o coadă (Julița), sau în 4-5 cozi în celelalte sate, sau împletite în 12, 14, 24 părți care se adunau în coc. La mijlocul cocului se aplica o „pană“, din tîrg.

Fetele aflate în preajma măritîșului, purtau în față o coroniță din ceară albă, cu timpul înlocuită cu „barșonul“, din panglici încrețite cu aplicații de mărgel<sup>10</sup>.

Spre deosebire de părțile prezentate în care principalele podoabe capilare sînt cununa sau „barșonul“, la sud de Mureș, în părțile bănățene se poartă mai ales „bani pe cap“, la Birchiș, Căpilnaș, Țela, Bulci, 3-4 rînduri de monede aplicate pe o pînză, printre ele mărgel<sup>11</sup> din sticlă, „pene“ din tîrg, și-n față cocori din păr prinși cu agrafe de os. Se lega la spate cu panglici. Părul era împletit într-o coadă lăsată liber pe spate, peste care se puneau bani prinși la fel pe o pînză.

Femeile măritate poartă pe cap „ceapsa“, peste care se punea basma. În sud-vestul județului Arad, întilnim ca podoabă de cap „ceapsa cu aripi“<sup>11</sup>. Confecționată din catifea neagră, are forma unei bonete cu trei aripi mari ce atîrnau pe spate. Aripile sînt din carton, îmbrăcate în catifea și ornamentate cu fir metalic. „Ceapsa“ se purta în asociere cu o cunună de taleri și cu alte rînduri de taleri prinse la îmbinarea dintre bonetă și aripi.

Din categoria podoabelor purtate la gît întilnite în părțile Aradului sînt „zgărduțele“, „mărgel<sup>12</sup>“ și talerii sau „banii la grumaz“.

„Zgărduțele“ sau „piartele“, denumire sub care se întilnesc pe valea Mureșului, sînt țesături de mici mărgel<sup>12</sup> colorate sub formă de bentiță, mai rar cu colțișori (V. Teuzului, parțial pe valea Crișului Alb). Mărgel<sup>12</sup> erau cusute pe 5, 10, 12 ațe, în motive geometrice și combinații de culori de mare rafinament. Le întilnim în toate satele județului purtate și de fetele mari și de nevestele tinere<sup>12</sup>.

Mărgel<sup>12</sup> erau purtate mai ales de fete. Ele erau cumpărate de la tîrguri de la „șătrari“. Erau confecționate din sticlă, cristal, piatră. În unele părți, pentru a se demonstra friabilitatea lor, se numeau „spărgurei“ (V. Mureșului, Zărand). La Hălmagiu, femeile vîrstnice purtau

<sup>9</sup> Inf. Maria Tărhuna, Mîsca, 60 ani.

<sup>10</sup> Inf. Maria Ardelean, Seliște, com. Petriș, 55 ani.

<sup>11</sup> Aristida Turcuș, „Evoluție și elemente caracteristice ale portului popular din satele Saravale, Igrîș, Secusigiu, în „Tibiscus“, seria Etnografie-Timișoara, 1978, p. p. 15.

<sup>12</sup> Inf. Viorica Lădariu, Lipova; Tereza Mozeș, „Portul popular din bazinul Crișului Alb“, Oradea, 1975.

mărgele vinăte din piatră, cele tinere roșii, dar și mărgele mozaicale aduse de negustori sau obținute în glăjăriile locale<sup>13</sup>.

În Podgoria Aradului se purtau mai multe rînduri de mărgele, unele mai scurte, altele mai lungi, încît împodobeau pieptul fetelor pînă aproape de mijloc.

Cea mai răspîdită podoabă de gît este însă salba de bani — podoabă de influență orientală. O întilnim în tot cuprinsul județului în diferite moduri de montare, asociate cu alte materiale.

De obicei erau montate pe panglică sau pe sîrmă și se purtau în unul sau mai multe rînduri. Cu excepția satelor Cîpîlnaș, Valea Mare, Birchiș, unde se purtau la gît bani de aur, numărul lor fiind diferit după condi-



Fig. 9 — Brăciră cu mărgele din Birchiș.

<sup>13</sup> Inf. Florica Cîlb, Mîsca, 76 ani.

ția materială a purtătoarei, în rest întâlnim salbe din monede de argint sau din metal comun.

În părțile vestice ale județului, în zona Chișineu Criș se purta un singur rând de taleri, acoperiți cu funde încrețite „cu bulbuci“, lăsând libere doar marginea lor. La spate se legau cu o panglică lungă colorată<sup>14</sup>. La Șepreuş, se purtau peste volănaşul de dantelă încrețit<sup>15</sup>.

La Șicula și-n general în satele din jurul Ineului, se purtau mai multe rânduri de salbe pe o montură deosebită. Pe o sîrmă mai groasă sînt intercalate mărgelile tubulare sau rotunde de diferite culori combinate cu piese metalice în formă de fluturi sau păsări de care sînt prinse monedele de argint<sup>16</sup>.

În părțile estice ale județului, Săvirşin, Temeşeşti, Troaş, salbele se poartă în trei rânduri, două rânduri înşirate pe şiret, intercalate cu panglici încrețite și mărgelile și ultimul rând pe ață.

Podoabele de mijloc în ansamblul costumului popular sînt diferite de la zonă la zonă. Le întâlnim numai pe valea Mureşului și-n părțile bănăţene, purtate de bărbați și feciori. Constau în cingători simple, țesute în război într-o cromatică vie și motive geometrice sau cingători din

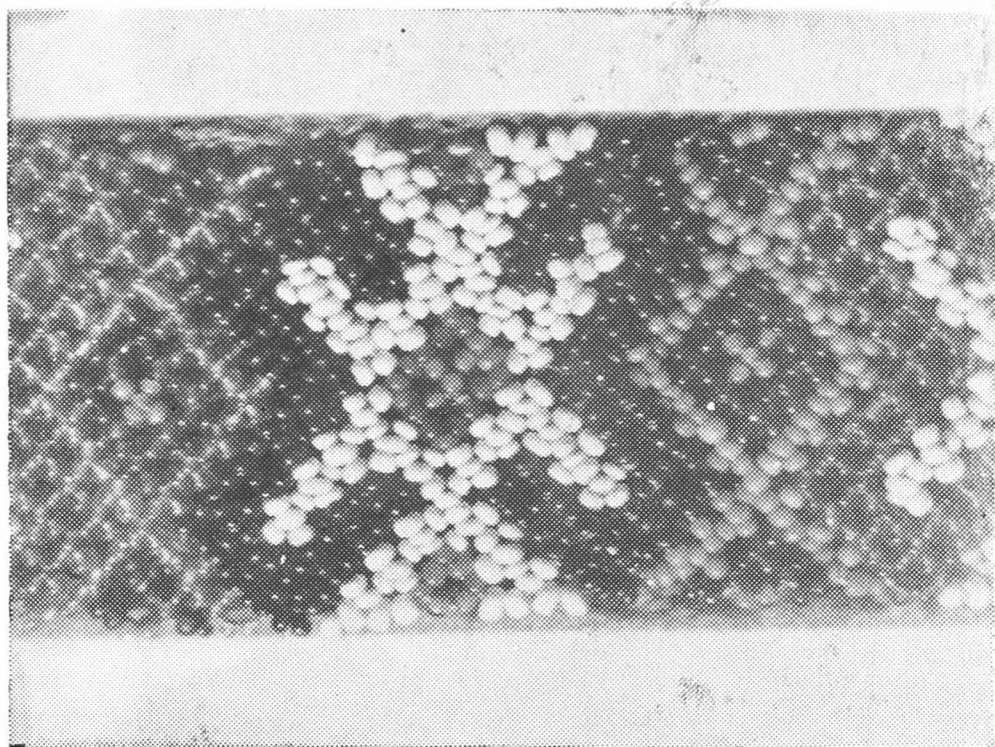


Fig. 10. Brăciră cu mărgelile (detaliu).

<sup>14</sup> Inf. Lucreția Brade, Mișca, 37 ani.

<sup>15</sup> Inf. Ana Mate, Șepreuş, 79 ani.

<sup>16</sup> Inf. Florița Ciurdar, Șicula, 84 ani.

mărgele, asemănătoare zgărduțelor dar mult mai late. Bărbații purtau chimire din piele cu broderii, aplicații metalice, impresiuni sau aplicații de ornamente țesute în război din fire de mătase și fir metalic. Se încheiau cu cataramă metalice deosebit de frumoase.

Podoabele vestimentare sînt mai puțin întîlnite. Se găsesc montate pe piesele de port, mai ales la încheieturi la laibăre, nasturi metalici, nasturi colorați. Aceștia au pătruns în mediul rural prin intermediul unor costume orășenești și sub influența unor costume militare.

În concluzie putem spune că podoabele populare românești purtate în părțile Aradului le întîlnim și-n alte zone etnografice din Transilvania, Banat, Muntenia și Moldova, dovedind o concepție unitară a poporului nostru, legăturile permanente ca și schimburile culturale între provinciile românești în decursul istoriei.



(Zusammenfassung)

Das Arader Gebiet ist sehr reich an Volksschmucksgegenständen der rumänischen Bevölkerung. Diese Schmuckgegenstände gehören zur Volkstracht und werden von der Bevölkerung hergestellt. Der Autor dieser Arbeit klassifiziert die Schmuckgegenstände nach dem Stoff aus dem sie hergestellt wurden, nach Geschlecht, Alter und ethnographische Zone in denen sie getragen wurden. Die Schmuckgegenstände sind eine Zierde der bäuerlichen rumänischen Bevölkerung, aus dem Kreis Arad und aus anderen Kreisen.

## PARTICULARITĂȚI DE STRUCTURĂ ȘI VIRTUȚI EXPRESIVE ÎN VARIANTELE MIORITICE DE PE VALEA MUREȘULUI

GHEORGHE BURCESCU

În universul uman, etic și estetic al baladei **Miorița**, capodoperă a poeziei populare românești, distingem, fără îndoială, trăsături fundamentale ale profilului spiritual al poporului nostru, însușiri cristalizate prin negura mileniilor, surprinse cu prospețime și acuratețe de un impresionant număr de rapsozi populari.

Harta răspîndirii baladei **Miorița** se caracterizează de asemenea printr-o impresionantă suprafață, fără să lipsească din nici o regiune a țării: în Transilvania, Banat, Oltenia, Muntenia, Dobrogea, Moldova. Ca densitate, primul loc îl deține Transilvania cu peste cinci sute de variante, urmată de Moldova cu aproape două sute și apoi Muntenia cu, aproximativ, o sută de variante.

Față de varianta comunicată de Vasile Alecsandri, devenită pentru complexitatea ei operă de referință, cea mai izbitoare particularitate în variantele de pe Valea Mureșului, este aceea a frecvenței cu totul reduse, a motivului oiței năzdrăvane, așa cum se poate constata din lectura a peste patruzeci de variante din monumentalul studiu întreprins de Adrian Fochi în opera sa „Miorița, tipologie, circulație, geneză, texte“. De asemenea, de cele mai multe ori, se remarcă absența imaginii alegoriei nunții mioritice. Apar, în schimb, alte motive inexistente nu numai în varianta publicată de Alecsandri dar și alte peste nouă sute de variante de pe întreg cuprinsul țării, așa încît acestea conferă nota particulară a variantelor de pe Valea Mureșului. Așa de exemplu, în cele mai multe dintre versiunile cercetate, răspunsul prezumtiv dat măicuței bătrîne este formulat lapidar: „voi spuneți așa: / C-am rămas napoi / Cu o turmă de oi“, ceea ce exprimă durerea copleșitoare a celui ce vede ca iminentă perspectiva morții. Sobrietatea, concentrarea unui asemenea răspuns amplifică surprinzător tragismul unui astfel de moment și apare nu numai verosimil, dar și bine intuit psihologic, în consecință, profund convingător deși lipsit de luminozitatea poetică, de feeria și dimensiunile cosmice ale finalurilor altor variante în care răspunsul dat măicuței se amplifică în alegoria nunții mioritice. Demn de subliniat este și faptul că apar în unele variante chiar modificări esențiale de intrigă. Moartea celui de al treilea cioban nu mai survine ca urmare a înțelegerii celorlalți doi de a-l omorî pe al treilea, ci se produce dintr-o cauză nepreci-

zată, așa cum se poate observa într-o versiune culeasă în 1927 din comuna Lazuri, Lunca Vașcăului: „Dui, dui, dui pe dealul mare/ Merge doi-trei păcurari, / Unul mic și doi mai mari; / Cel mai mic din grai grăia: / — Oi frătiuț, fratele meu, / Spune tu către maica / Și pe mine să mă-ngroape / În strunga oilor, / Unde-i jocul mieilor. / Și când vîntul a sufla, / Fluierul a fluiera / Și oile s-or strînge / Iar ortacii mei or plînge“. Se observă totodată, bineînțeles raportat la versiunea Alecsandri, că cei trei ciobani rămîn cu totul în anonim, fără precizarea: vrincean, ungurean, moldovean. Specific regionale în mai toate variantele de pe Valea Mureșului rămîn unele diminutive nemaiîntîlnite aiurea: strunguță, cruciuliță, fluierită, brăduț, străinel, frumușel, frătiuțu, frățiori, ziurel, toporașul, fluierita, frățişori, cruciță etc., particularități lexicale ce conferă baladei o deosebită savoare lingvistică, expresie totodată a unor nepuizabile resurse de nuanțare și sensibilizare a expresiei artistice.

Un motiv cu totul original prezent în această zonă este acela al declanșării conflictului datorită unor cauze erotice; cum se poate observa dintr-o versiune culeasă din Ineu, în 1890: Sus la vîrfu dealului, / La crucița bradului, / Se-nțîlnesc trei păcurari / Cu oi mîndre, turme mari. / Doi din ei sint frați, firtați / În păcate-amestecați. / Unul blind mai străinel, / Tinerel și frumușel. / Cum la drum ei o pornesc, / C-o fetiță se-nțîlnesc, / La fîntîna cu izvor Unde fete vin cu dor. / Cei doi frați întrebă-așa: / — Din trei gura cu ai da? / — La cel mai străinel, / Că-i mai mic și frumușel. / Frații mînioși jurară Pe străinel că-l omoară / Dar străinel auzea Și din grai așa grăia: / — De mi-ți omori, firtați, / Buni să fiți să mă-ngropați La strunguța oilor, / S-aud glasul mieilor. / ... Versiunea se distinge și prin atmosfera epică mult mai densă susținută și de o tonalitate mai plină de vigoare decît multe altele datorită în parte, pe lîngă fluiditatea remarcabilă a expresiei și desăvîrșita gradatie a expunerii încărcate treptat de o tot mai mare tensiune, și capacității de amplitudine a versului cu un număr mai mare de silabe decît în celelalte variante (șapte în loc de cinci). Cu toate că repulsiva aptitudine a celor doi ciobani, înțeleși să-l omoare pe al treilea, este comunicată telegrafic, într-un singur vers: „În păcate-amestecați“, printr-o singură precizare, rămîne totuși cu o suficientă putere de convingere.

Datorită faptului că în mare parte, în general variantele transilvănene ale **Mioriței** sînt colinde, apare un motiv inexistent în altele din celelalte regiuni ale țării, motivul pomului, de obicei un măr: „Pe răzor de vie Este-un măr rotundu, / La frunze măruntu...“ Frecvent în această zonă apare în răspunsul dat măicuții în căutarea fiului, imaginea ciobanului rămas înapoi „Tăt vînzînd la oi.../ Numărînd pa bani, / Pe aripa șubii, / La lumina lunii...“ (variantă culeasă din comuna Hălmagiu și Gurahonț). Caracteristic rapsodului popular, autorului acestor versuri, este uimitoarea capacitate de a comunica o atmosferă enigmatică, un episod relatat cu un discret, dar tulburător dramatism conferindu-i totodată și o deschidere cosmică, ciobanul apărînd într-un cadru piesagistic în care nu se dă nici un singur altfel de amănunt, totul fiind plenar dominat, ca într-un pustiu cosmic, de lumina și raza lunii. Întîlnim în aceeași versiune sensibile imagini de comunicare a unor grele și amare clipe trăite de cioban în umbra și

iminentă perspectivă a morții: „... Lancea-zîrăi, / Oile-or fugi, / Pîn pădurea deasă / Cu inima arsă; / Pîn pădurea rară / Cu inima-amară“. Dintr-o asemenea imagine, rămîne impresionantă perenitatea legăturilor atavice ale omului cu elementele de structură specifică ale cadrului natural, pădurea cu diferitele ei înfățișări (pădure deasă, rară...), oricum ar fi, oricît de felurit, dar mereu în consonanță cu stările sufletești ale omului.

Cîteodată, variantele din zone nu prea îndepărtate de Valea Mureșului, întîlnim, variante cu un pronunțat aer haiducesc așa ca în exemplul : „La umbră de codru verde / Mîndru pui de foc se vede, / Dar lîngă foc cine șede? / Șade trei păcurarei / Și se dete-a vorovi / Care din ce țară-ar fi. / Doi s-aflară verișei, / Altul strein de-amîndoi“. Streinul care urmează să fie omorît cere celorlalți doi doar îngăduința unei amînări: „Pîn oi scrie cărțița / S-o trimit la măicuța / Să margă la Podzolău / Să-mi cumpere copîrșeu, / Un copîrșeu tot de iagă / Că mult mi-o fost lumea dragă...“ Nostalgia ca element constitutiv al universului sufletesc al ciobanului apare de data aceasta exprimată pasional, deschis, fără să-i umbrească însă cu nimic demnitatea, liniștea aceea specific mioritică în fața perspectivei de neînlăturat a morții. În general seninătatea ciobanului mioritic rămîne trăsătura lui dominantă. O anumită noblețe funciară îl aureolează o asemenea existență încît nici moartea nu o poate umili. Imaginea: „La umbră de codru verde / Mîndru pui de foc se vede“ pune în lumină puritatea expresiei poetice, capacitatea metaforică a rapsodului popular, aptitudinea sa în comunicarea unei viziuni picturale a decorului, imaginea fiind de altfel prezentă cu o mare frecvență în cîntecele haiducești de pe o arie mai întinsă a teritoriului țării noastre.

O altă variantă din această zonă (comuna Ciungani) se caracterizează prin formularea unui testament în care, fără să lipsească substanța fantasticului, predomină o suavă poezie a realului. Face de asemenea parte din acele cu totul puține variante în care ciobanul sacrificat are un nume : Pătruț, nume anunțat încă de la început, într-un fel de prolog concentrat și totodată un tablou de fascinantă grandoare în ciuda simplității aparente a enunțurilor: „Pre munții cei mari / Sînt trei păcurari... / Doi îs veri premari, / Unu-i mai strinuț / Ce-l cheamă Pătruț“. Lipsește motivul oiței năzdrăvane; hotărîrea complotului se comunică lapidar de povestorul însuși într-o densă substanță dramatică: „Verii se voroviră / Mi se sfătuiră / Pe strin să-l domoare — / Moarte de topoare“. În consecință, lipsa motivului oiței năzdrăvane, duce la creșterea ponderii realului în această versiune, chiar s-ar putea cu deplin temei afirma că elementul fantastic este cu totul înlăturat, mai ales dacă se ține seama și de absența motivului nunții mioritice. Ne aflăm, cel mult, în fața unui fantastic-al realului în măsura în care în poezie hotarul dintre real și fantastic este atît de labil. Adresarea formulată de prezumtiva victimă se face de asemenea în mod deschis, direct celor ce pun la cale omorul: „Voi, ortacii mei, / Păcurari la oi, / Care din voi doi / Doriți a rămîne, / De azi ori de mine, / Și pe al meu țol, / Și-n al meu ocol, / Care vă gîndiți / Să mă domorîți? / Groapa să mi-o sape / Și să mă îngroape / În tirla de oi, / Să dorm printre voi... / . Este surprinzătoare această cea dintîi dintre dorin-

țele testamentare, aceea de a ține să rămână și în moarte printre ortacii săi chiar dacă aceștia i-au cauzat moartea. Este un strălucit semn al unui suflet structurat pe înalte coordonate ale umanității. Gestul se poate interpreta, cu deplină îndreptățire, ca o uimitoare sentință în care se comunică iertare celor cu sufetele atât de schilodite în momente și în împrejurări de o asemenea rătăcire de conștiință. Apare astfel cu atât mai clară, mai plină de lumină superioritatea umană a celui capabil de asemenea atitudine etică. Se definește totodată și o discret voalată admonestare în destăinuirea încărcată de o miraculoasă forță morală, conturându-se totodată cu claritate și bine definite trăsături ale unui temperament pasional și pur: „Să dorm printre voi, / Coperit cu ploi; / În târcuț de miei, / Nici când să nu piei / De dintre ai mei“.

Din întregul testament emană, odată cu aerul dens de poezie, și o surprinzătoare vigoare a ciobanului ce urmează a fi omorât, o anumită forță de dominare a lui față de ceilalți doi, așa încât apare încă odată reliefață prăpastia morală dintre ei: superioritatea victimei și josnicia călăilor. Tumultul sufletesc al celui sacrificat este pus în lumină mai ales în imaginea de superioare valențe poetice ale evocării portretului mamei: „Voi, ortacii mei, / Păcurari la miei / Și la mîndre oi, / Rogu-vă pe voi, / De cumva veți mere / Pe la tirgurele, / Cu oi dea-le mele, / Și viți d-întîlni „, O mamă bătrînă, / Cu cîrpa de lînă, / Lacrimi lăcrămînd, Păru-și despletind, / Noroc blestemînd, / De fiu întrebînd. / Aceea-i maica / Și ea v-o-ntreba : / — N-ați văit, văit, / Nu mi-ați întîlnit / Pe al meu Pătruț, / Păcurari micuț, / Cu păr gălbenuț — / Floare de spicuț; / Cu ochi viorele / Ce scapăr ca stele, / Cu dor și cu jele, / Pe zilele mele; / Cu cătare blîndă / Și o față mîndră. / Dulce la privire / Și frumos la fire? “ Cu toate că portretul ciobanului este ca și în varianta Alecsandri, static și idealizat prin prisma sentimentelor materne, capătă, de această dată, un consistent spor de substanță estetică printr-o nouă dimensiune, aceea a notației psihologice, este drept, fugar și lapidar făcută, dar edificator: cătare blîndă, dulce la privire, frumos la fire. Toate acestea comunică note esențiale în trăsăturile de temperament ale fiului dispărut.

În general, variantele mioritice de pe Valea Mureșului se disting structural printr-un mod de gîndire propriu al universului uman și artistic al compoziției, univers de gîndire artistic caracterizat prin preferința rapsodului popular pentru un proces de imaginație cu o sensibilă capacitate de transfigurare artistică a realului fără să abordeze magicul; motivul oitei năzdrăvane, motiv cu o apariție extrem de redusă, de asemenea, și redusă frecvență a motivului nunții mioritice; în schimb se întîlnește în explicarea omorului motivul erotic. Acestea, cît și particularitățile de lexic, de formare a diminutivelor în specific regional : cruciță, fluierită, cojocută, Pătruț, târcuț (târcuțul mieilor), frătuț, strunguță, păcurarei, striășel etc., toate acestea aduc o substanțială contribuție în extinderea universului artistic al baladei **Miorița**, care, așa cum apreciază exegeții cu nume de rezonanță mondială, Leo Spitze, Jules Michelet, Ramiro Ortiz, L. L. Cortes și alții, rămîne una din cele mai frumoase creații populare din lume.

STRUCTURAL FEATURES AND EXPRESSIVE VALUES IN THE MIORIȚA' S  
VARIANTS IN THE VALLEY OF MUREȘ

(Summary)

The work analyses some variants of ballad „Miorița”, we can find in the Valley of Mureș. There are pointed out the peculiar notes of this one, like the death by unknown reason of the thierd shepherd, the anonymity of the three shepherds, the starting of the conflict because of erotical reasons, the last wishes of the shepherd.

There are also strssed some diminutives included in tht showed variants, that we can find only in the Valley of Mureș.



# DOCUMENTE





## UN DOCUMENT DIN SECOLUL AL XVIII-LEA REFERITOR LA VITICULTORII DIN ARAD

HORIA MEDELEANU

Documentul <sup>1</sup> pe care îl publicăm reprezintă o conscripție din anul 1793 a locuitorilor orașului Arad, posesori de vie în Promontoriul Miniș Ghioroc, Cuvin, Păuliș și Covăsint. Conscripția a constituit anexa unei petiții prin care viticultorii cereau comitatului sistarea sau micșorarea impozitelor către armată și comitat, din pricina unor calamități naturale care s-au abătut asupra viilor, în toamna anului 1792. „O fortună năpraznică, cu piatră și cu bucăți de grindină, pornită către începutul lunii septembrie 1792 a distrus pînă într-atît speranțele unui cules îmbulșugat încît în Promontoriile Miniș, Ghioroc, Cuvin, Păuliș și Covăsint dealurile au fost lipsite de viță de vie și aproape sterpe că se vedea pămîntul“.

Conscripția oferă cîteva date interesante cu privire la suprafața cultivată, posesorii de vie și impozitul total pe care aceștia îl achitau armatei și comitatului. Cei 152 de viticultori conscriși posedau 2289 sape de vie, suprafață echivalentă cu cca 210 jugăre<sup>2</sup>.

După numărul de sape de vie deținute se poate întocmi următoarea clasificare a viticultorilor din Arad:

---

1-10 sape	11-20 sape	21-30 sape	31-40 sape	41-50 sape	51-60 sape
85 viticultori	31 viticultori	15 viticultori	9 viticultori	6 viticultori	6 viticultori

---

După cum reiese din document, impozitul perceput de comitat și armată, pentru o sapă de vie era de 28  $\frac{2}{16}$  creițari. Suma totală care trebuia să fie achitată de viticultorii arădeni, pentru anul 1792, se ridica la 1073 florini și 12  $\frac{3}{16}$  creițari.

Numele acestor posesori de vie se regăsesc în conscripțiile populației Aradului din acea vreme. În majoritate ei sînt meșteșugari germani, co-

<sup>1</sup> Documentul se află la Arhivele Statului Arad, fond Primăria municipiului Arad, seria Acte politice și economice, dosar V/1793, conf. reg. 1 (1-245), fila 3,3 v.

<sup>2</sup> O sapă corespundea unui teritoriu prășit de un om într-o zi, ceea ce în condițiile Podgoriei Aradului echivala cu o suprafață de 96-104 stinjeni patrați. În general, 10-11 sape constituiau aproximativ un jugăr mic (1.100 stj.<sup>2</sup>). Vezi Kovách Géza, *Sisteme medievale pentru măsurarea suprafețelor*, în „Ziridava“ IX, p. 63.

mercianți sîrbi, țărani și comercianți români. Folosim termenul de posesori, iar nu pe cel de proprietari, deoarece primul reflectă mai fidel situația juridică din acea vreme. Din testamentul<sup>3</sup> lui Athanasie Tenecchi, unul din viticultorii cuprinși în conscripție, aflăm că el a fost obligat să redrezeze pîrloaga rămasă din moștenirea fratelui său, în caz contrar autoritățile ar fi redistribuit acest teren ceea ce indică posedarea condiționată a viilor. În altă ordine de idei, luînd în considerare mărimea suprafețelor de vie cultivate de arădeni în Promontoriu, putem conchide că producția de vin întrecea nevoile lor de consum. Într-un raport din anul 1786<sup>4</sup> medicul comitatului Arad sesizează adunarea nobililor despre cantitatea mare de vin produsă în Promontoriu. O mare parte din această producție era valorificată chiar în Arad, oraș de tranzit și vad comercial puternic, cu piețe și tîrguri care constituiau prilejuri propice vînzării de vin. Un alt document<sup>5</sup> de la începutul secolului al XIX-lea enumeră 153 de circiumi în orașul Arad împreună cu cele două cartiere, Pîrneava și Gai.

În acest context larg, documentul privind posesiunile de vie din Promontoriu aruncă o lumină asupra dezvoltării vieții economice a orașului Arad, în ultimele decenii ale secolului al XVIII-lea.

### CONSIGNATIO ARADIENSIIUM

Eorum qui in Promontoriis Menes, Gyorok, Kuvin, Paulis et Kovaszintz vineas I mae Classis possident. (Consemnarea aceloră dintre arădeni care posedă vie de categoria I-a în promontoriile Miniș, Ghioroc, Cuvin, Păuliș și Covăsint).

Fossores (sape)		Fossores	
Georgius Czelinger	24	Palko Lazarov	2
Petrus Untersteller	14	Ioannes Suster	4
Joannes Poshart	60	Vittus Szirte	5
Mathias Szikra	4	Joannes Mandak	3
Josephus Poll	18	Kratsunas Koszta	5
Successores Soriani	54	Josephus Reihard	12
Petrus Rossa	5	Demetrius Dragoilovics	20
V(idea) Joannis Grek	2	Laurentius Kovacs	3
Tyira Mihailovits	3	Atanasius Teneczki	9
Petrus Misits	30	Stephanus Teneczki	21
Andreas Aninger	30	Antonius Denk	40
Ioannes Dopler	24	Iovan Leutsan	10

<sup>3</sup> Arhivele statului Arad, fond Primăria municipiului Arad, seria Acte administrative, dosar 15/1801, Testamente, fila 48-49.

<sup>4</sup> Arhivele statului Arad, fond Prefectura județului Arad, Seria Acta Congregationum, fasc. 7, nr. 982/1786, fila 2.

<sup>5</sup> Arhivele statului Arad, fond Primăria municipiului Arad, seria Acte administrative, dosar 158/1823, fila 4-18 (Arad Várossában, Gájában, Pernyóvában és Szállásokon található Kortsmárosokról való Tabella).

V(idua) Tizeriana .....	50
V(idua) Hauslaitneriana .....	35
V(idua) Ioannis Ritter .....	40
Thomas Ritter .....	40
Gallus Schvob .....	16
Michael Heim .....	30
Josephus Vim(m)er .....	20
Successores Grabacheriani .....	50
Franciscus Frits .....	50
Martinus Herman .....	45
Josephus Straub .....	20
Martinus Saali .....	26
Carolus Lukaniji .....	37
Georgius Lebmocher .....	60
Andreas Rek .....	12
Ioannes Smatana .....	10
Joannes Pivoda .....	8
Franciscus Katalini .....	8
Georgius Racz .....	5
Michael Eremitis .....	3
Paja Gyermekov .....	4
Dantsa Illie .....	3
Georg Iankovits .....	20
Gyeorgyus Missits .....	30
Iova Adamov .....	16
Kosztla Iankov .....	10
Michael Laczkov .....	5
Ilie Gyeorgyev .....	4
Sabbas Arsits .....	60
Konstantin Puljo .....	16
Iovae Gavrilovits Vid(ua) .....	10
Michael Kristoph .....	20
Michael Popovits .....	12
Iacobus Misits .....	24
Laurentius Barbus .....	4
Josephus Osz .....	6
Lazar Pavlov .....	3
Pera Ignjatov .....	6
Athanasius Popovits .....	6
Pavel Stojkovits .....	6
Paja Gyukin .....	4
David Kalmany .....	4
Vidua Petri Kuzman .....	4
V(idua) Vasza Kuvarov .....	3
Michael Leutsan .....	38
Maxa Klaity .....	6

Nicolaus Frussa .....	9
Iovan Petrov .....	7
Georgye Popovits .....	11
Şandor Marton .....	4
Szima Dragoilov .....	6
Josephus Vim(m)er .....	60
Demetrius Nikits .....	9
Arsenius Szetsanszky .....	3
Iova Manoilovits .....	8
Gabriel LöCESS .....	5
Venceslaus Rumpf .....	3
Gyeorgyus Gruits .....	8
Petrus Miller .....	18
Eleonora Radnyanin .....	20
Joannes Edlmiller .....	4
Vidua Stoikovitsiana .....	3
V(idua) Podobe Paszk .....	1
Mija Todortyev .....	3
Maxa Gyukin .....	18
Andreas Rikker .....	12
Jacobus Pava .....	12
Georg Pretner .....	13
Franciscus Nidermajer .....	13
Mathias Holbrecht .....	30
Vidua Tizeriana .....	11
Iacobus Krassalkovits .....	4
Petrus Krassalkovits .....	6
Henricus Silinger .....	37
Franciscus Smiringer .....	3
Michael Konrad .....	4
Ioannes Poller .....	24
Petrus Leb .....	9
Josephus Schaffer .....	25
Mathias Hübner .....	12
Josephus Kraft .....	3
Michael Schopper .....	26
Andreas Szoltits .....	2
Paulus Veress .....	4
Stephan Paulik .....	7
Iova Ignatz .....	6
Majer Togyer Vidua .....	2
Anton Ionn .....	2
Porkar Kratsun .....	3
Kurtitsan Mihay .....	4
Szigeti Iovan .....	4
Manoilo Michaeliev .....	15

Franciscus Szikra .....	8
Franciscus Mik .....	10
Carolus Vinkler .....	12
Ladiszlaus Szilagyi .....	3
Ioannes Tomassek .....	4
Andreas Tidrich .....	3
Iuchaz Mihay .....	10
V(idua) Ioannis Terfer .....	10
Henricus Heitz .....	5
Ioannes Laussin .....	30
Augustinus Lederer .....	10
Ioannes Prindl .....	17
Mariss Onn .....	2
Ioannes Iost .....	4
Michael Balog .....	4
Ioannes Voinitsek .....	8
Gabriel Palcelpauer .....	5

Josephus Füllepp .....	5
Georgyius Kaupert .....	20
Thereczia Pergaverin .....	40
Gyeorgius Stadler .....	22
Ioannis Heffelle .....	4
Antonius Kailinger .....	4
Bonaventura Schvab .....	58
Ioannes Scherfeneder .....	40
Andreas Racz .....	20
V(idua) Cristiani Auer .....	14
Konradus Kunzmon .....	8
Mathias Kragl .....	4
Anton Kitreiber .....	44
Adamus Schönpauer .....	4
Grozav Gyerman .....	3
Rottar Gavrila .....	1
Pekurar Atyim .....	2
Szarandan Mikora .....	2
Nicolaus Kirovits .....	50

Summa 2289 1/2

Si igit(ur) ad singulum fossorem 28,2/16 X titulo quanti contributio-  
nalis et imposita Domestica I (nelytus): Comitatus assumment (ur) evidens  
est summan 1073 f(lori)n (o)r(um) 12,3/16 X prodire. Sig: Aradini 28 febr.  
793.

Per Magistratum Reg(iae): Ca(mer) alis Privileg(iatae) Ci(vi)tt(a)tis  
V(eteri) Aradiensis.

(Aşadar dacă la o singură sapă se desemnează (suma) de 28,2/16  
creiţari cu titlu de impozit pentru armată şi impozit faţă de onoratul co-  
mitat, este evident că rezultă o sumă de 1073 florini, 13,3/16 creiţari.  
Semnat în Arad 28 februarie 793.

Prin Magistratul Oraşului Cameral Regal privilegiat Aradul Vechi).

AN 18 TH CENTURY DOCUMENT RELATING TO THE WINE GROWERS FROM  
ARAD

(Summary)

The document presents an 1793 th conscription of the Arad's inhabitants, wine owners on the hills of Miniș, Ghioroc, Păuliș, Cuvin and Covăsiș.

The 152 wine growers of Arad, owned 2289 „Hoes” („Fossores”) of wineyard, area aproximately oqual with 210 „iugăre”. The tax levied by the comitat and the army was  $28 \frac{2}{16}$  „creișari” -s for a „Hoe” of wineyard. On 1792 the whole taxes of the Arad's winegrowers was 1073 „Florin”-s and  $12 \frac{3}{16}$  „creișari”-s.



## ORGANIZAREA SERVICIULUI DE POMPIERI ÎN ORAȘUL ARAD, ÎN ANUL 1798

HORIA MEDELEANU  
IOAN POPOVICI

Documentul<sup>1</sup> pe care îl publicăm reprezintă o ordonanță din anul 1798, emisă de primăria orașului Arad, prin care se instituie serviciul de pompieri permanent și obligatoriu. Este prima măsură de acest fel pe care o cunoaștem. Conform ordonanței, stingerea incendiilor constituie o sarcină a tuturor locuitorilor orașului, organizați pe profesii. Manipularea pompei de incendiu revine hornarilor, ajutați de căruțașii, fierarii, lăcătușii, arămarii și aurarii din Arad. Scările și harpoanele erau acționate de zidari, în timp ce dulgherii foloseau securile pentru a limita incendiul. Mînuirea găleților cu apă cădea în sarcina impletitorilor de coșuri. Tăbăcarii erau obligați să transporte apa cu căruțele proprii, ajutați de toți deținătorii de cai. Comercianții și negustorii orașului evacuaau mobilierul din obiectivele incendiate și-l depozitau la ei acasă, asigurându-i securitatea și buna păstrare pînă la redresarea situației celui sinistrat.

Pentru a fi la îndemînă, pompele de incendiu erau păstrate la primăria orașului. Doi cai, cumpărați cu banii orașului, stăteau în permanență la dispoziție spre a le transporta la locul indicat.

Pentru încurajarea promptitudinii în acțiunea de stingere a incendiilor, primăria a instituit un sistem premial. Cel care ajungea primul la locul incendiului, aducînd cu sine apă, primea o recompensă de 2 florini. Cel care sosea al doilea era răsplătit cu 1 florin și 30 creițari. Ordonanța prevedea și amenzi. Posesorii de cai erau obligați să se prezinte pentru a transporta apă imediat după semnalarea incendiului, în caz contrar erau amendați cu 6 florini.

Controlul îndeplinirii obligațiilor stabilite pentru toate categoriile de cetățeni, în privința stingerii incendiilor, revenea comisarului de poliție, ajutat de membrii magistratului orașului (primăriei, n.n.) însărcinați cu ordinea publică.

Pe lîngă aceste măsuri speciale, primăria a ordonat lucrări de reamenajare a fîntinilor existente în perimetrul orașului. Dat fiind numărul lor insuficient, s-a dispus construirea a zece fîntini publice noi care să

---

<sup>1</sup> Documentul se află la Arhivele statului Arad, fond Primăria municipiului Arad, dosar 9, pachet C 1/1798, fila 190, 191, 191 v.



asigure cantitatea de apă necesară stingerii incendiilor. Numărul mic al fântinilor, pînă la acea dată, nu trebuie să ne mire. Mlaștinile și infiltrațiile cu efecte nocive, determinate de vechile brațe ale Mureșului care traversaseră orașul au pus totdeauna edililor problema apei de băut<sup>2</sup>. Din această pricină a fost necesară săparea unor fântini adînci pentru a se ajunge la pînza de apă cu calități potabile. Amplasarea fântinilor se făcea în locuri judicios alese. Dintre noile fântini prevăzute, prima se afla în fața primăriei, în actuala Piață Avram Iancu, punctul central al orașului. Din cuprinsul documentului se desprind și alte informații interesante, în legătură cu întinderea orașului și cu principalele categorii de meșteșugari. Aflăm despre existența unui organist în orașul nostru, la acea dată. Din toate aceste informații oferite de document se degajă de fapt, o imagine a Aradului de la sfîrșitul veacului al XVIII-lea.

\*

\*

\*

Ordo Incendiarius relate ad Civitatem V Aradiensem institutus, ac ab altiori I. Comitatus ratificatione dependens.

Priusquam ad modum restinguendi quod Deus clementer avertere dignetur, fatalis cujusdam Incendii spectantes Dispositiones instituantur necessarium esse videtur, quatenus interior Civitas a Suburbio separetur, quo tanto facilius auxilium in casu necessitatis praestari valeat; unde a Domo Salinaria inchoando in tractu praeter fluentis Marusii usque : Pontem insularum, dein abhinc ducta recta Linea usque influxum Alvei in Marusium Potemque, : ad viam Csallyam ducentem super eodem Alveo erectum, et fundum successorum Jugianorum, Paludemque sic dictam Zimandiensem, Domun item Stephani Dobra, Mayer Togyer, Stephani Szasz usque Plateam majorem versus Caemeterium ducentem incluso Diverticulo Kiss = Buzsak, et recenter erigi caeptis Domibus inter Pontes huc relatis interioris Civitatis Limites designuntur; quibus designatis Circa sufficientiam Aquae statuendum est, ut Putei in majoribus, et commodioribus Plateis publicis ampliori Numero exstruantur; quocirca Decem fontes, et quidem unus in principali Platea ante Domum Civicam, alter penes Hortum Dni Pauli Emsvanger, tertius pone Organistam Civicam, alter penes Hortum Dni Pauli Emsvanger, tertius pone Organistam Civicum, quartus ante Domum Mathiae Göttl, 5 tus penes Hortum Ioannis Hunyady e Regione Domus Blasii Forgang, sextus penes Domum Christiani Auer, 7 us in Rascica Civitate ante Domum Stephani Magyar, 8 us e Regione Domus Alogysii Schlegel, 9 us penes Hortum Michaelis Pausan e Regione Domus Incolae Bogdan Togyer nuncupati, ac denique Decimus in Platea Sarkat vocitata ante Domum Maxae Gyukics partim e Cassa Civica, partim vero e privatorum concurentia prosperandis eexpensis quo ocijus erigendi, alii vero jam praexistentes, ac nefors in malo statu constituti reparandi censentur;

<sup>2</sup> Vezi în acest sens, Tiberiu Morariu, *Cîteva considerații asupra factorilor care au favorizat evoluția teritorială a orașului Arad*, în „Studii și cercetări de geologie-geografie”, nr. 1-4, 1956, p. 7-29.

His praehabitis.

Praeter praesistentes quatuor Currus, quibus Vasa omni hebdomada mutari solita Aqua plena imposita sunt, insuper procurabuntur itidem quatuor una cum eo spectantibus cadis penes principales Fontes asservandi, quapropter quilibet similis Currus duabus Scalas, et totidem Harpagonibus instructus Inspectioni denominandorum suo tempore hominum subesse debet, ne in casu necessitatis defectus quispiam oboriatur; unde casu necessitatis emergente.

Spaciaminarii ad Caminos, Carpentarii vero, Fabri Ferrari Serarii, Cuprarii, et Aurifabri ad Siphonem incendiarium dirigendum adplicandi erunt, Murarii Scales et Harpagoes tractabunt, Ascii denique cum suis Securibus ad Locum incendii comparebunt, qui omnes Ignem unitis viribus suffocare contendunt;

Porro

Vietores cum Sitalis semet sistent et ut Aqua in Abundantia praesto sit, curabunt, Cerdones autem propriis Curribus convectionem Aquae accellerabunt prout alii quopue: omnes Equis suis provisi Homines sub paena 6 f-norum ad convehendam Aquam concurrere tenebuntur, qualitum praeterea.

Quaestores et Mercatores concernit, his incumbet e Loco Incendii domestica suppellectilia effere, easque ne pereant custodire, verbo omnes alii Opifices, unum ad summum e Domo sua sitalis instructum, qui Aquam suppeditaret, sub multa 1 fni eo expedire obligabuntur; ut tamen.

Syphones incendiarii omni momento haberi possint, iidem in Domo Civica asservabuntur; procurabuntur praeterea Civicis Expensis duo Equi eo fine praecise: ut in Casu necessitatis Siphon incendiarius ad Locum incendii mox deferatur, nec adplicabuntur Equi hi ad alia praeiuncturalia Onera, ne in eorum absentia pro Casu emergentis cujusdam Incendii defectus oriri possit; Caeterum.

Ad majorum Homnibus addendum Zelum, Is, qui primus ad Locum Incendii Aquam devehiturus est, titulo Remunerationis 2, secundus autem 1 fl. 30 x e Cassa Civica participabit. Ac demum.

Politia Commisarius principaliter, dein vero singuli Magistratuales curabunt ut mox restincto Incendio ad unum Locum convehantur an item omnes comparuerint; sub Responsionis Onere habebunt; ne tamen Instrumenta incendiaria quoque modo pereant, Iidem Magistratuales curabunt ut mox restincto Incendio ad unum Locum convehantur et concurrentibus Hominibus restituantur.

## TRADUCERE

### **Ordonanță cu privire la incendiu, relativ la orașul Arad și depinzînd de înalta ratificare a strălucitului Comitat.**

... înainte să fie instituite dispozițiile privitoare la modul de stingere al oricărui incendiu aducător de nenorocire, se pare că este necesar să fie delimitată incinta orașului față de suburbie ca să poată să fie

acordat ajutorul, în caz de nevoie, cu o cît mai mare ușurință; în această privință, limitele incintei orașului sînt reglementate începînd de la Oficiul Sării, în linie, pe lîngă cursul Mureșului, pînă la podul cazărnilor, după aceea de aici, mergînd în linie dreaptă pînă la punctul de pătrundere a canalului în Mureș, pînă la podul ridicat peste același canal la drumul care duce la Ceala, și moșia urmașilor lui Jung, și mlaștina numită a Zimandului; de asemenea casa lui Ștefan Dobra, Maier Togier, Ștefan Sas pînă la strada mai mare care duce către cimitir, incluzînd și Bujacul Mic și casele începute de curînd a fi ridicate între poduri; limtie desemnate în care s-a stabilit, pentru a fi apă suficientă, să se construiască fîntîni într-un număr mai însemnat, pe străzile publice mai mari și pe cele aflate mai la îndemîină; prin urmare s-a hotărît, trebuind să fie ridicate mai repede, zece fîntîni, și într-adevăr una în strada principală, în fața primăriei, alta lîngă grădina domnului Paul Emsvanșher, a treia îndărătul organistului orașului, a patra în fața casei lui Mathias Göttl, a cincea lîngă grădina lui Ioan Huniadus, din regiunea casei lui Blasius Forgang, a șasea lîngă casa lui Christian Auer, a șaptea în orașul rascian, în fața casei lui Ștefan Mager, a opta în regiunea casei lui Alois Schlegel, a noua lîngă grădina lui Mihail Paușan, în regiunea casei numitului localnic Bogdan Togier și în sfîrșit, a zecea în strada numită Sarkat, în fața casei lui Maxa Gyurkici și trebuind a fi reparate cele preexistente, care din nefericire sînt într-o stare proastă, cheltuielile să fie suportate, o parte din casa publică, cealaltă din contribuția particularilor.

Acestea de mai înainte... (lipsă în text).

Pe lîngă cele patru căruțe deja existente, cu care sînt prevăzute să fie mutate vasele pline cu apă toată săptămîina, să fie procurate încă patru la fel, prezentînd butii, pentru a sta de pază pe lîngă principalele fîntîni, încît să apară acolo unde este nevoie; din această cauză va trebui, ca fiecare căruță de acest fel, avînd două scări și totodată harpoane, să fie examinate, din vreme, de oameni desemnați cu inspectia, ca să nu se întîmple să fie defectă vre-una în caz de nevoie.

Hornarii vor fi prezenți la vetre, de asemenea căruțașii, fierarii, arămarii și aurarii vor fi de față pentru a se ocupa cu manipularea pompei de incendiu, zidarii vor tirî scările și harpoanele, însfirșit dulgherii se vor prezenta la locul incendiului cu securile lor, ca toți, cu forțe unite, să se străduiască să înăbușe focul.

Pe lîngă aceasta, împletitorii de coșuri cu găleți se vor îngriji ei înșiși să-l oprească să înainteze și ca apa să fie la îndemîină din abundență; tăbăcarii însă cu căruțele proprii vor grăbi transportul apei, pentru ca ceilalți de asemenea: toți oamenii, prevăzuți cu caii lor, vor fi obligați, sub pedeapsă de 6 florini, să alerge la transportul apei, așa precum după aceea.

Negustorii și comercianții să acționeze împreună. Se cuvine ca aceștia să scoată mobila de la locul incendiului, și pentru ca aceasta să nu dispară, să o ia în grijă la ei acasă, cu un alt cuvînt toți locuitorii, de la unul pînă la ultimul, înarmați cu găleți din casa lor, sînt obligați, sub amendă de 1 florin să îndeplinească toate cele necesare, pentru ca să fie

apă din belșug; totuși, ca să poată să fie luate pompele de incendiu în orice moment, acestea vor fi păstrate la Primărie; pe lângă acestea vor fi procurați, pe cheltuiala orașului, doi cai cu acest scop precis: ca să transporte îndată, în caz de nevoie, pompa de incendiu la locul focului, și să nu fie utilizați acești cai la alte transporturi, ca să nu se poată produce, în absența lor, în caz că trebuie să se alerge la vre-un incendiu, vre-o defecțiune în organizare.

Mai departe.

La cea mai mare strădanie depusă de oameni, acela care primul va aduce apa la locul incendiului, va primi din caseria orașului, cu titlu de recompensă 2 florini, al doilea 1 florin 30 creițari.

Comisarul de poliție în primul rând, și apoi magistrații însărcinați cu ordinea publică, singuri, vor avea, sub povara dreptului de a fi trași la răspundere, obligația de a controla dacă meșteșugarii își îndeplinesc obligațiile stabilite pentru fiecare și dacă de asemenea participă toți; ca nu cumva instrumentele de stingere a incendiilor să dispară în vre-un fel, aceiași funcționari însărcinați cu ordinea, se vor îngriji ca după ce incendiul a fost stins, să fie adunate într-un loc, și să fie restituite oamenilor aflați acolo.

(Summary)

The document is an Arad's mayoralty decree from 1798, which requested a standing and compulsory firemen's service. This is the first measure of this kind known until now.

According to the decree, the extinguishing of the fire is the charge (Burden) of all the inhabitants of the town, organized by occupations.

From this document follow interesting data concerning the town's area at this time.

## DOUA SCRISORI DIN 1848 DESPRE EVENIMENTELE DIN PĂRȚILE BANATULUI ȘI ARADULUI

AVRAM ANDEA

Corespondența particulară își păstrează locul privilegiat în surprinderea stării de spirit dintr-o epocă dată. Valoarea ei este cu atât mai mare cu cât coeficientul redării fidelității mentale este mai ridicat. De regulă corespondența privată, nefiind destinată publicității, comportă o redare necenzurată a simțămintelor și gândurilor generate deseori de impulsurile necontrolate ale momentului. Acest subiectivism al corespondenței poate servi, dacă este preluat critic și printr-o justă raportare la contextul care l-a generat, de izvor autentic pentru reconstituirea atmosferei, a stării de spirit și a psihologiei participanților la diversele evenimente ale trecutului istoric.

O asemenea sursă istorică reprezintă și corespondența românească din timpul revoluției de la 1848, corespondență cu atât mai valoroasă cu cât ea exprimă, din perspectivă românească, judecăți asupra desfășurării evenimentelor. Cu toate că azi dispunem de o mare bogăție și varietate de informații privitoare la revoluția românilor din Transilvania și Ungaria<sup>1</sup>, corespondența românească își păstrează însemnătatea. Astfel, în timp ce rapoartele oficiale ale autorităților, corespondența și presa străină ne oferă despre români o imagine subiectivă, cenzurată de propriile interese, scrisorile private românești ne permit să reconstituim mult mai veridic activitatea și gândirea revoluționară a românilor. În acest sens considerăm concludente și scrisorile pe care le redăm în anexe.

Prima dintre scrisori o datorăm teologului absolut Ștefan Paris, din Virșeț, fiind scrisă la 23/11 iunie 1848 și trimisă preotului Nicolae Manu din Sibiu<sup>2</sup>. Scrisoarea pune în lumină interesul reciproc al transilvâne-

<sup>1</sup> Cf. Silviu Dragomir, *Studii și documente privitoare la revoluția românilor din Transilvania în anii 1848-49*, I-III, Sibiu-Cluj, 1944-1946; *Documente privind revoluția de la 1848 în Țările Române. C. Transilvania*, I-II, București, 1977-1979 etc.

<sup>2</sup> Scrisoarea se păstrează la Biblioteca Centrală Universitară Cluj-Napoca, Colecții speciale, Manuscrise serrar nr. 412/2. Ea a fost comunicată de Silviu Dragomir Corneliei Bodea care a folosit-o fragmentar în *Lupta românilor pentru unitatea națională: 1834-1849*, (București, 1967, p. 138). De o utilizare mai largă s-a bucurat la I.D. Suci, *Revoluția de la 1848-1849 în Banat* (București, 1968, p. 103-104), la Avram Andea, *Cu privire la mișcarea națională a românilor din monarhia austriacă (1848-1849)*, în „*Studia Universitatis Babeș-Bolyai*”, Séries historia, 1973; fasc.

nilor și bănațenilor pentru desfășurarea propriilor evenimente revoluționare de la 1848, interes care a dus la intensificarea corespondenței politice. Preotului din Sibiu îi sînt furnizate date despre starea de spirit a bănațenilor prilejuită de sosirea de la Pesta a lui Eftimie Murgu în Banat la începutul lunii iunie 1848, stare de spirit care a cuprins mai cu seamă satele din jurul Lugojului dar și cele dintre Timișoara și Virșeț. Pentru tînărul teolog entuziasmul populației românești pare de nedescris, ~~perind~~ că această manifestare își va găsi ecoul cuvenit, prin corespondența unora dintre participanți, în **Gazeta din Brașov**. Primirea lui Murgu în satele bănațene este prezentată în termeni superlativi, fiind comparată cu aceea a unui împărat sau principe. Aflăm că la data scrierii epistolei, la Virșeț circula știră, falsă de altfel, despre intenția bănațenilor de „a-l ridica de mitropolit” pe Murgu, ba mai mult că „l-au și proclamat”. Despre congresul bisericesc convocat la Timișoara pe ziua de 13/25 iunie, congres pe care **înștiințarea** semnată de Emănoil Gojdu și Ioan Drăgoș îl dorea o „adunare poporală”, Ștefan Paris știa că nu se va ține, la Virșeț vorbindu-se pentru 15 iunie de „o adunăție națională conformă celei din Blaj”, care urma să se întrunească la Lugoj și să discute problemele „atît cele bisericești, cit și cele politice”. Teologul bănațean își exprimă părerea asupra utilității unei eventuale consultări a fruntașilor din Banat cu cei din Trănsilvania, invocînd pentru această soartă comună și la fel de amenințată a românilor din cele două provincii istorice.

Din scrisoare aflăm despre prezența gazetelor brașovene la Virșeț, despre citirea acestora de către românii din seminarul teologic și despre simțămintele și ideile pe care le-a stîrnit în cititori publicarea **Răspunsului la prochiemaciunea românilor din Ungaria** semnat de **Mai mulți români cari au fost de față la Adunarea din Cimpul libertății**<sup>2</sup>, răspuns care viza **Proclamația** apărută în „Pesti Hirrap” și semnată de **A magyarhoni oláhok** care chemau la „unirea” Transilvaniei cu Ungaria<sup>5</sup>. Atitudinea românilor din Virșeț față de această „unire” se regăsește în reflexia lui Ștefan Paris despre necesitatea colaborării mai strînse a românilor „din toate provinciile Daciei, bun loc pentru viitorul întregii națiuni române din toată Dacia”.

În privința atitudinii românilor bănațeni față de alegerile organizate pe baza legii electorale maghiare din 11-12 aprilie 1848, se arată că „multe sate n-au voit a se scrie la votisare pentru alegerea deputaților, iar cîți s-au scris, numai după multe vorbe desuștătoare s-au scris”. Reținerea era generală în rîndurile regimentului de graniță despre care se consemnează că „nici că va a auzi de ministerul ungureș”. Atitudinea a fost generată de spiritul legii electorale elaborată la Bratislăvă, lege

2, p. 64 și la Nicolae Bocșan, „*Neci șingurul Imperatulu nu au căpătatul atîta onore din partea poporului*”, în „Orizont”, 1973, nr. 19, p. 5.

<sup>3</sup> Biblioteca Centrală Univernitară Cluj-Napoca, Colecții speciale, Manuscrise sertar nr. 412/2.

<sup>4</sup> *Foaie pentru minte, inimă și literatură*, XI (1848), nr. 22, p. 174-176.

<sup>5</sup> *Pesti Hirrap*, VIII (1848), nr. 62, p. 462-463.

care, în privința dreptului de a fi ales, implica maghiarizarea și prelungea subtilizat puterea politică nobiliară<sup>6</sup>. Din scrisoare aflăm că românii manifestau aceeași rețineră și față de încercările fruntașilor sârbi de a-i atrage de partea lor, în numele Curții austriece, pentru a-i folosi împotriva revoluției maghiare. Situația s-a complicat în condițiile arestării românilor care au participat la alegerile electorale și a trimerii acestora spre pedepsire la Carlovit. S-a creat astfel o stare de nesiguranță și de neîncredere atât față de mișcarea sîrbească, cît și față de cea maghiară, ambele încercînd cu ajutor românesc să-și realizeze propriile aspirații, nesocotind fiecare interesele românilor. În situația dată teologul Ștefan Paris, fără îndoială la fel cu alți români, consideră posibilă ieșirea din impas printr-o strîngere a rîndurilor fruntașilor români care să lupte pentru un program propriu, nesubordonat vreunei mișcări străine, program care să vizeze, așa cum dorea Eftimie Murgu, autonomia Banatului. Lipsa unității de acțiune și a unui program comun a tuturor fruntașilor români din Ungaria îi prilejuiește în final autorului scrisorii constatarea amară că „toată neghiobia și răutatea provenibile asupra-ne va fi izvoritoare din iepurimea, neînțelegerea și mîgăria diplomaților noștri banato-ungurești care pe Murgu, vorbitorul de drepturile Banatului și ale românilor, îl numesc nebun și altele“.

A doua scrisoare adresată lui Simeon Bărnuțiu, președintele Comitetului național român din Sibiu, aparține lui Ștefan Ioanescu, fiind scrisă la Făget în 16/4 decembrie 1848 ca răspuns la o scrisoare primită din partea fruntașului transilvănean<sup>7</sup>. Schimbul acesta de corespondență relevă efortul depus de Simeon Bărnuțiu pentru descifrarea intimităților desfășurării revoluției românilor din Transilvania și Ungaria la sfîrșitul anului 1848. În același spirit s-a înscris și corespondența purtată de Bărnuțiu cu bănățeanul Dimitrie Popovița<sup>8</sup>. Schimbul epistolar devenise cu atât mai necesar, cu cît fruntașii români se găseau acum în fața conflictului armat declansat încă din octombrie între Curtea din Viena și guvernul maghiar. În noile condiții situația românilor bănățeni s-a complicat, evenimentele surprinzîndu-i pe unii de partea maghiarilor, pe alții de partea sîrbilor și a împăratului, la fel cu transilvănenii.

Ștefan Ioanescu se afla printre cei care colaborau cu revoluția maghiară, avînd însă îndoieli asupra oportunității acestei conlucrări. În acest sens el scrie lui Bărnuțiu: „Mă tem Domnul meu, mă tem că am rătăcit și prevederea aceasta crezi că ar fi prea tîrziu?! Noi, în genere, aveam un interes și acela e interesul națiunii însă principiile erau deosebite. Vreau să zic: pe D[umnea]voastră apăsa acel carele [ne]-dat nouă aicea libertatea, iară pe noi [ne]-a apăsat acel care a tras de la noi toată vaza omenească și ne făcuse moralește morți și cu care Domniile

<sup>6</sup> Cf. *Documente privind revoluția de la 1848 în Țările Române. C. Transilvania*, II, București, 1979, p. 3-5.

<sup>7</sup> Scrisoarea se păstrează la Biblioteca Municipală „Astra” Sibiu. Secția manuscrise, Miscellanea, Cutia L/82. Este întrebuintată fragmentar de I. D. Suci, *op. cit.*, p. 212-213.

<sup>8</sup> *Ibidem*, p. 211.



voastre v-ați pus în alianță“. Referirile privesc evident pe maghiari și sîrbi, despre aceștia din urmă arătîndu-se că datorită lor „în Lipova se cîntă și se servează liturghia jumătate sîrbește cu dreptul priorității. În Lugoj asemenea. Patriarhul sîrbesc se subscrie sîrbo-romănesc. Literații se arestează încet, încet pînă la unul“. Seria informațiilor continuă cu descrierea dezarmării românilor de către sîrbi, cu dezvoltarea caracterului Comitetului din Timișoara și a celui din Lugoj subordonat acestuia, cu arătarea ocupării funcțiilor de către sîrbi și a folosirii limbii germane.

Date deosebit de prețioase ne furnizează scrisoarea în legătură cu bănățeanul Patrachie Popescu, ajuns după revoluție administrator eparhial la Arad. Despre acesta se știe că patriarhul sîrb Iosif Rajacic l-a numit în 8 noiembrie 1848 de administrator al eparhiei Caransebeș-Virșeț în locul protopopului Ignatie Vuia, unul din colaboratorii apropiați ai lui Eftimie Murgu. Numirea s-a făcut cu scopul neutralizării acțiunilor politice ale lui Murgu în Banat<sup>9</sup>. Numit în funcție, Patrachie Popescu a dat o proclamație către românii bănățeni, fapt despre care „Gazeta Transilvaniei“, scria în decembrie 1848: „noul episcop s-a așezat în Caransebeș, de unde a dat o proclamație frumoasă către români“. Acestei proclamații Teodor Botiș, cunoscutul cercetător al așezămintelor de învățămînt românesc din Arad, îi dă titlul **Un cuvînt de mîngîiere**<sup>10</sup>, fără ca ulterior ea să poată fi identificată<sup>11</sup>. Din scrisoarea lui Ștefan Ioanescu aflăm că ea s-ar fi numit **Act către români**, proclamația prin conținutul său arătîndu-l pe Patrachie Popescu de „zelos român“, fapt care nu-l împiedica pe corespondentul din Făget să-și exprime anumite rezerve în legătură cu onestitatea dobîndirii de la patriarhul sîrb a funcției amintite. Subiectul prilejuiește lui Ioanescu o serie de reflexii privitoare la rolul negativ al unor ierarhi sîrbi în viața românilor sau a călugărilor în anumite momente istorice de pînă la Iosif al II-lea.

De un interes aparte pentru reconstituirea desfășurării revoluției bănățene sînt mărturiile privitoare la atitudinea și starea de spirit a ofițerilor și militarilor din regimentul român de la Caransebeș. Ștefan Ioanescu ne dezvăluie o întrevvedere cu ofițeri din acest regiment care, în urma discuțiilor purtate, s-au declarat împotriva voievodului sîrbesc Ștefan Suplicaț iar un militar de rînd român, pătruns de sensul intereselor proprii, ar fi spus comandantului său: „noi nu ne vom mai bate cu unghurii pentru interesele sîrbilor“.

Ultima parte a scrisorii cuprinde știri din părțile Ungariei despre spiritul național și entuziasmul care „a trecut hotarele firei“, despre conscrierea de oști, despre aducerea „mai mult decît probabilă“ a unor

<sup>9</sup> Idem, *Cîteva precizări privitoare la arhimandritul Patriciu Popescu*, în „Revista istorică română“, XIII (1943), fasc. 3, p. 64-66; Gh. Lițiu, *Profesorii clericali Patrachie și Ghenadie Popescu*, în „Biserica și școala“, LXVIII (1944) nr. 44, p. 346-348; Idem, *Arhimandritul Patrachie Popescu (1809-1862). Din corespondența lui inedită*, în „Mitropolia Banatului“, VIII (1958), nr. 7-9, p. 354-364.

<sup>10</sup> *Istoria școlii normale (Preparandiei) și a institutului teologic ortodox-român din Arad*, Arad, 1922, p. 664.

<sup>11</sup> I. D. Suci, *op. cit.*, p. 65.

soldați din Italia pentru a lupta în Ungaria, despre voievodul Ștefan Suplicaț care se găsea de mai multe săptămâni la Virșeț, despre tabăra sîrbească de la Vracsevgája atacată de maghiari, despre acțiunile de la Arad ale unei oști maghiare, despre efectul unor proclamații maghiare răspîndite în rîndul populației sîrbești, despre cele patru întrevederi secrete dintre comandantul oastei sîrbești de la Sf. Tamás și comisarul guvernului maghiar Beöthy Ödön, despre unele manifestări de fraternitate maghiaro-sîrbe și despre acțiunile petiționare ale deputăției sîrbești pe lângă împărat, reușind să obțină recunoașterea voievodului și a patriarhului.

Ștefan Ioanescu încheie scrisoarea, oferindu-și generos mijlocirea sa în vederea realizării unității de acțiune românești între bănățeni și transilvăneni: „Faceți, rog, ca principiile D[umnea]voastră să fie și ale noastre și cauza noastră să fie și a D[umnea]voastră. Întindeți nouă mîna fraternității, ca jurînd o credință la olaltă, să fim una, să lucrăm pentru una libertate! Și cît o fi de trebuință la o parte sau la alta eu voi să fiu mijlocitor și cît o fi cu puțință și-ncît n-o fi tîrziu“.

Conținutul celor două scrisori, pe care le redăm în anexe cu notele convenite, fără îndoială este mult mai bogat, mult mai nuanțat decît această sumară prezentare. Am dori însă să subliniem că limbajul folosit atît de Ștefan Paris, cît și de Ștefan Ioanescu este pe alocuri influențat de spiritul vremii, de patima participării și trăirii evenimentelor revoluționare însoțite adesea de violențe. Cu toate acestea atunci cînd autorii scrisorilor vorbesc la general de „unguri“ și „sîrbi“, de anumite atitudini ale acestora potrivnice românilor, ei practic se referă nu la populația de rînd, ci la conducătorii revoluției maghiare și sîrbești care au nesocotit, fiecare în felul lor, justețea aspirațiilor românești. Cercetătorul avizat, familiarizat cu limbajul epocii, negreșit va folosi corespunzător aceste două scrisori concepute în plină desfășurare a evenimentelor, la date cînd oamenii lipsiți de perspectiva evoluției acestor evenimente se găseau în căutarea unei modalități de acțiune justă.

## Preverende Domnule Părinte !

## Domnule Singulari Callendissime !

Virșeț 23, 11 iunie 1848

Te rog ai bunătatea iartă-mă că te-ngreun cu aceasta-mi epistolă cuprinzătoare de cele ce pe aici se-ntîmplă.

Este o săptămînă de cînd D[omnul] Murgu a venit la Lugoj. Pompa și simțămintele cu care l-a întîmpinat românimea noastră prin toate satele, cum am înțeles de la Timișoara-ncoace, dar mai ales lugojenii, aci nu se poate descrie, ci sper că se va descrie, prin aceia care au luat parte la toate, în **Gazetă**. Atîta numai zic, după spusa altora, că de cînd e Banatul un român, da nici singur Împăratul, nu a căpătat atîta onoare din partea poporului cită D[omnul] M[urgu].

Domnia sa îndată a și-nceput a umbla din sat în sat și prin orașele com[itatului] Krassovei<sup>1</sup> tot cu acea pompă din partea poporului, ca un principe. Poporul va a-l ridica de mitropolit și pîn-acum l-au și proclamat.

Congresul nu se va ține<sup>2</sup>, ci în 15 iunie se vorbește a se ține la Lugoj 1 r. / 1 r., adunație națională conformă celei din Blaj, în care atît cele bisericesti, cit și cele politice — de cum tristele împrejurări ce atît din partea fricoșilor unguri, cit și, dar mai ales, din partea neînfrînașilor sirbi care cearcă a ocupa Banatul necăjesc pe românii noștri bănățeni — zic, în acea adunație națională de la Lugoj se vor lua la dezbatere lucruri serioase. Bine ar fi foarte dacă ar putea vreo cîțiva bărbați inteligenți d-acolo a ne cerceta spre a se consulta mai d-aproape despre comuna noastră soartă din toate părțile atît de amenințată.

Pasiunile Domniilor voastre sînt gigantice, ne-au umplut pe toți de o nespusă bucurie. **Foaia** nr. 22, răspuns la proclamațiunea rom[ânilor] — ungureni<sup>3</sup>, a făcut mare impresiune și a născut alte simțăminte și idei în cititorii ei. Tot răul ce ne-napoiază și ne poate aduce mare stricăciune, ba și totala peritiune, e neconștelegerea românilor noștri din toate provinciile Daciei, bun loc pentru viitorul întregii națiuni române din toată Dacia.

Poporul român din tot Banatul nimica vrea a ști..., din care cauză pe la noi multe sate n-au voit a se scrie la votisare pentru alegerea deputașilor, iar cîți s-au scris, numai după multe vorbe desuptătoare s-au scris. 1 v. / 2 r. Dar miliția grănicerească, apere Dum[e]zeu, nici că va a auzi de ministerul unguresc. În zilele d-acuma o nespusă frică conturbă pe toți locuitorii, mai ales din părțile mestecate cu sirbi, dar și pe la Lugoj

<sup>1</sup> Adică Caraș.

<sup>2</sup> Convocat la Timișoara pe ziua de 13/25 iunie 1848.

<sup>3</sup> Vezi nota 4 la prezentarea de mai sus.

și-n toate părțile, pentru serbienii — fugiți de teama lor<sup>4</sup> — care încearcă cu sîrbii lor din Banat, pe cum se spune, împoteriți de la Curtea austriacă, a trage pe popor în partea Curții și a nimici pe unguri.

Așa, acea adunătură de oameni a și plecat în zilele acestea, mai de curînd, de la Panciova la Biserica Albă, prin miliție arestînd pe toți unde [s-au] înscris (la votare — n.ns.). Puterea dată unui comandant îmbrăcat sîrbește de la împ[ăratul] Ferdinand în urma căruia, neputînd și necutezînd nime a li se cîntăria, iau casele de bani împ[ăratești] și toată mușia, dînd chit[an]ță pentru toate. Strîng din toate satele feciori pentru purtarea armelor, cerînd cu sila de la comunități. Tot feciorul are doi dinari la zi, mîncîncă, bea pe unde umblă. Biserica Albă s-a predat, Virșețu cu vreo mie două de gardiști și vreo 4-5 sute soldați regulați îi așteaptă. Pe toți care au 2 r. / 2 v. simpatizat și simpatiz[ea]ză cu ungurii, de pe tot unde mai-nainte avînd scris, cearcă a-i prinde, îi leagă și-i trimite la Carloviț. Ba se spune că pe unii vor a-i și spînzura.

Așa noi vreo cîțiva români mai însemnați, cunoscuți în public..., trebui a o lua pe picior din Virșeț cît mai curînd. D[omnul] Vellia<sup>5</sup> s-a și dus aseară. Școala s-a închis încă de mult cu cuvînt ca noi cursul al treilea să-l depunem examen în 15 iulie a.c. Eu însă voi trebui pînă la alte împrejurări și fără de testimoniu a lăsa Virșețul.

Poruțiu<sup>6</sup> s-a căsătorit cu fata unui avut român econom din Zorlențu Mare, numai pe acea unică fată avînd-o numitul econom. Albinenii, cum am înțeles, ambii sînt la Lugoj unde voi și eu a merge.

Cu toate încercările sîrbilor anevoie cred se poate ieși la doritul lor scop. Dumnealor, pentru că românii noștri precum către unguri chiar așa și către sîrbi..., toată negliobia și răutatea provenibile asupra-ne va fi izvoritoare din iepurimea, neînțelegerea și mîgăria diplomaților noștri banato-ungurești care pe Murgu, vorbitorul de drepturile Banatului și ale românilor, îl numesc nebun și altele.

Al domniilor voastre

ȘTEFAN PARIS  
absolut teolog

---

<sup>4</sup> Scris marginal.

<sup>5</sup> Nicolae Tincu Velia, profesor la secția română a Seminarului teologic din Virșeț

<sup>6</sup> Teodor Poruțiu, teolog la Virșeț. De la el ne-a rămas o scrisoare-protest înaintată ministrului de interne maghiar Szemere Bertalan în care dezaproba refuzul comisariatului Vukovics de a permite crearea în comitatul Caraș a unei armate românești de 20.000 de oameni.

Făget 4/16 decembrie 1848

## Mult onorate Domnule!

Cu nețărmurită bucurie citii prea estimata scrisoare a Domniei tale. Inima mi se încălzi când se retrase de pe dînsa nimbul acel carele împiedeca și razele cele mai străbătătoare ale soarelui ce apusese înainte cu cinsprezece secole de la oculi orfanilor români.

Mă tem Domnul meu, mă tem că am rătăcit și prevederea aceasta crezi că ar fi prea tîrziu?! Noi, în genere, aveam un interes și acela e interesul națiunii însă principiile erau deosebite. Vreau să zic: pe D[umnea]voastră apăsa acel carele ne-a dat nouă aicea libertatea, iară pe noi ne-a apăsat acel care a tras de la noi toată vaza omenească și ne făcuse moralicește morți și cu care Domniile voastre v-ați pus în alianță. Firește că ați fost asigurați cum că spre împlinirea scaunului arhieresc cu episcopi sîrbești în Ardeal ar trebui să mai curgă încă un quart de secol; din contră la noi s-a și pus Serbia pe picioare.

În Lipova se cîntă și se servează liturghia jumătate sîrbește cu dreptul priorității. În Lugoj asemenea. Patriarhul sîrbesc<sup>1</sup> se subscie „sîrbo-romănesc“. Literații se arestează încet, pînă la unul. Toată românia e dezarmată — însă nu de unguri, ci de panslavi<sup>2</sup> — și nu ar putea căpăta o umplură de pulbere de ar da și un galbin. Comitetul din Timișoara<sup>3</sup>, căruia e subordonat cel pseudoromân din Lugoj, e chiar sîrbesc. Mai toate posturile cele goale le-au plinit sîrbii. Limba diplomatică e germana. La Caransebeș a trimis patriarhul pe D[mnul] Patricie Popescu în calitate de general vicariu<sup>4</sup>. Tatăl lui a fost român însă mamă-sa, care și acuma viază, e chiar sîrbă. Domnia sa a fost 1 r. / 1 v. pînă acum zelos român; aceia o arată proclamația ce a dat-o, **Act către români**, însă eu mă tem că mitra nu se capătă prin zelul cel curat, ci mai mult prin mișelie. Deși acum în privința aceasta se vede că păcătuiesc totuși s-a vedea mai tîrziu că nu m-am înșelat. Eu nu cred călugărului, aceasta e patima (slăbiciunea) mea și fiindcă sînt convins, mai vreau a se crede decît a mă da spre înceluire.

Toată propășirea sîrbilor în români e lumii cunoscută. Aicea nu lipsește demonstrație: D[umnea]voastră veți fi îndestulați cu dînșii de vă veți uita îndărăpt la Sofronie Kirilovits, Gerasim Adamovits și peste puțin la [și] a[lții]. În starea terorismului de acum ar trebui sub forma deliriumului, ca și oarecînd Solon, a recita o elegie, spre luarea îndărăpt a insulei Sălany. Toate relele prin popi, prin călugări au venit în lume;

<sup>1</sup> Iosif Rajacic (1785-1861).

<sup>2</sup> Scris marginal.

<sup>3</sup> Funcționa în colaborare cu Consiliul de război (*Kriegsrat*), fiind reprezentativ pentru toate populațiile bănățene, printre cei 14 membri numărîndu-se și românii Petru și Andrei Mocioni și Petru Cermena.

<sup>4</sup> Numit la 8 noiembrie 1848, a deținut funcția pînă la 3 mai 1849.

acestea le-a cunoscut Frederic II Barbarosa, Henric IV, Iosif II, Ganganelli<sup>5</sup>, și Mastai Feretti<sup>6</sup>.

Domnul meu, mai-nainte de a se trage norul cel întunecos al politicii sîrbești deasupra noastră am cunoscut unde mergem, ce viitorime avem de așteptat? Strigat-am, plîns-am, nimeni m-a ascultat. Voit-am cu Virgilie și **nequeo superos**, „să mișc iadul“, dar cu cine? și cum? Avînd ocaziune, cu ofițeri din regimentul român al Caransebeșului, a fi, am reînviat întrînsii un spirit drept național și ei acum au declarat că nu vor pe voivoda sîrbesc<sup>7</sup> a-l cunoaște. Un mișlițariu simplu de graniță zise comandantului său: „noi nu ne vom mai bate cu ungurii pentru interesele sîrbilor“. Ghicește Domnule, pentru aceasta, în ce perplexitate am devenit eu? Mi se fierbe o zamă foarte neagră. Un bun amic, persoană văzută, îmi zise: „frate! de știi ce e Dumnezeu, du-te unde te vor duce ochii“.

În comitatul Timișorii s-a adus înainte despre mine și D[omnul] Osztóics cel mai tînăr zise: „mai pernicios om națiunii și trebilor noastre (sîrbești) nu e decît Ioanescu. 1 v. / / 2 r. Pînă va fi aceasta în mediul nostru nu e speranță de a cugeta...“. La acestea zise altul: „acesta trebuie politicește!“<sup>8</sup>, așadară, un Ravailac<sup>9</sup> e lesne de aquirat: **auri sacra fames est**. Eu mai serios aș călca pe treptele ghilotinei decît un Iacob, un Louis al XVI-lea însă cine va nutri șase fii ai mei?! Domnul meu, prin încurajarea mea mulți tineri din Ardeal s-au aplicat aicea la posturi foarte bune și toți românii din Krassó<sup>9</sup> — încă sub guvernul dintîi<sup>10</sup> — au fost mîngîiați prin lucrarea mea. Și pentru mine nu este scăpare? De nu este azil în toată lumea pentru mine — nu cer oficie — rog dară pe întreaga românie pe care eu mai mult decît pe mine și fii mei am iubit-o, rog ca să-mi revendice moartea mea!! Pentru acea rog puterile cerului ca din toată picătura singelui meu să răsară turme de români care să vindece lacrimile noastre ca Traian, ca Aurelian.

Știri din părțile Ungariei sînt:

a) spiritul național e foarte mare și entuziasmul a trecut hotarele firei. Se zice că toate drumurile sînt așa de stricate și baricadate, de nu este cu putință a străbate în țară; b) oști conserise pînă la un milion cu cea mai mare rezoluție, inflamate și însuflețite; c) spun că 13 mii de soldați din Italia au venit în Ungaria, e mai mult decît probabil; d) voievodul suplicaciu<sup>11</sup>, se află de 6 săptămîni aproape de Virșeț și nu se

<sup>5</sup> Jean-Vincent-Antonie Ganganelli (1705-1774) ales papă în 1769 sub numele de Clement al XIV-lea, autorul celebrului act de desființare a ordinului iezuit (*Dominus ac Redemptor noster*, 1773).

<sup>6</sup> Jean-Marie-Mastai Ferretti (1792-1878) ales papă în 1846 sub numele de Pius al IX-lea.

<sup>7</sup> Ștefan Suplicaț (1786-1848), ales voievod al Voievodinei sîrbești în adunarea de la Carloviț din 1/13 mai 1848. A murit, pare-se otrăvit, tocmai în ziua în care sosea de la Viena recunoașterea sa de împăratul Franz Iosif.

<sup>8</sup> Francois Ravailac (1578-1610), vestit conspirator francez care a încercat să-l asasineze la Paris pe regele Henric al IV-lea.

<sup>9</sup> Caraș.

<sup>10</sup> Referire la guvernul prezidat de Batthány Kázmér.

<sup>11</sup> Ștefan Suplicaț.

cutează [a se] bate cu ungurii; e) tabăra de la Vracsevgája au spart-o ungurii și pe comandantul lor Bobulica l-au prins; e bis) se aude că la Arad ar fi retezat-o armia ungurească și pe lângă morți și răniți a lăsat și 185 de robi (prinși); f) niște proclamații ungurești între sîrbi aruncate (împărțite) au iscat o magică lucrare întrînșii; g) se vorbește / / că Biga f. comandantul armiei sîrbești de la Sf. Tamás a avut acum de curînd de 4 ori mistice conferințe cu comisarul guvernului maghiar Böthy Ödön; h) unguri (soldați) înceluind mai departe, se zice că așa îmbrățișează pe sîrbi și așa dulce sărută pe pruncii sîrbi ca și cum ar fi **de facto** a lor; i) foarte des se vorbea cum că sîrbi au trimis o deputație la Maiestatea Sa și ar fi cerut multe să le deie (ei și fără de aceia sînt...) care deputație s-a întors **re infecta** (însă acuma au căpătat pe voievodul și patriarhul de la noul împărat)<sup>2</sup> și erau gata a se pune în alianță cu ungurii în contra românilor, ca un simbol,...

Domnul meu, acestea sînt știri care eu sub cea mai sf[în]tă făgăduință a tăcerii și a arderii scrisorii acestea am făcut Domniei tale cunoscut. Prin așa bune ocaziuni mai adeseori mai voi lua îndrăznire a te înștiința.

Domnule și Domnilor, rogu-vă pe tot ce aveți mai prețios, mai bun și mai sanct, pe sîngele căzuților români, pe D[umnez]eul cerurilor, pe sfințenia neamului! Rogu-vă și vă jur ca să puneți cauza noastră din nou la cenzură. Cereți, bateți, cercați lucrul mai o dată! Căutați la viitorime! Inquirăți unde se poate aquira fericirea, de unde ne vine periciunea, pe care parte se reazimă emanciparea neamului, cauza libertății și viitorul fericit! Nemeșii ar rentorna cu izbînda prețul singelui celui fără mulțemire vărsat.

Dulcilor bărbați și emolumenți [ai] națiunii! Faceți, rog, ca principiile D[umnea]voastră să fie și ale noastre și cauza noastră să fie și a D[umnea]voastră. Întindeți nouă mîna fraternității, ca jurînd o credință la olaltă, să fim una, să lucrăm pentru una libertate! Și cît o fi de trebuință la o parte sau la alta eu voi să fiu mijlocitor și cît o fi cu puțință și-ncît n-o fi tirziu.

Ocaziunea veni fără de știre și așa eu oștii încît scriai aceasta. Acum sînt 2 1/2 ore după miezul nopții.

Fii sănătos Domnul meu și primește  
dulcea îmbrățișare a fratelui  
D[umi]tale

---

<sup>12</sup> Iosif Rajacic și Ștefan Suplicaț.

# DEUX LETTRES DE 1848 CONCERNANT LES ÉVÉNEMENTS DES RÉGIONS DU BANAT ET D'ARAD

(Résumé)

L'auteur de l'étude present deux lettres de 1848, une du théologien de Virșet Ștefan Paris adressée au prêtre de Sibiu Nicolae Manu, l'autre de Făget de Ștefan Ioanescu adressée au président du Comité national roumain de Sibiu, Simeon Bărnuțiu.

Ces deux lettres, reproduites en annexe, nous relèvent la perspective roumaine sur les aspects du déroulement de la révolution de 1848 des régions du Banat et d'Arad, aussi des jugements sur les rapports politiques, nationaux et ecclésiastiques des Roumains avec les Hongrois et les Serbes.





## REGISTRUL SPESELOR PUBLICE A COMUNEI PLEȘCUȚA PE ANUL 1885

GHEORGHE ȚÂRCUȘ

În anul 1975, cu ocazia demolării unor anexe gospodărești rămase de la fosta „domnie“ din Pleșcuța, jud. Arad, a fost găsit, din păcate degradat, registrul intitulat „Pleskuczsa község közkölteségi főkönyve 1885 évre“ — Registrul speșelor publice al comunei Pleșcuța pe anul 1885<sup>1</sup>.

După cum se poate constata din anexă, documentul cuprinde, în prima parte, denumită „prescrierea“, deci, într-o exprimare actuală planificarea, sarcinile ce reveneau contribuabililor din comună cu titlu de „spese comunale“, „spese economice“, „spese confesionale bisericesti și școlare“, pentru Spitalul din Baia de Criș, azi jud. Hunedoara, precum și impunerea pe anul în curs. Într-o a doua parte, denumită „depurarea“, se arată modul în care contribuabilii din Pleșcuța au achitat sumele datorate.

Registrul este un document important în primul rînd pentru cunoașterea stării economice a locuitorilor, dar el este deopotrivă edificator și din alte puncte de vedere. Astfel, deși numele și pronumele contribuabililor este ortografiat în limba maghiară, apare evident că aceștia sînt — în afara familiei Kózma — în întregime români. De exemplu numele „Bodea“ este scris „Bogye“; „Păsărilă“ este ortografiat „Paszarilla“; „Șurtea“ figurează „Siurtya“, etc., iar pronumele „George“ este ortografiat „Gyorgye“, „Ioan“ = „Iános“; „Sofia“ — „Szofie“, etc. Constatarea nu este, bineînțeles, surprinzătoare, deoarece Pleșcuța, ca de altfel toate localitățile de pe valea Crișului Alb, aveau o populație aproape în întregime românească. Astfel, potrivit recensămîntului din anul 1720, Pleșcuța avea un număr de 120 de locuitori, toți români<sup>2</sup>, iar în 1760-1762 populația, ce număra acum 184 locuitori<sup>3</sup>, era de asemenea în întregime românească.

<sup>1</sup> Registrul a fost găsit de Ioan Petrică din Pleșcuța nr. 51 și ne-a fost predat de învățătorul pensionar Ioan C. Demetrescu din Pleșcuța, cărora le mulțumim.

La partea inferioară registrul a fost degradat, astfel încît lipsesc sau sînt incomplete o serie întregă de poziții, ca de exemplu pozițiile 7-10; 16-20; 25-30; 37-40; 47-50; etc. etc., care lipsesc firește și din copia ce o publicăm în anexă.

<sup>2</sup> Traian Mager, *Ținutul Hălmagiului*, vol. I, Arad, 1938, p. 68.

<sup>3</sup> *Ibidem*, p. 86.

În ce privește familia Kozma, ce figurează în registru la primele 5 poziții, aceasta a dobândit dreptul de proprietate asupra domeniului Pleșcuța, compus din localitățile Răstoci, Dumbrava, Pleșcuța, Guravăii, Tălagiu, Aciuța și Aciua (azi Avram Iancu, comuna Virfurile), în anul 1751, când Iosif Kozma, consilier aulic al Transilvaniei, cumpăra acest domeniu de la Iacob Bibici, pentru suma de 8000 florini.

Este știut că după pacea de la Karlovitz — 1699 — turcii sînt izgozniți definitiv din Zărand, iar cele 57 localități situate pe valea Crișului Alb, începînd cu Guravăii și sfîrșind cu Rîșculița de lîngă Baia de Criș, jud. Hunedoara, sînt trecute în proprietatea statului cu titlu de teritorii ocupate de la inamic prin forța armelor și vor constitui domeniul erarial al Hălmaგიului, din care împărații de la Viena fac d-acum înainte donațiuni și vînzări favoriților lor. Astfel, în ce privește domeniul Pleșcuța, compus din localitățile de mai sus, acesta a fost dăruit de către împăratul Carol al VI-lea, comitelui Staremburg ca teritoriu „reocupat de la turci“, care, la rîndul său, în 2 oct. 1739, vinde domeniul lui Iacob Bibici, despre care am vorbit mai sus<sup>4</sup>.

Familia Kozma, care era de origine sâcuiască, a stăpînit domeniul Pleșcuța pînă prin anii 1887, cînd rînd pe rînd averile sale au fost cumpărate de localnici. Astfel în 1876 a fost vîndută averea din Tălagiu familiei Sirca; în 1879 averea din Guravăii și Dumbrava a fost cumpărată de către George Marțiș și consoții din Guravăii, respectiv Vasile Luca și consoții din Dumbrava. În sfîrșit, în anul 1886 era cumpărată și averea din Tălagiu, de către Filimon Caba și consoții din acest sat<sup>5</sup>. Astfel strănepoții celor alungați odinioară din moșiile lor, redeveneau stăpîni pe pămîntul străbun. De asemenea se lichida în acest fel o contradicție fundamentală ce caracteriza de multă vreme relațiile din agricultura teritoriului actualului județ Arad, anume aceea dintre moșierimae, în cea mai mare parte maghiară și țărănimea, în zona la care ne referim în unanimitate românească<sup>6</sup>.

Este de subliniat că familia Kozma trebuie că a asuprit cu putere pe țaranii români, deoarece în 1784 curțile din Pleșcuța au fost atacate violent de aceștia și arse, suferind pagube apreciate la 4043 florini, iar pleșcuțenii, alături de cei din Aciuța și Ciuci (azi Virfurile), erau socotiți de autoritățile vremii, ca cei mai „rebeli“ din timpul răscoalei<sup>7</sup>.

Iată de altfel o împrejurare semnificativă, deși de mai mică importanță, ce ilustrează totuși modul în care „domnii de pămînt“ de la Pleșcuța își impuneau autoritatea asupra iobagilor români: toate casele vechi au „târnațul“ orientat spre fosta „domnie“, situată pe locul actua-

<sup>4</sup> Despre vînzarea domeniilor erariale, v. *Aradul permanentă în istoria patriei*, monografie editată de către Comitetul județean Arad al P.C.R., Arad, 1978, pag. 174.

<sup>5</sup> Pentru toate acestea, v. Traian Mager, *Ținutul Hălmaგიului*, Arad, 1938, vol. I, pag. 61 și 63, unde se găsesc și unele detalii.

<sup>6</sup> *Aradul, permanentă în istoria patriei*, pag. 286.

<sup>7</sup> David Prodan, *Răscoala lui Horea*, ed. Științifică și Enciclopedică, Buc., 1978, vol. pag. 301 și vol. II, pag. 130 și 538.

lului sediu al consiliului popular comunal, desigur cu scopul ca iobagii să audă, vrînd, nevrînd, chemările „domniei“<sup>8</sup>.

Că familia Kozma mai locuia la Pleșcuța la data întocmirii registrului este dovadă și inscripția de pe o cruce de marmoră aflată în grădina din spatele sediului actual al consiliului popular comunal, ce consemnează decesul la 1 iulie 1882 a văduvei lui Kozma Alajos născ. Baló Iuliana<sup>9</sup>, cea care figurează totuși în registrul din 1885 la pag. nr. 1. Dar, din sarcinile fiscale ce revin familiei, după cum apar ele în registrul speselor pe anul 1885, rezultă evident, chiar dacă impunerea ar fi pâr-tinitoare, că familia Kozma nu mai dispunea la Pleșcuța de o avere însemnată. Astfel, la poziția nr. 3, din registru figurează cu o impunere totală de 70 frt. și 43 kr. Kozma Sandor și Erzsebet, ceea ce reprezintă sarcina cea mai mare din cîte revin membrilor familiei Kozma. Sarcina nu este însă disproporționată față de aceea ce revenea unor familii de țărani, ca de exemplu Farkas Murg de la poz. 65, cu 36 frt. și 30 kr.; Paszarilla Petru de la poz. 63, cu 26 frt. și 82 kr.; Siurtya Aniska de la poz. 23, cu 26 frt. și 30 kr. etc.

Se poate observa însă în același timp că din cei 79 de contribuabili cîți figurează în anexă, un număr de 29 nu au achitat nimic din datoria lor în cursul anului 1885, între care pînă și unul din membrii familiei Kozma, ce apare la pag. nr. 5 din registru, anume Lenkes Antal, care la sfîrșitul anului era dator comunei cu 11 frt. 39 kr., iar Kozma Gyula de la poz. nr. 4 nu plătitese nici măcar cei 52 kr. la cît se ridica impunerea sa. Rămîneau datori la sfîrșitul anului cu sume foarte mici și destui dintre țărani, ca de exemplu cu 78 kr. Irhaș Ilie de la poz. 93; cu 84 kr. Farkas Kozma de la poz. nr. 142, etc. Un număr de 58 contribuabili din cei ce figurează în registru își plătitseră doar parțial obligațiunea fiscală față de comună și abia 29 dintre locuitori erau la sfîrșitul anului 1885 cu plata sarcinilor la zi, ceea ce evidențiază starea economică precară a locuitorilor comunei Pleșcuța la acea vreme.

În sfîrșit, ni se pare important de subliniat că și școala era obligată să plătească contribuție față de comună, anume 32 frt. și 64 kr. pe an (poziția nr. 74), sarcină ce revenea în cele din urmă tot sătenilor, fiind vorba de o școală confesională. Este însă inexact că școala ar fi fost greco-catolică, cum arată registrul deoarece în comună cu erau români de această religie, iar familia Kozma erau cu toții catolici<sup>10</sup>.

---

<sup>8</sup> Semnalare făcută autorului de Gheorghe Roz, secretar al Consiliului popular al comunei Pleșcuța în 5 sept. 1980.

<sup>9</sup> Constatare făcută de autor în 3 sept. 1980.

<sup>10</sup> Traian Măger, *op. cit.*, vol. III, pag. 15. Pentru evoluția numărului locuitorilor din Pleșcuța între anii 1834 și 1930, a se vedea pag. 223 în acelaș volum.

PLESKUCZA KÖZSÉG KÖZKÖLTSEGI FÖKÖNYVE 1885 ÉVRE<sup>11</sup>

Numerulu Cu- rin- te	A közköltseg de köteles neve Numele con- tribuentului că- tribuentului	Előirás — prescrierea											Lerová — Depurarea															
		restanța din anul trecut în speșele comunale		suma speșelor de după cuota statorită aiectate				în speșele economice		în speșele confe- sionale bisericesci și școlari			Körös hanyai korház <sup>12</sup>		folyo évi kivetás <sup>3</sup>		Suma pre- scrierei		în bani gata în speșele comunale		imputarea super- solvirei din a- nulu trecut			Összesen - Suma		Marad év végé- vel - Remane cu finea anului		
		frt.	kr.	frt.	kr.	frt.	kr.	frt.	kr.	frt.	kr.	frt.	kr.	frt.	kr.	frt.	kr.	frt.	kr.	frt.	kr.	frt.	kr.	frt.	kr.			
1	2	3	4	5	6	7	8	9	10	11	12	13	14	15	16	17	18	19	20	21	22	23	24	25				
1.	1 Kozma Alajosné	10	44	36	10	—	—	—	—	—	—	90	37	—	47	44	17	34	4	84	15	90	9	36	47	44	—	—
2.	1 Kozma Iuliana	19	48	—	—	—	—	—	—	—	—	—	—	—	19	48	3	76	9	61	6	11	19	48	—	—	—	—
3.	1 Kozma Sandor és Erzsébet	50	75	18	38	—	—	—	—	—	1	30	19	68	70	43	1	82	3	05	54	09	58	96	11	47	—	—
4.	Kozma Gyula és Zsombor	—	41	—	11	—	—	—	—	—	—	—	—	11	—	52	—	—	—	—	—	—	—	—	—	—	—	52
5.	1 Lenkes Antal öröközei	11	39	—	—	—	—	—	—	—	—	—	—	—	11	39	—	—	—	—	—	—	—	—	—	—	11	39
6.	2 Bogye Lapadat	13	90	2	63	—	42	1	17	—	—	10	4	80	18	70	9	77	—	—	—	—	18	70	—	—	—	—
																	8	93										

<sup>11</sup> Registrul speșelor publice a comunei Pleșcuța pe anul 1885.

Originalul în Arhivele Statului Arad, Colecția Gheorghe Țarcuș.

Registrul cuprinde și alte rubrici decât cele de mai sus, dar acestea nefiind completate au fost omise la copiere.

<sup>12</sup> Spitalul din Baia de Criș (azi jud. Hunedoara).<sup>13</sup> Impunerea pe anul în curs.

1	2	3	4	5	6	7	8	9	10	11	12	13	14	15	16	17	18	19	20	21	22	23	24	25
11.	6	Paszarilla Ilka e Todor	4	29	2	47	—	—	1	66	—	—	4	13	8	42	4	32	—	—	4	32	4	10
12.	7	Paszarilla Marie a Ioszi	12	40	4	34	—	—	3	00	—	10	7	44	19	84	—	—	—	—	—	—	19	84
13.	7	Nyag Gyorgye	4	48	1	90	—	—	1	17	—	—	3	07	7	55	—	—	—	—	—	—	7	55
14.	8	Paszarilla Jozsanna és Janos	—	—	3	65	—	—	2	45	—	10	6	20	6	20	3	—	—	—	6	20	—	—
15.	9	Paszarilla Adam	1	40	5	05	—	84	3	50	—	10	9	49	10	89	3	—	—	—	3	—	7	89
21.	15	Siurtya Gligor e Ianos	8	47	5	11	—	—	3	35	—	10	8	56	17	03	—	—	—	—	—	—	17	03
22.	16	Siurtya Iuon a Manului	8	88	3	43	—	—	2	15	—	10	5	68	14	56	—	—	—	—	—	—	14	56
23.	17	Siurtya Aniska Balaskeu Nicolae	11	24	7	85	1	26	5	95	—	—	15	06	26	30	—	—	—	—	—	—	26	30
25.	18	Siurtya Pavel a Florie	10	22	4	19	—	—	2	75	—	10	7	04	17	26	—	—	—	—	—	—	17	26
26.	19	Siurtya Zsurka a Martii	—	—	4	71	—	—	3	20	—	10	8	05	8	05	—	—	—	—	—	—	8	05
31.	24	Bogye Iuon a Iovului	12	89	4	52	—	42	3	15	—	10	8	19	21	08	9	94	—	—	9	94	11	14
32.	25	Bogye Toma I. Petru	—	—	4	88	—	42	3	30	—	10	8	70	8	70	—	—	—	—	—	—	8	70
33.	26	Bogye Monu a Murgu	—	—	3	05	—	—	1	90	—	10	5	05	5	05	5	05	—	—	—	—	—	—
34.	27	Bogye Anugya I. Pavel	7	38	3	05	—	84	1	88	—	10	5	85	13	23	13	23	—	—	13	23	—	—
37.	28	G oza Lapadat	2	96	5	25	—	42	3	50	—	10	9	27	12	23	12	23	—	—	—	—	—	—
41.	33	Stanu Dimitriu	—	—	4	06	—	84	2	10	—	10	7	10	7	10	3	85	—	—	3	85	3	25
42.	34	Oprea Nikolae	—	—	4	71	1	26	22	54	—	10	8	61	8	61	5	06	3	55	8	61	—	—
43.	35	Opra Petrika	—	—	4	00	—	84	2	10	—	10	7	04	7	04	5	54	1	50	7	04	—	—

	1	2	3	4	5	6	7	8	9	10	11	12	13	14	15	16	17	18	19	20	21	22	23	24	25	
44.	36	Stanu Urz örökösei		9	19	3	35	—	—	1	82	—	10	5	27	14	46	—	—	—	—	—	—	14	46	
45.	37	Opra Florucz		7	22	5	60	—	84	3	10	—	10	9	64	16	86	5 5	— 04	—	—	10	04	6	82	
46.	38	Stanu Pavel I. Todër		7	35	4	11	1	26	2	16	—	10	7	63	14	94	2	55	—	—	2	55	12	39	
51.	42	Braica Tom I. Miron		—	—	6	19	—	—	3	56	—	10	9	85	9	85	9	85	—	—	9	85	—	—	
52.	43	Ballazs Zsurka		3	45	3	57	—	84	2	00	—	10	6	51	9	96	6	00	—	—	6	00	3	96	
53.	44	Ballazs Nikolae boariu		—	—	4	34	—	—	2	40	—	10	6	84	6	84	2 3	— 36	1	80	6	84	—	—	
54.	45	Irhas Iuon I. Blás		—	—	5	26	3	36	2	80	—	10	11	52	11	52	5 1 4	— 73 79	—	—	11	52	—	—	
55.	46	Brinda Iános I. Ionucz		—	—	5	11	2	10	2	80	—	10	10	11	10	11	3 6	70 41	—	—	10	11	—	—	
56.	47	Brinda Veszeliè I. Zsurzs		9	84	2	78	—	—	1	54	—	—	4	32	14	16	6 —	— 87	—	—	6	87	7	29	
61.	49	Kozma Szimeon a Nuczu		5	—	1	39	—	—	—	66	—	—	2	05	7	05	—	—	—	—	—	—	—	7	05
62.	49	Ballazs Mariska I. Ilie		12	32	3	53	—	—	1	80	—	10	5	43	17	74	2	93	—	—	2	93	14	81	
63.	52	Paszarilla Petru		12	95	8	01	1	26	4	50	—	10	13	87	26	82	13 13	— 82	—	—	26	82	—	—	
64.	53	Opra Petrika I. Filimon		12	14	4	91	—	—	2	80	—	10	7	81	19	95	2 8	65 30	—	—	10	95	9	—	
65	54	Farkas Murg		31	48	3	22	—	—	1	50	—	10	4	82	36	30	10 9	— 74	—	—	19	74	16	56	
71	59	Filimon Ana		12	10	1	37	—	—	—	64	—	—	2	01	14	11	—	—	—	—	—	—	—	14	11
72.	60	Iika Iuon		—	—	3	41	—	—	1	70	—	10	5	21	5	21	5	21	—	—	5	21	—	—	
74.	61	Gr. Klt. Oskola		2	85	20	50	—	—	9	30	—	—	29	80	32	64	—	—	—	—	—	—	—	32	64

1	2	3	4	5	6	7	8	9	10	11	12	13	14	15	16	17	18	19	20	21	22	23	24	25	
75.	62 Farkas Sanito	Toma	13	73	3	69	—	42	1	88	—	10	6	09	19	82	5	82	—	—	19	82	—	—	
76.	63 Florea	Keva	—	—	6	07	1	20	3	40	—	10	11	25	11	25	6	05	—	—	—	—	—	—	
																	3	06	2	14	11	24	—	—	
81.	66 Siurtya	Ivanti	—	—	3	96	—	84	2	05	—	10	6	95	6	95	—	—	—	08	—	08	6	87	
82.	67 Farkas	Todor	—	—	4	13	—	84	2	15	—	10	7	22	7	22	6	—	—	—	—	—	—	—	
																	1	22	—	—	7	22	—	—	
83.	68 Farkas	Szimu	—	—	2	87	—	42	1	40	—	10	4	79	4	79	—	—	—	—	—	—	4	79	
84.	69 Farkas	Onucz	—	—	2	92	—	—	1	50	—	10	4	52	4	52	4	52	—	—	—	4	52	—	—
85.	69 Farkas	Iuon	—	—	3	31	—	84	1	65	—	10	5	90	5	90	5	90	—	—	—	5	90	—	—
91.	73 Paszarilla	Murg	5	80	4	21	—	42	2	20	—	10	6	93	12	73	5	—	—	—	5	—	7	73	
92.	74 Paszarilla	Eva	—	—	2	82	—	—	1	46	—	10	4	38	4	38	4	38	—	—	—	4	38	—	—
93.	75 Irhas	Ilie	—	78	—	—	—	—	—	—	—	—	—	—	—	78	—	—	—	—	—	—	—	78	
94.	76 Opra	Szofie	3	81	1	86	—	—	1	06	—	—	2	92	6	73	6	—	—	—	—	—	—	—	
																	—	73	—	—	6	73	—	—	
95.	77 Tomşa	Zaharie	—	—	5	74	—	—	3	20	—	10	9	04	9	04	9	04	—	—	—	9	04	—	—
101.	82 Brinda	Szofie	—	—	3	02	—	—	1	56	—	10	4	68	4	68	4	68	—	—	—	4	68	—	—
102.	83 Siurtya	Szofie	9	33	3	57	—	—	1	82	—	10	5	49	14	82	—	—	—	—	—	—	14	82	
103.	84 Siurtya	Iuon	—	80	3	55	—	—	1	81	—	10	5	46	6	26	6	26	—	—	—	6	26	—	—
104.	85 Buda	Iuoné	2	07	3	92	—	42	2	05	—	10	6	49	8	56	8	56	—	—	—	8	56	—	—
105.	86 Nikolaut	Nikolae	—	—	3	78	—	—	1	88	—	10	5	76	5	76	—	—	—	—	—	—	—	5	76
111.	92 Stanu	Nikolae nyamez	—	—	3	48	—	—	1	75	—	10	5	33	5	33	—	—	—	—	—	—	—	5	33
112.	93 Stanu	Iuon	—	—	4	11	1	26	2	15	—	10	7	62	7	62	4	—	—	—	—	4	00	3	62
113.	94 Farkas	Iuon	—	—	—	—	2	10	—	—	—	—	2	10	2	10	—	—	—	—	—	—	—	2	10
114.	95 Farkas	Nikolae	4	03	4	80	—	42	2	45	—	10	7	77	11	80	—	—	—	—	—	—	11	80	
115.	95 Farkas	Joszana	2	87	—	10	—	—	—	06	—	—	—	16	3	03	—	—	—	—	—	—	—	3	03
121.	101 Siurtya	Todoszie	4	39	5	91	—	42	3	27	—	10	9	70	14	09	5	66	—	—	—	5	66	8	43



1	2	3	4	5	6	7	8	9	10	11	12	13	14	15	16	17	18	19	20	21	22	23	24	25	
122.	102	Bugya Filimon örökösei	—	—	4	98	—	84	2	72	—	10	8	62	8	62	1	37	—	—	1	37	7	25	
123.	103	Groza Pavel	—	—	5	11	—	84	2	68	—	10	8	73	8	73	8	73	—	—	8	73	—	—	
124.	104	Heoja Gligor	5	29	3	86	—	84	2	00	—	10	6	80	12	09	5	61	—	—	5	61	6	48	
125.	105	Heoja Temi	7	49	4	34	—	—	2	30	—	10	6	74	14	23	4	—	—	—	4	—	10	23	
131.	110	Bogye Petru	—	—	4	27	—	42	2	04	—	10	6	83	6	83	6	83	—	—	6	83	—	—	
132.	111	Filimon Iános	—	—	5	19	—	84	2	74	—	10	8	87	8	87	5	56	—	—	5	56	3	31	
133.	112	Filimon Ilie	—	—	5	64	—	84	3	10	—	10	9	68	9	68	4	—	—	—	4	—	5	68	
135.	113	Farkas Gyorgye	17	10	4	40	—	42	2	35	—	10	7	27	24	37	13	—	—	—	13	—	11	37	
141.		Farkas Kozma	—	—	—	84	—	—	—	—	—	—	—	—	—	84	—	—	—	—	—	—	—	84	
142.		Irhás, Ilie	—	—	1	86	—	—	—	—	—	—	—	—	1	86	—	—	—	—	—	—	—	1	86
143.		Csoban* Kręcsin	—	—	5	42	—	—	—	—	—	—	—	—	5	42	—	—	—	—	—	—	—	5	42
144.		Vank Iános	—	—	4	39	—	—	—	—	—	—	—	—	4	39	—	—	—	—	—	—	—	4	39
145.		Siurtya Flora Buda Iuoné	—	—	—	30	—	—	—	—	—	—	—	—	—	30	—	—	—	—	—	—	—	—	30

(Résumé)

L'ouvrage présente un document trouvé à l'occasion de la démolition édilitaire sur le domaine de Plescutza.

On souligne l'importance de ce document révélateur pour l'état matériel des paysans, et permettant la détermination de leur nationalité; à l'exception des anciens propriétaires, tous étant romains.



## V. GOLDIȘ: „POPORUL ESTE ORIGINEA, ESTE NĂSĂCATUL IZVOR AL ACESTEI VIETI“\*

DORU BOGDAN

Personalitatea ilustrului luptător național, om politic și de cultură de primă mărime în constelația militanților naționali de la sfârșitul de veac XIX și început de veac XX a fost reconstituită în ultimii ani în liniile ei esențiale, fundamentale.

Una din sursele documentare importante de reconstituire a acestei grandioase personalități culturale și politice născute pe plaiurile Aradului o reprezintă alături de documentul de arhivă, corespondența, memorialele etc., și presa în paginile căreia sînt publicate o serie de articole referitoare la viața și activitatea lui Goldiș.

Așa de pildă, mare ne-a fost satisfacția să lecturăm cu emoția și sensibilitatea specifică pe care ți le pot crea discursurile rostite de V. Goldiș cu diferite ocazii și publicate în ziarul „Tribuna“ (Arad).

Mai precis, ne referim la discursul sau toastul rostit de V. Goldiș la Adunarea generală a fondului de teatru român ce s-a ținut la Lipova<sup>2</sup>, în 1906 și care discurs a apărut în „Tribuna“, (Arad) an X, nr. 172, din 14/27 sept. 1906, p. 6.

Cum pînă acum <sup>3</sup> după cunoștințele noastre acest discurs nu a făcut obiectul unor monografi el fiind doar folosit mai puțin decît fragmentar<sup>4</sup>,

---

\* Titlul ne aparține și vrea să surprindă ideea centrală a unui splendid discurs rostit de V. Goldiș în anul 1906 la Lipova în cadrul Adunării generale a Societății pentru crearea unui fond de teatru român.

<sup>1</sup> Vezi, mai cu seamă, Gh. Șora, *Vasile Goldiș militant pentru desăvîrșirea idealului național*, Editura Facla, 1980, 273 p. (lucrarea cuprinde aproximativ toate studiile consacrate de diverși, autori, personalității lui V. Goldiș).

<sup>2</sup> Societatea pentru fond de teatru român s-a înființat în anul 1870 avîndu-l ca președinte pe omul de cultură Iosif Vulcan. Vasile Goldiș va ajunge secretar al acestei societăți în care calitate el va redacta și șase numere ale Anuarului ei, militînd fără, preget pentru înființarea unui teatru național românesc în Ardeal.

<sup>3</sup> Nicl Mircea Popa-Gh. Șora în volumul „V. Goldiș, Scrieri, Editura Facla, 1976 și și nicl V. Goldiș în volumul „Discursuri în preajma Unirii“, 1928, nu integrează, deși, merita, considerăm noi, acest discurs revelatoriu pentru concepția sa istorică expusă în fața multimilor în termeni așa de limpezi, cu talentu-i specific.

<sup>4</sup> Vezi în acest sens Nicolae Roșuț „Contribuții arădene la dezvoltarea gîndirii social-politice din Transilvania în preajma Unirii în Studii privind istoria Aradului, Editura politică, 1980, p. 183. — Gh. Șora, — *Vasile Goldiș militant pentru desăvîrșirea idealului național*, p. 51.

considerăm că reactualizarea lui prin publicarea noastră și deci reintroducerea ideilor acestui discurs în circuitul științific este binevenită cu atât mai mult cu cât recunoscuta-i elocință ca și calitatea de atent și bun stilist și stăpînitor al limbii române ce rezultă din el, îl impun pe V. Goldiș ca un orator de frunte, el putînd fi oricînd integrat unor eventuale antologii a retoricii românești.

Toastul rostit la Lipova în 1906 îl relevă pe V. Goldiș ca un perfect cunoscător al oratoriei<sup>5</sup>.

Pe nesimțite pornind prin „captatio benevolentio“ Goldiș ajunge să trateze idei de mare esențialitate într-o formă extrem de plăcută, ceea ce-i asigură pe deplin adevărața lui la auditor (la mase).

Discursul ni-l relevă deopotrivă ca pe omul politic și de cultură atent, sensibil și extrem de receptiv, scripirea minții lui putînd să surprindă dintr-un gest anodin, sensuri adînci ce exprimă luări de atitudine naționale nemărturisite<sup>6</sup>.

Transpare din acest discurs o concepție istorică stenică, optimistă cu privire la rolul poporului român ca iăuritor de istorie (pe care-l numește „năsăcatul izvor al acestei vieți“) și în cadrul lui, rolul țărănimii.

De fapt, discursul este un cald, unul dintre multele și caldele elogii aduse poporului, țărănului român, căruia rolul său în istoria trecută și prezentă îi rezerva dreptul la o viață națională în demnitate și libertate. Discursul său se constituie într-un vehement strigăt adresat celor răspunzători de situația românilor transilvăneni obidiți și asupriți, atenționîndu-i asupra consecințelor pe care le antrenează firesc nedreapta și necugetata politică de asuprire națională și socială exercitată asupra lor.

Și în acest discurs V. Goldiș vedește că a înțeles pe deplin, chiar în termenii doctrinei materialist-dialectice raportul popor-personalități, punînd accentul pe rolul determinant al poporului în istorie, personalitățile nefiînd decît „spuma ce se naște din zbaterea valurilor puternicei vieți; poporul (în schimb) este originea, este izvorul. Săcați acest izvor — spune Goldiș — și noi (adică personalitățile — n.n.) nu mai sîntem nimic cî fără putere, fără viață cădem stîrvuri în prăpastia neființei“.

În sfîrșit, o ultimă idee ce rezultă din discursul lui V. Goldiș — omul cu largi orizonturi cultural-istorice și politice — este credința în vitalitatea poporului român care în ciuda greutăților și a „vremurilor de vijelie“ pe care le-a traversat el s-a reîntors la albia lui dintru-nceputuri, păstrîndu-și nealterată conștiința de neam și mai apoi ca cea națională, acest „paladiu al vieții noastre naționale“.

Ideile exprimate în acest discurs și rostite atât de sublim de către Goldiș, concură în chip fericit, la fixarea în termeni mult mai nuanțați a concepției istorice goldișiene, concepție care-l impune ca pe unul dintre cei mai reprezentativi gînditori progresiști români ce s-au afirmat la hotarul dintre secolele al XIX-lea și al XX-lea.

<sup>5</sup> Vezi despre aceste calități la Ion Clopoțel, *Amintiri și portrete* Editura Facla, 1973, p. 17-59.

<sup>6</sup> Vezi în discurs referirile la alegerile de la Radna.

## TOASTUL D-LUI VASILE GOLDIȘ ROSTIT LA ADUNAREA GENERALĂ A FONDULUI DE TEATRU, ÎN LIPOVA

### Cinstită masă!

Din fragedă copilărie am avut o deosebită afecțiune pentru râuri. Și azi, în orașul unde locuiesc (Arad-n.n.), cel mai predilect loc de plimbare îmi este Malul Mureșului, iar când datoria mă cheamă în capitala țării (Budapesta-n.n.), acolo tot timpul liber mi-l petrec pe malurile Dunării. Ceasuri întregi stau și privesc la valuri. Cum furnică corăbiile pe ele în sus și jos. Rîul viu poartă viața pe undele sale.

Și pe valurile apei ce se rostogolește în vale, ochii-mi sufletești alunecă departe și văd înaintea mea maestoașă și puternică marea.

Rîurile și mările au fost de la început cele mai de căpetenie mijloace ale comunicației între neamuri, mijloacele culturii. Lîngă râuri și mări s-au înălțat mai întii cetățile vitejilor și orașele de industrie și comerț.

Cum stau și privesc valurile, spumegătoare, privirea mi se întoarce spre deal și mă trezesc la răcoroasele izvoare, de unde răsar atîtea bogății ale lumii.

Fără voie adeseori mi-a răsărit gîndul în suflet : ce s-ar face, cînd izvoarele ar săca?

O, ce minune. Din izvoare ascunse în rărunchii pămîntului, din izvoarele lor murmurătoare se nasc mări semănate de binecuvîntările păcii adunătoare de comori, dar sămănate și cu sămînțele viforelor pustiitoare.

Săcate izvoarele și toată măreția aceasta de ape adunate în alvii dispare, și mările și fluviile se prefac în mocirlă respiratorie de miazmele otrăvii.

Acest gînd îmi răsare în suflet, cînd aud închinarea cu paharele pline, pentru sănătatea oamenilor.

Cum privesc în fața acestor mese și mă văd incongiurat de elita societății românești, de fluviul ce poartă corăbiile culturii noastre naționale, ochi-mi alunecă spre deal, la izvoarele acestui fluviu și înduioșat văd nefericitul nostru popor cu sudorile muncii grele arînd și secerînd ogorul.

Fără zgomot, pe nesimțite aici resare viața noastră ca neam deosebit de celelalte neamuri. Noi suntem numai spuma ce se naște din zbaterea valurilor puternicei vieți: poporul este originea, este izvorul.

Săcați acest izvor și noi nu mai suntem nimic, ci fără putere, fără viață cădem stîrvuri în prăpastia neființei.

Mă uit cu nețărmurită iubire la izvorul nostru dătător de viață. Ce apă curată varsă, ce apă vindecătoare, ce apă sămănată cu sămînțele măririi!

Dar izvorul a nămolit. Cu greu oftînd șerpuiește printre bolovani și mărăcini, izvorul, poporul este părăsit. Și atît de nobil este acest popor. În pămîntul înțelenit al fondului său sufletesc zac ascunse rădăcinile unor virtuți, cari ar putea să deie vlăstarele sale, ar pune lumea în uimire prin noblețea și dulceața fructelor, ce ar rodi.

Nu știu ce soartă mă mai așteaptă în lumea asta, dar în veci va rămîne în sufletul meu, ca izvor năsecat de mîngiere scena înduioșătoare, ce mi s-a dat să văd la alegerea mea de deputat (pentru cercul electoral Maria Radna).

Ademenirea dușmană și puterea banilor lui Iuda au adus aproape un sat întreg în tabăra contrară. A ajuns rîndul votului la dînșii și veniseră oamenii aproape de-ai noștri.

Frații din tabăra noastră îi huleau și le strigau cuvinte de ocară. Ei se uita cu ochii aprinși la noi, nu ziceau nimic, se părea că nici nu li-e rușine. Vedeau însă cînd pe unul cînd pe altul punînd mîna pe șubă cu un gest ce se părea că vrea să zică ceva. Cînd oamenii ajunseră în sala de votare, frunțașul lor pășise hotărît înaintea președintelui alegerii și cu voce liniștită, dar bărbătească zise: Domnule, noi toți votăm cu Vasile Goldiș.

Au fost trimiși în tabăra noastră. Liniștea lor sufletească a dispărut și o emoțiune furtunoasă i-a copleșit.

Plîngeau bătrîni și tineri. Îmi sărutau mîinile, îmi sărutau haina și auzii încît cuvîntul: Șubă la Șubă. Acesta era deci înțelesul gestului.

Ori cît de ademenite să fie, ori cît este bătut de gîndirea nefericirii, poporul nostru are adînc săpată în sufletul lui conștiința de neam, acest scump tezaur, acest nestimat paladiu al vieții noastre naționale.

Fost-au vremuri de vijelie, cînd spuma nației românești a dispărut de la suprafața vieții. Domnii străine s-au încuibat peste ogoarele românești.

Se părea că se șterge neamul acesta din cartea semițiilor. Țăranul a păstrat însă întotdeauna neschimbată limba românească și în suflet sămînțele viitoarelor măririi. Șuba românească e bună haină, ea niciodată nu va lăsa să înghețe germenii vieții latine din preajma Carpaților dintre Dunăre și Tisa.

Și în clipe ca acestea cînd ne bucurăm de dulceața culturii noastre românești, să ne aducem aminte de unicul, de nesăcatul izvor al acestei vieți, să ne aducem aminte de bunul nostru popor, pe care, recunoaște-ți prea l-am negles (neglizat) pînă acum. Notarii îl administrează, fibiraiile îl administrează, dar nu cunosc instituțiuni în țara aceasta, care ar avea îndatorirea să grijească la încălzirea poporului, sporindu-i bunurile pămîntești. Mi se tulbură liniștea sufletului, cînd mă gîndesc la toate ne-

dreptățile ce i se fac acestui popor, dar apuc frînele cumpătării, căci ceasul acesta are alte meniri. Pune Doamne pază gurii mele!

Vă rog însă cu toată căldura să ne aducem măcar aminte și acum de poporul nostru, să-l prindem de sufletul nostru cu cercurile iubirei. Cu sinceritate și gîndul curat să închinăm paharul întru sănătatea și fericirea poporului românesc!



V. GOLDIȘ „THE PEOPLE IS THE ORIGIN, THE PERENNIAL SOURCE OF THIS  
LIFE“

(Summary)

The author of this text turns to account an unknown speech of Vasile Goldiș said at Lipova in 1906 and published in „Tribuna“, a newspaper in Arad.

The ideas of this speech are revealing for the Goldiș's historical view.

The speech is a hot eulogy for the Romanian people, the creator of his own history.

## DIN ÎNSEMNĂRILE INEDITE ALE DR. ELIE DĂIANU (1918)

GHEORGHE NAGHI

Evenimentele anului 1918, au adus pentru poporul român, în urma unui lung șir de lupte pline de jertfe, mult așteptata făurire a unității sale naționale. În cadrul acestei lupte, cărturarii români s-au angajat cu toată plentitudinea forțelor lor, aducându-și aportul lor, alături de întregul popor român, la împlinirea aspirațiilor sale de veacuri, dreptatea socială și libertatea națională. Unii din ei au avut de suferit persecuții, maltratări, suspendări din slujbe și chiar închisoare pentru crezul lor național.

Dintre aceștia face parte și dr. Elie Dăianu, din ale cărui însemnări inedite prezentăm, partea referitoare la evenimentele petrecute în anul 1918.

Activitatea sa prodigioasă s-a manifestat pe multiple planuri, constituind un permanent exemplu pentru cei care îl vor urma publicând sute de articole, studii, cărți și traduceri, alături de care a lăsat o bogată corespondență, care vorbește de legăturile sale cu personalitățile epocii<sup>2</sup>. Multilaterală sa activitate îl face cunoscut atât în cercurile oficiale bisericesti cât mai ales politice. Vigilența autorităților se va manifesta în anii tulburi din 1916, după intrarea României în război, când este condamnat la un an închisoare.

Din perioada anilor 1917-1918 ne-a lăsat importante însemnări intitulate „Din temnițele ungurești“ cu caracter politic, istoric și cultural<sup>3</sup>. Necunoscute pînă astăzi, ele aruncă o nouă lumină asupra evenimentelor din anii plini de lupte și jertfe pentru poporul român, 1916-1918.

În arhiva cercetată de noi au rămas trei jurnale cu însemnări din perioade diferite. Primul cuprinde notițe din perioada 21 februarie, 3 martie 1917, cu 39 de file<sup>4</sup>, al doilea, din 29 septembrie — 12 octombrie

<sup>2</sup> Pentru datele sale biografice vezi; Arhivele Statului Cluj, fondul E. Dăianu, nr. inv. 4, f. 15, „Autobiografia“.

<sup>3</sup> Arhivele Statului Cluj, fondul E. Dăianu, nr. 4, f. 15; *Idem*, V. Corespondența personală, nr. inv. 409-682; nr. inv. 4. Alte informații în: *Analele Academiei Române*, tom. XXXIV, p. 129; M. Croicu. *Scrisori către Ioan Bianu*, vol. I, București, 1974, p. 362, 375.

<sup>4</sup> Arhivele Statului Cluj, Fond E. Dăianu, nr. inv. 4, f. 15, cota 5, f. 1, acte cu procesul penal; *Idem*, II, cota 23, f. 10, adeverință de la Sopron, 30 iunie 1918.

<sup>5</sup> *Idem*, IV, Manuscrise ale lucrărilor științifice ale lui E. Dăianu, nr. inv. 237, f. 1.

1917, cu 73 de file<sup>5</sup> și al treilea din 28 august — 16 noiembrie 1918, cu 80 de file<sup>6</sup>.

În studiul de față ne ocupăm numai de ultimul jurnal, primele două fiind analizate într-o lucrare anterioară<sup>7</sup>.

Însemnările lui Elie Dăianu din cel de-al treilea caiet consemnează eliberarea sa de la Sopron, începînd cu 20 iulie 1918<sup>8</sup>, ocazie fericită care îl aduce acasă spre bucuria celor doi copii ai săi, ce-l așteptau ca pe unicul lor sprijinitor. În drum spre casă trece și pe la Cut spre a-și revedea satul său de naștere, după care sosind la Cluj preluă din nou conducerea oficiului protopopesc<sup>9</sup>.

Împreună cu el — mărturisește Dăianu — au mai fost eliberați și de la Seghedin 7 persoane, „cu Braniște în frunte... dr. Zah(aria) Pop, Clopoțel, etc.”<sup>10</sup>. Eliberarea lor îl determină pe Dăianu să-l felicite pe Braniște, ca pe un vechi colaborator și prieten de suferințe încă din vremea Memorandului.

Bucuria eliberării lor este umbrită însă de aflarea în stare de detenție a altora, care de „trei ani stau sub osînda și tratarea cea mai grea întrebîndu-se cînd va veni amnestia generală?”<sup>11</sup>. El speră ca acest moment să fie cît mai apropiat fiindcă „ai noștri au făcut de nou ofert de pace și armistițiu primind toate punctele lui Wilson”<sup>12</sup>. Tot în acest sens mai precizează că „firește ungerii s-ar mulțumi acum cu Ungaria în integritate... dară e greu de crezut ca tocmai ei, cari au început războiul — cu Tisza lor — să iese așa de fericiți din el și cînd îl pierd”<sup>13</sup>.

Dăianu este plin de optimism cînd vorbește de eforturile românilor de a-și împlini visul de veacuri, făurirea statului unitar național român și de aceea consemnează cu multă vervă evenimentele care ilustrează acest mers ireversibil. Ca urmare — arată el — bucuria poporului român se manifestă amplu în toate acțiunile sale. „Azi au venit 2 învățători la mine de dorul de a mă vedea. Erau veseli și optimiști din cale afară. Spun cum s-au umilit Domnii pe sate și cum caută să învețe Deșteaptă-te Române”<sup>14</sup>.

Comparativ cu sentimentul de bucurie al românilor, atitudinea magnaților maghiari era una dintre cele mai ostile mersului evenimentelor favorabil românilor, manifestîndu-și cu orice prilej intențiile de subjugație a lor. O mărturisire a lui Dăianu confirmă această situație. Un anume preot C... din Topad îi comunică protopopului situația sa extrem de dificilă în urma căreia este nevoit să renunțe la parohia sa Somtelec,

<sup>5</sup> *Ibidem*, nr. inv. 93, f. 1.

<sup>6</sup> *Ibidem*, nr. inv. 282, f. 1.

<sup>7</sup> Din *însemnările inedite ale dr. Elie Dăianu (1917-1918)*, în „Ziridava”, 1979, XI, p. 1089-1097.

<sup>8</sup> Arhivele Statului Cluj, fond E. Dăianu, nr. inv. 282, f. 2.

<sup>9</sup> *Ibidem*, f. 1-3.

<sup>10</sup> *Ibidem*, f. 16.

<sup>11</sup> *Ibidem*

<sup>12</sup> *Ibidem*

<sup>13</sup> *Ibidem*, f. 17.

<sup>14</sup> *Ibidem*

pentru simplul motiv că nu se poate deplasa la ea. Această situație i-a fost creată de contele Teleki Laszló, care, pur și simplu, „nu-i permite să mai treacă prin pădurea lui și alt drum nu are“. Preotul solicită sprijinul lui Dăianu pentru rezolvarea acestei situații de necrezut, pentru ca astfel să frângă „veleitățile acestui feudalism întârziat“<sup>5</sup>.

Națiunea maghiară era și ea supusă oprimirii chiar din partea magnaților din neamul ei, motiv pentru care, consemnează Dăianu, la Budapesta a izbucnit revoluția. De aceea militanții români, printre care se numără și el, socoteau util și necesar ca un membru al Comitetului Național să meargă la T. Mihali pentru grabnice îndrumări privitoare la convocarea Congresului Național<sup>6</sup>. Nu după mult timp, românii din Cluj primesc știri despre tulburările de la Budapesta unde Tisza a fost împușcat de revoluționari în fața soției sale<sup>7</sup>.

Participând la ședințele săptămânale ale băncii „Economul“ Dăianu scrie și despre sosirea acolo a lui Vasile Moldovan, eliberat recent din temniță, considerat „... oratorul celor eliberați“, cu știrea importantă că „... în Ardeal curînd vor veni trupe române“. În același timp ne informează că soldații români ai regimentului 63 au fost lăsați acasă<sup>8</sup>.

Dăianu este la curent și cu revoluția din Rusia, fără să se pronunțe în vreun fel asupra ei, mărturisind doar influența acesteia asupra soldaților maghiari<sup>9</sup>. El descrie atmosfera revoluționară ce domnea peste tot consemnînd înfrățirea dintre diferitele naționalități oprimate din imperiul austro-ungar ce se destrăma. Amos Frâncu în fruntea unei deputații de ofițeri cu „Nemzeti T.“ din Cluj și comandantul Siegler, declară în 3 noiembrie 1918 hotărîrea lor de a se constitui în Comitet Național pentru menținerea ordinii precizînd în același timp că nu depun jurămintul de credință Austro-Ungariei ci „numai senatului național român îi fac jurămint de fidelitate“<sup>20</sup>.

Personalitate politică și culturală pregnant ilustrată de însăși activitatea sa, dr. E. Dăianu face parte din pleiada de clerici români cărturari care în acei ani s-au alăturat cu cea mai vie însuflețire luptei pentru triumful cauzei românești și — un lucru extrem de semnificativ — cu vădite sentimente antimonarhice. O relatare de ordin personal confirmă aceasta. În timpul unei sf. liturghii, la momentul pomenirii regelui își aduce aminte de acesta cu milă adăugînd „dar nu știu lui fostui-a milă de mine că avea putere și totuși nu m-a restituit în libertate, deși în 23 octombrie 1916 bună cunoștință am făcut noi!“<sup>21</sup>.

Evenimentele din pragul unirii Transilvaniei cu România se scurg cu repeziciune, afirmîndu-se dorința de neînfrînt a poporului român de a-și vedea visul de veacuri realizat. Insemnările lui Dăianu, ca martor

<sup>5</sup> *Ibidem*, f. 26.

<sup>16</sup> *Ibidem*, f. 24.

<sup>17</sup> *Ibidem*, f. 33.

<sup>18</sup> *Ibidem*, f. 35.

<sup>19</sup> *Ibidem*

<sup>20</sup> *Ibidem*, f. 41.

<sup>21</sup> *Ibidem*, f. 38.

ocular și participant activ în fruntea românilor la aceste evenimente primesc un plus de importanță.

Pe lângă consemnarea proclamației către țărani pentru menținerea ordinii dată de Amos Frâncu și difuzată în 500 de exemplare<sup>22</sup>, Dăianu ne relatează cu lux de amănunte **Adunarea Națională** desfășurată la Cluj în 3 noiembrie 1918, unde s-a declarat cu însuflețită azeziune pentru unirea Transilvaniei cu România, adunare la care este invitat și el. La el acasă vin cei de la Adunare „după steag, pe care el îl scoate din pod, iar o companie lungă de ofițeri vin să-l preia“, pentru a-l duce în piața Matia 9, unde se ține adunarea<sup>23</sup>. De acum înainte steagul românesc nu va mai trebui ascuns la vreunul din luptătorii naționali în podul casei, ci va flutura cu demnitate în centrul orașului. Tricolorul românesc fiind adus la adunare Amos Frâncu îl salută „accentuând sfințenia simbolului național și unirea noastră în gând și în simțire, ce o reprezintă steagul. „Publicul e însuflețit la culme“, consemnează Dăianu ca participant la adunare. Dr. Poruțiu, delegatul Comitetului Național, incredințat de Alexandru Vaida, deschide adunarea și propunându-l pe Amos Frâncu ca președinte trasează principiile după care se călăuzesc românii. După aceea Dăianu în discursul său propune în final citirea proiectului de rezoluție, întocmit de A. Frâncu, fiind primit cu „un entusiasm de nedescris“<sup>24</sup>. Cei prezenți depun jurământul către Senatul Național și drapelul românesc, jurământ pe care Dăianu îl transmite integral;

**„Noi jurăm credință și alipire, în pace și război, în viață și moarte, Senatului Național Român pentru Ardeal, din Cluj, ca o secție a Senatului Național din Arad și făgăduim că vom asculta poruncile lui și de nime altul nu vom asculta. Și steagul nostru național îl socotim simbolul nostru sfânt și nici un alt simbol nu vom urma — deși toate le respectăm! Trăiască libertatea națională!“<sup>25</sup>.**

După depunerea jurământului a avut loc ședința pentru alegerea senatului, a comisarilor și a comitetului executiv, din comitet făcând parte și Elie Dăianu, ca șeful secției de presă, cu colaboratorii Vasile Moldovan, Emil Isac și Coriolan Suciu ca secretar.

Entuziasmul poporului român a fost imens, bucuria cuprinzând toate păturile sociale. Pentru unii bucuria a fost fatală. Dăianu se referă la un caz petrecut în 4 noiembrie 1918 cu numitul Aleman Dancăș, un fost poștaș din Rășinari, deținut în temnița din Cluj, care în momentul eliberării naționale, de bucurie „l-a lovit apoplexia“. La înmormântarea acestuia pe lângă Dăianu au mai luat cuvântul P. Feneșan în numele tinereții și dr. Giurgiu în numele Senatului Român<sup>26</sup>.

Senatul Național Român pentru a-și face cunoscute hotărârile avea nevoie de un ziar propriu, pentru a cărui înființare Dăianu va depune un

<sup>22</sup> *Ibidem*, f. 42-43.

<sup>23</sup> *Ibidem*, f. 43.

<sup>24</sup> *Ibidem*, f. 44.

<sup>25</sup> *Ibidem*, f. 45.

<sup>26</sup> *Ibidem*, f. 50.

efort deosebit întâmpinând și inerente dificultăți. Fruntașii români nu se puteau hotărî pentru denumirea viitorului ziar românesc al cărui nume trebuia să semnifice importanța momentului. S-au propus diferite numiri ca **Solia Ardealului**, **Solia Viitorului**<sup>27</sup>, oprindu-se în cele din urmă la cel de **Voința Neamului**<sup>28</sup>. La aceste dificultăți s-au mai adăugat lipsa hîrtiei, a literelor<sup>29</sup>, greutățile organizării, care în vîltoarea evenimentelor erau dificile<sup>30</sup>.

Autorul însemnărilor consemnează evenimentele petrecute pînă la data în care clujenii merg la Arad pentru a discuta punctele de vedere aflate în divergență și atitudinea lor față de comitetul Partidului Național Român din Arad. Dăianu certifică prezența la Arad a lui Poruțiu, ca prieten cu Șt. Cicio Pop, Dr. Hațieganu, avînd asupra lor un mterial de susținere al punctelor de vedere proprii, întocmit de el<sup>31</sup>.

Cu aceste considerații se sfîrșesc însemnările lui Dăianu de natură politică, continuate probabil, însă, starea necorespunzătoare a celui de-al treilea caiet, cu multe foi volante, de la Arhivele Statului din Cluj, determină presupunerea că unele foi au fost pierdute, lipsindu-ne astfel de continuarea acestor prețioase mărturii.

O altă problemă care a preocupat cercurile românești, inclusiv pe Dăianu, așa cum o dezvăluie în aceste însemnări este cea bisericească. Deși protopop unit. spera ca și atîția alții, ca unirea Transilvaniei cu România va rezolva problema atît de spinoasă a diferențierii românilor, prin refacearea unității bisericești.

Mărturii interesante relatează Dăianu și despre presiunile de deznaționalizare făcute în Biserică asupra episcopilor și opoziția sa, fâțișă și hotărîită, împotriva unor asemenea presiuni.

Ziarul **Calea Vieții** dezvăluie „tămîierea“ pe care o face foaia **Unirea** episcopului din Gherla, ceea ce —precizează Dăianu — atrage dezaprobarea tuturor uniților, inclusiv a lui<sup>32</sup>. Condamnă slugărnicia unora din clerul superior unit fapt care a dus, consideră el, la deznaționalizarea multora. În cadrul acestor considerații el istorisește o întîmplare. A fost rugat la o înmormîntare să predice ungurește. „Firește, zadarnică rugare! Mai ales că erau români maghiarizați de prin părțile Gherlei lui Szabó... Și mumăsa născută Moldovan... și maghiarizați! Nu era de mine mediul acela, **cum nu e nici acesta**, a lui Moldovan Gergely și Sándor Iozséf<sup>33</sup>. Privește cu dispreț la acestea (ca Moldovan Gergely), care, în noile împrejurări politice, îl salută de la distanță în limba română<sup>34</sup>. O situație similară relatează Dăianu despre canonicul Papfalvi. Constantin

<sup>27</sup> *Ibidem*, f. 51.

<sup>28</sup> *Ibidem*, f. 64.

<sup>29</sup> *Ibidem*, f. 57.

<sup>30</sup> *Ibidem*, f. 70.

<sup>31</sup> *Ibidem*, f. 79-80.

<sup>32</sup> *Ibidem*, f. 5.

<sup>33</sup> *Ibidem*, f. 18.

<sup>34</sup> *Ibidem*, f. 21.

Pop, tipograful din Făgăraș care a tipărit cărticica de rugăciuni pentru care a fost închis Dăianu, fost împușcat în război pentru sentimentele sale românești, iar soția lui, nepoata lui Papfalvi, fiind întemnițată, s-a îmbolnăvit de tuberculoză și a murit. Papfalvi, om al lui Kossuth — afirmă Dăianu — a umblat pe la dieta din Debrețin pînă și-a schimbat numele de Papuc „în patriticul Papfalvi și iată că o nepoată a sa moare ca o martiră a războiului“ pentru întregirea neamului. Și Dăianu relatează în continuare că „purtată prin temniță și torturată pînă la moarte, aceasta a voit să fie Păpucescu. Averea ei a fost vîndută pentru „infidelitate“ în folosul erariului<sup>35</sup>.

Pentru atitudinea sa românească Dăianu nu a fost văzut bine nici de cercurile politice ale vremii sale, așa cum o reflectă activitatea sa, și nici de cele bisericești, așa cum o consemnează cu prilejul apariției unui articol în acest sens în ziarul maghiar **Estihirlap**. Ostilitatea întîmpinată de Dăianu din partea superiorilor săi bisericești este cauzată — mărturisește Dăianu — de toastul rostit de dr. Breyar cu prilejul instalării lui Iuliu Hosszu în care îi recomandă să fie ca antecesorul, iubit de oficialități, afirmații ce au scandalizat clerul, inclusiv pe Dăianu<sup>36</sup>.

Așa cum reiese din însemnările sale, Dăianu este preocupat de unitatea bisericească a neamului, motiv pentru care propune probabil superiorilor săi ideea „legii românești ca bază a unității noastre religioase“<sup>37</sup>.

În însemnările dr. E. Dăianu găsim și alte amănunte interesante care vorbesc de exemplu despre cenzura scrisorilor românești sosite în Transilvania din România<sup>38</sup>; contribuțiile bănești adunate de el pentru ajutorul copiilor săraci (100 cor.)<sup>39</sup>; vizita primului neromân din Cluj pe care a primit-o după venirea de la Sopron, a rectorului Universității, dr. Schneller István<sup>40</sup>; întîlnirea cu Bereș care a fost închis 2 ani și o lună, dîndu-i-se doar o „întrerupere“<sup>41</sup>. Consemnează apoi și faptul că în 8 noiembrie 1918 „la ora 12 sosi Lucaciu cu multe vești despre devastările și jefuirile moșii-lor“<sup>42</sup>. Cu privire la găzduirea unui soldat, Vasile Popa din „jurul“ Turzii, Dăianu ne mărturisește că a scăpat din temniță și că a fost deținut din“.. martie și ținut aici nejudecat. Îmi spune că socialiștii au spart porțile temniței de i-au slobozit pe toți... Nu mai putea de bucurie“<sup>43</sup>. Pentru aceste motive, Dăianu este „satisfăcut de mersul evenimentelor“.

În concluzie putem afirma că însemnările protopopului dr. Elie Dăianu, martor ocular și participant activ la evenimentele hotărîtoare din anii 1916-1918, care dezvăluie date și nume necunoscute, întregesc peisajul politic al vremii, constituind o nouă și importantă sursă de informare.

<sup>35</sup> *Ibidem*, f. 10-12.

<sup>36</sup> *Ibidem*, f. 32.

<sup>37</sup> *Ibidem*, f. 33.

<sup>38</sup> *Ibidem*, f. 7.

<sup>39</sup> *Ibidem*, f. 6.

<sup>40</sup> *Ibidem*, f. 5, 13.

<sup>41</sup> *Ibidem*, f. 16.

<sup>42</sup> *Ibidem*, f. 53.

<sup>43</sup> *Ibidem*, f. 28.

Problemele dezbătute de Dăianu au un conținut social-politic istoric și cultural și sînt concretizate în: lupta românilor pentru realizarea dezi-deratelor lor de veacuri, dreptatea socială și libertatea națională, eveni-mentele tumultuoase ale anului 1918, adunările naționale, constituirea Se-natului Național din Cluj, problema unui ziar național, situația politică externă, consecințele Revoluției din Rusia simțite în Transilvania, situa-ția românilor din închisori, aspecte ale deznaționalizării, dorința de unifi-care bisericească pe baza „legii românești, eliberarea din închisori a tutu-ror deținuților politici printr-o amnistie generală, mesajul pentru buna înțelegere a tuturor naționalităților conclocuitoare.

Toate aceste aspecte ce rezultă din însemnările lui Dăianu constituiesc documente de o valoare istorică apreciabilă care descoperă un militant activ și progresist în arena luptei pentru drepturile inalienabile ale nea-mului românesc.

Însemnările prezentate constituie mărturii în plus care întregesc da-tele cunoscute pînă acuma despre evenimentele premergătoare realizării celui mai măreț ideal al neamului românesc, făurirea statului unitar na-țional român prin unirea Transilvaniei cu vechea Românie la 1 decembrie 1918.



(Summary)

Going on with the study published in „Ziridava“ XI, in 1979, the author brings new documentary data noted in the diary of the publicist and militant dr. Elie Dăianu.

The questions debated by E. Dăianu in his diary are: the fight of the Romanians for bringing into being their grievances from centuries social justice and national freedom, the stormy events of 1918 (the national meeting at Cluj, on 31 november), the constitution of the national senate in Cluj, the outside political situation, the consequence of the russian revolution in Transilvania, the Romanian's state in the prisons, aspects of the denationalization of the Romanians and so on.

## DOCUMENTE INEDITE PRIVIND LEGĂTURILE DE PRIETENIE DINTRE VASILE GOLDIȘ ȘI ION LUCA CARAGIALE

GHEORGHE ȘORA

Aniversarea a 130 de ani de la nașterea lui Ion Luca Caragiale<sup>1</sup> și a 120 de ani de la nașterea lui Vasile Goldiș<sup>2</sup> depășește atit actul de simplă pietate cit și reconsiderarea strictă a unor netăgăduite valori spirituale ale poporului român. Ion Luca Caragiale ca și Vasile Goldiș aparțin deopotrivă culturii și istoriei noastre prin contribuția adusă cauzei naționale într-o eroică luptă pentru libertate și dreptate socială în cadențele largi și solemne ale nemuritorului „Deșteaptă-te Române“ al lui Andrei Mureșanu. În perspectiva timpului ei și-au cîștigat o valoare de simbol. Din slova lor răbufnește indignarea față de nedreptățile sociale și politice pe care românii de dincoace de Carpați erau obligați să le îndure.

Din documentele inedite pe care le prezentăm acum, rezultă că Vasile Goldiș nutrea o mare prețuire pentru Caragiale, pe care îl iubea nespus, cu care se afla în relații de strînsă amicitie și pe care îl socotea pe drept cuvînt un talent superior și ales, un mare patriot<sup>3</sup>. Prețuirea era de fapt reciprocă<sup>4</sup>. Creatorul „Năpastei“ și al „Momentelor“, prieten în general, după cum se știe, al românilor ardeleni, va colabora, invitat fiind de Goldiș la ziarul „Românul“ din Arad, semnînd aci articole în apărarea conducerii Partidului Național Român (inclusiv al directorului ziarului în cauză) față de acuzațiile — nu toate nedrepte, de fapt, ci dimpotrivă, — pe care i le aducea grupul tinerilor „tribuniști“<sup>5</sup>. Și — de asemenea va poposi la Arad, ca oaspete al prietenului său ardelean. La moartea lui I.L. Caragiale, Goldiș, într-o scrisoare trimisă fiului acestuia, Mateiu, își exprima încă o dată „nespusa jubire ce am avut pentru și neuitatul meu amic și marele Dtale părinte“<sup>6</sup>. La împlinirea unui sfert de veac de la

<sup>1</sup> La 30 ianuarie 1852, în satul Haimanale, județul Prahova. Satul a primit în zilele noastre numele Ion Luca Caragiale.

<sup>2</sup> Conform documentelor oficiale existente la 12 noiembrie 1862 în satul Mocirla din județul Arad, denumit azi Lunca Teuzului.

<sup>3</sup> Românul, I, 1911, nr. 94, (30 aprilie/13 mai), p. 1-2.

<sup>4</sup> Șerban Cioculescu, *Viața lui I. L. Caragiale*, ediția a III-a, Editura Minerva, București, 1972, p. 377-400.

<sup>5</sup> Românul, I, 1911, nr. 67, (23 martie/5 aprilie), p. 3.

<sup>6</sup> Biblioteca centrală universitară „M. Eminescu“ — Iași, fond, Ibrăileanu, arhiva nr. 56.

moartea marelui dramaturg, în calitate de președinte al „Astrei“, Vasile Goldiș va fi în fruntea acțiunii de ridicare a unei statui scriitorului, lansind în acest sens și liste de subscripții în întreaga țară<sup>7</sup>.

Legăturile strînse ale lui Vasile Goldiș cu autorul „Scrisorii pierdute“, au făcut ca tocmai în „Românul“ să apară, în 1912, și primele poezii ale lui Mateiu I. Caragiale. Există însă destule motive — pe care le vom arăta mai jos — ca să se considere că acest gest nu a însemnat doar un serviciu adus postum unui prieten, ci a pornit și dintr-o sinceră și reală apreciere a talentului tînărului poet, în condițiile în care critica literară a timpului era în general în cel mai bun caz indiferentă față de acestea.

Într-un articol publicat în „Românul“, scris de Vasile Goldiș, se afirma cu o ascuțită pătrundere estetică: „Numele lui Ion Caragiale a apărut iar în publicistica noastră, de astă dată însă precedat de un prenume: Mateiu. Fiul marelui scriitor a început a scrie, sau, mai potrivit, a început să publice. Credem că e mai potrivit așa fiindcă forma definitivă a versurilor sale nu arată o factură de debutant, ci de stăpîn pe tehnica poeziei“. Și, în continuare: „dl. Mateiu Ion Caragiale a moștenit de la gloriosul său părinte ceva din bogata lui putere de observațiune și mult din acea scrupulozitate profesională, care l-a îndemnat să nu publice niciodată nimic, pînă ce, prin cizelare continuă n-ajunge la forma definitivă“. Și articolul se păstrează tot atît de elogios pînă în final: „E o îmbucurătoare coincidență că aceste probe de talent ale fiului lui Ion Luca Caragiale ies la iveală tocmai în luna în care a murit acesta. Din stejarul prăbușit în neant a răsărit un mugure pe care-l dorim să ajungă la proporțiile stejarului“<sup>8</sup>.

Rîndurile de mai sus ne mai arată și un alt motiv al deschiderii paginilor „Românului“ colaborărilor lui Mateiu Caragiale (exprimat clar de Goldiș și în scrisoarea către fiul lui Ion Luca la care ne-am referit mai sus). Vasile Goldiș, în calitate de director al ziarului „Românul“ dorea ca în acest fel numele de Caragiale să se perpetueze în paginile periodiceului arădean și după moartea ilustrului dramaturg și prozator. Se exprimă astfel, încă o dată, foarte convingător și emoționant sentimentul unei alese și durabile prietenii.

\*

Se cunoaște îndeosebi faptul că Vasile Goldiș devine la 1 ianuarie 1911 directorul ziarului „Românul“, la care vor colabora cele mai reprezentative condeie scriitoricești, printre care și Ion Luca Caragiale, care se afla în exil la Berlin. Acesta se bucură în rîndurile arădenilor de stimă și admirație pentru frumusețea scrisului său și pentru marele serviciu adus „sfintei noastre cauze“<sup>9</sup>. Din această perioadă de început al ziarului „Românul“ dăm publicității nouă scrisori inedite adresate lui Caragiale în 1911 prin care este invitat să colaboreze la periodicul arădean unde era director. Fie că îi cere colaborări permanente la ziar, sau îi împărtășește

<sup>7</sup> *Transilvania*, 57, 1926, nr. 11-12, p. 646.

<sup>8</sup> *Românul*, 11, 1912, nr. —, (13/26 iunie), p. —.

<sup>9</sup> Șerban Cioculescu, op. cit., p. 382.

din preocupările și grijile sale sau îi cere „iertare“ pentru necazurile pricinuite; Goldiș se dovedește un conducător iscusit și devotat cauzei naționale. Cere nouă scrisori se află în posesia Bibliotecii Academiei R.S.R. Corespondență, cotă S.52, LV (1-9) nr. inv. 22075-83. Anexăm în continuare un fragment de scrisoare în legătură cu I.L. Caragiale păstrat în Arhivele statului din Arad și o scrisoare a lui Vasile Goldiș trimisă în 1912 lui Mateiu I. Caragiale. Această scrisoare se păstrează la Biblioteca Centrală universitară „M. Eminescu“ — Iași, fond Ibrăileanu, arhiva nr. 56, pentru a completa cât mai fidel atmosfera epocii respective, admirația și prețuire pentru Caragiale, pe care Aradul și arădenii i-au păstrat-o totdeauna cu căldură și devotament.

## A N E X Ă :

Arad, 2 ianuarie n. 1911

Iubite domnule Caragiale !

Cu prima ianuarie vechi 1911 apare numărul întâi al noului ziar înființat de partidul național român din Transilvania și Ungaria. Se va numi „Românul“ și e pus sub direcția mea. Ar fi pentru cauza noastră națională un mare câștig, dacă primul număr din acest ziar ar cuprinde și câteva șire din condeiul D-voastră, atât de iubit la noi. Vă rog deci cu toată insistența să binevoiți a-mi trimite<sup>10</sup> ceva pentru ziar. Orice. Nicht gebieten werd ich dam Sängere<sup>11</sup>.

Al D-voastră adinc devotat  
Vasile Goldiș

Arad, 26 aprilie n. 1911

•

Iubite, dragă nene Iancule !

Până acum (marți după amiază) n-am primit încă nimic de la maestru. Cred să primesc mâine. Te rog să începi cât mai curînd seria grandioșelor articole. Trebuie să curățim atmosfera și asta n-o poate face altul, decît Caragiale.

<sup>10</sup> Caragiale informat de conflictul grav ce izbucnise între conducerea partidului național și mănunchiul de intelectuali din jurul lui Goga, rămîne cîtva timp nedecis de a colabora la „Românul“. Pînă la urmă, Caragiale făgăduiește că este dispus să colaboreze la periodicul arădean.

<sup>11</sup> „Nu voi porunci eu cîntărețului (lăutarului — n.n.)“.

Mai am o rugare. Te rog frumos să-mi dai voie a publica foiletoane și de la scriitori din România, cari nu sunt amestecați în daravera cu „Tribuna”. Altfel e imposibil să scot foaia căci n-am material. Eu pra bucuros ași publica material totdeauna de la cei mari, dar asta nu se poate iar o reducere a extenziunii ar produce impresie penibilă. Și așa scriitorii cari sunt membrii ai societății scriitorilor, din București au hotărât boicotarea „Românului”. Acum numai D-ta ne poți scoate din belea<sup>2</sup>. Ar fi foarte bine, dacă ai pregăti material pentru numărul nostru de Rusalii iarăși de la mășterii cei mari. Te rog să-i scrii lui, Coșbuc și d-nului I. A. Brătescu-Voinesti ca să ne trimită din când în când lucrări d'ale lor. Coșbuc a primit de la mine aici în Arad 200 cor(oane) pentru 4 foiletoane. (fie vers, fie proză), cite 50 cor(oane) de unul. Deocamdată mai mult nu se poate.

Te sărut cu iubire. Sărut mîinile Doamnei și salut cu drag pe toți ai Dumitale.

Devotat  
V. Goldiș

Lui Coșbuc i-am trimis telegrama întocmai așa, cum ai conceput-o.

Arad, 13 mai n. 1911

Iubite maestre !

Azi a apărut scrisoarea și micul meu răspuns. Scrisoarea e splendidă și a ieșit foarte bine. Cred că nici greșeli de tipar n-o să aflii. Acum Te rog pe toți Sfinții să urmezi înainte cu colaborarea vitejească. Seria discutată încă astă iarnă e absolut necesară. Apoi și ceva literar. Când o să primesc traducerile făgăduite?

Vasile Goldiș  
Admirator,

Înc'odată Te rog insistent să ai bunătatea a scrie d-lui Brătescu-Voinesti. Apoi să faci tot posibilul pentru a ne cîștiga un corespondent în Paris.

Saluțări

---

<sup>2</sup> Caragiale trimite mai multe articole, dar nu literare, ci politice, prin care atacă ziarul „Tribuna”. Vasile Goldiș îi mulțumește în cuvinte entuziaste: „Poate nici nu poți să-ți dai seama ce mare serviciu ai făcut sfintei noastre cauze naționale prin scrisoarea ce mi-ai trimis-o acum în urmă. Am încremenit, într-adevăr, cînd am văzut că la infamia „Tribunei”, pe cari... atît de admirabili o caracterizezi, nimeni nu se mișcă. O nație sănătoasă ar fi sărit întreagă să zdrobească capul șarpei care ne otrăvește viața publică cu balele lui. Acum simțim ușurare. Tot nu suntem așa de ticăloși. Am dat perfidia în judecata românimii întregi. Iată românimia își spune judecata prin unul, care reprezintă adevăratul „geniu românesc”. Și judecata aceasta este atît de dreaptă, atît de înțeleaptă și atît de spontană, încît sunt convins că va brăzda adînc chiar și opinia publică românească, atît de viciată de păcatul indolenței.

Bietul Lucaciu<sup>3</sup> a suferit o mare pierdere prin moartea iubitei sale consoarte. Așa ne prăpădim încetul cu toții. Am dispus să ți se trimită de la noi regulat „Tribuna“, ca să fii bine informat despre toate. Cred că acum primești toate gazetele noastre. Încă odată vin să Te rog să-mi dai permisiunea a publica foiletoane de la scriitorii din România, cari ne-au mai rămas. Fără colaborarea lor îmi este aproape imposibil să scot gazeta. Te rog dar fii îndurător. Vom griji să nu fie nimic porcărie.

Te sărut cu drag. Sărut mî(i)nile Doamnei. Salut pe toți ai Dumitale.

•

Arad, 15 maiu 1911

Iubite maestre !

Moartea doamnei Lucaciu ne-a umplut pe toți de adîncă mîhnire. Am făcut toate așa cum mi-ai telegrafiat. E o mare și sinceră manifestație de doliu. Nefericitul nostru frate Vasile poate să-și afle mîngîierea în dragostea generală ce i se arată din acest trist prilej.

Am primit povestea clasică<sup>4</sup>. E întradevăr clasică, dar și mai clasică este haina în care e îmbrăcată. Te felicit și-ți mulțumesc din suflet. Romînul, pe care mi-l promiți, este foarte bine venit, căci în curînd se sfîrșește „Mary de Björson“. Aștept cu mare nerăbdare articoli de fond. O să facă — sunt convins — mare senzație și o să lumineze pe deplin situația noastră.

Iancu zice, că Vi-a scris. Toți ai noștri Vă salută cu drag.

Eu îți sărut mîinile și rămîn al D-tale cel mai devotat servitor.

V. Goldiș

•

Arad, 16 maiu n. 1911

Iubite dragă nene Iancule !

Telegrama D-tale din urmă a sosit prea tîrziu. Numai azi dimineață. Astfel nu am mai putut pune în fruntea ziarului condolarea propusă. S-a scris însă iar un articolaș din prilejul înmormîntării. Cred, că am făcut destul. Povestea e admirabilă.

Îți sărut mîna, cu care ai scris-o.

V. Goldiș

Te salut cu devotament

---

<sup>3</sup> Vasile Lucaciu, tribunist și militant pentru realizarea statului național unitar român din 1918.

<sup>4</sup> Este vorba de o foarte frumoasă poveste din literatura japoneză intitulată „Fata din lună“, publicată în „Romînul“, I, 1911; nr., 109, (18/31 Mai), p. 1-3.

Iubite dragă nene Iancule !

Isac îmi trimite scrisoarea aci alăturată s-o public în „Românul“. Ți-o trimit Dumitale. Dacă zici s-o public, să mi-o retrimiți și eu o public, dacă însă ai fi de părere ca să nu o public, n-o public. Asta i-am scris și lui Isac. Așdori să-Ți scriu mai multe, n-am timp, cite 15-20 scrisori pe zi. Nu pot.

V. Goldiș  
Te sărut cu drag

Coșbuc e aici. Mi-a adus lucruri admirabile. O să vezi. Te salută. Vorbim de D-ta Azi seară suntem la cină mare împreună. Dorul nostru e la D-ta. Coșbuc pleacă la Carlsbad.

Salve



Iubite dragă nene Iancule !

Am primit toate scrisorile. Să mă ierți, că nu Ți-am putut răspunde pînă acum, dar o afurisită de influență m-a trîntit pentru 10 zile în pat. Abia ieri m-am sculat. Recunosc ticăloșia noastră<sup>5</sup>. Dar ce să mă fac. Ziarul se tipărește noaptea în 4 ore „Cu grabă mare“.

Cu manuscrisul D-tale voi proceda însă de aci încolo altfel. Le voi da să le culegă ziua cu răgaz. Corectarea o voi face eu singur totdeauna, voi face apoi încă o revizie, iară a doua revizie Ți-o trimit D-tale la Berlin și numai astfel corectată se va da articolul respectiv în foaie. Cred, că în chipul acesta articoli D-tale de aci încolo vor ieși fără absolut nici o greșeală. Vezi bine procedura asta e foarte scumpă pentru noi, dar o fac măcar să știu că plătesc din buzunarul meu. Numai Te rog să nu mă mai sparii (sperii — n.n.) cu sistarea colaborării, că mă bagi în groapă. Și acum nevasta mea nu mi-a dat scrisoarea D-tale să o citesc numai după ce m-a sculat din pat, căci s-a temut de vre-o catastrofă. Știa, că atunci, cînd îmi trimiseseseși telegrama aia, am pus lingura jos (era tocmai la prînz) și n-am mai mîncat 2 zile aproape nimic de năcăjit și amărit. Te asigur că n-o să mai vezi greșeala în articoli. D-tale. Coșbuc nu știu unde e acum, Lucrarea cea din urmă: „**Odiseu în coliba slugii sale**“ mi-a trims-o din Viena. Se vede că-și petrece bine acolo. Îndată ce voi primi ceva pozitiv de la dînsul, Te voi aviza. Vaida e acum la Carlsbad. Dacă-i scrii simplu pe numele lui, trebuie să-l afle, căci e medic de baie.

Acum ne procurăm tipografia noastră proprie. Ne-am cumpărat palat<sup>6</sup> în mijlocul Aradului. Acolo instalăm o nouă tipografie proprie. Te

<sup>15</sup> Este vorba de dese greșeli de tipar cu care apar articolele lui Caragiale în ziarul Românul. Dramaturgul român este foarte supărat pentru aceasta și cere lui Goldiș „să evite orice greșeală de tipar“ în viitor dacă dorește să mai colaboreze la ziar.

<sup>16</sup> Este vorba de palatul ziarului „Românul“ din Arad, unde era redacția și locuința lui Vasile Goldiș, de pe actuala stradă Anatole France nr. 6.

rog să-mi scrii ce fel de caractere să ne procurăm anume pentru ortografia D-tale, căci noi de pildă pe *ê* nu-l avem, nici pe *ê*. Vom procura însă tot ce ne vei porunci D-ta. Și acum **ad rem**. Aștept cu grozavă nerăbdare seria aia de articole, despre care vorbisem astă iarnă. Acum ar veni admirabil ca răspuns la măgăriile lui Goga.

Te rog să nu Te superi, că din „**Schițe Nouă**“ am retipărit în numărul de azi: „**Partea Poetului**“. Se potrivește de minune pentru Goga. Aluzia cu „**Lupta pentru libertate**“ îi scriu azi, tot așa și lui Horică. O să-Ți comunic răspunsul. Dragă, iubite nene Iancule. Te așteptăm cu drag și dor mult. Vom merge la mănăstire<sup>7</sup> și cred că acolo o să-l îmbătăm și pe iubitul nostru dr. Iancu. Vino, că Te așteptăm cu inimile și brațele deschise. Aștept romanul promis de la iubitul nostru amic tânăr L. I. Caragiale. Acuși se gată drama și atunci vine rîndul aceluia roman. Deci zor.

Îți sărut mîinile. Tot astfel mult stimatei Doamne. Tuturor respectuoase salutări. Te aștept cu dor. A. D-tale devotat.

V. Goldiș



Arad, 4 iulie n. 1911

Iubite dragă nene Iancule !

Nu te credeam atît de crudel, ca să lași atîta vreme în nedumeriri și dureri un suflet, care Te iubește în toată sinceritatea și din adîncul său. Eram și sunt încă și astăzi rănit pentru temerea mea, că Te-am supărat cu ceva, că doar vre-o vorbă nepotrivită Ți-a întors inima de la mine.

Eu nu sînt meșter al condeiului și cred prea ușor că am greșit. Cu toată umilința mea față de un geniu atît de mare, ca I.L. Caragiale, așteptam totuș(i) o vorbă de ocară măcar, căci de la D-ta, iubite dragă nene Iancule, și ocară e miere dulce pentru mine. N-am primit însă nimic. Acum în sfîrșit cu mare încungiur aflu cauza supărării, de-o (fi) cu adevărat aici. Mî se spune, că ai fi supărat, pentru că ai văzut colaborînd la Românul și pe P. Locusteanu<sup>8</sup>. Se vede, că tot eu sunt de vină. D-ta m-ai întrebat, dacă L(ocusteanu) e redactor la R(omânul) ori ba? Am răspuns că nu-i, după cum de fapt nu-i. Era să fie, dar, lucrul s-a schimbat și mai ales după auzirea întîmplării cu D-ta nu l-am mai primit ca redactor, cu toate că voia foarte mult să vină. Nu era vorba însă între noi despre colaborarea lui din cînd în cînd. Astfel nici nu știam, că asta încă Te supără. Recunosc însă că D-ta ai deplină dreptate și în consecință viu a-Ți comunica faptul, că din 1 iulie n(nou) am întrerupt or(i)ce legătură cu domnul P.L. din București și de la acest dat ziarul nu mai primește din condeiul lui absolut nici un șir, cu toate că mi-a făcut sărmanul multe servi-

<sup>7</sup> Mănăstirea Hodoș Bodrog din județul Arad.

<sup>8</sup> Petre Locusteanu l-a atacat în 1909 pe Caragiale în ziarul „Viitorul“ cu prilejul neînțelegerilor lui cu Teatrul Național și consideră că el nu mai poate colabora la Românul alături de acesta. Goldiș este dispus să repare greșala înlăturîndu-l pe calomniator.



cii p-acolo la începutul greutăților noastre. Piedica deci, iubite dragă nene Iancule, acum este delăturată și eu aștept colaborarea D-tale. Publicul e nerăbdător și toată lumea mă întreabă, când o să mai cetim ceva din condeiu Maestrului. Apoi starețul mănăstirii Bodrogului ne tot așteaptă cu purcelul fript și cu vin de Galșa, că i-a, promis să mergem odată să-l cercetăm cu D-ta. Dar' :

Vezi rîndunele se duc  
Se scutur frunzele de nuc,  
S-așează bruma peste vii :  
De ce nu-mi vii, de ce nu-mi vii?!

O vino iar la al meu sîn, iubite, scumpe, dragă nene Iancule. Sărut mîinile Doamnei, salut pe domnișoara și pe iubitul tînărul nostru colaborator L.I.C. Pe D-ta te sărut de mii de ori.

Vasile Goldiș



Arad, 23 iulie n. 1911

Mult adorate, dragă nene Iancule!

Mulțumesc pentru șirele mîngăietoare<sup>19</sup>. Și așa e bine. Oricum e bine, Oricum e bine, numai să nu Te știu cumva supărat pe noi. Trebuie să știi, că noi toți cei dîngiurul „Românului“ Te stimăm și iubim atît de mult, încît ne-am simți toți adînc vulnerați, dacă Te-am ști supărat pe noi, căci am crede, că doar am săvîrșit vre-o necuviință față de acela, pe care cu adevărat îl adorăm. Să știi, că la prima reprezentație în București a piesei, la care lucrezi acum noi Arădenii mergem cu toții. Asta o fi apoi o demonstrație culturală. O să-mi duc și nevasta atunci la București pentru prima dată. Să știi că starețul mănăstirii Te așteaptă oricînd cu mare venerațiune. Pe atunci, cînd vei veni la noi, vor fi copti poate și strugurii. La toată întîmplarea am dori însă, ca să vină atunci pe la noi și mult stimata D-v., familie, să cunoască iubirea noastră<sup>20</sup>.

Sărut mîinile Doamnei, salut pe toți ai D-tale, iar pe D-ta Te rărut cu drag.

Adînc devotat admirator,  
V. Goldiș

<sup>19</sup> Caragiale uită de supărare și trimite din nou articole Românului. Fericitul director îi trimite o scrisoare de mulțumire care se încheie așa: „Îți sărut mîinile și te salut cu stimă, iubire și devotament“.

<sup>20</sup> Pentru arădeni, Caragiale a fost un cetățean de onoare, iar scurtele sale popasuri aici ca și colaborarea la Românul, au fost veritabile momente de aleasă delectare.

... Era în săptămîna cea mare a Paștelor din 1911, cînd mă trezesc la mine acasă în Arad cu mult regretatul și scumpul meu amic nenea Iancu Caragiale. Îmi spunea, că vine de la București și că-mi aduce ceva de la Alexandru Vlahuță. Eu eram atunci directorul ziarului românul din Arad. Și-mi spunea nenea Iancu: Vlahuță urmărește cu înduioșare lupta ce o duceți voi aici pentru deșteptarea și întărirea conștiinței naționale. Vă trimite un mic dar de paști și vă sărută pe toți cu drag și cu dor. Și nenea Iancu îmi întinde o bucată de hîrtie, pe ea slova lui Alexandru Vlahuță, o poezie, „**Triumful așteptării**“. Era glasul profetului. Poezia a fost publicată în numărul de Paști al Românului, în 10/23 Aprilie 1911.

Nu știu și nu cred să mai fi fost publicată de atunci și altundeva, dar astăzi, cînd vedenia profetului trup s-a făcut, eu cred a împlini o sacră datorie, față de geniul dispărut acum și el dintre noi recitînd aici (la o adunare literară publică — n.n.) „**Triumful așteptării**“.

„Revistei Viața Românească pentru d.(omnul) Mateiu I. Caragiale<sup>22</sup>



Arad, 28 iunie n. 1912

Iubite domnule Caragiale

Trimit durerea mea să-ți vestească nespusa iubire ce am avut pentru și în veci neuitatul meu amic și marele D-tale părinte, care a fost Ion Luca Caragiale. Și cu acest trist prilej te felicit pentru admirabilele poezii ce le văd în „Viața Românească“, cu numele D-tale. Maestrul mutat acum de la noi a fost un sincer și bun amic al ziarului „Românul“ din Arad, organul de publicitate al partidului național din Ungaria și Ardeal. Ași fi prea fericit dacă fiul de mari nădejdi al neuitatului mort ar vrea să moștenească de la marele său părinte aceiași amicitie pentru organul unui partid care între cele mai grele împrejurări luptă pentru dezrobirea nefericitului neam româneesc din Ungaria și Țara Ardealului. Vin să te rog să-ți aduci aminte de noi. Pentru „Românul“ ar fi mare cîștig moral dacă Mateiu Ion Caragiale ar publica din cînd în cînd cîte o poezie a sa în coloanele lui. Sîntem săraci, dar totuși din toată sărăcia bucuros am plăti de fiecare poezie (inedită) cîte 20 lei, deoarece țin foarte mult la aceea că numele lui Caragiale să rămînă și pentru mai departe în coloanele „Românului“ care a fost de mai multe ori ilustrat prin articolele ieșite din maeștrul condei al marelui D-v., părinte. Ași fi prea fericit, dacă așa primi răspunsul D-v., la aceste șire și vă rog să primiți asigurarea deosebitelor considerațiuni ce vi le păstrează al D-v., devotat serv

Vasile Goldiș

Directorul ziarului „Românul“

<sup>21</sup> Arhivele statului Arad, Fond personal Vasile Goldiș, nr. 1, fila 293. Evocarea este făcută după anul 1918, probabil la o adunare a despărțămîntului Astrei.

<sup>22</sup> Biblioteca centrală universitară „M. Eminescu“ Iași, fond, Ibrăileanu, arhiva nr. 56.

# NEUE BELEGE FÜR DIE FREUNDSCHAFTSBEZIEHUNGEN ZWISCHEN VASILE GOLDIȘ UND ION LUCA CARAGIALE

(Zusammenfassung)

Der Verfasser stellt 11 bisher unbekannte Briefe vor, die Vasile Goldiș (1862 — 1934), der rumänische Pädagog, Politiker und Publizist von europäischer Tragweite, verfasst hat. Nach seiner Professurzeit in Karansebesch und Brașov liess sich Vasile Goldiș 1901 in Arad nieder, wo er den nationalen Kampf der Rumänen aus Transsilvanien leitete. Im Jahre 1911 wurde er zum Direktor der Arader Zeitung „Românul“ ernannt, dem Presseorgan der Rumänischen Nationalen Partei.

Die elf Briefe sind an Ion Luca Caragiale gerichtet (1852 — 1912), der sich 1911 im Exil in Berlin befand. Durch seine Werke — Novellen, Skizzen, Pamphlets und Theaterstücke — wurde Caragiale zum volkstümlichen Schriftsteller und war sowohl im Land, als auch im Ausland sehr geschätzt.

Vasile Goldiș ersuchte ihn wiederholt, bei der Zeitung „Românul“ mitzuarbeiten und auf diese Weise für die Verteidigung der Würde der Rumänen einzutreten, die sich unter der österreichisch-ungarischen Herrschaft befanden.

Der letzte Brief (vom 28. Juni 1912) ist an den Sohn des grossen Schriftstellers, Mateiu I. L. Caragiale, gerichtet; darin wird letzterer aufgefordert, die Zusammenarbeit mit der Zeitung als Erinnerung an seinen verstorbenen Vater weiterzuführen.

# MUZEOGRAFIE



## PIESE REPREZENTATIVE DE CERAMICĂ ÎN COLECȚII PARTICULARE ARĂDENE

ALEXANDRU BRAICA

Ceramica, străveche îndeletnicire umană, a dobândit treptat, pe lângă caracterul inițial, preponderent utilitar și trăsături artistice, devenind cu timpul o ramură importantă a artelor decorative și aplicate, strâns legată de amenajarea interioarelor și de ideea de confort organizat. Dezvoltarea sa în timp s-a făcut în concordanță cu materialele și tehnicile de care a dispus societatea în diverse etape istorice, dar și în acord cu evoluția spirituală de idei și concepții despre lume, chiar dacă această legătură nu este întotdeauna evidentă și ușor de urmărit.

Porțelanul se deosebește de alte produse ceramice în special de faianță, prin transluciditate și prin starea de vitrificație. Tehnica și arta prelucrării sale a apărut pentru prima dată în sec. XI, în China și a cunoscut mai multe perioade de dezvoltare. Din timpul dinastiei Sun, porțelanul a început să fie pictat. În secolul XVII-XVIII, porțelanul chinezesc a cunoscut o mare înflorire artistică, impunându-se porțelanurile din familiile verde, roz și neagră.

În Europa porțelanul a început să fie cunoscut în sec. al XVII-lea prin piesele chinezești, aduse de marinarii portughezi, piese care se vindeau pentru o greutate egală în aur. Aceasta a stimulat încercările ceramiștilor europeni de a produce o pastă asemănătoare.

### Date din istoria manufacturilor europene

#### Meissen

— 1709, Johan Friedrich Böttger reușește după numeroase încercări legate și de descoperirea unor zăcăminte de caolin, să producă porțelanul alb.

— 1710, fondează cu permisiunea regelui Saxoniei în Dresda o manufactură de porțelan, care s-a mutat în același an la Meissen.

— la început forma și ornamentația pieselor a imitat pe cele ale porțelanului chinezesc, ulterior s-au introdus ornamente de culoare aurie și arginte, executate de meșteri ai orfevrăriei, cum a fost aurarul Irmingger.

— 1719, moare Böttger

— pictori de seamă ai manufacturii: Gregor Höroldt și Samuel Stölzel, care se afirmă prin executarea unor miniaturi de mare succes,

precum și Johan Gottfried Mehlhorn care a introdus cu succes pictura cu pigment albastru.

— ceamist modelor al acestei prime epoci a fost Johan Gottlieb Kirchner, care a lucrat începînd din anul 1730 la realizarea unor animale în mărime naturală apoi împreună cu Johan Joachim Kändler la Statuia lui August cel Puternic, toate pentru Palatul japonez.

— o nouă comandă primită de Kändler a fost din partea contelui Brühl, un mare serviciu de masă, denumit „cu lebedă“, executat cu deosebită măiestrie.

— Kändler se orientează apoi spre plastica mică, executînd grupuri de personaje, oglindind aspecte ale vieții de la curte precum și viața burgheziei, a țărănimii, figuri de meseriași, figuri animaliere precum și scene extravagante sau exotice cu comedianți, arlechini, sau personaje orientale

— după 1840 se intensifică curentul rococo, scenele chinezești fiind înlocuite cu scene grațioase după tablourile lui Watteau; unul din meșterii vestiți ai rococoului a fost Friedrich Elias Mayer.

— în această perioadă este introdus ca ornament motivul „cepei“, cu pigment albastru.

— în perioada 1744-1745, a războiului silezian, 1756-1763, a războiului de 7 ani, manufactura înregistrează un regres.

— între 1774-1813 manufactura a fost condusă de contele Camillo Marcolini, dar nici acesta nu reușește să o redreseze.

— 1817 s-a descoperit noul pigment sub glasură cu verdele de crom; tot atunci apar în repertoriul ornamental frunzele de viață de vie.

— 1827 apare ca noutate cromatică auriul strălucitor.

— 1828—1835 renumitul pictor Ludwig Richter lucrează în cadrul manufacturii.

— 1830 manufactura regală se transformă în manufactură de stat.

— 1833—1840 întreprinderea a fost condusă de Heinrich Gottlieb Kühn, sub care s-au introdus multe îmbunătățiri tehnice, cuptoarele vechi au fost adaptate pentru cărbune, de asemenea au fost realizate noi sortimente de pastă și noi culori.

— noul conducător al manufacturii a fost Raithel (1890-1894) care a făcut noi experiențe de ordin tehnic privind compoziția chimică a pastei și aplicarea culorilor cu efecte de relief a pastei (pâte-sur-pâte).

— la începutul secolului XX pătrund influențele Jugendstil, care au cîștigat cu greu aderență la public datorită inerției gustului vechi.

**Surse bibliografice:** — Renate Dolz, „Porzellan“, München, 1977.

— Gloria Ehret, „Porzellan“, München, 1979.

## Viena

— Claudius Inocentius du Paquier fondează o manufactură de porțelan, cu ajutorul lui Böttger, a aurarului Christoph Conrad Hunger, a ceramistului Samuel Holzer și a pictorului Gregor Höroldt.

— Hunger produce potire strălucitoare, pe care le decorează cu decorații fine de aur și mici pietre de rubine și turcoaze.

— caracteristice pentru produsele fabricii au fost scenele pictate cu motive chinezești, cu flori caracteristice Vienei, apoi cu flori indiene și mai târziu cu flori specifice pentru Germania.

— dintre pictorii importanți menționăm pe cei ai casei imperiale: Bottengruber, Helchis, Carl Wendelin Anreiter, Anton Franz Josef Schulz.

— datorită greutăților financiare Du Paquier e nevoit să vîndă manufactura împărătesei Maria Terezia.

— 1744-1784 marchează perioada de trecere de la rococo la clasicism, avînd ca model în acest sens, manufactura din Sèvres.

— pictorii mai importanți ai acestei perioade au fost Johann Sigismund Fischer, Christian Daniel Busch, Samuel Hitzig precum și pictorii specializați în flori: Johann Gottfried Klinger și Johann Daffinger.

— ceramiști modelori au fost: Josef Niedermayer și Leopold Danhauser.

— 1784 — datorită greutăților economice manufactura a fost scoasă la vînzare și intră în posesia noului înobilat Konradt von Sorgenthal pînă la moartea acestuia în 1805.

— în această perioadă își desfășoară activitatea modelorul Anton Grassi, care a executat mai ales porțelan bisquit, precum și pictorii Georg Perl și Joseph Leithner.

— 1864 — întreprinderea este lichidată și porțelanurile rămase nedecorate au fost vîndute în întregime.

— imitațiile tîrzii de Alt-Wien provin de la Josef Vater (după 1850) și Franz Dörlf (după 1880).

— manufactura vieneză de astăzi de la Augarten este o fundație nouă din anul 1922.

**Surse bibliografice:** — Renate Dolz, „Porzellan“, München, 1977.

— Gloria Ehret, „Porzellan“, München, 1979.

### Schlaggenwald

— 1789 — Franz Anton Haberditzel a fondat în Rabensgrün lângă Schlaggenwald o fabrică de porțelan care a funcționat pînă în 1793 împreună cu comerciantul Jakob Just din Turingia.

— 1791 — contele von Kaunitz proprietar din Rabensgrün a fondat o fabrică de porțelanuri împreună cu primarul Johann Georg Paulus și ceramistul Johann Georg Reumann.

— perioada de înflorire a fost în anii 1820-1840, sub conducerea lui Hass și Lippert.

— din 1876 s-a numit Fabrica Haas și Czjek.

— din 1904, numele fabricii a fost Sommer și Matschak.

**Surse bibliografice:** — Renate Dolz, „Porzellan“, München, 1977.

— Gloria Ehret, „Porzellan“, München, 1979.

### Höchst

— 1746 — prințul Johann Friedrich Karl von Ostein a aprobat comercianților Johann Cristoph Göltz și Johann Felician Clarus din Frank-



furt deschoderea unei fabrici de porțelan la Höchst, care producea și faianță.

— 1750 — Johann Benkgraff, venit de la Viena, produce piese de porțelan, împreună cu pictorul J. Zeschinger și S. Feilner.

— 1756 — manufactura s-a ruinat.

— serviciile executate erau variate, ornamentate cu peisaje, în culori purpurii. Castroanele aveau forme zoomorfe iar ca piese specifice erau lămpile de masă, vasele multicolore, cămile și lavoarele.

— în prima etapă subiectele predilecte erau figurile de comedianți cu membrele disproporționate sprijinite de obicei de un trunchi de copac, grupuri de țărani precum și perechi de îndrăgostiți.

— alte subiecte constau în modelarea unor figuri de împărați turci, de asemenea figuri de chinezi precum și grupuri de vânători realizate toate cu o deosebită finețe de meșterul modelor Feilner.

— Russingers și Melchior introduc scene de factură franțuzească, cu păstori și oi, cu copii dansind și cu scene mitologice reluate după sculptorul Falconet. Tot ei au realizat nenumărate busturi după personalități cunoscute, în proporții miniaturale.

— la mijlocul sec. al XIX-lea fabrica a fost cumpărată și transferată la Damm lângă Aschaffenburg unde sub conducerea lui Melchior își continuă activitatea până în 1796.

### Ludwigsburg

— 1758 — prințul Karl Eugen von Württemberg a întemeiat o manufactură de porțelan.

— conducător tehnic a fost Joseph Jakob Ringler care a lucrat înainte în manufacturile din Viena și Nymphenburg și care a condus fabrica până în 1804. Alături de el a lucrat pictorul Gottlieb Friedrich Riedel.

— O dată cu mutarea reședinței princiare la Ludwigsburg manufactura cunoaște o perioadă de ascensiune; după moartea pictorului Riedel, manufactura intră într-o fază de decădere, dar sub prințul Friedrich începând din 1806, cu ajutorul unor specialiști francezi, manufactura cunoaște o nouă înflorire.

— 1759—1767 — apogeul succeselor din domeniul plasticii, dominată de activitatea lui Johann Cristian Beyers, perioadă în care se face trecerea de la stilul rococo la clasicismul sobru. Temele cu amorezi, vânători, precum și cele cu personaje chinezești în veșminte luxuriante sînt înlocuite cu grupuri mitologice, alegorii, muzicanți și scene din viața burgheziei. Personajele se remarcă printr-o expresie elevată, ușor melancolică.

— ornamentele în relief de pe veselă au fost înlocuite cu suprafețe plate pictate cu peisaje, flori, păsări și fructe.

— după moartea lui Friedrich, manufactura decade din lipsă de sprijin material și în 1824 își închide porțile.

**Surse bibliografice:** Gloria Ehret: „Porzellan“, München, 1979.

### Wincennes-Sèvres

— 1738 marchizul d'Orry de Fulvy, obține dreptul de a produce por-

țelan „în stil saxon“.

— 1745 — după numeroase încercări, frații Dubois din Chantilly dar mai ales ajutorul lor, Francois Gravant, reușește să producă o pastă pentru porțelan de bună calitate; în același an ia naștere o societate pe acțiuni cu rol de a finanța producția în serie a acestui porțelan.

— conducerea tehnică a fost acordată chimistului parizian, membru al Academiei Jean Hellot, problemele de plastică și ornamentație au revenit aurarului regal Duplessis și emailorului Mathieu; director artistic a fost Huls iar din 1751 Jean-Jeaquès Bachelier.

— 1753 — regele a acordat întreprinderii titlul de manufactură regală de porțelan și în același timp a hotărît mutarea la Sèvres a acesteia.

— în această perioadă se produce emanciparea de sub influența manufacturii din Meissen și Chantilly dobîndind caracteristici proprii, imprimare de Claude Thomas Duplessis care a proiectat modele de servicii și vase cu silueta suplă și gît îngust; motivele în relief sînt înlocuite cu o bogată ornamentație de fond.

— o specialitate a fost realizarea florilor de porțelan în relief, fixate în montură metalică utilizate mai ales pentru împodobirea ceasornicelor de masă și a lustrelor.

— 1751, Bachelier produce porțelanul bisquit din care Blondeau execută figurine de copii sau perechi de îndrăgostiți, după picturile lui Boucher.

**Surse bibliografice:** Gloria Ehret, „Porzellan“, München, 1979.

### **Neapole**

— 1771 — Regele Ferdinand IV al Neapolului a fondat o manufactură în care a fabricat porțelanul moale (pâte tendre), pe care o mută în 1773, de la Portici, la Neapole.

— 1806 trupele franceze au ocupat manufactura, Joseph Bonaparte a vîndut-o unei firme franceze.

— manufactura a executat servicii de porțelan mai ales pentru curțile regale. Astfel a fost serviciul „Herculanum“, pe care Ferdinand l-a făcut cadou tatălui său în Spania; serviciul „etrusc“ a fost un cadou pentru regele George al III-lea al Angliei.

— serviciile mai mici erau decorate cu scene tipice italiene: imagini de vînătoare, păsări, corăbii.

— în secolul al XIX marca fabricii (litera N avînd deasupra o coroană) a fost foarte mult falsificată, sau uneori confundată cu marca altor manufacturi.

### **Capodimonte**

— 1743 Carol al II-lea — regele Neapolelui și Siciliei, a construit și fondat manufactura regală de porțelan, numindu-l pe chimistul Livio Ottavio Schepers director și pe Giovanni Caselli, pictor expert.

— figurinele cele mai caracteristice au fost: sfinții, zeitățile, păstorii, animalele, precum și figurile de comediantși plini de temperament, toate modelate de Scwager Giuseppe Gricci.

— formele veselei imitau pe cele din Meissen și Viena.

— 1759, Carol III-lea a predat fabrica cu tot inventarul fratelui său Ferdinand VI, regele Spaniei care a redeschis-o la Buen Retiro lângă

Madrid, dar din lipsă de materii prime lucrează mult timp numai pentru curtea regală.

— 1804 sub conducerea lui Bartolome Sureda și cu ajutorul ceramistului Vibien din Sèvres, se fabrică porțelanul dur.

**Surse bibliografice:** Renate Dolz, „Porzellan“, München, 1977.

### **Herend**

— 1839 — manufactura la scurt timp după fondare a fost preluată de Moritz Fischer.

— Fabrica înregistrează un mare succes cu copierea serviciilor străine, executate pentru aristocrația maghiară.

— tipic pentru Herend au fost imitațiile ornamentelor victoriene, cu fluturi și flori, decorurile chinezești, decorurile rothschildiene cu 12 grupe diferite de păsări, decorurile walesiene, ornamentele cu delfini în relief, în sfârșit decorurile Siang-roșu și Siang-negru, constau în ornamente geometrice de origine est-asiatică, executate cu pigment auriu.

— 1864, după închiderea manufacturii vieneze, împăratul Franz Iosif a cedat modelele și motivele ornamentale manufacturii din Viena. Decorul denumit „petersilien“, executat în cadrul fabricii a fost livrat curții vieneze în mod exclusiv.

— 1948 manufactura a fost naționalizată, continuându-și activitatea.

**Surse bibliografice:** Renate Dolz, „Porzellan“, München, 1977.

## A. FIGURINE

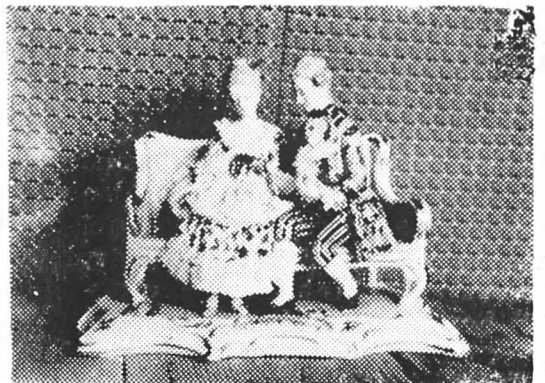
### 1. Pereche de amorezi

O tînără pereche plimbîndu-se Tînăra în costum de epocă cu crinolină în dungi de culoare carmin și verde. Ține în mîna dreaptă un evantai închis, în timp ce cu mîna dreaptă ridică cu eleganță pulpana rochiei. Alături pășește un tînăr gentilom înclinat cu politețe spre tînăra femeie, ținînd într-o mîna jobenul, iar cu celaltă ridicată într-un gest ceremonios. Soclul pictat cu grupuri de cîte trei cercuri care se întretaie, 19 x 20 cm, Viena, 2/2 XVIII. Colecția A. I.



### 2. Pereche de amorezi

Pe o canapea sînt așezate două personaje: O tînără femeie în stînga, cu o rochie amplă, cu dantelă, ornamentate cu frunze și flori aurii. Tînărul gentilom poartă o redingnotă de culoare gri, ornamentată cu un decor vegetal pictat în brun. Pantalonii au dungi aurii alterînd cu dungi de culoare brună. Ține cu delicatețe mîna tinerei. Soclu cu motive rocaille subliniate cu auriu. 14 x 19 cm, Viena, 2/2 XVIII, colecția L. L.



### 3. Tînăra femeie citind o scrisoare

O tînăra femeie în costum de epocă așezată pe un scaun, ținînd o scrisoare în poala rochiei.

Fața ovală, părul șaten coafură înaltă. Expresia meditativă. Rochia este decoltată și dantelată la piept, corsajul legat cu panglică subțire aurie. Din talie, două panglici late tivite cu brun roșcat, cad în părți, subliniind linia amplă a rochiei, de culoare roz cu flori albastre. 11 x 5,5 cm, Viena, 1/2 XIX. Colecția B. I.



### 4. Pereche de amorezi

O tînăra pereche la plimbare. Tînăra în costum de epocă cu flori roz-mov și aurii, cu o panglică mov — pal în partea de jos. Rochia decoltată cu mîneca treisferturi, dantelată. Pe cap o bonetă legată cu o panglică galbenă. Ridică ușor cu un gest elegant poala rochiei. În dreapta un gentilom cu perucă gri, vestă vișinie, pantaloni albastru-mov, ciorapi albi. Ține în mînă o pălărie, cealaltă ridicată într-un gest ceremonios. Soclul pictat cu verde 21x17 cm, Vincennes, 1/2 XVIII.



## 5. Copii cu flori

O fetiță așezată, purtând o rochie amplă, verde pînă la talie și albă în rest. Mîna dreaptă adusă la gură, copilărește. În mîna stîngă ține un coșuleț cu flori albastre. În dreapta o altă fetiță, în picioare, cuprinzînd-o pe după umăr pe cealaltă. Ea poartă o bonetă albă cu flori albastre, bluză vișiniu-mov cu eșarfă galbenă. Pe jos, ghirlandă de flori. 24x11,5 cm, Meissen, 2/2 XIX, Colecția B.I.



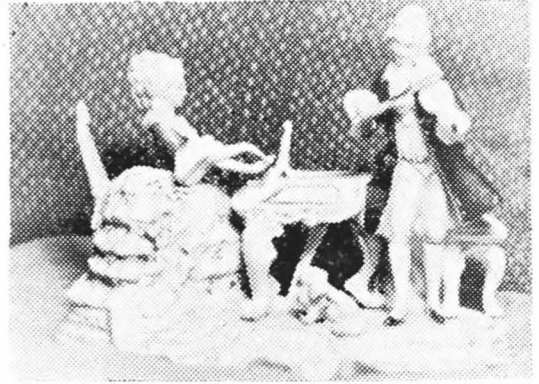
## 6. Pereche de amorași cu mandolina

În stînga, o tînără femeie așezată, ținînd în mîna dreaptă niște note muzicale. Poartă o rochie de crinolină, cu un che-nar de dantelă în partea de jos. Un trandafir galben în părul șaten și altul mov în decolteul rochiei. Alături în dreapta un cîntăreț cu mandolină, stînd în picioare ușor aplecat și urmărind partitura. Poartă pălărie neagră cu pană roșie, coletă dantelată, pelerină roșie, vestă mov, pantaloni verzi, ciorapi albi, pantofi negri. Soclu cu motive marcate cu auriu 11,5 x12 cm, 1/2 XIX, Colecția B.I.



## 7. Duetul

O tânără femeie așezată pe un scaun, cîntînd la clavecin. Trăsăturile delicate. Coafură complicată cu un coc înalt. Poartă o bluză brun-roșcată cu jabou la guler și mîneci treisfer-turi. Rochia de crinolină cu flori mărunte. În dreapta, un personaj cîntînd la vioară. El poartă peruchă de culoare gri și este îmbrăcat cu jachetă neagră, vestă albă, pantaloni gri, ciorapi albi, pantofi negri. În spatele personajului un taburet. Sub clavecin, un cățel. Soclul cu motive rocaille. 15x23 cm, Capodimonte, 1/2 XVIII, Colecția N.P.



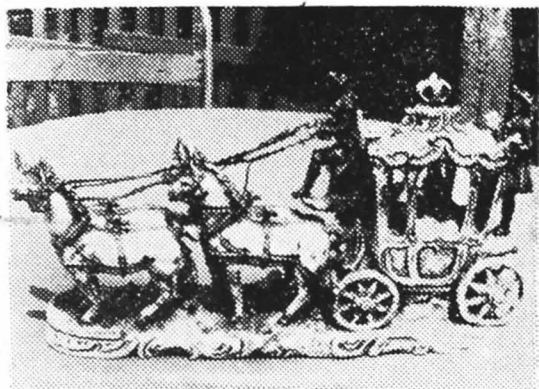
## 8. Gentilom

Un tânăr gentilom în picioare, într-o atitudine elegantă ținînd în mîini un baston negru. Poartă un joben negru, perucă gri, frac negru vestă albastru-cobalt, cămașă, lavalieră și pantaloni albi, cizme negre. Soclul circular cu flori multicolore. 17 x6,5 cm, Neapole; 1/2 XIX Colecția B.I.



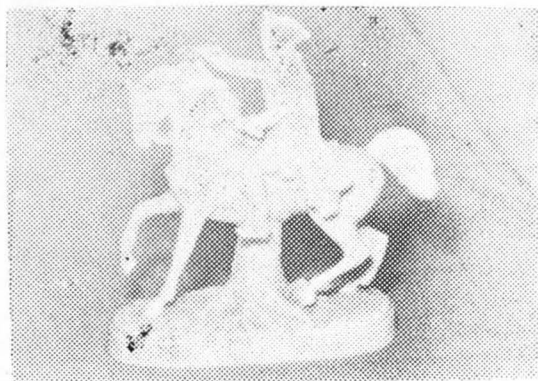
## 9. Caleașca cu patru cai

O caleașcă imperială avînd însemnele cu cei trei crini ai familiei Bourbonilor. În cupeu o tînără femeie în costum de epocă de culoare galbenă avînd alături un buchet de flori. Un gentilom își ia rămas bun de la ea, înclinîndu-se respectuos. Pe capră vizitiul ținînd hățurile, pe o platformă în spatele cupeului, lacheul. Ambii au redingota albastră și pantaloni mov. Soclul cu motive rocaille 23 x 46 cm, Sevres, 2/2 XIX, Colecția E.A.



## 10. Prințul Karl Eugen călare

Figurina reprezintă pe fondatorul manufacturii de porțelan din Ludwigsburg, prințul Karl Eugen, călare, într-o atitudine majestuoasă, ținînd cu o mînă hățurile iar cu cealaltă întinsă profetic. Soclu oval cu un trunchi de copac ca element de susținere a calului și a călărețului. 16x13 cm, porțelan biscuit, Ludwigsburg, 2/2 XVIII, Colecția B.M.





## 11. Tinăra femeie cu coșul

Femeia cu fața ovală, privind cu cochetărie în jos. Pe cap o pălărie gălbuie cu panglică mare, roșie înodată în față. Un personaj ce poartă o rochie avînd fondul brun-roșcat pe care sînt pictate medalioane cu flori roșii și albastre. Sorț albastru cu decor auriu. Bluza albă dantelată. În jurul gîtului coleretă de dantelă încrêtită. Mîneca scurtă, dantelată. Ține în mîna dreaptă un coș, iar cu stînga își prinde cu cochetărie o cută a sorțului. La picioare flori multicolore. Soclu cu motive rocaillle, subliniate cu auriu, 18x8,5 cm, Höchst, 2/2 XVIII, Colecția B.I.



## 12. Vinzătorul ambulant

Piesa reprezintă un vinzător ambulant cu o colivie pe care este așezat un papagal verde cu capul roșu. Personajul poartă pălărie cu boruri largi negre. Părul lung, șaten. Vestă albastră cu decor auriu pantaloni pînă la genunchi, în dungi roșii pe fond roz. În spate, la șold, două păsări atîrnate de o pușcă. Mîna dreaptă adusă cu emfază la piept. În spatele personajului, o buturugă. Soclu cu motive rocaillle marcate cu auriu. La picioare cîteva flori, 18x7 cm, Höchst, 2/2 XVIII Colecția, B.I.



### 13. Țăran cu cimpoi

Un țăran maghiar cîntînd la cimpoiul pe care-l ține sub brațul drept. Poartă pălărie plată, neagră, cu pană albă, cămașă albă, vestă roșie, izmene largi, albe, cizme negre. Soclu ornamentat cu acolade aurii, 24x11,5 cm, Herend, 1/2 XX, Colecția B.I.



## B. FARFURII

### 14. Farfurie

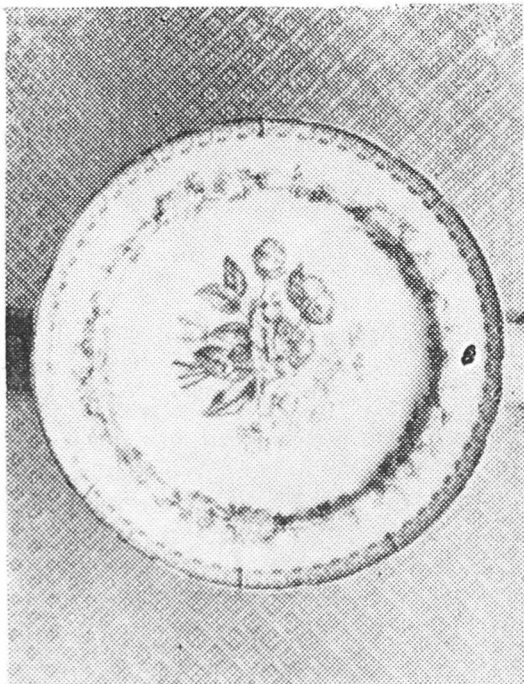
Farfurie cu buza ondulată avînd pe margine buchețele de flori albastre, galbene și roz; pe fund un buchet mare de flori pictate în roz, cărămiziu și galben, încadrate de frunzulițe verzi. D=35 cm, Viena, 2/2 XVIII colecția B.M.



### 15. Farfurie

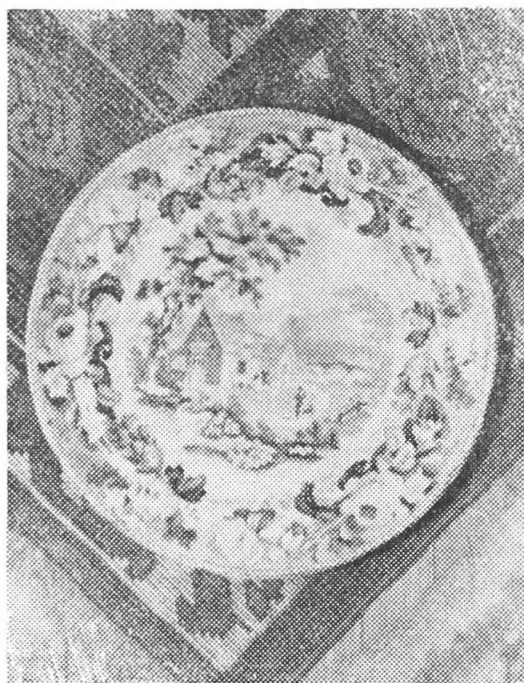
Marginea farfuriei ornametată de jur împrejur cu flori încadrate de frunze stilizate. Pe zona denivelată dintre marginea și fundul farfuriei, cuprinzând porțiuni egale din ambele, o ghirlandă circulară de flori de trandafiri, mac, bujori încadrată de frunze.

Pe fund un buchet de flori de cîmp și frunze, în albastru, pe fond alb. D=26 cm, Copeland, 2/2 XIX, Colecția P.D.



### 16. Farfurie

Marginea piesei este ornametată pe fond albastru cu motive florale în alb și tonuri de albastru, reprezentînd buchețele încadrate de frunze verzi. Pe fundul farfuriei un peisaj cu o casă în fața căreia stau două femei. Pe un drum care duce spre casă se îndreaptă un personaj cu o boccea pe umăr, însoțit de un cîine. Totul pictat în tonuri de albastru. D=24 cm., Davenport, 2/2 XIX, Colecția B.M.



### 17. Farfurioară

Farfurioară ornamentată cu patru câmpuri decorative, delimitate de câte trei nervuri reliefate peste care se suprapune un motiv rocaille, pictat în interior cu verde, conturat cu aurii. Câmpurile sînt ornamentate cu flori galbene, albastre, roșii-mov și frunze verzi și brun-roșcate. D=10,5, Schlagenwald, 2/2 XIX, Colecția H.G.



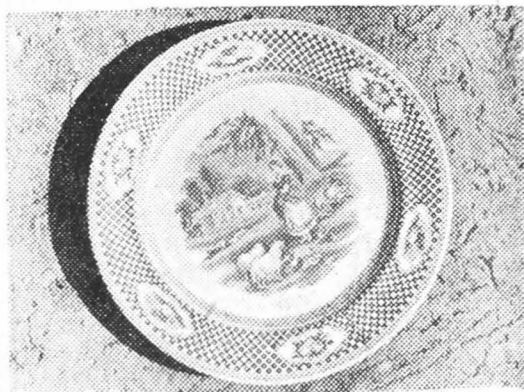
### 18. Farfurie

Marginea farfuriei, ornamentată cu motive fitomorfe și trei scoici de mare, pictate pe fond albastru închis; pe fond alb trei lujeri de flori exotice, cu petale albe punctate cu gri și albastru; frunzulițele pictate în albastru pe fondul alb al farfuriei. D=26,3 cm, Althea, 2/2 XIX Colecția P.D.



## 19. Farfurie

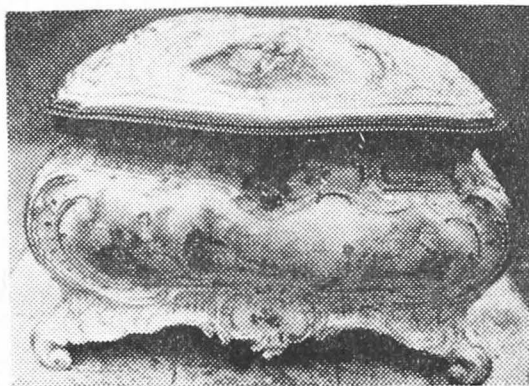
Marginea farfuriei ornamentată cu șase medalioane alternând motive florale cu scene animaliere. Fundalul bordurii ornamentat cu motive geometrice în tablă de șah, cu verde. Pe fund o scenă cu o tânără femeie care aruncă grăunțe la mai multe păsări și doi miei. În planul doi, o casă încadrată de pomi cu frunzișul bogat, pictate de asemenea cu pigment verde. D=30 cm, Marcat cu verde, sub glazură: „Bessarabia J.M.-S“, 2/2 XIX, Colecția B.T.



## C. ALTE CATEGORII

### 20. Caseta

Piesă ornamentată cu motive rocaille și pictată cu scene de gen pe capac, un tânăr cu gitară îmbrăcat în jachetă mov și pantofi galbeni stînd pe o bancchetă alături de o tânără care poartă o rochie de crinolină, de culoare roșie. Pe fațada centrală a casetei o scenă asemănătoare amplasată pe o terasă ce dă spre un parc, celalte fațade ornamentate cu buchețele de flori roz, albastre și galbene. I=21 cm, L=28 cm, l=23 cm. Marcat sub glazură cu albastru. Alt-Wien, 1/2 XIX, Colecția L.I.



## 21. Vază decorativă

Piesa are buza evazată, sub care un decor neregulat în formă de solzi de pește, pictată în verde smarald delimitând o scenă cu doi amorezi și buchețe de flori multicolore. Două toarte în formă de frunze de acant stilizate. I=25 cm. Marcat sub glazură Alt-Wien, 1/2 XIX, Colecția E.S.



## 22. Castron

Piesa de formă ovală, cu capac; prevăzut cu două toarte. Capacul cu buton în formă de frunze și motivul cepei, pictate în albastru, sub formă de glazură. Capacul prevăzut cu o scobitură pentru lingura ornamentată în mod similar. I=26 cm, L=34 cm, marcat cu albastru sub glazură, Meissen, 1/2 XIX, Colecția E.S.



## 23. Platou

Platou pentru friptură, de formă ovală. Pe fond alb, motive florale, verzi stilizate, „motivul cepei” pictate cu albastru sub glazură.

L=40 cm, l=28 cm.

Marcat cu albastru sub glazură. Meissen, 1/2 XIX, Colecția E.S.



# REPRESENTATIVE PIECES OF CERAMICS IN PRIVATE COLECTIONS IN ARAD

(Summary)

Besides a short history of European porcelain manufactures, the work presents a catalogue concerning pieces of porcelain-figurines, plates, cups, fruit-bowls, vases etc. — to be found in private collections in Arad.

## O SPADĂ DIN PERIOADA UNIRII PRINCIPATELOR, LA MUZEUL JUDEȚEAN ARAD

IOAN POPOVICI

Muzeul sus-menționat păstrează o spadă\* care prezintă importanță atât pentru cercetătorii interesați de studiul armelor albe aflate odinioară în dotarea armatei române, cât și pentru cei ce au heraldica drept obiect al preocupărilor lor.

După cum se știe, spada și sabia sînt arme albe ofensive, avînd o structură asemănătoare și anume: lama cu talonul, garda și mînerul. Ceea ce deosebește spada de sabie este faptul că în timp ce prima are lamă dreaptă cu două tăişuri, cea de a doua are un singur tăiş la lama dreaptă sau curbă<sup>1</sup>.

Spada pe care o prezentăm are următoarele dimensiuni: 90 cm lungimea totală, 12 cm cea a mînerului, 2 cm cea a capului mînerului, 2 cm lățimea lamei lîngă gardă și 1 cm spre vîrf.

Două șanțuri paralele pornesc de lîngă gardă, ajungînd pînă spre mijlocul lamei.

Spada este de tipul cu arc de împreunare și braț posterior de gardă ușor curbat, cu apărătoare semiovală rabatabilă (fig. 1), fiind foarte asemănătoare cu una din cele două săbii de infanterie ale domnitorului Grigore Ghica<sup>2</sup>.

Spadei în cauză îi lipsește arcul de împreunare, rupt de la aceasta în decursul timpului.

Mînerul este confecționat din lemn strunjit, fiind întărit la extremități cu două brățări metalice, ornamentate cu cercuri perlate.

Este tipul occidental de spadă, folosită în armatele din vestul Europei încă de la începutul secolului al XIX-lea.

După cum este cunoscut, în prima jumătate a secolului trecut și mai ales în timpul revoluției de la 1848-1849, lupta poporului român din cele trei țări surori, pentru unitate și independență națională, a căpătat o amploare deosebită.

---

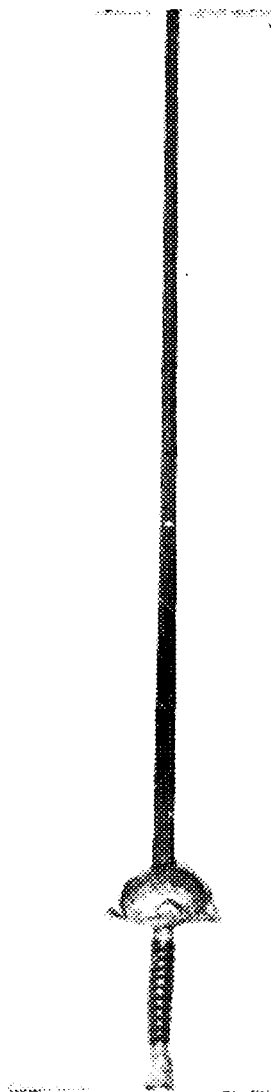
\* număr de inventar 3156.

<sup>1</sup> Vlădescu Cristian, König Carol, Popa Dan, *Arme în muzeele din România*, Editura Meridiane, București, 1973, p. 11.

<sup>2</sup> König Carol, Vlădescu M. Cristian, *Armamentul din dotarea armatelor naționale române de la reorganizare pînă la Unirea Principatelor*, în „Studii și materiale de muzeografie și istorie militară”, M.M.C. nr. 11/1978, p. 198-199.



Această luptă a intrat într-o nouă etapă, odată cu înfăptuirea Unirii Principatelor. Perioada domniei lui Alexandru Ioan Cuza a însemnat pregătirea statutului de independență al țării noastre. Pentru aceasta, între alte măsuri, s-a unificat și modernizat armata și s-a acționat pentru creșterea atașamentului acesteia față de patrie.



*Fig. 1.*

Lupta pentru unitate națională și independență este reflectată și în compozițiile heraldice din vremea lui Cuza. Pe baza uneia dintre acestea, încrustate pe spada descrisă mai înainte, s-a realizat identificarea și atribuirea corectă în epocă a armei albe. Astfel, pe partea superioară a apă-

rătoarei, într-un cadru semioval, însemnele încrustate reprezintă următoarele: pe o panoplie formată din șase steaguri desfășurate, plasate trei în dreapta, trei în stînga, se află două scuturi accolate. În cel din dreapta se distinge capul de bour, cu coarnele curbate spre interior, avînd între ele o stea cu șase raze. Această reprezentare constituia stema Moldovei. În scutul din senestra se vede o pasăre privită din față, cu aripile desfăcute, stînd pe un obiect neidentificat (probabil o stîncă), cu capul orientat spre dreapta. În scutul acesta este reprezentat herbul Țării Românești incluzînd o acvilă (element heraldic provenind de la romani, ce atestă astfel comunitatea în originea românilor), purtînd crucea în cioc.

Scuturile sînt timbrate de către o coroană închisă, cu perle. O singură coroană deasupra celor două scuturi semnifică faptul că tronul Moldovei și al Țării Românești s-au reunit în persoana domnitorului Alexandru Ioan Cuza (fig. 2).

Această compoziție heraldică inclusă într-o formă semiovală este foarte asemănătoare cu o alta, de această dată încadrată într-o formă rotundă, aflată pe catarama unei centuri militare, existente în dotarea armatelor muntene și moldovene în anul 1859<sup>3</sup>.



Fig. 2.

<sup>3</sup> Cernovodeanu Dan, *Știința și arta heraldică în România*, Editura științifică și enciclopedică, București, 1977, p. 332-333 (plansa LXII, nr. 2).

Tipul de stemă cu herbul Moldovei și al Țării Românești incluse în scuturi accolate a fost oficializat prin înaltul Ordin de zi nr. 34 al domnitorului Alexandru Ioan Cuza din 9 februarie 1861, în care se delimita aspectul armelor (în înțeles heraldic) Principatelor Unite, pentru piesele uniformelor militare ale armatei, consfințind o situație existentă efectiv încă imediat după 24 ianuarie 1859. Acest tip heraldic s-a utilizat de către autorități în toată perioada domniei lui Cuza (alături de alte compoziții heraldice)<sup>4</sup>.

Continuând descrierea armeei în cauză menționăm că garda este decorată cu un ornament vegetal, frunze de laur, care semnifică în heraldică victoria, triumful.

Capul mînerului are gravat pe o parte o acvilă privită din față, cu aripile desfăcute, cu capul conturat, stînd pe o ramură verde. Acvila avea o semnificație deosebită pentru români întrucît atesta originea lor comună, baza unității lor politice. Această reprezentare prezintă interes și pentru că este foarte rar gravată pe capetele mînerelor spadelor de acest tip (fig. 3).

Capul mînerului și apărătoarea sînt din alamă.

Spada descrisă provine de la Opera Română, fiind adusă la Teatrul de stat din Arad, în anul 1956 de către tov. Sirbuț Iosif, pe atunci activînd în cadrul teatrului arădean. În perioada cuprinsă între anii 1960 și 1964 a intrat în patrimoniul Muzeului județean Arad.

Pe baza celor de mai sus putem concluziona că stema unită întilnită pe mai multe categorii de izvoare aparținînd epocii lui Alexandru Ioan Cuza, constituia expresia heraldică a noilor înfăptuiri politice realizate la mijlocul secolului trecut. Cum se știe, după înfăptuirea actului de la 24 ianuarie 1859, Principatele Unite au fost individualizate în limbaj heraldic printr-o stemă reunind herbul Țării Românești și pe cel al Moldovei.

Spada de care ne-am ocupat este de tip occidental, folosită în armatele din vest încă de la începutul secolului trecut. A ajuns în țara noastră probabil printr-o comandă în Franța, făcută în timpul primilor ani ai domniei lui Alexandru Ioan Cuza, fiind adaptată specificului, românesc. Astfel de arme au fost utilizate, chiar și în timpul războiului de independență de către ofițerii necombatantși, fiind purtate mai mult la parăzile militare. Totodată au fost folosite și de către demnitari, pînă tîrziu, spre mijlocul deceniului al cincilea al secolului nostru.

---

<sup>4</sup>*Ibidem*, p. 145, 146, 151, 152.



*Fig. 3.*

A SWORD FROM THE EPOCH OF THE UNION OF THE  
PRINCIPALITIES AT THE COUNTY MUSEUM OF ARAD

(Summary)

At the beginning of the article the author presents the characteristics of a sword existing in the collections of the museum of Arad. The author maintains that the sword dates back to the first years of the reign of Alexandru Ioan Cuza; this allegation is based on the heraldic composition from under the hilt of the sword.

In the end of the article, after showing how the sword arrived in the patrimony of the museum, the author mentions the interval of time in which this type of sword was used.

## LOCURI ISTORICE ÎN MUNICIPIUL ARAD LEGATE DE MIȘCAREA MUNCITOREASCĂ ȘI LUPTA PARTIDULUI COMUNIST ROMÂN ÎN ILEGALITATE

NICOLAE KISS

În orașul Arad, mișcarea muncitorească ia naștere și se dezvoltă de timpuriu. Aceasta este o consecință firească a dezvoltării capitalismului și a industriei, în a doua jumătate a secolului al XIX-lea, cînd de altfel apare și proletariatul industrial. Situația mizeră, exploatarea excesivă, precum și creșterea numerică a muncitorilor, au dus la trezirea conștiinței lor de clasă. Ei începînd să se organizeze și să ducă lupta împotriva patronilor, pentru îmbunătățirea condițiilor de lucru și obținerea de revendicări social-economice, mai tîrziu și pentru cîștigarea de drepturi politice.

În urma revoluției de eliberare socială și națională antifascistă și antiimperialistă și prin înlăturarea monarhiei la 30 decembrie 1947, clasa muncitoare, sub conducerea Partidului Comunist Român cucerește puterea politică în țara noastră, devenind stăpîină pe propriile sale destinate.

În cele ce urmează, ne ocupăm de cele mai însemnate edificii din municipiul Arad legate de mișcarea muncitorească, respectiv de unele case conspirative în care Partidul Comunist Român și-a desfășurat activitatea în anii grei de ilegalitate. Astăzi aceste locuri au primit o semnificație istorică, clădirile respective fiind marcate cu plăci comemorative — mărturie vie și semn de prețuire a trecutului glorios de luptă al clasei muncitoare.

Imobilul cu trei etaje, din Piața Filimon Sirbu nr. 1, colț cu strada Cernei, este cel mai vechi monument al mișcării muncitorești din Arad. Aici, la 1 iulie 1870, se înființează prima organizație muncitorească numită „**Asociația Generală a Muncitorilor**“, care-și va avea sediul ei permanent chiar în această clădire<sup>1</sup>.

Acest loc devine primul centru de organizare și coordonare a luptei clasei muncitoare din Arad, care și în orașul nostru se impune tot mai mult ca forța cea mai înaintată a societății capitaliste, purtătoarea consecventă a idealurilor de progres, de eliberare socială.

---

<sup>1</sup> „Alföld“, (Cîmpia) Arad, nr. 166 din 6 iulie 1870. Vezi și Kovach Geza, *Începuturile mișcării muncitorești din Arad*, în „Studii și articole de istorie“, București, 1961, vol. III, p. 311-312.

Asociația Generală a Muncitorilor a avut un caracter de clasă. Linia generală a asociației, precum și caracterul ei internaționalist, dovedește că asupra activității sale a avut o influență destul de puternică Internațională I-a, creată de Marx și Engels în 1864.

Asociația de altfel a și declarat că „stă pe pozițiile Internaționalei”<sup>2</sup>. Astfel după cum prevedea rezoluția Congresului de la Basel, ea s-a străduit să organizeze muncitorii după criterii profesionale, să închege asociații sindicale, urmînd ca acestea să fie afiliate Asociației generale.

Asociația a organizat conferințe despre situația muncitorilor, chiar pe plan internațional, despre necesitatea și scopurile organizării lor, despre necesitatea emancipării femeilor etc. Asociația a organizat ajutoarea bolnavilor și a celor accidentați în muncă, avînd medici și medicamente la dispoziția muncitorilor<sup>3</sup>.

Asociația generală a muncitorilor din Arad și-a desfășurat activitatea pînă în 1876, cînd, în urma prigoanei polițieneste, a fost dizolvată<sup>4</sup>. Cu toate acestea, influența ei n-a rămas fără rezultat. A contribuit la trezirea conștiinței de clasă a muncitorilor și i-a îndemnat la organizare și la continuarea luptei.

Un alt edificiu legat de mișcarea muncitorească din Arad, a fost **Hanul „Boul Roșu”** (str. Tribunalul Dobra nr. 22). Imobilul a găzduit multă vreme cel mai renumit han al orașului, situat în urmă cu un secol la marginea de sud a Aradului, lîngă drumul de intrare în oraș, dinspre Timișoara. La sfîrșitul secolului trecut, hanul primește o importanță din ce în ce mai mare, prin faptul că această clădire devine un loc de întîlnire a proletariatului din Arad, care se manifestă tot mai intens<sup>4</sup>.

Aici s-a sărbătorit prima dată la Arad, ziua de 1 Mai. Dînd urmare în 1889, chemării Internaționalei a II-a, privind declararea zilei de 1 Mai, ca sărbătoare internațională a muncitorilor din lumea întregă, în anul următor, la 1 Mai 1890 și muncitorii arădeni s-au adunat în curtea hanului pentru a sărbătorii această zi<sup>5</sup>.

Gazeta burgheză „Alföld” (Cîmpia) redactată în orașul Arad, în numărul său din 26 aprilie 1890, a alarmat deja opinia publică despre pregătirile muncitorilor arădeni de a proclama grevă pentru ziua de 1 Mai.

Un alt număr al aceluiaș ziar local<sup>6</sup>, comunică cu îngrijorare știrea, că „În ziua de 28 aprilie 1890 conducătorii diferitelor asociații culturale muncitorești din Arad, au ținut o ședință organizatorică privind sărbătorirea zilei de 1 Mai. Ședința a avut loc în hanul „Boul Roșu” și a fost condusă de muncitorii Ludovic Schrodț și Ioan Horvath”. Cu această oca-

<sup>2</sup> Alexandru Vianu, *Internaționala I*, București, 1964, p. 209.

<sup>3</sup> Kovach Geza, *op. cit.*, p. 317.

<sup>4</sup> Eugen Gluck, *A munkasmozgalom multjanak kutatasaban elert ujjab eredmenyek* (Rezultate noi în cercetarea trecutului mișcării muncitorești), în „Vörös Lobogó”, Arad, 27 octombrie 1972.

<sup>5</sup> Iosif Sirbuț, *1 Mai odinioară*, în „Flacăra Roșie”, Arad, 30 aprilie 1957.

<sup>6</sup> „Alföld”, Arad, 30 aprilie 1890.

zie s-au dezbătut hotărârile Internaționalei a II-a, respectându-se următoarea ordine de zi<sup>7</sup>:

- 1) Situația muncitorimii în general
- 2) Repausul de muncă în zilele de duminică
- 3) Manifestările cu ocazia zilei de 1 Mai și revendicarea zilei de muncă de 8 ore.
- 4) Diverse.

Un alt ziar burghez arădean „Arad és vidéke“ (Aradul și provincia)<sup>8</sup>, arată că în cadrul dezbaterii, la ședința din 28 aprilie 1890, muncitorii au hotărât în unanimitate să declare grevă pentru ziua de 1 mai, chemînd pe toți muncitorii din Arad să sărbătorească această zi. „În acest sens s-a hotărât! — scrie ziarul — ca în dimineața zilei de 1 Mai, muncitorii mobilizați din toate ramurile industriei și meseriilor, cu steaguri albe și cu fanfară, să iasă în pădurea Ceala, de la marginea orașului, pentru a ține acolo o adunare solemnă“.

Cu toată intervenția poliției în ziua de 1 Mai 1890 mulți dintre muncitorii arădeni au intrat în grevă și s-au adunat în curtea hanului „Boul Roșu“. Poliția a împrăștiat pe cei adunați, dar ei ocolind centrul orașului, supravegheat de poliție, au pornit în grupuri mici spre pădurea Ceala, unde s-a ținut un miting. Mai mulți muncitori au rostit cuvîntări, încheindu-se demonstrația cu cîntecul Internaționalei<sup>9</sup>. Astfel s-a desfășurat primul 1 Mai, sărbătoare căreia ziarele burgheze de atunci nu i-au prevestit nici un viitor.

După congresul de constituire a Partidului Social Democrat ținut la Budapesta în decembrie 1890, delegația arădeană întorcîndu-se de la congres, a luat inițiativa înființării și la Arad a unei secții locale a acestui partid. În acest sens, pentru ziua de 29 martie 1891 s-a convocat la hanul „Boul Roșu“ o ședință a muncitorimii, cu care ocazie s-a votat constituirea secției P.S.D. de tip marxist și la Arad. La ședință au participat diferiți reprezentanți ai întreprinderilor din oraș, muncitori din micile ateliere și mici meseriași. S-au dezbătut sarcinile P.S.D. și au ales comitetul de conducere, compus din 40 de membri de diferite naționalități<sup>10</sup>. În continuare acest partid a desfășurat o activitate rodnică, în limitele condițiilor istorice de atunci, sfîrșitul secolului al XIX-lea, etapă marcată de avîntul mișcării proletariatului arădean.

**Căminul muncitorilor**, situat pe actuala stradă Paris nr. 2, a fost un alt sediu al mișcării muncitorești arădene. Construit între anii 1911-1913, din colectele strînse de sindicatele muncitorești din Arad, Căminul a fost un centru coordonator al luptei proletariatului împotriva exploatării patronilor capitaliști și a guvernului burghezo-moșieresc. El a dirijat mulți ani de-a rîndul acțiunile politice ale proletariatului, a inițiat greve și a pregătit manifestații. Căminul a desfășurat și o bogată activitate de

<sup>7</sup> *Ibidem.*

<sup>8</sup> „Arad és Videke“ (Aradul și provincia), Arad, 19 aprilie 1890.

<sup>9</sup> Kovach Geza, *op. cit.*, p. 321.

<sup>10</sup> Kovach Geza, *op. cit.*, p. 322.



culturalizare a maselor de muncitori, prin conferințe, piese de teatru progresiste, audiții muzicale, ținute în sala festivă a căminului.

Documentele vremii mărturisesc despre rolul căminului în organizarea luptei clasei muncitoare din Arad. În acest sens considerăm binevenite câteva exemple. Cu prilejul sărbătoririi zilei de 1 Mai 1917, conducerea Partidului Social Democrat adresează un apel din care cenzura a șters partea agitatorică și care conținea următoarele:

„Cetățeni! Muncitori! Muncitoare! Tovarășii!

Poporul muncitor din Arad, în ziua de 1 Mai a acestui an sărbătorește marea zi, prin repaus complet. Înainte de masă muzica fabricii de vagoane va distra pe participanți la petrecerea din pădurice, după masă, începînd cu ora 4, fiind organizată o serbare în Căminul muncitoresc<sup>11</sup>.

În raportul despre serbarea de 1 mai, printre altele se menționează:

„La ora 4 d.m., sala mare a căminului a fost plină pînă la refuz și o masă de mai multe sute de oameni au rămas pe din afară. Delegatul central a ținut o cuvîntare, brăzdată cu idei adînci. A arătat importanța revoluției ruse din februarie 1917 și a făcut o legătură între libertatea cucerită de proletariatul rus și situația clasei muncitoare de la noi<sup>12</sup>.

În primăvara anului 1918, lupta clasei muncitoare a luat proporții. La 23 aprilie, mii de muncitori sînt în grevă în fabricile Aradului și în aceeași zi muncitorimea ține o mare adunare în piața din fața Căminului. În cadrul manifestațiilor se cere dreptul de vot universal, ca o importantă revendicare politică, manifestîndu-se totodată pentru pace<sup>13</sup>.

În luna mai 1918, s-a organizat la Căminul muncitorilor o altă manifestare antirăzboinică, la care au participat mai ales muncitori ceferiști. Poliția a atacat pe cei prezenți, muncitorii fiind împrăștiati<sup>14</sup>.

Clădirea Căminului muncitorilor a servit și ca sediu al organizației locale P.S.D. și a sindicatelor. În toamna anului 1918 aici a funcționat Sfatul Muncitoresc din Arad. Tot aici și-au desfășurat activitatea socialiștii români, din rîndul cărora au fost aleși și delegați oficiali pentru Marea Adunare Națională din 1 decembrie 1918, de la Alba Iulia. Unul dintre ei a propus aici ca Transilvania să se unească cu România, în cadrul unei Republici democratice<sup>15</sup>.

Documente de arhivă atestă și despre alegerea la Cămin a delegației muncitorilor, care a reprezentat orașul Arad la Congresul de constituire al P.C.R., din 8-11 mai 1921 ținut la București. După cum reiese din memoriile lui Mataisz Petru — vechi membru al P.C.R. — în scrisoarea de acreditare a delegaților a fost menționat ca ei să voteze pentru adăunarea la Internaționala a III-a Comunistă, creată în 1919 la Moscova<sup>16</sup>.

<sup>11</sup> Zala Adalbert, *Orașul și județul Arad înainte de Marea Revoluție Socialistă din Octombrie*, în „Drapelul Roșu”, Timișoara, 22 octombrie 1957.

<sup>12</sup> Arhiva Muzeului județean Arad, Colecția Mișcarea muncitorească, nr. inv. 179 (procese verbale ale Căminului muncitorilor).

<sup>13</sup> *Ibidem*.

<sup>14</sup> *Ibidem*.

<sup>15</sup> M. Toacsen, și colaboratorii, *Meleaguri arădene*, Arad, 1972, p. 68.

<sup>16</sup> Mataisz Petru, *Memorii despre munca în Partidul Comunist Român, începînd cu*

Luind cuvîntul, unul dintre delegații din Arad la Congresul de constituire a P.C.R., Pincotan Gheorghe, muncitor la fabrica de vagoane, a accentuat că, la Arad, sînt 10.000 de muncitori căliți, mulți dintre ei au luat parte la două revoluții proletare, din Rusia (1917) și din Ungaria (1919), luptînd cu arma în mînă în armata roșie. „Trebuie să se știe — a continuat vorbitorul — că proletariatul, care și-a sacrificat viața pentru ideile sale, nu va da niciodată înapoi”<sup>17</sup>.

În anii 1921—1922, pe baza împuternicirii primite din partea Comitetului Executiv al Partidului, în mai multe orașe din țară s-au constituit secții locale ale Partidului Comunist, printre care și la Arad<sup>18</sup>. Începutul activității partidului la Arad este legat tot de Căminul muncitorilor.

Îndrumat și călăuzit de P.C.R., proletariatul arădean de acum înainte își desfășoară mai organizat activitatea și lupta. Nici scoaterea P.C.R., în afara legii, în primăvara anului 1924, nu a putut împiedeca lupta maselor de muncitori pentru apărarea intereselor și a drepturilor lor.

După intrarea P.C.R., în ilegalitate, Căminul muncitorilor și-a desfășurat mai departe activitatea, organizînd și mobilizînd clasa muncitoare la noi lupte.

În acest sens, amintim greva muncitorilor de la uzinele de vagoane, în 1925, pentru mărirea salariilor. În 1928, a avut loc marea manifestație a celor 2000 de șomeri din Arad unde s-a cerut muncă și piine. În 3 martie 1929, circa 600 de muncitori s-au întrunit la Căminul muncitorilor, cerînd amnistia generală a deținuților politici și desființarea teroarei. Cei întruniți au manifestat alături de partid aclamînd „Trăiască Partidul Comunist Român”<sup>19</sup>!

În anul 1929, Căminul muncitorilor din Arad, după o activitate revoluționară de 16 ani, a fost ocupat și sigilat de organele siguranței burghezo-moșieresști. Mulți dintre conducătorii Căminului au fost arestați<sup>20</sup>. Partidul Comunist însă nici de data aceasta nu și-a slăbit activitatea.

În condițiile ilegalității totale, partidul își alege locuri clandestine unde acționează în continuare.

În Arad cunoaștem mai multe case conspirative ale partidului, loc de întîlnire a comuniștilor în anii de grele încercări și suferințe.

În suburbia Grădiște, pe **str. Boemiei la nr. 13**, există o casă privată, pe care se află o placă comemorativă din marmoră, așezată pe fațada clădirii, în semn de cinstire a faptelor care au avut loc aici, în urmă cu cîteva decenii, într-un timp devenit acum istoric:

---

anul 1921, cînd am intrat în partid, (Manuscris dactilografiat), Tîrgu Mureș, 1967, p. 7, în Arhiva Muzeului județean Arad, colecția Mișcarea muncitorească.

<sup>17</sup> *Organizații de masă legale și ilegale, create, conduse sau influențate de P.C.R.*, București, 1970, p. 698.

<sup>18</sup> Ioan Don, *Delegații din Arad la Congresul de constituire a P.C.R.*, în „Flacăra Roșie”, Arad, 16 aprilie 1971.

<sup>19</sup> *Documente din istoria mișcării muncitorești arădene (1918-1944)*, Arad, 1972, p. 103, 150, 163.

<sup>20</sup> *Ibidem*, p. 169-172. Documentul „Sentința tribunalului din Arad”, prin care se dizolvă Căminul muncitoresc din Arad și i se ridică personalitatea juridică.

„În această casă a funcționat între anii 1928 și 1943 o tipografie ilegală care a răspândit în timpul cruntei asupririi burghezo-moșierești cuvântul Partidului“.

Imobilul este astăzi proprietatea comunistului Vereș Ioan, fost muncitor tâmplar și a soției sale, care, în timpul ilegalității și-au pus casa la dispoziția partidului, pentru a-și desfășura activitatea.

Intr-o convorbire personală avută cu familia Vereș — azi pensionari — mi-au descris câteva fapte petrecute în acei ani în căminul lor<sup>21</sup>.

„În casa noastră-a spus Vereș Ana, născută Cîmpan, — s-au întâlnit mulți comuniști, care țineau ședințe, de multe ori pînă în zori. Aveam și o tipografie cu care se tipăreau manifeste, mobilizînd pe muncitorii de la C.F.R. și de la fabrici la noi lupte împotriva exploataților, a pericolului fascist și a războiului mondial.

Cînd ne-am hotărît să-i ajutăm și să-i găzduim pe comuniști sub acoperișul nostru, încă nu eram membri ai Partidului Comunist.

Am fost întrebați, dacă am fi în stare să înfruntăm riscurile legate de o asemenea activitate pîndită de siguranță, iar noi, soțul meu și cu mine, după ce ne-am sfătuit amîndoi, am răspuns, da! Începînd de atunci, prin casa noastră, s-au perindat nenumărați tovarăși, care veneau și plecau, la cele mai neașteptate ceasuri din zi, dar mai ales noaptea. Printre ei erau și trimișii Comitetului Central al Partidului, care aduceau instrucțiuni și directive noi privind organizarea luptei proletariatului, în situația dată. Multora nu le știam numele adevărat. L-am aflat doar mult mai tîrziu-spunea tovarășa Vereș. Așa trebuia să fie în cazul cînd unul din noi ar fi fost arestat“.

La întrebarea pusă de mine : Cum de nu v-a fost teamă, ca femeie, să trăiți cu familia, în asemenea situație?, Vereș Ana a răspuns:

„Sinceră să fiu, am îndurat de multe ori frica. Soțul meu era însă mai curajos, sau poate se arăta așa, ca să mă îmbărbăteze și pe mine. Dar numai eu știu, cît de cumplit îmi bătea inima, ori de cîte ori un străin se arăta la poartă“.

În discuție a intervenit și tov. Vereș Ioan. „Nici mie, arăta dînsul, nu-mi era tot una. Nu atît pentru mine, cît mai ales pentru soția mea și pentru cei doi copii mici ai noștri, o fetiță și un băiat. Eu știam bine ce se făcea pe vremea aceea cu oamenii la siguranță, dar cu ea nu vorbeam niciodată despre asta. Aici, continuă bătrînul, în odaia de alături, dinspre curte, se țineau ședințele, mai ales noaptea la lumina unei luminări. Uneori eram atît de mulți, înghesuiți, încît, din lipsă de oxigen, lumina se stingea. Tovarășii plecau apoi în vîrfurile picioarelor, cîte unul, ca să nu-i observe nimeni“.

„Și cînd mi-aduc aminte — povestește în continuare Ana Vereș, de astă dată rîzînd din toată inima — că în casa din dreapta noastră locuia chiar un agent de poliție, unul numit Torsan! Printre cei care veneau foarte des la noi era ziaristul și poetul comunist Szabó Árpád, bărbat cu figură impunătoare și trăsături fine. Pînă la urmă, vecinului meu i-a

---

<sup>21</sup> Datele relatate în lucrare se bazează pe însemnările subsemnatului, consemnate cu ocazia discuției pe care am avut-o cu familia Veres.

sărit în ochi: Cine e— m-a întrebat într-o zi — domnul acela, care vine tot mereu la voi? Eu, ce să răspund?! Soțul fiind concediat pe atunci de la Fabrica de vagoane, lucra acasă și așa-mi veni mie o idee. Cine să fie, iaca un client, cam scrîntit. De aproape un an de zile a comandat la noi o mobilă de cameră și acum tot mereu găsește cite un nod în papură. Mai are și datorie și ne poartă și cu vorba“.

Din nou Vereș Ioan preia cuvîntul și spune: „Pe masa aceasta poetul proletar citea, scria și bătea la mașină manifeste, apeluri, care se trăgeau pe șapilograf. Mai tîrziu, cînd a fost prins de siguranță, ne-am gîndit că va fi supus la chinuri groaznice și va fi forțat să vorbească. Zile și săptămîni am trăit așteptînd din minut în minut să fim ridicați. Pînă la urmă supus unor groaznice torturi, a murit, într-un camion, în drum spre Timișoara, unde trebuia să apară în fața Curții Marțiale. Despre noi, n-a suflat un cuvînt. Asemenea om a fost poetul comunist Szabó Arpád“!

„Dacă ar fi să-i amintesc pe toți, a reluat tovarășul Vereș, povestirea, mult ar trebui să mă gîndesc. Unii au murit, alții și-au lăsat sănătatea în beciurile siguranței. Majoritatea au îmbătrînit și s-au pensionat. Cei care au fost mai tineri, activează și azi, unii în funcții de răspundere. Dintre toți i-aș aminti pe Iosif Rangheț, Bernath Andrei, Alexandru Moghioroș, Alexandru Sencovici și desigur mulți alții“.

Tot în suburbia Grădiște, pe str. **Rozelor nr. 60**, se află o altă casă conspirativă, proprietatea comuniștilor Höfler Victor și a soției sale Te-rezia, unde Partidul Comunist și-a desfășurat activitatea în anii războiului anti-fascist. În 1942-1943 mulți dintre luptătorii antifasciști s-au adăpostit în încăperile acestei clădiri.

Din 1943 și pînă la eliberarea țării, și aici, ca și pe str. Boemiei, a funcționat o tipografie ilegală, cu litere de plumb, care tipărea manifeste și alte materiale de propagandă. Ele au răspîndit cuvîntul partidului și au mobilizat clasa muncitoare la luptă, împotriva fascismului, pentru eliberarea patriei<sup>22</sup>.

În noaptea zilei de 26 spre 27 februarie 1943, s-au tipărit aici sute de manifeste, care au chemat pe muncitori, țărani și intelectuali să saboteze tot ceea ce ar putea să ajute la realizarea planului lui Hitler, care urmărea, printre altele, nimicirea culturii noastre naționale și a independenței. Manifestul s-a încheiat cu chemarea: „Vrem Românie liberă!“

Cu ocazia eliberării orașului Arad, în septembrie 1944, de armata română și sovietică, s-au tipărit aici alte sute de manifeste, în limba română și maghiară, care au lămurit populația cu privire la însemnătatea evenimentelor, chemînd-o să-și păstreze calmul și disciplina. Manifestul a informat despre eliberarea orașului și despre înaintarea armatei române pe frontul antihitlerist.

Oprindu-ne și asupra altor acțiuni întreprinse aici, amintim organizarea grupelor de auditori pentru ascultarea știrilor transmise de radio

<sup>22</sup> Piesele ambelor tipografii se află în păstrarea Muzeului județean Arad (Colecția Mișcarea muncitorească).

Moscova, care dădea informații, în diferite limbi, despre situația de pe front și alte știri privind situația internațională. Prin ei-cei care ascultam știrile — masele erau informate despre evenimentele reale ce se petreceau. Aceste emisiuni-ascultate în clandestin — au fost de mare folos, fiindcă, în urma lor, creștea mult încrederea oamenilor muncii, în victoria definitivă asupra fascismului.

Aceste emisiuni, adeseori, făceau și apel maselor, să acționeze împotriva regimului reacționar, să organizeze sabotaje, să formeze grupuri de partizani, iar muncitorii de la fabrici să facă greve. În acest sens, s-au dat prin radio indicații, îndrumări folositoare, privind organizarea diferitelor acțiuni, menite să slăbească regimul burghezo-moșieresc și armata fascistă<sup>23</sup>.

În cartierul Grădiște mai cunoaștem o casă conspirativă a partidului din timpul ilegalității. Ea se află pe **str. Hortenziei nr. 32**. O casă mică și modestă, care a cunoscut însă multe fapte de eroism ale comuniștilor. Nenumărate întruniri și ședințe importante au fost ținute între pereții acestei clădiri. Într-un timp comunistul Bernat Andrei a fost ascuns aici. Ultimele cercetări au scos la iveală și faptul că însuși comunicările Comitetului Central al P.C.R., au fost multiplicat în această casă, după care s-au răspândit în toată țara<sup>24</sup>.

Revenim în centrul orașului unde pe **strada Barițiu nr. 26**, se află o altă casă conspirativă de o importanță deosebită în activitatea partidului. În acest imobil organizația locală a P.C.R., și-a ținut ședințele secrete în lunile premergătoare revoluției de eliberare națională anti-fascistă și antiimperialistă de la 23 August 1944.

În noaptea de 22 spre 23 august 1944, în cadrul unei ședințe, aici s-au dat, de către un delegat al Comitetului Central al P.C.R., directive privind măsurile care trebuiau luate pe plan local, în acele zile hotărâtoare.

Tot aici a avut loc constituirea Comitetului județean al P.C.R., din Arad, după 23 august 1944, încă în condițiile ocupației orașului de către armata fascistă. Această clădire a fost primul sediu al Comitetului județean de partid, de aici s-a pornit acțiunea de organizare legală a organizațiilor de partid din Arad și județ<sup>25</sup>.

Multe evenimente și toate importante, legate de aceste câteva clădiri ale Aradului, au devenit astăzi istorie, iar clădirile însăși, prin faptele pe care le-au trăit au primit semnificația de monumente istorice. Monumente legate de mișcarea muncitorească arădeană și de lupta Partidului Comunist Român, care astăzi, înainte de toate, au reale semnificații în planul educației patriotice.

---

<sup>23</sup> Informare primită de la tov. Höffler Victor, ilegalist, domiciliat în Arad, str. Rozelor nr. 60.

<sup>24</sup> Gluck Jenő și Kilin Sandor, *Jubileumi barangolas (Plimbare jubiliară)*, în „Vörös Lobogó”, Arad, 30 martie 1971.

<sup>25</sup> Informație obținută de la tov. Mihai Kövago, ilegalist, domiciliat în Arad, str. Aviator Georgescu nr. 11 A.

# GESCHICHTLICHE STÄTTEN DER ARBEITERBEWEGUNG, ILEGALEN KAMPFES DER RUMÄNISCHEN KOMMUNISTISCHEN PARTEI IM ARADER MUNIZIPIUM.

(Zusammenfassung)

Durch die Entwicklung, der Industrie in der zweiten Helfte des XIX-ten Jahrhunderts, wuchs die Zahl des Arader Proletariats. Sie organisierten den Kampf der Arbeiterklasse gegen das Bürgertum. Die älteste Organisation war die „Allgemeine Vereinigung der Arbeiter“ die im Jahre 1871 gegründet wurde.

Bezüglich auf die Arbeiterbewegung und dem Kampf der R.K.P. während der schweren Jahre der Illegalität, gab es in Arad bis 1944 viele Gebäude wo die Arbeiterklasse sich entfaltete, wie zum Beispiel: in der Herberge zum „Roten Ochsen“, im Arbeiterheim und in viele geheimen Häusern, wo die R.K.P. ihre Handlungen ausübte.

Heute sind all diese Gebäuden mit Gedenktafel versehen, die ihre politische Bedeutung verzeichnen.



**DIN PATRIMONIUL MUZEULUI JUDEȚEAN ARAD — COLECȚIA  
„MIȘCAREA MUNCITOREASCĂ“ — STRUCTURĂ,  
PĂSTRARE, EVIDENȚĂ ȘI VALORIFICARE ȘTIINȚIFICĂ**

NATALIA DASCĂL  
VIRGIL ȘERBAN

Pe lângă funcția lor cultural-educativă, muzeelor le revine și sarcina de a îmbogăți permanent patrimoniul existent cu noi dovezi și mărturii certe ale epocilor trecute, dar și ale vieții cotidiene. Preocupare constantă atât a vechii generații de muzeografi, dar și a celei noi, formată și crescută sub directa lor îndrumare și supraveghere, îmbogățirea permanentă a fondului muzeal stă mereu în atenția muzeografilor secției de istorie, a Muzeului județean Arad.

Materialul referitor la istoria locală a fost grupat în 10 colecții, în funcție de perioada istorică căreia îi aparține respectivul obiect. Una din aceste colecții este și cea de „Mișcare Muncitorească“. Gruparea materialului precum și achiziționarea lui într-un asemenea fond a fost determinată de faptul că orașul nostru, s-a impus de-a lungul istoriei moderne și contemporane ca un important centru al mișcării muncitorești din România, multe dintre evenimentele legate de istoria mișcării muncitorești, locale au fost cunoscute și apreciate ca atare și pe plan național. Este suficient să amintim în acest sens grevele din 1920, 1922, 1932, și în special valul de greve din 1936 dintre care s-au impus cele de la I.T.A. sau „Astra“, etc.

Odată cu reorganizarea muzeului, acțiune încheiată în anul 1979, s-a impus ca o necesitate obiectivă și aranjarea sistematică a fondurilor și colecțiilor existente. Această acțiune a fost necesară pentru a permite o evidență clară a materialului în vederea acoperirii „golurilor“ ce mai există, iar în al doilea rînd în vederea asigurării condițiilor optime de păstrare și conservare a bunurilor culturale peste ani. O ordonare sistematică a colecției permite, în același timp, o mai ușoară rotație a materialului la anumite teme, între expoziția de bază, depozit și expoziții temporare. Iată de ce reorganizarea colecției de „Mișcarea Muncitorească“ își găsește pe deplin justificarea.



## Structura colecției

Referitor la structura propriu-zisă a colecției, după ultima rearanjare, putem preciza că materialul a fost grupat în cinci categorii distincte. Redăm în continuare structura acestora insistând în mod special asupra materialelor reprezentative.

### I. Documente și fotografii

S-a căutat achiziționarea sau procurarea pe calea unor donații de la persoane particulare, precum vechi ilegalisti ș.a., documente și fotografii care să ne permită reconstituirea principalelor etape ale evoluției mișcării muncitorești arădene. Însumând circa 250 de bucăți, achiziționate pe parcursul anilor, ele au fost ordonate cronologic, reușind în mare măsură să redea rolul Aradului ca important centru al mișcării muncitorești din România. Între cele mai reprezentative piese se impun a fi menționate: manifestul de la 1 Mai 1894, difuzat la Arad și intitulat „La luptă pentru 8 ore de muncă“, setul de fotografii referitor la grevele din întreprinderile arădene din anii 1920, 1922, 1932, 1936; documente și fotografii legate de mișcarea sindicală locală precum și participarea ei la acțiunile de nivel național<sup>1</sup>.

O parte distinctă a prezentei colecții o constituie documentele și fotografiile referitoare la activitatea cultural științifică și artistică desfășurată la căminul muncitorilor din Arad. Majoritatea acestora se referă la organizarea acțiunilor culturale între 1921-1924. Funcționând o lungă perioadă de timp (1913-1929), Căminul muncitorilor a fost centrul acțiunilor muncitorești comune ale militanților comuniști, socialiști și sindicaliști arădeni, români, maghiari și germani. Investit cu personalitate juridică și funcționând legal, Căminul muncitorilor a constituit primul sediu al organizației locale a P.C.R. pînă la intrarea în ilegalitate a acestuia; concomitent a fost sediu al sindicatelor arădene, și tot aici și-au desfășurat activitatea organizații de masă create, conduse sau influențate de partidul comunist, cum au fost: „Prietenii Naturii“, „Liga drepțurilor omului“ etc. Putem aminti ca fiind cele mai reprezentative documente statutul Căminului muncitorilor, fotografii de epocă și planuri ale clădirii, afișe și programe, fotografii ale acțiunilor organizate la sediul căminului, caiete de notițe ale unor muncitori cu însemnări referitoare la primele noțiuni de socialism științific care în mediul arădean au început să-și facă tot mai mult simțită prezența<sup>2</sup>.

Demne de menționat sînt documentele și bogatul material fotografic referitor la perioada 1944-1946. Enumerăm cîteva: apeluri ale organizației locale a P.C.R. din septembrie-octombrie 1944, îndemnînd populația

---

<sup>1</sup> Fondul Muzeului Județean Arad (în continuare M.J.A.) Colecția „Mișcarea Muncitorească“, numerele 61, 162 la 165, 180.

<sup>2</sup> Menționăm că toate materialele amintite referitoare la activitatea Căminului muncitorilor sînt păstrate în mapa nr. 2 a amintitei colecții, fiind aranjate în ordinea crescîndă a numerelor de inventar.

locală la luptă pentru democratizarea aparatului de stat, documente referitoare la alegerile din 1946 în județul Arad ș.a.

## II. Obiecte tridimensionale referitoare la anumite evenimente istorice

Conținând prin ele înșile o dovadă a epocii istorice pe care o reprezintă, obiectele tridimensionale completează fericit documentele și fotografiile originale. După locul și destinația lor ele sînt grupate în :

— **Obiecte provenite din tipografiile ilegale a P.C.R. de pe raza municipiului Arad.** Este știut faptul că în orașul Arad au funcționat mai multe tipografii ilegale care au contribuit la răspîndirea politicii partidului comunist în rîndul oamenilor muncii în perioada ilegalității. Dintre ele amintim pe cea din strada Boemiei nr. 13, Hortenziei nr. 32 etc. Muzeul nostru posedă obiecte din tipografiile ilegale, rulouri de șapilograf, mașină de scris Picolla, tuburi de metal în care au fost ascunse documentele și manifestele ce urmau a fi răspîndite în oraș, tușuri tipografice, litere dispersate de la mașinile de imprimat, fotografii ale caselor — tipografiile ilegale etc. Evocînd lupta comuniștilor arădeni împotriva războiului fascist, pentru ieșirea României din acest război și alăturarea ei la coaliția antihitleristă, zincurile tipografice găsite pe strada Mărășești constituie obiecte semnificative pentru perioada anilor 1941-1944. Ele cuprind apeluri adresate maselor populare, soldaților, ofițerilor români de sabotare a mașinii de război fasciste, de luptă împotriva dictaturii antonesciene<sup>3</sup>.

— **Obiecte lucrate de comuniștii arădeni în închisori.** Executate în atelierele existente în închisorile din Timișoara, Doftana și Arad, respectivele obiecte aveau o triplă semnificație: morală, politică și materială. Ele favorizau contactul între deținut, schimbul de idei, posibilitatea de organizare precum și legătura cu cei din afară. Pe de altă parte, obiectele valorificate prin „Ajutorul Roșu” constituiau un prețios sprijin moral și material dat deținuților. Materialele din care au fost confecționate obiectele sînt lemnul și metalul. Din primul material au fost executate tabachere, casete, suporturi de fotografii, figurine de șah, iar din metal brichete și în special plachete avînd încrustate pe ele diferite scene simbolice. Dintre cele mai semnificative piese păstrate în muzeu enumerăm : o garnitură de șah și table executată între 1936-1937 la Doftana, casete de diferite dimensiuni și forme, rame de fotografii care se remarcă prin finețea execuției și cromatica culorilor, tabachere cu incizii florale pe capace, plăci de lemn de diferite dimensiuni care au încrustate pe ele scene din viața cotidiană a muncitorilor, demnă de remarcat fiind cea ce ne redă un docher în port. Trecînd la piesele executate din metal atenționăm asupra unei brichete, apoi scrumiere triumphiulare, plachete etc. Rafia și firele de mătase vor constitui materia primă pentru confecționarea suporturilor, semnelor de carte, dar cel mai semnificativ din punct

<sup>3</sup> Colecția cuprinde 20 bucăți de zincuri tipografice.

de vedere artistic și politic este bastonul executat din lemn negru, lăcuit și care redă o mână încătușată în momentul când își rupe lanțurile, semnul dezrobirii social-politice ce se apropie.

— **Obiecte amintind despre activitatea căminului muncitorilor din Arad.** Ele completează bogatul material documentar existent în muzeul nostru, atestând în plus rolul jucat de acest Cămin în calitatea sa de centru coordonator al mișcării muncitorești locale. Păstrăm un frumos compresor pentru corespondență, obiecte diferite executate de muncitori în vederea valorificării lor prin „Ajutorul Roșu“, precum și o fotografie a unuia din numeroasele bazare organizate de către muncitorii arădeni în vederea sprijinirii materiale a familiilor celor închiși.

— O altă categorie o constituie piesele **legate de activitatea și personalitatea unor frunțași de seamă ai mișcării muncitorești arădene.** Pot fi amintite fotografiile ale lui Pincotan Gheorghe, unul dintre delegații arădeni la congresul de constituire al P.C.R. din 8 mai 1921, fotografiile ale casei lui Iacob și Iohan Schmeltzer, casă unde au avut loc ședințe ilegale ale organizației P.C.R. și a funcționat și o tipografie ilegală, precum și fotografiile celor doi, luptători antifasciști uciși în septembrie 1944, fotografia casei lui Gheorghe Hălmăgean, cunoscutul reprezentant al muncitorilor arădeni la actul de la 1 Decembrie 1918 de la Alba Iulia, obiecte personale aparținând luptătorilor comuniști Rangheț, Szabo Arpad, etc<sup>4</sup>.

**Armament folosit de gărzile patriotice arădene în cursul evenimentelor din august 1944, precum și alt material militar utilizat în cursul războiului antihitlerist:** puști, mitralieră, gloanțe, grenade, etc. material etalat de altfel și în expoziția de bază a muzeului nostru.

### III. Ziare

Contemporane cu evenimente marcante ale istoriei noastre, ziarele redau în paginile lor cele mai de seamă evenimente de epocă, ele constituind nu o dată completări la documentele deținute de muzee. De aceea achiziționarea ziarelor constituie o sursă suplimentară de creștere a colecției. În colecția noastră posedăm ziare ca : Patriotul, Știrea, Luptătorul Bănățean, Viradat, Munkás, etc. multe dintre ele tocmai datorită faptului că furnizează date legate de evenimente importante au fost expuse în muzeu. Exemplu ar putea constitui cele din cadrul temei privind lupta în ilegalitate a P.C.R., perioada grevelor din anii 1930-1936 de la Arad, precum și evenimentele anilor 1944-1946, referitoare la istoria locală.

### IV. Materialul complementar

Pornind de la necesitatea întregirii materialului original existent în muzeu, în vederea elaborării tematicii pentru expoziția permanentă de istorie pe care am reorganizat-o în 1978-1979 și perspectiva îmbogățirii permanente a patrimoniului muzeal în vederea elaborării de noi expoziții,

<sup>4</sup> Fondul M.J.A., Colecția „Mișcarea Muncitorească“, nr. 9, 58, 59, 224, 226, 250, 482, 84, 87, 471, 347, 348-363.

s-au procurat și se procură în continuare de la muzeul P.C.R. din București, de la Arhivele locale și centrale, mulaje, xeroxuri, fotocopii după documente originale legate de evenimente istorice importante ale mișcării muncitorești locale dar și după cele ce se referă la evenimentele pe plan național. Manifestăm o permanentă preocupare pentru a aduna tot ce este legat de istoria mișcării muncitorești locale, alcătuind astfel un bogat material complementar pentru fiecare eveniment sau perioadă istorică în parte. În această acțiune am beneficiat și de sprijinul colaboratorilor externi ai instituției noastre: Arhivele Statului — filiala locală, profesorii de istorie din municipiu. Demn de menționat ar fi setul de mulaje executate după ziarele originale ale publicisticii militante din anii 1880-1921, (Emanciparea, Contemporanul, Muncitorul, Közjóélet, Politisches Volksblatt...), după presa comunistă și publicații influențate de partidul comunist din România (Socialismul, Scinteia, Steagul Roșu, Pri-Pre-Pro, ș.a.m.d.).

Din arhivele centrale s-au procurat xeroxuri și fotocopii privind evenimente de seamă ale istoriei mișcării muncitorești cum ar fi: materialele legate de marea manifestație antifascistă de la 1 Mai 1939, din București, Acordul de la Tebea din 1935, documente edificatoare pe plan național relatînd despre eforturile partidului comunist în vederea constituirii Frontului Unic Muncitoresc și altele.

Un grup aparte îl constituie materialele complementare legate ne mijlocit de istoria locală. Relevăm în acest sens documentele ce privesc activitatea ilegală a P.C.R. din anii 1941-1943 de sabotare a războiului (acțiuni de sabotaj, fluturași cu tentă antirăzboinică, instrucțiuni de la centru privind desfășurarea în condițiile de atunci a muncii ilegale...), fotocopii, xeroxuri ilustrînd alegerile organizate în județul Arad (noiembrie 1946), fotografiile ale unor ilegalisti arădeni, consemnări în presă sau documente despre grevele desfășurate în perioada interbelică la Arad, etc.

## V. Machete, desene, picturi

În această ultimă categorie intră obiecte executate după originale de epocă, ele redînd elocvent și fixînd în timp originalul pe care îl reprezintă.

Inspirîndu-se din amplele mișcări muncitorești desfășurate în municipiul nostru, artiștii plastici arădeni contemporani au immortalizat cu mijloace specifice artei greva generală de la „Astra“ din anul 1921 și marea manifestație muncitorească din 1928<sup>5</sup>.

Machetele reproduc în modul cel mai fidel originalul, reușind pe lângă materialele documentare existente să redea pînă și atmosfera specifică momentului respectiv. O dovadă în acest sens o constituie macheta casei ilegale din strada Boemiei nr. 13, unde s-a reconstituit camera care

---

<sup>5</sup> Precizăm că prima lucrare este un desen, iar a doua o pictură în ulei, purtînd numerele de inventar 1 respectiv 305.

găzduia atelierul de tâmplărie, indicându-se locul unde se tipăreau și depozitau manifestele.

Aranjarea materialului pe amintitele categorii odată terminată, noile achiziții sînt repartizate imediat după înregistrarea lor categoriei a căreia îi aparțin.

### **Etalare — Păstrare**

Devenite bunuri ale patrimoniului muzeal, toate obiectele păstrate în amintita colecție sînt supuse prevederilor normelor privind ocrotirea și conservarea bunurilor, asigurîndu-li-se astfel condițiile cele mai optime pentru a rezista în timp, păstrîndu-și nealterată forma și destinația inițială.

Insumînd peste 900 de piese, materialele amintitului fond sînt păstrate fie în cadrul expoziției de bază, fie în depozitul „Colecții mici“. Cele etalate în secțiile muzeului, deci supuse vizionării directe, pot fi întîlnite în vitrine de diferite tipuri (masă, pupitru etc.) sau așezate pe aplice, în special documentele și fotografiile.

Materialul păstrat la depozit a fost etalat conform cu categoriile menționate, respectîndu-se normele cerute de conservarea bunurilor și anume:

— documentele, fotografiile, ziarele sînt aranjate în cutii-mapă cu clape, recent confecționate, fiecare obiect fiind protejat între foițe de hîrtie subțire mătăsoasă. Așezate pe ani și, în cadrul lor în ordinea numerelor de inventar de la cel mai mic spre cel mai mare, piesele pot fi rapid regăsite. Căuțile sînt așezate pe rafturi confecționate din lemn, fiecare raft avînd etichete indicatoare, referitoare la categoria obiectului, tipul datarea, nr. de inventar, etc.

— obiectele tridimensionale, grupate după natura materialului și subcategoriei a căreia îi aparține, pot fi regăsite în vitrinele cu polițe. Vitrinele sînt numerotate, poartă etichete indicatoare, ca să permită regăsirea obiectului. Pentru depozitarea noilor achiziții, este rezervat un spațiu corespunzător cu posibilele creșteri de patrimoniu.

### **Evidență**

Pentru regăsirea urgentă a obiectelor din colecție, s-a trecut la întocmirea „fișelor teren“, acțiunea fiind în curs de desfășurare. Fiecare fișă cuprinde numărul de inventar al obiectului, denumirea sa, locul unde se află (vitrină, mapă, dulap — pentru cele din depozit, sală și vitrină — pentru cele etalate în cadrul expoziției de bază a muzeului nostru). Aranjate în fișetul tematic, pe categorii, în ordinea crescîndă a numerelor de inventar, ele permit cunoașterea exactă a numărului de obiecte la fiecare categorie în parte.

Totodată colecția mai dispune de inventarul cronologic al documentelor și fotografiilor, elaborat pe ani, în ordine crescîndă (urmînd ca la orice achiziție nouă, acestea, să fie incluse în inventar în dreptul anului calendaristic corespunzător). Inventarul amintit constituie un real sprijin în depistarea eventualelor goluri în cronologia evenimentelor istorice.

## Valorificare științifică

Odată constituit și îmbogățit permanent, fondul unei colecții trebuie valorificat științific și muzeal, permițând marelui public să vină în contact cu obiectele. Materialele din colecția „Mișcarea Muncitorească“ au fost și pot fi valorificate astfel :

— cele mai reprezentative exponate, mărturii certe ale istoriei mișcării muncitorești locale au fost incluse în tematica expoziției de bază a secției de istorie modernă și contemporană a muzeului nostru, putînd fi văzute și cunoscute de publicul arădean. Pe parcurs ce vor fi achiziționate noi materiale ele vor fi prezentate la temele respective în muzeu.

— multe materiale complementare, precum și xeroxuri, fotocopii, mulaje au servit și servesc la organizarea unor expoziții comemorative. În acest sens în anul 1981 au fost organizate cu materialele amintite expozițiile temporare: „Omagiul partidului, omagiul țării“, — închinată aniversării a 60 de ani de la crearea P.C.R.; „50 de ani de la apariția primului număr ilegal al ziarului „Scînteia“ — 15 august 1931“ și altele<sup>6</sup>.

— în paginile presei locale au apărut date legate de obiecte mai reprezentative din colecția noastră, în dorința cunoașterii de către publicul larg a unor piese ce pot fi regăsite și în expoziție. S-au publicat articole ca : „Mașina de scris din tipografia ilegală a partidului“, „Zincuri tipografice ale luptei antifasciste arădene“. „Ruloul imprimat cu lozincă Frontului Național Democratic“ etc, sau într-un titlu mai general „Valori de patrimoniu — obiecte din colecția mișcarea muncitorească a Muzeului Județean Arad“.

— date despre prezenta colecție sînt înscrise și în paginile revistei de specialitate „Revista Muzeelor“, cu ocazia deschiderii muzeului reorganizat în 1979, popularizîndu-se în acest fel și pe plan național valorile patrimoniale descrise<sup>7</sup>.

— prin apariția prezentei lucrări în publicația „Ziridava“ a muzeului nostru, prezenta colecție va fi cunoscută și în rîndul specialiștilor din afara rețelei muzeale.

În perspectivă avem în vedere îmbogățirea prin achiziții sau donații a colecției de „Mișcarea Muncitorească“ cu noi mărturii documentare precum și popularizarea prin mijloacele specifice instituției noastre a patrimoniului existent.

---

<sup>6</sup> Prima expoziție a fost organizată în centrul municipiului nostru în perioada mai-iunie 1981, iar a doua la Clubul Presei între lunile august-decembrie 1981.

<sup>7</sup> Revista Muzeelor și Monumentelor nr. 7/1979, capitolul Muzeu, Colecții, Expoziții, pag. 62-85.

FROM THE PATRIMONY OF THE ARAD DISTRICT MUSEUM — THE COLLECTION  
„THE WORKERS' MOVEMENT" — STRUCTURE, PRESERVING, SCIENTIFIC  
EVIDENCE AND TURNING TO GOOD ACCOUNT

(Summary)

The present work proposes to reproduce the new structure of the above mentioned collection, in the vision of the new requirements imposed by contemporary museography. The categories of documents, and pictures, three-dimensional objects referring to certain local historical events, newspapers, complementary material, models , etc. all these are reproduced successively. Beside the permanent concern for the enriching of the existing patrimony a great has been expressed for the keeping in good conditions of the historical evidences.

The work reproduces the measures adopted in this sens, in the exhibition and in the base of the collection.

The final part is devoted to the scientific turning to account of the collection through base and temporary exhibitions, articles in the local and central press, as well as through pages in the „Ziridava“ magazin of the museum.





---

---

Dat la cules: 13 august 1982  
Bun de tipar: 18 ianuarie 1983  
Coli de tipar: 38,5 din 70/100  
Tiraj: 300 exemplare

---

---



Cules la  
Tipografia Arad  
Sub comanda nr. 51/1982







