

MUZEUL JUDEȚEAN ARAD

ZIRIDAVA

X

Pavel Adamik, Avram Andea, Aurelian Ardelean, Vasile Arimia, Mircea Barbu, Mihai Blăjan, Doru Bogdan, Vasile Borneanț, Alexandru Braica, Andrei Caciora, Victor Cațavei, Eugen Chirilă, Elena Roșica Colta, Ion Horațiu Crișan, Dan Demșea, Egon Dörner, Vasile Dudaș, Sever Dumitrașcu, Ștefan Ferenczi, Ileana Florea, Titus Furdui, Eugen Glück, Elena Grănescu, Otto Greffner, Ioan Hațegan, Rodica Herlo, Ana Ilea, Eduard Ivanof, Nicolae Jurca, Nicolae Kiss, Geza Kovách, Gheorghe Lanevski, George Manea, Liviu Mărghitan, Tristan Mihuța, Octavian Mîndruțiu, Elna Moisuc, Ion Munteanu, Gheorghe Naghi, Victor A. Neumann, Melente Nica, Gh. I. Oancea, Eugen D. Pădureanu, Veronica Picioruși, Ioan Pleșa, Mircea Popa, Vasile Popeangă, Ioan Popovici, Nicolae Roșuț, Alexandru Roz, Mircea Rusu, Aurel Sasu, Irma Szabo-Ferencz, Gheorghe Șora, Mircea Timbus, Theodor Trâpcea, Gheorghe Unc, Dimitrie Vatamaniuc, Mircea Zdroba.

1978

MUZEUL JUDEȚEAN ARAD

ZIRIDAVA

X

NUMĂR FESTIV

60

2000 ARAD 950

1978

MUZEUL JUDEȚEAN ARAD

ZIRIDAVA

X

NUMĂR FESTIV

60

2000 ARAD 950

12.234

1978

COMITETUL DE REDACȚIE

NICOLAE ROȘUȚ — redactor responsabil
TRISTAN MIHUȚA — secretar de redacție
EDUARD IVANOF, AUREL SASU, DORU BOGDAN — membri

Traducerea rezumatelor a fost asigurată de prof. Valeria Ivanof, prof. Florica Cațavei (limba franceză), prof. Liana Ignea (limba engleză) și prof. Otto Greffner (limba germană).

Manuscrisele, cărțile și revistele pentru schimb, precum și orice corespondență, se vor trimite pe adresa Muzeului județean Arad, Piața George Enescu nr. 1, telefon 16499.

Autorii sînt rugați să trimită manuscrisele dactilografiate la două rînduri, în două exemplare, însoțite de rezumat în una din limbile de circulație internațională. Aparatul critic va respecta uzanțele științifice și va fi plasat la sfîrșitul lucrării, trimiterile numerotîndu-se în continuare.

Responsabilitatea privind conținutul materialelor revine autorilor.

**CUPRINS
CONTENTS
SOMMAIRE**

NICOLAE ROȘUȚ	<ul style="list-style-type: none"> — Cuvînt înainte — Avant — propos. — Foreword 	13
GHEORGHE UNC	<ul style="list-style-type: none"> — Consiliul Național Român Central și activitatea lui pentru unirea Transilvaniei cu România. — Le Conseil National Roumain Central et l'activité pour l'Union de la Transylvanie avec la Roumanie. — The Central Romanian National Council and its activity for Transylvania's union with Romania. 	15
<p>ARHEOLOGIE ARCHÉOLOGIE ARCHAEOLOGY</p>		
EUGEN D. PADUREANU	<ul style="list-style-type: none"> — O așezare eneolitică la Tauș. — Un habitat énéolithique à Tauș. — A eneolithic settlement at Tauș. 	33
ION HORĂȚIU CRIȘAN	<ul style="list-style-type: none"> — Dacii din zona Aradului. 2000 de ani de la atestarea Ziridavei. — Les Daces de la zone d'Arad. 2000 ans depuis l'attestation de Ziridava. — The Dacians of the Arad zone. 2000 years since Ziridava's attestation. 	45
LIVIU MĂRGHITAN	<ul style="list-style-type: none"> — Contribuția obiectelor de argint din vestul Daciei la cunoașterea artei toretice a băștinașilor nord-dunăreni. — La contribution des objets d'argent de l'ouest de la Dace à la connaissance de l'art toretique des indigènes nord-danubiens. — The contribution of the silver objects from the western part of Dacia, to the knowlege of the toretic art of the natives, north the Danube. 	55
EUGEN CHIRILĂ MIRCEA BARBU	<ul style="list-style-type: none"> — Sistemul monetar dacic în Transilvania. — Le système monétaire dace en Transylvanie. — The Dacian coinage in Transylvania. 	61
ȘTEFAN FERENCZI MIRCEA BARBU	<ul style="list-style-type: none"> — Cercetările arheologice de la Bulci și împrejurimi. 	67

- Les recherches archéologiques de Bulci et des environs.
— The archaeological researches of Bulci and surroundings.
- SEVER DUMITRAȘCU** — Descoperiri arheologice din sec. V—VI e.n. de la Biharea. 81
— Découvertes archéologiques du V—VI-ème siècle notre ère de Biharea.
— Archaeological discoveries from the V th—VI th century our era of Biharea.
- MIRCEA BARBU** — Șantierul arheologic de la Arad — Vladimirescu. Campania 1977. 101
MIRCEA ZDROBA — Le chantier archéologique de Arad — Vladimirescu. La campagne 1977.
— The archaeological working place of Arad — Vladimirescu. Campaign 1977.
- MIHAI BLĂJAN** — Probleme de demografie istorică pe baza studiului căldărușelor de lut (sec. XI—XIII) descoperite pe teritoriul județului Arad. 123
EGON DÖRNER — Problèmes de démographie historique appuyés sur l'étude des chaudrons en céramique (XI—XVIII-ème siècle) découvertes sur le territoire du département Arad.
— Problems of historical demography on the basis of the study of the small pails of clay (XI th—XII th centuries) discovered on the territory of the Arad district.
- VASILE BORONEANȚ** — Considerații preliminare asupra cercetărilor de la Cladova (comuna Păuliș, jud. Arad). 139
— Considerations préliminaires sur les recherches de Cladova (commune Păuliș, département Arad).
— Preliminary consideration on the archaeological researches of Cladova (village Păuliș) Arad district.
- MIRCEA RUSU** — Cetățile transilvănene din secolele IX—XI și importanța lor istorică. 159
— Les cités transylvaines du IX—XI-ème siècle et leur importance historique.
— The Transylvanian fortresses of the IX th—XI th. centuries and their historical importance.

ISTORIE
HISTOIRE
HISTORY

- OCTAVIAN** — Rolul condițiilor fizico-geografice în evoluția populației și așezărilor umane din județul Arad. 175
MÎNDRUȚIU
ELENA GRĂMEȘCU
AURELIAN
ARDELEAN — Le rôle des conditions physique-geographiques dans l'évolution de la population et des habitats humains dans le département Arad.
— The importance of the physical-geographical conditions for the evolution of the population and of the human settlements of the Arad district.

EUGEN GLÜCK	— Cîteva considerații preliminare privind lucrarea „Deliberatio“ (sec. al XI-lea). — Quelques considérations préliminaires concernant l'ouvrage „Deliberatio“ (XI-ème siècle). — A few preliminary considerations on the work „Deliberatio“ (XI th. century).	189
IOAN HAȚEGAN	— Pavel Chinezu în lupta antiotomană (1479—1482). — Pavel Chinezu dans la lutte antiottomane (1479—1482). — Pavel Chinezu in the Anti-Ottoman struggle (1479—1482).	197
THEODOR TRÂPCEA	— Contribuții la istoria Aradului în perioada stăpînirii otomane. — Contributions à l'histoire d'Arad dans la période de l'occupation ottomane. — Contributions to Arad's history during the Ottoman domination.	209
VASTILE ARIMIA ELNA MOISUC	— O descriere inedită a teritoriului și oamenilor din fostul comitat Arad la sfîrșitul sec. al XVIII-lea. — Une description inédite du territoire et des habitants de l'ancien comitat Arad à la fin du XVIII-ème siècle. — An original description of the territory and the people of the former Arad county at the end of the XVIII th. century.	215
ANA ILEA IOAN POPOVICI	— Răscoala lui Horia, Cloșca și Crișan în comitatul Arad. — La révolte de Horia, Cloșca et Crișan dans le comitat Arad. — The uprising of Horia, Cloșca and Crișan in the Arad comity.	221
NICOLAE ROȘUȚ	— Legăturile Aradului cu România între anii 1800—1918. — Les relations d'Arad avec la Roumanie entre 1800—1918. — Arad's connections with Roumania between 1800—1918.	233
AVRAM ANDEA	— Date noi privind biografia intelectuală a lui Gheorghe Lazăr. — Nouvelles dates concernant la biographie intellectuelle de Gheorghe Lazăr. — New data concerning Gheorghe Lazăr's intellectual biography.	293
IOAN PLEȘA	— Un memoriu din anul 1878 al Consiliului orașului Arad referitor la independența de stat a României. — Un mémoire de l'année 1878 du Conseil de la ville Arad concernant l'Independance d'état de la Roumanie. — A statement from year 1878 of the Toron Council of Arad concerning Romania's state independence.	309

VICTOR A. NEUMANN	— Vasile Maniu — istoric al secolului al XIX-lea. — Vasile Maniu — historien du XIX-ème siècle. — Vasile Maniu — a historian of the XIX th. century.	319
DIMITRIE VATAMANIUC	— Ioan Slavici și „Corespondența română”. — Ioan Slavici et le „Correspondance roumaine”. — Ioan Slavici and „The Romanian Correspondence”.	325
RODICA HERLO	— Reuniunea femeilor române din Arad. — La réunion des femmes roumaines d'Arad. — The meeting of the Romanian Women of Arad.	331
VASILE POPEANGĂ	— Onisifor Ghibu — luptător pentru realizarea unității naționale a românilor. — Onisifor Ghibu — combattant pour la réalisation de l'unité nationale des Roumains. — Onisifor Ghibu — fighter for the realization of the national unity of the Romanians.	347
ALEXANDRU ROZ	— Aradul în timpul primului război mondial. — Arad pendant la première guerre mondiale. — Arad during the first world War.	367
MIRCEA TIMBUS ANDREI CACIORA	— Izvoare străine despre Congresul de la Roma al naționalităților oprimăte din Imperiul austro-ungar. — Sources étrangères sur le Congrès de Rome de nationalités opprimées de l'empire autrichien-hongrois. — Foreign sources about the Congress of Rome of the Oppressed Nationalities of the Austrian-Hungarian Empire.	397
TRISTAN MIHUȚA	— Arădeni membri ai Academiei Române. — Les aradois — membres de l'Académie Roumaine. — Inhabitants of Arad, members of the Romanian Academy.	405
VICTOR CAȚAVEI	— Reprezentanții Ineului la Marea Adunare de la Alba Iulia, 1 Decembrie 1918. — Les représentants d'Ineu à la Grande Assemblée Nationale d'Alba Iulia, le 1-er Décembre 1918. — The representatives of Ineu at the Great Meeting of Alba Iulia on the 1 st of December 1918.	423
ION MUNTEANU	— Structura proprietății agrare din județul Arad în perioada interbelică. — La structure de la propriété agraire département Arad dans la période d'entre les deux guerres mondiales. — The structure of the agrarian property of the Arad district in the inter-war period.	431
GH. I. OANCEA	— Evoluția industriei textile a județului Timiș-Torontal în perioada interbelică.	443

- L'évolution de l'industrie textile du département Timiș-Torontal dans la période d'entre deux guerres.
 - The evolution of the textile industry of the Timiș-Torontal district in the inter-war period.
- VICTOR CAȚAVEI — Contribuția Fabricii de vagoane „Astra“ la dezvoltarea aviației naționale. 459
- La contribution de la Fabrique de wagons „Astra“ au développement de l'aviation nationale.
 - The contribution of the „Astra“ carriage factory to the development of the national aviation.
- VERONICA PICIORUȘI — Contribuții la cunoașterea activității organizației democratice țărănești „Frontul plugarilor“ în județul Arad. 467
- Contributions à la connaissance de l'activité de l'organisation démocrate-paysanne „Le Front des laboureurs“ dans le département Arad.
 - Contributions to the knowledge of the activity of the democratical peasants organization „The Ploughmen's Front“ in the Arad district.
- NICOLAE JURCA — Unitatea tactică a clasei muncitoare în viziunea și acțiunea mișcării socialiste și social-democratice din România (1934—1938). 485
- L'unité tactique de la classe ouvrière dans la vision et l'action du mouvement socialiste et social-démocrate de Roumanie (1934—1938).
 - The tactical unity of the working class concerning the socialist and social-democratical movement of Romania (1934—1938).
- VASILE DUDAȘ — Din rezistența țăranimii arădene împotriva dictaturii militarofasciste și a războiului hitlerist. * 499
- De la résistance de la paysannerie d'Arad contre la dictature militaire—fasciste et la guerre hitlérienne.
 - About the resistance of the peasants of Arad against the military-fascist dictatorship and Hitlerist war.
- NICOLAE JURCA — Regrupare și polarizare în cadrul mișcării socialiste și social-democratice din România în anii dictaturii regale (1938—1940). 509
- Le regroupement et la polarisation au cadre du mouvement socialiste et social-démocrate de Roumanie dans les années de la dictature royale (1938—1940).
 - Regrouping and polarization within the socialist and social-democratical movement of Romania during the royal dictatorship (1938—1940).

**LUPTĂTORI ARĂDENI PENTRU LIBERTATE
ȘI UNITATE NAȚIONALĂ
COMBATTANTS ARADOIS POUR LIBERTÉ
ET UNITÉ NATIONALE**

FIGHTERS OF ARAD FOR LIBERTY AND NATIONAL UNITY

GEORGE MANEA	<ul style="list-style-type: none"> — George Popa de Teiuș (1824—1867). — George Popa de Teiuș (1824—1867). — George Popa de Teiuș (1824—1867). 	519
GHEORGHE ȘORA	<ul style="list-style-type: none"> — Petre Pipoș (1859—1913). — Petre Pipoș (1859—1913). — Petre Pipoș (1859—1913). 	543
EDUARD IVANOF	<ul style="list-style-type: none"> — Sigismund Borlea — luptător pentru drepturile românilor transilvăneni (1827—1883). — Sigismund Borlea — combattant pour les droits des Roumains transylvains (1827—1828). — Sigismund Borlea — fighter for the rights of the Romanians of Transylvania (1827—1883). 	553
GHEORGHE ȘORA	<ul style="list-style-type: none"> — Vasile Goldiș animator al vieții culturale românești. — Vasile Goldiș — promoteur de la vie culturelle roumaine en Transilvanie. — Vasile Goldiș — animator of the Romanian cultural life of Transylvania. 	563
NICOLAE ROȘUȚ	<ul style="list-style-type: none"> — Ștefan Cicio-Pop — militant pentru drepturi sociale și naționale, luptător pentru unire (1865—1934). — Ștefan Cicio Pop — militant pour les droits sociaux et nationaux et combattant pour l'union (1865—1934). — Ștefan Cicio-Pop — militant for social and national rights and fighter for the union (1865—1934). 	599
VICTOR CAȚAVEI	<ul style="list-style-type: none"> — Dr. Ioan Suciu — luptător pentru libertate națională și socială (1862—1939). — Dr. Ioan Suciu — combattant pour la liberté nationale et sociale (1862—1939). — Dr. Ioan Suciu — fighter for national and social liberty (1862—1939). 	631
OTTO GREFFNER	<ul style="list-style-type: none"> — Adam Müller Guttenbrunn — omul și opera (1852—1923). — Adam Müller Gutenbrunn — l'homme et l'oeuvre (1852—1923). — Adam Müller Guttenbrunn — man and work (1852—1923). 	643
PAVEL ADAMIK	<ul style="list-style-type: none"> — Gustav Augustini — pionier al relațiilor româno-slovice în ultimul deceniu al sec. al XIX-lea. — Gustav Augustini — pionnier des relations roumaines-slovaques dans dernière décennie du XIX-ème siècle. — Gustav Augustini — pioneer of the Romanian Slovakian relations in the last decade of the XIX th. century. 	651

- ILEANA FLOREA — Emil Monția — luptător pentru Unire. 657
 — Emil Monția — combattant pour l'union.
 — Emil Monția — fighter for the Union.
- MELENTE NICA — Țăranul Nicolae Lăzărescu — luptător pentru libertate și unitate națională. 667
 — Le paysan Nicolas Lăzărescu — combattant pour la liberté et l'unité nationale.
 — The peasant Nicolae Lăzărescu — fighter for national liberty and unity.

ISTORIA CULTURII
HISTOIRE DE LA CULTURE
THE HISTORY OF CULTURE

- ELENA RODICA COLTA — Circulația tipăriturilor vechi românești în sec. al XVIII-lea în comitatele Arad și Zărand. 679
 — La circulation des imprimeries anciennes roumaines au XVIII-ème siècle dans les comitats Arad et Zărand.
 — The circulation of the old Romanian printings in the XVIII th. century in the comities of Arad and Zărand.
- TITUS FURDUI — O tipăritură veche „arădană“ în Biblioteca Academiei R.S. România, filiala Cluj-Napoca. 691
 — Une impression roumaine ancienne d'Arad dans la Bibliothèque de l'Académie de la R.S. de Roumanie — filiale Cluj-Napoca.
 — An old Romanian printing of Arad in the Library of the Academy of the Romanian Socialist Republic, subsidiary Cluj-Napoca.
- DORU BOGDAN — Semnificația istorico-culturală a „Almanahului Muguri“ (Arad, 1859). 699
 — La signification historique-culturelle de „l'Almanach Muguri“ (Arad, 1859).
 — The historical-cultural significance of the Almanah „Muguri“ (Arad, 1859).
- DIMITRIE VATAMANIUC — Eminescu și Aradul. 707
 — Eminescu et la ville Arad.
 — Eminescu and Arad.
- MIRCEA POPA — Revista umoristică „Priculiciul“ (1872) — rolul ei literar și politic. 715
 — La revue humoristique „Priculiciul“ (1872) et son rôle littéraire et politique.
 — The humorous review „Priculiciul“ (1872), its literary and political part.
- MELENTE NICA — Cîntecul „Gintei latine“ — victorie a spiritualității românești. 727
 — Le chant de la „Gent latine“ — victoire de la spiritualité roumaine.
 — The song of the „Latin Tribe“ — a victory of the Romanian spirituality.

- | | | |
|-----------------------|---|-----|
| ALEXANDRU
BRAICA | <ul style="list-style-type: none"> — Lucrări reprezentative de artă plastică românească în colecții particulare arădene: Theodor Pallady și Nicolae Tonitza. — Ouvrages représentatifs d'art plastique roumain dans des collections personnelles d'Arad: Theodor Pallady et Nicolae Tonitza. — Representative works of Romanian plastic art in private collections: Theodor Pallady and Nicolae Tonitza. | 739 |
| IRMA
SZABÓ-FERENCZ | <ul style="list-style-type: none"> — Evoluția colecției de artă a Muzeului județean Arad după Unire. — L'évolution de la collection d'art du Musée départemental d'Arad après l'Union. — The evolution of the art collection of the District Museum of Arad after the Union. | 747 |

ETNOGRAFIE
ETNOGRAPHIE
ETHNOGRAPHY

- | | | |
|--------------|--|-----|
| AUREL SASU | <ul style="list-style-type: none"> — Colecția de etnografie și artă populară a Muzeului județean Arad. — La collection d'ethnographie et d'art populaire du Musée départemental Arad. — The ethnographical and popular art collection of the District Museum of Arad. | 763 |
| GEORGE MANEA | <ul style="list-style-type: none"> — Elemente pentru definirea zonelor etnografice ale județului Arad. — Éléments concernant la définition des zones ethnographiques du département Arad. — Elements for the defining of the ethnographic zones of the Arad district. | 773 |

DOCUMENTE
DOCUMENTS
DOCUMENTS

- | | | |
|----------------|--|-----|
| GÉZA KOVÁCH | <ul style="list-style-type: none"> — Un document inedit despre voievodatul din Somoșcheș. — Un document inédit sur le voivodat de Șomoșcheș. — An original document about the principality of Somoșcheș. | 789 |
| GHEORGHE NAGHI | <ul style="list-style-type: none"> — Însemnări bănățene din timpul Unirii. — Notes de Banat du temps de l'Union. — Notes from the Banat of the time of the Union. | 793 |
| VICTOR CAȚAVEI | <ul style="list-style-type: none"> — Manifeste și apeluri arădene din perioada 24 sept.—29 nov. 1944. — Manifestes et appels d'Arad de la période 24 septembre—29 novembre 1944. — Proclamations and appeals of Arad from the period between the 24 th September—29 th November 1944. | 799 |

**REPERTORI
RÉPERTOIRES
REPERTORIES**

- NICOLAE KISS — Răspîndirea monedelor republicane romane pe teritoriul arădean.
— La diffusion des monnaies républicaines romaines sur le territoire d'Arad.
— Spreading of the Roman republican coins on the territory of Arad.
- GHEORGHE LANEVSKI — Repertoriul cetăților din județul Arad (II). 817
— Le répertoire des cités du département Arad (II).
— The repertory of the fortresses of the Arad district (II).
- DAN DEMȘEA — Locuri legate de lupta poporului român pentru libertate și unitate națională pe teritoriul județului Arad. 823
— Endroits liés à la lutte du peuple roumain pour la liberté et l'unité nationale sur le territoire du département Arad.
— Places connected with the Romanian People's struggle for liberty and national unity on the territory of the Arad district.
- VICTOR CAȚAVEI — Aradul anului 1918 în imagini fotografice. 843

**RECENZII
ANALYSES
REVIEWS**

- MARIN POPESCU-SPINENI — România în izvoarele geografice și cartografice (Gheorghe Lanevski). 851
— La Roumanie dans les sources géographique et cartographiques (Gheorghe Lanevski).
— Romania in the geographical and map-drawing sources (Gheorghe Lanevski).
- LIVIU MĂRGHITAN — Tezaure dacice din argint. (N. Kiss). 852
— Trésors daces d'argent (N. Kiss).
— Dacian treasures of silver (N. Kiss).
- * * * — Revista „Analele” Institutului de istorie de pe lângă C.C. al P.C.R. nr. 1—2/1978. (Dan Demșea). 853
— La revue „Annales” de l'Institut d'histoire du C.C. du P.C.R. numéro 1—2/1978 (Dan Demșea).
— „The Annals” review of the Institute of History from beside the Central Party nr. 1—2/1978 (Dan Demșea).
- * * * — „Revista de istorie” nr. 1—4/1978 (Eduard Ivanof). 855
— La revue d'histoire numéro 1—4/1978 (Ed. Ivanof).
— „The Review of History” nr. 1—4/1978 (Eduard Ivanof).

- * * *
- „Revista muzeelor“ nr. 1—5/1978. (Rodica Herlo). 857
 - La revue des musées numéro 1—5/1978 (Rodica Herlo).
 - „The Review of the Museums“ nr. 1—5/1978 (Rodica Herlo).
- IOAN SLAVICI
- „Opere“, vol. IX (Ileana Florea). 858
 - „Oeuvres“, vol. IX. (Ileana Florea).
 - „Works“ IX th. vol. IX (Ileana Florea).
- FLOREA MOGOȘANU
- Paleoliticul în Banat (L. Mărghitan). 860
 - Le paleolitique en Banat (L. Mărghitan).
 - The Paleolithic in Banat (L. Mărghitan).
 - Arhitectura de lemn în România (Aurel Sasu).
- ANDREI PĂNOIU
- Arhitectura de lemn în România. (Aurel Sasu). 861
 - L'architecture en bois en Roumanie (Aurel Sasu).
 - The wooden architecture in Romania (Aurel Sasu).

CUVÎNT ÎNAINTE

Acest număr festiv al „Ziridavei“ este închinat marilor aniversări istorice ale Aradului.

În acest an întreaga țară aniversează împlinirea a 60 de ani de la desăvârșirea statului național unitar român, proces istoric la care contribuția Aradului a fost deosebit de importantă. În primul rînd aici la Arad s-a pregătit actul unirii. În toate momentele însemnate ale luptei de eliberare națională, Aradul a fost o prezență efectivă — prin Moise Nicoară la începutul secolului al XIX-lea, în revoluția din 1848, prin Asociația culturală arădeană la mijlocul veacului trecut, prin crearea primei organizații politice românești din Transilvania în anul 1867, prin participarea masivă la mișcarea memorandistă și, în sfîrșit, prin contribuția adusă la reluarea activității parlamentare în anul 1905.

Aradul, prin organele sale de presă — „Tribuna Poporului“ apărută în 1897, care după 1903 și-a schimbat numele în „Tribuna“, și „Românul“ apărut în 1911 ca organ al Partidului Național Român — a pregătit ideologic generația Unirii. Aceste ziare au folosit toate mijloacele — spirituale și materiale — pentru a cultiva în sinul maselor largi populare marile valori ale civilizației umane: conștiința națională, libertatea socială și națională, demnitatea umană, cultura, conștiința de neam, democrația, umanismul etc. Cultivînd aceste valori — prin scrisul românilor de pretutindeni — din România, din Transilvania, din Basarabia, din Bucovina — aceste organe de presă au un merit deosebit în angajarea maselor populare în lupta de eliberare.

Începînd cu anul 1908 Aradul devine centrul politic al românilor din Transilvania. Aici s-a fixat centrul de reorganizare a P.N.R., aici s-a încheiat alianța dintre P.N.R. și P.S.D., aici lupta națională a primit puternice accente antidinastice și, de asemenea, aici alianța națiunilor oprimate din Imperiul austro-ungar — români, slovaci și sîrbi — avea o bază socială foarte largă.

De-a lungul istoriei Aradul a avut legături strînse cu toate teritoriile locuite de români. În epoca modernă aceste legături s-au amplificat prin participarea arădenilor — Ioan Slavici, Moise Nicoară, Ioan Russu Șirianu ș.a. — la viața politică și culturală românească. De asemenea, legăturile strînse între socialiștii din România și socialiștii români din Arad rămîn pilduitoare pentru a ilustra prezența Aradului în istoria națională.

În preajma unirii, la Arad, în locuința lui Ștefan Cicio Pop au funcționat, sub președinția acestui lămurat și energic om politic, Consiliul Național Român Central, organul care a pregătit adunarea de la Alba-

Iulia, și gărziile naționale chemate să asigure condiții corespunzătoare pentru transpunerea în viață a marilor decizii istorice din preajma Unirii.

La Alba-Iulia propunătorul unirii a fost tot un arădean — Vasile Goldiș — căruia i s-a dat acest rol pentru meritele sale în lupta de emancipare a poporului, pentru ideile sale democratice care l-au făcut o figură foarte populară mult apreciată și de către socialiști. Din discursul rostit atunci se reține nu numai patriotismul său fierbinte ci și caldul său umanism. „Civilizațiunea, care ne-a eliberat — spunea el atunci, în acele clipe de neuitat — pretinde de la noi respectul pentru dinsa și ne obligă să prăbușim în noul nostru stat orice privilegiu și să statorim ca fundament al acestui stat: munca și răsplata ei integrală“.

Aniversarea a șase decenii de la desăvîrșirea statului național unitar român reprezintă pentru Arad un prilej de a marca și 950 de ani de la atestarea sa documentară. Este semnificativ și demn de reținut faptul că Aradul și-a făcut intrarea în istorie într-un mod simbolic — prin lupta de apărare purtată de românii de pe aceste meleaguri cu oștile străine cotropitoare acum 950 de ani, așa cum o demonstrează atât săpăturile arheologice de la Arad-Vladimirescu cât și cunoscuta cronică „Legenda Sfintului Gerard“.

În sfîrșit se vor marca și 2 000 de ani de la întemeierea cetății dacice Ziridava din apropierea Aradului, una din marile așezări dacice, pomenită și de geograful Ptolemeu.

Aceste aniversări, care pun în evidență locuirea statornică a acestor locuri de strămoșii poporului nostru, continuitatea civilizației românești în această parte a țării, precum și aportul deosebit și permanent al Aradului la istoria națională în care s-a încadrat firesc și organic întotdeauna, reprezintă pentru noi nu numai un motiv de legitimă mîndrie patriotică ci și un prilej de manifestare — prin muncă și creație — a participării noastre la clădirea unei lumi noi, socialiste în patria noastră.

*

* *

Acest număr festiv al „Ziridavei“ este și un număr jubiliar — la un deceniu de la apariție ea a ajuns la numărul X. De-a lungul anilor „Ziridava“ a avut un rol important în valorificarea muncii științifice ce s-a desfășurat la Arad sau în legătură cu Aradul. S-au publicat în această revistă sute de studii de istorie, etnografie, istoria artelor care însumează 3 500 de pagini. Multe din aceste pagini redactate în urma unor laborioase cercetări — săpături arheologice, de arhivă, teren sau bibliotecă — au contribuit la punerea în valoare a unor date științifice privind trecutul Aradului, au valorificat patrimoniul spiritual al acestor meleaguri. „Ziridava“ a contribuit în felul acesta și la dezvoltarea istoriografiei românești contemporane. În orice caz trecutul Aradului, realizările lui artistice sau etnografice de-acum înainte nu vor putea fi cercetate, cunoscute și apreciate fără a se lua în considerare și aportul „Ziridavei“. Prin „Ziridava“ Muzeul județean Arad își lasă amprenta sa în spiritualitatea Aradului pentru totdeauna.

prof. NICOLAE ROȘUȚ
directorul Muzeului jud. Arad

CONSILIUL NAȚIONAL ROMÂN CENTRAL ȘI ACTIVITATEA LUI PENTRU UNIREA TRANSILVANIEI CU ROMÂNIA

GHEORGHE UNC

În acest an întregul nostru popor aniversează cu entuziasm și în-suflețire, 60 de ani de la făurirea statului național român unitar, a împlinirii — după cum consemnează Programul partidului nostru — „visului pentru care au luptat și s-au jertfit nenumărate generații de înaintași”¹. Aniversarea acestui eveniment memorabil constituie un minunat prilej de evocare, dar, în același timp, și un omagiu adus milioanei de patrioți români care, în urmă cu șase decenii, au reconstituit, prin lupta și jertfa lor, Dacia străbună.

În marea problematică a reîntregirii țării din neuitatul an 1918, un loc important îl deține Consiliul național român central, care a desfășurat o activitate laborioasă pe linia unirii Transilvaniei cu România. Abordarea acestui subiect înseamnă, în același timp, evocarea Aradului de atunci, știut fiind că acest oraș era locul de reședință al C.N.R.C.

Este un adevăr de necontestat că orice revoluție, fie ea cu conținut social, fie național, își creează propriile sale organisme de conducere în funcție de realitățile concrete. La fel și revoluția burghezo-democratică din Transilvania, pe al cărei stindard erau înscrise cu litere de foc eliberarea națională de sub jugul monarhiei austro-ungare și unirea teritoriilor românești din această monarhie cu patria mamă, și-a făcut propriile sale organe revoluționare pentru succesul acțiunii. Cele două organisme create în focul revoluției erau consiliile naționale ca foruri politice de organizare a maselor populare și garda națională ca factor de acțiune militară a consiliului național.

În Transilvania prerevoluționară acționau două forțe politice, cu influențe în rândul maselor populare: Partidul național român și Secția română a Partidului social-democrat. În decursul vremii, între aceste două forțe politice românești s-au stabilit frecvente momente de colaborare în lupta pentru cucerirea de revendicări în interesul românilor. Pe această linie se înscrie și acordul dintre socialiștii români și Partidul național român, încheiat la Arad, în noiembrie 1908. Fără a renunța la propriile lor programe, cele două organizații politice s-au înțeles atunci să acționeze în comun pentru votul universal, a cărui înlăptuire

¹ *Programul Partidului Comunist Român de făurire a societății socialiste multilateral dezvoltate și înaintare a României spre comunism*, Editura politică, București, 1975, p. 37—38.

ar fi dat posibilitate populației românești să fie reprezentată în organe conducătoare în conformitate cu ponderea sa majoritară în Transilvania².

Linia consecvent patriotică a socialiștilor români s-a verificat cu tărie în toamna anului 1918, prin contribuția lor activă la marele act al Unirii. Relevînd acest fapt, tovarășul Nicolae Ceaușescu arată: „Un rol deosebit de activ în mișcarea pentru unirea Transilvaniei cu România l-au jucat proletariatul, mișcarea muncitorească și socialistă. Despre aceasta vorbește însăși compoziția Consiliului Național format din șase reprezentanți ai Partidului Național și șase reprezentanți ai mișcării socialiste“³.

Și, într-adevăr, la inițiativa socialiștilor, încă din septembrie 1918 s-au pus bazele, în interesul cauzei poporului român, concilierii dintre mișcarea socialistă și Partidul național-român. Declarația de autodeterminare a națiunii române din Transilvania, formulată la Oradea la 12 octombrie 1918 de către Comitetul Executiv al P.N.R., a fost, așa cum se arăta într-un manifest ulterior semnat de Teodor Mihali, rezultatul „hotărîrii unanime a conducerii Partidului național român și primită și din partea organizației române a Partidului social-democrat din Ungaria și Transilvania“⁴. Socialiștii români nu numai că și-au dat adeziunea la acest document, despre care gazeta socialistă „Adevărul“ scria că „are un caracter istoric“, dar atunci cînd Alexandru Vaida-Voievod l-a expus în Parlamentul maghiar, muncitorii români ce lucrau la uzinele de muniții din jurul Budapestei (Csepel și Kispest) „erau gata să-i sară în ajutor cu armele, dacă ar fi îndrăznit cineva să se atingă de el“⁵.

Pe linia conlucrării dintre cele două forțe politice românești la loc de frunte se situează acțiunea întreprinsă de socialiști pe linia creării în comun a unui for reprezentativ național, „care să preia conducerea teritoriilor locuite de români“. Acest efort s-a concretizat în întîlnirea dintre reprezentanții celor două partide, care a avut loc la Budapesta, la hotelul „Cornul Vinătorilor“ („Vadászkürt“), în ziua de 29 octombrie 1918⁶. Avînd mandat din partea conducerii mișcării socialiste, Ion Fluieraș, de loc de pe meleagurile orădene, și Ioan Mihuț, au propus crearea Consiliului național al tuturor românilor din Transilvania, care să organizeze și să conducă lupta maselor pentru unirea acestui străvechi teritoriu românesc cu patria mamă. Propunerea a fost acceptată de reprezentanții P.N.R., cerînd răgazul necesar ca ea să fie supusă aprobării conducerii acestui partid. Colaborarea cu P.N.R. a mișcării socia-

² Gheorghe Unc, *Proletariatul arădean pe coordonatele tradițiilor de luptă ale mișcării muncitorești din România*, în „Ziridava“, nr. 5/1975, p. 119.

³ Nicolae Ceaușescu, *România pe drumul desăvîrșirii construcției socialiste*, vol. 3, Editura politică, București, 1969, p. 715.

⁴ *Unirea Transilvaniei cu România. 1 Decembrie 1918*. Sub redacția lui Ion Popescu-Puțuri și dr. Augustin Deac, Editura politică, București, 1979, p. 541.

⁵ Tiron Albani, *Douăzeci de ani de la Unire*, vol. I, Institutul de Arte grafice. „Grafica“, Oradea, 1938, p. 116.

⁶ *Ibidem*, p. 168.

liste a fost determinată, după cum declara gazeta socialistă „Adevărul“, de dubla exploatare la care era supusă populația românească de către monarhia austro-ungară. „Între asemenea împrejurări și urmînd pilda tovarășilor noștri cehi, slovaci și italieni din vechea monarhie austro-ungară, care toți s-au pus în serviciul unității naționale a lor, am hotărît și noi, Comitetul Central, a intra în Consiliul național român, ca pe baza dreptului de liberă dispunere a popoarelor să contribuim și noi la înfăptuirea revendicărilor poporului românesc“⁷.

Noaptea de 30 spre 31 octombrie 1918 reprezintă o piatră de hotar în procesul desfășurării victorioase a revoluției național-democratice a românilor transilvăneni. Este data cînd, după discuții și tratative laborioase, s-a constituit, la Budapesta, Consiliul național român central, format pe bază de paritate, din șase social-democrați — Tiron Albani, Ion Flueraș, Enea Grapini, Iosif Jumanca, Iosif Renoiu, Bazil Surdu — și șase reprezentanți ai Partidului național român — Vasile Goldiș, Aurel Lazăr, Theodor Mihali, Ștefan Cicio-Pop, Alexandru Vaida-Voievod și Aurel Vlad. Președinte al Consiliului român central a fost desemnat marele bărbat de stat, arădeanul Ștefan Ciceo-Pop, caracterizat de Nicolae Iorga „ca persoană de ținută impunătoare și de o elocvență populară apreciată“⁸.

La ora 8 dimineața, în ziua de 31 octombrie, Consiliul Național român central a publicat un manifest în ediția specială a gazetei „Adevărul“, cu titlul: *Revoluția a învins. S-a constituit Consiliul Național Român*. În document se arată: „Epoca apăsării naționale a trecut și toate popoarele dispun liber de soarta lor... Românii din Ungaria și Transilvania și-au constituit Consiliul Național Român ca unicul for care reprezintă voința poporului român și se bazează pe libera hotărîre asigurată de curentul vremii și de voința popoarelor libere“⁹.

După rezoluția Partidului național român cu privire la autodeterminarea poporului român din Transilvania, adoptată la 12 octombrie 1918 la Oradea și expusă, șase zile mai tîrziu, în Parlamentul maghiar din Budapesta, constituirea Consiliului național român central reprezintă al doilea eveniment major în evoluția ascendentă a luptei de eliberare națională. Rostul lui consta în organizarea și pregătirea celui de al treilea moment, hotărîtor și decisiv, a actului final de unire a Transilvaniei cu România. Toate aceste trei momente se încadrează într-un proces organic unitar, revoluționar care va atinge cota cea mai înaltă la 1 decembrie 1918.

La ședința de constituire a C.N.R.C. s-a hotărît ca sediul să fie adus pe pămînt românesc, optîndu-se pentru Arad, localitate unde, pînă la această dată, funcționa un Comitet de acțiune, desemnat de către ședința din Oradea a conducerii Partidului național român. Și într-adevăr, Consiliul național român central și-a început activitatea propriu-zisă la Arad în ziua de 2 noiembrie 1918, avînd sediul în casa dr. Stefan

⁷ „Adevărul“ din 13/26 ianuarie 1919.

⁸ Nicolae Iorga, *Supt Trei Regi*, 1932, p. 287.

⁹ „Adevărul“, ediție separată, din 21 octombrie/3 noiembrie 1918.

Cicio-Pop. Orașul Arad, care de ani de zile era o veritabilă „cetate“ politică a românilor, a devenit centrul administrativ și organizator al luptei în vederea realizării eliberării depline a Transilvaniei și a unirii ei cu România. Pînă în preajma Marii Adunări Naționale de la Alba-Iulia, deci timp de aproape o lună, din Arad s-au inițiat și emis majoritatea actelor de autodeterminare a românilor transilvăneni, acte înscrise cu litere de aur în marea chartă a reîntregirii țării din 1918.

În acest scurt interval de timp, care a comprimat secole de istorie autentică, asupra Aradului și-au ațintit privirile cu încredere și speranță atît românii transilvăneni cît și toți de același neam și o lege, indiferent de pămînturile pe care le locuiau. Referindu-se la rolul pe care-l deținea C.N.R.C. de la Arad în ansamblul luptei naționale din Transilvania, Banat, Crișana și Maramureș, ziarul „Drapelul“ din Lugoj scria: „Noi avem astăzi un singur punct fix: Consiliul național român, singurul for competent după care trebuie să se orienteze întreaga suflare românească. Acest consiliu are să ne dea avizul, are să facă toate pregătirile pentru organizarea voinței naționale. După avizul acestui consiliu trebuie să se orienteze întregul neam“¹⁰. La rîndul său, ziarul „Unirea“ din Blaj lansa un vibrant apel către românii din comitatul Alba-Inferioară, în care se arăta: „Avem o singură conducere — C.N.R. de la Arad. — Să lucrăm cu toții și să înfăptuim ce acest sfat ne poruncește... Nimic să nu ne abată de la gîndul care ne muncește pe toți: libertatea națională și unirea tuturor Românilor!“¹¹.

Rolul Consiliului național român central de dirijare a întregului proces de eliberare națională a românilor din Transilvania a fost recunoscut de numeroase personalități ale vremii. Astfel, un ziarist de naționalitate maghiară făcînd, în acele zile, o vizită la Cartierul general al Consiliului central român din Arad, strada Fabian nr. 7, avea să scrie următoarele: „O clădire simplă, numai parter. Acolo își rezolvă românii ardeleni problemele pe care țara întreagă le așteaptă cu nervii încordați. Acolo locuiește Ștefan Cicio-Pop“. Reproducînd discuțiile avute cu președintele C.N.R.C. și cu ceilalți demnitari din cadrul consiliului, ziaristul maghiar conchide: „Un lucru ce nu poate fi tăgăduit: acești români sînt solidari și uniți în concepțiile lor politice“¹².

Așadar, în această modestă casă a lui Ștefan Cicio-Pop și-a desfășurat activitatea laborioasă Consiliul național român central, care purta amprenta unui autentic guvern național, avînd ca scop organizarea și administrarea Transilvaniei ca teritoriu românesc precum și netezirea drumului pentru unirea ei cu România. Constituit ca organ central la nivelul Transilvaniei și recunoscut ca atare de marile puteri ale lumii și de guvernul revoluționar ungar, C.N.R.C. își exercita suveranitatea națională în toate județele locuite de români. Pentru a cuprinde toate domeniile de activitate, C.N.R.C. și-a repartizat sarcinile pe diferite

¹⁰ „Drapelul“ din 20 octombrie/2 noiembrie 1918.

¹¹ „Unirea“ din 17 noiembrie 1918.

¹² „Magazin istoric“, nr. 12 din decembrie 1977, p. 18—19.

sectoare: cultură, economie, comerț, transporturi, ordinea internă, relații externe etc.

Consiliul național român central din Arad a întrunit, din primul moment, adeziunea tuturor românilor din Transilvania. Muncitorimea română, prin articole de presă, prin adunări și demonstrații, prin toate acțiunile întreprinse, a acordat C.N.R.C. sprijinul său deplin. În articolul **Întreg poporul român se alătură la Consiliul Național Român**, gazeta socialistă „Adevărul“ scria: „Vremurile mari de azi cer și hotărâri mari. Astfel a fost hotărârea alcătuirii Consiliului Român al națiunii române... Muncitorimea română și-a ținut de datorința ca-n primul rînd să dea cuvînt hotărîrii sale de-a sprijini cu toate puterile acțiunea Consiliului Național Român. Sînt în curgere tocmai acum ne-numărate adunări populare, la care muncitorimea română declară că se alătură cu trup și suflet la Consiliul Național și așteaptă ca acest Consiliu să fie la înălțimea chemării, lucrînd atît pentru dezrobirea națională a neamului românesc..., cît și pentru ridicarea la o treaptă socială mai bună a poporului muncitor român și a țărănimii române“¹³.

Țărănimea română care, în decursul istoriei, a reprezentat cea mai importantă forță socială a progresului, a dat concursul său plenar Consiliului național român central. Aceasta s-a reflectat cu putere în toate adunările populare din satele românești ale Transilvaniei, care se încheiau cu declarații înflăcărâte de adeziune la C.N.R.C. Așa, de pildă, în moțiunea adoptată de delegații „celor 20 de comune din jurul Mehadei, întruniți în Mehadia“, se salută „cu însuflețire Consiliul național român central din Arad ca for suprem al tuturor românilor din Ungaria și Transilvania“, angajîndu-se că se vor supune „întru toate ordinele lui“¹⁴.

C.N.R.C. s-a bucurat, de asemenea, de sprijinul nelimitat al intelectualilor români: învățători, preoți, profesori, ofițeri etc. Astfel, tinerimea universitară română într-un manifest din 5 noiembrie 1918, după ce își exprimă adeziunea deplină față de C.N.R.C., se declară gata de orice jertfă „pentru binele neamului, chemat să-și hotărască singur soarta și așezarea între celelalte națiuni libere“¹⁵.

Pe adresa C.N.R.C. au sosit neconținut de pe tot cuprinsul Transilvaniei scrisori, telegrame, moțiuni, delegații, care au exprimat în scris sau verbal sprijinul total la politica inițiată de acest „forum suprem“ al românilor din Transilvania.

C.N.R.C. și-a început și desfășurat activitatea în răstimpul în care, pe plan național, România reintră în război (30 octombrie 1918) de partea Antantei și împotriva Puterilor Centrale, pentru anularea păcii de dictat de la Buftea-București, „pentru a-și recîștiga pozițiile internaționale stipulate prin tratatul de alianță din august 1916, pentru a-și asigura locul la care era îndreptățită, prin sacrificiile materiale și jertfele

¹³ „Adevărul“ din 28 octombrie/10 noiembrie 1918.

¹⁴ Arhivele statului București, Arhiva istorică centrală, fond C.N.R. Caransebeș, dos. 89/1918, f. 1.

¹⁵ „Telegraful român“ din 27 octombrie/9 noiembrie 1918.

umane, la masa tratativelor de pace¹⁶. Această amplă și tradițională solidaritate națională au stimulat activitatea C.N.R.C. în vederea deplinerii eliberării a Transilvaniei și a unirii ei cu „țara“.

Constituirea Consiliului național român central a fost semnalul începerii unei vaste mișcări de organizare a potențialului de luptă a românilor din Transilvania, Banat, Crișana și Maramureș. Chiar a doua zi după ce și-a mutat sediul la Arad, C.N.R.C. lansează circulara *Spre orientare*, în care se stipulează ca „în fiecare comitat să se constituie un consiliu național român comitatens, afiliat Consiliului național român central¹⁶. Pentru a atrage la activitate politică pe toți românii și pentru a imprima mișcării naționale un caracter de masă, Circulara prevedea formarea de consilii naționale române în toate orașele și comunele Transilvaniei. „Fiecare consiliu național român comitatens — specifică documentul — să înființeze de urgență în toate comunele comitatului secții comunale ale Consiliului național român comitatens¹⁷. Apărute spontan imediat după crearea C.N.R.C., ca un produs direct al revoluției, Circulara oficială menționată a avut darul de a impulsiona și de a imprima procesului de organizare a maselor în consilii naționale un caracter unitar la nivelul întregii Transilvanii. Într-un timp record, — specific stării de spirit revoluționare a maselor —, pînă la jumătatea lunii noiembrie 1918, aproape toți românii transilvăneni, indiferent de apartenență politică sau stare socială, erau organizați și cuprinși în consilii naționale, județene, orașenești, cercuale și comunale.

Constituirea consiliilor naționale, la toate nivelele, reprezenta un prilej de mare sărbătoare, de profund entuziasm popular. Adunările de alegere și de constituire ale consiliilor naționale se desfășurau, peste tot; în sunetele vibrante ale cîntecelor **Deșteaptă-te române!**, **Pe-al nostru steag e scris unire** și **Trei culori**. În încheiere, se rosteau cuvintele solemne ale jurămintului de credință față de Consiliul național român central, depus sub faldurile tricolorului românesc: „Eu..., jur atotputernicului Dumnezeu cum că întru toate voi fi cu credință și supunere Consiliului național român din Ungaria și Transilvania, care este supremul for al națiunii române din Ungaria și Transilvania. Conștient de datoriile ce ne impun vremurile istorice de azi, jur că în toate manifestările vieții mele voi fi fiu credincios națiunii unitare române și nu voi ridica mîna mea asupra fraților mei locuiescă pe orice fel de teritoriu politic¹⁸. De altfel, se cuvine a sublinia că toate adunările de constituire a consiliilor naționale locale, prin procesele verbale ce se încheiau sau prin moțiuni și telegrame speciale trimise pe adresa Consiliului național român central, i se declarau afiliate, îi acordau prerogativele unui organ politic central, cu puteri depline în conducerea destinelor istorice ale românilor din Transilvania.

¹⁶ Ștefan Pascu, *Marea Adunare Națională de la Alba-Iulia încununarea ideii, a tendințelor și a luptelor de unitate a poporului român*, Cluj, 1968, p. 333.

¹⁷ Arhivele Statului București, Arhiva istorică centrală, fond C.N.R. Cluj, dosar 1/1918, f. 4.

¹⁸ *Unirea Transilvaniei cu România. 1 Decembrie 1918*, p. 595.

Făcea însă excepție Senatul național român din Cluj, în frunte cu Amos Frâncu, care, un scurt interval de timp, se intitula „organul suprem al organizațiilor românești din Transilvania“, ceea ce putea să producă o anumită confuzie cu privire la forul conducător al mișcării. C.N.R.C. a sesizat din timp pericolul ce-l prezintă o asemenea acțiune pentru dezvoltarea unitară a mișcării naționale și încă din ziua de 3/12 noiembrie 1918, în coloanele ziarului „Românul“, a enunțat că „acest Senat național nu poate avea drept de dispozițiune decât numai pe teritoriul comitatului Cluj și numai atît întrucît dispozițiunile sale vor fi în consonanță cu hotărârile Consiliului național român din Arad“. În cele din urmă, Senatul din Cluj a luat denumirea de „Consiliul național român din Cluj și comitatul Cojocna“, restrîngîndu-și atribuțiile la acelea ale unui organ politic județean, subordonat C.N.R.C. de la Arad¹⁹.

Consiliul național român central s-a dovedit a fi întru totul la înălțimea așteptărilor și încrederii pe care consiliile naționale locale și le-au pus în forul lor conducător. Și aceasta, pentru că politica promovată de C.N.R.C. reflecta aspirațiile naționale ale maselor populare, corespundea momentului istoric dat: preluarea administrației românești în Transilvania și pregătirea condițiilor pentru unirea acestui străvechi teritoriu românesc cu patria mamă.

Organizarea politică în cadrul consiliilor naționale nu era suficientă pentru asigurarea libertății românilor. Exista pericolul de a nu fi recunoscută independența românilor din Transilvania și Banat precum și acela al posibilității intervenției trupelor germane în retragere pentru frînarea procesului plenar al autodeterminării naționale și al unirii cu România. De aceea, prima grijă și preocupare a C.N.R.C. era de a organiza, sub autoritatea lui, a întregului potențial militar românesc²⁰.

Ca și în cazul consiliilor naționale, primele gărzi militare s-au creat spontan, în focul revoluției. Gărzile naționale, numite uneori și legiuni, senate sau sfaturi, s-au constituit din ofițeri și soldați întorși de pe front, la care s-au adăugat alți tineri capabili de a purta arme: muncitori, țărani, intelectuali.

C.N.R.C. de la Arad a acordat, de la început, o deosebită atenție armatei române. Cele dintîi apeluri ale sale se adresau soldaților și ofițerilor români, cerîndu-le să se pună la dispoziția C.N.R.C. Un atare document, publicat în gazeta socialistă „Adevărul“, în numele C.N.R.C., arăta: „Apelăm la toate trupele române din Ungaria și Transilvania ca să nu se lase seduse de nimeni și să depună jurămîntul de credință față de Consiliul Național Român“²¹.

Organizarea, funcționarea și atribuțiile gărzilor naționale au fost stabilite de C.N.R.C., prin consultările pe care acesta le-a avut cu ofițerii din Arad și cu cei sosiți aici de pe front. După ce s-a conturat o concepție clară și unitară asupra rolului acestor formațiuni militare

¹⁹ *Ibidem*, p. 591.

²⁰ *Ibidem*, p. 615 și următ.

²¹ „Adevărul“ din 28 octombrie/10 noiembrie 1918.

românești, Consiliul național român central s-a adresat, la 6 noiembrie 1918, românilor cu următorul manifest: „Fiecare soldat român, dezle-gat de jurământul dat împăratului, are libera voie să intre în garda națională română, să poarte simbolul mîndru al suveranității lui națio-nale, tricolorul, și este supus numai și numai Consiliului Național Român“. Documentul, semnat în numele C.N.R.C. de către Ștefan Cicio-Pop, cere maselor să se constituie „imediat în gardă locală, în care poate fi primit fiecare om de cinste, fără deosebire de neam și lege“²².

În urma acestui manifest, procesul de creare a gărzilor naționale a luat o extindere deosebită. Aceasta a determinat C.N.R.C. să treacă la instituționalizarea acestor organisme, prin crearea, sub oblăduirea sa, a unui for central adecvat, care să asigure unitatea de acțiune a gărzilor naționale din toate județele din Transilvania. Un atare for central mi-litar s-a constituit, la 11 noiembrie 1918, la Arad și purta denumirea de Comanda supremă a Gărzilor naționale române din Ungaria și Tran-silvania. Cuvîntarea rostită cu acest prilej de către Ștefan Cicio-Pop reprezenta un model de democratism, umanism și patriotism. În concep-ția președintelui C.N.R.C. rostul gărzilor era de a lupta pentru reali-zarea idealului național, „pentru drepturile noastre pînă la ultima pică-tură de sînge“. În același timp, el îndemna la bună conviețuire cu na-ționalitățile conlocuitoare. „Ne aducem aminte de fărădelegile îndurate, dar nu vrem să ne răzbunăm... Noi vrem înțelegere frățească cu toate popoarele“²³ — sublinia, în cuvîntarea sa, Ștefan Cicio-Pop.

Comanda supremă a gărzilor naționale, subordonată C.N.R.C., își avea reședința la Arad, în localul Școalei civile de fete. „Consiliul na-țional român central a încredințat maiorului Alexandru Vlad conducerea Statului major al gărzilor naționale române. În ziarul „Românul“ din 31 octombrie/13 noiembrie 1918 s-a publicat Ordinul nr. 1 al Comandei supreme cu privire la regulamentul de organizare a gărzilor naționale „din toate comitatele locuite de români“. Se specifica că instrucțiunile și ordinele Comandei supreme din Arad se vor publica în ziarul „Ro-mânul“ și se vor trimite la toate comandele gărzilor comitatense prin poștă ori prin curier. Ordinele din comitate se vor trimite la centru prin poștă, în două exemplare.

În scurt timp, pe baza principiului teritorial administrativ al comi-tatelor, în toate capitalele județene din Transilvania a fost creat cîte un centru al gărzilor naționale, de unde erau dirijate înființarea și activitatea gărzilor naționale la orașe, plase și comune, toate aflate sub autoritatea directă a Comandei supreme a gărzilor naționale, constituită la Arad ca secție militară a Consiliului național român central. Apă-rute în același timp cu consiliile naționale, alcătuirea gărzilor româ-nești a constituit cea de-a doua trăsătură fundamentală a procesului de organizare a luptei pentru autodeterminare a românilor din Transil-vania. Rostul lor era de a colabora și a sprijini consiliile naționale în

²² *Marea Unire de la 1 Decembrie 1918*, Biblioteca Despărțămîntului București al asociațiunii „Astra“, București, 1943, p. 28—29.

²³ „Românul“ din 31 octombrie/13 noiembrie 1918.

toate marile probleme care se puneau la ordinea zilei, de la aspectele legate de preluarea și instalarea administrației românești în Transilvania, pînă la susținerea eforturilor pentru realizarea unirii acestei provincii cu România.

Constituirea, la toate nivelele, a gărzilor avea loc, de regulă, în aceleași adunări însuflețitoare în care se alcătuiau consiliile naționale. Relatînd despre atmosfera festivă și entuziastă a adunării de la Lugoj din 13 noiembrie 1918, la care s-au pus bazele gărzii naționale din localitate, ziarul „Românul“ scria că ofițerii și soldații, „care erau de față cu cocardele naționale pe chipiu, au fost obiectul celor mai călduroase aclamațiuni, iar vorbitorul lor, căpitanul dr. George Gârda a trezit lacrimi de emoție, cînd a făcut din adîncimile inimii sale românești apelul să se înroleze feciorii români în primul batalion românesc“²⁴. La sfîrșitul adunării, ca peste tot în Transilvania acelor zile, participanții au intonat cîntece patriotice, jurînd credință și supunere Consiliului național român central de la Arad. Iată cum suna jurămîntul de pus de către gardiști: „Ne supunem numai poruncilor comandanților și ofițerilor noștri români. Numai acestui consiliu îi recunoaștem dreptul de a da porunci în numele națiunii române. Poruncile Consiliului nostru național le vom împlini cu cea mai mare însuflețire, ziua și noaptea, pe orice vreme și în orice împrejurare ca fii credincioși și cinstiți ai națiunii române“²⁵.

Ca urmare a activității neobosite desfășurate de C.N.R.C., pînă în preajma convocării Marii Adunări Naționale de la Alba-Iulia, „tot ce a avut neamul românesc mai de valoare făcea parte din consiliile și gărzile naționale“²⁶. Relevînd acest fapt, ziarul „Românul“ scria: „Din toate părțile sosesc rapoarte despre fortificarea noastră politică prin constituirea de consilii naționale și fortificarea militară prin închegarea gardelor naționale. Satele noastre astăzi sînt celule puternice în care pulsează cu putere viața națională. Aceste celule și-au făcut pendință funcțiunea lor de directivele centrului mișcării: Consiliul național român central, astfel că fire tari conduc și susțin ireproșabila funcțiune și direcție unitară a vieții noastre politice“²⁷. Astfel, prin intermediul consiliilor și gărzilor naționale, C.N.R.C. a preluat și introdus oficial administrația românească în toată Transilvania. „Acest lucru era și drept și necesar. Era drept deoarece administrația, se cuvenea națiunii majoritare. Era necesar deoarece vechile autorități fuseseră desființate cu forța de popor sau se autodesființară din cauza incompatibilității între ceea ce reprezentau și ceea ce trebuiau să fie în noile vremuri“²⁸.

În unele județe din Transilvania unde, alături de români, trăia și populație aparținînd naționalităților conlocuitoare s-au creat, după mo-

²⁴ *Ibidem*, din 1/14 noiembrie 1918.

²⁵ V. Arimia, *Gărzile naționale în lupta pentru înfăptuirea unității de stat a României*, în „Revista arhivelor“, nr. 2/1968, p. 157.

²⁶ Ion Clopoțel, *Revoluția din 1918 și Unirea Ardealului cu România*, Editura revistei „Societatea de mîine“, Cluj, 1926, p. 59.

²⁷ „Românul“ din 11/24 noiembrie 1918.

²⁸ Ștefan Pascu, *Op. cit.*, p. 346.

delul organismelor românești, consilii și gărzi maghiare, germane și sîrbe. Pornind de la indicațiile C.N.R.C. care solicitau organismelor românești, la toate nivelurile, să promoveze o politică de prietenie cu naționalitățile conlocuitoare și să evite orice act de răzbunare pentru suferințele trecute, consiliile și gărzile naționale au conlucrat cu organele politice și militare create din sînul populației maghiare, germane, sîrbești. Această colaborare s-a realizat în special în desfășurarea unor acțiuni comune pentru menținerea ordinii, dar și sub alte aspecte, ca organizarea aprovizionării, distribuirea ajutoarelor de război etc.

În procesul de organizare a românilor un rol de prim ordin l-a avut ziarul „Românul“, reapărut la Arad, la 7 noiembrie 1918, ca organ oficial și central al consiliilor și gărzilor naționale. Ziarul, care făcea legătura organismelor centrale cu consiliile și gărzile naționale locale, a ținut poporul la curent cu desfășurarea evenimentelor, l-a informat în legătură cu toate hotărârile conducerii luptei naționale românești. Vasile Goldiș — cel despre care istoricul Nicolae Iorga avea să spună că „este cel mai cult dintre Româniii generației sale“²⁹ — relatează în „Românul“ din 4/17 noiembrie 1918: „Consiliul național român ne-a indicat precis drumul pe care avem să purcedem pentru înfăptuirea idealului nostru. Drumul indicat sîntem siguri, e drumul cel bun, ce duce la izbîndă... Lumea toată privește spre noi, așteaptă cu mare curiozitate să vadă odată de ce sîntem vrednici, iar nouă nu ne e permis să stăm pe loc... Să nu rămîie colț românesc străin de această mișcare mare de la care așteptăm fructul luptelor seculare: totala dezrobire și consolidarea neamului românesc din Ungaria și Transilvania“.

Așadar, timp de aproape o lună, la Arad s-au concentrat toate organele conducătoare ale mișcării de eliberare națională din Transilvania: Consiliul național român central, care îndeplinea funcțiile unui veritabil guvern românesc, Comanda supremă a gărzilor naționale, asemănătoare unui autentic Minister al forțelor armate și organul central de presă al mișcării naționale — „Românul“. În acel interval de timp, care întruchipa secole de autentică istorie, „locuința din strada Fabian a lui Ștefan Cicio-Pop devine, astfel, loc de pelerinaj“³⁰, deoarece acolo era centrul de dirijare a întregului proces de eliberare națională și de unire a Transilvaniei cu România.

Conștient de rolul său ca organ politic reprezentativ al populației românești din Transilvania, Banat, Crișana și Maramureș, Consiliul național român central, avînd sprijinul maselor populare organizate în consilii și gărzi naționale, întreprinde un nou act cutezant pe linia apropierii deznodămîntului final. Este vorba de hotărîrea sa din 9 noiembrie 1918 de a trimite o notă diplomatică ultimativă guvernului ungar, prin care să se ceară preluarea „puterii depline de guvernare asupra teritoriilor locuite de români în Ardeal și Țara ungurească“³¹. Ultimatumul

²⁹ Nicolae Iorga, *Op. cit.*, p. 287.

³⁰ Ștefan Pascu, *Op. cit.*, p. 338.

³¹ Ion Flueraș, *Cum am ajuns la Alba-Iulia*, în Const. Titel-Petrescu, „Socialismul în România“, Biblioteca Socialistă, f.a., p. 301.

— redactat de Vasile Goldiș din însărcinarea C.N.R.C. și înaintat, la 10 noiembrie 1918, Consiliului Național Ungar din Budapesta — pretindea din partea acestuia din urmă recunoașterea deplină a suveranității naționale asupra tuturor județelor românești menționate în notă. „În cazul contrar am fi nevoiți să aducem prin proclamațiune la cunoștința poporului nostru, a țării și a lumii întregi, că exercitarea dreptului de liberă dispozițiune asupra sortii noastre ni s-a făcut imposibilă”³².

La 13 noiembrie, la Arad, în sala Prefecturii, au început tratativele între delegațiile C.N.R.C. și Consiliul din Budapesta. Răspunsul delegației ungare (conduse de dr. Oszkár Jászi) la nota ultimativă din 10 noiembrie încerca, de fapt, să ocolească problemele de fond, punând accentul pe „stabilirea ordinii provizorii pînă ce Conferința generală de pace va hotărî asupra litigiilor pe care de acum nici nu le-am putea rezolva noi”. A doua zi, 14 noiembrie, la reluarea tratativelor, Vasile Goldiș a citit, în numele delegației române*, nota de răspuns la propunerile ungare, în care se declara că „națiunea română pretinde cu tot dreptul independența sa de stat și nu admite ca acest drept să fie întunecat prin rezolvări provizorice”³³; ultima tentativă a delegației ungare de a menține Transilvania în frontierele Ungariei, prin acordarea autonomiei („cele 11 puncte”), a fost și ea respinsă cu toată hotărîrea de reprezentanții românilor, care voiau recunoașterea suveranității absolute asupra străvechiului lor teritoriu. Acest deziderat fundamental era sintetizat în răspunsul final pe care delegația română l-a dat la întrebarea lui Oszkar Jászi: în definitiv, românii ce vor? Răspunsul a fost cu adevărat istoric: completa despărțire de Ungaria.

Zarurile erau aruncate. În condițiile create după eșuarea tratativelor de la Arad, problema convocării Marii Adunări Naționale era vitală. Această inițiativă a venit din partea social-democraților, prin reprezentantul lor Ion Flueraș, în prima ședință a Consiliului național român central, de după tratative. Evocînd acest fapt, Ion Flueraș scria: „Această atitudine (a Ungariei — n.n.) m-a determinat pe mine să propun, în prima ședință a Consiliului Național, în numele Partidului Social-Democrat Român, convocarea unei mari **adunări naționale**, pentru a consulta întreg poporul român asupra viitorului său. Propunerea mea a fost primită cu unanimitate”³⁴. Drept urmare, chiar în aceeași zi de 15 noiembrie, C.N.R.C. dă publicității Regulamentul cu privire la alegerea de delegați pentru Marea Adunare Națională. Punctul 1 din document stipula ca „în termen de 12 zile, socotite de la data acestui ordin, să se facă în toate județele locuite de Români... alegeri de delegați (deputați) cercuali pentru Marea Adunare Națională Română”³⁵. Docu-

³² *Marea Unire de la 1 Decembrie*, p. 33—34.

³³ *Ibidem*, p. 36—37.

* Din partea Consiliului național român central au fost delegați să ia parte la tratative: Ștefan Cicio-Pop, Vasile Goldiș, Ioan Erdely, Iuliu Maniu, Enea Grăpini, Iosif Jumanca și Ion Flueraș, iar ca secretar al delegației: Gheorghe Crișan.

³⁴ Ion Flueraș, *Cum am ajuns la Alba-Iulia*, p. 302.

³⁵ *Marea Unire de la 1 Decembrie 1918*, p. 47—48.

mentul — la fel ca toate celelalte emanate la Arad din partea C.N.R.C. —, avea un conținut profund democratic. Era pentru prima dată când consultarea poporului se făcea pe baza votului universal. În acest sens, punctul 3 din Regulament specifica „că alegerile au să se facă după normele sufragiului universal”³⁶.

În zilele ce au urmat, eforturile Consiliului național român central erau îndreptate spre adoptarea de măsuri corespunzătoare pentru pregătirea Marii Adunări Naționale. O preocupare majoră în această direcție, care decurgea din sentimentele de solidaritate națională, era aceea de a aduce la cunoștința guvernului român (aflat atunci la Iași), „a planului pentru Unire”³⁷. Președintele C.N.R.C., Ștefan Cicio-Pop a încredințat această misiune tinerilor George Crișan și Teodor Roxin care, în ziua de 16 noiembrie 1918, au plecat din Arad spre Iași³⁸. Două zile mai târziu, la 18 noiembrie, „Marele sfat al națiunii române din Ungaria și Transilvania”, cum se mai numea C.N.R.C., adresează un manifest **Către popoarele lumii**, tipărit în limba română, franceză și engleză. Redactat, de același Vasile Goldiș, documentul făcea cunoscut lumii refuzul guvernului ungar de a lua în considerare revendicările naționale ale populației românești. Manifestul anunța străinătatea că națiunea română „din ceasul acesta, oricum ar decide puterile lumii, este hotărâtă a pieri mai bine, decît a suferi mai departe sclavia și atîrnarea”³⁹. În vederea realizării acestui deziderat, se cerea sprijinul întregii populații române din Transilvania, care „speră și așteaptă, ca în năzuințele ei pentru libertate o va ajuta întreg neamul românesc, cu care una vom fi de aici înainte în veci”⁴⁰. C.N.R.C. nu omitea de-a sublinia și prin intermediul acestui document că, națiunea română, va asigura egalitatea în drepturi pentru naționalitățile conlocuitoare.

Popularizate în întreaga lume năzuințele și vrerea poporului român, „Marele sfat al națiunii române din Ungaria și Transilvania” — purtînd semnăturile lui Ștefan Cicio-Pop, ca președinte, și Gh. Crișan, ca secretar — lansează, în ziua de 20 noiembrie 1918, convocarea Marii Adunări Naționale de la Alba-Iulia. Document de valoare istorică excepțională, el sintetiza în chip strălucit gîndirea patriotică și democratică înaintată a fruntașilor C.N.R.C. de la Arad. În textul convocării, evidențiindu-se marea însemnătate pe care o are pentru poporul român Adunarea națională de la Alba-Iulia, se preciza: „Istoria ne cheamă la fapte . . . , vrem să trăim alături de celelalte națiuni ale lumii, liberi și independenți. În numele dreptății eterne și a principiului liberei dispozițiuni a națiunilor, principiul consacrat acum prin evoluțiunea istoriei, națiunea română din Ungaria și Transilvania vrea să-și hotărească însăși soarta sa de acum înainte”. Și tocmai în acest scop era chemat poporul să se înfățișeze la Alba-Iulia, „cetatea istorică a neamului nostru”, pe ziua de

³⁶ *Ibidem.*

³⁷ Tiron Albani, *Op. cit.*, p. 212.

³⁸ *Ibidem.*

³⁹ *Marea Unire de la 1 Decembrie 1918*, p. 41—44.

⁴⁰ *Ibidem.*

18 noiembrie v., 1 decembrie a.c. Se precizau apoi delegații oficiali la adunare, reprezentând toate organizațiile și instituțiile politice, culturale, ecleziastice, sportive, militare ș.a. din Transilvania. Pătrunși de înțelegerea faptului că decretarea unirii Transilvaniei cu România trebuie să fie expresia voinței întregului popor, autorii documentului specificau că, în afară de delegații oficiali, „la această istorică adunare, unde se va hotărî soarta neamului nostru . . . , se va prezenta însuși poporul românesc în număr vrednic de cauza mare și sfântă“. Convocarea se încheia cu cuvintele: „Fii tare neam românesc, în credința ta, căci iată se apropie ceasul mântuirii tale“⁴¹.

C.N.R.C. a optat pentru orașul Alba-Iulia ca loc de convocare a Marii Adunări Naționale, din două motive temeinic chibzuite. „Întîi — arăta militantul socialist Tiron Albani, participant activ la evenimente — că Alba-Iulia a fost cetatea istorică a lui Mihai Viteazul, de unde el a proclamat unirea . . . , a doua, pentru că Alba-Iulia era cea mai tare cetate românească din Transilvania“⁴².

Documentul de convocare a Marii Adunări Naționale a stîrnit explozii de entuziasm și bucurie în rîndul tuturor claselor și păturilor sociale românești din Transilvania. În articolul **La Alba-Iulia**, publicat în ziarul socialiștilor români „Adevărul“ se lansa o vibrantă chemare pentru participarea tuturor românilor la Marea Adunare Națională. „Românii din Ungaria și Transilvania — se arăta în articol — fără deosebire de clasă voiesc să se unească cu frații lor de peste munți, ca împreună . . . să alcătuiască o Românie mare, în care să li se asigure toate mijloacele unei dezvoltări înfloritoare . . . A sosit așadar împlinirea vremii. Alba-Iulia — scria gazeta — „va însemna pentru noi începutul unei noi vieți. Să mergem cu toții acolo“⁴³. În același timp, socialiștii români remarcău că „nu e vorba numai de dezrobirea națională, ci și de ridicarea asupra poporului român la o treaptă socială mai înaltă și mai omenească“. Adunarea națională va avea chemarea — remarcău ei — „să pună la cale înfăptuirea reformei agrare, ca românul plugar să devină stăpîn pe pămîntul părinților săi. Tot asemenea va trebui să se proclame la Alba-Iulia și dreptul de vot universal, precum și alte legi pentru fericirea poporului“⁴⁴. Acestea erau sentimentele cu care fiecare român a primit apelul de convocare a adunării plebiscitare de la Alba-Iulia.

În ultimele zile ale lunii noiembrie, Consiliul național român central a desfășurat o intensă și entuziastă activitate pentru pregătirea pînă în cele mai mici detalii a Adunării naționale de la Alba-Iulia. Delegați ai C.N.R.C., ai conducătorilor celor două forțe politice românești — P.N.R. și P.S.D. —, studenți și intelectuali, cutreierau satele, orașele și centrele muncitorești, explicînd maselor rosturile întrunirii de la 1 Decembrie și sprijinind convocarea adunărilor locale în vederea alegerii de delegați

⁴¹ *Marea Adunare Națională întrunită la Alba-Iulia în ziua de 1 decembrie 1918*, Acte și documente, I, p. 1.

⁴² Tiron Albani, *Op. cit.*, p. 208—209.

⁴³ „Adevărul“ din 17 noiembrie/1 decembrie 1918.

⁴⁴ *Ibidem*.

pentru Alba-Iulia. O atenție deosebită s-a acordat pregătirii și asigurării militare a adunării naționale. Prin ordinul de zi numărul 5, din 20 noiembrie, comanda „tuturor trupelor de ordine“ din Alba Iulia a fost încredințată căpitanului Florian Medrea (comandantul gărzii naționale din localitate), în colaborare cu reprezentantul Comandei supreme din Arad — căpitanul A. Bogdan. În comunicat se cerea ca gărzile din cercurile „Alba Iulia, Blaj, Aiud, Abrud, precum și gărzile mărginașe cercurilor acestora au să se prezinte în seara zilei de 30 noiembrie în Alba Iulia“⁴⁵.

Un capitol important în activitatea C.N.R.C. pe linia pregătirii Marii Adunări, se referă la întocmirea documentelor pentru Alba Iulia. Printre acestea la loc de frunte se situa proiectul de hotărâre a Unirii, întocmit de grupul arădan: V. Goldiș, Șt. Cicio-Pop și Ioan Suciu, ce urma să se citească în Adunarea solemnă de la Alba-Iulia⁴⁶.

Cu datoria împlinită, la 29 noiembrie 1918, Consiliul național român central părăsește reședința sa din Arad, iar la orele 17 descinde pe peronul gării din Alba Iulia unde era așteptat de oficialitățile locale și de o imensă mulțime. În răspunsul lui Ștefan Cicio-Pop la salut se spunea: „Din pat ne-am sculat unii și bolnavii am venit pe aceste locuri de bogate amintiri naționale. Aici a fost Golgota, aici trebuie să vină și mîntuirea. Cu drag am venit la marea adunare națională, cea mai mare și mai frumoasă sărbătoare națională pe care au avut-o Românii de la descălecatul lui Traian încoace și doresc să ne apropiem de locul adunării cu smerenie și demnitate“⁴⁷.

În istorica zi de 1 decembrie 1918, la ora 10 urcă pe scena improvizată în Sala Unirii, în aclamații și urale furtunoase, membrii Consiliului Național Român Central precum și alți demnitari români. Cel dintâi care rostește cuvîntul, este Ștefan Cicio-Pop, președintele C.N.R.C. În cuvinte emoționante, subliniind importanța momentului, trece în revistă activitatea forului central român din Arad: „Noi care am fost puși de lumea noastră în fruntea afacerilor naționale, am aflat momentul psihologic de sosit pentru a anunța... cum că noi primim imperiul (administrația — n.n.) peste toate ținuturile locuite de românii din Transilvania, Ungaria, Banat. Credem că ceea ce am făcut bine am făcut“⁴⁸. După ce sînt enumerate și celelalte acțiuni întreprinse de C.N.R.C., președintele acestui for conchide: „Cu acestea Comitetul național și-a împlinit datoria față de națiunea sa. A spune mai mult, voi reprezentanții poporului sînteți chemați!“⁴⁹.

Cu aceasta, Consiliul național român central și-a depus mandatul. Atunci cînd dr. Demetriu Radu, episcop de Oradea, recomandă adunării ca să aducă mulțumirile sale C.N.R.C., „înjghebat la Arad“, pentru „munca desfășurată cu atîta dragoste și însuflețire pentru realizarea

⁴⁵ „Românul“ din 10/23 noiembrie 1918.

⁴⁶ Ștefan Pascu, *Op. cit.*, p. 374.

⁴⁷ „Alba-Iulia“ din 1 decembrie 1918, număr ocazional.

⁴⁸ *Unirea Transilvaniei cu România. 1 Decembrie 1918*, p. 685.

⁴⁹ *Ibidem*.

visului de veacuri al nostru, forumul constituant a votat propunerea în unanimitate⁵⁰.

Ceea ce a urmat în continuare se știe. În istorica zi, de 1 decembrie 1918, cei peste 100 000 de români, întruniți pe Cîmpul lui Horea, au proclamat, într-un entuziasm de nedescris, unirea Transilvaniei și a Banatului cu România pentru toate veacurile.

Rod al luptei revoluționare a maselor populare de pe întreg teritoriul țării, a întregului popor român, desăvîrșirea statului național român a constituit un eveniment de o uriașă însemnătate. Relevînd acest fapt, tovarășul Nicolae Ceaușescu arată: „1918, 1 Decembrie se înscrie în istoria poporului român ca un moment crucial din multele momente pe care le-a trăit în lupta sa pentru păstrarea ființei naționale, pentru libertate socială și națională”⁵¹.

La înfăptuirea acestui „moment crucial” un loc important l-a avut Consiliul național român central. Evocînd acest rol, aducem omagiul nostru orașului Arad, „leagănul” de activitate a C.N.R.C., centrul politic din acel timp al românilor din Transilvania și Banat.

LE CONSEIL NATIONAL ROUMAIN CENTRAL ET SON ACTIVITÉ POUR L'UNION DE LA TRANSYLVANIE AVEC LA ROUMANIE

(Résumé)

L'étude se propose à présenter le rôle que le Conseil National Roumain a eu dans la division et la direction du processus de libération nationale des Roumains de Transylvanie.

Fondé à Budapest dans la nuit de 30 vers 31 octobre 1918, le conseil va changer de siège le 2 novembre à Arad qui devient l'unique autorité qui représente la volonté du peuple roumain.

Le résultat de la conciliation entre le mouvement socialiste et P.N.R. de Transylvanie, la création du C.N.R.C. a représenté un acte de maturité politique des deux forces politiques rappelées ci-dessus.

L'auteur montre que la création du C.N.R.C. a représenté le signal du commencement d'un vaste mouvement d'organisation du potentiel de lutte des Roumains de Transylvanie, Banat, Crișana et Maramureș.

⁵⁰ *Ibidem*, p. 695.

⁵¹ Nicolae Ceaușescu, *România pe drumul desăvîrșirii construcției socialiste*, vol. 3, Editura politică, București, 1969.

ARHEOLOGIE

O AȘEZARE ENEOLITICĂ LA TAUȚ

EUGEN D. PĂDUREANU

Cu ocazia unor cercetări perieghetice efectuate în zona de sud-vest a Depresiunii Zărandului a fost descoperită în primăvara anului 1975 o așezare eneolitică, aparținând culturii Tiszapolgár.

Așezarea se găsește la capătul de vest al comunei Tauț, județul Arad, pe o movilă izolată, denumită de localnici „Deluț“ (fig. 1). De aspect mamelonar, avînd la bază un diametru de 100 m și o înălțime de cca. 10—12 m, ea a fost separată pe parcursul timpului de dealul „Ișpitar“, în urma repetatelor revărsări și schimbări de albie a râului Cigher.

Poziția strategică (pante abrupte, izolare completă), plasarea în imediata apropiere a Cigherului, au fost tot atîtea motive pentru care ea a fost locuită cel puțin din neolitic, ulterior în perioada feudală fortificîndu-se cu zid și șanț de apărare¹.

Urmele materiale constînd din fragmente ceramice, chirpici și fragmente de vatră, au ieșit la iveală pe un sector erodat din valul fortificației feudale.

Stratigrafia. Lipsa unor săpături sistematice în zonă nu permite să punem în discuție problema stratigrafiei, dar pe baza analizei materialului recoltat se pare că avem un singur strat eneolitic unitar — Tiszapolgár.

Materialul așezării. Majoritatea materialului salvat îl constituie ceramica — relativ bogată, dar prost păstrată în ceea ce privește formele și starea de conservare. După calitatea pastei, întîlnim cele două categorii: de uz comun și fină.

a) În prima categorie intră vasele modelate dintr-o pastă cu mult nisip fin (mai rar pleavă tocată mărunt sau pietricele). Culoarea variază: brun cu diferite nuanțe la interior și exterior sau brun deschis la exterior, negru-cenușiu la interior. În spărtură sînt negre.

b) Ceramicii fine îi aparțin vase confecționate din pastă de bună calitate, arsă uniform. Culoarea variază de la cenușiu la negru. În această categorie intră vasele de dimensiuni mici și medii cu pereții subțiri, acoperiți cu un slip bine lustruit, în special la ceramica neagră.

¹ O încadrare cronologică mai precisă a așezării medievale este dificilă datorită lipsei unor săpături sistematice în zonă. Fortificația este atribuită cavalerilor teutoni pomeniți la Tauț la 1238, cf. S. Márki, *Aradvármegye története*, I, Arad, 1892, p. 128.

Ambele categorii de ceramică au avut un slip destul de gros (mai ales la cele de uz comun) lustruit la unele, nelustruit la altele. Din cauza solului acid suprafața este corodată, în special la exterior. În general netezirea este sumară. Unele fragmente au fost arse secundar, câteva suferind o ușoară vitrificare.



FIG. 1. Tauș. „Delușul“ văzut dinspre sud-est. Săgeata indică locul de descoperire a materialului eneolitic.

Formele. Starea extrem de fragmentară a materialului ceramic nu a permis decât întregirea unui singur vas (fig. 4/1; 5/1). Acesta împreună cu restul permite pe baza fragmentelor de buze, torți, funduri, să se alcătuiască profilul principalelor forme. Pe baza acestor profile, putem afirma că la Tauș găsim aproape întreg repertoriul de forme caracteristice culturii Tisa târzie:

Vase cu piciorul cilindric gol, prevăzut cu perforații rotunde sau ovoidale. În această categorie avem: vasul-fructieră, cu picior înalt, cilindric, cu partea inferioară evazată. Partea de sus are forma unei pîlnii cu buza simplă subțiată. Piciorul este străbătut de șase perforații mari ovoidale, trei sus și trei jos intercalate. Partea superioară (cupa) este ornamentată cu patru proeminențe — cioc, două găurite și două pseudo-găurite, plasate la partea inferioară a cupei. Diametrul gurii: 21,5 cm, înălțimea vasului: 21,5 cm, înălțimea piciorului: 14 cm, diametrul piciorului (jos) 14 cm. Culoarea: brun-roșcat, cu slip bine lustruit, castaniu.

Vasul a fost găsit prins într-o masă de lut ars pînă la roșu, (fig. 4/1; 5/1) încît partea de jos a vasului a suferit o ardere secundară (roșu-cărămiziu). Vasul-fructieră cu picior înalt și perforații mari îl întîlnim frecvent în așezările Tiszapolgár din nordul Banatului, Crișana și Cîmpia Tisei². Analogii în ceea ce privește forma și ornamentația, avem la Valea lui Mihai (groapa cu lut) jud. Bihor³, Reci jud. Brașov⁴, Sintana „Cetatea de pămînt”⁵, Horia (Uzina de apă) jud. Arad⁶, iar pe teritoriul Ungariei la Debrecen-Nyulas și Tiszapolgár-Teglaszin⁷. Alte două fragmente de vase fructiere găsite la Tauț prezintă variantele din fig. 3/3, 4.

Cupele cu picior scund, evazat, cu mici perforări (fig. 3/6) sau varianta cu picior ceva mai înalt, evazat. La contactul dintre cupă și picior păstrează o proeminență alungită, găurită orizontal (fig. 3/8).

Strachinile. Le întîlnim în următoarele variante:

a) **strachina emisferică.** Din această categorie avem o pătrime dintr-o strachină de culoare castanie, îngrijit lucrată, cu fundul mic, abia pronunțat și buza simplă, ușor evazată (fig. 4/2). Sub buză păstrează proeminente-cioc negăurite. Dimensiuni: diametrul gurii 16 cm, diametrul fundului 3 cm, înălțimea 8 cm. Analogii apropiate în Crișana⁸.

b) **Strachină bitronconică.** Frecvent întîlnită în așezarea de la Tauț o găsim în diferite variante (fig. 4/4, 7, 8; 3/2, 5). Sînt din categoria ceramicii fine, avînd slip bine lustruit cu luciu metalic. La unele variante (fig. 4/7; 3/2) întîlnim proeminente-cioc găurite sau proeminente de tipul toartei (influența mediului străin, respectiv cultura Petrești).

Castronul. E prezent în diferite mărimi și variante. Sînt confecționate atît din pastă fină, cît și cea de uz comun. Predomină cele cu fundul drept și pereții ușor arcuiți. Sub buză se găsesc ornamente plastice simple (fig. 3/1). Întîlnim și castronul cu pereții drepți, tronconic (fig. 4/11, 13).

Paharele (Cupele) confecționate din pastă fină, de culoare cenușie sau brună, sînt prezente fie sub formă de clopot (fig. 4/3), fie cu fundul ușor rotunjit⁹, fie tronconice cu fundul drept (fig. 4/2). Mai există varianta cu pereții ușor arcuiți și mici pastile aplicate la contactul dintre

² Ida Bognár Kutzian, *The Cooper Age Cemetery of Tiszapolgár-Basatanya*, în „ArchHung, S. N.”, XLII, Budapest, 1963.

³ Doina Ignat-Sava, *Colecția veche neolitică a Muzeului Țării Crișului*, (I), în „Crisia”, 5, 1975, pl. I, fig. 7.

⁴ Z. Székely, *Descoperiri din neoliticul tirziu în așezarea de la Reci, jud. Brașov*, în „S.C.I.V.”, XV, 1964, 1, p. 122, fig. 2/3.

⁵ Material inedit în Muzeul de istorie al Transilvaniei Cluj-Napoca. Inf. E. Dörner, Muzeul județean Arad.

⁶ Material inedit în colecția autorului.

⁷ Ida Bognár-Kutzian, *The Early Cooper age Tiszapolgár-Culture in the Carpatien Basin*, Budapest, 1972, pl. XI, fig. 13, pl. LIII, fig. 9.

⁸ Doina Ignat-Sava, *op. cit.*, pl. II, fig. 2.

⁹ Analogii la Deva „Ciangăi”, Cf. O. Floca, în „S.C.I.V.”, I/2, 1950, pl. I, fig. 1, 4, 6.

peretele vasului și fund (fig. 4/6), sau chiar mai sus pe peretele vasului sub forma unor proeminențe ușor alungite, găurite orizontal (fig. 3/7).

Vase piriforme. Aici întâlnim tipul svelt, cu buza ușor evazată și pîntecul bombat la mijloc (fig. 4/5).

Vasul butoi. Îl întâlnim în două variante: a) cu profil ușor curbat pe o mare înălțime diametrul maxim căzînd pe mijlocul vasului. Sub buza dreaptă neprofilată se găsesc proeminențe simple (fig. 4/10); b) cu profil puternic curbat în partea superioară, gura strînsă, buza subțiată spre gură (fig. 4/9).

Ornamentele ceramicii sînt relativ sărace, fiind caracteristice acestei faze. Ornamentele au fost realizate: a) în relief (ornamente plastice), b) prin adincire.

Ornamentele în relief. Sînt prezente pe ceramica de la Tauț prin tipicele proeminențe plastice, majoritatea de tipul „cioc de pasăre“ (găurite parțial sau total), la care meșterul neolitic a ținut să sublinieze ochii. Mai avem și proeminențe conice simple, butoni de mărimi diferite (de la 1,5 cm—4 cm). Întîlnim de asemenea proeminențe sub forma unor mici pastile, uneori alungite și lățite (simple sau găurite orizontal). Plasarea lor este diferită: chiar pe buză (fig. 6/5), imediat sub buză (fig. 3/1; 4/2, 10), pe pîntece (fig. 3/2, 7; 4/7), sau la contactul dintre perete și fundul vasului (fig. 4/6), mai rar la contactul dintre cupă și picior (fig. 4/1; 3/8). La fig. 3/2 întîlnim tip de buton evoluat spre „toartă de tip Petrești“¹⁰.

Ornamente prin adincire. Executate prin impresiune (ștampilare) cu trestia (fig. 2/2, 11, 12, 13). Ornamentul folosit este cel din cercuri secante sau simple, prezente pe ceramica fină: a) **Prin impresiune cu unghia**, apare pe un singur fragment (fig. 2/9). **Prin impresiune cu un obiect cilindric** (os, lemn) avem șiruri de gropițe dispuse în bandă plasate sub buză (fig. 2/3) sau pe corp (fig. 2/1); **Prin incizie**, au fost realizate: benzi din două linii paralele (fig. 2/8, 10), (fig. 4/4), romburi sub forma unor grupuri încadrate de cadru dreptunghiular (fig. 2/7), sau linii scurte verticale, plasate pe piciorul unui fragment de cupă (fig. 3/3).

Două tipuri de ornamente atrag atenția în mod deosebit: incizii formînd profilul unei mîini cu degetele desfăcute (fig. 2/6) și dreptunghiul simplu (fig. 2/4), sau împărțit în jumătate, formînd două pătrate (fig. 2/5), acesta din urmă incizat în interior.

O mențiune specială asupra ornamentației prin incizie trebuie făcută siluetei umane incizate pe un fragment ceramic aparținînd se pare unui vas-castron sau unei străchini. Figura denumită de noi „Dansatoarea de la Tauț“, reprezintă după părerea noastră un personaj feminin (rochia determinînd această părere) și este surprinsă de artistul neolitic dezlănțuită într-un dans ritual, magic, se pare legat de practica semănatului. În acest sens, linia ce atîrnă de brațul drept ar sugera o traistă cu grăunțe, iar gestul mîinii stîngi, cu degetele răsfirate, ar indica împrăș-

¹⁰ M. Blăjan, Așezarea de tip Petrești de la Turdaș, jud. Alba, în Acta M. N., XII, 1975, fig. 6/5.

tierea lor. Ideea pare completată de prezența unui detaliu la piciorul stîng care ar putea fi considerat un plug primitiv (fig. 5/2, a, b). Însuși faptul că figura umană a fost incizată în interior dovedește faptul că vasul a avut un anumit rol în practica de cult, posibil cel al fecundității.

Tributară schematismului caracteristic artei neolitice, această reprezentare nu dă forme încâtușate în figuri geometrice, ca la siluetele de pe splendida ceramică cucuteniană¹¹. Ceea ce impresionează este ideea de mișcare bine prinsă, sugerată atît de poziția corpului, cît și de anumite detalii anatomice sau vestimentare. Părul schematizat nu cade perpendicular, ci este reprezentat printr-o linie oblică sugerînd ideea de fluturare în vînt. Linia incizată în dreptul pieptului, reprezentînd se pare o despicătură a rochiei, nu este trasată vertical, ci sub forma unui „S” cu capetele mult întinse sugerînd și accentuînd ideea de răsucire spre dreapta. Într-o manieră realistă este redată și îmbrăcămintea, și anume o rochie ușor strînsă pe talie, despicită la piept și cu mincile largi. Redată într-o manieră naturalistă, figura umană incizată impresionează prin relativa exactitate a proporțiilor, corpul fiind doar redus la scară. Anumite detalii dovedesc că se cunoaște și se aplică perspectiva. Figura umană incizată reprezintă pînă în prezent un unicat pe teritoriul României. Este prima figură incizată pe ceramică, care ilustrează un dans magic. Anumite analogii le are cu siluetele pictate, pe ceramică, Cucuteni A-B de la Traian-Dealul Fîntînilor (capul reprezentat printr-o pată rotundă, gîtul cilindric, îmbrăcămintea etc.), dar spre deosebire de cele 4—5 reprezentări pictate, figura incizată este redată extrem de realist, în plină mișcare.

Materialul litic. Este extrem de sărac, fiind reprezentat printr-un mic nucleu de silex cafeniu, precum și un fragment de lustruitor, confecționat din rocă vulcanică, avînd forma cilindrică (fig. 4/13).

SCURTE CONCLUZII

Din cauza cercetărilor restrînse și din lipsa unei stratigrafii se pot face doar concluzii limitate. Așezarea de la Tauț marchează și ea drumul purtătorilor culturii Tiszapolgár spre interiorul Transilvaniei, unde această cultură se întîlnește cu purtătorii culturii Ariușd și Petrești, luînd naștere faciesuri de mixtură între respectivele culturi¹².

Una din căile de pătrundere fiind Valea Mureșului¹³, pare logic, ca și pe Valea Cigherului, paralelă cu cea a Mureșului și situată la distanță mică (15—20 km) să fi pătruns triburile Tiszapolgár blocate însă de con-

¹¹ Vl. Dumitrescu, *Arta preistorică în România*, București, 1974, fig. 183/1—4.

¹² N. Vlăsa, *Așezarea neolitică de la Dăbica*, în „Acta M. N.”, VI, 1969, p. 32, nota 6.

¹³ N. Vlăsa, în „SCIV” XII, 1, 1961, p. 22—23; O. Floca, *op. cit.*, p. 220—224; E. Pădureanu, *Noi așezări neolitice și de epoca bronzului în Jud. Arad*, în „Banatica”, 2, 1972, p. 401.

dițiile geografice încît nu au putut răzbi prea mult spre Munții Apuseni. Probabil că ne găsim în fața unui facies local. Materialul prezentat are analogii în așezările din Banat¹⁴, Crișana¹⁵, apoi din Transilvania, la Dăbîca¹⁶, Peșterea Deventului¹⁷, Reci¹⁸, Viștea, Călata¹⁹ etc.

În materialul așezării de la Tauț, credem că se resimt influențe ale culturii Petrești²⁰ și Ariușd²¹, cu atît mai mult cu cît anumite influențe Tiszapolgár în mediul Ariușd și invers, nu par cu totul imposibile²². Presiunea triburilor Tiszapolgár spre interiorul cercului carpatic este evidentă, iar dorința de a stăpîni zonele de cupru bogate din Depresiunea Zarandului și Munții Apuseni nu joacă un rol minor²³. În fine, cu privire la tipul de locuință, pe baza urmelor materiale, se pare că avem tipul de locuință de suprafață, cu platformă întilnit în mediul Tiszapolgár la Dăbîca sau Hodoni-Pociorani (jud. Timiș)²⁴.

În ceea ce privește reprezentarea antropomorfă, de pe fragmentul ceramic, sînt interesante unele analogii cu cele pictate pe ceramica Cucuteni A—B. Interesant este faptul că se confirmă un sincronism chiar parțial, între Cucuteni „A” și Tiszapolgár tîrziu²⁵.

Prezența dreptunghiului incizat în interiorul vasului, ca dealtfel și a figurinei feminine, nu pare a fi întîmplătoare, după părerea noastră dreptunghiul pare să nu fie un simplu ornament.

Caracterul limitat al cercetărilor nu ne permite să discutăm mai pe larg această problemă. Urmele materiale descoperite indică faptul că așezarea de pe „Deluț” pare să fi luat sfîrșit în urma unui puternic incendiu. Nenumăratele probleme ce se ivesc odată cu descoperirea urmelor materiale de „Deluț”, nu pot fi rezolvate decît după efectuarea unor săpături sistematice în zonă.

¹⁴ Gh. Lazarovici, în „Banatica”, 1, 1971, p. 30.

¹⁵ Doina Ignat-Sava, în „Crisia”, 3, 1973, p. 8—16.

¹⁶ N. Vlăsa, în „Acta M. N.”, VI, p. 27—45, fig. 6—16.

¹⁷ N. Vlăsa, în „S.C.I.V.”, XII, 1, 1961, p. 17.

¹⁸ Z. Székely, *op. cit.*, p. 121—126.

¹⁹ D. Radu-Moiș, *Așezarea neolitică de la Călata, jud. Cluj*, în „Acta M.N.”, X, 1973, p. 465—467.

²⁰ M. Blăjan, *op. cit.*, p. 35—43.

²¹ G. Ferenczi — I. Ferenczi, *Săpături arheologice la Mugeni*, în „Acta M.N.”, XII, 1975, pl. I, fig. 2—4, 8, pl. II, fig. 2, 5.

²² D. Popescu, în „S.C.I.V.”, 16, 1, 1965, p. 138; K. Horedt, în „Apulum”, VII/1, 1968, p. 108.

²³ P. Roman, *Modificări structurale ale culturilor eneoliticului final din regiunea carpato-danubiană*, în „Banatica”, 2, 1972, p. 61; M. Rusu, în „Banatica”, 1, 1971, p. 80.

²⁴ G. Ferenczi, I. Ferenczi, *op. cit.*, nota 30.

²⁵ Vl. Dumitrescu, *Cu privire la o recentă încercare de sinteză asupra cronologiei preistorice a Orientului apropiat a Mediteranei și a Europei*, în „S.C.I.V.”, 1, tom. 20, 1969, p. 137.

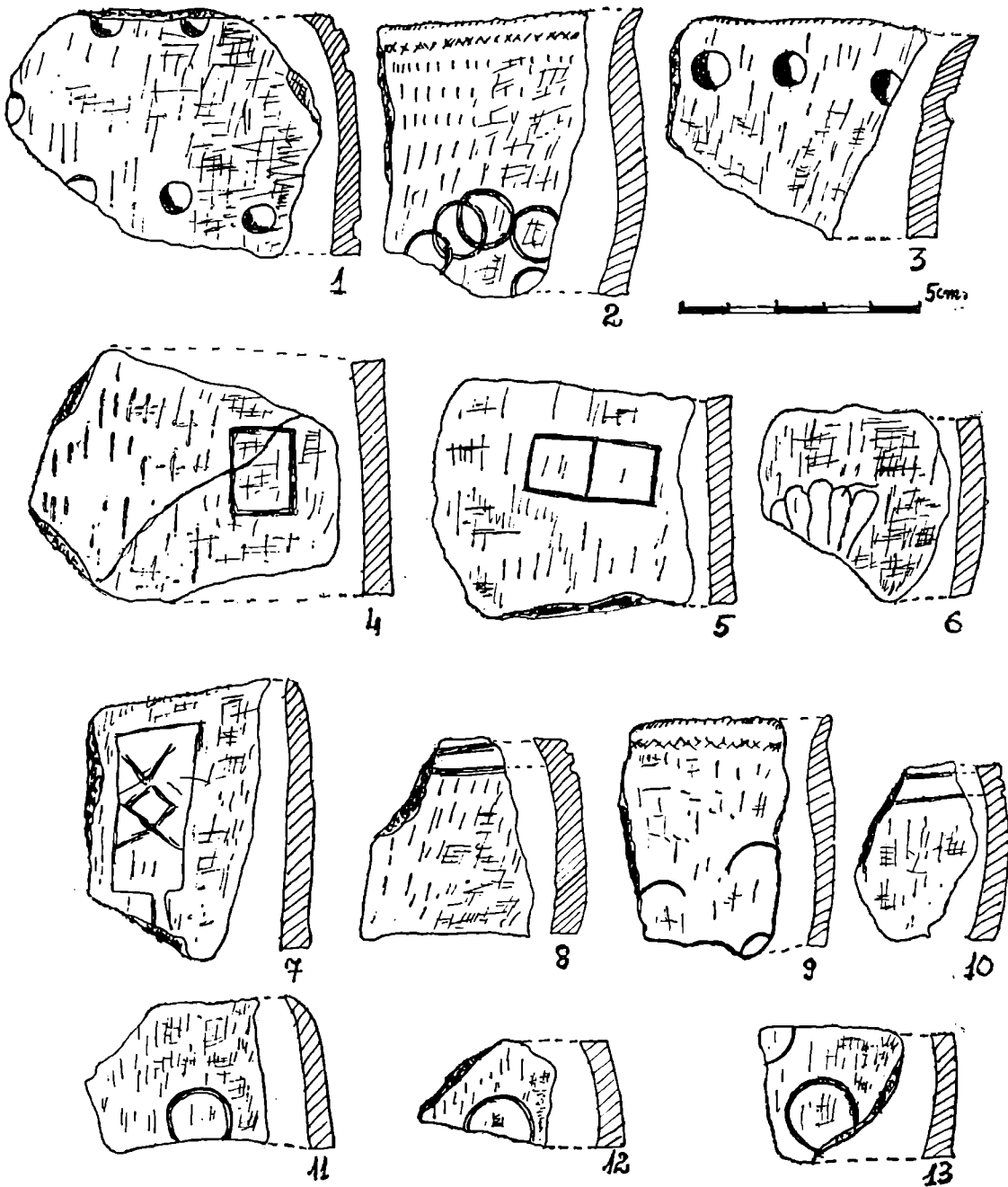

FIG. 2. Fragmente ceramice eneolitice ornamentate: 1, 2, prin impresiune cu un obiect cilindric; 2, 11, 13, prin stampilare cu trestia; 9, prin impresiune cu unghia; 4—8, 10, prin incizii.

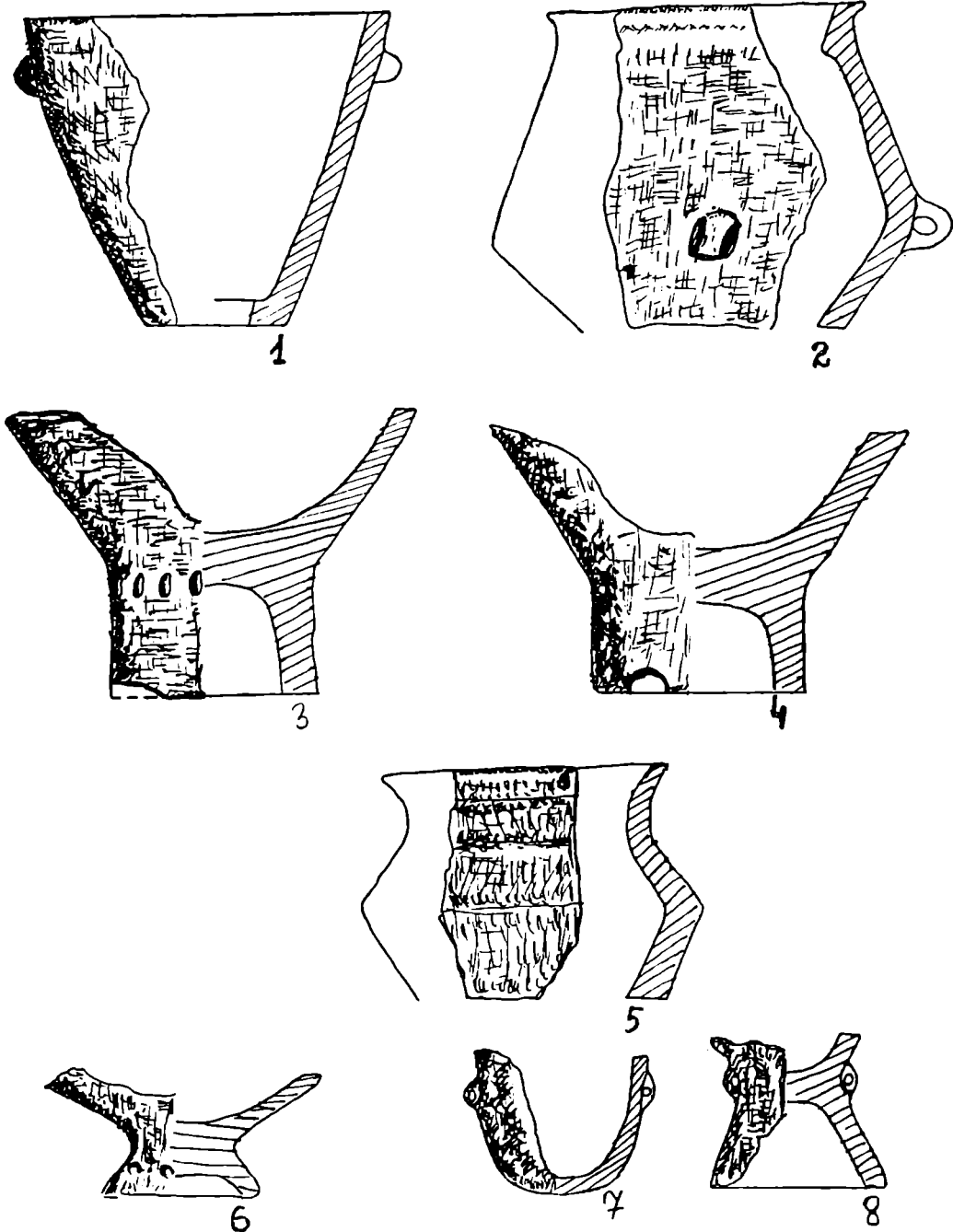

FIG. 3. Fragmente ceramice aparținând următoarelor tipuri de vase: 1, 2, 5 castroane; 6, 8, cupe cu picior scund; 3—4, vase-fructiere; 7, pahar.

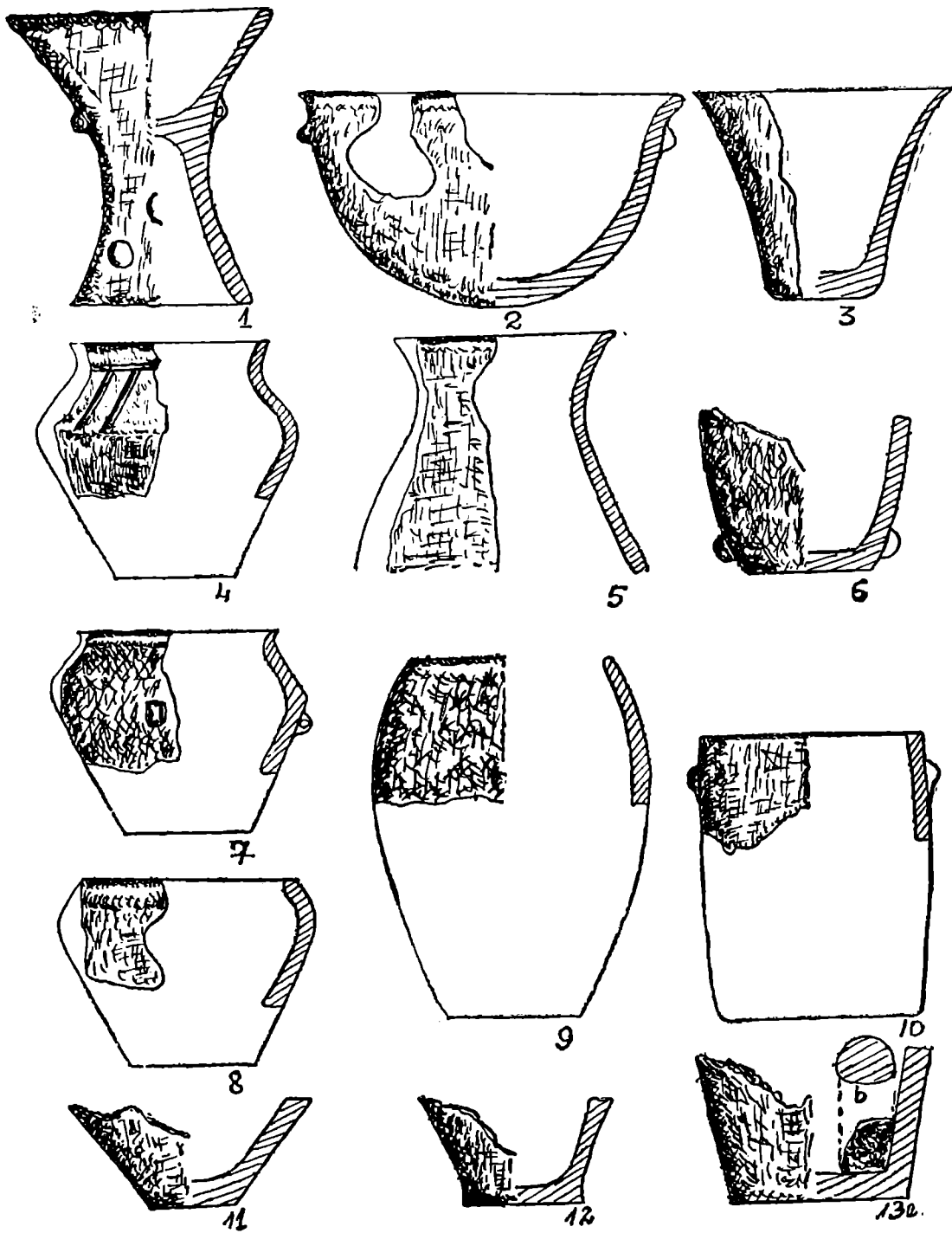
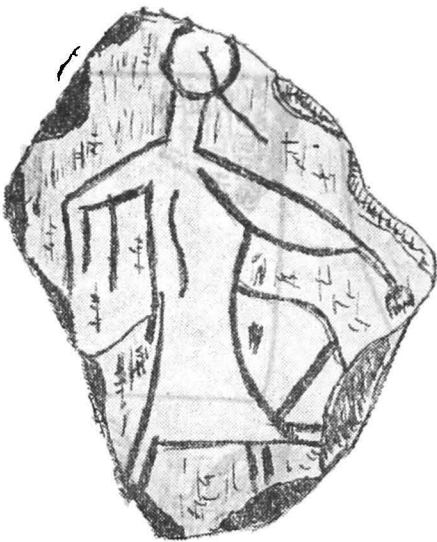

FIG. 4. Profilul principalelor tipuri de vase: 1—10; 11—13 funduri de vase; 13b, lustruitor de piatră descoperit pe fundul vasului.



1



2a



2b

FIG. 5. 1 vas fructieră reconstituit de la Tauț — „Deluț“; 2a, 2b, „Dansatoarea de la Tauț“ — figura umană incizată pe un fragment ceramic.



1



2



3



4



5

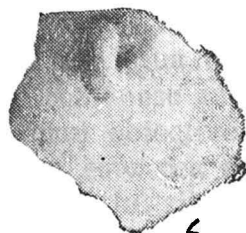

6



7



8



9



10



11



12

FIG. 6. 1—12, fragmente ceramice ornate cu proeminențe plastice.

DIE ÄNEOLITHISCHE SIEDLUNG VON TAUT

(Zusammenfassung)

In der Gemarkung der Gemeinde Tauț (Kreis Arad) wurden im Jahre 1975 auf der „Deluț“ genannten Anhöhe Spuren einer frühkupferzeitlichen Siedlung entdeckt. Die Fülle der auf der Oberfläche gefundenen Gefäßbruchstücke erlauben die Einordnung der Tonware in der Tiszapolgár-Kultur. Verfasser analysiert die verschiedenen Formen und Ornamente der geborgenen Keramikbruchstücke, deren kennzeichnendes Merkmal die hohe Schale mit durchlöcherter Fuss bildet.

Das bedeutsamste Fundstück ist ein kleiner Teil eines Gefäßes, auf dessen Innenseite eine schematisierte weibliche Figur eingekerbt ist (Abb. 5—2 a, 2 b). Nach Meinung des Verfassers, stellt die von ihm als „Tänzerin von Tauț“ genannte Figur eine Frau dar, die einen magischen Tanz aufführt und gleichzeitig Getreidesamen sät. Die mit relativ exakten Proportionen dargestellte menschliche Figur ist ein Unikat auf dem Gebiet Rumäniens.

DACII DIN ZONA ARADULUI. 2000 DE ANI DE LA ATESTAREA ZIRIDAVEI

ION HORĂȚIU CRIȘAN

Dacă pînă nu demult spațiul de vest al țării noastre a fost puțin cercetat și explorat pe cale arheologică iar istoria lui străveche și veche s-a scris, mai ales, pe baza descoperirilor întâmplătoare, astăzi cunoștințele noastre s-au îmbogățit substanțial grație numeroaselor cercetări sistematice ce s-au făcut în special în ultimele două decenii și continuă cu mult sîrg. În descifrarea istoriei acestui străvechi meleag românesc un rol de seamă revine Muzeului județean din Arad în ale cărui obiective majore se înscrie elucidarea unor probleme importante cum este cea a locuirii dacice, a continuității de viațuire neîntreruptă pînă în zilele noastre.

Despre intensa viață și deosebita prosperitate a întregii zone arădane ne stau mărturie cele 26 de tezaure monetare descoperite pe teritoriul județului ce se datează începînd cu secolul al III-lea î.e.n. pînă, în secolul I î.e.n. Printre acestea se înscrie și cel mai mare depozit de monede dacice cunoscut pînă acum de pe întreaga arie de locuire daco-gețică. Mă refer la tezaurul de la Șilindia, descoperit întâmplător în anul 1967, care conținea aproximativ 800 de tetradrahme de argint ce se datează în secolele III—II-lea î.e.n.¹.

Pe lângă monedele dacice în tezaurele descoperite pînă acum figurează drahme emise de orașele Dyrrhachium și Apollonia, tetradrahme emise la Thasos, tetradrahme ale lui Alexandru Macedon, Lysimachos, Seleucos I și, în sfîrșit, monede republicane romane. Multe dintre aceste tezaure au cuprins o mare cantitate de monede, constituind adevărate depozite. Din păcate însă fiind vorba de descoperiri fortuite nu ne este cunoscut numărul exact al monedelor. De obicei, în literatura de specialitate se menționează doar exemplarele ce se păstrează în diverse colecții și care au fost determinate de către specialiști.

Astfel de ex. tezaurul de la Chișineu Criș descoperit în anul 1835 a conținut 236 monede de argint dintre care în muzeul din Viena au ajuns 57 tetradrahme ale lui Alexandru Macedon, 50 de la Lyssimach și 5 ale lui Seleucos I, pe lângă imitații dacice după monedele lui Filip II

¹ E. Chirilă, N. Chidioșan, I. Ordentlich, N. Kiss, *Der Münzhort von Șilindia*, Oradea, 1972; Fl. Dudaș, în „Acta M.N.“, XII, 1975, p. 135.

dintre care 19 au intrat în același muzeu iar altele au ajuns în diverse colecții din Viena sau de la Paris².

Pe teritoriul comunei Dieci au fost descoperite întâmplător la diferite date, după cât se pare, trei tezaure compuse din monede de argint emise de orașele Apollonia și Dyrrachium. Astfel se menționează ca fiind descoperite în 1902 un număr de 171 drahme din care o parte au ajuns în Muzeul Național din Budapesta. În anul 1958 Muzeul Țării Crișurilor din Oradea a achiziționat 349 de piese care provin dintr-un al doilea tezaur. În ambele cazuri nu se cunoaște punctul topografic din hotarul satului în care s-au descoperit tezaurele. În schimb, în 1969 la locul numit „Mărgulești“ se menționează ca fiind descoperit un al treilea tezaur cu monede emise tot la Apollonia și Dyrrhachium, din care se cunosc doar cinci exemplare păstrate în colecții particulare³. Nu este însă exclus să fie vorba de un singur tezaur monetar ale cărui piese să fi fost descoperite, sau achiziționate, la date diferite.

Tezaurul descoperit în anul 1812 într-un punct neprecizat din hotarul comunei Șiștrovăț conținea, aproximativ, 276 monede dacice de argint imitate după cele ale lui Filip II. Dintre acestea 34 au ajuns în Muzeul din Viena, 12 în Muzeul Național din Budapesta și 14 în colecțiile universității din același oraș⁴.

Vom mai aminti un singur tezaur de denari republicani romani descoperit pe teritoriul comunei Birsa în anul 1862 despre care se spune că a conținut o mie sau chiar mai multe mii de piese și din care au fost determinate doar 21 de monede ce se eșalonează în timp între anii 172 și 46 î.e.n.⁵.

Pe lângă cele 26 de localități ale județului Arad în care s-au descoperit tezaure monetare a căror date de emisiune se înscriu în timp între secolul al III-lea î.e.n. și secolul I î.e.n. mai trebuiesc adăugate încă alte 13 localități din același spațiu în care s-au găsit un număr mic de monede dacice de tip Filip II, emisiuni din Dyrrhachium, Apollonia, Thasos sau republicane romane. Toate acestea au fost găsite întâmplător și nu se pot preciza condițiile lor de descoperire precum și ansamblul cărora le-au aparținut. Ele au putut face parte din tezaure cum ar fi de ex. cele cinci monede dacice descoperite la Buteni și păstrate în muzeul din Budapesta⁶, sau au putut constitui descoperiri izolate, aparținând unor așezări sau unor monumente de altă natură. Se cunosc azi așezări în care s-au descoperit monede republicane romane cum sînt cele de la Pecica sau cel descoperite în cetățuia dacică de la Clit, tot în județul Arad.

² C. Preda, *Monedele geto-dacilor*, București, 1973, p. 116, 119, 125, 397, 402, 415—417 cu bibliografia mai veche.

³ Ö. Gohl, în „N.K.“, II, 1903, p. 14—15; VII, 1908, p. 110—113; XXI—XXII, 1922—1923, p. 7; C. Moisil, „B.S.N.“, XV, 1920, p. 80; B. Mitrea, în „E.D.“, X, 1945, p. 90; B. Mitrea, în „S.C.I.V.“, 19, 1968, p. 171; Fl. Dudaș, în „Acta M.N.“, XII, 1975, p. 136.

⁴ C. Preda, *Monedele*, p. 436, nr. 57 cu bibliografia mai veche.

⁵ B. Mitrea, în „E.D.“, X, 1945, p. 111; I. Winkler, în „J.N.G.“, 17, 1967, p. 133, 143.

⁶ I. Winkler, în „Acta M.N.“, V, 1968, p. 40.

Cele arătate cu privire la tezaurele monetare socotim că sînt suficiente dovezi în a demonstra că în zona Aradului a existat o puternică formațiune politică dacică documentată numismatic începînd cu mijlocul secolului al II-lea î.e.n. cînd emite monedă proprie dar care, cu siguranță, s-a constituit cu mult mai devreme. Centrul cel mai important al acesteia, unde se bătea și moneda a fost, după toate probabilitățile marea așezare de la „Șanțul Mare“ din hotarul com. Pecica.

Puternice formațiune politică dacică despre care am vorbit va fi aceea care se va opune înaintării spre est a celților stabiliți în spațiul de azi al Ungariei, la vest de Dunăre și pe Tisa superioară⁷. În zona Aradului se va infiltra un mic grup celtic reprezentat doar de cîteva descoperiri cum sînt cele făcute pe teritoriul orașului Arad.

Aici, în cartierul Gai s-au descoperit morminte celtice începînd cu primii ani ai secolului nostru cu ocazia lucrărilor de extragere a nisipului într-o carieră care a distrus cea mai mare parte a necropolei și a unei așezări de lungă durată. Începînd cu anul 1952 o parte a descoperirilor fortuite au putut fi salvate, înregistrîndu-se aproximativ opt morminte de inhumație și de incinerație. Deci, este vorba despre o necropolă birituală ce se datează în Latène B₂, la sfîrșitul secolului al IV-lea î.e.n.⁸.

O altă necropolă celtică a fost descoperită pe terenul Cooperativei Agricole din Aradul Nou în partea de vest a hotarului, în anul 1967 cu ocazia săpării unui canal de irigație. Un mic sondaj de verificare făcut de către Egon Dörner a dus la descoperirea a două morminte: unul de inhumație și unul de incinerație ce se datează în Latène B₂.⁹

Printre materialele provenite din mormintele distruse ale necropolei de la Aradul Nou figurează unele ce se datează în Latène C. Acestea pledează pentru continuarea necropolei pînă în Latène-ul mijlociu.

Tot pe teritoriul orașului Arad și anume la ferma Ceala în anul 1964, cu ocazia exploatării nisipului într-o carieră au fost descoperite pentru vase de lut și cinci brățări de bronz ce făceau parte, foarte probabil din inventarul unui mormînt celtic de incinerație ce se datează în Latène B¹⁰.

Tot întîmplător și în condițiuni cu totul neclare s-au găsit vestigii celtice și la Pecica. Muzeul de istorie din Arad posedă două loturi de materiale celtice care provin, după toate probabilitățile din morminte. Un prim lot, după succesiunea inventarierii pieselor pare să provină din săpăturile făcute în anul 1911 de către Juhász și se compune din trei fibule celtice și un vas de lut. Cel de al doilea lot este alcătuit numai din

⁷ Pentru problema celților din Ungaria vezi L. Márton, în „Arch. Hung.“, XI, Budapest, 1933; idem, în „Dolg. Sz.“, IX—X, 1933—1934, p. 93—165; I. Hunyady, *Die Kelten in Karpatenbecken, Diss Pann.*, II, 18, 1942—1944; M. Szabó, *Sur les traces des Celtes en Hongrie*, Budapest, 1971.

⁸ I. H. Crișan, *Materialele dacice, din necropola și așezarea de la Ciumești*, Baia Mare, 1966, p. 51—56; idem, în „Ziridava“, III—IV, 1974, p. 39—40.

⁹ E. Dörner, *Urme ale culturii materiale dacice pe teritoriul arădean*, Arad, 1968, p. 11—12; I. H. Crișan, în *Ziridava*, III—IV, 1974, p. 40—44, p. 56.

¹⁰ I. H. Crișan, *op. cit.*, p. 38—39, 54.

arme de fier: două săbii, trei vîrfuri de lance, un călcii de lance, două cuțite și un topor ce au fost descoperite în anul 1898 într-un punct topografic neprecizat. Ele au putut aparține unor inventare funerare ce se datează în Latène B₂¹¹.

Un mormînt celtic de inhumație din inventarul căruia făceau parte două vase de lut și o brățară de bronz cu semiove mici a fost descoperit în hotarul com. Vârșand. Este vorba despre o descoperire întîmplătoare făcută în anul 1910¹². Dacă mai adăugăm și un fragment de brățară de bronz cu semiove descoperit, tot întîmplător în anul 1897 la Sînpetru German¹³ și un cuțit de luptă din fier de la Șimand¹⁴ am enumerat toate descoperirile celtice făcute în zona Aradului.

Deși descoperirile celtice provin, în marea lor majoritate, din descoperiri fortuite și cercetările sînt insuficiente se poate totuși afirma că dacii dintre Tisa, Mureș, Crișuri și Munții Apuseni s-au opus cu succes ocupării teritoriului lor de către celți. Noii veniți vor conviețui o vreme cu autohtonii acestor meleaguri. Mărturie în acest sens ne sînt vasele dacice descoperite în mormintele celtice de la Aradul Nou sau Arad—Gai. În același sens pledează și descoperirile pe care le-am făcut în punctul „Gropi” din hotarul satului Cicir, com. suburbană Vladimirescu a orașului Arad. Aici au fost dezvelite bordeie ce se datează în sec. III—II î.e.n. în care, pe lîngă o numeroasă ceramică dacică lucrată cu mîna s-a descoperit și ceramică ori materiale de factură celtică¹⁵. Bordeie asemănătoare s-au găsit, întîmplător, și pe teritoriul comunei Vladimirescu cu ocazia îngropării unei conducte pentru noul combinat chimic de la Arad, fără să fi fost cercetate pe calea săpăturilor sistematice.¹⁶

Covârșitoarea majoritate a materialelor recoltate cu ocazia săpăturilor de la Cicir ori găsite întîmplător la Vladimirescu sînt de factură dacică. Existența însă în cadrul aceluiași locuințe a produselor celtice se datorează conviețuirii celto-dacice. Aceeași conviețuire a dus la preluarea de către daci a unor tehnici de lucrare a ceramicii și ne gîndim de ex. la vasele de formă dacică ornamentate cu motive tradiționale și specifice dar transpuse la roată în pastă grafitată.

După o perioadă de conviețuire ce a durat mai bine de un secol celții vor fi asimilați, vor dispărea în masa autohtonilor daci. Procesul de asimilare al celților se pare că era încheiat pe la mijlocul secolului al II-lea î.e.n. cînd se va întări forța politică a dacilor din zona Aradului. Dovada în acest sens ne-o furnizează emiterea unei monede proprii. Se pare că, aproximativ, în aceeași vreme se vor înălța unele fortificații situate în zona de dealuri înalte ce închid Cîmpia Aradului spre est, la limita vestică a Munților Apuseni.

¹¹ *Ibidem*, p. 44—48, 56.

¹² I. Hunyady, *op. cit.*, p. 91, 129, 149; Vl. Zirra, în *Dacia*, XV, 1971, p. 179; I. H. Crișan, *Sargetia*, X, 1973, p. 64 nr. 79.

¹³ I. H. Crișan, *op. cit.*, p. 62, nr. 60, cu bibliografia mai veche.

¹⁴ *Ibidem*, p. 62, nr. 68.

¹⁵ Idem, *Materiale dacice*, p. 64, nr. 7; Idem, în „*Apulum*”, VII, 1, 1968, p. 246—249; Idem, în „*Arh. Mold.*”, VI, 1969, p. 105, nr. 80.

¹⁶ Informații Eugen Pădureanu (Arad).

Una dintre acestea a fost descoperită pe teritoriul satului Berindia (com. Buteni) în punctul numit „Șindrioara“. Este vorba de platoul superior al unui promontoriu cu o excelentă poziție strategică, cu posibilități de supraveghere a întregii zone de răsărit a Țării Zărandului. Ea închide accesul din spre răsărit în depresiunea Brad. Din vârful platoului superior al cetății de la Berindia se putea supraveghea cu ușurință o întinsă zonă din valea Crișului Alb.

În cazul cetății de la Berindia pantele abrupte ale promontoriului constituiau o bună apărare naturală. La aceasta se va fi adăugat și o fortificație de lemn amplasată la marginile platoului superior, fără ca ea să mai poată fi reperată cu ocazia săpăturilor întreprinse aici. Acestea au dus la descoperirea unor locuințe de suprafață și adâncite din inventarul cărora făcea parte ceramică dacică lucrată cu mâna sau la roată, unelte de fier, piese de bronz: fibule, ornamente de car de tradiție celtică și fragmente dintr-un coif de paradă ce a aparținut unei căpetenii. Vestigiile descoperite cu ocazia săpăturilor sistematice se datează începând cu secolul al II-lea î.e.n.¹⁷.

O altă cetățuie dacică situată pe aceeași linie în zona piemontană a masivului Moma-Codru, pe versantul sud-vestic al acestuia, a fost descoperită în hotarul satului Clit (com. Hășmaș). Ea este situată sub vârful Pleș, pe platoul superior al promontoriului ce poartă numele de „Gruiețul Negrilor“. Locul de legătură al platoului cu restul reliefului este barat printr-un șanț ce se adaugă fortificării naturale rezultate din pantele abrupte ale promontoriului.

Descoperirile făcute la Clit cu ocazia săpăturilor din anul 1968 constau din ceramică dacică lucrată cu mâna sau la roată, unelte și arme de fier, mărele etc. Au fost descoperiți și doi denari republicani de argint ce se datează în sec. I î.e.n. Pe baza tuturor acestor vestigii s-a ajuns la concluzia că cetățuia de la Clit începe în sec. I î.e.n. și va dura pînă la începutul secolului al II-lea e.n. cînd va fi distrusă și părăsită cu ocazia războaielor daco-romane¹⁸.

Pe aceeași linie continuînd spre nord și închizînd în spre vest accesul în zona depresionară dintre Moma-Codru și Munții Bihorului se pare că a existat, pe teritoriul localității Șoimi, jud. Bihor o altă fortificație dacică încă necercetată¹⁹.

La Vărădia în punctul numit semnificativ „Cetate“, un promontoriu cu o bună apărare naturală și excelentă poziție strategică pe platoul superior al acestuia și pe panta de vest a fost cercetată prin săpături sistematice o așezare dacică fortificată natural ce începe în sec. I î.e.n. și durează pînă la sfîrșitul sec. I e.n. sau mai degrabă pînă la începutul veacului următor²⁰.

Pe lângă așezările fortificate în zona de care ne ocupăm au fost identificate și numai în puține cazuri cercetate, un număr de 19 așezări da-

¹⁷ S. Dumitrașcu, în *Crisia*, 1972, p. 125—127 cu bibliografia mai veche.

¹⁸ *Ibidem*, p. 127—128.

¹⁹ *Ibidem*, p. 129.

²⁰ M. Zdroba, M. Barbu, în *Dacia*, XVI, 1972, p. 355, nr. 164; XVII, 1973, p. 395, nr.116; XIX, 1975, p. 305, nr. 198.

cice la: Arad, Călugăreni, Cicir, Cladova, Comănești, Conop, Covăsînt, Cuvin, Felnac, Groșeni, Ignești, Lipova, Rădești, Răpsig, Săvîrșin, Șetin, Șiclău, Vladimirescu și Zerindu Mic²¹. Este neîndoielnic faptul că numărul acestor așezări dacice din zona Aradului va spori odată cu intensificarea cercetărilor.

Pe baza celor arătate se poate formula concluzia că întreaga zonă cuprinsă între Mureș spre sud, cursurile inferioare ale Crișului Alb și Negru spre nord și între Tisa spre vest și Munții Apuseni spre răsărit a fost intens locuită de daci începînd cu sec. IV—III î.e.n. pînă la începutul secolului al II-lea e.n.

Descoperirile cunoscute pînă acum ne arată că în această perioadă centrul acesteia a fost așezarea dacică de la „Șanțul Mare“ din hotarul comunei Pecica. Începînd cu mijlocul secolului al II-lea î.e.n. această formațiune politică emite monedă proprie, cunoscută sub numele de Toc-Chereluș. Monedele se băteau în așezarea de la Pecica, dovadă în acest sens fiind stanța descoperită în atelierul de prelucrat metale fine.

Formațiunea politică ce își avea centrul în așezarea de la Pecica va fi cuprinsă în acțiunea de unificare realizată de marele rege Burebista²² în prima jumătate a secolului I î.e.n. și integrată între hotarele primului stat daco-getic. În acest sens pledează faptul că matrița de fier pentru bătut monede de tip Toc-Chereluș, altfel bine păstrată, descoperită la Pecica, are întreaga suprafață a efigiei complet martelată în așa fel încît a dispărut aproape total imaginea. Abia dacă se mai păstrează cîteva bare pe baza cărora s-a încercat reconstituirea. Ni se pare cît se poate de firesc ca odată cu unificarea formațiunii politice din zona Aradului și integrarea ei în regatul ce-l avea în frunte pe Burebista să fi fost ordonată distrugerea instrumentelor cu care se emiteau monede, expresie a puterii și independenței mării nobilimi locale. Chiar și cu efigia distrusă una dintre ștanțe s-a mai păstrat în cadrul atelierului de orfevrărie în care se bătea și monedă, încă o perioadă de timp îndelungată, pînă la începutul secolului al II-lea e.n. cînd va fi distrus atelierul împreună cu întreaga așezare.

Cert rămîne faptul că monedele de tip Toc-Chereluș își încetează existența în jurul anului 80 î.e.n. ca și întreaga monetărie geto-dacică din faza tîrzie. Nu este exclus ca unele tezaure descoperite în teritoriile cu care ne ocupăm să fi fost ascunse în perioada tulbure ce a urmat morții lui Burebista, cînd o parte a marelui său „imperiu“ s-a dezmembrat. Este vorba de tezaure a căror ultimă monedă se datează cu puțin înainte de anul 44 cînd vor fi răpuși cei doi mari adversari ce n-au ajuns să se înfrunte pe cîmpul de luptă: Caius Iulius Cezar și Burebista. Astfel, marele tezaur de monede romane republicane descoperit la Bîrsa se încheie în anul 46 î.e.n. Ultima monedă a tezaurului de la Căpruța, alcătuit și el din denari republicani se datează în anul 48 î.e.n. În tezaurul de podoabe de argint dacice și monede republicane de la Moroda

²¹ Pentru toate acestea vezi: *Repertoriul arheologic al României, jud. Arad* (în curs de publicare).

²² I. H. Crișan, *Burebista și epoca sa*, ed. a II-a, București, 1977.

ultima monedă este emisă de Cezar. Tot cu un asemenea denar (de data aceasta de imitație) se încheie și tezaurul de la Satul Nou.

Săpăturile pe care le-am întreprins în așezarea de la Pecica în punctul „Șanțul Mare“ au dus la descoperirea unei întinse și deosebit de bogate așezări dacice ce începe în sec. IV î.e.n. și durează pînă în sec. II e.n. Așezarea a avut o parte centrală fortificată, o acropolă unde au fost dezvelite edificii publice (sanctuare), ateliere și locuințe, unele dintre acestea cu un foarte bogat inventar constînd din ceramică, unelte, podoabe, monede etc.

Așezarea de la Pecica prin toate elementele sale se înscrie în rîndul acelor aglomerări de tip proto-urban numite **dava** în limba dacică și **polis** în textele de limbă greacă.

Enumerînd orașele Daciei, geograful grec Claudius Ptolemaeus, în lucrarea sa **Geographia**²³ menționează în extremul vest al Daciei localitatea Ziridava. Este îndeobște cunoscut faptul că, deși Ptolemeaeus trăiește în sec. II-lea e.n. el rezumă știri geografice mai vechi începînd cu Agrippa care a trăit pe vremea lui Augustus, pînă la cartografiile anonimi de pe timpul lui Marcus Aurelius.

Din analiza datelor furnizate de **Geographia** lui Ptolemaeus reiese că el a folosit la redactarea lucrării sale îndeosebi hărțile lui Marinus din Tyr. Ptolemaeus cunoaște deja pe iazigi între Dunăre și Tisa, populație pătrunsă aici imediat după moartea lui Augustus²⁴. Deci, în ce privește știrile despre Dacia se inspiră dintr-un izvor nu anterior secolului I e.n.

Identificările exacte ale toponimicelor date de Ptolemaeus cu toată indicarea coordonatelor geografice se poate face cu destulă greutate și cu exactitate numai atunci cînd există și inscripții care atestă numele localității. Cînd identificarea se face doar pe baza vestigiilor arheologice, ea rămîne ipotetică, așa cum este și în cazul de față.

O aprofundată analiză a datelor furnizate de Ptolemaeus, singurul izvor de geografie antică mai amănunțit pentru teritoriile de la nordul Dunării, ajuns pînă la noi, a fost făcută de către Vasile Pârvan în monументala sa operă **Getica**. El identifică Ziridava cu Cenadul de azi²⁵, localitate situată pe malul stîng al Mureșului. Analizînd însăși numele, marele învățat ajunge la concluzia că el este „bun getic.“

Ziridava este pomenită numai de Ptolemaeus și lipsește din itinerariile romane ulterioare ca Tabula Peutingeriana sau Geograful din Ravena.

V. Pârvan propunea identificarea Ziridavei cu Cenadul de azi (jud. Timiș) pe baza descoperirilor de materiale arheologice romane făcute aici. Dacă locuirea în epoca romană la Cenad ne este dovedită prin abundente materiale arheologice, deocamdată nu cunoaștem de aici decît doar cîteva fragmente ceramice dacice provenite din descoperiri întîmplătoare, fără precizarea punctului topografic în care s-au găsit. Fragmentele despre

²³ Pentru *Geographia* lui Ptolemaeus vezi Kubitschek, în „R.E.“, vol. X, 2061—2100; Honigmann, XIV, 1767—1797; Gisinger, suppl. IV, 654—670.

²⁴ C. Daicoviciu, în „Apulum“, I, 1939—1942, p. 98—99.

²⁵ V. Pârvan, *Getica*, p. 260.

care este vorba se păstrează în Muzeul Banatului din Timișoara. Așadar, la Cenad nu se cunoaște o așezare dacică care în secolul I să justifice calificativul de **polis**. În schimb, tot pe Mureș, de data aceasta pe malul drept al râului, nu departe de Cenad este situată marea așezare dacică de la Pecica în cea mai mare parte dezvelită pe calea săpăturilor sistematice. Ea corespunde cu aproximație coordonatelor geografice indicate de Ptolemaeus și am identificat-o cu Ziridava²⁶. În toată zona cuprinsă între Mureș, cursurile inferioare ale Crișului Alb și Negru, între Tisa și Munții Apuseni nu s-a descoperit pînă acum o așezare dacică care să corespundă mai plenar conceptului de *dava* decît cea de la „Șanțul Mare“. Dacă mai adăugăm și faptul că aici s-a emis monedă între ±150 și ±80 î.e.n. socotim că am legitimat în suficientă măsură identificarea pe care am făcut-o. Ea a constituit centrul dacilor din zona Aradului pînă la începutul secolului al II-lea e.n. cînd va fi distrusă, după toate probabilitățile, de romani, iar locuitorii ei vor fi obligați să se mute în altă parte.

Viața dacilor din zona Aradului va continua și după ce Ziridava a fost distrusă și evacuată, sub influențe din ce în ce mai active ale Imperiului roman ale cărui hotare s-au statornicit pentru o vreme pe Mureș. Dovezi despre această continuitate ne-au fost oferite de numeroase așezări, necropole ori descoperiri izolate. Printre acestea se înscriu și cele două așezări dacice cercetate de noi la Cicir și Arad — Ceala²⁷. Prima dintre ele se datează în sec. II—III e.n. iar cea de a doua în secolul al IV-lea e.n., mai ales în a doua jumătate a acestui veac, fapt dovedit de o monedă a împăratului Valens descoperită cu ocazia săpăturilor.

Dacii din zona Aradului vor participa activ la refacerea unității lumii daco-getice după anul 275 cînd autoritățile romane se vor retrage din teritoriile nord-dunărene. O parte a lor vor pătrunde pe teritoriul fostei provincii romane întemeiată de împăratul Traian²⁸.

Săpăturile care au dus la dezvelirea Ziridavei au contribuit în largă măsură la elucidarea unor probleme majore din istoria veche a acestor meleaguri integrate organic în toate marile evenimente ale istoriei românești. Ele au reușit să-și aducă aportul, uneori substanțial, la o mai bună cunoaștere a civilizației daco-getice în ansamblul său și în dublul aspect: material și spiritual.

Avînd în vedere că Ptolemaeus s-a inspirat în alcătuirea operei sale dintr-un izvor mai vechi decît vremea în care el a trăit în 178 se împlinesc 2000 de ani de atestare documentară a Ziridavei eveniment ce se serbează după cuviință de urmașii dacilor români de azi a căror vatră strămoșească a fost statornicită încă de la pragul dintre cel de al III-lea și al II-lea mileniu î.e.n. și din care de atunci și pînă astăzi nimeni și nimic nu i-a putut clinti.

²⁶ I. H. Crișan, în „Apulum“, V, 1964, p. 127 și urm.

²⁷ Idem, în „Apulum“, VII/1, 1968, p. 241 și urm.

²⁸ N. Vlăssă, în „S.C.I.V.“, 16, 3, 1965, p. 501—519. Pentru problema formării poporului român vezi de ex. articolele noastre din „Ziridava“, VIII, 1977, p. 29—40 și Era Socialistă, nr. 10/1978, p. 28—30, 35.

LES DACES DE LA ZONE D'ARAD. 2 000 ANS DEPUIS L'ATTESTATION DE ZIRIDAVA

(Résumé)

L'étude essaie de mettre en évidence les recherches systématique organisées les dernières 20 années, recherches qui ont mis au jour 26 trésors monétaires daces du III^e siècle avant notre ère de même qu'un grand nombre d'habitats fortifiés et ouverts.

Parmi les trésors monétaires se font remarquer ceux du type TOC-CHERE-LUŞ qui ont eu un centre d'émission dans le grand habitat dace de „Şanţul mare (le grand fossé)“ de Pecica. La preuve c'est la matrice découverte dans l'atelier d'un orfèvre.

Ces objets témoignent de l'existence dans la zone d'Arad d'une puissante fortification politique dace qui allait s'opposer à la marche en avant vers l'est des tribus celtiques. Les Celtes qui ont pénétré, en nombre restreint, dans la zone Arad, vont être assimilés par les Daces, processus achevé vers la moitié du II^e siècle a.n.è. C'est maintenant que commence l'existence de certaines fortifications (cités), situées dans la zone de collines hautes, comme celles de Berindia, Clit, Şoimi, Vărădia.

Les habitats daces fortifiés et celles plus de 19 habitats ouverts témoignent que la zone limitée par Mureş, Crişul Alb şi Negru, Tissa, Munţii Apuseni était intensément habitée par les Daces.

L'étude relève surtout les recherches du „Grand fossé“ dirigées par l'auteur qui ont mené à la découverte d'un étendu et particulièrement riche habitat dace qui commence le IV^e siècle a.n.è. et dure jusqu'au II^e siècle n.è.

L'habitat fortifié est identifié par l'auteur comme étant Ziridava que le géographe grec Claudius Ptolémaeus dans l'ouvrage „Geographia“ la rappelle dans la zone du Mureş inférieure.

L'habitat du „Grand fossé“ s'inscrit, par tous ses éléments, dans la rangée des agglomérations du type protourbain nommée en langue dace — dava —, étant le centre des Daces de la Zone d'Arad, de la fondation duquel on fête cette année 2000 ans.

Après la conquête de la Dacia par les Roumains, Ziridava a été détruite et évacuée.

La vie de Daces du nord de Mureş qui ne se sont pas soumis aux Romains continue ininterrompue, témoignages en ce sens, de la période des siècles II—III et IV notre ère sont apportés par l'auteur par les recherches de Cicir ou Arad-Ceala.

Un élément particulier c'est que les Daces de la zone d'Arad ont activement participé à refaire l'unité du monde dace après l'an 275 lorsque les autorités et l'armée romaines se sont retirés de Dacia.

**CONTRIBUȚIA OBIECTELOR DACICE DE ARGINT
DIN VESTUL DACIEI
LA CUNOAȘTEREA ARTEI TOREUTICE
A BĂȘTINAȘILOR NORD-DUNĂRENI**

LIVIU MĂRGHITAN

Geto-dacii, marele neam autohton din spațiul carpato-dunăreano-pon-tic, se aflau pe la începutul ultimului veac al erei vechi în plin proces de cristalizare a celui dintii stat din această parte a continentului nostru. Stratificarea socială atinsese faza de constituire a claselor sociale, iar viața economică înregistra în toate sectoarele sale o evoluție fără prece-dent.

Înfăptuirile pe plan politic din anii domniei energicului Burebista, se datorau desigur talentului de excepțional organizator și strateg a celui despre care Strabon menționează că „în cițiva ani a făurit un stat pu-ternic”¹, dar, desigur, avea la bază o societate ce a ajuns să dispună de o foarte puternică bază economică.

Meșteșugurile, ce se întemeiau toate pe folosirea masivă a unel-te-lor din fier — metal produs de băștinași prin exploatarea zăcămintelor din Dacia — asigurau unelte de un ridicat randament pentru acele tim-puri, atît pentru agricultură cît și pentru prelucrarea lemnului și a pietrei, precum și a mineritului². Nu puține dintre așezările geto-dacilor au ajuns să depășească pe parcursul secolului I î.e.n. faza sătească, devenind un fel de târguri ce aveau o înfățișare cvaziurbană.

Ca urmare a acelei multiple evoluții era firesc ca prin săpăturile arheologice să iasă la iveală diverse obiecte folosite în viața cotidiană sau cu unele prilejuri speciale (piese de cult, ornamente, etc.), pe a căror caracteristici să fie reconstituit cadrul de existență și civilizație a celor ce au făurit și întrebuințat respectivele produse ale muncii³.

Dar cu toate că era evidentă originea autohtonă a diverselor urme de cultură materială apărute ocazional, sau în cercetări sistematice între-prinse în Dacia preromană, au existat o serie de istorici care contestau și negau multe dintre aspectele legate de civilizația geto-dacilor, căutînd

¹ Strabon, *Geografia*, VII, 3, 11 (C. 303), în „Izvoare privind istoria României”, I, București, 1964, p. 237.

² Rodica Tanțău, *Meșteșugurile la geto-daci*, București, 1972, p. 19—22.

³ Bogăția în vestigii a așezărilor geto-dace e relevată cu deosebire în lucră-rile: Hadrian Daicoviciu, *Dacii* (ed. I-a, 1968 și ed. II-a, 1972) și *Dacia de la Bure-bista la cucerirea romană*, Cluj, 1972; Ion Horațiu Crișan, *Ceramica daco-getică*, București, 1969; *Burebista și epoca sa* (ed. I-a, 1972 și ed. II-a, 1977).

pe sofisticate căi să le atribuie paternități cu totul diferite de adevărata lor origine, cea locală geto-dacică.

Dintre diversele categorii de obiecte arheologice aflate în decursul anilor pe cuprinsul țării noastre, grupul ce a stîrnit cele mai multe discuții și controverse, este acela al bijuteriilor din argint și argint aurit. Cu onestitate, dar cu un deosebit respect pentru adevărul istoric, cel ce a fost eminentul arheolog și istoric Vasile Pârvan, a demonstrat cu ajutorul datelor pe care le avea atunci la îndemînă, că tezaurele și obiectele apărute izolat, realizate din argint, în ceea ce se cheamă spațiul de viață al geto-dacilor, „sînt produsul unei arte caracteristic dacice, ale cărei forme diferă esențial de produsele artei celtice contemporane”⁴.

Deși noile descoperiri ulterioare anului încetării din viață a savantului român, relevau în mod cît se poate de limpede relevanța și exactitatea științifică a opiniei sale în legătură cu antichitățile din metal prețios, s-au redactat și publicat lucrări în care erau exprimate cele mai diferite atribuiri etnice, încadrări tipologice și cronologice a argintăriei din țara geto-dacilor.

Astfel, într-o bizară operă referitoare la hotarele dinspre apus ale Daciei, Istvan Paulovics aduce drept argument în susținerea ipotezei sale tezaurele, care după opinia sa, ar fi denumite dacice în mod eronat, deoarece în realitate ele ar fi aparținut grupării celților pannonieni stabiliți încă din secolul al II-lea e.n. pe cuprinsul provinciei Dacia⁵.

Pe ideea preconceptută de contestare a originii dacice a pieselor ornamentale din argint descoperite la nordul Dunării de jos, Elisabeth Pátek, a afirmat în lucrarea a cărui titlu începe cu propoziția „Așa zisele tezaure din argint dacice”, că în Dacia preromană nu poate fi vorba de existența unei arte toreutice originale. Tezaurele și piesele găsite izolat ar fi pătruns în lumea geto-dacilor pe calea schimburilor comerciale, ele fiind concepute și realizate undeva în aria sud-vestică a Peninsulei Balcanice, de către meșterii artizani greco-illiri⁶. În consecință — conchide E. Pátek — chiar în eventualitatea întrebuintării bijuteriilor din argint de către autohtonii nord-dunăreni, ele nu reprezintă arta geto-dacică și deci geneza unor astfel de obiecte se cere a fi căutată în afara teritoriilor Daciei, unde, notăm noi, nu s-a găsit nici o piesă de acest gen.

Un alt contestatar al originii dacice a tezaurelor din argint, János Harmatta⁷, în câteva materiale avînd această temă, acreditează ideea că tipurile de piese decorative din argint descoperite îndeosebi în Transilvania ar fi identice cu bijuteriile purtate de sarmații ce trăiau în stepele din nordul Mării Negre. Explică faptul prezenței acestor obiecte pe cuprinsul transilvan prin incursiunile efectuate de sarmați pe teri-

⁴ Vasile Pârvan, *Getica*, București, 1924, p. 530.

⁵ István Paulovics, *Daciai keleti határvonala és az ugynevezett „dac” ezüstkincesek kérdése*, Cluj, 1944, p. 104 și urm.

⁶ Elisabeta Pátek, *Az ugynevezett „dac” ezüstkincesek balkáni kapcsolatai*, în „Antiquitas Hungarica”, II, 1948, p. 180 și urm.

⁷ János Harmatta, *Studies of the Sarmatians*, în „Magyar-Görög tanulmányok”, XXX, Budapest, 1952, p. 87 și urm.

toriul Daciei, țară pe care dealtfel o include în cadrul unui imaginar imperiu sarmatic.

Aducînd, chipurile, noi elemente științifice, în anul 1953, Nandor Fetich publică un amplu studiu în Acta Archaeologica Academiae Scientiae Hungaricae, Nr. III. Punînd un accent exagerat pe rolul influențelor grecești în zona balcanică, își exprimă dezacordul față de părerea că în cadrul societății geto-dacice au existat resurse umane capabile să realizeze lucrării de artă, considerînd că băștinașii nu au atins un atare grad de evoluție pe scara civilizației. Acreditează ideea că asemenea bijuterii ieșiseră din atelierele unor meșteri specializați care ar trebui căutați în afara Daciei preromane, pe undeva prin polisurile grecești de pe țărmul nord-vestic al Pontului Euxin, centre meșteșugărești între care se releva orașul-cetate Olbia⁶.

Evident că răsfoind publicațiile, chiar și de dată mai recentă, apărute în străinătate, găsim și alte păreri ce pun la îndoială originea dacică a acestor tezaure. Dar cel mai sigur și mai convingător răspuns, care infirmă în mod categoric inserțiunile și ipotezele voit eronate, îl conferă urmele arheologice însăși, vestigii multimilenare a căror autenticitate valorează netamente mai mult decît cele mai meșteșugit construite teorii.

Spre a ilustra succint amănuntul că meleagurile Daciei au născut această minunată artă, vom prezenta un tablou al modului în care s-a produs în ultima sută de ani îmbogățirea repertoriului tezaurelor din argint din spațiul geografic delimitat de Nistru, Tisa și Dunărea inferioară⁹. Cu 25 de ani înainte de 1900 se cunoșteau 9 asemenea tezaure, zise pe atunci „barbare“, apărute ocazional în Transilvania. Prin 1885 numărul lor aproape că s-a dublat, ajungînd la 15, cu toate că nu s-au întreprins încă nici un fel de săpături arheologice care să vizeze cunoașterea epocii dacice. Pe la mijlocul deceniului al patrulea din secolul nostru cercetătorul Dorin Popescu reușise să întocmească un repertoriu compus din 65 de locuri de descoperire răspîndite și în aria extra carpatică, atît la est cît și la sud. În urmă cu numai șapte ani profesorul clujean Kurt Horedt, într-o comunicare prezentată la sesiunea muzeului din Constanța, anunța că deține date certe cu privire la 111 puncte în care se descoperiseră pe actualul teritoriu al R. S. România, obiecte din argint de factură geto-dacă. Cea mai recentă cifră pe care o deținem, la care adăugăm două descoperiri inedite: un tezaur foarte important aflat de o cercetătoare din Kiev, care studiasse prin săpături sistematice o așezare pe care dînsa o denumeste „tracică“, situată în R. S. S. Moldovenească — undeva pe cursul inferior al Nistrului¹¹; un alt tezaur ieșit

⁸ Nándor Fetich, *Archäologische Beiträge zur Geschichte der sarmatisch-dakischen Beziehungen*, în „Acta Archaeologica Academiae Scientiae Hungaricae“, III, Budapesta, 1953, p. 127 și urm.

⁹ Ion Horațiu Crișan, *Burebista și epoca sa*, ed. 1977, p. 273—279.

¹⁰ Kurt Horedt, *Die dakischen Silberfunde*, în „Dacia“, N.S., 17, 1973, p. 127 și urm.; Liviu Mărghitan, *Tezaure de argint dacice*, București, 1976, p. 13.

¹¹ Informație amabilă din partea arheologului Dr. Gheorghe Bichir de la Institutul de Arheologie din București, căruia îi mulțumim și cu acest prilej.

la iveală în primele zile ale lunii martie curent, în satul Lupu, comuna Cergău¹², județul Alba, este de 122 de descoperiri.

Chiar și pentru un diletant în studiul istoriei vechi, este ușor de intuit, că un repertoriu atât de bogat, în continuă sporire numerică, nu poate ilustra altceva decât originea locală a acestor tezaure, care azi au ajuns să numere circa 1 500 de obiecte de cele mai diferite tipuri — atât piese de podoabă corporale și vestimentare cât și vase din argint.

Cuprinsul județului Arad, parte integrantă din aria mai largă a Daciei dinspre soare-apune, s-a dovedit de timpuriu în lumea arheologică un ținut în care și-au făcut apariția în mod fortuit piese ornamentale din argint ale băștinașilor daci. Printre cele nouă descoperiri semnalate la finele secolului precedent se numără cele câteva fibule apărute la Vărădia de Mureș, precum și tezaurele de la Dezna și Gura Văii, pe valea Crișului Alb¹³. Toate acestea aparțin unui lot mai mare de descoperiri răspândite în părțile de la sud de Mureș și est de Tisa, între care menționăm un însemnat tezaur aflat la Remetea Mare, județul Timiș, un alt tezaur tot așa de important provenit de la Srediștea Mare (actualmente Veliko-Srediște în Banatul Jugoslav), precum și încă un tezaur, sau chiar două, apărute în puncte rămase din păcate neidentificate, din Banat, din care se păstrează câteva piese splendide (brățări plurispiralice) în colecția Muzeului Național (Narodni Muzej) din Belgrad¹⁴. De notat că există specificația în registrele de inventar că ele provin din partea românească a Banatului.

Tipologic, aceste obiecte de argint nu se deosebesc cu nimic de fibulele, brățările, colierele și inelele ce s-au descoperit nu numai în Transilvania ci și în Cîmpia Munteană sau în Moldova. Marea lor asemănare este cea mai bună dovadă a deplinei unități de gusturi și obiceiuri a geto-dacilor, consecință foarte logică a unei civilizații unitare. Lipsa oricăror asemănări cu obiectele similare întrebuițate de sarmații-yazigi situați între Dunărea mijlocie și Tisa, denotă deplina apartenență a dacilor de pe aceste meleaguri la marele trunchi geto-dac desprins din familia neamurilor trace.

Încă un detaliu interesant furnizat de două descoperiri din sud-vestul Daciei, este marcat de prezența unor piese din aur, realizate în maniera de confecționare a obiectelor din argint. Este vorba de o fibulă din tezaurul de la Remetea Mare¹⁵ și de un inel monospiral avînd extremitățile înfășurate pe bară, descoperit în sanctuarul circular din așezarea de la Pecica¹⁶. Așa se conturează prezumpția că geto-dacii nu numai că știau să aprecieze calitățile estetice ale aurului, dar își și confecțio-

¹² Informație conferită cu bunăvoință de colegul Vasile Moga de la Muzeul de Istorie Alba-Iulia, căruia îi adresăm cele mai sincere mulțumiri.

¹³ Sever Dumitrașcu, Liviu Mărghitan, *Așezări și descoperiri dacice din vestul și nord-vestul României*, în „Sargetia“, VIII, 1971, p. 51—52.

¹⁴ Draga Garașian, *Katalog metala*, Belgrad, 1954, pl. LIX.

¹⁵ Iszó Bleyer, *Temes-Remetei ezüstkincs*, în „Archeológiai Értesítő“, XXVI, 1906, p. 363.

¹⁶ Ion Horațiu Crișan, *Sanctuarul dacic de la Pecica*, în „Acta Musei Napocensis“, III, 1966, p. 95—96.

nau din el piese de podoabă. Frecvența covârșitoare a bijuteriilor din argint, nu se datorește deci necunoașterii valorii celui mai important metal prețios al lumii antice — aurul — ci așa cum s-a menționat în dese rânduri, exista un monopol regal asupra aurului ce era tezaurizat în vederea utilizării sale în treburi de stat, mult mai importante — evident — decât confecționarea bijuteriilor. Apariția celor două obiecte în aria periferică poate fi consecința unei nerespectări, desigur minore, a restricțiilor presupuse de noi în privința folosirii de către persoane particulare a aurului.

Menționata așezare dacică de pe Mureșul inferior, identificată ipotetic ca fiind Ziridava¹⁷, a furnizat una dintre cele mai concludente mărturii cu privire la confecționarea pe loc a pieselor de argint dacice. Această indubitabilă dovadă o avem în prețioasa trusă de bijutier, aflată de arheologul Ion Horațiu Crișan în interiorul unei clădiri, care nu era altceva decât un atelier de bijutier¹⁸. Actualmente s-a confirmat printr-o nouă dovadă arheologică faptul că ateliere de acest tip existau și în alte așezări dacice, și deci, determinarea făcută de cercetătorul din Cluj-Napoca, nu este nicidecum un „unicum“ care a fost în mod subiectiv denumit astfel de către descoperitor. Într-una din construcțiile din cadrul centrului dacic de la Tășad¹⁹, județul Bihor, s-a scos la iveală un alt atelier specializat în confecționarea bijuteriilor dacice din argint.

Din cele relatate, se conchide că aria vestică a Daciei a furnizat până în prezent mărturii de primă mână ce vin să infirme pe cât de edificator pe atât de concludent, toate pseudo-teoriile contestate a existenței artei teoretice geto-dace, și implicit pun sub semn de întrebare însăși civilizația pe care au făurit-o în urmă cu peste două milenii cei ce au edificat primul stat unitar și independent în meleagul carpato-dunăreanopontic.

Pe de altă parte, tezaurele de argint dacice descoperite în bazinele Timișului, Mureșului de jos și a celor trei Crișuri, prin numărul mare de obiecte vin să sugereze un miez de adevăr despre comorile fabuloase ale regilor Daciei, descrise în termeni ce frizează incredibilul de către Crito-Ioannes Lydus și Dio Cassius. Dacă amintim că apariții fortuite au dus la descoperirea în Dacia a circa 95% din tezaurele cunoscute de noi, nu e dificil de presupus care era frecvența lor în urmă cu două mii de ani, în plină afirmare a civilizației geto-dace. Chiar dacă romanii n-au găsit în tezaurul ascuns cu dibăcie sub apa râului Sargetia cinci milioane de libre aur, și o cantitate dublă de argint²⁰, tezaurele provenite din țara lui Decebal, relevă cu prisosință faptul că bogăția în metale prețioase a Daciei anteromane a fost o incontestabilă realitate.

Dacii „mureșeni“, „bănățeni“ și „crișeni“, prin minunatele lor podoabe de argint, la care se adaugă alte numeroase realizări remarcabile

¹⁷ *Idem*, Ziridava, în „Apulum“, V, 1964, p. 130 și urm.

¹⁸ *Idem*, Contribuții la problema lucrării podoabelor dacice, în „Acta Musei Napocensis“, VI, 1969, p. 94—96.

¹⁹ Nicolae Chidioșan, Contribuții la problema originii podoabelor dacice de argint din spațiul carpato-danubian, în „Crisia“, VII, 1977, p. 30 și urm.

²⁰ Ion I. Russu, Comorile regelui Decebal, în „Sargetia“, IV, 1966, p. 98—100.

în domeniul meșteșugurilor și olăriei, și-au adus un consistent aport la dezvoltarea preocupărilor artistice și la cultivarea gustului estetic al masei locuitorilor din toată Dacia, influențând și la rândul lor fiind influențați de semenii ce viețuiau în alte ținuturi.

Produsele artizanilor bijutieri nord-dunăreni se bucură azi de o recunoaștere universală, fiind pe drept considerate o treaptă parcursă de omenire în drumul său anevoios spre lumină și progres.

LA CONTRIBUCIÓN DE LOS OBJETOS DE PLATA DEL OESTE
DE DACIA AL CONOCIMIENTO DEL ARTE TOREÚTICO
DE LOS INDÍGENOS DE NORTE DEL DANUBIO

(Resumen)

El estudio presenta algunas teorías que contestan la existencia del arte de la elaboración de los metales nobles en el marco de la sociedad geto-dacia, hipótesis que son combatidas sobre la base de los descubrimientos arqueológicos efectuados al Oeste de Rumanía.

EUGEN CHIRILĂ — MIRCEA BARBU

Emisiunile monetare dace fac parte dintre cele mai elocvente dovezi materiale referitoare la istoria Daciei preromane, iar o cercetare atentă și sistematică a materialului monetar dacic este de natură să ofere informații importante în legătură cu istoria politică și social-economică a Daciei înainte de cucerire. Una din problemele de bază în cercetarea emisiunilor monetare dace este cea a sistemului monetar dacic. Înțelegem prin sistem monetar un complex de elemente care includ o greutate exactă și constantă a monetei, o calitate constantă a metalului prețios și, în cazul existenței unor monete divizionare, un raport precis între piesele divizionare și multiplul din care derivă¹. Problema sistemului monetar dacic este într-adevăr o problemă de bază pentru că existența unui sistem monetar dacic este indisolubil legată de apariția, evoluția și, în cele din urmă, încetarea emisiunilor monetare dace. Este de remarcă faptul că, deși în literatura noastră de specialitate s-au făcut referiri sau aluzii la un sistem monetar dacic, nu există încă un studiu sistematic dedicat acestei probleme, cu toate că, în linii mari, cercetătorii noștri înclină să admită existența unui sistem monetar dacic, dar fără a intra în detalii sau cu anumite rezerve².

Înainte de a trece la tratarea temei pe care ne-am propus-o, e necesar să facem unele precizări în legătură cu titlul lucrării. De ce „Sistemul monetar dacic în Transilvania“, și nu „Sistemul monetar dacic“, referindu-ne deci la totalitatea teritoriului dacic? Răspunsul este simplu: pentru că Transilvania, și în special Transilvania de vest (inclusiv Banatul) și nord-vest, oferă materialul cel mai bogat și mai concludent în legătură cu tema tratată, material ce atestă limpede existența unui sistem monetar dacic în Transilvania, care se menține constant timp de mai bine de un secol. După cum s-a mai spus existența acestui sistem monetar se află în strânsă legătură cu însăși apariția și dezvoltarea monetăriei dace. Iar primele emisiuni monetare dace de proporții mari și care pot fi atribuite cu certitudine dacilor³ își fac apariția în vestul Da-

¹ În legătură cu noțiunea de sistem monetar în general vezi Fr. Schrötter, *Wörterbuch der Münzkunde*, Berlin—Leipzig, 1930, s.v. Münzfuss, Münzsystem.

² O. Iliescu, *Sisteme naționale în economia monetară a dacilor*, în „Buletinul Societății Numismatică Române“, XXXVIII—XLI, 1944—47, p. 29—34; C. Preda, *Einige Frage der geto-dakischen Numismatik*, în „Jahrbuch f. Numismatik u. Geldgeschichte“, 16, 1966, p. 70; id., *Moneta antică în România*, București, 1969, p. 20—21.

³ C. Preda, *Monetele geto-dacilor*, București, 1973, p. 51—53, consideră că primele monete emise în Dacia ar fi cele de tipul Rasa. Nu este însă sigur că ele au

ciei⁴, și anume în Banat și în vestul Transilvaniei. Tot în Transilvania, de astă dată în nord-vestul ei, își fac apariția și primele monete divizionare dace (vezi mai jos). După cum este bine cunoscut, modelul pentru primele emisiuni monetare dace, de mari proporții și care se succed cu regularitate, îl constituie tetradrahmele de argint ale regelui macedonean Filip II, a căror greutate medie este de ordinul 14,50—14,55 g. Ele sînt emise după sistemul monetar preluat de Filip II de la emisiunile monetare ale ligii chalcidice⁵. Tetradrahmele lui Filip II cunosc o largă răspîndire în Dacia datorită schimburilor extrem de active dintre lumea dacică și cea balcano-elenică. Evident, aceste schimburi corespund unei etape de dezvoltare a Daciei pe plan economic și social, dezvoltare care se face simțită încă din a doua jumătate a secolului IV î.e.n. și care permite trecerea la schimbul monetar. Către sfîrșitul secolului IV și în prima jumătate a secolului III î.e.n. numărul de monete din sud care se îndreaptă spre Dacia se micșorează⁶. Acest lucru **se poate datora** perturbărilor în economia lumii elenistice rezultînd din luptele dintre diadohi și faptului că o bună parte din numerarul emis de monetăriile elenistice din Peninsula Balcanică — în special Amphipolis și Pella — este folosită pentru plata mercenarilor angajați în aceste lupte. Este posibil ca și invazia celtică din prima jumătate a secolului III î.e.n. să-și fi adus contribuția la scăderea afluxului de monete din sud. În acest context apare probabilă datarea primelor emisiuni din vestul Daciei încă înainte de mijlocul secolului III î.e.n. Pentru că dacii sînt nevoiți să-și rezolve prin mijloace proprii necesitățile legate de schimbul monetar; de astă dată este însă vorba de schimbul monetar intern, bazat pe o economie monetară. Emisiunile lor, create de această necesitate, se inspiră din tetradrahmele lui Filip II, care serviseră ca model și imitațiilor trace din sudul Dunării⁷.

Primele emisiuni monetare dace din Banat și vestul Transilvaniei sînt bătute în cantități masive din argint de calitate superioară, cu o greutate medie de 13,50—14,00 g. Oscilațiile în greutate ale pieselor se

fost emise în Dacia și nu la sud de Dunăre. Dă de gîndit faptul că o emisiune considerată getică se limitează doar la această serie, puțin numeroasă, și apoi închează brusc. E nevoie de mai bine de un secol pînă cînd la sud de Carpați, în Muntenia își fac apariția emisiunile de tip Virteju — București. În Transilvania nu se manifestă nici un fel de discontinuitate după începerea emisiunilor monetare, ba mai mult, în jurul anilor 200—180 î.e.n., cînd în Muntenia nu se emite monetă, activitatea monetară din Transilvania se află la apogeu atît sub raport cantitativ cît și stilistic. În ce privește emisiunile mai vechi din secolul IV și începutul secolului III î.e.n., care ar preceda pe cele de tip Rasa, atribuirea unora dintre ele geților din cîmpia dunăreană rămîne și ea incertă, cu atît mai mult cu cît autorul operează cu noțiunea de „traco-geții din zona Dunării“ (id., p. 403), ceea ce implică automat posibilitatea amiterii lor în sudul Dunării.

⁴ K. Pink, *Die Münzprägung der Ostkelten*, Budapest, 1939, p. 41—49; E. Chirilă — V. Lucăcel, *Ein dakischer Münzhort aus Nordwestsiebenbürgen*, Cluj, 1970, p. 9—10; E. Chirilă, și colab. *Der Münzhort von Șilindia*, Oradea, 1972, p. 57.

⁵ Ch. Seltmann, *Greek Coins*, London, 1960, p. 199, cu nota 1.

⁶ C. Preda, *Monetele* . . . p. 23.

⁷ În legătură cu imitațiile din sudul Dunării vezi C. Preda, *op. cit.*, p. 402.

datoresc mai degrabă imposibilității de a executa cîntăriri de precizie⁸. Această greutate medie de 13,50—14,00 grame ar putea corespunde unui sistem ponderal local, care pare a se menține încă pe la mijlocul secolului II î.e.n. cînd se emit în Transilvania tetradrahmele dace inspirate din emisiunile Macedoniei Prima (vezi mai jos). În linii mari se poate spune că cele mai vechi emisiuni monetare dace, masive și regulate, își fac apariția în vestul Daciei cel mai tîrziu în jurul anului 250 î.e.n., dar poate și ceva mai curînd. În scurt timp emiterea de monete devine un fenomen general în Transilvania, dar numărul de ateliere, cel puțin de ateliere mari, care să emită constant, pare a fi relativ redus: este vorba de 3—4 ateliere mari, situate în Banat, în vestul Transilvaniei, probabil în zona dintre Mureș și Crișuri, în nord-vestul Transilvaniei, probabil în zona Clujului de astăzi și, poate, în nordul Transilvaniei. Emisiunile monetare dace se eliberează rapid, din punct de vedere stilistic, de influența modelului grecesc și, în jurul anilor 200—180 î.e.n. asistăm la o remarcabilă înflorire a monetăriei dace din Transilvania, caracterizată prin cantitate mare de emisiuni, execuție reușită, argint de bună calitate și greutate relativ constantă. Firește, este vorba de emisiuni de tipul tetradrahmei. Nu știm cum le numeau dacii, iar termenul de tetradrahmă sau — mai tîrziu — de drahmă dacică este pur convențional. Înflorirea monetăriei dace din Transilvania, cu aspectele amintite, corespunde unei remarcabile intensificări a schimbului intern pe bază de monetă, care face necesară apariția unei piese divizionare de tipul drahmei⁹, corespunzînd deci unei pătrimi din piesele mari de tipul tetradrahmei. Emisiunile de monete divizionare amintite, de tipul drahmei, își fac apariția în jurul anilor 180 î.e.n. și o parte din ele¹⁰ par a proveni din atelierul situat în zona Clujului, de unde se cunoaște frumoasa serie de piese de tip Crișeni — Berchieș, cu care aceste drahme par a fi contemporane. Din același atelier provin și piesele din tezaurul de la Vișea (inedit) cu piese de tip Tonciu și altele derivate din tipul Crișeni — Berchieș și de unde ar putea proveni și piesele cu cap uman sub calul de pe revers, prezente în tezaurul de la Șilindia (nr. 462—482) și în tezaurul de la Tiocu de Sus¹¹. Cu rezonabilă certitudine se poate considera că acest atelier aparține tribului sau uniunii de triburi a dacilor Napocenses. Acest atelier se dovedește foarte activ și extrem de bogat în emi-

⁸ Emisiunile din tezaurul de la Crișeni — Berchieș depășesc 14 g.; piesele din tezaurul de la Șilindia oscilează în jurul a 13—13,50 g. Astfel de oscilații în greutate, dar mai mici, se întîlesc și la piesele originale ale lui Filip II; H. Gaebler, *Die antiken Münzen von Makedonia u. Paionia*, Berlin, 1935, p. 165—166, dă următoarele greutăți pentru șapte tetradrahme ale lui Filip II: 14,47; 14,10; 14,55; 14,22; 14,40; 14,39; 14,48.

⁹ Ele sînt reprezentate prin emisiunile din Pink, *op. cit.*, nr. 131—135 și, poate, 137, 142, la care s-ar putea adăuga nr. 316—317, precum și o piesă recent publicată de D. F. Allen, *Celtic coins in the Royal Coin Cabinet, Stockholm*, în *Nordisk Numismatisk Arsskrift*, 1972, p. 10, nr. 9.

¹⁰ Pink, *op. cit.*, nr. 131—135 și piesa publicată de Allen (vezi nota 9).

¹¹ În ce privește tezaurul de la Crișeni — Berchieș vezi E. Chirilă, *Dacia*, IX, 1965, p. 185—200; în legătură cu tezaurul de la Vișa v. E. Chirilă și colab., *ActaMN*, 1970, p. 507; referitor la tezaurul de la Tiocu de Sus, v. E. Chirilă — I. Chifor, *Studii și comunicări Sibiu*, 19, 1975, p. 46.

siuni. Greutatea și, mai ales, calitatea monetelor dace de tipul tetradrahmei din acest atelier se păstrează nealterate pînă după 170 î.e.n.

După mijlocul secolului II î.e.n., probabil între 140—130 î.e.n. ni se înfățișează o dovadă dintre cele mai temeinice în favoarea existenței unui sistem monetar dacic în Transilvania: după cum se știe, după 150 î.e.n. începe afluxul masiv spre Dacia al tetradrahmelor Macedoniei Prima. Ele se răspîndesc larg în Peninsula Balcanică și ajung să circule intens, în mare cantitate și în Dacia. Masiva lor prezență în Transilvania face ca ele să fie imitate în vestul Transilvaniei, unde se află, pe la mijlocul secolului II î.e.n. un atelier extrem de activ, ce continuă să lucreze încă din secolul III. Se cere subliniat faptul că Transilvania este singura parte a Daciei unde se imită tetradrahmele Macedoniei Prima. Cu toate că aceste tetradrahme sînt emise după sistemul monetar attic, cu o greutate medie de 16,80 g, imitațiile lor din Transilvania sînt emise după tradiționalul sistem monetar dacic din Transilvania, piesele avînd o greutate medie de ordinul 13,50 g: o dovadă concludentă în favoarea existenței unui sistem monetar local, dacic, care la această dată se bazează în materie de emisiuni monetare pe o tradiție bine stabilită, pe care n-o poate altera nici măcar masivul aflux de tetradrahme ale Macedoniei Prima¹². După cum s-a mai spus, provincia amintită nu emite decît tetradrahme. În Dacia însă, alături de imitațiile de tipul tetradrahmei, cu greutate standard de 13,50 g, apar și imitații de tipul drahmei, cu o greutate medie reprezentînd un sfert din greutatea pieselor de tipul tetradrahmei. Apariția spontană a unei asemenea unități monetare în Transilvania, ne arată limpede că aici se simte din ce în ce mai acut lipsa de monetă divizionară, mai mică decît tetradrahma, pentru a face față nevoilor unui intens comerț local pe bază de monetă¹³. Poate e bine să amintim că imitațiile acestea de tipul drahmei continuă emisiunile de tip drahmă care își făcuseră apariția încă în jurul anilor 180 î.e.n. în nord-vestul Transilvaniei. Ele arată clar că în Dacia se practică o economie monetară, acum de veche tradiție, care nu este conceput fără existența unui sistem monetar. Imitațiile dace după tetradrahmele Macedoniei Prima reprezintă ultimele serii monetare dace de argint bun din Transilvania emise după tradiționalul sistem monetar dacic, bazat pe tetradrahma de 13,50 g. Ele pot servi ca „terminus post quem“ pentru datarea fenomenului numit „criza de argint“ în Dacia. Într-adevăr, după anul 130 î.e.n. emisiunile monetare din Dacia marchează un brusc și rapid regres, în ce privește calitatea metalului, greutatea pieselor și calitatea execuției aversului și reversului. Locul masivelor piese de argint bun e luat de piese de greutate foarte variabilă, foarte inconstantă, ce scade uneori sub 6 grame, al căror metal cuprinde între 33% și 5% argint¹⁴ și a căror execuție nu mai amintește nici pe departe pe cea a frumoaselor și originalelor emisiuni de argint bun. Practic nu se mai poate deci vorbi despre existența unui sistem monetar care să stea la baza

¹² E. Chirilă — V. Lucăcel, *op. cit.*, p. 8.

¹³ *Ibidem*, p. 8.

¹⁴ *Ibidem*, p. 15 cu nota 36.

acestor emisiuni. Atît greutatea pieselor cît și calitatea metalului sînt strict în funcție de metalul pe care atelierul l-a avut la îndemînă. Circulația acestor piese se limitează, în linii mari, la zona puterii politice care le emite, în opoziție cu aria de circulație a tetradrahmelor Macedonia Prima și a tetradrahmelor thasiene, ambele de argint de calitate excepțională, care circulă intens pe tot teritoriul dacic. Aceste piese de calitate inferioară, și mai ales tezaurele constituite din ele, pot deci servi la delimitarea geografică a teritoriului tribului sau uniunii de triburi care le emite. Emisiunile dace de calitate inferioară joacă oarecum rolul unei monete divizionare în comerțul local. În orice caz ele n-au putut fi acceptate la paritate cu tetradrahmele Macedonia Prima și thasiene, nici cu emisiunile monetare dace mai vechi, de argint bun. E greu de precizat în ce raport de valoare se aflau și circulau aceste emisiuni din aliaj inferior față de cele trei tipuri de tetradrahme amintite mai sus. Emisiunile dace tîrzii, din metal inferior reprezentate de tipurile de monete vest-transilvan și Hunedoara, numite astfel după singurele ateliere monetare care se mai află în funcție la această dată în Transilvania, reprezintă faza finală, de agonie, a emisiunilor monetare dace din Transilvania, precum și a unui sistem monetar care se menține de pe la mijlocul secolului III î.e.n. pînă pe la 130 î.e.n. și care, după o perioadă de bruscă decădere, își găsește sfîrșitul, pe la finele secolului I î.e.n. Odată cu dispariția sistemului monetar dacic și a emisiunilor bazate pe acest sistem se crează premisele pentru penetrația și adoptarea denarului roman în viața economică a lumii dace, deci pentru adoptarea sistemului monetar roman. Cu aceasta se abordează însă problema penetrației economice a Romei la nordul Dunării și a contactelor economice între lumea romană și cea dacică, temă care depășește în chip evident cadrul lucrării de față, dar care ne permite să remarcăm și să subliniem continuitatea istorică ce există de la Dacia preromană la cea romană.

DAS DAKISCHE MÜNZSYSTEM IN TRANSILVANIEN

(Zusammenfassung)

Das Problem des dakischen Münzsystems ist mit dem Erscheinen, der Entwicklung und das Aufhören der dakischen Münzprägungen verbunden. Transilvanien bietet das reichste und schlüssigste Münzenmaterial, weil hier sowohl die ersten Münzprägungen auftreten die mit Gewissheit den Dakern zugeschrieben werden können, als auch die ersten dakischen Scheidemünzen erscheinen. Die dakischen Münzprägungen erscheinen im Zusammenhang mit der Notwendigkeit eines Binnenhandels auf Grund der Münze um die Mitte des 3. Jahrhunderts vor unserer Zeitrechnung oder sogar etwas früher. Die Vorlage der dakischen Münzprägungen bilden die Tetradrachmen des Makedonerkönigs Philipp II, mit einem Mittelgewicht von 14,55 Gramm. Die ersten dakischen Münzen vom Tetradrachmentyp haben ein Mittelgewicht zwischen 13,50—14,00 Gramm, das ein lokales Maßsystem als Grundlage gehabt haben kann. Im innerkarpatischen Raum, also in Transilvanien und

im Banat scheinen drei oder vier grosse Münzwerkstätte tätig gewesen zu sein. Diese befanden sich im Banat, im Westen und im Nordwesten Transilvaniens (in der Zone von Cluj) und vielleicht im Norden Transilvaniens.

Die ersten dakischen Scheidemünzen vom Type der Drachme (siehe die Fussnoten 9 und 10), treten um das Jahr 180 v.u.Ztr. auf und stammen aus der Münzwerkstätte der Clujer Zone. Um die Mitte des 2. Jahrhunderts v.u.Ztr., wahrscheinlich zwischen 140—130 v.u.Ztr. ahmen die Daker die Tetradrachmen der Provinz Makedonia Prima nach und prägen, diese als Vorlage nehmend, auch Münzen vom Typ der Drachme. Die dakischen Imitationen der Tetradrachmen Makedonia Prima haben ein Mittelgewicht von 13,50 Gramm statt 16,80 wieviel die griechischen Stücke wiegen. Die dakischen Prägungen richten sich nach dem üblichen dakischen Münzsystem mit Tetradrachmen im Gewicht von 13,40 Gramm. Die dakischen Tetradrachmen als Nachahmungen der Makedonia Prima-Münzen, als auch die Drachmen die nach diesen Münzen imitiert wurden, stammen aus einer Münzwerkstätte aus Westtransilvanien.

Nach 130 v.u.Ztr. erfahren die Prägungen der dakischen Tetradrachmen eine Periode des Verfalls: Das Metall enthält zwischen 33% — 5% Silber, das Gewicht schwankt und fällt manchmal unter 6 Gramm. Praktisch kann von einem Münzsystem nicht mehr die Rede sein. Die dakischen Prägungen hören zur Gänze um das Ende des 1. Jahrhunderts v.u.Ztr. auf.

THE DACIAN COINAGE IN TRANSYLVANIA

(Summary)

The problem of the Dacian coinage is connected with the starting, the evolution and the end of the Dacian monetary issues. Transylvania offers the richest and the most conclusive monetary material in connection with this problem, because the first monetary issues that can be certainly ascribed to the Dacians and the first Dacian small coinage, appeared there. The Dacian monetary issues appear in connection with the necessities of the intern exchange, based on coin, about the middle of the IInd century b.C. or, perhaps earlier. The model of the Dacian monetary issues was the tetradrachmes of Philip the IInd. They had a medium weight of 14,55 g. The first Dacian coins of the tetradrachm type have a medium weight between 13,50—14,00 g, that may have as a base a local weight system. In the interCarpathian Dacia, namely in Transylvania and Banat it seems that there functioned three or four great mints placed in Banat, in the west and north-west of Transylvania (in the area of present Cluj) and maybe in the north of Transylvania. The first Dacian small coinage of the tetradrachm type (see foot notes 9—10) appear about 180 b.C. and come from the mint in the area of present Cluj. About the middle of the Ist century b.C., probably between 140—130 b.C., the Dacians imitated the tetradrachms of Macedonia Prima and also issues coins of the tetradrachm type. The Dacian imitations of the tetradrachms of Macedonia Prima have a medium weight of 13,50 g. instead of the 16,80 g. of the Greek coins, that accounts for the existence of a system Dacian monetary system. The Dacian emissions conform themselves to the Dacian coinage with tetradrachms of 13,50 g. The Dacian imitations of the tetradrachms of Macedonia Prima and the drachms emitted after that coins come from a mint in the west of Transylvania. After 130 b.C., the issues of the Dacian tetradrachms have a period of decay: the metal contains 33%—35% silver, the weight is variable and diminishes under 6 g. As a matter of fact we can not speak any longer about a monetary system. The Dacian issues cease entirely about the end of the IInd century, b.C.

CERCETĂRILE ARHEOLOGICE DE LA BULCI ȘI ÎMPREJURIMI

ȘTEFAN FERENCZI, MIRCEA BARBU

După cum este îndeobște cunoscut și s-a arătat și în raportul nostru precedent referitor la cercetările noastre executate în anul 1976, în Banat, spre vest, urmele romane se întind în număr mai mare numai cam pînă la limita despărțitoare de șesul mocirlos al afluenților din stînga riului Tisa (Bega, Timiș, Pogăniș, Caraș etc.)¹, de ultimele ramificații scunde ale munților Banatului, care se întind spre apus asemănător degetelor unei mîini. Această linie care a fost folosită drept drum de înaintare și de aprovizionare a unei coloane principale a armatei romane condusă de însuși „Optimus Princeps“, pornea din fața anticiei localități **Lederata** (de la Banatska Palanka de astăzi), trecînd prin localitățile **Ar-cidava**, **Centum Putei**, **Berzobis**, **Aizis**, spre a ajunge la **Tibiscum** (Jupa de azi, lingă orașul Caransebeș), respectiv la **Micia**, ultima fiind situată deja în valea Mureșului (între actualele localități: Mintia și Vețel)². Dincolo de această linie, la vest de ea urmele romane cunoscute în momentul de față sînt sporadice și prea puțin sigure.

Romanii, în mod vădit, s-au mulțumit doar să supravegheze acest teritoriu mlăștinos, cu cursuri de ape mereu variabile, foarte slab populat

¹ Cf. C. Daicoviciu, *La Transylvanie dans l'antiquité*, ed. a III-a, Bucurest, 1945, p. 77—91; *Dacia în timpul stăpînirii romane*, în „Istoria României“, vol. I, București, 1960, p. 348, pl. XII, p. 351; idem *Viața romană în Dacia*, București, 1969, p. 22—28. Vezi și *Tabula Imperii Romani*, vol. *Aquincum—Sarmizegetusa—Sirmium*, L-34, Budapest, 1968, p. 8—9, precum și harta foarte grăitoare de la capătul volumului.

² În legătură cu desfășurarea celor două războaie, cf. bunăoară: cap. *Pannonia és Dacia*, redactat de B. Kuzsinszky, în „A magyar nemzet története“, vol. I, Budapest, 1895, p. LXXXIV—XCIX; V. Christescu, *Istoria militară a Daciei romane*, București, 1937, p. 1—34; C. Daicoviciu, *Istoria politică a geto-dacilor în sec. I. î.e.n. și I. e.n.*, în „Istoria României“, vol. I, p. 300—316; H. Daicoviciu, *Dacia de la Burebista la cucerirea romană*, Cluj, 1972, p. 321—335; cf. și H. Daicoviciu, R. Florescu, *Die dako-römische Kriege vom Ende des 1. und Beginn des 2. Jahrhunderts*, în vol. „Römer in Rumänien“, Köln, 1969, p. 30—36; Idem, *Le guerre daco-romane della fine del I e dell'inizio del II sec. d.c.*, în vol. „Civiltă romana în Romania“, Roma, 1970, p. 35—40. În privința valorii reale a surselor literare și artistice, vezi mai pe larg, între altele: C. Daicoviciu, în „Ist. Rom.“, vol. I, p. 301—305; R. Vulpe, *Din istoria Dobrogei*, vol. II, București, 1968, p. 82—92; H. Daicoviciu, *Dacia de la Burebista . . .* p. 287—321. În privința itinerariului urmărit de împăratul Traian cu ocazia primului război dacic, cf. Prisciani, *Institutionum grammaticarum, Gramatici latini*, VI, 13, vol. I, p. 205, Ed. M. Hertz, *Traianus in I Daciorum: inde Berzobim, deinde Aizim processimus*, reproduc și de H. Peter, *Historiorum Romanorum reliquae*, II, 117. Menționăm în această ordine de idei că față de afirmația sa anterioară din Ist. Rom., vol. I., p. 306, C. Daicoviciu, a arătat în *Însemnări despre Dacia* (XXVI),

— după cum ne dovedesc urmele arheologice extrem de puține la număr — (în această privință este grăitoare foaia respectivă a **Tabulei Imperii Romani** — L-34, Aquincum — Sirmium — Sarmisegetuza), prin trupele cantonate pe linia **Lederata-Tibiscum**, și prin eventualele mici garnizoane staționate de-a lungul Mureșului inferior, conul de dejecție al acestui rîu asigurînd o posibilitate de viețuire față de terenurile mai joase, mlăștinoase, atît din nordul, cît și din sudul acestui rîu, respectiv de „delta“ lui de uscat (3).

Conform observațiilor de pînă acum, de la Micia (Vețel, la vest de municipiul Deva) și pînă în fața anticului **Partiscum** (actualmente orașul Szeged din R. P. Ungară) deci pînă la confluența Mureșului cu Tisa existase un drum comercial (și la caz de nevoie și militar) care, prin țara iazigo-sarmaților venea din provincia Pannonia prin pusta situată între Dunăre și Tisa (4).

Principala poartă de intrare dinspre vest în provincia Dacia, pe valea Mureșului, adică și ea între Munții Metaliferi ai Transilvaniei și blocul Munților Poiana Ruscă, fusese apărată de puternicul castru de la Micia (5). Spre vest, alte castele sau burguri mai mici sînt presupuse de majoritatea autorilor moderni de-a lungul cursului principalului rîu al Transilvaniei pînă la vărsarea ei în Tisa, la Bulci, Aradul Nou, Sîni-colaul Mare și Cenad. Aceste întărituri ipotetice ar fi supravegheat drumul amintit mai sus, spre provincia Pannonia.

Cercetările din anul 1977 s-au polarizat în jurul a două obiective: 1. Continuarea săpăturilor arheologice sistematice începute anul trecut la Bulci (com. Bata, jud. Arad), în colaborare științifică și financiară a Institutului de istorie și arheologie Cluj, Muzeului de istorie al Transilvaniei și a Muzeului Jud. din Arad (6) și 2. Continuarea cercetărilor pe teren în perimetru mai larg al locului de săpătură în vederea detectării unor elemente de dimensiuni reduse (eventuale turnuri de veghe și de semnalizare, burguri etc.) ale unor porțiuni de **limes** presupus în acest colț de țară.

1. Așa cum s-a arătat în raportul nostru din anul trecut, amplasarea presupusei fortificații romane (presupusă de alții!) este foarte curi-

Noi contribuții la cunoașterea Daciei romane, în „Steaua“, XX, 11, 1969, p. 73—74, că nu putea fi vorba încă de o coloană de marș romană care să fi trecut Dunărea pe la *Dierna* (Orșova) și să fi înaintat către *Tibiscum* (Jupa de la lângă Caransebeș), în culoarul tectonic al Cernei și al Timișului, aserțiune ulterioară, verificarea căreia însă necesită încă cercetări riguroase, amănunțite de topografie arheologică în zona cu pricină.

³ Cf. P. Coteș, C. Martiniuc, cap. *Geomorfologia*, în „Monografia geografică a Republicii Populare Române. I. Geografia fizică“, București, 1960, p. 191, 233; Iu. Al. Demidovici, M. Iancu, T. Morariu, I. O. Oleinikov, Al. Savu, I. Sîrcu, *Raiunarea fizico-geografică*, în același volum, p. 640.

⁴ În privința acestei probleme, vezi, ultima dată: I. Ferenczi, *Opinii vechi și noi în legătură cu drumurile între Dacia, Pannonia și Moesia Superior*, în „Tibiscus“, III, 1974, p. 111—127.

⁵ Vezi: C. Daicoviciu, *Micia. I. Cercetări asupra castrului...*, în „ACMIT“, I, 1929—1930, p. 1—7; M. Fluss, *Micia*, în Pauly—Wissowa, în „R.E.“, vol. XX, Stuttgart, 1932, col. 1518—1519.

⁶ Colectivul șantierului a fost format din Șt. Ferenczi și M. Barbu.

oasă, ea fiind așezată cam pe la mijlocul bazinetului de origine tectonică a Săvirșinului, mai aproape însă de Bătuța de unde începe un alt sector cu caracter de culoar (destul de întortocheat) al văii Mureșului care ține pînă aproape de orașul Lipova.

Punctul „Cetate“ de la Bulci, un grind vechi al Mureșului, de fapt, (care nici cu ocazia inundațiilor din 1970 și 1975 nu a fost acoperit cu apă!) nu este altceva decît un întins spațiu (cu un diametru de aproximativ 140 m) cu un complex de ruine databile în diferite perioade ale feudalismului, precum — după afirmațiile lui F. F. Rómer, arheolog maghiar care a făcut săpături în acest loc în 1868 — și din epoca romană (7). Cu scopul de a cîștiga informații mai precise în legătură cu întreg acest cîmp de ruine (acoperit, de altfel, cu un tufiș înalt și dens, de nepătruns), în mai multe campanii consecutive, am marcat o secțiune lungă de cca. 140 m, lată de 3 m, care a fost continuată în cursul anului 1977 cu o „porțiune de 26 de metri, ajungînd la o lungime totală de 56 m.

Am străpuns valul cel mare de pămînt înconjurător pînă la adîncimea de aproape 4 m. Despre acesta inițial am avut impresia că are și un miez de zid de piatră. Valul însă și-a dovedit a fi o construcție de pămînt (de dimensiuni considerabile) relativ foarte recentă, deoarece corpul lui acoperă o serie de morminte fără nici un fel de inventar, înglobînd schelete cu urmele incontestabile ale unor răniri mortuale, constatate pe material osos, despre care credem că stau în legătură cu primul mare raid turcesc asupra mănăstirii benedictine care a existat în acest loc pînă în anul 1552 (8), pînă la acel eveniment fatal, pomenit

⁷ CIL III 8064; E. Desjardins, F. Rómer, *A Magyar Nemzeti Múzeum római feliratos emlékei. — Inscriptiones monumentorum romanorum eiusdem Musei Nationalis in Budapest*, Budapest, 1873, p. 168, nr. 445; B. Milleker *Délmagyarország régiségleletei*, vol. II (Timișoara), 1899, p. 16; S. Márki, *Aradvármegye és Arad szabad királyi város története*, în „Arad vármegye és Arad szabad királyi város monographiája“, vol. II/1, Arad, 1892, p. 21, 112, C. Patsch, *Der Kampf um den Donaauraum unter Domitian und Trajan (Beiträge zur Völkerkunde von Südosteuropa, V/2)*, Berlin-Leipzig, 1937, p. 137; C. Daicoviciu, *Bănatul și iazygi*, în „Apulum“, I, 1939—1942, p. 104; Al. Borza, *Banatul în timpul romanilor*, Timișoara, 1943, p. 79; *TIR*, vol. cit., p. 43 (cu trimiteri greșite și, incomplete!).

⁸ În *Aradvármegye és Arad szabad királyi város monographiája*, vol. I, p. 382, 391, 451, S. Márki, *op. cit.*, p. 112, 197, I. Lotreanu, *Monografia Banatului*, vol. I, Timișoara 1934, p. 93—94. După părerea autorului „... În apropierea comunei Bulci a fost odinioară castrul Ziridava amintit de istoricii vechi și mai ales în scrierile lui Ptolomeu... Istoricii, s-au căznit mult timp, a stabilit locul castrului, unii susținînd că este *Zermizirga*, iar alții susținînd a fi *Ziridava*, pînă în sfîrșit s-a stabilit definitiv a fi fost *Ziridava*...“ Cu ocazia săpăturilor noastre nu am găsit nici măcar cel mai mic vestigiu arheologic pe baza căruia am putea afirma că în acest loc a existat, într-adevăr, o așezare dacică. În ceea ce privește localizarea așezării antice *Ziridava*, vezi V. Părvan, *Getica. O protoistorie a Daciei*, București, 1926, p. 253, 260, iar mai nou I. H. Crișan o identifică cu așezarea dacică de la Pecica. (cf. studiilor apărute în *Apulum*, nr. 5/1965, p. 127—137; *Apulum* VII/1968, p. 241—250; *Acta Musei Napocensis*, nr. 3, 1966, p. 91—101; *Acta Musei Napocensis*, nr. 6, 1969, p. 93—115.

mai sus. Sub corpul valului și sub acel strat care conținea seria de morminte, precum și sub un strat steril, au apărut însă niște grinzi (bîrne) carbonizate — care după toate aparențele — par să fi făcut parte dintr-o construcție (un fel de palisadă), de dimensiuni, mai veche, datînd probabil, (ne bazăm pe observațiile și în cursul campaniei precedente, și anume pe baza unor fragmente ceramice — între care și fragmente de căl-

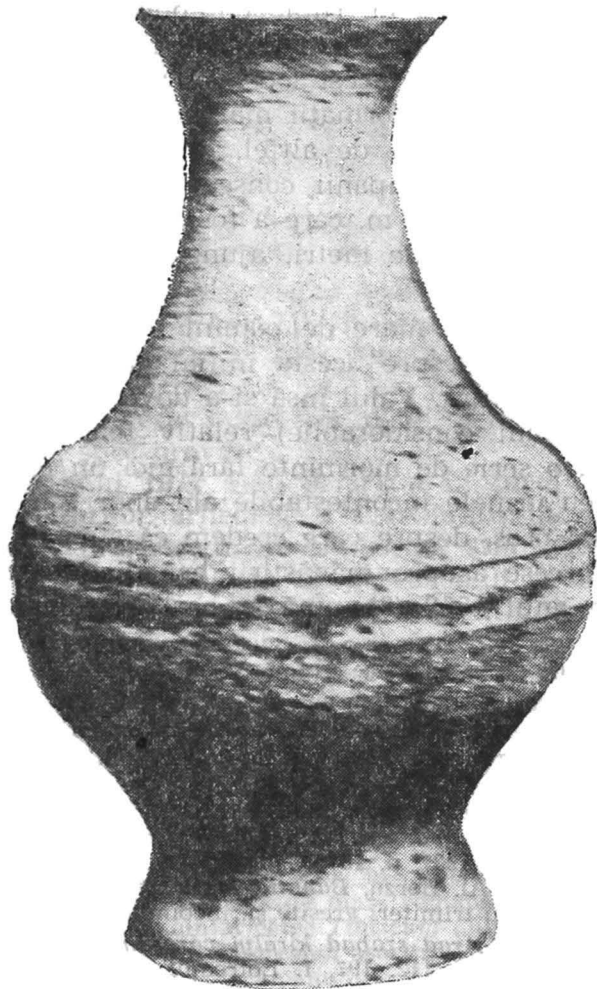

**BULCI — Vas de epocă romană
(sec. II—III e.n.).**

dări de lut aflate pe marginea exterioară a pantei șanțului de apărare, în stratul subțire inferior — de la sfîrșitul secolului X precum și din secolele XI—XII.

În sectorul de săpătură **intravallum**, pe lîngă strațul marcat cu extrem de multe morminte databile — după părerea noastră — pe la mij-

locul secolului al XVI-lea au apărut câteva pasajuri de ziduri medievale, al căror rost deocamdată este destul de greu de explicat, dar ele indiscutabil aparțin clădirilor mănăstirii benedictine. Din toată secțiunea au ieșit la suprafață fragmente ceramice din secolele XIV—XVI, după aceea fragmente arhitectonice, plăci de marmoră de diferite forme, provenind de la o construcție pompoasă (catedrala abației). Zidurile sînt construite din bucăți alese, dar nefasonate de șist cristalin, aduse de undeva de pe teritoriul situat la nord de Mureș, din ultimele ramificații ale Munților Zărandului (poate chiar din cariera de la Bătuța?).

În sectorul cuprins între m 36—38, la o adîncime ce variază între 1,80—2,10 m s-au găsit materiale de factură romană. S-au descoperit cărămizi de padiment romane în formă de pișcot, fragmente ceramice romane avînd culoarea cărămizie și galben-ocru.

În apropierea cărămizilor și fragmentelor ceramice, în săpătură, a fost găsit un ulcioraș roman avînd culoarea pastei galben-ocru. Probabil a fost folosit pentru ulei sau parfum. De asemenea, s-au găsit fragmente ceramice puțin mai poroase identice cu ceramica romană din castre.

În această zonă, în contextul ceramicii romane, au apărut și câteva fragmente cenușii (gri-cenușiu) avînd un slip săpunos, fragmente ce se încadrează în secolul II—III și aparțin ceramicii dacice. Dintre ele se remarcă câteva fragmente de toartă și funduri de vas.

Deoarece întregul cîmp de ruine este înconjurat de un șanț lat (de apărare?) în formă de semicerc orientat spre est-sud-vest (la nord de „cetate“ actualmente își are matca adîncă riul Mureș), am considerat necesar și secționarea acestui șanț, care actualmente este mult aplatizat.

Din secțiunea trasată, lungă de aproape de 30 m, din fundul șanțului, care s-a dovedit a fi într-adevăr un element exterior de apărare, cu un profil în formă de U foarte deschis, au ieșit la iveală fragmente ceramice timpurii avînd ca decor sub git linii vălurite împreună cu fragmente de căldări de lut. Șanțul exterior de apărare pare a fi, deci, contemporan cu acea construcție de lemn, dezvelirea căreia a rămas una din sarcinile campaniilor următoare. Remarcăm faptul că în secțiunea S-2 au fost descoperite câteva cărămizi de padiment romane și fragmente ceramice de aceeași factură.

2. Pe lângă efectuarea săpăturilor sistematice, în zilele cînd nu s-a lucrat am făcut periegeze în împrejurimi atît în nordul cit și în sudul Mureșului. La nord de el, pe lângă așezarea dacică fortificată de la Vărădia, cu ajutorul învățătorului Iosif Dohangie din Săvirșin, am depistat o așezare dacică întărită de natură, pe dealul numit „cetate“ de la Săvirșin prezentînd un material din epoca clasică a acestei culturi, care însă, ca timp, nu pare a depăși momentul cuceririi romane.

Cercetările noastre făcute la Căpruța (com. Bîrzava) unde în **domus historia** a parohiei ortodoxe române este menționată o fortificație stră-

⁹ S. Márki, *Aradvármegye . . . monographiája*, vol. II/1, p. 122—123.

veche (10), au dat greș. În urma cercetării terenului înconjurător nu a putut fi sesizată nici o fortificație și nu au fost recuperate nici materiale arheologice semnificative.

În schimb, în hotarul localității Căpîlnaș (com. Birchîș), la începutul urcușului lin al pantei de nord a Dealurilor Lipovei, care despart valea Mureșului de bazinul hidrografic al Begăi, în apropierea drumului județean Săvirșin—Margina, respectiv Făget (jud. Timiș), am găsit o întărire



BULCI — Căldare de lut (sec. X—XI).

tură cu plan patrat, cu colțuri rotunjite, cu dimensiunile 42×42 m, săpată cu cițiva ani în urmă de cercetătorul clujan I. H. Crișan după părerea căruia ar fi o mică întăritură de pământ din evul mediu, care însă, judecînd atît pe baza amplasării lui caracteristice, cît și pe baza aspectului ei, mergînd pînă la cele mai mici amănunte, pare a fi, mai degrabă, un **burgus** roman, decît o fortificație din epoca feudală, mai cu seamă că aici de fapt, este o trifurcație de drumuri vechi aflate de la bătrîni, unul dintre ele dirijîndu-se către Dobra (jud. Hunedoara) localitate unde un ghid latinesc al Transilvaniei, redactat la începutul secolului trecut, menționează următoarele (11): „... **Extra oppidum militare Dobra vallum quoddam dirutum, cuius iam vestigia via visuntur, Roemerschantz in chartis geographicis compellatum...**“. Drumul pomenit folosit și cursul

¹⁰ C. Daicoviciu, *Un ghid latinesc al Transilvaniei*, în „ACMIT“, I, 1926—1928, p. 174, nr. 1. Așa cum precizează autorul în nota 1: „...Chestiunea valurilor (limesului) romane în aceste părți e, încă, nedeslușită. Informația aceasta despre un „Römerschantz“ în jurul Dobrei e, însă, prețioasă. Asemenea „valuri romane“ s-au constatat în Bănat, în apropierea Timișoarei.... Cel de la Dobra va fi, cred, mai curînd în legătură cu „limesul“ presupus de Torma (Klio, IX, 262; cf. Pauly-Wissowa, „R.E.“, XIII, 1, col. 643 și Buday, *Dolgozatok*, III, 1927, p. 127, ca o continuare, spre sud, a limesului din munții Meseșului“.

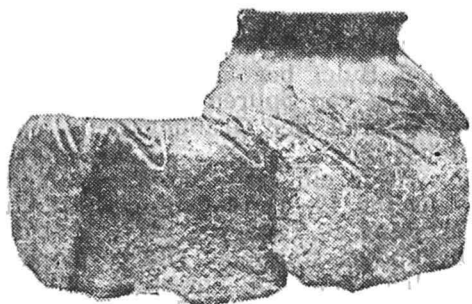

1. BULCI —
a) Buză de vas avînd decor din linii vălurite (sec. XI—XII).

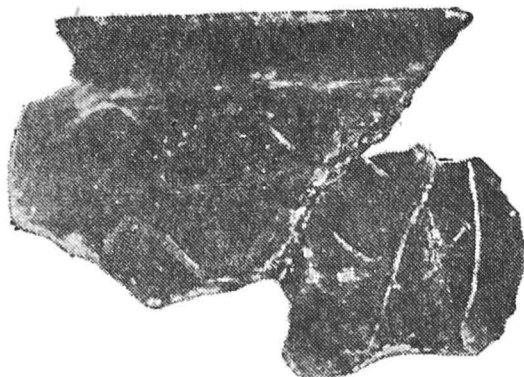

b) Buză de vas avînd decor cu linii vălurite (sec. XI).

c) Fund de vas cu marcă de olar (sec. XI—XII).

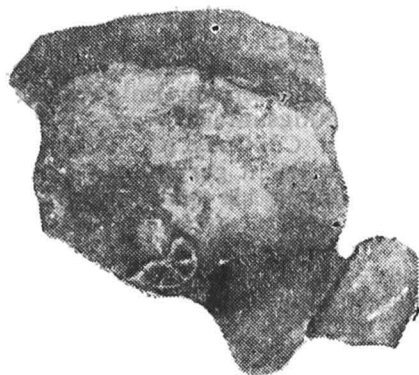

evului mediu, utilizînd avantajele geomorfologice oferite de pantele uşoare sudice ale grupului de înălţimi, constituite din şisturi cristaline şi numit Dealul Frangulea (493 m altitudine), ocolea greutatea căilor de comunicaţie în culoarul relativ strîmt al Mureşului dintre Cîmpuri-Surduc şi Valea Mare, respectiv Săvîrşin.

Intenţionăm ca în cursul anului viitor să continuăm cercetările la Bulci şi în presupusul burg de la Căpîlnaş şi să începem cercetări pe teren atît între Căpîlnaş şi Dobra, cît şi între Petriş pe Mureş şi Vaţa de Jos (jud. Hunedoara), în vederea depistării elementelor unei linii romane de întărituri, presupuse deocamdată ca ipoteză de lucru.

DIE ARCHÄOLOGISCHEN FORSCHUNGEN BEI BULCI UND UMGEBUNG

(Zusammenfassung)

Laut den bisherigen Beobachtungen gab es von Micia (Veşel, westlich der Stadt Deva) bis vor dem antiken Partiscum (heute die Stadt Szeged in der Volksrepublik Ungarn) — also bis zum Zusammenfluss des Mureş in der Tisa —, einen Handelsweg, den die Römer im Notfall auch zu militärischen Zwecken verwendeten.

Die Funde von Micia, Bulci, Aradul Nou, Sînicolaul Mare und Cenad, bestätigen die Hypothese bezüglich einer Existenz von Befestigungsanlagen entlang des Unterlaufes des Mureş-Flusses, zur Überwachung des erwähnten Handelsweges, der zur römischen Provinz Pannonia führte.

Die archäologischen Forschungen im Jahre 1977 hatten als Aufgabe: a) Die Fortführung der sistematischen Grabungen, die bei Bulci begonenn wurden, und b) weitere Geländeuntersuchungen zwecks Entdeckung von Spuren kleinerer Befestigungsanlagen (z.B. Beobachtungstürme usw.) im Unkreis der Grabungsstelle, oder einiger Teile des in diesem Landesgegend vermuteten *limes*.

Bei *Bulci*, in der „Cetate“ genannten Stelle, wurde ein Ruinenkomplex untersucht, der aus mehreren Perioden stammt und bis ins 13—14. Jahrhundert reicht. Die Forschungen förderten auch Reste einer Befestigung zu Tage, die auf Grund des archäologischen Fundgutes aus dem 10.—12. Jahrhundert stammen. Die Grabungen brachten auch Gegenstände römischer und dakischer Art zum Vorschein. Bemerkenswert sind u.a. die pischkotenförmigen Ziegelchen, die zur Auslegung der Bodendecke von Wohnungen dienen, ein römisches Tontöpfchen, anscheinend zur Aufbewahrung von Öl oder Parfüm benützt, sowie römische scheibengedrehte Tonbruchstücke, die sonst in den *castra* gefunden wurden. Zusammen mit der römischen Keramik kamen auch einige Fragmente dakischer Töpferware hervor, die ins 2.—3. Jahrhundert eingestuft werden können.

Die Geländeuntersuchungen bei *Săvirşin* auf dem „Cetate“ genannten Bergücken, führten zur Entdeckung einer Siedlung — miteinander von Natur aus bestehenden Befestigungsanlage — aus der klassischen Periode der dakischen Zivilisation.

Bei *Căpîlnaş* (Gemeinde Birchiş) wurde eine Anlage mit viereckigem Grundriss und leicht gerundeten Ecken gefunden. Ihrem Aussehn und Stellung im Gelände nach dürfte sie eher ein römisches *Burgus*, als eine Befestigung aus dem Mittelalter sein.

Für die Zukunft sollen die Forschungen am Unterlauf des Mureş-Flusses weiter ausgedehnt werden zur Klärung der bisher hypothetisch angenommenen römischen Befestigungslinie.

THE ARCHAEOLOGICAL RESEARCHES FROM BULCI AND THE SURROUNDINGS

(Summary)

According to the latest observations, from Micia (Veţel, in the west of the town Deva) and to the ancient Partiscum (today the town Szeged in Hungary), namely as far as the confluence of the rivers Mureş and Tisa, there existed a commercial road and in case of necessity military, too, that the Romans used.

The discoveries from Micia, Bulci, Aradul Nou, Sînicolaul Mare and Cenad confirm the hypothesis of the existance of a fortification system for the supervision of the road mentioned before, a road that led to the Roman province, Pannonia.

The researches from 1977 polarized round two objectives:

a) The carrying on of the systematic diggings began at Bulci (com. Bata, district Arad) and

b) The carrying on of the researches in the field in the wider perimeter of the digging place, in order to discover some fortification elements of smaller sides (possible watch and signal towers, burghs) and some parts of *limes* presumed to exist in that corner of the country.

In the place „fortress“ from Bulci, it was examined a complex of ruins dated from different periods of the feudalism until the XIII.th—XIV.th centuries.

Due to the diggings there were discovered materials of Roman and Dacian style. There are remarked bricks for the floor with a sweet biscuit shape, a Roman

jug probably used for oil or perfume, Roman ceramics fragments, brick-red coloured and yellow ochre, ceramics from Roman camps. In the context of the Roman ceramics, it appeared also some Dacian ceramics fragments that have a soapy enamel, fragments that date from the II.nd—III.nd centuries.

Due to the diggings in the field, at Săvîrşin, on the hill called „fortress“ there was discovered a naturally fortified Dacian settlement that presents a material from the classic period of Dacian civilization.

There was discovered at Căpilnaş (com. Birchiş) a fortification with a square plan and lightly rounded corners, that seems to be rather a burgh than a fortification from the feudal period, if we take into consideration its emplacement in the field as well as its aspect.

The future researches will be extended in the zone of the inferior valley of the Mureş river, in order to discover the elements of a Roman line of fortifications, presumed for the moment as a work hypothesis.

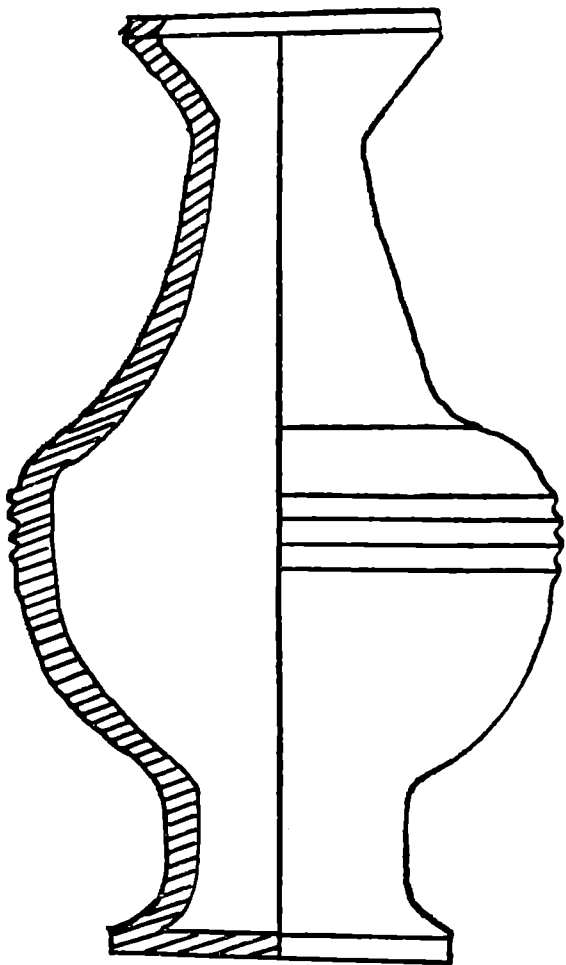

2. BULCI — Vas de epocă romană (sec. II—III).

<https://biblioteca-digitala.ro>

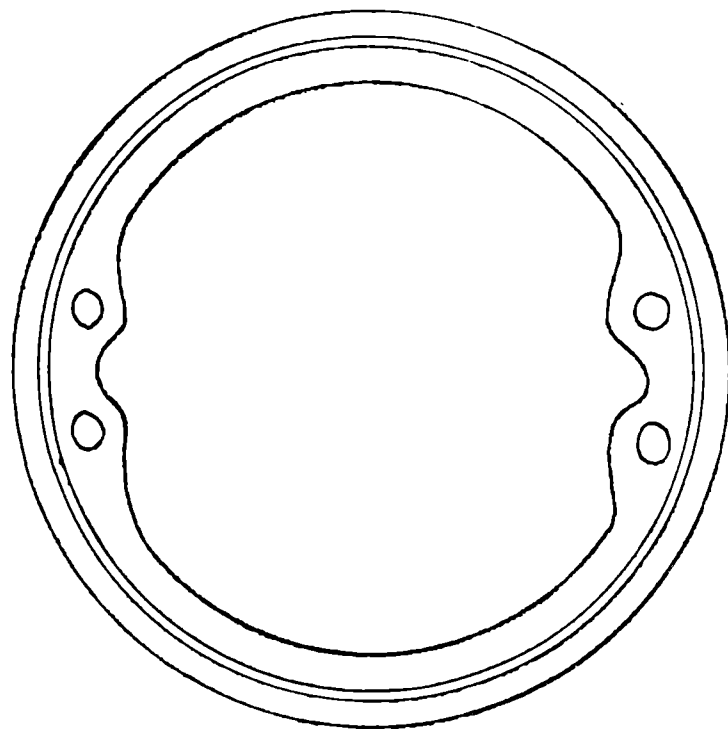
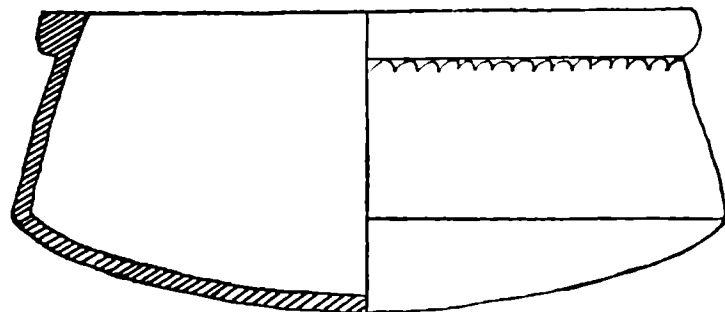

3. BULCI — Căldare de lut (sec. X—XI).

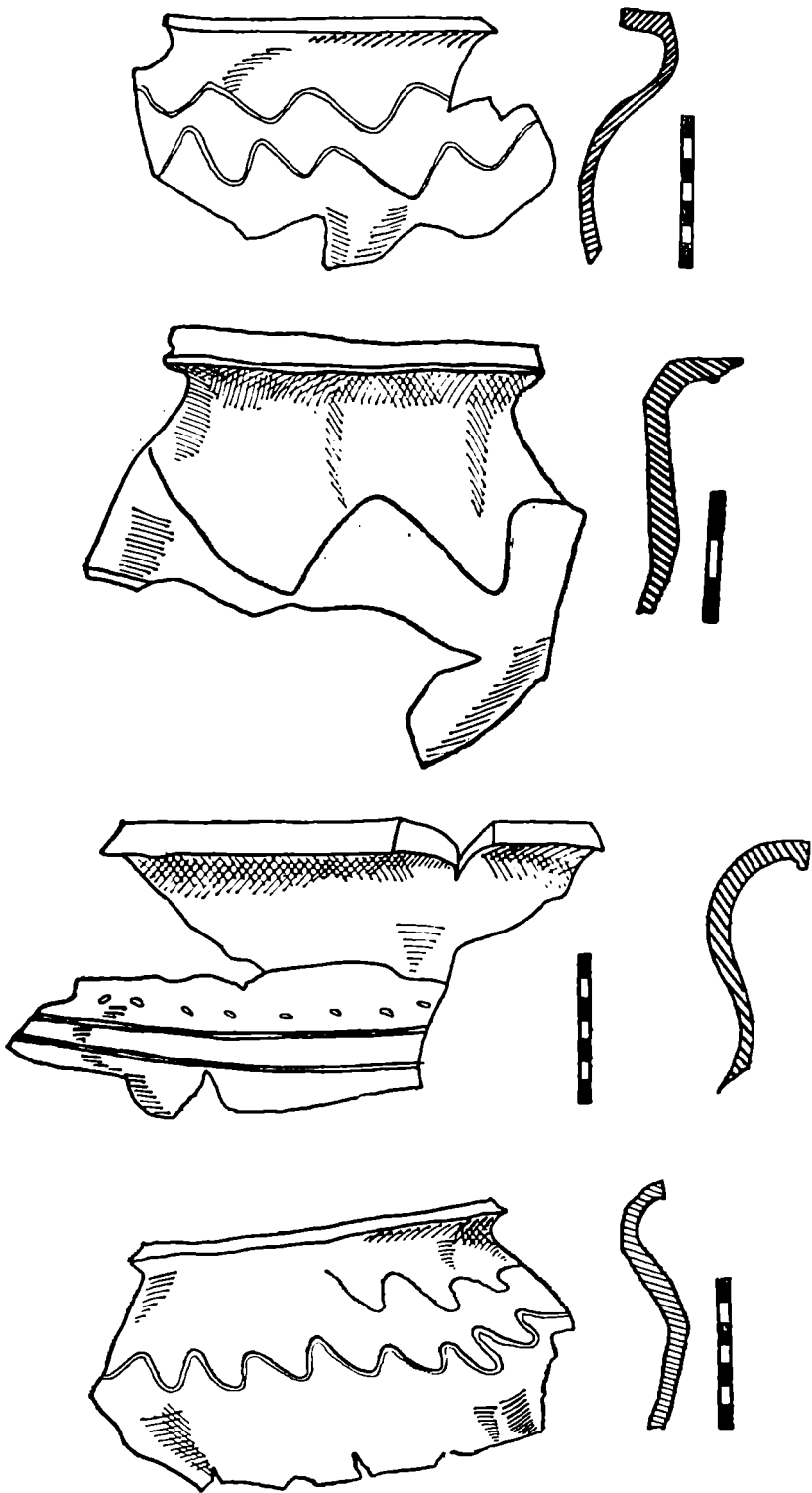

4. (a, b, c, d) — BULCI — Buze de vas (sec. XI—XII).

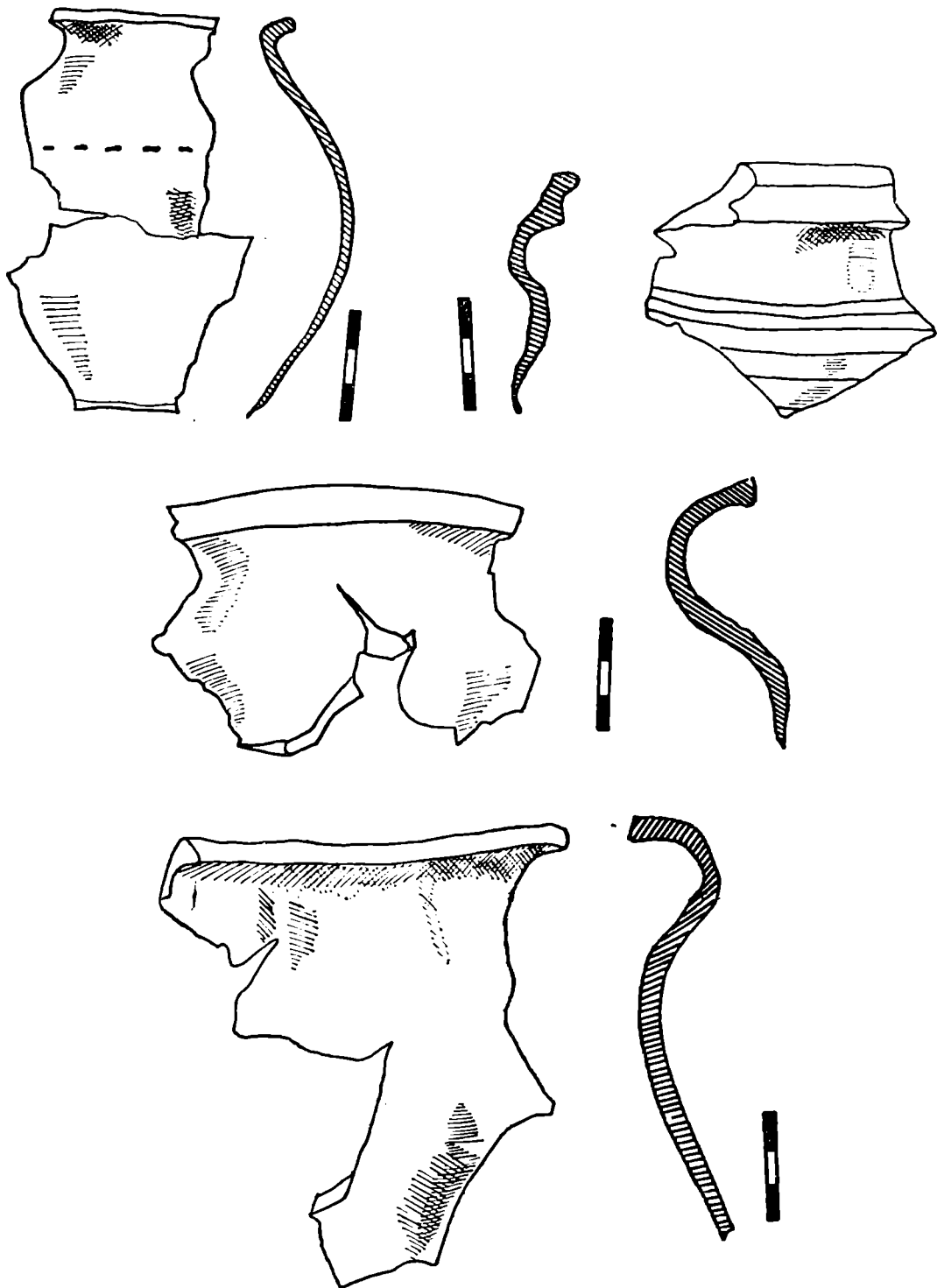

5. (a, b, c, d) — BULCI — Fragmente și buze de vas din secolele XI—XII.

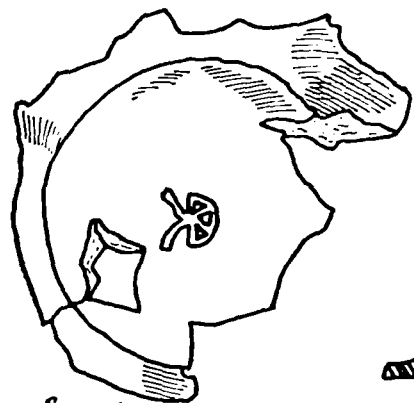

Scara 1:2

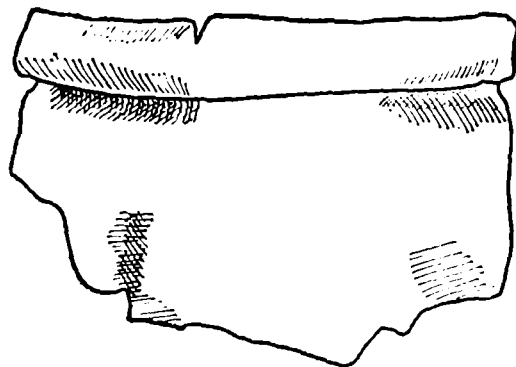
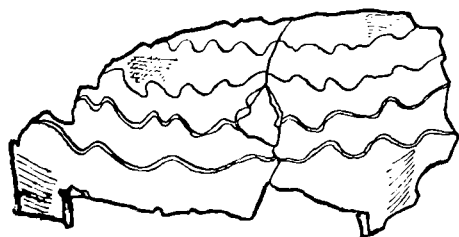
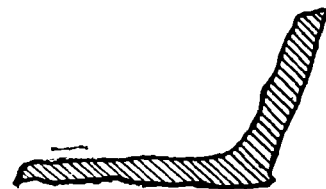
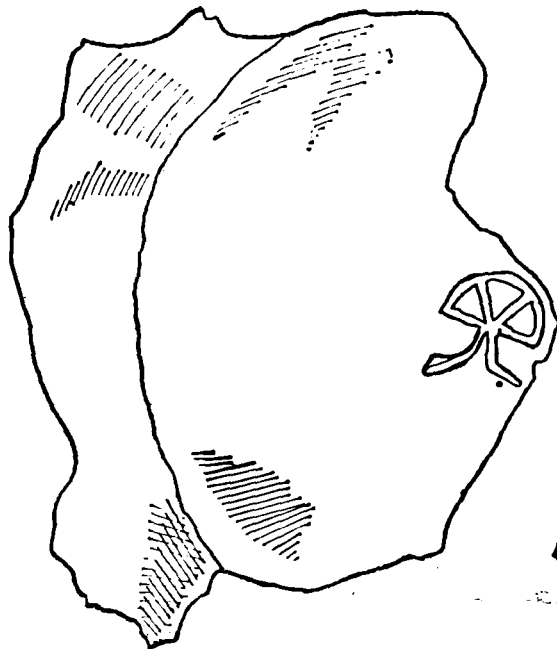

6. (a, b, c, d) — BULCI — Funduri de vas cu marcă de olar din secolele XI—XII (a, b); Fragmente ceramice din secolele X—XI (c, d).

DESCOPERIRI ARHEOLOGICE DIN SEC. V—VI e.n. DE LA BIHAREA

SEVER DUMITRAȘCU

În anul 1960 cercetătorul clujean M. Rusu a publicat cea mai întinsă și documentată cercetare privind cetatea de pământ de la Biharea, ajungând la următoarea considerație finală: „În concluzie se poate afirma că începând din eneolitic (exceptând unele lacune care se datoresc mai degrabă lipsei de cercetări sistematice) așezările omenești continuă să se desfășoare pe teritoriul acestei comune aproape fără întreruperi până în epoca feudală”¹.

Săpăturile arheologice întreprinse în stațiunea arheologică de la Biharea între anii 1972—1978 au confirmat cele subliniate de M. Rusu în 1960 — continuitatea de locuire dacică, daco-romană și românească, dovedită de material arheologic concret descoperit în cetate și în așezarea întinsă din jurul cetății². Firesc, alături de comunitatea autohtonă în decursul secolelor s-au așezat și elemente celtice, germanice, slave, turcice și maghiare începând cu a doua jumătate a sec. XI e.n. Aceste pătrunderi și perindări de grupuri nou pătrunse în vestul României nu au putut schimba dezvoltarea locală, autohtonă a comunității din stațiunea arheologică Biharea. Abia târziu, în sec. XI statul feudal apostolic maghiar își începe cuceririle sale spre est și teritoriul județului Bihor devine comitat în noua formulă politică impusă de realitățile evului mediu.

În prezenta comunicare vom prezenta materialul arheologic datînd din sec. V—VI e.n. descoperit la Biharea în campania de săpături din vara anului 1977. Cercetările au fost executate în partea de stațiune de la nord de cetatea de apământ în punctul Grădina C.A.P. — Baraj dezvelindu-se complexe arheologice preistorice, dacice de epocă arhaică, celtice, dacice de epocă romană, românești din sec. VII—VIII și IX—XI e.n. În același loc (Suprafața A₁ și A₂) a apărut un nivel cu depuneri arheologice din sec. V—VI e.n. dezvelindu-se integral o locuință adîncită în pământ. Redăm mai jos datele tehnice asupra acestei construcții și inventarul ce a fost găsit în pământul negru (pe alocuri cenușos) scos din umplutura sa.

¹ M. Rusu, *Contribuții arheologice la istoricul cetății Biharea*, în A.I.I.C., III, 1960, p. 18—22.

² S. Dumitrașcu, L. Borcea, *Sondajul arheologic din iulie 1973 în cetatea de la Biharea*, în „Crisia”, IV, Oradea, 1974, p. 57—64; S. Dumitrașcu, *Raport asupra săpăturilor arheologice efectuate la Biharea în anul 1977*, comunicare prezentată la Conferința Națională de Arheologie, de la București din anul 1978.

A fost dezvelită o locuință de formă **patrulateră cu colțurile rotunjite** cu dimensiunile de $3,16 \times 2,92$ m și o grădină mai largă (la $0,50—0,75$ m) cu dimensiunile de $4,75 \times 4,50$ indicînd, foarte probabil strașinile acoperișului. Locuința se definește prin pata neagră de pămînt de umplutură, distinctă de pămîntul negru-maroniu din jur, la adîncimea de 0.41 m de la suprafața actuală de călcare, sub stratul vegetal și se adîncește pînă la $1,41—1,50$ m. Au putut fi prinse sigur gropile (urmele) stîlpilor de lemn din centrul locuinței, așezați la mijlocul laturei estice și respectiv vestice ale locuinței și a celor doi stîlpi dinspre sud, așezați în colțul de sud-est și respectiv de sud-vest a locuinței. Pe aceștia se sprijinea acoperișul în pantă al locuinței, în cazul în care întîmplarea a făcut să nu prindem urmele stîlpilor de lemn de pe latura de nord, care ar indica, eventual, un acoperiș în două ape. Pe latura de nord la $0,66—0,75$ m se conturează un prag de lut (laviță?) care pare a continua și pe latura de est (la $-0,78$ m). În colțul de sud-est, la $-1,48$ m, cuptorită în lutul virgin s-a conturat o groapă (groapă de provizii?). **Vatra de foc** nu s-a păstrat fiind deranjată anterior păstrîndu-se numai fragmente din ea pe latura de sud. Tot aici, între stîlpul din colț (groapa stîlpului) și locul vetrei? se conturează **intrarea**, printr-o prăbușire a malului, deci fără prag de lemn. **Vatra** de călcare a locuinței este netedă și nu au fost observate urme de lutuire.

Inventarul descoperit, răsîndit în întreg pămîntul de umplutură a locuinței constă dintr-o cantitate mare de **ceramică** și cîteva piese de **lut, piatră, os și fier**. Ceramica s-a păstrat fragmentar indicînd, probabil, ori o deranjare a locuinței înainte sau după părăsire sau mai degrabă în urma căderii sau scurgerii acestor fragmente ceramice de pe acoperiș sau din jurul locuinței. Locuințe asemănătoare (bordeie sau locuințe semiadîncite) au fost descoperite pe **Dealul Ciurel**³ (București), **Cîmpul Boja din cartierul Militari**⁴ (București), **Bucureștii Noi**⁵, **Cățelu Nou, Cîndești**⁶, **Bratei**⁷, **Dulceanca**⁸, **Sînmiclăuș**⁹ (j. Alba) și **Ipoțești**¹⁰.

³ S. Morintz, P. Roman, D. V. Rosetti, P. I. Panait, Gh. Cantacuzino, *Săpăturile arheologice din București*, „Mat. Arh.”, VIII, 1962, p. 761—767.

⁴ Vl. Zirra, Gh. Cazimir, *Unele rezultate ale săpăturilor arheologice de pe Cîmpul Boja din cartierul Militari*, în „Cercetări arheologice în București”, I, 1963, p. 49—72.

⁵ M. Constantiniu, P. I. Panait, *Săpăturile de la Bucureștii Noi 1960*, în „Cercetări arheologice în București”, I, 1963, p. 77—104.

⁶ V. Teodorescu, *Despre cultura Ipoțești-Cîndești în lumina cercetărilor arheologice din nord-estul Munteniei* (reg. Ploiești), în „S.C.I.V.”, 15, 4, 1964, p. 485—499.

⁷ I. Nestor, E. Zaharia, *Raport preliminar despre săpăturile de la Bratei, j. Sibiu (1959—1972)*, în „Mat. Arh.”, X, 1973, p. 191—201, p. 191.

⁸ S. Dolinescu-Ferche, *Așezări din secolele III și VI e.n. în sud-vestul Munteniei. Cercetările de la Dulceanca*, Buc., 1974, p. 63—98.

⁹ Gh. Anghel, M. Blăjan, *Săpăturile arheologice de la Sînmiclăuș (com. Sona, județul Alba)*, 1974, în „Apulum”, XV, 1977, p. 288—297.

¹⁰ P. Roman, S. Ferche, *Cercetările de la Ipoțești (j. Olt)* (Observații asupra culturii materiale autohtone din secolul al VI-lea e.n. în Muntenia) în „S.C.I.V.”, 29, 1, Buc., 1978, p. 73—93.

Inventarul descoperit constă dintr-o cantitate mare de **ceramică** lucrată la roată rapidă, din pastă **cenușie, cenușie-negricioasă și negricioasă** cu aspect **zgrunțuros**.

Descrierea statistică a materialului ceramic descoperit ne indică poziția și structura sau natura sa cultural-istorică: 96% din întreaga cantitate de olărie (reprezentată prin fragmente de pereți, buze funduri) este lucrată la roata rapidă și numai 4% cu mâna. Din ceramica lucrată la roata rapidă (96%), din pastă aleasă degresată cu nisip cu aspect zgrunțuros-cimentos 31% este de culoare **cenușie**, 57% de culoare **cenușie-negricioasă**, 7% de culoare **negricioasă** sau **neagră** și 5% de culoare **cărămizie**. Evident între aceste categorii nu este o distincție absolută deoarece multe fragmente cenușii au pete negricioase și invers. Procentajul arată totuși structura cantitativă a celor patru specii de ceramică lucrată la roata rapidă. Dintre forme amintim **oale fără torți** (\varnothing gurii 18,3 cm) de dimensiuni mari, **oale-borcan** (\varnothing gurii 14,5 cm) și **borcane** mai mici (\varnothing gurii 9,5—11 cm). Vasele nu sînt ornamentate cu motive speciale. În absolută majoritate această categorie ceramică are **coaste** în interior în urma modelării, **caneluri** în exterior, mai ales pe gît și umeri. Fundurile sînt **tăiate** cu sfoara de pe masa olarului și au imprimate pe ele cercuri și ovale dese, concentrice și **umbouri** în interior. Buzele sînt rotunjite, fațetate, uneori drepte, îngroșate sau teșite cu șanțuri de modelare pe muchie. Cîteva fragmente au imprimate **striuri** fine pe tot corpul vaselor (ce pot fi datorate și modelării) și **benzi de linii simple și în val sau linii în val**.

Cele cîteva fragmente lucrate cu mâna de la 3—4 oale scunde-bombate (una de mari dimensiuni \varnothing gurii 25 cm) reprezintă categoria ceramicii modelate cu mâna. Pasta este de culoare negricioasă-pămîntoasă degresată cu pietriș și cioburi pisate. Buzele sînt ușor evazate cu muchia neuniformă. De la un vâs provine un fragment de buză ornamentată cu **alveole**.

Nu a fost descoperit nici un fragment ceramic stampat nici în locuință și nici în așezare, pînă în prezent.

Restul inventarului constă din trei **prîsnele** bitronconice de lut (unul păstrat fragmentar), un **prîsnel (măciucă?)** quasi-cilindrică din piatră, un **mîner de os** de la un instrument ce nu s-a păstrat și patru piese de fier — o bucată mare de fier și zgură, un vîrf de fier (de săgeată) (L — 6 cm; l — 0,9 cm), o balama? de fier (de la o toartă de recipient, cazan, vadră?) și un fragment de cui de fier.

Cea mai importantă piesă este un **pieptene de os cu dinți bilaterali** (și două fragmente de la un pieptene de os și o altă pie de os) care asigură datarea locuinței în sec. V—VI e.n. cu precădere în sec. VI e.n. Un astfel de pieptene a fost descoperit într-o locuință dezvelită pe Cîmpul lui Boja din cartierul Militari din București în asociere cu o **fibulă bizantină** (cu piciorul înfășurat pe dedesubt) datînd din sec. VI e.n. de tipul Histria — Suuk — Su¹¹.

¹¹ Vl. Zirra, Gh. Cazimir, *op. cit.*, 59—60, Fig. 17/3.

Prin natura sa (**locuința, ceramica, inventarul neceramic**) cultura materială descoperită în stațiunea arheologică Biharea datînd din sec. V—VI e.n. se înscrie în aria cultural-istorică a vestigiilor de tipul **Ipoțești—Ciurel—Cîndești—Bratei—Costișa—Botoșana**. Pentru atribuirea etnică a așezării din sec. V—VI e.n. de la Biharea ne stă la îndemîină **ceramica lucrată la roata rapidă** din pastă cu nisip și aspect zgrunțuros de culoare ceșie și negricioasă.

Această **ceramică** a fost atribuită încă din anul 1962 de S. Morintz și P. Roman populației **daco-romane** avînd o importanță deosebită deoarece „a păstrat evidente tradiții provincial-romane”¹². Numai peste un an Vl. Zirra considera că „Factura generală a acestei categorii atît ca formă cît și ca tehnică este foarte apropiată de produsele olării de uz comun, romane tîrzii și bizantine”¹³. La aceeași dată cercetătoarea M. Constantinu constata că „Toată olăria (de tip Ipoțești—Ciurel—Cîndești n.a.) lucrată la roată arată o puternică influență romano-bizantină, în care poate singurul lucru specific, îl constituie calitatea materiei prime din care a fost lucrată. Ca forme și decor se pot observa unele analogii cu ceramica cenușie și roșie de la Morești, datată acolo în sec. VI e.n.”.

Cercetătorul ploieștean V. Teodorescu, autorul unei valooase prime lucrări monografice asupra culturii Ipoțești—Cîndești observa importanța acestei categorii ceramice pentru cercetarea istoriei sec. V—VI e.n.: „Ceramica lucrată la roata rapidă vădește că populația care a creat-o nu poate fi decît populația băștinașă daco-romană descendente celei care și cea care a păstrat un strîns contact permanent (din secolul al III-lea pînă în secolul al VI-lea inclusiv) cu civilizația dunăreană romană și apoi bizantină”¹⁴. Același cercetător atrăgea atenția în 1964 că în complexele culturale Ipoțești—Cîndești lipsește ceramica cenușie fină.

La Bratei, Ion Nestor și E. Zaharia au descoperit de asemenea, cele două tipuri de olărie autohtonă ce-și găsesc bune analogii și la Biharea: „oala cu umerii proeminenți (forma romană)” și „cea cu umerii lăsați și gîtul înalt (caracteristică perioadei romano-bizantine)”¹⁵.

După părerea noastră, datorită faptului că în așezarea de la Biharea nu a fost descoperită **ceramică stampată** pînă în prezent, conduce în mod real spre excluderea posibilității atribuirii descoperirilor de aici unei **populații gepidice**. În același timp **lipsa** din locuința de sec. V—VI e.n. și din acest nivel de cultură a unei mai mari cantități de ceramică lucrată cu mîna folosind cu precădere cioburi pisate cît și a **tăvițelor** de lut și altor elemente de cultură materială specifice neromanicilor ne obligă să admitem la Biharea existența unui nivel de cultură

¹² S. Morintz, P. Roman, *op. cit.*, p. 767, n. 1.

¹³ Vl. Zirra, Gh. Cazimir, *op. cit.*, p. 60.

¹⁴ V. Teodorescu, *op. cit.*, p. 497—498; cf. L. Bârzu, *Continuitatea populației autohtone în Transilvania în secolele IV—V* (Cimitirul 1 de la Bratei), Buc., 1973, pl. VI, VII, VIII, IX.

¹⁵ I. Nestor, E. Zaharia, *op. cit.*, p. 192.

materială **autohtonă daco-romanică** cum bine sublinia S. Dolinescu Ferche cu privire la situația similară din sec. V—VII e.n. din Muntenia¹⁶, dinainte de contactul cu slavii. Încă cu ani în urmă s-a observat de Vl. Zirra și alți cercetători că sinteza culturală de tip Ciurel—adică Ipotești—Cîndești se situează și într-o perioadă anterioară venirii slavilor¹⁷. V. Teodorescu¹⁸ și mai recent P. Roman și S. Ferche¹⁹ au observat că cea mai timpurie etapă a culturii autohtone daco-romane (numită și Ipotești—Cîndești) este anterioară contactului populației romane cu slavii. Acestui orizont cultural autohton daco-roman, de dinaintea contactului cu slavii îi aparține și descoperirea de la **Biharea** pe care noi o atribuim populației daco-romane, vechi românești, din această stațiune din Crișana. Evident ea este o cultură romană cu caracter rural după cum bine și-au dat seama toți cercetătorii onești ai acestei perioade²⁰. În acest sens atragem atenția asupra unei descoperiri arheologice publicate de H. Daicoviciu și N. Vlăsa de la **Baciu**, lângă Cluj, unde într-un cimitir de incinerare autohton datînd din sec. IV e.n. s-a descoperit ceramică neagră zgrunțuroasă lucrată la roată rapidă, continuînd ceramica provincială romană: „De certă **tradiție romană** sînt urnele din mormintele 1 și 2; cea dintîi are o analogie destul de bună în vasul descoperit în mormîntul de pe Str. 30 Decembrie (din Cluj) iar ornamentarea cu roțițe dințată de pe celălalt se întîlnește în epoca romană, de exemplu la **Obreja** și la **Noșlac** (aici chiar pe cioburi de culoare neagră)”²¹.

Păstrarea și perpetuarea tehnologiei arderii ceramicii negre zgrunțuroasă de factură romană provincială atestată în centrele urbane și rurale ale Daciei romane și postromane (fosta provincie) au fost dovedite concret arheologic și în descoperirile dacilor liberi din Crișana — dintre care amintim aici **Medieșul Aurit** — datate în sec. II—IV e.n. unde a pătruns tehnologia romană provincială a arderii ceramicii. Prin descoperirea de la Biharea din anul 1977 avem dovada concretă că această teh-

¹⁶ S. Dolinescu-Ferche, *op. cit.*, p. 126, „Identificată astăzi prin așezări pe întreg teritoriul Munteniei, cultura materială din secolele VI—VII e.n. (probabil de la sfîrșitul secolului al V-lea e.n.) este cunoscută în literatura de specialitate sub denumirile de cultura Ciurel, Ipotești-Ciurel-Cîndești sau Ipotești-Cîndești. Noi vom renunța la această nomenclatură, care se bazează pe numele unora dintre primele localități cercetate intens, nomenclatură proprie unei terminologii preistorice, și vom denumi-o după caracterul ei clar roman *cultura romană din sec. V—VII e.n.* de pe teritoriul Munteniei, individualizată față de componența alogenă slavă și care s-a format înainte de instalarea slavilor pe acest teritoriu și a fuzionat mai intens sau mai puțin cu aceasta”.

¹⁷ V. Leahu, *Raport asupra săpăturilor arheologice efectuate în 1960 la Cățelu Nou*, în „Cercetări arheologice în București”, I, 1963, p. 43.

¹⁸ V. Teodorescu, *op. cit.*, p. 492—497.

¹⁹ P. Roman, S. Ferche, *op. cit.*, p. 89—90.

²⁰ *Ibidem*, p. 90.

²¹ H. Daicoviciu, N. Vlăsa, *Considerații privind unele descoperiri arheologice din zona Cluj-Napoca*, în „Acta M.N.”, XI, 1974, p. 5—18, fig. 5, 6, 7.

nologie a ceramicii aparținând populației autohtone se menține și în sec. V—VI e.n. devenind cultura materială caracteristică populației daco-romanice sau vechi românești dinaintea pătrunderii slavilor pe teritoriul Daciei — acum Daco-Romaniei. La Biharea, după opinia noastră, datorită faptului că lipsește în descoperirea amintită și în această parte de stațiune „Ceramica lucrată la roată rapidă reprezentată de categoria fină lustruită, arsă cenușiu sau negru, uneori cu un decor stampilat, caracteristic gepizilor”²² după caracterizarea ce i-a făcut-o I. Nestor, ci numai **ceramica neagră zgrunțuroasă** lucrată la roată rapidă, ea nu poate fi atribuită decât populației daco-romanice dinaintea contactului cu slavii și este în același timp o dovadă peremptorie nu numai a continuității autohtone în Crișana ci și a sincronismului evoluției și formării poporului român unitar pe teritoriul vechii Dacii²³, deci și în **Crișana**.

În încheierea acestei comunicări am vrea să amintim că ceramica romanică, daco-romanică a fost descoperită pentru prima dată pe teritoriul Munteniei, în jurul Bucureștilor, în 1932 de arheologul D. V. Rosetti²⁴. Ceea ce este important este „Faptul însă că tot atunci așezările au fost atribuite populației localnice și nu „năvălitorilor“ cea ce a însemnat la vremea sa prima dovadă materială oferită istoriei pentru a susține că populația autohtone daco-romanică de la nordul Dunării a continuat să trăiască în locurile de baștină”²⁵. Toate aceste analogii ne obligă ca pînă la dovada contrarie să atribuim descoperirea de la Biharea populației romanice, autohtone, locale, din sec. V—VI e.n.

În ce ne privește ne-am străduit să aducem în atenția cercetătorilor elementele de cultură materială din sec. V—VI e.n. de la Biharea, în care noi vedem datorită și studiilor anterioare citate o prezență concretă a populației locale în Crișana sec. V—VI dinainte de pătrunderea și convingerea cu slavii.

²² I. Nestor, E. Zaharia, *op. cit.*, p. 199; cf. și D. Popescu, *Cimitirul gepid de la Morești*, în „In memoriam Constantini Daicoviciu”, Cluj, 1974, p. 329—331; idem, *Das gepidische Gräberfeld von Morești*, în „Dacia”, XVIII, 1974, p. 195—220; D. Csallány, *Archäologische Denkmäler der Gepiden im Mitteldonaubecken* (454—569 u.Z.) Bdp., 1961, *passim*.

²³ M. Rusu, *Note asupra relațiilor culturale dintre slavi și populația romanică din Transilvania (sec. VI—X)*, în „Apulum”, IX, 1971, p. 714—724; C. Daicoviciu, *Die dako-römische Kontinuität nach der Aufgabe Dakiens*, în „Römer in Rumänien”, (Köln, 1969), p. 76—78; I. I. Rusu, în „Era Socialistă”, LVIII, 6, martie, 1978, p. 30—36; cf. N. Zaharia, Em. Zaharia, F. Aprotosoiaie, *Sondașul din așezarea de la Drăgușeni „La ocoale”, j. Botoșani (1968)*, în „Mat. Arh.”, X, 1973, p. 163, fig. 8/1, 4, 5, 10.

²⁴ D. V. Rosetti, *Așezări și locuințe preistorice în preajma Bucureștilor*, Buc., 1932, p. 15; idem, *Siedlungen der kaiserzeit und der Völker wanderungszeit bei Bukarest*, în „Germania”, XVIII, 1934, p. 211 și urm.

²⁵ M. Constantiniu, *Elemente romano-bizantine în cultura materială a populației autohtone din partea centrală a Munteniei în sec. VI—VII e.n.*, în „S.C.I.V.”, 17, 4, 1966, p. 40; cf. M. Turcu, *Mărturii arheologice privind continuitatea populației autohtone pe teritoriul Bucureștilor*, în „Revista Muzeelor și Monumentelor”, 10, 1977, p. 46—49.

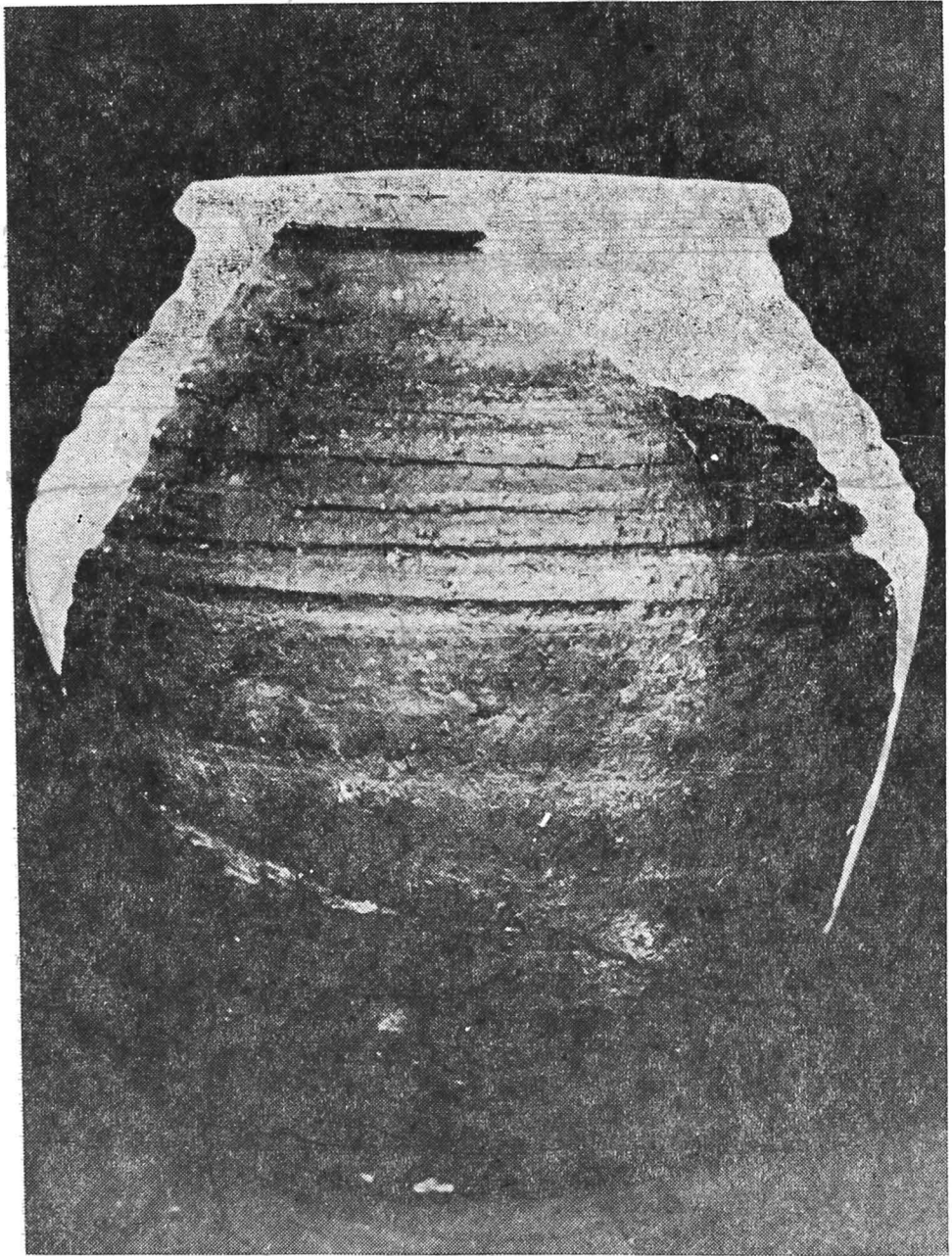

1. Biharea — Vas borcan lucrat la roată din pastă zgrunțuroasă de culoare neagră-cenușie ornamentat cu caneluri (col. Muzeului „Țării Crișurilor“ Oradea.)

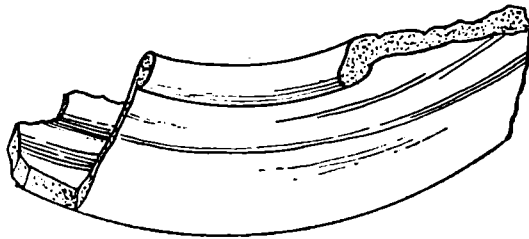
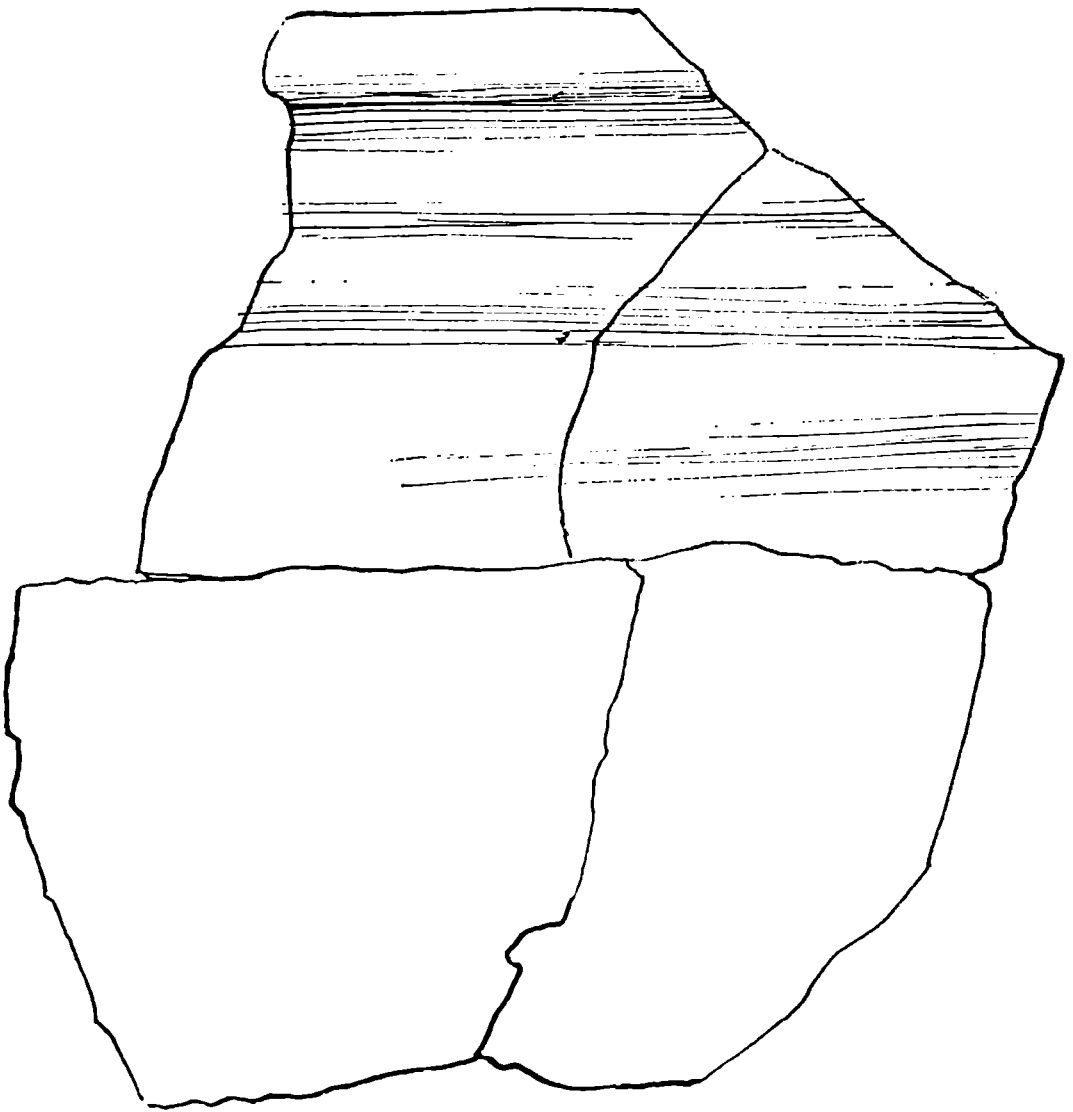

2. Biharea — Piepteni de os (col. Muzeului „Țării Crișurilor“ Oradea. Inv. nr. 10022; 10023).

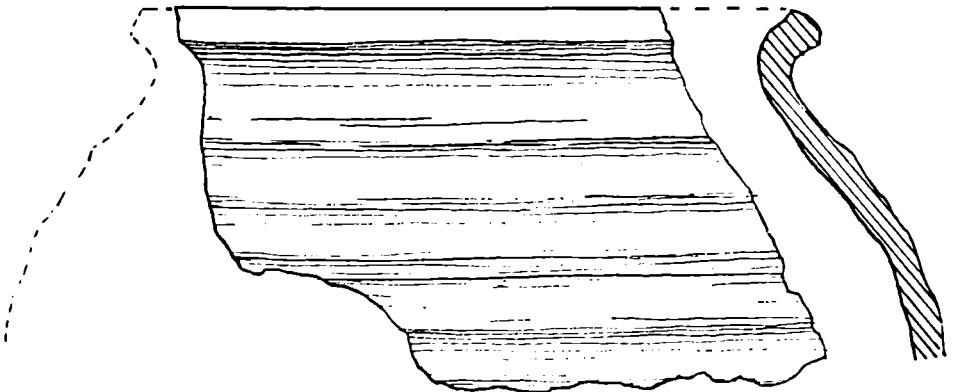
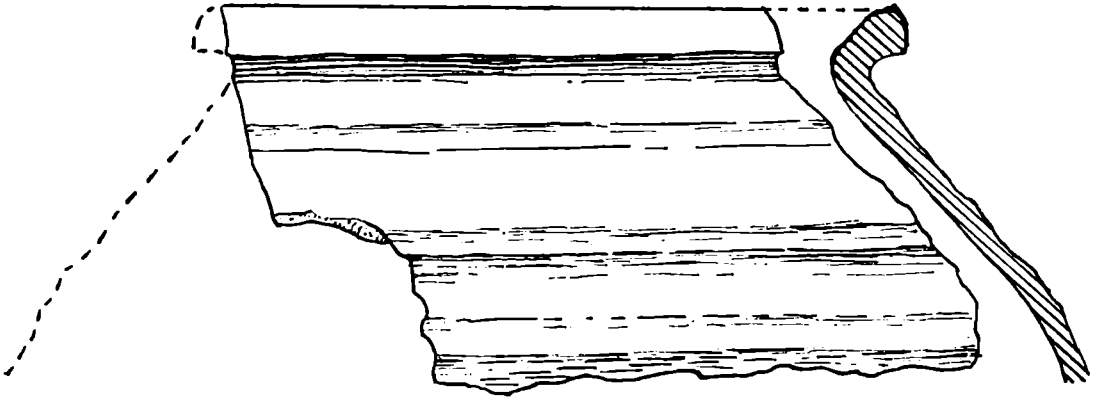
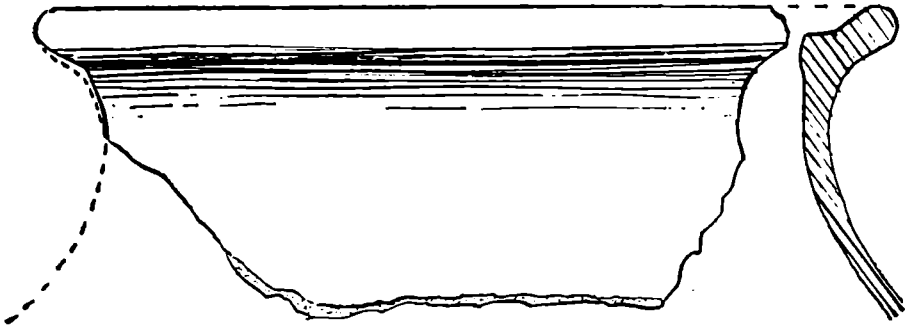

3. Biharea — Ceramică neagră zgruntoasă lucrată la roata rapidă (tipul roman).
Col. Muzeului „Țării Crișurilor“ Oradea inv. 10030 (a, b, c).

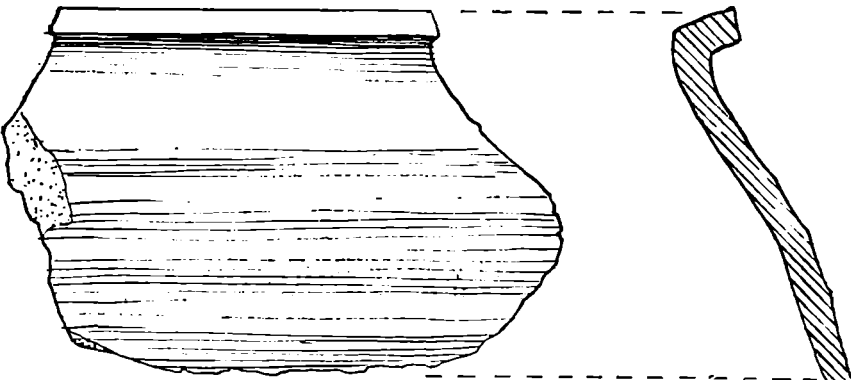
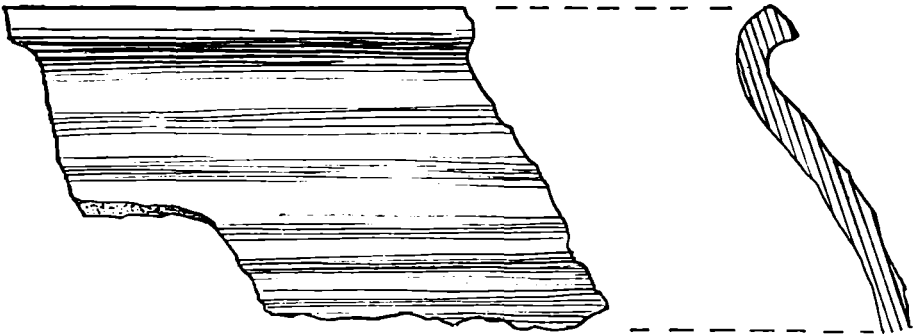
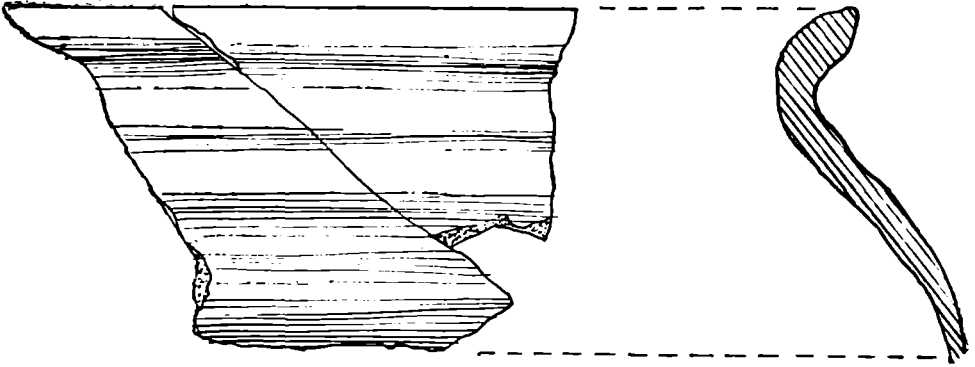
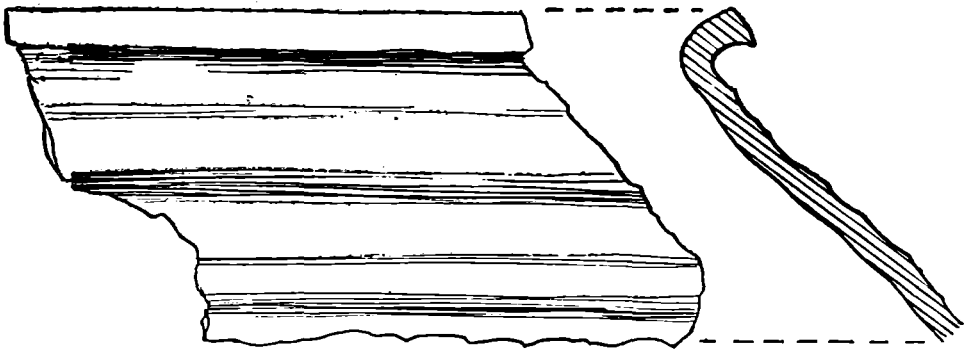

4. Biharea — Ceramică (oale-borcan) cenușie și negricioasă lucrată la roata rapidă (de tip roman). Col. Muzeului „Țării Crișurilor“ Oradea, inv. nr. 10030.

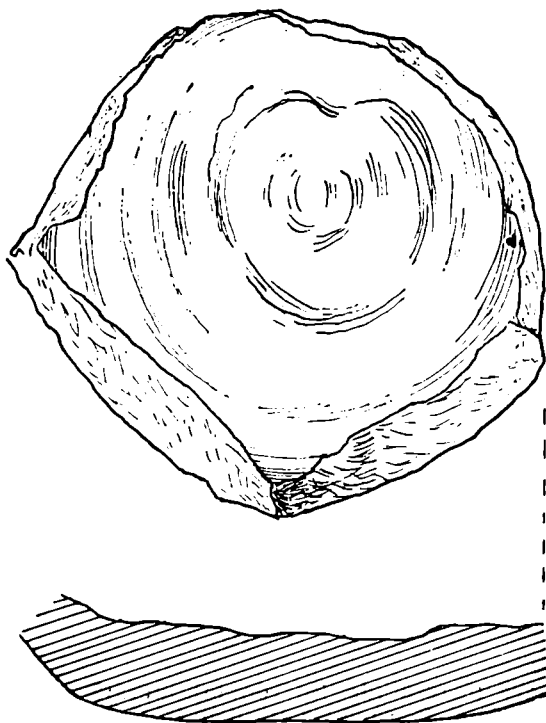
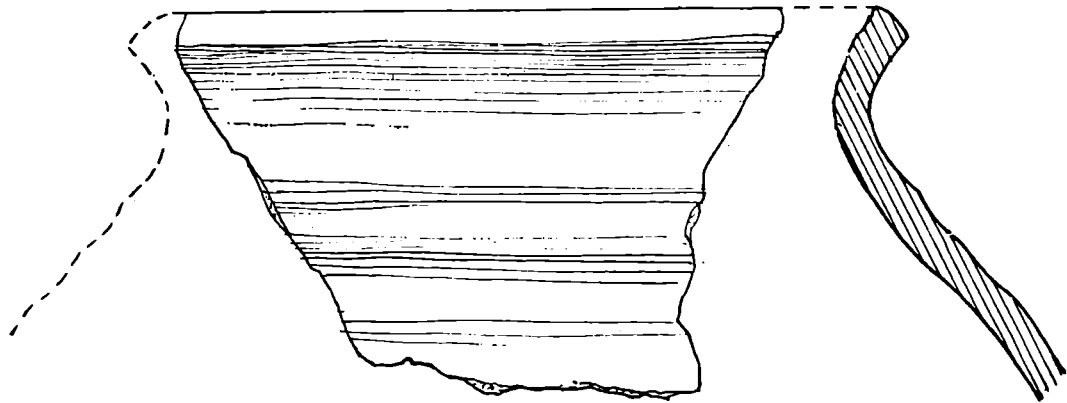

5. Biharea — Ceramică cenușie negricioasă lucrată cu roata rapidă (a) și fund de vas cu umbo (col. Muzeului „Țării Crișurilor“ Oradea, inv. 10030 și 10031).

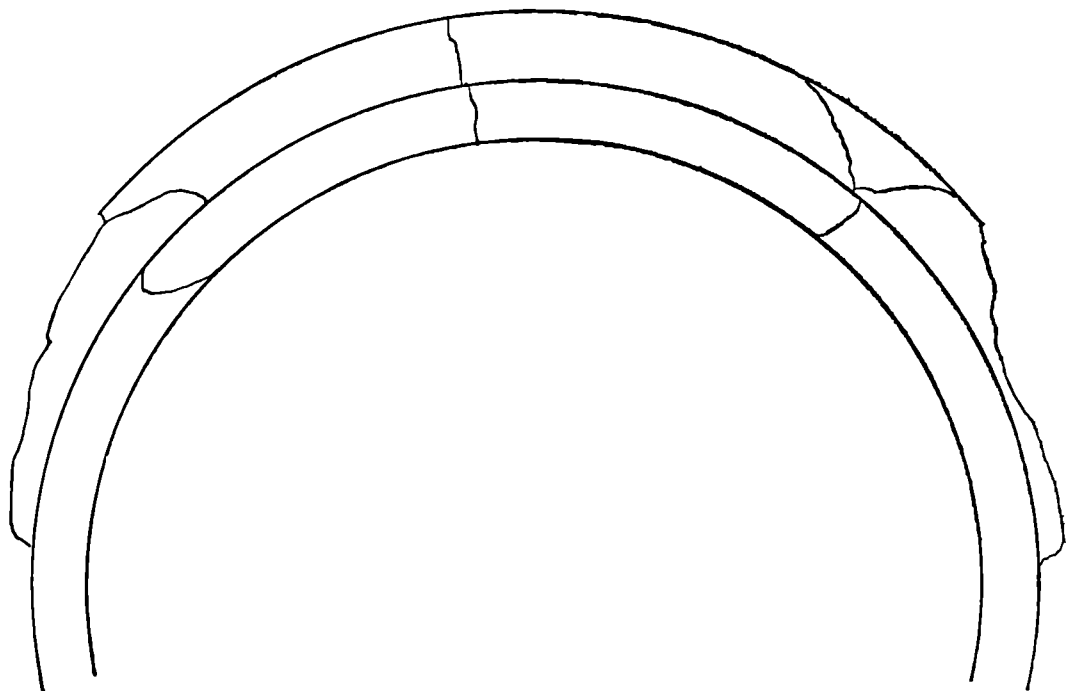
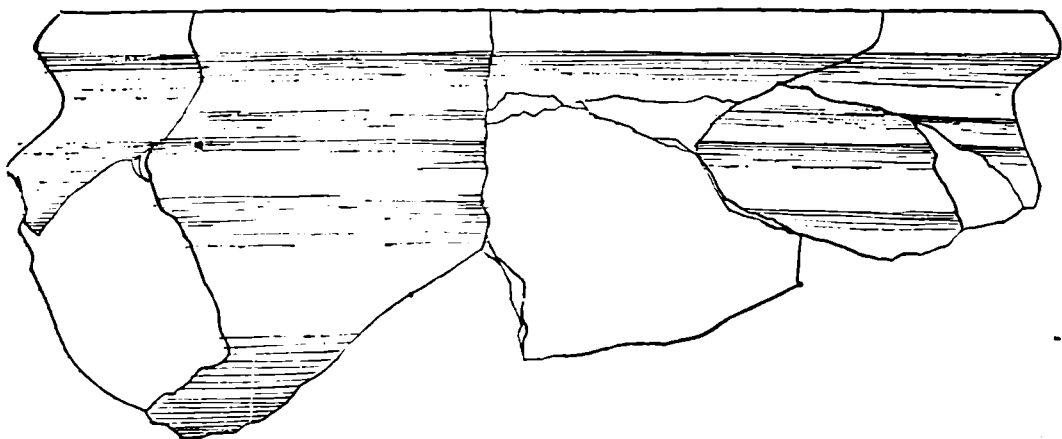

6. Biharea — Oală de culoare neagră (de tip roman) lucrată la roata rapidă (col. Muzeului „Țării Crișurilor“ Oradea, inv. 10030.

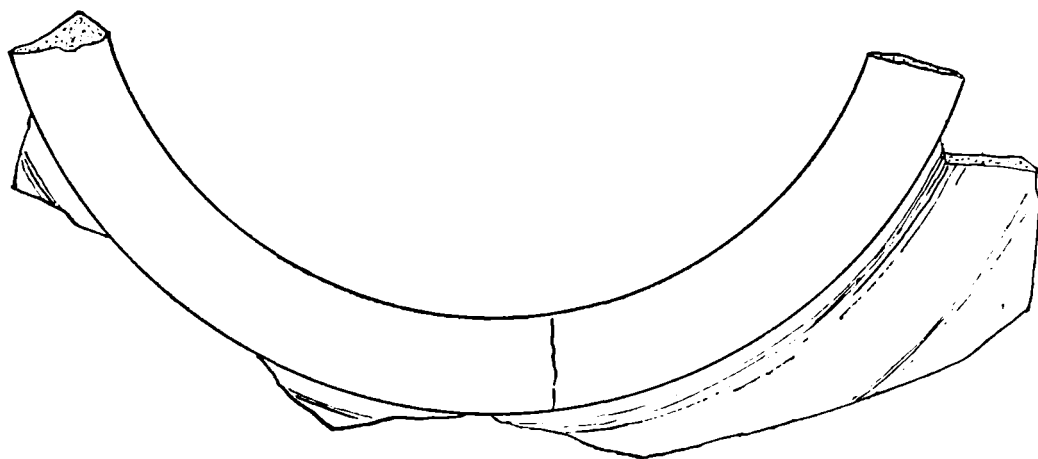
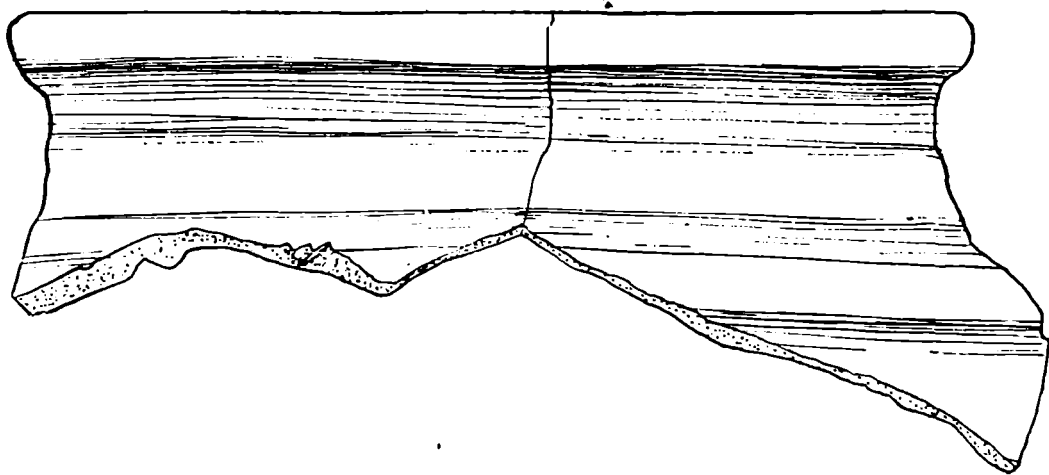

7. Biharea — Oală cenușie-negricioasă (tipul bizantin) lucrată cu roata rapidă (col. Muzeului „Țării Crișurilor“ Oradea) Inv. 10030.

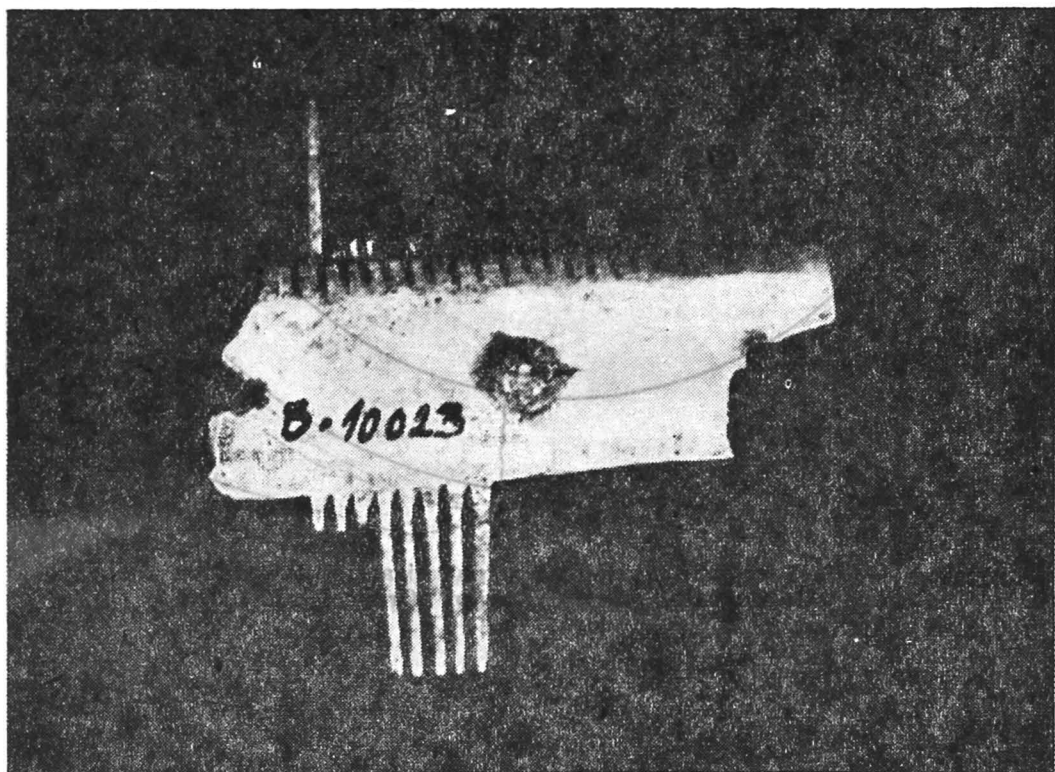
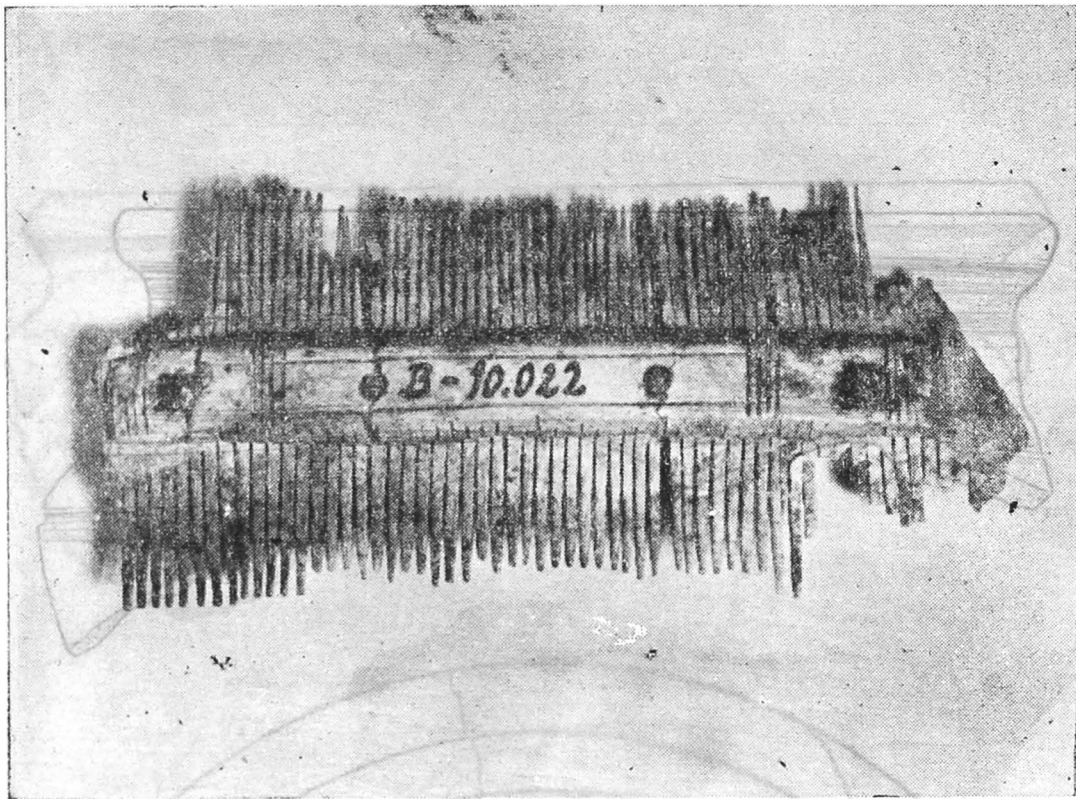

8. — Biharea — Ceramică cenușie cu pete negricioase — lucrată la roata rapidă
(col. Muzeului „Țării Crișurilor“ Oradea) inv. 10030.

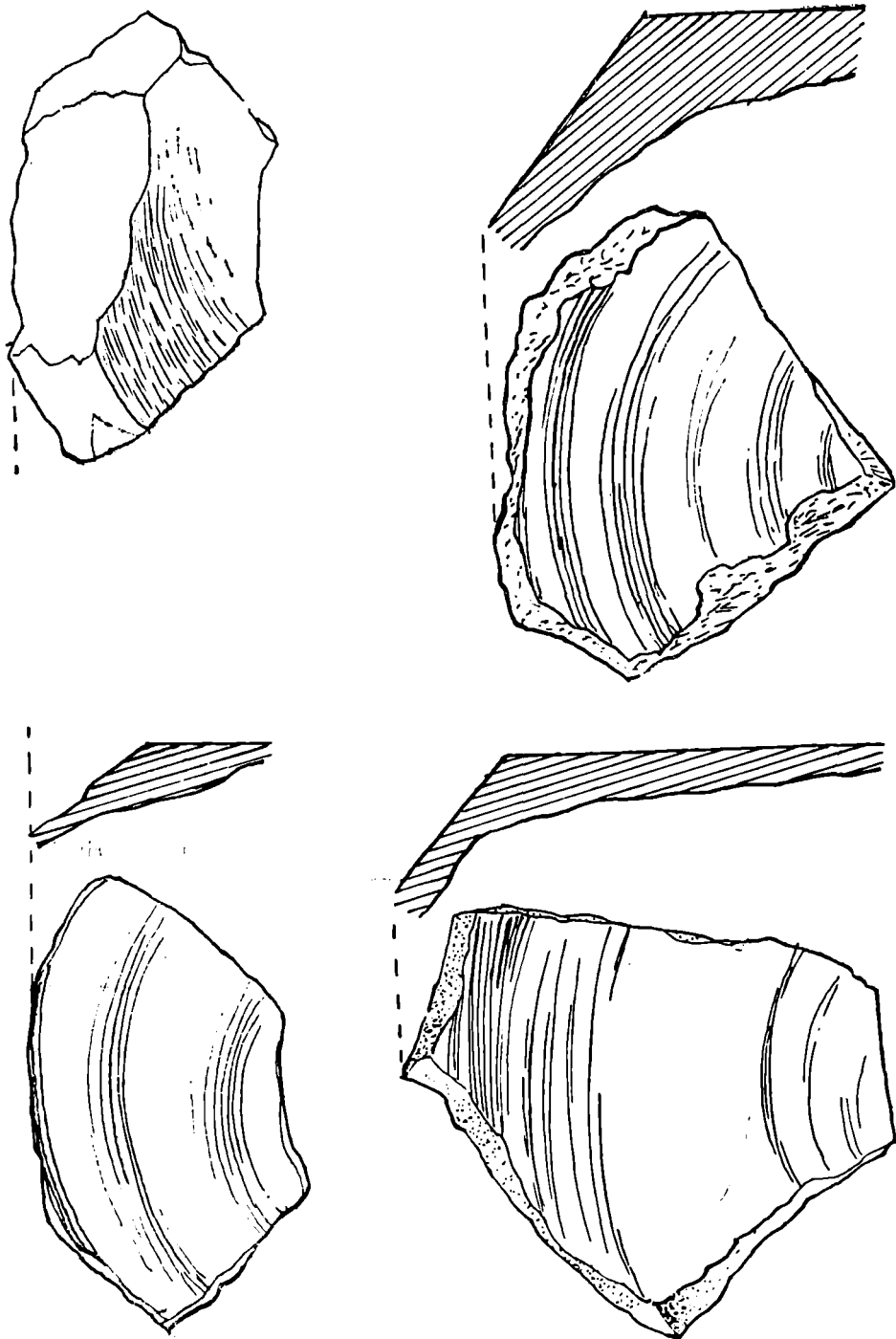

9. Biharea — Funduri de vase cu „coaste“ (caneluri tehnologice) în interior de pe urma lucrării cu roata rapidă (a, b, c). Fund de vas (c); exterior cu unele desprinderi cu sfoara de pe roata olarului (d). (Col. Muzeului „Țării Crișurilor“ Oradea). Inv. 10031 (a, c — ceramică cenușie zgrunțuroasă; b — ceramică neagră zgrunțuroasă).

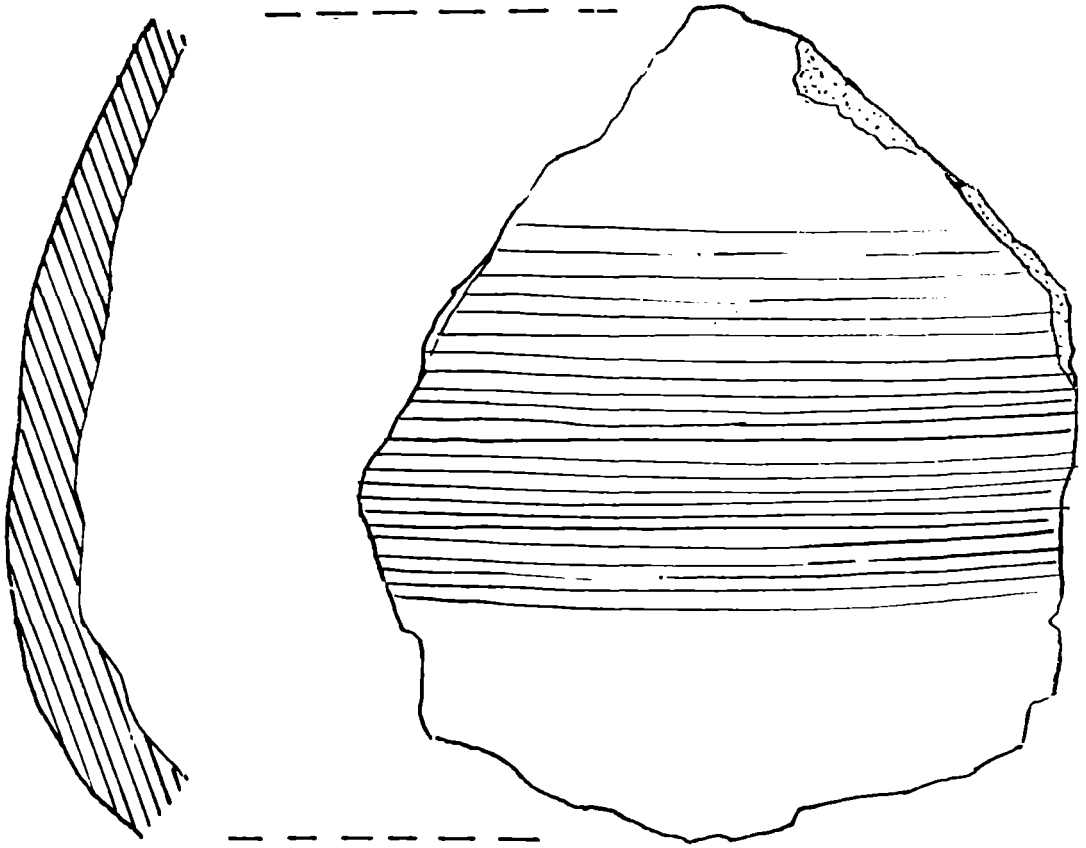

10. Biharea — Vas-borcan lucrat cu roata rapidă și ornamentat cu striuri (col. Muzeului „Țării Crișurilor“ Oradea). Inv. 10.027.

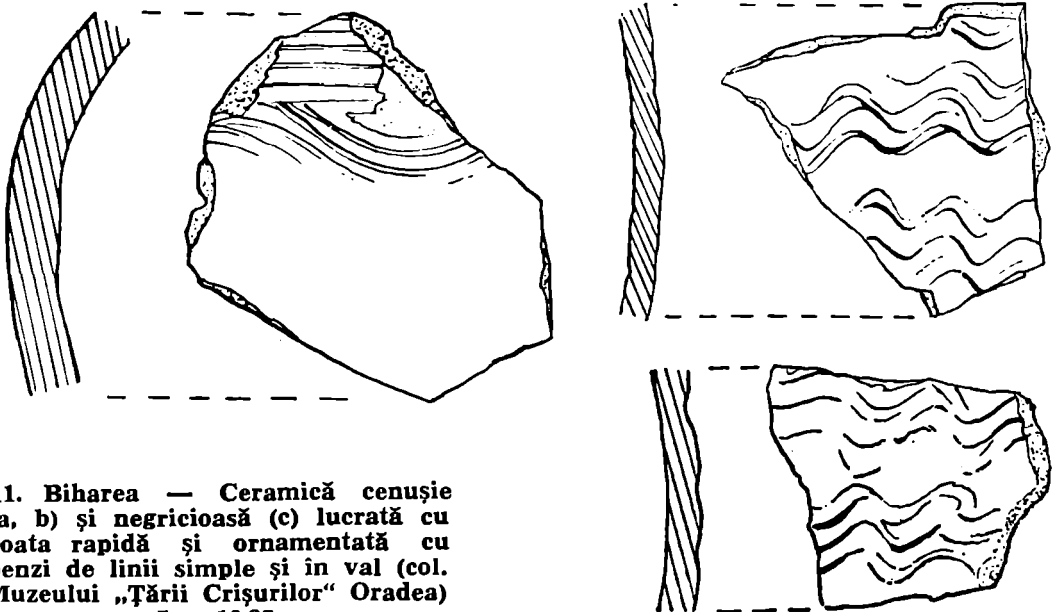

11. Biharea — Ceramică cenușie (a, b) și negricioasă (c) lucrată cu roata rapidă și ornamentată cu benzi de linii simple și în val (col. Muzeului „Țării Crișurilor“ Oradea) Inv. 10.27.

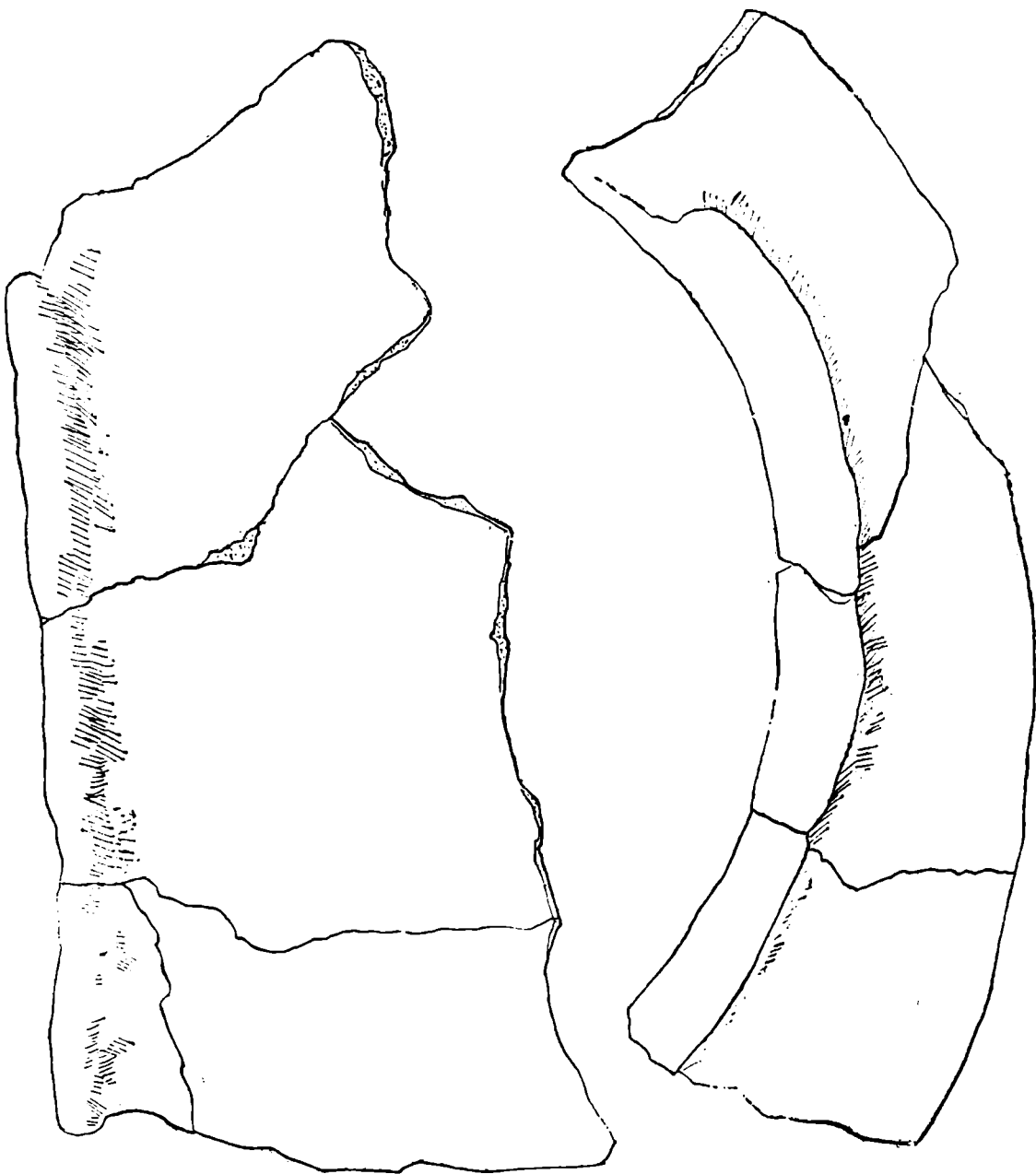

**12. Biharea — Ceramică lucrată cu mîna (col. Muzeului „Țării Crișurilor“ Oradea)
Inv. 10.029.**

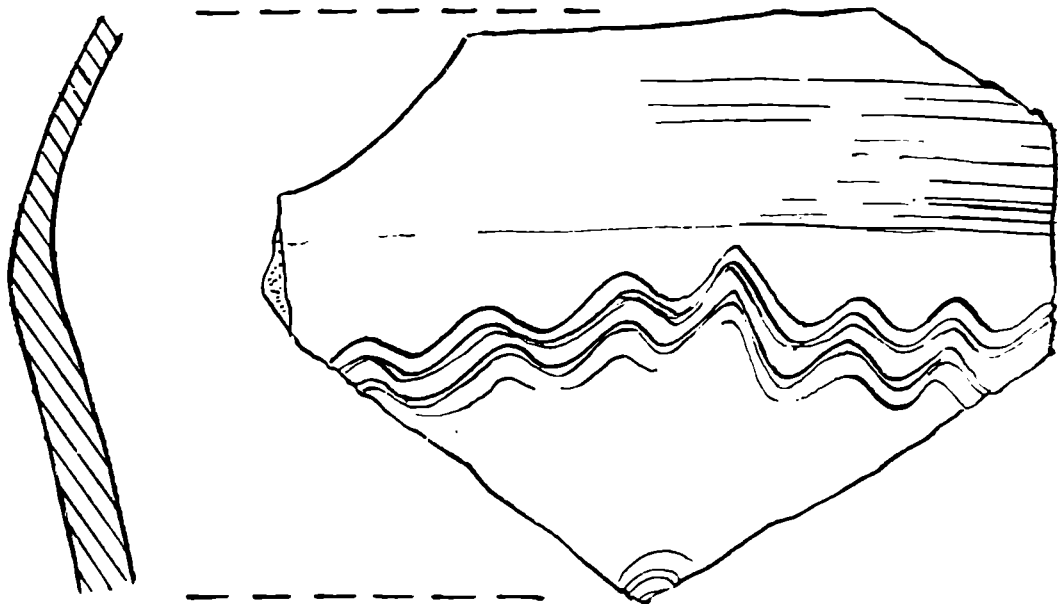

13. — Biharea — Ceramică cenușie fină (nezgrunțuroasă) lucrată cu roata și ornamentată cu benzi de linii în val (posibil din sec. IV e.n. antrenată în locuință)
Col. Muzeului „Țării Crișurilor” Oradea, Inv. 10.027.

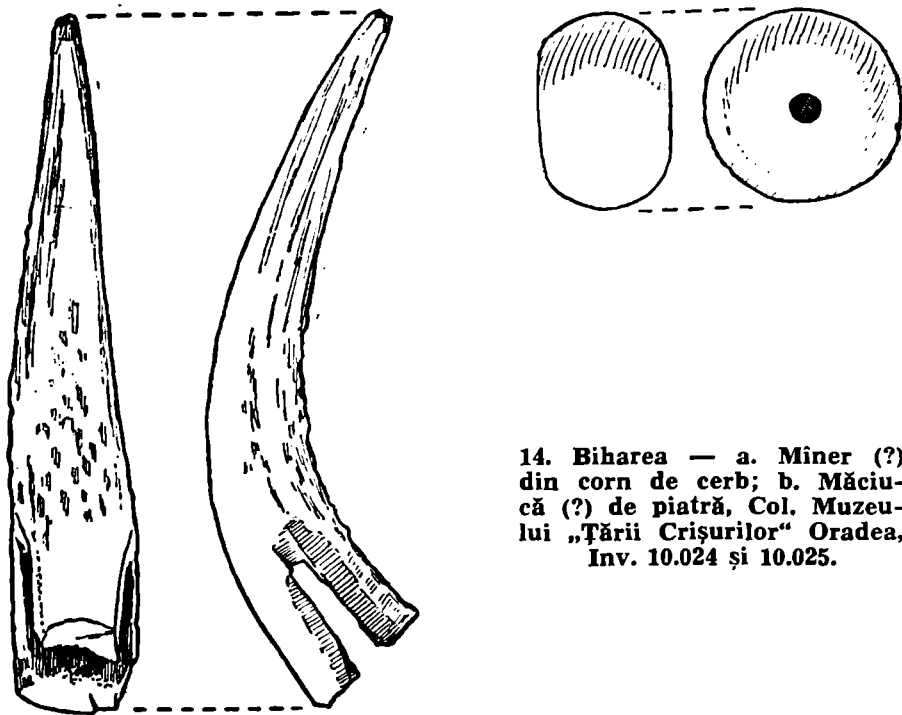

14. Biharea — a. Miner (?) din corn de cerb; b. Măciucă (?) de piatră, Col. Muzeului „Țării Crișurilor” Oradea, Inv. 10.024 și 10.025.

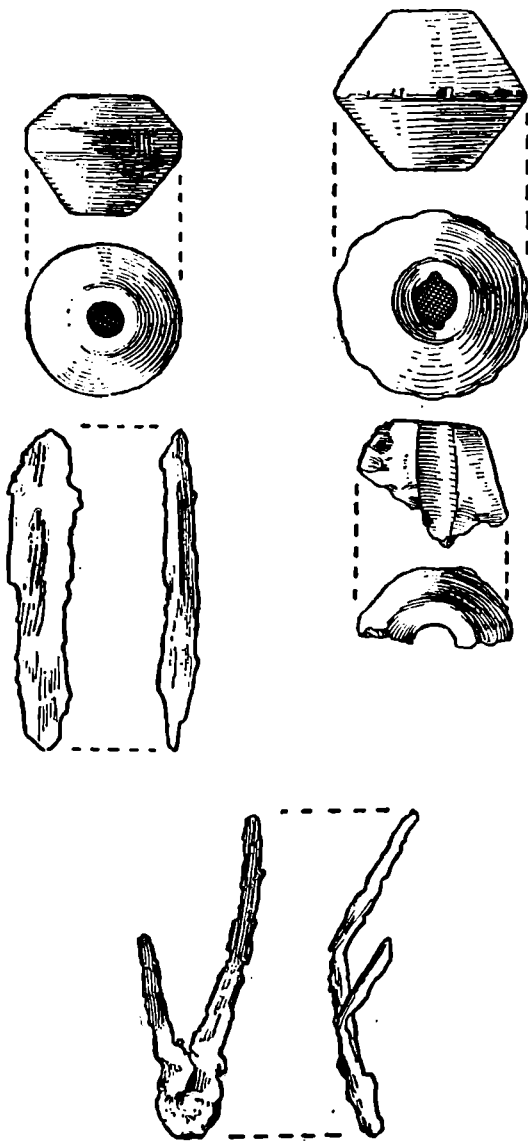

15. Biharea — Prisnele bitronconice de lut; Lamă de metal (de la un cuțit?); Balama (?) de fier, Col. Muzeului „Țării Crișurilor“ Oradea, inv. 10.026, 10.027, 10.028.

DISCOVERIES OF V—VI c.A.C. AT BIHAREA

(Summary)

In 1977 when archaeological researches had been made at Biharea, there was revealed a dwelling place from the V—VI c.A.C.

The archaeological material discovered in the dwelling consists of pottery (ceramics) worked at the fast wheel and some fragments of hand pottery, of small metal, stone, burnt clay and bone pieces. A remarkable piece is a bone comb with bilateral cogs which enables the dating of the dwelling in the V—VI c.A.C.

The fast wheel worked pottery is of Ipotești-Cindești-Sînmiclăuș type, consisting of pots and jar-pots decorated with flutings, simple line and waved line stripes, streaks. It looks rough. The pots have got ribs inside as a result of the fast wheel working and their bottoms had been cut with the string from the table of the potter-wheel. It has not been discovered either grey stamped pottery (of the so called Gepidae type) or hand pottery of the Slav type. The next researches will complete these studies.

According to the analogies we have got up to the date, the archaeological stuff from the V—VI c.A.C. dwelling from Biharea belongs to the Dacian-Roman inhabitants before their intercourse with the Slavs. Its features enable us to situate it in the historical cultural aspect of Ipotești-Cindești-Ciurelu-Sînmiclăuș type specifying its local characteristic.

MIRCEA BARBU, MIRCEA ZDROBA

Cercetările de teren și săpăturile efectuate, în zona cuprinsă între orașul Arad și localitatea suburbană Vladimirescu, au demonstrat că datorită condițiilor prielnice de locuire, oamenii au populat-o intens din epoca nealitică pînă în evul mediu dezvoltat¹.

Săpăturile întreprinse, începînd din toamna anului 1975 în locul numit de localnici „La cetate” sau „Die schanzen” au dus la descoperirea unei fortificații de pămînt și lemn datînd de la sfîrșitul primului mileniu al e.n.

Fortificația este așezată la marginea de sud-vest a localității Vladimirescu, între șoseaua Arad—Deva (circa 1 Km distanță) și malul drept al Mureșului, pe un platou ce se ridică între două foste brațe ale riului. Ea are o formă ușor trapezoidală cu baza mică îndreptată spre vest.

Ca urmare a săpăturilor efectuate în anii 1975—76 a fost surprins valul de apărare de pe laturile de est, nord și sud. Valul de apărare propriu-zis adică stratul de pămînt compact care l-a compus, în unele porțiuni, are o înălțime destul de mică. Înălțimea sa redusă se explică prin aplatizarea terenului în urma intenselor lucrări agricole ce au fost efectuate în zonă.

Săpăturile din primii doi ani au surprins și șanțul de apărare pe laturile de nord și de vest. În urma săpăturilor efectuate, a materialului arheologic recuperat s-a putut concluziona existența unei fortificații de pămînt și lemn cu două faze distincte de construcție datînd de la sfîrșitul primului mileniu².

¹ *Repertoriul arheologic al României, județul Arad*, lucrare mss. aflată la Institutul de istorie și arheologie Cluj-Napoca, p. 197—199; I. Miletz, în *Történeti és Régészeti Értesítő, a Délmagyarországi Történeti és Régészeti Múzeum értesítője társulata*, 2, an 1876, p. 68; Marton Roska, în *Dacia*, 2, 1925, p. 404; V. Vătășianu, *Istoria artei feudale*, București, 1959, p. 42; S.C.I.V., nr. 1, 1972, p. 137, 146; *Dacia*, 14, 1970, p. 455, nr. 132, *Dacia*, 15, 1971, p. 393; C. Preda, *Monedele getodacilor*, București, 1973, p. 311, nr. 12; M. Zdroba, — M. Barbu, *Săpăturile arheologice de la Felnac și Vladimirescu* (rapoarte preliminare), în *Ziridava*, VI, 1976, p. 51—55.

² Mircea Barbu — Mircea Zdroba, *Noi cercetări privind cetatea de pămînt de la Vladimirescu*, în *Ziridava*, VIII, 1977, p. 17—28. Asupra sistemului de construcție a fortificațiilor transilvănene de la sfîrșitul primului mileniu vezi: Mircea Rusu, St. Dănilă, *Cetatea feudală timpurie de la Șirioara*, în „File de istorie”, Bistrița, 1972 p. 46—62; St. Pascu, Mircea Rusu și colaboratorii, *Cetatea Dăbica*, în „Acta Musei Napocensis”, V, 1968, p. 153—199; Gh. Anghel, *Cetăți medievale din Transilvania*, București, 1972.

Pe baza sistemului de construcție, a materialului arheologic recuperat, mai ales ceramic, apărut la baza valului, sub grătarul de birne și în fundul șanțului de apărare; materialul constând din fragmente ceramice cu striuri și valuri, funduri de vas cu marcă de olar, prima fază a fortificației de la Arad-Vladimirescu datează din secolele IX—X, constituind se pare, o fortificație de refugiu a unei uniuni de obști din apropierea Aradului³.

În prima jumătate a veacului XI, fortificația este din nou distrusă și chiar abandonată, iar începând cu a doua jumătate a secolului, în perimetrul ei se dezvoltă un cimitir care pe baza inventarului aparține secolului XI—XII⁴.

Cercetările arheologice în stațiunea arheologică „cetatea de pământ” de la Arad—Vladimirescu au fost reluate în 1977, prin efectuarea unei serii de noi secțiuni, în scopul lămuririi și încadrării în timp a fazelor de construcție a fortificației, pentru surprinderea unor așezări inconjurătoare, descoperirea urmelor de așezare contemporane și eventual anterioare fortificației cât și stabilirea exactă în timp a cimitirului ce se suprapune peste fortificație.

Săpăturile din campanie 1977 au început prin trasarea și executarea unei secțiuni care poartă indicativul de S-3. Ea a fost orientată pe direcția est-vest pentru a secționa latura de vest a fortificației și a surprinde valul și șanțul de apărare existent în această parte. În final ea a avut o lungime de 118 m, lățimea de 2 m, și o adâncime ce a variat între 1,20—3 m.

Această secțiune a fost trasată la 10 m sud de terminația secțiunii S-1 din toamna anului 1975. S-a trasat această secțiune pe o lungime atît de mare spre a avea surpris întreg profilul stațiunii și pe axul est-vest al fortificației.

În zona valului de pământ de pe latura vestică, la 0,50 m nord de malul secțiunii S-3, datorită necesităților a fost efectuată caseta C, care a avut dimensiunile de 5×5 m.

Spre a se surprinde mai bine sistemul de construcție, cât și fazele fortificației, în zona colțului de nord-vest al fortificației a fost executată secțiunea S-4. Această secțiune a avut orientarea de la sud-est la nord-vest.

Ea a pornit din interiorul fortificației înspre exterior și în final a avut o lungime de 36 m, lățimea de 2 m și o adâncime variabilă. Secțiunea s-a oprit în marginea șanțului de apărare a fortificației.

În ultima parte a săpăturilor din campania 1977, spre a se surprinde eventualele urme de construcție din interiorul fortificației, atît din pe-

³ Mircea Barbu — Mircea Zdroba, *op. cit.*, p. 24.

⁴ Inventarul mormintelor constă din inele de tîmplă cu terminații în „S” simplu și dublu, inele răsucite sau zimțuite, mărgelile de lut și sticlă. Pentru evoluția inelelor de tîmplă s-a folosit lucrarea „*Alan Kralovanski, Adatok az ún. S-végű hajkarika kialakulásának és időrendjének kérdéséhez*”, în „*Arheologiai Értesítő*”, 1967, tom 2, p. 175—196. Asupra inelelor răsucite din argint vezi: prof. Gh. Ștefan, I. Barnea, Maria Comșa, Eugen Comșa, *Dinogeția*, I, București, 1967, p. 285—288; I. Barnea — St. Ștefănescu, *Din istoria Dobrogei*, București, 1971, p. 310—312.

rioadă de funcționare a ei cât și din perioada cîmîtirului a fost efectuată secțiunea S-5. Secțiunea a fost orientată pe direcția nord-sud în apropierea laturii de est și a colțului sud-estic al fortificației. În final, ea avut, o lungime de 35 m, lățime de 2 m și o adîncime medie de 1,20—1,30 m.

Menționăm faptul că această secțiune nu a străpuns valul și șanțul de apărare de pe latura sudică și s-a oprit în imediata sa apropiere.

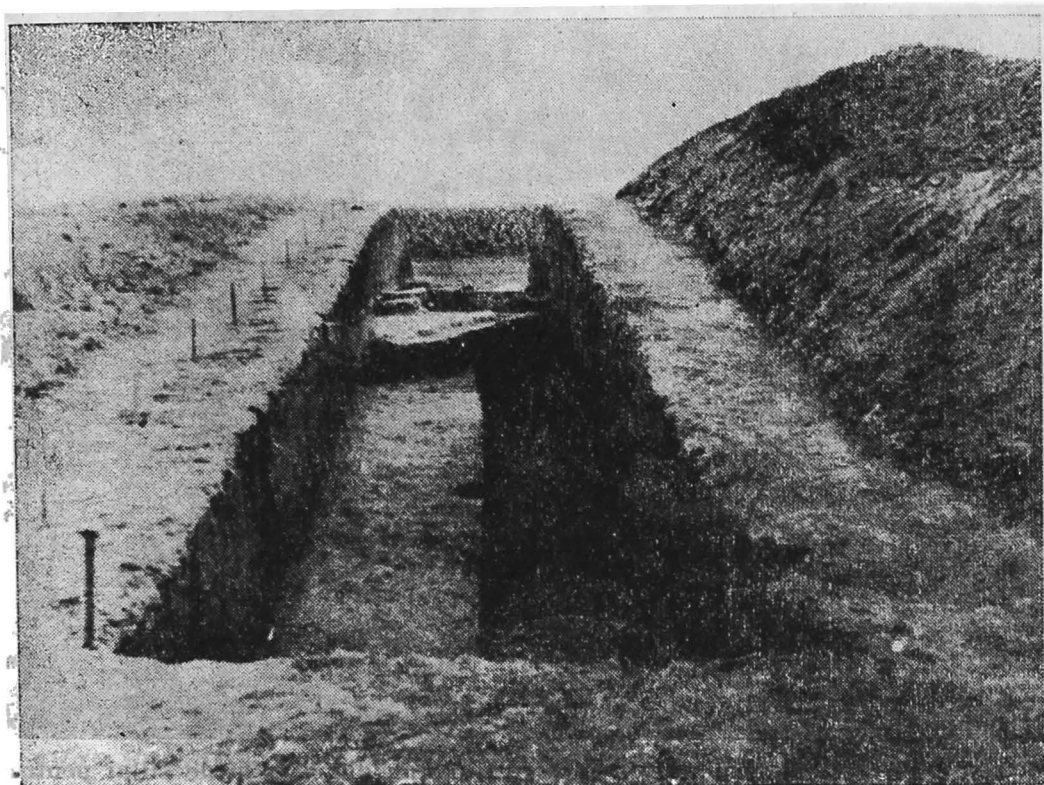

ARAD—VLADIMIRESCU — Aspect al săpăturilor din colțul nord-vestic al fortificației (S.4).

În zona cuprinsă între m 78,40 și m 83,40 a secțiunii S-3 la 50 de cm de malul nordic al secțiunii a fost trasată și executată caseta avînd indicativul C. Această casetă a fost executată spre a se surprinde conturul unei locuințe (bordei), locuință ce a fost sesizată în profilul secțiunii S-3 în zona mai sus menționată. Casetă C a avut dimensiunile de 5×5 m, iar adîncimea ei maximă a fost de 1,90 m.

În urma escavării pămîntului din zona casetei, începînd cu adîncimea de 1,50 m față de actualul nivel de călcare, a fost surprins conturul semibordeiului. Ca urmare a săpăturilor s-a stabilit că el are o formă rectangulară cu colțurile ușor rotunjite. Dimensiunile sale sînt de 3,80 m×3 m. Înspre marginile de vest și est au fost surprinse două urme de gropi ale stîlpilor ce susțineau acoperișul locuinței. Gropile acestor stîlpi de susținere se termină la aproximativ 2,15 m față de actualul ni-

vel de călcare. La adâncimea de 1,90 a fost surprinsă pardoseala locuinței realizată prin lutuire. La circa 0,60 m de latura sudică a mai fost surprinsă o altă groapă de stîlp avînd terminația la 2,10 m față de actualul nivel de călcare.

În colțul de nord-est a locuinței la nivelul pardoselii au fost descoperite vestigiile unui cuptor. S-au recuperat pietre din vatra cuptorului



Colțul de nord-est al locuinței cu piatrul și una din gropile de stîlpi pentru acoperiș.

lui și de asemenea au fost găsite urme din pereții și din calota cuptorului.

Deasupra pardoselii de lut a locuinței, pe o mare întindere s-au descoperit fragmente ceramice, urme de cărbune, oase de animal și chiar două împungători din os și un mîner din corn de cerb semiprelucrat. Acest mîner probabil a fost confecționat pentru un cuțit sau sabie.

Demn de semnalat este faptul că în partea sudică bordeiul este tăiat de o groapă de provizii, groapă ce pornește imediat de sub pămîntul galben ce compune valul de apărare. În profilul secțiunii S-3 a fost prinsă doar marginea dinspre nord a acestei gropi de provizii. De remarcat faptul că în secțiune a fost prins, la nivelul stratului neumblat, diametrul maxim al gropii de aproximativ 1,80—1,85 m. Această groapă de provizii se termină în stratul de pămînt neumblat, la aproximativ 2,40 m față de actualul nivel al solului. Menționăm faptul că în interiorul gropii nu

s-au găsit resturi de grăunțe și că la această groapă nu au fost arși pereții și fundul pentru a-i spori rezistența.

Deoarece groapa pornește imediat de sub valul de apărare nu exagerăm cu nimic dacă ea este atribuită celor care au ridicat valul de pământ al fortificației. Menționăm faptul că ea a fost executată pe grindul natural în zona în care constructorii vor ridica prima fază a valului de apărare⁵.



ARAD-VLADIMIRESCU — Aspect al locuinței de secolul VIII—IX descoperită sub valul de apărare al fortificației.

Pământul care a fost scos din șanț și depus în val i-a umplut cavitatea, împreună cu pământ de culoare cenușiu închisă și cu fragmente de cărbune.

În evoluția în timp a semibordeiului se observă două faze de locuire. După ce a fost folosită o perioadă de timp, locuința a fost abandonată. Acest lucru se observă prin depunerea unui strat de pământ cenușiu amestecat cu fragmente ceramice și cu bucăți de cărbune. Peste acest strat se suprapune un strat de pământ cenușiu mai închis care conține foarte puține fragmente ceramice și bucăți de cărbune. El este cu mult mai dens. Se pare că stratul acesta a fost bătut și întrebuițat ca pardoseală în a doua fază de locuire a bordeiului. Stratul acesta este străpuns înspre latura de vest a locuinței de o groapă, care se pare că provine de la un stîlp de susținere a acoperișului din această a doua fază de

⁵ Mircea Barbu — Mircea Zdroba, *Op. cit.*, p. 18—19.

locuire. Groapa aceasta a fost sesizată datorită urmelor masive de cărbune și a resturilor putrezite de la terminația inferioară a stîlpului.

Fragmentele ceramice găsite în interiorul semibordeiului conduc și ele spre existența a două faze de locuire. Aceste fragmente ceramice au permis reconstituirea unor oale fără toartă. Umerii vaselor sînt destul de proeminenți și bine articulați. Se observă atît pe vasele întregite cît



ARAD-VLADIMIRESCU — Groapa de la o birnă carbonizată.

și pe fragmentele cercetate că decorul de linii incizate și valuri acoperă toată suprafața vaselor pînă spre partea inferioară. În zona umărului spre gît se observă un decor din linii vălurite, la unele exemplare. Altele exemplare, printre care și unul întregit au sub gît incizată numai o linie vălurită ce se leagă de un registru de striuri ce coboară pe suprafața vasului. La unele exemplare întregite și la altele fragmentate se observă ca decor pe corp doar cîteva linii incizate aflate la distanță. Sub gît doar o linie incizată întreruptă care dă impresie de vălurire. Ceramica cercetată pînă în prezent este lucrată din pastă cu nisip la o roată înceată. În general culoarea este cenușie cu nuanțe roșietice. Multe din fragmentele rezultate prezintă fenomenul de ardere secundară. Pe baza analizei cu alte materiale arheologice, ceramica din locuința de la Arad—Vladimirescu aparține secolelor VIII—IX⁶.

⁶ Eugenia Zaharia, *Populația românească în Transilvania în sec. VII—VIII (cimitirul nr. 2 de la Bratei)*, București, 1977, p. 25—79.

Pe lingă ceramică, împungătorile de os, fragmentele din vatra și din boltirea cuptorului, mînerul din corn de cerb, s-a mai găsit în interiorul locuinței, în straturile de depunere, numeroase oase și solzi de pește cît și scoici. Prezența lor se explică prin existența în imediata vecinătate în acea vreme a unui braț a râului Mureș ce oferea o hrană destul de abundentă.

De asemenea, în imediata apropiere a bordeiului, s-au găsit fragmente de zgură metaliferă și un lingou din fier. Acestea au fost găsite în stratul de pămînt cenușiu existent sub valul de pămînt, corespunzînd nivelului superior al bordeiului.

În privința valului de apărare, în zona în care s-a efectuat secțiunea S-3 și caseta C, săpăturile demonstrează că el a fost puternic aplati-zat. Astfel atît în S-3 cît și în caseta C, stratul de lut galben ce repre-zintă valul a fost surprinse doar pe o grosime de aproximativ 0,80—0,90 m.

În secțiunea S-3 au fost surprinse urme de la grătarul de bîrne care constituia scheletul palisadei. Bîrnele au fost găsite la adîncime de 0,90 m față de actualul nivel al solului și constau din resturi de bîrne foarte puternic carbonizate. În peretele sudic al secțiunii S-3, în zona carourilor 40—41, pe o distanță de 2 m, a fost surprinsă una din aceste bîrne. Deoarece în secțiune nu a apărut decît una din aceste bîrne transversale, credem că ele erau așezate la o distanță destul de mare, eventual 2—3 m.

Observațiile stratigrafice asupra valului au fost îngreunate de faptul că în această zonă a lui S-3 a fost surprins semibordeiul de secol VIII—IX despre care s-a vorbit mai înainte.

În zona de început a lui m 78 pe o distanță de aproximativ 0,50 m a fost surprinsă în ambele profile ale secțiunii S-3 o groapă care por-nește de la nivelul superior a valului imediat de sub stratul vegetal și taie valul pînă în apropierea stratului de pămînt de sub ele. Avînd o direcție longitudinală și fiind sesizată în ambele profile, nu este exclus ca această groapă să fie un șanț legat de sistemul de fortificare, de exem- plu un parapet format din bîrne verticale înfipite în pămînt una lîngă alta.

Pentru surprinderea mai amplă a sistemului de construcție a valu- lui de apărare și a unor eventuale construcții interioare, în zona colțu- lui de nord-vest a fortificației a fost efectuată o nouă secțiune S-4. Această secțiune a avut orientarea de la nord-vest la sud-est. Ea a avut o lungime de 36 de m și lățime de 2 m. Pe parcursul întregii secțiuni S-4, ca de altfel și în secțiunea S-3 cît și în caseta C, a fost atins stra- tul de pămînt virgin compus dintr-un lut galben vinețiu. Caroiajul s-a făcut din 2 în 2 m pe latura de nord-est, pornind de la sud-est spre nord- vest. Ca urmare a efectuării lui S-4 au fost cercetate cele două faze de construcție ale valului fortificației și a fost surprinsă marginea inte- rioară a șanțului de apărare. Secțiunea a surprins foarte bine sistemul de construcție al grătarului de bîrne din prima fază de fortificare a va- lului. Acesta, în prima sa fază, pornește de la m 20,60 și ține pînă la m 29,80. În această fază de construcție, cei care au ridicat valul, au așez- zat la baza sa grătarul de bîrne. Spre a-i asigura o poziție cît mai sta-

bilă, în zona cuprinsă între m 25 și m 29,80, constructorii au realizat chiar o nivelare a terenului. Din această fază a valului de apărare, săpăturile au surprins birne din grătar arse la roșu pînă la vitrifiere cît și birne ce au ars la negru într-un proces de ardere inoxidantă.

Ceea ce a mai rămas din val, la ora actuală, reprezintă un strat de lut galben scos din șanțul de apărare amestecat cu chiripici și pietriș.

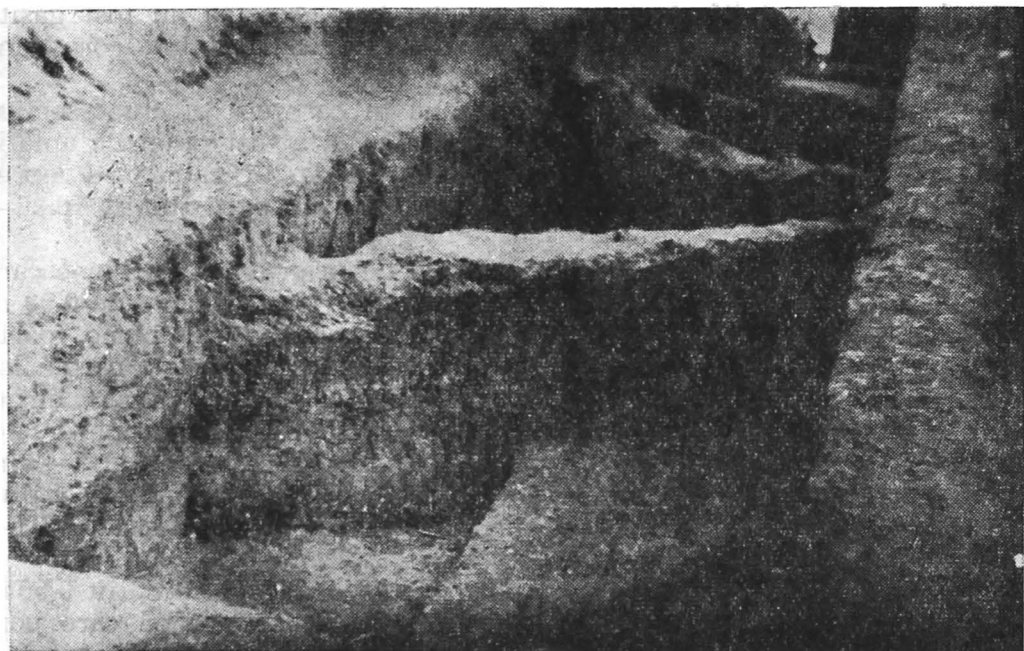

ARAD-VLADIMIRESCU — Aspect de săpătură — în care este surprins sistemul de construcție.

În această fază valul de apărare a suferit un puternic incendiu. Acest lucru ni-l dovedește birna arsă pînă la vitrifiere descoperită la m 29 cît și lentila de cărbune și birna carbonizată a fost surprinsă între m 27,60 și m 29. De asemenea, incendiul este confirmat și de birna arsă la roșu, birnă ce a fost descoperită în pantă la m 33,20. În faza a doua, valul a fost mult mai înalt și mai lat. Săpăturile din campania 1977 au confirmat concluziile formulate cu privire la valul din faza a doua, concluzii ce au reieșit după săpăturile anterioare. În această fază valul de apărare l-a înglobat și pe cel anterior, fiind cu mult mai extins ca la început. Extinderea valului în această fază începe la m 13,70 unde la baza sa se observă o lentilă de pămînt cu cenușă și cărbune. Extinderea ține pînă la m 26,30, iar de aici se continuă înspre exterior cu cel din prima fază. Pe o mare întindere, la baza valului din faza a doua, între m 13,70 și m 25 se întinde lentila de pămînt cu cărbune și cenușă despre care s-a vorbit mai sus. Această lentilă are în unele porțiuni o grosime de 12—13 cm. Sub această lentilă se mai găsesc două lentile de pămînt care merg sub

ambele faze ale valului. Între prima lentilă și celelalte două se interpune un strat de pământ galben care compune valul.

În lentila ce se află imediat sub acest pământ galben, în profilul nord-estic al secțiunii S-4, a fost observată între m 18,80 și m 19,50 o vatră de foc. Se pare că această vatră de foc a aparținut celor care au construit valul de apărare din prima fază. În apropierea ei au apărut câteva fragmente ceramice care sînt caracteristice secolului IX—X.

De remarcat că și în faza a doua valul a fost întărit cu bîrne de lemn. Aceste bîrne de lemn, fiind dintr-o zonă de convergență a laturii de nord și de vest, au fost întîlnite atît pe verticală cît și orizontal. Spre deosebire de prima fază, aceste bîrne n-au suferit nici un proces de ardere, ele fiind surprinse doar în stare de putrezire. Au fost surprinse două astfel de bîrne la m 17,20 și m 20,75. De remarcat faptul că ele sînt la nivelul superior a primei lentile de pământ amestecat cu cenușă și cărbuni. Bîrnele acestea au diametrul de aproximativ 15—20 de cm și au constituit elementele de bază în consolidarea pămîntului din faza a doua a valului de apărare.

Săpăturile efectuate au surprins și marginea interioară a șanțului de apărare⁷. Această latură interioară a șanțului a fost destul de abruptă spre a îngreuna accesul dușmanului spre val. De pe această latură a șanțului au fost recuperate o serie de materiale arheologice, mai ales ceramice, scurse în urma distrugerii fortificației, materiale ceramice datînd din secolul IX—X.⁸

Alt obiectiv ce a fost studiat la Arad—Vladimirescu l-a reprezentat cimitirul ce se întinde în perimetrul fortificației după abandonarea ei. În secțiunile trasate pînă în prezent a apărut un număr de circa 200 morminte toate avînd orientarea est-vest; capul spre vest cu privirea și picioarele spre est.

În campania 1977 ca urmare a efectuării secțiunii S-3 și apoi a deschiderii unei noi secțiuni S-5 au fost cercetate 55 de morminte. În secțiunea S-3 au fost surprinse 25 de morminte.

Secțiunea S-5 a fost trasată în apropierea colțului de sud-est al fortificației, într-o zonă unde pămîntul prezenta denivelări. Ea a fost executată în speranța surprinderii unor eventuale construcții din interiorul fortificației. Secțiunea aceasta a avut o lungime de 36 m și lățimea de 2 m. Adîncimea ei medie a fost de 1,20 m. Ea nu a surprins nici o urmă de construcție, oferindu-ne doar posibilitatea de a cerceta încă 30 de morminte.

⁷ Șanțul de apărare cu cele două faze ale sale a fost surprins în campania din 1977 și de aceea secțiunea nu a mai fost prelungită spre vest. Asupra șanțului de apărare vezi: M. Barbu, M. Zdroba, *op. cit.*, p. 23—24.

⁸ Eugenia Zaharia, *Săpăturile de la Dridu. Contribuție la arheologie și istoria perioadei de formare a poporului român*, București, 1967, p. 79—95; Maria Comșa, *Unele concluzii istorice pe baza ceramicii din sec. VI—XII*, în „S.C.I.V.”, 8, 1—4, 1957, p. 267—289; prof. Gh. Ștefan, I. Barnea, Maria Comșa, Eugen Comșa, *Dinogeția*, I, București, 1967, p. 134—226; Octavia Toropu, *Romanitatea tîrzie și stră-românii în Dacia Traiană sud-carpatică (sec. III—XI)*, Craiova, 1976, p. 150—217, pl. 9, fig. 10—11, pl. 11.

Datorită solului și lucrărilor agricole intense din zonă (în speță arăturile adânci cu tractoare grele) mormintele, în general, sînt slab conservate, mare parte din schelete fiind distruse.

Toate mormintele cercetate au orientarea amintită, cu foarte mici variații pe axa est-vest.

În cadrul ritului de înmormîntare o mare parte din morminte au brațele întinse în lungul corpului, dar se observă și diferențieri. La unele



ARAD-VLADIMIRESCU — Resturile putrezite ale unei birne transversale din grătarul fortificației.

din morminte unul din brațe este așezat pe abdomen celălalt în lungul corpului.

Mormintele sînt destul de sărace, doar cîteva dintre ele posedînd obiecte de podoabă. La unele morminte s-au găsit inele de tîmplă cu terminația în formă de „S” simplu sau dublu, din argint și bronz. S-au găsit și cîteva inele de argint și bronz realizate prin tehnica răsucirii. La cîteva dintre morminte au apărut mărgelile de lut.

Pe baza obiectelor de inventar mai ales a inelelor de tîmplă, încă în campania din 1976, am datat cimitirul din secolul XI—XII.

Datarea începuturilor cimitirului în sec. XI ne-a fost confirmată și de descoperirea, la cîteva dintre morminte, a unor monede ce au fost emise de regii arpadieni în această perioadă.

Au fost descoperite monede aparținând regilor Petru, Andrei I, și Bela I, emisiuni cuprinse între anii 1038—1074⁹.

Pe baza descoperirilor acestor monede începuturile cimitirului pot fi plasate la jumătatea secolului XI.

Un fapt care pledează pentru acest lucru îl reprezintă și zona în care au fost descoperite monedele. Ele au apărut la mormintele aflate înspre latura de est și spre zona centrală a fortificației unde densitatea

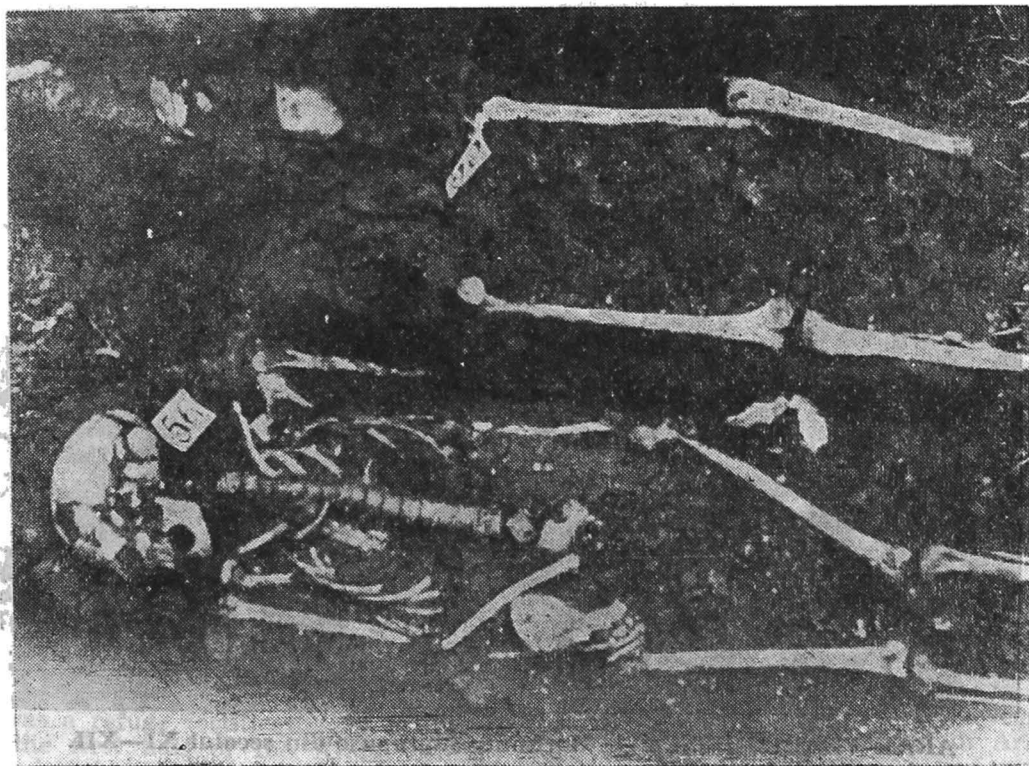

ARAD-VLADIMIRESCU — Morminte din secolele XI—XII.

acestor morminte este foarte mare. Uneori aceste morminte sînt alăturate. De multe ori groapa unui mormînt mai nou taie un mormînt mai vechi.

Pe măsură ce cimitirul a avansat spre vest distanța între morminte este tot mai mare de exemplu groapa ultimului mormînt din secțiunea S-3; mormîntul nr. 25 din această secțiune, taie stratul de pămînt galben scurs din valul de apărare. El începe la m 69,70 și se termină la m 71,40. Acest mormînt este la o distanță de peste 30 m față de celălalte morminte.

⁹ Identificarea monezilor s-a făcut pe baza catalogului lui Emil Ungher, *Magyar éremhatározó*, Budapesta, 1974, p. 69 și pl. I.; Homan Balint, *Magyar pénz-történet 1000—1325*, Budapesta, 1916, p. 193.

Teritoriul arădean, în ultimul secol al primului mileniu făcea parte integrantă din voievodatul bănăţean a lui Glad.

Cronicarul Anonymus ne furnizează date cu privire la situaţia politică a ducatului lui Glad şi implicit cu privire la zona arădeană.

Modul de prezentare a evenimentelor de către cronicarul amintit duce la concluzionarea faptului că ducele Glad a stăpînit o unitate



ARAD-VLADIMIRESCU — Morminte suprapuse din secolul XI—XII.

politică distinctă fiind cel mult ajutat, în unele cazuri, de aliaţii săi din sudul Dunării¹⁰.

În prima jumătate a secolului al X-lea, ca urmare a schimbării raportului de forţe din această parte a Europei, cetele de călăreţi maghiari încep să facă incursiuni înspre răsărit.

În înlăptuirea noii politici, cetele conduse de Zuard, Boyta, şi Cadusa — descrie pe larg evenimentele cronicarul enonim, s-au lovit de rezistenţa voievodatului lui Glad¹¹.

Analiza sistemului de construcţie din prima fază a fortificaţiei de la Arad—Vladimirescu, sfîrşitul acestei faze printr-un puternic incendiu cît şi existenţa materialelor arheologice ce se încadrează în sec. IX—

¹⁰ Eugen Glück, *Unele informaţii provenite din cronicile medievale referitoare la zona Aradului (sec. VIII—X)*, în „Ziridava”, VI, 1976, p. 79—80.

¹¹ *Ibidem*, p. 80—81.

X, ne determină să concluzionăm faptul că primul nivel de fortificare este distrus în prima jumătate a secolului X.

Această ipoteză a distrugerii se leagă și documentar de prima jumătate a secolului X când în anii 927—928 sau mai precis în 934 are loc războiul de apărare condus de Glad¹².

Continuarea coroborării săpăturilor arheologice cu izvoarele scrise, cu cronicile și documentele mai vechi și recent descoperite, credem că va permite și mai mult aprofundarea cunoștințelor despre teritoriul arădean la începuturile feudalismului timpuriu.

Cercetările de la Arad-Vladimirescu, aflate într-un moment de extensiune, vor continua cu cercetarea fortificației în ansamblul ei, prin cercetarea așezării românești anterioare ei și datînd din sec. VIII—IX cît și prin cercetarea așezărilor contemporane și posterioare fortificației în vederea formării unor imagini de ansamblu asupra vieții populației autohtone de pe teritoriul arădean pe parcursul sec. VIII—XII.

THE ARCHAEOLOGICAL GARD ARAD—VLADIMIRESCU CAMPAIGN 1977

(Summary)

The diggings made in the zone between Arad and Vladimirescu, in the place called by the natives „to the fortress“ or die schanzen led to the discovery of an earth and wooden fortification dating from the end of the first millenary of our era, a fortification with two distinct stages of construction.

Based on the construction system, and the recovered archaeological material (especially ceramics) appeared at the bottom of the defence ditch, the first period of the fortification dates from the IX. th. and the X. th. centuries, and it seems it was a refuge fortification of a community union in the neighbourhood of Arad. In the first half of the XI. th. century, the fortification is destroyed and even abandoned; beginning with the half of the century, on its area develops a cemetery that according to the inventory it belongs to the XI. th. and XII. th. centuries.

There are remarked as inventory, the temple rings, the silver and copper twisted or jagged rings, the glass and clay beads and coins issued by the arpadian Kings Petru, Andrei I and Bela I.

The diggings from 1977 found also traces that the zone was inhabited by the romanian population long before the construction of the fortification.

Under the earth wall from the west side, wall that belongs to the first period of construction, the researches detected a lodging, that according to the inventory belongs to the VIII. th. and IX. th. centuries. In the north-eastern corner of the semi-hut there were discovered the vestiges of an oven of a „stone cutter“ type. From the inside of the lodging there was recovered a rich archaeological maerial consisting of vessels in fragments, weights for the spindle, bone needles, handles made of horns of a stag, materials that permitted to date the lodging in the VIII. th. and IX. th. centuries.

The analysis of the construction system of the first period of the fortification from Arad—Vladimirescu, the end of this period (after a great fire) as well as the existence of the archaeological materials that belong to the IX. th. and X. th.

¹² *Ibidem*, p. 81.

centuries, lead to the conclusion that the first level of fortification is destroyed in the first half of the X. th. century, when there take place the defence fights by the voivodes Glad and Menumorut.

The researches from Arad—Vladimirescu will continue with the study of the fortification on the whole, with the research of the romanian settlement anterior to it, that dates from the VIII. th. and IX. th. centuries as well as with the research of the contemporary settlements and the settlements posterior to the fortification, in order to form an image on the whole about the life of the romanian population on the territory from Arad during the VIII. th. and the IX. th. centuries.

DIE ARCHÄOLOGISCHEN AUSGRABUNGEN BEI ARAD—VLADIMIRESCU IM JAHRE 1977

(Zusammenfassung)

Zwischen Arad und der Ortschaft Vladimirescu wurden Grabungen bei der Stelle geführt, die von den Bewohnern „La cetate“ oder „Die Schanzen“ genannt wird. Die Arbeiten ermittelten eine Erdbefestigung mit zwei verschiedenen Bauphasen, die aus der Ausgangsperiode des ersten Jahrtausends unserer Zeitrechnung stammen.

Die erste Bauphase der Erdfeste kann ins 9.—10. Jahrhundert eingestuft werden. Sie bildete möglicherweise eine Zufluchtstätte einer Stammesvereinigung aus der Nähe Arads. Diese Behauptung wird durch das Bausystem und dem zutage geförderten Fundgut bestätigt. Die archäologischen Funde, besonders die Tonware, befanden sich auf dem Grund des Erdwalles, unter dem verbrannten Holzgerüst und am Boden des Verteidigungsgrabens.

In der ersten Hälfte des 11. Jahrhunderts kommt es zur erneuten Zerstörung der Erdfeste und sogar ihrer Preisgebung. Anfangen mit der Mitte desselben Jahrhunderts breitet sich auf dem Umfang der gewesenen Befestigungsstätte ein Friedhof aus, der auf Grund der Funde ins 11.—12. Jahrhundert eingestuft werden kann. In den Körpergräbern kommen Schläfenringe und gewundene Ringe aus Bronze oder Silber, Glas- und Tonperlen, sowie Münzen der ungarischen Könige Peter I., Andreas I und Béla I. vor.

Die Grabungen im Jahre 1977 ermittelten auch Spuren einer Bewohnung des Gebietes durch die rumänische Bevölkerung lange vor der Errichtung der Erdfestung. Auf deren Westseite, unter dem Erdwall der ersten Bauphase wurde eine halb in die Erde gesenkte Wohnung freigelegt, die dem Fundgut zufolge ins 8.—9. Jahrhundert eingestuft werden kann. Im Nordostwinkel der Wohnung wurden Reste eines mit Steinplatten ausgelegten Backofens gefunden. Die chronologische Einstufung wird durch ein reichhaltiges archäologisches Material belegt: Tonbruchstücke, Spinnwirteln aus Ton, Knochenaale und Griffe aus Hirschhorn.

Die Analyse des Bausystems aus der ersten Phase der Erdfestung von Arad—Vladimirescu, das Ende dieser Phase (durch einen Grossbrand) als auch das Vorhandensein des archäologischen Fundgutes, das sich ins 9.—10. Jahrhundert einstufen lässt, führen zur Schlussfolgerung dass das erste Befestigungsniveau in der ersten Hälfte des 10. Jahrhunderts zerstört wurde, als die von den Wojwoden Glad und Menumorut geführten Verteidigungskämpfe stattfanden.

Die Forschungen von Arad—Vladimirescu werden mit der Untersuchung der Befestigungsanlage in ihrer Gesamtheit fortgeführt werden. Dies erweist sich als notwendig zur einer besserem Kenntnis über das Leben der rumänischen Bevölkerung im Arader Gebiet entlang des 8.—11. Jahrhunderts.

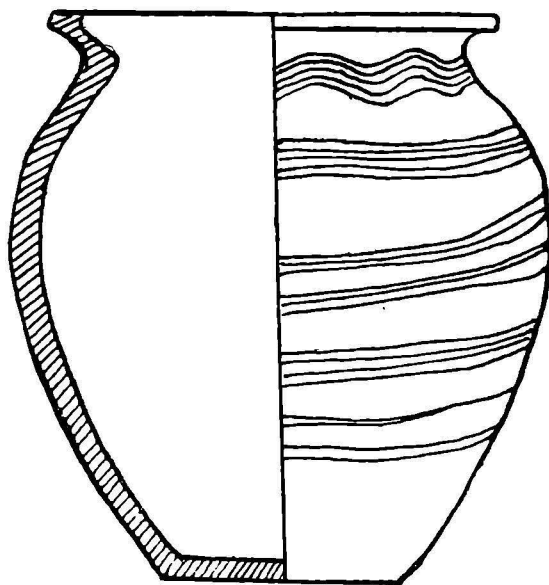
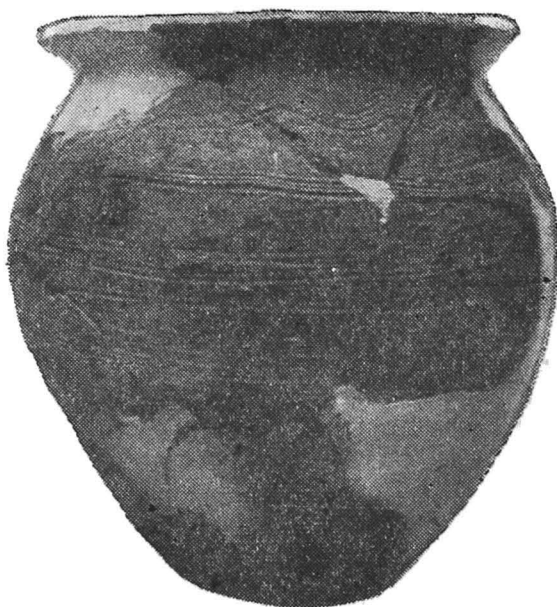

1. ARAD-VLADIMIRESCU — Vas de secolul VIII—IX descoperit în locuința de sub fortificație.

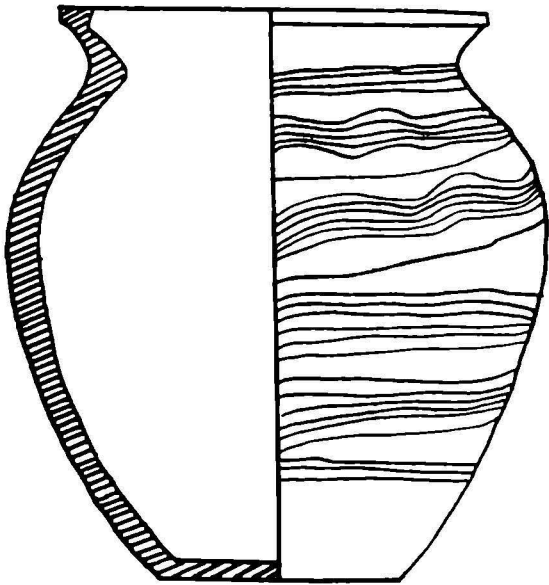
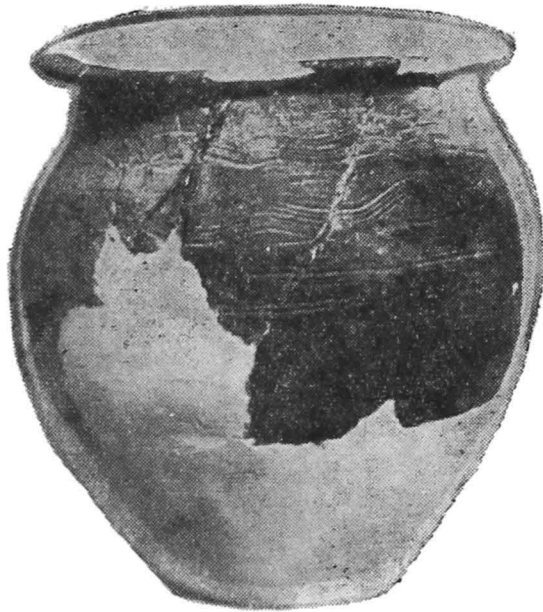

2. (a, b) ARAD-VLADIMIRESCU — Vas de secolul VIII—IX cu decor din striuri și linii vălurite.

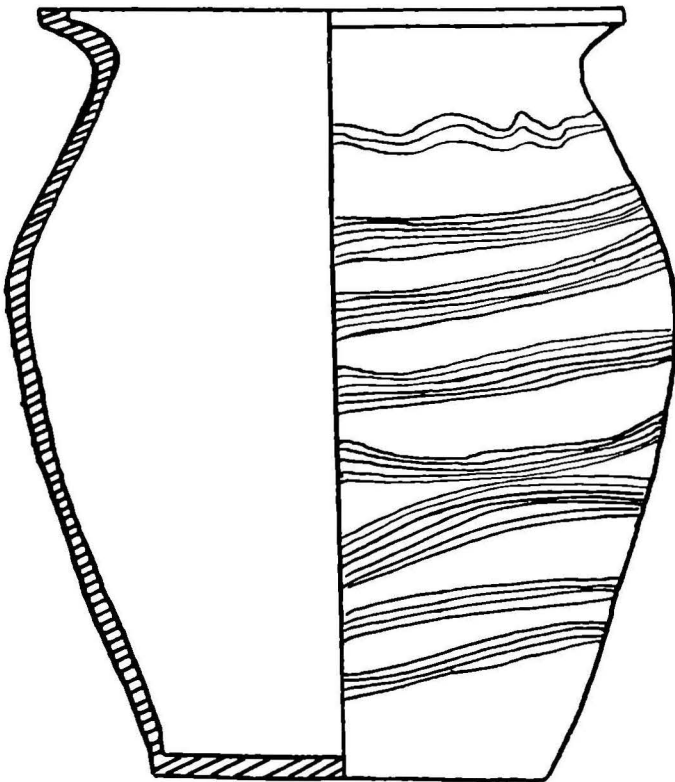
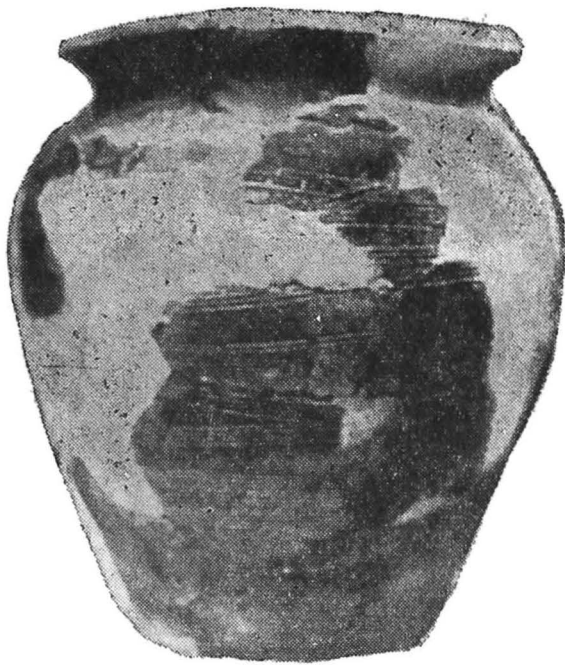

3. (a, b) ARAD-VLADIMIRESCU — Vas de secolul VIII—IX cu decor striat și vălurit.

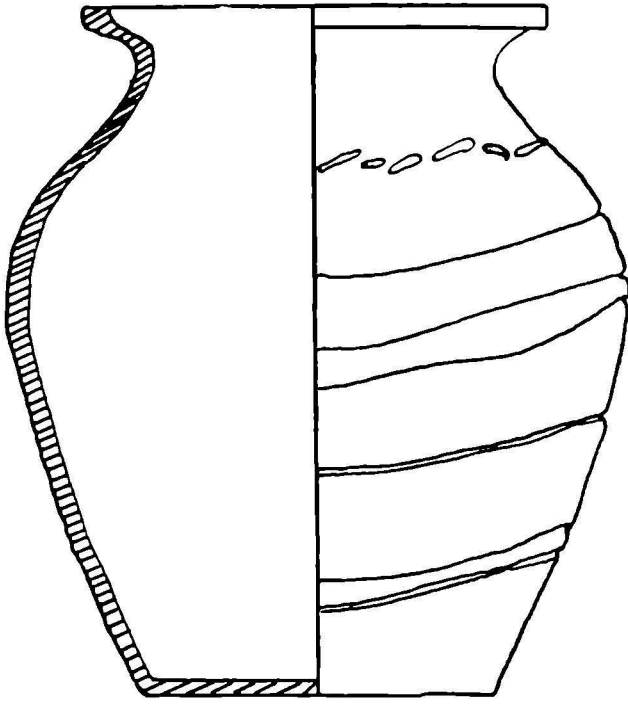
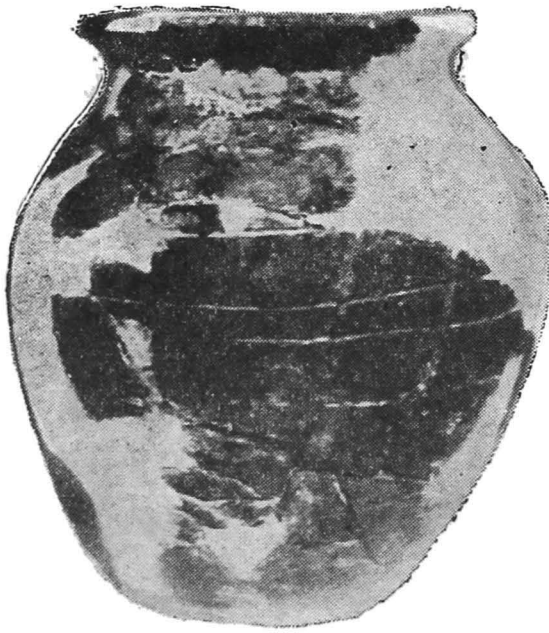

4. (a, b) ARAD-VLADIMIRESCU — Vas de secolul VIII—IX cu decor striat.

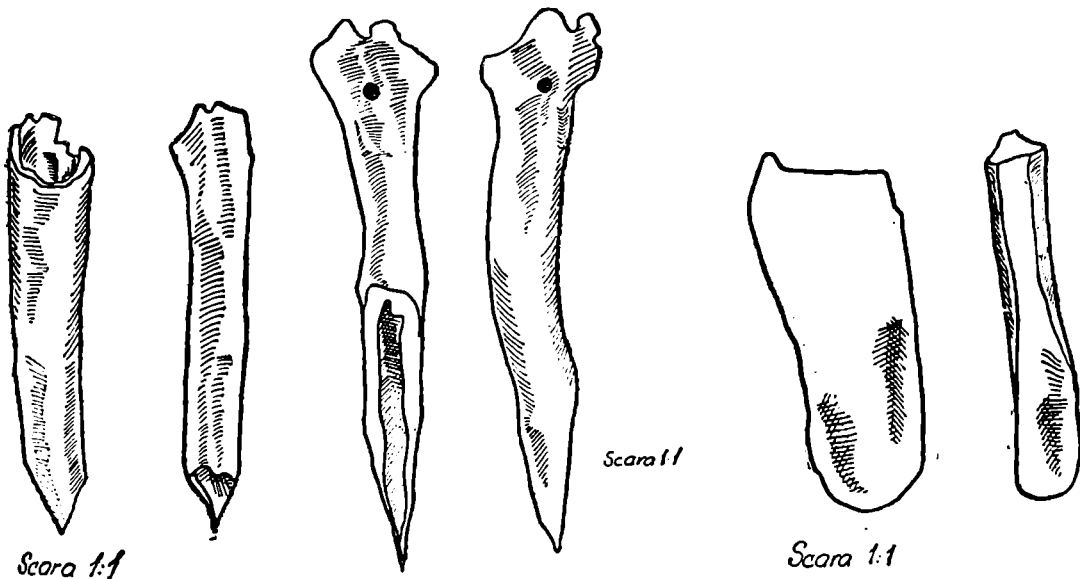

5. (a, b, c) ARAD-VLADIMIRESCU, împungătoare din os și gresie pentru ascuțit provenite din locuința de secolul VIII—IX.

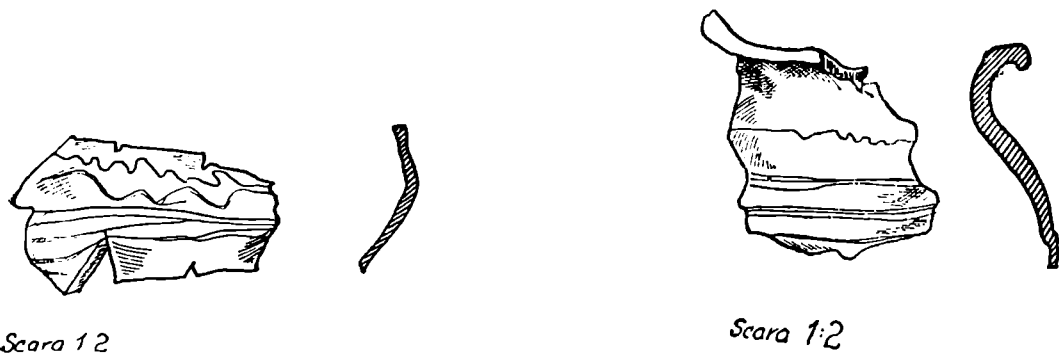

6. (a, b, c, d) ARAD-VLADIMIRESCU — fragmente ceramice de secolul VIII—IX.

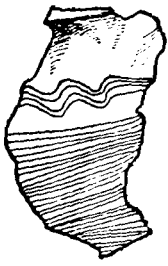

Scara 1:2

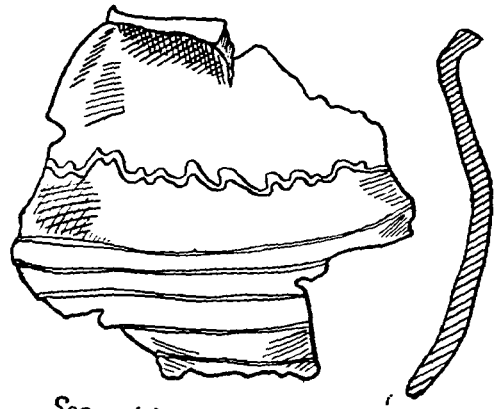

Scara 1:1

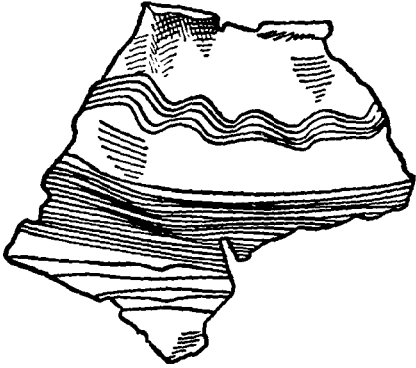

Scara 1:1

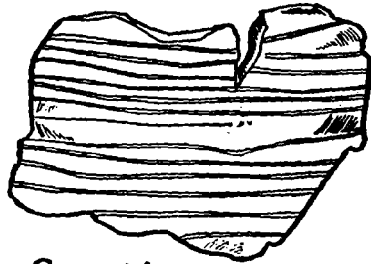

Scara 1:1

6. (e, f, g, h, i) ARAD-VLADI-
MIRESCU — fragmente ceramice
de secolul VIII—IX.

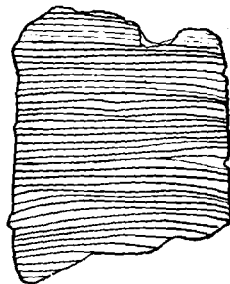

Scara 1:1

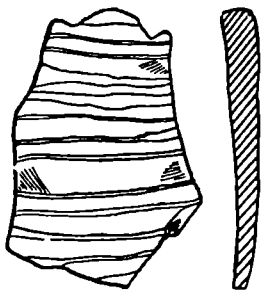

Scara 1:1

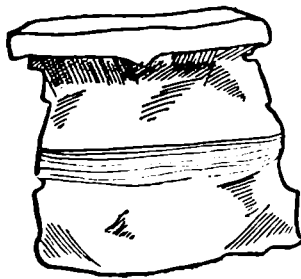

Scara 1:1

6. (j, k) ARAD-VLADIMIRESCU — fragmente ceramice de secolul VII—IX.

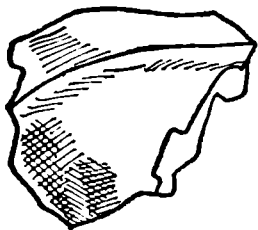

Scara 1:1

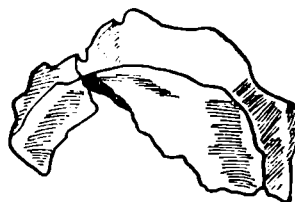
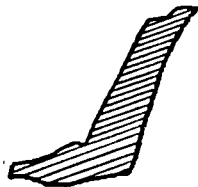

Scara 1:2

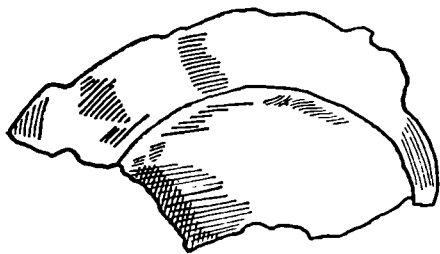

Scara 1:1

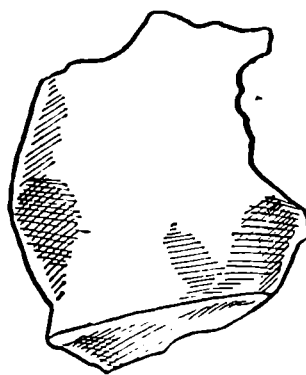

Scara 1:1

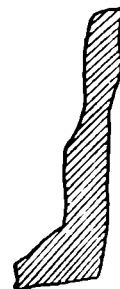

6. (l, m, n, o) — ARAD-VLADIMIRESCU — Fragmente de funduri de vas din secolul VIII—IX.

PROBLEME DE DEMOGRAFIE ISTORICĂ PE BAZA STUDIULUI CĂLDĂRUȘELOR DE LUT (SEC. XI—XIII), DESCOPERITE PE TERITORIUL JUDEȚULUI ARAD

MIHAI BLĂJAN, EGON DÖRNER

În ultima vreme, cercetările arheologice au identificat în Transilvania un număr însemnat de așezări deschise și fortificate, amplificând lista restrînsă a siturilor din secolele X—XIII, atestate de primele documente medievale timpurii. Pentru reconstituirea peisajului uman transilvănean feudal timpuriu și încadrarea sa cronologică utilizăm datele oferite de complexele închise (fortificații, tipuri de locuințe și instalații de încălzire, gropi menajere și de provizii, cimitire etc.) și inventarul acestora (ceramică, unelte, arme, obiecte de podoabă, monede etc.). Dintre aceste vestigii, olăria este mai răspîndită și reprezintă un produs meșteșugăresc de serie, permițînd identificarea așezărilor uneori numai pe baza resturilor ceramice recoltate de la suprafața solului.

Din repertoriul formelor ceramice întîlnite în așezări (strachina, castronul, vasul cu gîtul cilindric, ulciorul cu toartă, oala fără toartă și căldărușa de lut) oala de tip borcan este cel mai răspîndit vas, fiind urmată de căldărușe, cu care se asociază aproape în toate complexele arheologice. Dacă pînă în prezent circa jumătate din așezările medievale timpurii cu căldărușe de lut sînt localizate în Podișul Transilvaniei, în vestul României, și în special pe teritoriul județului Arad, menționăm un număr aproape egal de descoperiri, după cum rezultă, mai jos, din repertoriul așezărilor¹.

1. **Arad.** Pe teritoriul fermei I.A.S. „Mureșul“, în punctul numit „Bisericuța“, lucrările de canalizare efectuate în 1976 au scos la iveală urme de locuire din sec. IX/X—XVI, precum și cioburi de căldărușe din sec. XI—XII². Fragmente din acest tip de vas se semnaleză, în 1963, la nord de cartierul „Grădiște“³, în zone diferite din cartierul Aradului

¹ Mulțumim călduros și pe această cale cercetătorilor Vasile Boroneanț (București), Ștefan Ferenczi și Mircea Rusu (Cluj-Napoca) și Gheorghe Anghel (Alba Iulia), precum și colegilor Mircea Barbu, Dan Demșa, Eduard Ivanof, Eugen Pădureanu și Mircea Zdroba (Arad) pentru informațiile amabile și permisiunea de a examina și publica o parte din materialele arheologice provenite din propriile cercetări.

² Periegeze E. Dörner și N. Kugelman. Material inedit în Muzeul județean Arad.

³ Piesă salvată de Cornel Müller și donată Muzeului județean Arad.

Nou⁴; pe hotarul cartierului în punctul „Bufniți”⁴⁵, precum și în centrul municipiului, în vecinătatea Teatrului⁶.

2. **Barațca** (com. Păuliș). Din hotarul de nord al satului, pe malul drept al piriului Cladova s-au recoltat câteva fragmente de căldărușe⁷.

3. **Bodrogul Vechi** (com. Pecica). Din cercetările mai vechi făcute pe teritoriul localității provine o margine de căldărușe⁸. Sondajul executat, în 1976, în zona ruinelor mănăstirii medievale Hodoș—Bodrog a precizat un strat de cultură feudal timpuriu gros de 40 cm, dezvelind o locuință aproximativ patrată, cu colțurile rotunjite, prevăzută cu vatră de foc. Pe podeaua locuinței și în stratul de cultură s-au aflat fragmente ceramice rezultate din oale și căldărușe de lut, un inel de tîmplă cu capătul în S, două cuțițașe, un fragment de tipar de turnat inele, o monedă de la regele Ungariei Ladislau cel Sfînt (1077—1095) și numeroase oase de animale. Materialul arheologic descoperit în zona cercetată se datează în sec. XI—XII⁹.

4. **Bodrogul Nou** (com. Felnac). În 1978, la nord de sat, pe locul numit „Către Vale” s-au recoltat fragmente de oale din sec. XI—XII¹⁰.

5. **Bulci** (com. Bata). Periegezele efectuate pe malul Mureșului și în cimitirul localității au identificat margini de căldărușe¹¹, iar săpăturile executate pe locul numit „Cetate” (1976—1977) au precizat existența unor ruine medievale înconjurate cu un val și o palisadă construită din grinzi de lemn încrucișate. Faza timpurie a fortificației se datează în sec. XI—XII cu fragmente ceramice de oale și căldărușe, provenite din stratul de cultură și din al doilea șanț de apărare, executat în forma unui semicerc pe laturile de E, S și V ale complexului¹².

6. **Chelmac** (com. Conop). Din preajma ruinelor medievale localizate în lunca Mureșului, pe hotarul dinspre Lipova, provin și câteva margini de căldărușe¹³.

7. **Chesinț** (com. Zăbrani). În 1975, pe locul numit „Grădiște”, situat la sud-vest de sat, s-au recoltat mai multe fragmente de căldărușe¹⁴.

⁴ Cercetări V. Boroneanț, E. Dörner, Gh. Miloș și E. Pădureanu. Cf. Vasile Boroneanț, în *Ziridava*, VI, 1976, p. 64, nota 36.

⁵ Informații E. Pădureanu.

⁶ Informații M. Rusu.

⁷ Informații V. Boroneanț.

⁸ Piesa se află la Iuliu Mate din Pecica. Desen E. Dörner.

⁹ Cf. *Dacia*, N.S., XXI, 1977, p. 358—359, nr. 11; Luminița Munteanu-Trucă, *Locuirea de la Hodoș-Bodrog din sec. XI—XII*, comunicare prezentată la sesiunea științifică „Aradul pe treptele istoriei”, Arad, 7—8 mai, 1978.

¹⁰ Cercetări E. Pădureanu.

¹¹ Cf. Vasile Boroneanț, *loc. cit.*, nota 24.

¹² Cf. *Dacia*, N.S., XXI, 1977, p. 360, nr. 22; Șt. Ferenczi—M. Barbu, *Cercetările arheologice de la Bulci, jud. Arad (sec. XII—XIV)*, comunicare prezentată la a XII-a sesiune de rapoarte din 9—11 martie 1978, București.

¹³ Cercetări V. Boroneanț și E. Dörner, Cf. Vasile Boroneanț, *loc. cit.*, nota 25.

¹⁴ Periegeze E. Pădureanu

8. **Chişineu—Criş.** Cu ocazia lucrărilor de îndiguire executate pe hotarul dinspre Nădab, lângă Crişul Alb, în punctul numit „Do-hangie“ au ieşit la iveală mai multe schelete umane, dintre care două aveau în inventar inele de tâmplă cu capătul în S¹⁵. Pe hotarul vestic al oraşului pe locul Staţiei de epurare au ieşit la iveală urme de aşezare din secolele XI—XII, având printre fragmente ceramice şi căldăruşe din lut¹⁶.

9. **Cladova** (com. Păuliş). Cercetările de suprafaţă făcute pe malul drept al pîrîului au identificat fragmente de căldăruşe¹⁷.

În cadrul săpăturilor arheologice executate, în 1977, pe locul numit „Cetate“ (Carieră), un pinten de bazalt cu depuneri de loess cuaternar, cu dimensiunile de 180×160 m s-au aflat vestigiile preistorice şi feudale timpurii. S-au dezvelit două locuinţe rectangulare, una în întregime şi cealaltă parţial, al căror inventar constă din cîte o vatră cu bordura ridicată din pietre, oase de animale şi fragmente ceramice provenite din oale şi căldăruşe neornamentate. Prima locuinţă se datează pe baza unei monede de la Bela II (1131—1141) la mijlocul sau în a doua jumătate a sec. al XII-lea, iar a doua locuinţă, lipsită de căldăruşe, conţinea o monedă de la Ladislau IV (1272—1290)¹⁸.

10. **Clit** (com. Hăşmaş). Sondajul făcut, în 1968, pe platoul „Gruie-ţul Negrilor“ situat la circa 2,5 km depărtare de localitate a permis recoltarea de la suprafaţă şi din umplutura şanţului de apărare a cetăţii dacice a circa 30—40 fragmente de oale din perioada feudală timpurie, ceea ce ne indică o aşezare de scurtă durată, cu caracter temporar, probabil păstrează¹⁹.

11. **Conop.** Sondajul executat pe locul numit „La cotărcei“ a scos la iveală o aşezare medievală timpurie, din care provin şi margini de căldăruşe²⁰. De asemenea, la cariera de argilă din locul numit „La Pătul“ s-au dezvelit 14 morminte cu inventarul compus doar din fragmente ceramice din sec. XII—XIV şi o lespede de gresie. Piesa are pe o faţă sculptată o cruce de tip bizantin, iar pe cealaltă faţă o figură umană ştearsă²¹. Cele 27 schelete studiate antropologic, în majoritate prezintă

¹⁵ Inelele de tâmplă în Muzeul judeţean Arad, salvate în 1972 de Nicolae Kiss.

¹⁶ M. Barbu—Ed. Ivanof, *Sondajul arheologic de la Chişineu-Criş, 1977* (manuscris).

¹⁷ Vasile Boroneanţ, *loc. cit.*, nota 29.

¹⁸ Idem, *Cercetările arheologice de la Cladova (com. Păuliş)*, comunicare prezentată la Sesiunea ştiinţifică „Aradul pe treptele istoriei“, Arad, 7—8 mai 1978.

¹⁹ Sever Dumitraşcu, în *Lucrări ştiinţifice*, Institutul pedagogic Oradea, Seria B, 1970, p. 147, 149, 156 şi 149 (nota 2).

²⁰ Sondaje executate de D. Demşa şi V. Boroneanţ. Cf. Vasile Boroneanţ, în *Ziridava*, VI, 1976, p. 64, nota 26.

²¹ Cf. *Dacia*, N.S., 1973, p. 370, nr. 37. Piesă inedită în Muzeul oraşenesc din Lipova. Informaţii V. Boroneanţ.

cranii brahice, gracilizate, la care se observă o autodomesticare a indivizilor, ceea ce ne indică o populație europoidă, locală²².

12. **Cruceni** (com. Șagu). Cercetările făcute, în 1971, pe locul numit „Stockbrunnen“, situat la circa 4 km est de sat, au depistat o așezare feudală timpurie întinsă pe câteva hectare, din care provin și fragmente de căldărușe²³.

13. **Curtici**. În 1956, în grădina casei lui Ion Șiclovan din str. M. Basarab, aflată în vatra orașului, și pe locul numit „Puszta Návay“ s-au descoperit fragmente de oale și căldărușe de lut din sec. XI—XII²⁴.

14. **Cuvin** (com. Ghioroc). În 1966, cercetările făcute pe locul numit „Valea Danciului“ au identificat fragmente de oale și căldărușe²⁵, iar în punctul „La Cetate“ se semnalează o așezare feudală timpurie, care ocupă o suprafață de câteva hectare²⁶.

15. **Dorobanți** (fost Iratoșul Mic; oraș Curtici). Cu ocazia sondajului executat, în 1970, în grădina locuitorului Ștefan Almásy din vatra satului s-a dezvelit un bordei, care conținea o rișniță și fragmente ceramice de oale și căldărușe din sec. XI—XII²⁷.

16. **Felnac**. În 1972, în urma cercetării șanțurilor săpate pentru instalarea unei stații de purificare a apei, la marginea de est a satului s-au depistat gropi feudale timpurii, care conțineau oase de animale și fragmente de oale din sec. XI—XII, precum și cioburi de căldărușe²⁸. Sondajele executate în anii 1975 și 1976 pe platoul situat la circa 1,5 km nord-est de centrul comunei au dezvelit un bordei ovoidal, vetre de foc, cuptoare, gropi de provizii, oase de animale și numeroase fragmente de oale și căldărușe²⁸.

17. **Frumușeni** (com. suburbană Fintinele, municipiul Arad). În 1948, pe o ridicătură, fost mal al Mureșului, situată la circa 300 m est de liziera satului s-au aflat fragmente din oale și căldărușe, obiecte de fier și monede bizantine de bronz, datate în sec. al XII-lea³⁰. De asemenea, cu ocazia unor periegeze recente efectuate în vecinătatea ruinelor aparținătoare probabil cetății Bizera s-au recoltat fragmente de căldărușe³¹.

²² Cantemir Rîșcuția, *Studiul antropologic al scheletelor umane din secolele XIII—XIV de la Conop (jud. Arad)*, comunicare prezentată la Sesiunea științifică „Aradul pe treptele istoriei“, Arad, 7—8 mai 1978.

²³ Materialele salvate și donate Muzeului județean Arad de tractoristul P. Weissgärber din Cruceni.

²⁴ Piese salvate pentru Muzeul județean Arad de E. Dörner.

²⁵ Periegeze E. Șandru și V. Boroneanț. Materiale inedite în muzeul școlar din Ghioroc și Institutul de arheologie București. Cf. Vasile Boroneanț, *loc. cit.*, nota 32.

²⁶ Informații V. Boroneanț.

²⁷ Cercetări E. Dörner. Cf. *Dacia*, N.S., XV, 1971, p. 371, nr. 63.

²⁸ Cf. *Dacia*, N.S., XVII, 1973, p. 375, nr. 61.

²⁹ M. Zdroba și M. Barbu, în *Ziridava*, VI, 1976, p. 50.

³⁰ Dorin Popescu, în *Studii. Revistă de istorie*, II, 1949, 1, p. 192—193; K. Horredt, în *SCIV*, II, 1951, 2, p. 209.

³¹ Vasile Boroneanț, *loc. cit.*, nota 35; Idem, în *Banatica*, III, 1975, p. 128 și nota 4.

18. **Horia** (fost Panat; com. suburb. Vladimirescu, municipiul Arad) De pe hotarul dinspre Zimandul Nou provin două margini de căldărușe³².

19. **Iermata** (com. Seleuș). Prin periegezele efectuate, în 1968, pe locul numit „După sat“, aflat în hotarul de nord-vest de Moroda, s-au recoltat mai multe margini de căldărușe³³.

20. **Ineu**. Cercetarea, în 1955, a șanțului de scurgere executat în hotarul orașului a scos la iveală și câteva margini de căldărușe, la care se adaugă cele găsite, în 1969, în malul Crișului Alb, lângă podul aruncat peste rîu³⁴.

21. **Lipova**. Cercetările recente făcute în locurile numite „Dealul Morilor“ și „Cioiloc“ au identificat mai multe margini de căldărușe³⁵.

22. **Macea**. Din preajma sălașului „Topila“ provine o margine de căldărușe³⁶.

23. **Măderat** (oraș. Pincota). În 1968, pe hotarul de la sud-est de sat s-au aflat la suprafață fragmente de oale și căldărușe (sec. XI—XII)³⁷.

24. **Moroda** (com. Seleuș). Săpăturile executate, în 1968, în punctul „Seliște“ aflat la sud-est de sat au dezvelit un bordei, din inventarul căruia provin o cută de gresie, o greutate de lut ars, un obiect de os și fragmente ceramice din sec. X—XI. Ceramica culeasă de la suprafață și din stratul de cultură cuprinde și fragmente de căldărușe din sec. XI—XII³⁸.

25. **Neudorf** (com. Zăbrani). Din locul numit „Hadarac“³⁹ situat la vest de sat, pe malul Mureșului, la marginea șoselei Arad-Deva, și din punctul „Piriul Roșia“⁴⁰ localizat pe hotarul dinspre Zăbrani s-au cules fragmente de oale și căldărușe.

26. **Păuliș**. Prin cercetarea terasei din preajma monumentului „Eroilor din Păuliș“, situată la circa 1,5 km sud de sat, în dreapta drumului național Arad-Deva s-au aflat pe arătură cioburi din oale și căldărușe⁴¹.

27. **Pecica**. a) Săpăturile efectuate în anii 1960, 1962 și 1964 de I. H. Crișan și E. Dörner, lângă promontoriul „Șanțul Mare“, aflat la 7 km vest de comună, au identificat un cimitir de inhumație și o așezare din

³² Piese în colecția Muzeului județean Arad.

³³ Sever Dumitrașcu, Dumitru Mălăiescu, Florian Dudaș, în *Lucrări științifice*, Seria B, Institutul pedagogic Oradea, 1970, p. 164 și nota 5.

³⁴ Informații E. Pădureanu

³⁵ Periegeze D. Demșa și V. Boroneanț; Cf. Vasile Boroneanț, în *Ziridava*, VI, 1976, p. 64 și notele 27—28.

³⁶ Piesa se află în colecția dr. veterinar Anton Kása din Dorobanți.

³⁷ Periegeze F. Dudaș. Cf. Sever Dumitrașcu, Dumitru Mălăiescu, Florian Dudaș, *loc. cit.*

³⁸ *Ibidem*, p. 161—164, pl. VII—X, 1—4.

³⁹ Vasile Boroneanț, *loc. cit.*, nota 31.

⁴⁰ Periegeze E. Pădureanu, 1977.

⁴¹ Vasile Boroneanț, *loc. cit.*, nota 30.

sec. XI—XII, din care provin și margini de căldărușe⁴². b) În 1961, în pereții canalului săpat la 1 km vest de comună s-au ivit două cuptoare de ars oale, pe grătarul cărora se aflau mai multe fragmente de căldărușe⁴³. c) Sondajul făcut, în 1965, lângă Sălașul Donat a precizat existența unui strat de cultură feudal timpuriu, care conținea și fragmente de căldărușe⁴⁴.

28. **Peregu Mare.** În pereții canalului de irigație nr. 3, săpat la circa 1 km sud—sud-vest de centrul comunei s-au identificat resturile a circa 15 schelete umane, cercei de bronz precum și un strat de cultură cu gropi, vetre de foc și fragmente de oale și căldărușe de lut⁴⁵.

29. **Pincota.** Din aria fortificației medievale localizată la marginea nord-estică a satului provin fragmente de oale⁴⁶ și o margine de căldărușe⁴⁷, caracteristice sec. XI—XII.

30. **Simbăteni** (com. Păuliș). La marginea estică a satului, lângă podul plutitor⁴⁸ și pe locul numit „Către Cicireni”⁴⁹ s-au recoltat fragmente de oale și căldărușe.

31. **Sinpetru German** (com. Secusigiu). Din sondajul executat, în 1963, pe locul numit „Fintina vacilor” provin fragmente de oale și căldărușe din sec. XI—XII⁵⁰, iar pe hotarul „Magazin”, s-a semnalat o așezare medievală (sec. XI—XII)⁵¹.

32. **Socodor.** De pe fosta proprietate a lui Ion Nicoraș, în 1930 Roska Márton a cules margini de căldărușe caracteristice sec. XII⁵².

32. **Șeitin.** În profilul și pe malul drept al Mureșului, la circa 1 km sud de marginea satului, pe locul numit „Hodină” s-au identificat bordeie cu vetre de foc, gropi de provizii, oase de animale, o lamă de cuțit, un pinten, fragmente din lame de spadă din fier, precum și cioburi de oale și căldărușe⁵³. Aceste vestigii, datate în sec. X—XVI, aparțin satului medieval Salanca, dispărut în secolul al XVI-lea în urma năvălirilor turcești⁵⁴.

34. **Șiria.** În 1968, la marginea estică a satului, pe o pantă deluroasă numită „Balta Jitei”, ocupată de viile I.A.S., s-au aflat resturi din

⁴² Cf. *SCIV*, XII, 1961, 1, p. 142; XIII, 1962, 1, p. 207; XIV, 1963, 2, p. 457, nr. 56; *Dacia*, N.S., VI, 1962, p. 521, nr. 57; VII, 1963, p. 575, nr. 56.

⁴³ Salvate de Iuliu Mate din Pecica. Materialele la Muzeul județean Arad.

⁴⁴ Cf. *SCIV*, 17, 1966, 4, p. 714.

⁴⁵ Cercetări și materiale salvate de E. Dörner, septembrie 1967.

⁴⁶ Informații Gh. Anghel.

⁴⁷ Piesă semnalată cu ocazia periegezei făcute de M. Rusu, E. Chirilă (Cluj-Napoca) și M. Barbu, la 9 mai 1978.

⁴⁸ Descoperirile aparțin prof. E. Șandru din Ghioroc. Materialul inedit în muzeul școlar din Ghioroc, iar o margine de căldărușe se află în Muzeul orașenesc din Lipova. Cf. și Vasile Boroneanț, *op. cit.*, p. 64, nota 33 și p. 66, nota 52.

⁴⁹ Periegeze E. Pădureanu, 1971.

⁵⁰ Săpături executate de E. Dörner și L. Mărghitan. Cf. E. Dörner, în *MCA*, IX, 1970, p. 451, 455, fig. 9, 1.

⁵¹ Periegeze E. Dörner.

⁵² Materiale în posesia Muzeului județean Arad.

⁵³ M. Blăjan, Șt. Bozian, C. Șiclovan, în *Apulum*, XIV, 1976, p. 426—429, fig. 6—11.

⁵⁴ Györffy György, *Az Árpád-kori Magyarország Történeti Földrajza*, Budapest, 1963, p. 869.

schelete umane, cercei de tâmplă cu capătul în S⁵⁵ și cioburi de oale și căldărușe⁵⁶.

35. Variașul Mic (com. Iratoșu). În 1974, lângă crescătoria AGVPS spre hotarul Aradului, s-a identificat o așezare medievală cu ceramică din sec. XIII—XVI, din repertoriul căreia lipsesc căldărușele⁵⁷.

36. Vârșand (com. Pilu). Săpăturile arheologice efectuate în prima jumătate a secolului al XX-lea (1902—1903, 1930 și 1949), la circa 300 m vest de sat, pe locul numit „Movila dintre vii“ (Laposhalom) au dezvelit un cimitir de inhumație din sec. XI. Inventarul mormintelor constă din brățări, inele, coliere și inele de tâmplă cu capătul în S, toate din bronz; virfuri de săgeți de formă romboidală din fier și monede de la regii Ungariei Ștefan I., Andrei I., Ladislau cel Sfânt etc.⁵⁸

37. Vladimirescu (municipiul Arad). a) Săpăturile executate de M. Zdroba pe locul ruinelor bisericii feudale au dezvelit 50 morminte de inhumație, datate cu monede în sec. XII—XIII⁵⁹. Pe terasa vestică a satului s-au cules fragmente ceramice de căldărușe și oale cu sau fără toartă, utilizate în sec. XI—XVI⁶⁰.

b) Sondajul executat de E. Dörner, în 1971, la nord-vest de localitate, pe locul numit „Pădurea vrăbiilor“ a precizat existența unei așezări feudale (sec. XII—XIII) și a cimitirului corespunzător. S-au dezvelit 13 morminte de inhumație, datate cu o monedă de la Ștefan III⁶¹.

c) La sud-vest de comună, pe locul numit „Die Schanzen“ (Cetate), cercetările arheologice efectuate de M. Zdroba și M. Barbu în anii 1975, 1977—1978 au precizat existența unei cetăți de pământ fortificată cu două valuri și șanțuri de apărare. Inventarul așezării constă din bordeie cu vetre de foc, cuptoare și pietrare, ceramică, diferite piese de metal, oase de animale (ovine, porcine, bovine, cervide etc.) și valve de scoici de riu. În incinta fortificației de pământ s-au dezvelit pînă în prezent peste 200 morminte aparținătoare unui cimitir de inhumație. Unele schelete sînt însoțite de cercei de bronz, inele de argint, catarama, un virf de sulită din fier și monede din sec. XI—XII⁶².

38. Zăbrani. Sondajul executat de V. Boroneanț, în 1976 pe locul numit „Satul Vechi“ a dezvelit o groapă menajeră, care conținea fragmente de oale, căldărușe și ulcioare smălțuite, precum și oase de ani-

⁵⁵ Cf. *SCIV*, 21, 1970, 3, p. 503, nr. 72; *Dacia*, N.S., XIV, 1970, p. 442, nr. 72.

⁵⁶ Periegeze E. Dörner și Ion T. Florea, 1968. Cf. și *Dacia*, *loc. cit.*

⁵⁷ Descoperirea aparține lui N. Kugelman. Materialul în Muzeul județean Arad.

⁵⁸ Domokos János, în *AE*, Budapest, 1908, p. 71, pl. IV; Roska Márton, în *Folia Archaeologica*, III—IV, Budapest, 1941, p. 51—52 și p. 59; Dorin Popescu, în *MCA*, II, 1956, p. 124—152.

⁵⁹ *SCIV*, 21, 1970, 3, p. 514, nr. 132; *Dacia*, N.S., XIV, 1970, p. 455, nr. 132; *XV*, 1971, p. 392, nr. 187.

⁶⁰ Periegeze efectuate de-a lungul anilor de E. Dörner, M. Zdroba și M. Barbu (Arad), și M. Blăjan (Alba Iulia), în aprilie 1978.

⁶¹ Cf. *Dacia*, N.S., XII, 1972, p. 355, nr. 167.

⁶² Mircea Zdroba — Mircea Barbu, în *Ziridava*, VI, 1976, p. 50—55, pl. I; *Dacia*, N.S., XXI, 1977, p. 372—373, nr. 145; Mircea Barbu — Mircea Zdroba, în *Ziridava*, VIII, 1977, p.

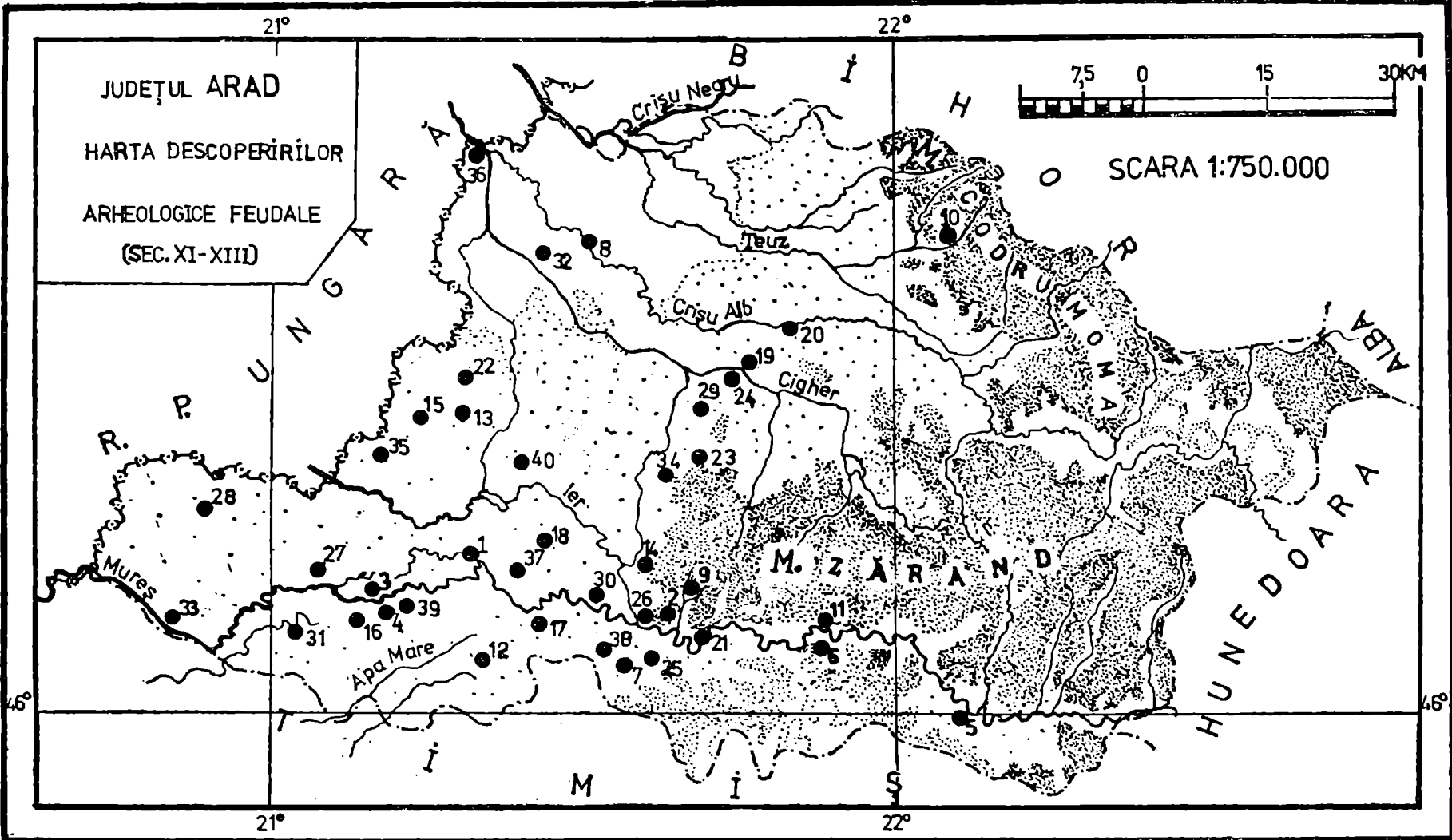

Fig. 1. Descoperiri arheologice în județul Arad din secolele XI—XII.

male domestice, unelte cioplite din os, fragmente de rîșniță și o lamă de brici, toate datate în sec. XI—XII⁶³.

39. **Zădăreni** (com. Felnac). În 1957, un șanț executat în vatra satului, în grădina casei nr. 151 din str. Cetății a secționat gura unui cup-tor din lut ars, din vecinătatea căruia provin două fragmente de căldărușe⁶⁴.

40. **Zimandu Nou**. În 1955, în pereții carierei de nisip de lângă gară s-au aflat două margini de căldărușe, caracteristice sec. XII, iar din descoperirile făcute în 1968 provine un alt fragment⁶⁵.

*
* *
*

Prezentînd succint repertoriul descoperirilor feudale timpurii din județul Arad, constatăm că din cele 40 localități cu așezări din sec. XI—XIII, lipsa căldărușelor în 4 situri (Bodrogul Nou, Clit, Vârșand, Variașul Mic etc.) se datorează mai curînd cercetărilor arheologice limitate.

Majoritatea fragmentelor provin din descoperiri fortuite, ieșite la iveală cu ocazia unor lucrări edilitare, agricole sau de irigații efectuate în vatra sau în hotarul așezărilor actuale. Numai un număr redus de așezări au fost cercetate arheologic (Bulci, Felnac, Dorobanți, Moroda, Pecica, Vladimirescu, Zăbrani etc.), oferind informații certe despre mediul arheologic și contextul stratigrafic în care apar căldărușele.

Aproape toate siturile cercetate sînt amplasate în zone joase de cîmpie sau de luncă, pe terasele inferioare și mijlocii ale rîurilor Mureș, Crișul Alb și Cigher, urcînd în ținuturile muntoase ale Munților Zărandului pe cursul Mureșului sau oprindu-se la locul de trecere de la cîmpie la deal. În cazuri rare întîlnim așezări feudale timpurii și în zona muntoasă (Clit, Cladova etc.) și probabil și în alte puncte încă necercetate datorită investigațiilor de teren restrînse (fig. 1).

Toate căldărușele recoltate fortuit sau prin săpături sistematice se păstrează în stare fragmentară, fiind reprezentate de cioburi din pereți, funduri și margini, rezultate din exemplare diferite, cu excepția unei singure piese întregibile, aflate la Felnac (fig. 2). Ca și restul olăriei, căldărușele sînt lucrate la roată înceată din pastă argiloasă, degresată cu nisip cernut, parte de mică și mai rar cu pietricele (Ineu, Pincota, Vladimirescu — „Pădurea vrăbiilor”). Cele mai multe sînt arse în cup-toare, în mediu oxidant, avînd pereții cărămizii sau înroșiți puternic; cînd arderea este incompletă pereții au în spărtură miezul negru-cenușiu și fețele roșu-cărămiziu sau brun-negricioase. Un număr redus de cioburi arse în mediu reducător au miezul și fețele cenușiu-negricioase.

Examinarea unei cantități însemnate de fragmente de căldărușe ne permite să semnalăm trei tipuri: 1) căldărușa cu corpul sferic; 2) căldărușa cu corpul cilindric (fig. 3; 2—3; 17—18) și 3) căldărușa cu corpul tronconic și fundul bombat (fig. 2; fig. 3; 4—6). Dacă primele două ti-

⁶³ Vasile Boroneanț, *op. cit.*, p. 57—68, pl. I—VII. Cf. *Dacia*, N.S., XXI, 1977, p. 373, nr. 147.

⁶⁴ Periegheză E. Dörner.

⁶⁵ *Ibidem*.

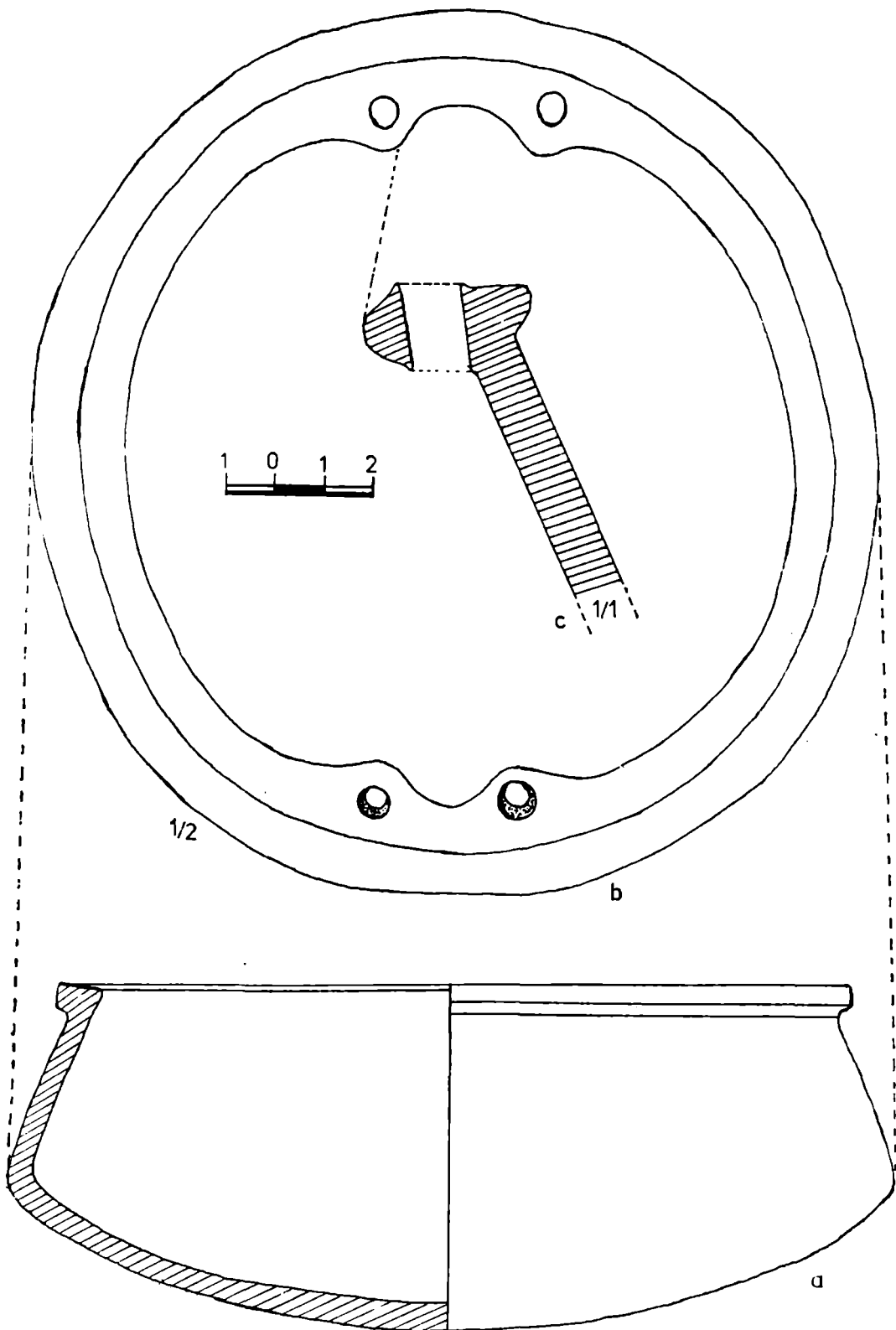

Fig. 2. FELNAC. Căldărușă de lut: a) vedere din profil; b) vedere de sus; c) profilul urechii.

puri au o frecvență mai redusă în sec. XI, în schimb cele mai multe fragmente provin din exemplare cu corpul tronconic și fundul bombat, caracteristice sec. XII.

Buza vaselor are o profilatură deosebită de la un exemplar la altul. Astfel în sec. XI se întâlnesc căldărușe cu buza îngroșată la interior și rotunjită (fig. 3; 2—3), în unele cazuri teșită (fig. 3; 15, 18), cu urechea trasă oblic spre interior și perforată (fig. 3; 8, 16, 19). În a doua jumătate a secolului al XI-lea și în secolul al XII-lea buza vaselor se îngroașe în afară, avînd muchia teșită oblic (fig. 3; 4, 12, 14), cu partea superioară netezită orizontal. Urechile masive și greoaie au găurile executate cîte două în puncte simetrice diametral opuse (fig. 3; 1, 7—9). De formă rotundă sau ovală, perforațiile erau folosite la petrecerea sfonii ce servea ca toartă prin atîrnarea la foc de un cîrlig.

În funcție de poziția pe care o ocupă urechea, constatăm trei variante: a) căldărușa cu urechea dublă, trasă spre interior (fig. 2); b) căldărușa cu urechea simplă trasă în afară (fig. 3; 13) și c) căldărușa cilindrică, cu mînușă verticală, modelată din lut (fig. 3; 17).

Majoritatea căldărușelor sînt lipsite de decor. Puține dintre ele sînt ornate cu elemente simple: linia canelată dispusă în val imediat sub buză; linia sau canelura circulară incizată pe pîntec și șirurile de incizii oblice rediate pe corpul vasului. Cele mai multe piese au suprafața acoperită cu o angobă roșu-portocalie, rezultată prin respoirea vasului după uscare, înainte de ardere, cu o soluție de lut fin, pentru a înlătura porozitatea pereților.

În privința întrebuintării căldărușelor constatăm că vasele care prezintă pe corp pete de afumare și urme de înegrire lăsate de foc au fost utilizate pentru fiert, iar cele „curate“ puteau fi folosite la păstrarea hranei și lichidelor (apă, lapte etc.).

Pentru rezolvarea problemei cronologiei căldărușelor se impune cunoașterea contextului din care provin și examinarea întregului material arheologic. În stadiul actual al cercetărilor constatăm că majoritatea resturilor de căldărușe descoperite în județul Arad se pot data cu monede în sec. XI—XII, lipindu-ne deocamdată dovezile certe pentru datarea lor mai timpuriu de sec. XI sau mai tîrziu, în sec. XIII.

*

* * *

În ultima jumătate de secol problema căldărușelor de lut a fost intens dezbătută în literatura arheologică românească și străină⁶⁶. Asupra

⁶⁶ Grigore Florescu, în *RIR*, XVI, 1947, p. 342; Gr. Florescu — R. Florescu, *Capidava. Monografie arheologică*, I, București, 1958, p. 211—215; K. Horedt, în *SCIV*, II, 1951, 2, p. 213; *idem*, în *Contribuții la cunoașterea regiunii Hunedoara (Sergeția, III)*, 1956, p. 114—116; M. Chișvași-Comșa, în *SCIV*, VIII, 1957, 1—4, p. 278; Dan Gh. Teodor, în *MCA*, VIII, 1962, p. 728; p. 723—729; *idem*, în *SCIV*, XIV, 1963, 1, p. 202—203; Höllrigl József, în *AE*, XLVI, 1932—1933, Budapest, 1934, p. 85—93; Szöke Béla, în *AE*, 82, 1955, 1, p. 86—90; S. A. Pletneva, în *MIA*, 62, Moscova-Leningrad, 1958, p. 151—226; L. Dončeva-Pletkova, în *Arheologija*, XIII, 1971, 4, p. 32—38; Alojz Habovštiak, în *Slovenská Archaeológia*, IX, 1961, 1—2, p. 451—482.

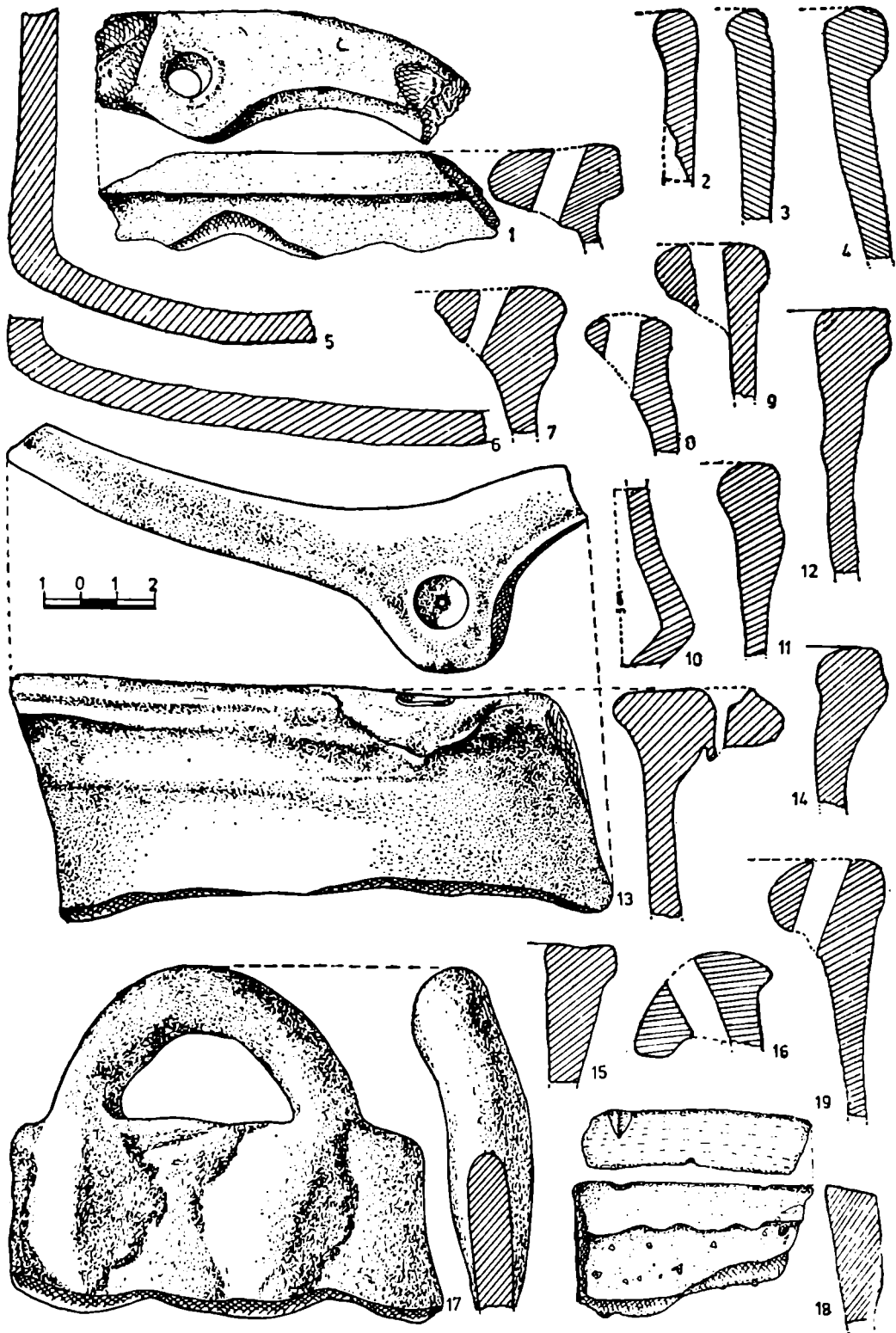

Fig. 3. Margini și profile de căldărușe provenite din diferite localități: 1 Zimandul Nou; 2—6 Vladimirescu; 7, 14—15 Felnac; 8 Simbăteni; 9, 16 Sinpetru German; 10—11, 18—19 Bulci; 12 Dorobanți; 13 Arad — „Grădiște“; 17 Șiria.

originii, răspîndirii, utilizării și apartenenței etnice a acestui tip de vas s-au emis diferite păreri, adeseori contradictorii, fără a se ține seama de mediul arheologic în care apare și de realitățile etno-istorice din spațiile geografice în care este răspîndit. Fără a rezolva aceste probleme, majoritatea cercetătorilor români și străini au pus această formă de vas pe seama populațiilor nomade din sec. X—XII, atribuind-o pe rînd protobulgarilor⁶⁷, chazarilor⁶⁸, pecenegilor⁶⁹, cumano-uzilor⁷⁰ și, în ultima vreme, maghiarilor⁷¹.

Lăsînd la o parte, deocamdată, discuțiile asupra locului de origine a căldărușelor, pe care aproape toți arheologii îl caută în aria culturii Saltovo-Maiatk din regiunea Donului de Jos și din nordul Caucazului, și examinînd contextul arheologic din care provin, consemnăm următoarele observații:

a) Căldărușa de lut este un produs ceramic realizat în aceleași condiții tehnice ca și restul olăriei, de către olari specializați, care produc bunuri ceramice de serie, destinate pieței, de unde au fost vehiculate pe un teritoriu mare. În acest sens pledează cuptoarele descoperite la Pecica, Vladimirescu și probabil la Zăbrani, din care nu lipsesc fragmentele de căldărușe.

b) Căldărușa este prezentă în locuințe (pe podea, pe vatră și în cuptoare cu cupolă, în gropi menajere sau de provizii, în stratul de cultură și în șanțurile de apărare ale unor fortificații (Bulci, Vladimirescu etc.).

c) Întotdeauna se asociază fie cu celelalte forme ceramice (oale, castroane, ulcioare etc.), fie cu pietre de rîșniță, cuțite și alte obiecte de fier, sau cu oase de animale (ovine, porcine, bovine, cervide etc.) și în cazuri excepționale sînt datate cu monede arpadiene (Cladova, Hodoș — Bodrog etc.) sau bizantine (Frumușeni).

d) Căldărușa este întîlnită atît în așezări deschise cît și așezări fortificate cu valuri și șanțuri de apărare, situate pe malul riurilor, în locuri fertile, sau în zone cu relieful deluros, locuite de o populație sedentară sau semisedentarizată, care practica agricultura, creșterea animalelor, inclusiv a porcului — animal sedentar care solicită o agricultură cerealieră dezvoltată —, meșteșugurile (olăritul, metalurgia fierului, prelucrarea osului etc.), meșteșugurile casnice (torsul, țesutul etc.) vîntoarea și pescuitul.

Identificarea în vestul României a acestei populații sedentare, care utiliza și căldărușele de lut în activitatea casnică, cu populația românească și cea slavă în curs de asimilare, atestate de izvoarele medievale

⁶⁷ V. A. Kuznețov, în *KS*, 99, 1964, p. 38; I. I. Liapușkin, în *MIA*, 62, 1968, p. 147; A. V. Gladlo, în *KS*, 113, 1968, p. 83—84; M. Comșa, în *SCIV*, VIII, 1957, 1—4, p. 278; L. Dončeva-Pletkova, *op. cit.*, p. 32 și urm.

⁶⁸ S. A. Pletneva, în *MIA*, 75, 1959, p. 22 și urm.

⁶⁹ P. Diaconu, în *SCIV*, VII, 1956, 3—4, p. 421 și urm.; *idem*, în *Dacia*, N.S., VIII, 1964, p. 249 și urm. etc.

⁷⁰ Dan Gh. Teodor, *loc. cit.*

⁷¹ Szöke Béla, *op. cit.*, p. 89—90; N. Parády, în *Régészeti füzetek*, 12, 1959, p. 26; István Fodor, în *AE*, 2, 1975, p. 250—265.

timpurii⁷², nu exclude nici posibilitatea utilizării acestui tip de vas de către diferite grupuri de populații nomade (maghiari, pecenegi, cumani etc.) semisedentarizate sau sedentarizate⁷³. Statornicite alături de autohtoni și trecînd treptat la condițiile vieții agricole, cetele etnice nomade au contribuit la creșterea sporului demografic al unor zone geografice și la înființarea unor sate noi.

Prezența unor obști puternice cu o populație statornică este argumentată arheologic și de organizarea internă a cimitirilor de înhumăție, al căror inventar denotă o populație creștină și săracă, în timp ce fortificarea unor așezări și atestarea unor mănăstiri în zonă ne indică existența unei organizări politice și ecleziastice corespunzătoare dezvoltării societății feudale timpurii.

În sec. X—XIII, intrată în sfera stăpînirii regatului maghiar, Transilvania este cucerită treptat și supusă procesului de feudalizare. Primele știri documentare privind județul Arad se referă la încercările regalității și bisericii catolice de a infeuda obștile locale. Astfel, dintre așezările identificate arheologic în teren, două sînt menționate de documente încă de la sfîrșitul sec. XI (Frumușeni și Zăbrani, 1 080—1 090?), 4 așezări în sec. XII (Simbăteni și Șeitin, 1 138; Arad, 1 156; Șiria, 1 169), 6 așezări în sec. XIII (Chișineu-Criș și Pincota, 1 202—1 203; Vărșand, 1 214; Bulci, 1 225; Peregu Mare, 1 241; Socodar, 1 299), 13 așezări în sec. XIV (Cladova, 1 308; Horia și Lipova, 1 315; Cuvin, 1 323; Felnac, 1 330; Păuliș, Zădăreni, 1 333; Chesinț și Ineu, 1 334; Pecica și Sinpetru German, 1 335; Macea, 1 380; Iermata, 1 387), 2 așezări în sec. XV (Bodrogu Vechi, 1 422; Dorobanți, 1 454) și 3 așezări în sec. XVI (Moroda, 1 508; Conop, 1 510; Curtici, 1 519). Din cele 40 localități cuprinse în repertoriu, doar 5 sînt atestate în sec. XVIII (Chelmac, 1 717; Neudorf, 1 723—1 725; Măderat, 1 746; Vladimirescu, 1 752; Cruceni, 1 772), 2 localități (Bodrogu Nou și Clit) apar la 1818, iar 3 sate (Barața, Variașul Mic și Zimandul Nou) vor fi amintite abia la începutul secolului al XX-lea, în 1 913⁷⁴.

Prin urmare, rezultă că în perioada cuprinsă între sfîrșitul secolului al XI-lea și mijlocul secolului al XIII (1 241) izvoarele ne semnaleză doar 9 așezări, la care adăugăm, prin cercetări arheologice recente alte 31 localități consemnate documentar abia de-a lungul secolelor XIII—XX, dar intens locuite în epoca feudală timpurie.

⁷² *Anonymi (P. magistri), Gesta Hungarorum*, cap. 11, în *Scriptores Rerum Hungaricarum*, ed. Szentpétery E., vol. I, Budapeșt, 1937, p. 49; G. Popa — Lisseanu, *Izvoarele istoriei românilor*, București, vol. I/1934: — Secretarul anonim al regelui Bela, *Faptele ungarilor*, cap. IX, p. 32 și 81; cap. XI, p. 33—34 și p. 83—84; cap. XV—XXIV, p. 40—46; vol. IV/1935, Simon de Kéza, *Cronica ungarilor*, cartea I, cap. IV, § 1, 6—7, p. 52, 80—85; vol. VII/1935: *Cronica lui Nestor*, cap. I, p. 33; cap. VIII, p. 38; cap. XIX, p. 47; Ștefan Pascu, *Voievodatul Transilvaniei*, vol. I, Cluj, 1971, p. 19—32 și bibliografia citată.

⁷³ P. Diaconu, în *SCIV*, VII, 1956, 3—4, p. 431 și urm.; V. Spinei, în *Carpica*, Muzeul de istorie Bacău, 1972, p. 136.

⁷⁴ Pentru atestarea documentară a localităților menționate în repertoriu, în ordinea alfabetică, vezi Coriolan Suci, *Dicționar istoric al localităților din Transilvania*, București, I/1967; p. 42, 56, 292, 83, 112, 137, 144, 157, 164, 177, 184, 186, 207, 230, 247, 294—295, 304, 309, 359, 372, 382, 408, 425; II/1968/ p. 32, 33, 34, 124, 132, 139, 169, 174, 237, 242, 255, 271, 279.

În concluzie, constatăm că numai o riguroasă cercetare arheologică în teren, coroborată cu informațiile documentare, toponimice și de geografie istorică este în măsură să ne permită reconstituirea realităților demografice și istorice ale Transilvaniei secolelor X—XIII, contribuind la infirmarea categorică a teoriilor neștiințifice ale adeptilor imigraționismului.

ABREVIERI BIBLIOGRAFICE

BIBLIOGRAPHISCHE ABKÜRZUNGEN

<i>Apulum</i>	— <i>Apulum, Acta Musei Apulensis</i> , Alba Iulia.
<i>AĖ</i>	— <i>Archaeologiai Ertesitő</i> , Budapest.
<i>Arheologija</i>	— <i>Arheologija</i> , Sofia.
<i>Carpica</i>	— <i>Carpica</i> . Muzeul județean Bacău.
<i>Dacia</i>	— <i>Dacia</i> , recherches et découvertes archéologiques en Roumanie; București; N.S. Revue d'archéologie et d'histoire ancienne. Nouvelle Série, București.
<i>KS</i>	— <i>Kratkie soobščenija Instituta istorii material'noj kultury</i> , Moskva.
<i>Folia Archaeologica</i>	— <i>Folia Archaeologica</i> , Budapest.
<i>Lucrări științifice</i>	— <i>Lucrări științifice</i> , Institutul pedagogic Oradea, Oradea.
<i>MCA</i>	— <i>Materiale și Cercetări Arheologice</i> , București.
<i>MIA</i>	— <i>Materialy i issledovaniya po arheologii SSSR</i> . Moskva-Leningrad.
<i>RIR</i>	— <i>Revista Istorică Română</i> , București.
<i>Sargeția</i>	— <i>Sargeția. Acta Musei Devensis</i> , Deva.
<i>Slovenská Archaeológia</i>	— <i>Slovenská Archaeológia</i> . Bratislava.
<i>SCIV (SCIVA)</i>	— <i>Studii și cercetări de istorie veche (și arheologie)</i> , București.
<i>Ziridava</i>	— <i>Ziridava</i> , Muzeul județean Arad.

HISTORISCH-DEMOGRAPHISCHE PROBLEME IN BEZUG AUF DIE IM KREIS ARAD ENTDECKTEN TONKESSELCHEN (11.—13. JAHRHUNDERT)

(Zusammenfassung)

Verfasser legen ein Repertorium der frühmittelalterlichen Siedlungen aus dem 11.—13. Jahrhundert vor. Diese wurden im Gebiet des Kreises Arad durch archäologische Grabungen oder Geländeuntersuchungen identifiziert. Die Funde sind in den tieferen Teilen der Ebene oder der Uferwiesen, in den unteren und mittleren Terrassen der Flüsse Mureș, Crișul Alb und Cigher, in der Übergangszone zwischen Flachland und Hügelland und seltener im Bergland anzutreffen.

Die in der Gemarkung von 40 Ortschaften gefundenen Siedlungsspuren sind durch Wohnungen, Heizanlagen, Vorrats- und Abfallgruben sowie Friedhöfe ver-

treten. Ihr Inventar besteht aus Keramikstücken, Werkzeugen, Waffen, Schmuckgegenständen, Münzen usw. Unter den Töpferwaren verschiedener Formen kommt häufig auch das Tonkesselchen — in 36 Siedlungsspuren — vor.

Autoren gehen dann eingehender auf Herstellungsart, Form und Nutzbarkeit dieses Gefässtyps ein, das zum Kochen und Aufbewahrung von Speisen und Flüssigkeiten diente. Was die Chronologie anbelangt, können die Tonkesselchen des Arader Gebietes beim jetzigen Stand der Forschungen durch die mitgefundenen ungarischen oder byzantinischen Münzen ins 11. und 12. Jahrhundert eingestuft werden. Sichere Beweise für ihre Datierung ins 10. oder ins 13. Jahrhundert, fehlen vorläufig noch.

Über Ursprung und ethnische Zugehörigkeit der Tonkesselchen gibt es in der Fachliteratur verschiedene sich widersprechende Meinungen, die nicht den archäologischen Kontext und die ethnisch-historischen Realitäten, in denen dieser Gefässtypus verbreitet ist, beachten. Ohne diese Probleme in einer überzeugenden Weise zu lösen, hat der Grossteil der rumänischen und ausländischen Forscher dieses Gefäss in Verbindung mit den nomadisierenden Völkerschaften (Protobulgaren, Chasaren, Petschenegen, Kumanen und Madjaren) gesetzt.

Die Untersuchung des archäologischen Kontextes, aus dem dieser Gefässtypus im Arader Gebiet vorkommt, erlaubt folgende Feststellungen: a) Das Tonkesselchen ist unter denselben technischen Bedingungen wie die andere Tonware hergestellt, und zwar von spezialisierten Töpfermachern und für den Marktgebrauch. b) Es erscheint in Wohnungen, Vorrats- und Abfallgruben, in Kulturschichten und Verteidigungswällen einiger Befestigungen. c) Man findet es zusammen mit anderen Keramikformen, Metallwerkzeugen, Handmühlsteinen oder mit Tierknochen (Schaf, Rind, Schwein usw.). Es ist in offenen oder befestigten Siedlungen anzutreffen, die von einer sesshaften oder halbsesshaften Bevölkerung bewohnt sind, die Landwirtschaft, Viehzucht, Handwerk (Töpferei, Knochenbearbeitung, Spinnen und Weben, usw.) betrieb.

Die Identifizierung dieser sesshaften Bevölkerung aus dem Westen unseres Landes mit den Rumänen und den in der Phase der Assimilation befindlichen Slawen ist auch in den frühmittelalterlichen Quellen bezeugt. Diese Tatsache schliesst die Möglichkeit nicht aus, dass das Tonkesselchen auch von Nomadengruppen (Madjaren, Petschenegen, Kumanen) benützt wurde.

Von den 40 Ortschaften des Repertoriiums, die vom Ende des 11. bis in die Mitte des 13. Jahrhunderts (1241) eingestuft werden können, bezeugen die mittelalterlichen Dokumente im Arader Gebiet bloss 9 Siedlungen. Zu diesem kommen nun hinzu weitere 31 Siedlungen, die durch die neuesten archäologischen Untersuchungen belegt worden sind.

Abschliessend erachten die Autoren, dass die demographischen und historischen Realitäten in Transilvanien — einschliesslich auf dem Gebiet des Arader Kreises — nur durch systematische archäologische Forschungen gelöst werden können. Diese müssen aber in Übereinstimmung mit den Informationen der historischen Dokumente, der Toponymie und der geschichtlichen Erdkunde geführt werden.

CONSIDERAȚII PRELIMINARE ASUPRA CERCETĂRILOR ARHEOLOGICE DE LA CLADOVA, COMUNA PĂULIȘ, JUD. ARAD

VASILE BORONEANȚ

În cursul lunii august 1977 s-au efectuat săpături de salvare la Cladova, com. Păuliș, jud. Arad, pe Dealul Carierei de piatră sau Dealul cu cetatea. Aici, cu ocazia unor cercetări de teren efectuate în 1971 s-a identificat o locuire paleolitică și s-a observat existența în partea de E a unui șanț de apărare iar pe partea de S a unui val de pământ. Era cunoscut că pe acest deal se află și o construcție de piatră din epoca feudală¹.

Dealul carierei se află pe malul stîng al Văii Cladovei, afluent al Mureșului, în perimetrul satului Cladova, com. Păuliș. Este de fapt o terasă erodată formată la începutul cuaternarului și modelată pe parcursul acestei perioade prin acțiunea apelor Mureșului pe partea de S și V și al Văii Cladovei pe partea de N. Face parte din ultimele culmi ale înălțimilor Zărandului, de aici începe cîmpia. Este mai joasă decît celelalte terase sau culmi din jur și astfel ferită de curenții reci care bat dinspre N și E. Din punct de vedere economic se afla într-o zonă cu multiple resurse, de interferență a regiunii deluroase cu cîmpia, avînd în imediata apropiere lunca cu vînat bogat și lacuri bune de pescuit, ceea ce a favorizat ocuparea sa de către om încă din paleolitic. Are o poziție strategică. De aici se poate observa ieșirea Mureșului din defileu și toată cîmpia.

Lucrările s-au desfășurat în condiții destul de grele datorită faptului că terenul era împădurit. Secțiunile au fost trasate pe marginea carierei care a distrus partea de S a terasei, unde se pare că se găsea depozitul arheologic cel mai bine păstrat privind paleoliticul și epoca dacică. Scopul urmărit prin aceste secțiuni a fost obținerea unui profil stratigrafic paralel cu cariera și altul care să traverseze platoul spre a ne da seama de succesiunea locuirilor. În final se urmărește crearea unei rețele de secțiuni care să îmbrace întreaga terasă, care să prindă șanțurile de apărare, eventualele construcții și sistemul de terasare.

¹ Mulțumim Comitetului județean și municipal Arad al PCR, Comitetului județean Arad de cultură și educație socialistă, Muzeului județean Arad, și Muzeului de istorie al municipiului București, care au sprijinit cu căldură și sprijină în continuare aceste cercetări; cercetări nesistematice au mai făcut H. Medeleanu și E. Pădureanu.

De pe urma celor patru secțiuni executate s-a putut observa existența următoarelor dovezi cultural materiale în stratigrafiere verticală și orizontală.

1. Cele mai vechi urme de locuire aparțin paleoliticului cuarțitic identificat în toate secțiunile. Acoperă uneori direct stînca. Se află într-o depunere prăfoasă de culoare cafenie care stă pe o depunere gălbui prăfoasă de aceeași structură și textură cu cel cafeniu.

2. În secțiunea I A s-au găsit cîteva fragmente ceramice din perioada de tranziție de la neolitic la epoca bronzului de tip Coțofeni-Baden.

3. Locuire din prima epocă a fierului cultura Basarabi care se află într-un strat cafeniu-cenușiu care acoperă direct stratul paleolitic. A fost identificat un strat în Secțiunea IV.

4. Locuire din epoca dacică cu două niveluri, se află tot în pămîntul cafeniu-cenușiu suprapunînd Hallstatt-ul.

5. În secțiunea II s-au identificat fragmente ceramice în poziție secundară aparținînd secolelor VI—VIII.

6. Locuire din sec. XII identificată în secțiunile II și IV.

7. Locuire din sec. XIII—XIV observată în secțiunile II, IV.

8. Fragmente ceramice în poziție secundară din secolele XV—XVI. Menționăm că locuirile posterioare epocii dacice, se află într-un strat cenușiu-negricios de la suprafață.

1. **Locuirea paleolitică** după datele obținute în urma acestei prime campanii de săpături s-a constatat că acoperă întreaga suprafață a botului terasei. Se pare că locuirea cea mai densă a fost în porțiunea distrusă de carieră. Aparține unui facies cultural care utilizează la fabricarea uneltelor cuarțul alb, rocile cuarțitice și silexul local. Este folosită cu predilecție roca locală, bolovani proveniți din prundișul albiei Mureșului și văii Cladovei, și din încăstrările de cuarț din masa bazaltică din care este alcătuit dealul. Era preferat cuarțul din bolovani de riu pentru că este mai omogen și nefisurat. Folosirea bolovanilor de riu este o caracteristică a acestui tip de industrie².

Așa cum am arătat stratul paleolitic se află într-o depunere prăfoasă de culoare cafenie care acoperă uneori direct stînca sau stă în partea superioară a unei depuneri prăfoase care în partea inferioară este gălbuie, sterilă din punct de vedere arheologic. În unele cazuri depunerea aceasta cafenie prăfoasă este foarte subțire și se confundă cu roca dezagregată de la suprafața stîncii. Conține însă materiale arheologice paleolitice. În părțile în care stratul prăfos a fost răsluit odată cu terasările din epocile mai tîrzii — dacică și feudală —, materialul paleolitic se află în amestec.

Remarcăm prezența în stratul de locuire din sectorul II a unei vetre mici (fig. 5.2), formată din patru bolovani de gresie și din alte roci arse,

² Fl. Mogoșanu, *Paleoliticul în Banat*, București, 1978; V. Boroneanț, *Descoperiri gravettiene în peștera lui Climente*, în „Revista Muzeelor“, 6, 1968, p. 542. În săpăturile de la Conop și Zăbrani încă nepublicate V. Boroneanț a descoperit același tip de industrie de cuarț, cuarțit și silex.

în jurul cărora se aflau și urme de cărbune. În preajma sa s-au găsit 20 de piese tipice — așchii cu urme de uzură și 43 așchii atipice.

Între materialele din cuarț recunoaștem în primul rînd un vîrf bifacial făcut din cuarț provenit din încastrări care are pe suprafețele de clivare un strat superficial de oxid roșu de fier (fig. 2) alte cîteva virfuri unifaciale și alte așchii groase folosite ca răzuitoare (fig. 3, 1).

Menționăm că piesele făcute din cuarțul din incastrării numai ca excepție păstrează bulbul de percuție din cauză că nu se lucra prin desprinderea așchiilor de pe nucee ci prin exploatarea așchiilor sparte natural care apoi erau retușate.

Se mai foloseau și roci cuarțitice (cuarțifere) din bolovani de rîu. Materia primă este un cuarț impur cu granulație mare sau mai mică, între care menționăm așchii de decorticare cu retușe, intenționate sau de uzură. S-a găsit chiar și un vîrf făcut dintr-o grezie cenușie (fig. 3, 3).

Silexul de toate culorile este foarte rar utilizat. Materia primă o constituie bolovani de rîu adunați de pe albia Mureșului sau Văii Cladovei. S-au găsit așchii de decorticare cu urme de uzură sau cu retușări.

Între piesele retușate menționăm o așchie retușată în trepte (fig. 3, 2) și un vîrf mustertian reutilizat în paleoliticul superior sau poate mai tîrziu (fig. 3, 1). Menționăm observația că mai multe așchii sînt reutilizate mai tîrziu.

Virful neutilizat se aseamănă cu o piesă denumită de Fr. Bordes vîrf mustertian alungit ducînd spre racloar convergent (din cauza grosimii)³.

Între piesele din cuarțit (cuarț alb) se întîlnesc și două piese de formă discoidală amintind de o tehnică levalloisiană⁴.

Există posibilitatea ca să existe și un strat cultural aparținînd paleoliticului superior dar care pînă acuma nu a putut fi surprins, după cum par a indica cîteva lame sau așchii din silex.

Fragmentele ceramice de tip Baden-Coțofeni s-au găsit spre fundul unei gropi pe care a secționat-o șanțul I A și care din lipsa de material concludent deocamdată nu am putut-o data. În interiorul său pînă spre fund se aflau în amestec șase fragmente ceramice atipice dar și zgură și lupe de fier. Un fragment aparținînd aceleiași perioade s-a mai găsit și în secțiunea a IV-a (fig. 6, 2).

După cum deja am arătat locuirea hallstattiană a fost identificată în strat numai în secțiunea IV începînd din caroul 16 dar fragmente ceramice răslețe s-au găsit și în secțiunile I—II. În carourile 16—18 a fost dezvelită și o locuință de formă rectangulară, suprapusă de alta dacică. În interiorul locuinței la N-V de vatra de foc s-au găsit două vase: un ulcior și un vas tronconic (fig. 6, 1). Sub podeaua locuinței într-o adîncitură naturală a stîncii s-a identificat o jumătate de vas spart ritual probabil. Pe latura de V a locuinței se află un șir de fragmente de lespezi de piatră despre a căror semnificație nu ne-am putut da seama.

³ Fr. Bordes, *Typologie du paléolithique ancien et moyen*, Bordeaux, 1971, I, pl. 12—14; pl. 21, 6.

⁴ *Ibidem*, pl. 105.

Materialul ceramic provenind din locuință, din strat sau răspîndiri, aparține unor forme de vase tronconice, castroane, căni etc. Este ornamentat cu briie în relief, cu muchia crestată sau cu alveole. De remarcă este prezența unui fragment ceramic provenind de la o căniță ornamentată cu briuri din motive de forma literei „S” culcat, încadrat de briuri făcute cu șnurul (fig. 6, 6). Alte fragmente sînt ornamentate cu caneluri fine sau mai largi, uneori făcute doar pe muchia buzei. Fragmentele de castroane prezintă o canelură lată de aspectul unor fațetări (fig. 6, 3). Locuirea aparține culturii Basarabi⁵. Ne întrebăm dacă materialul găsit în sat într-o locuință spălată parțial de apă dar cu contur clar, pe Dealul Bisericii, este contemporan cu cel identificat în strat pe Dealul cetății.

Locuirea din epoca dacică comportă două niveluri, unul mai vechi, credem noi, cu locuințe de tip semibordei sau bordei în care ceramica dominantă este cea lucrată cu mîna și un alt nivel cu locuințe de suprafață în care materialul ceramic lucrat cu roata este abundent. Între materialele lucrate cu roata un procent destul de mare îl ocupă ceramica portocaliu-cărămizie de influență romană, poate chiar importuri.

Locuințele de tip bordei sau semibordei sînt în formă rectangulară. S-au găsit în secțiunea I, caroul 1 și secțiunea IV, carourile 17—18. Adîncimea la care au fost săpate este poate în funcție și de grosimea stratului de pămînt. În stratul de pămînt aparținînd acestui orizont cultural care se afla suprapus în secțiunea II de colțul de S a locuinței de suprafață care ocupa aproape întreaga secțiune a III-a s-a găsit și o cănuie (fig. 5, 1). Sub podeaua locuinței dacice din secțiunea IV, carourile 17—18 s-a găsit de asemenea o jumătate de vas spart ritual ca și în cazul locuinței hallstattiene și ne întrebăm dacă nu poate fi vorba de continuarea unei magii, a unui obicei întîlnit și în alte așezări dacice care s-a perpetuat pînă tîrziu în epoca contemporană la populația românească.

Ca tipuri de vase pot fi recunoscute o cănuie (fig. 7, 1), fragmente de castroane, fructiere, de căni cu gîtul lung cu toartă, de vase borcan, tronconice, lucrate din pastă bună de culoare cenușie, portocaliu-cenușie sau portocaliu-cărămizie. Ceramica comună este lucrată dintr-o pastă cu mult degresant caracteristică epocii. Din locuința sau din strat găsim și fusaiole de lut, între care una cu mai multe incizii apropiate de caracterul unor litere din alfabetul latin (fig. 8,1) lustruitoare ceramice etc.

În secțiunea IV în caroul 5 s-a găsit și o piesă de bronz lentiliformă, de aspectul unei monede care are stanțat pe partea bombată patru cerculețe iar pe partea plată trei cerculețe și două linii (fig. 8, 9 a—b). Pe partea bombată par a se observa și cîteva litere din alfabetul latin⁶. În caroul 8 în stratul aparținînd acestei epoci s-a găsit o piesă mai mică

⁵ A. Vulpe, *Zur mittleren Hallstattzeit im Rumänien. Die Basarabi Kultur*, Dacia, IX, 1965.

⁶ C. Preda a avut bunăvoința să vadă aceste piese. Cîntărind-o piesa de bronz a constatat că are 15,23 grame. A sesizat caracterul său aparte pentru această epocă admițînd ipotetic posibilitatea utilizării sale cu vreun scop local provenind dintr-o monedă poate romană.

de aspect asemănător din plumb care pe o latură are două găurele (fig. 8,8). Ne întrebăm dacă piesa din bronz nu putea să fi fost folosită cu rost de monedă de circulație locală?

Piesa de plumb putea avea aceleași rosturi sau poate a fost adusă în vederea obținerii unor aliaje. În legătură cu aceste piese din metal facem mențiunea că ne găsim într-o zonă cu zăcăminte de cupru, plumb, argint exploatare din epocă veche pînă-n vremea noastră cum ar fi chiar pe vatra Cladovei sau peste deal la Șoimoș sau Milova.

După materialul ceramic pînă acum găsit credem că locuirea dacică se poate data din sec. II î.e.n. pînă în sec. I e.n.⁷ În legătură cu această locuire punem și primele terasări și construirea valului de apărare.

După tratarea de laborator și curățirea fragmentelor ceramice am identificat și un fragment care poate fi datat în sec. IV e.n. El provine dintr-un vas borcan care pare să fi avut și o toartă (fig. 9, 4)⁸.

În umplutura unei locuințe din sec. XII din secțiunea a II-a dar și din celelalte secțiuni sînt materiale care se datează în sec. VI—VII lucrute cu mîna, aparținînd unor forme de vas borcan (fig. 9,6)⁹.

Mai numeroase și mai concludente sînt dovezile de locuire aparținînd sec. XII—XIV.

Astfel, după ceramică și monede, locuințe din sec. XII avem în secțiunea II, carourile 2—4 (fig. 9, 1, 7) și secțiunea IV, carourile 8—9. Au formă rectangulară de dimensiuni relativ mari (3,60×aproximativ 4 m, sect. II). Nu am dezvelit în întregime nici o locuință aparținînd acestei perioade. Locuința din secțiunea a II-a se întindea în carourile 2, 3 și 4 și în sect. III. În jumătatea de V avea vatra de foc din lespezi de piatră. În centrul său se afla însă o lespede de piatră fasonată cu colț provenind de la o construcție mai veche, probabil din epocă dacică. Peste lespezile de piatră se afla o fățuială de lut. O altă locuință se afla în secțiunea a IV-a, în carourile 8—9. Conturul său s-a putut observa foarte clar (fig. 1). Avea o lățime de 2,30 m. Lungimea nu a putut fi măsurată din partea de V. La jumătatea laturei de E și pe latura de S s-au observat două gropi de stâlpi de susținere a locuinței (30×30 cm). Era orientată E-V. În interiorul locuinței se afla un șir de lespezi de piatră, orientate NV-SE. În șirul de pietre se afla și o cărămidă (18×7,5×20 cm), de formă aproape pătrată, făcută dintr-o pastă bună care avea urme de tencuială, care arată proveniența sa dintr-o construcție mai veche. În apropierea acestei cărămizi s-a găsit și o monedă de argint din vremea lui Bela al II-lea (1131—1141) (fig. 10, a, b)¹⁰. Vase întregi nu

⁷ I. H. Crișan, *Ceramica daco-getică*, București, 1969.

⁸ Suzana Dolinescu-Ferche, *Așezări din secolele III și IV e.n. din S-V Munteniei*, București, 1974.

⁹ Virgil Teodorescu, *Despre cultura Ipotești-Cîndești în lumina cercetărilor arheologice din N-E Munteniei*, în S.C.I.V., 15, 4, 1964; Margareta Constantiniu și P. Panait, *Săpăturile arheologice din București*, în „Materiale”, VIII, 1962, p. 761—767.

¹⁰ Identificarea monedelor a fost făcută la cabinetul numismatic al Academiei R. S. România de către O. Iliescu căruia îi aducem mulțumirile noastre.

s-au găsit în locuință, dar s-au găsit fragmente printre care și unul provenind dintr-o căldărușe¹¹. Din metal s-a găsit o verigă de lanț din fier, cuie etc.

Nici pentru secolele XIII, XIV nu s-a identificat un strat de locuire ci numai locuințe. O locuință s-a dezvelit parțial în secțiunea a II-a, carourile 4—5 și alte două în secțiunea a IV-a, în carourile 10—11 și 14—16. Diferă de locuințele din secolul XIII prin faptul că nu sînt așa de mari iar vetrele de foc sînt simple și fără utilizarea pietrei la construirea lor. Sînt săpate mai adînc și au vatra de foc direct pe stîncă.

Locuința din secțiunea a II-a, carourile 5—6 (fig. 1) avea o lățime de 2 m. Lungimea nu i s-a putut măsura, continuîndu-se spre rîpă și spre centrul platoului în pămîntul nesăpat. Era orientată N-S. Vatra focului pare să fi fost în centrul bordeiului pe un loc mai înalt înconjurat de o adîncitură circulară. În interiorul său s-a găsit multă cenușă, fragmente ceramice, zgură și deșeuri de bronz topit, cîteva bucățele de bronz, foste piese etc. Este posibil ca în această locuință să fi fost un atelier de topit bronz sau argint. În zgură se observă alături de bronz o cantitate mare de argint.

Locuințele din secțiunea a IV-a (fig. 1) se află în carourile 10—11 și 14—16. Au avut dimensiuni asemănătoare cu cea din secțiunea a II-a și același tip de vetre păstrate în mijlocul locuinței.

Locuința din caroul 14—16 care se suprapunea peste o locuință hallstattiană, se apropia ca formă de un trapez și a fost puțin locuită; urmele vetrei abia se observau. Locuința din carourile 10—11 păstra urme de locuire mai intensă. În jurul vetrei de foc de formă circulară s-a găsit și o monedă din vremea lui Ladislau (1 272—1 290) (fig. 10, 2 a, b). Ambele locuințe erau orientate NS. Materialul ceramic găsit în locuințele din secolele XIII—XIV se deosebește de cel din secolul XII prin pasta care este mai bogată și de compoziție mai fină chiar la ceramica comună care este mai rară. Pereții vaselor sînt mai subțiri, formele sînt mai suple iar ornamentarea este dominată de brîiele concentrice late, valul este mai rar ca și alveolele. Se lucra la o roată foarte rapidă. Pare a fi o ceramică de serie. Să fie aceasta în legătură cu înmulțirea populației și cu o mai mare stabilitate politică care a permis o mai liberă circulație a mărfurilor?

Materiale ceramice din aceeași perioadă s-au găsit razele în toate secțiunile.

Menționăm că în toate secțiunile s-au găsit bucăți de zgură de fier începînd cu epoca dacică. Cele mai numeroase bucăți s-au găsit însă în secțiunea I A (fig. 1) unde într-o groapă care pînă acum nu am putut să o datăm s-au găsit și lupe de fier în formă de frunză de păr, cu dimensiunea de cca. 15—18 cm × 8—10 cm, bombată pe o parte și plată pe alta. Această situație îndreptățește prezumția că aici ar putea să fi

¹¹ V. Boroneanț, *Sondajul arheologic privind feudalismul timpuriu de la Zăbrani—Sătuț*, în „Ziridava”, VI, p. 57 și urm. Mircea Barbu, Mircea Zdroba, *Noi contribuții privind cetatea de pămînt de la Vladimirescu*, în „Ziridava”, VIII, p. 17 și urm.

fost cuptoare de redus minereu sau ateliere de prelucrare a fierului. Menționăm că în zonă există minereu de fier — pirită și limonită.

În toate secțiunile s-au găsit și fragmente ceramice din secolele XV—XVII.

În urma acestor săpături și a cercetării atente de teren s-au putut face următoarele constatări și observații:

1. Întreaga suprafață a terasei lungă de aproximativ 180 m, mărginită la E de valul de apărare prevăzut cu șanț exterior de cca 12 m adâncime și 22 m lățime, lată de cca 160 m, mărginită parțial la N de același șanț și val iar la S doar de un val, a fost terasată.

2. În zona în care s-au făcut săpăturile terasările mari s-au făcut într-o epocă anterioară locuirii din secolele XII—XIV, deoarece locuințele și nivelele de locuire din această vreme stau pe un teren deja terasat.

3. În zona săpată par să fi existat două terase, una pe centru, unde a rămas stînca aproape goală și alta sesizabilă pe latura de S mărginită de val, mai joasă, care a fost realizată ca și valul prin împingerea pământului de pe centru spre periferie.

4. În terasa a II-a sînt șanse dacă se protejează prin oprirea carierei de piatră să surprindem o situație stratigrafică mai clară, mai ales pentru epoca paleolitică și dacică.

5. Valul de pământ, numai după observațiile de teren, fără săpături, pare să fi avut două etape de construire ceea ce ar putea presupune că și terasarea s-a făcut în două etape.

6. Etapa cea mai veche, din valul de pe latura de Sud a avut o consolidare cu birne de pământ arse care se observă în profilul carierei. Se pune astfel problema dacă birnele arse observate în valul mare din E (fig. 4, 1) indică o contemporaneitate între cele două laturi ale fortificației.

7. Șanțul și valul au fost făcute în acele zone ale terasei în care inamicul avea succes ușor spre lucrările de pe fruntea terasei. Și este probabil că pe promontoriul din fața șanțului și valului din partea de E a cetății să fi existat și alte lucrări de fortificații, poate două care au fost distruse parțial de lucrările de amenajare a exploatarei pădurii.

8. Extremitatea vestică a terasei în epoca dacică pare să fi fost goală sau denudată intenționat spre a se putea face mai bine observarea, deoarece aici pe stîncă cele mai vechi urme de locuire in situ sînt cele de secolele XIII—XIV.

9. Către extremitatea vestică a platoului pe centru se observă o fortificație din piatră și cărămidă alcătuită din două construcții, una dreptunghiulară orientată N-S (aprox. 40×20 m) și alta circulară, în formă de turn, în față, pe partea de V, aproximativ în dreptul jumătății construcției dreptunghiulare (cca. 8 m diametru). Această fortificație, după cum era plasat turnul, era orientată spre a observa cîmpia și intrarea în valea Mureșului. Observații asupra vechimei sale nu am putut face. Ridicarea topografică și unele sondaje ne vor aduce clarificări importante și decisive.

*

* * *

Construirea acestei cetăți trebuie să fi avut loc în jurul anului 1440, când se vorbește pentru prima dată în documente de castelanii de Kaladwa¹², pentru ca la 34 de ani după aceasta, la 1474 este menționată din nou și identificată cu numele probabil cu cetatea Petak când la 25 noiembrie castelanul de Lipova trimite o ceată de 8 nemeși și 109 iobagi care o asediază. La această dată aparținea fraților Iacob și Nicolae Baffny¹³. Ce s-a întâmplat cu cetatea după această dată este greu de spus, investigațiile documentare și săpăturile arheologice vor aduce noi precizări.

Cea mai veche menționare documentară a localității este însă din anul 1308¹⁴, cu numele de Kolodva. Reapare în 1333 când este menționat un sacerdos de Galadua și, în 1335¹⁵. Interesantă este menționarea acestui „sacerdos“. Poate fi pusă oare cu ruinele bisericii care se află pe malul drept al Văii Cladovei, la N de cetate?

Oricum, datele acestea nu fac altceva decât să arate că locuirea aici a cunoscut o continuitate cel puțin din prima epocă a fierului — cu mici întreruperi — pînă în epoca actuală. Monetele găsite oricum atesta localitatea încă de la 1131—1141 și 1272—1290, dată foarte apropiată de aceea a atestării documentare ceea ce este un argument în a afirma că și denumirea sa veche trebuie să fi fost foarte aproape de aceea a documentului — indicînd o certă derivare dintr-o dăva dacică.

Din cele pînă acum prezentate reiese clar că ne aflăm în fața unor descoperiri de primă importanță pentru istoria poporului român pentru a cărei investigare și mai ales protejare este nevoie de înțelegerea și ajutorul tuturor factorilor de răspundere ai județului și din conducerea treburilor istoriei și arheologiei din instituțiile centrale.

PRELIMINARY CONSIDERATION ON THE ARCHAEOLOGICAL RESEARCHES FROM CLADOVA — COMMUNE PĂULIȘ, DISTRICT OF ARAD

(Summary)

The archaeological researches made at Cladova, Păuliș, in the Arad district, on the hill by the „At the Forbress“ quarry, led to the discovery of a rich settlement of the middle paleolithic, cuartitic mustertian, the first Iron Age Hallstatt, the

¹² Coriolan Suci, *Dicționar istoric al localităților din Transilvania*, vol. I, 1967, p. 157 și bibliografia; Gy. Györffi, *Az árpádkori Magyarország története, földrajza*, Budapest, 1966, p. 179 și bibliografia.

¹³ S. Marki, *Arad Vármegye Története*, vol. 1, 1892.

¹⁴ C. Suci, *op. cit.*, Gy. Györffi, *op. cit.* Gy. Györffi pe baza documentelor identifică în acest loc o mănăstire fondată în 1280, de către ordinul călugăresc al Sf. Paul care are în zonă nenumărate proprietăți. Populația care muncea aceste proprietăți credem că o reprezenta populația locală. Intemeierea mănăstirii a fost făcută evident cu scopul catolicizării și a maghiarizării, fiind probabil protejată și de garnizoana de pe cetate.

¹⁵ C. Suci, *op. cit.*; Gy. Györffi, *op. cit.*

Basarabi culture, of the second Iron Age, the Dacian period of the 2nd century before our era the 1st century our era and of the VIth—VIIth, XI —XIIth, XIIIth—XIVth centuries. Traces of sporadic settlements were also identified of the Baden culture from the XIth, XVth—XVIIth centuries. For the Dacian Hallstatt epoch, the XIIth—XIVth centuries dwellings were identified too, and coins for the XIIth and XIVth century. For the Dacian epoch two round leuses were found one made of bronze, decorated with four little circles on one side and three on the other and another coin of lead with two little circles on one side only.

The whole plateau of the fortress is terraced, on the northern part it is bounded partially and on the eastern totally by a ditch of defence with a wall inside. On the Southern part earthen ware is noticed only. On the western part of the plateau a fortification of two constructions, a right — angled one facing north — east and another circular, in front of it, on the western part from the XIVth —XVth century. The researches are going on.

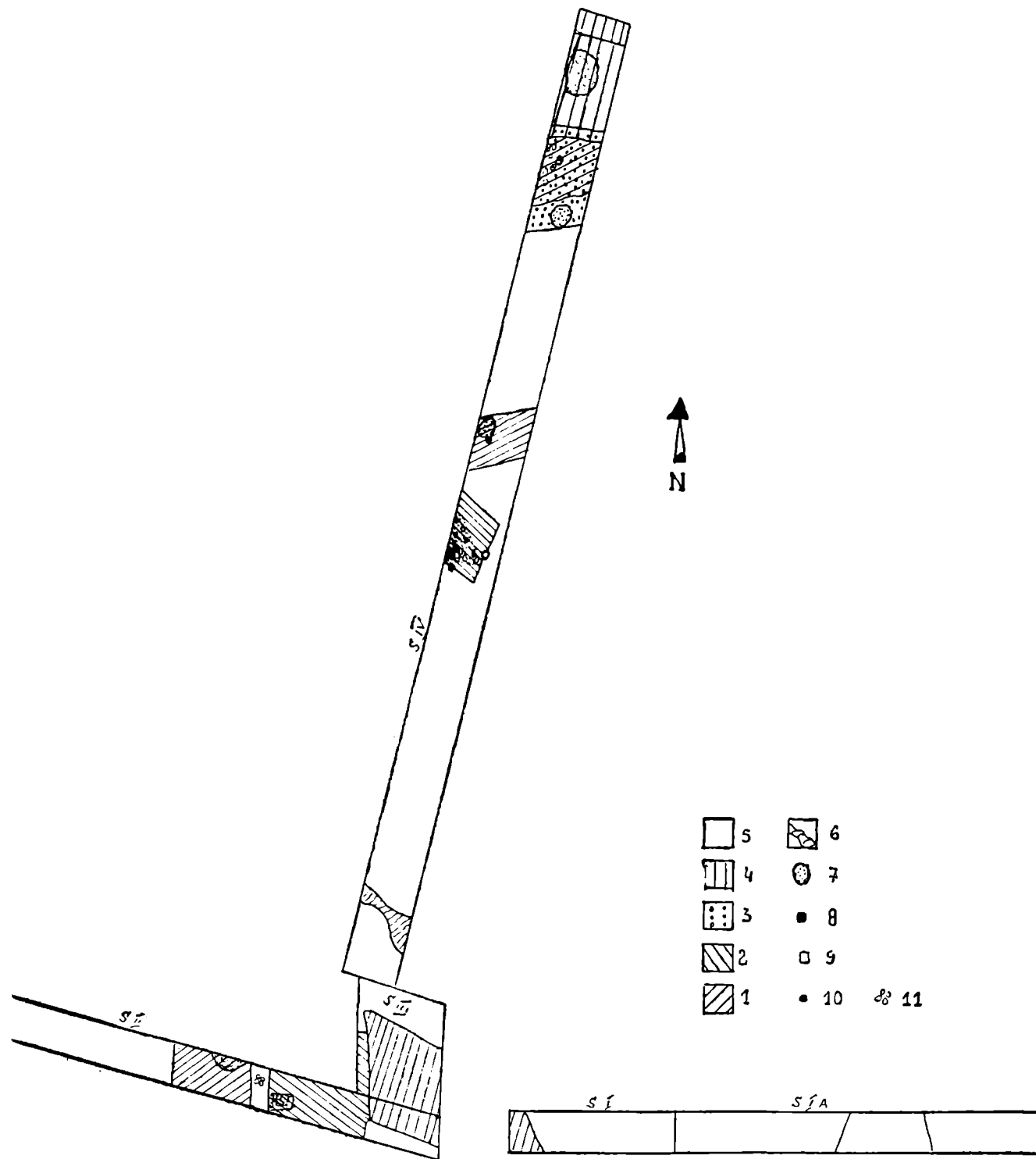

Pl. 1. Planul săpăturilor de la Cladova din 1977. 1. locuință din sec. XIII—XIV
 2. locuință din sec. XII 3. locuință din prima epocă a fierului 4. locuință dacică
 5. locuință nedată 6. încălțare de cuarț 7. vatră de foc 8. cărămidă 9. pietre
 10. monede 11. vatră paleolitică.

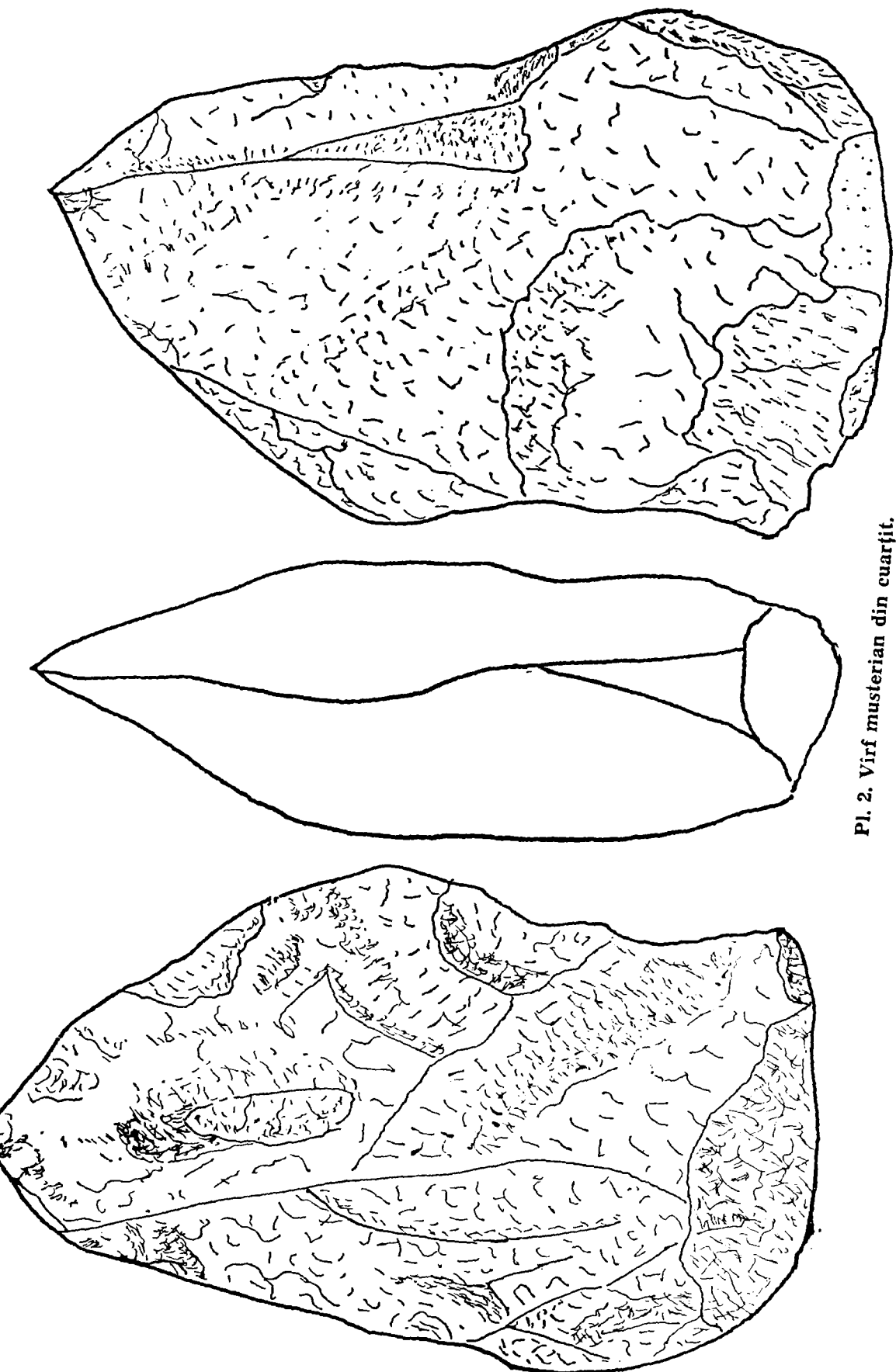

Pl. 2. Virf musterian din cuarjit.

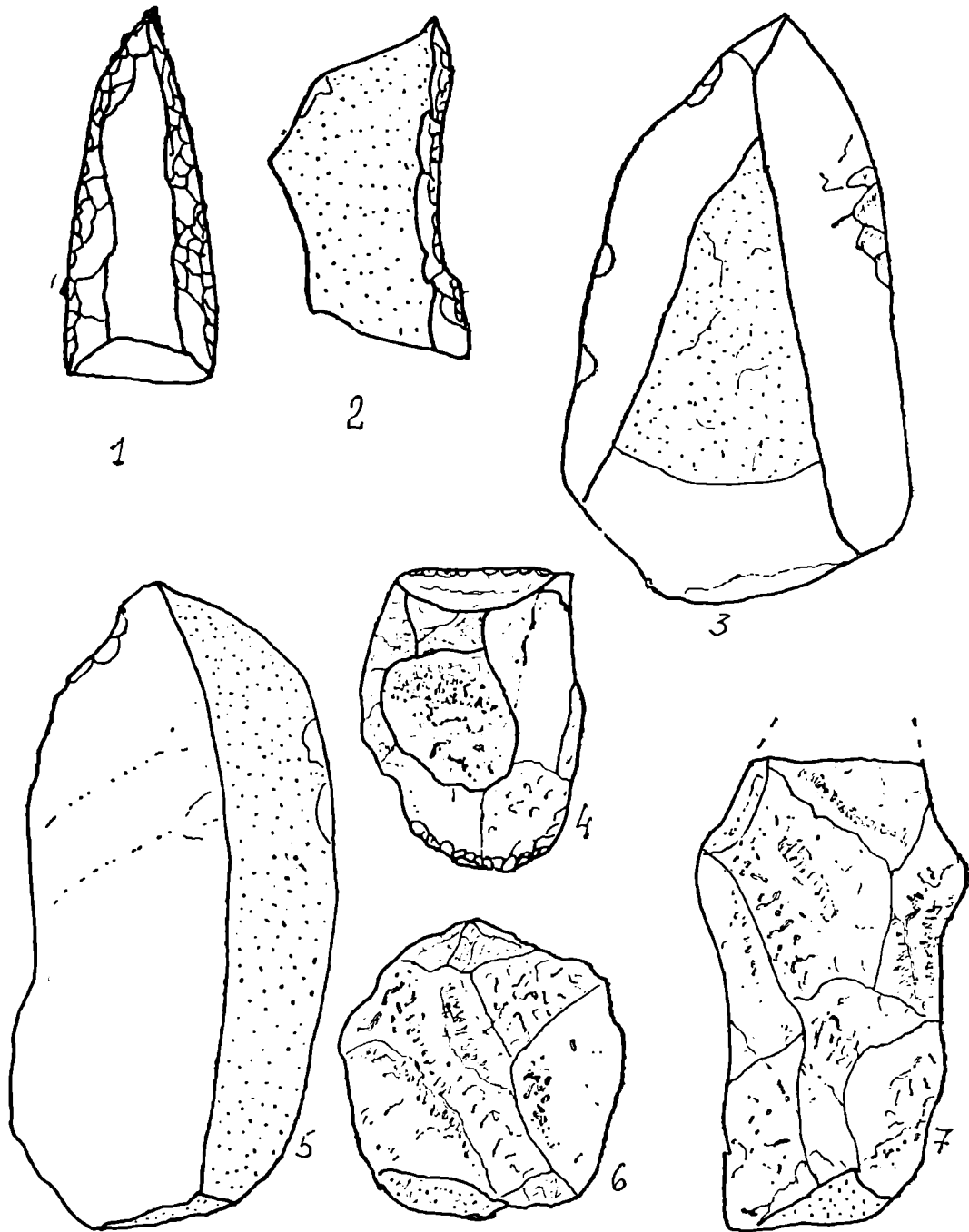

Pl. 3. Unelte musteriene, 1, 2 din silex, 4, 6 7, din cuarțit, 4 din gresie, 5 din rocă cuarțitică.

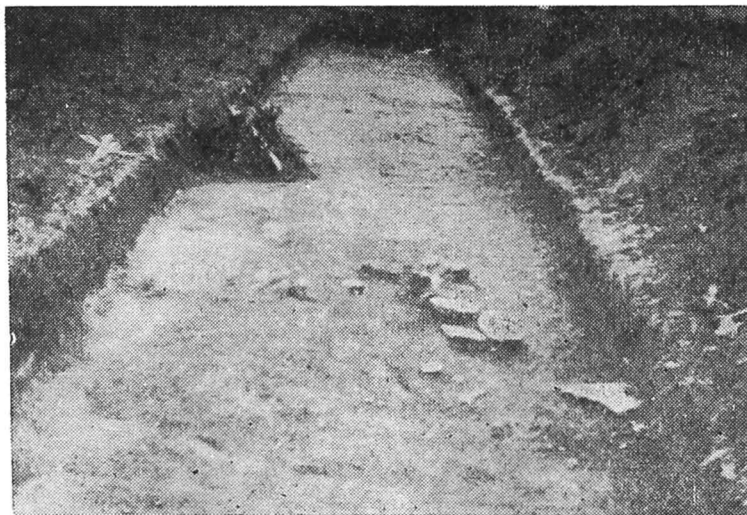

Pl. 4: 1, Vedere din spre S a șanțului și valului de apărare din spre E.; Secțiunea IV, locuința cu monetă sec. XIII.

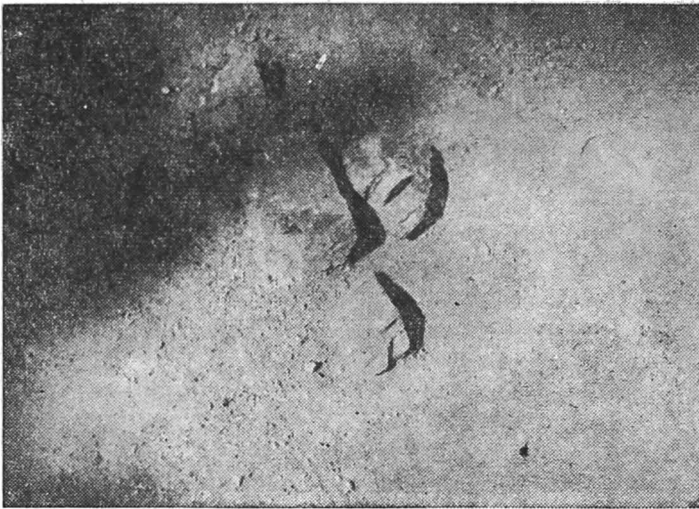
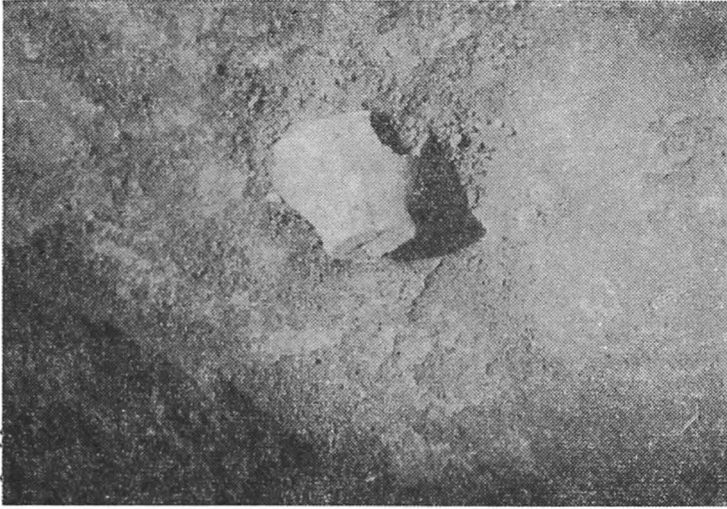

Pl. 5: 1, Cătuie dacică „in situ“ 2, vatra cu lespezi de piatră paleolitică „in situ“.

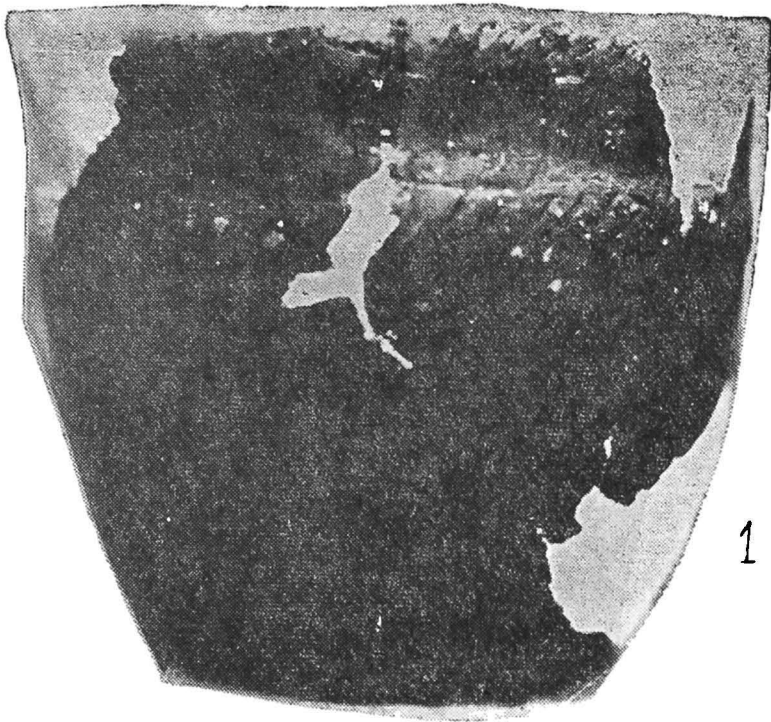

1

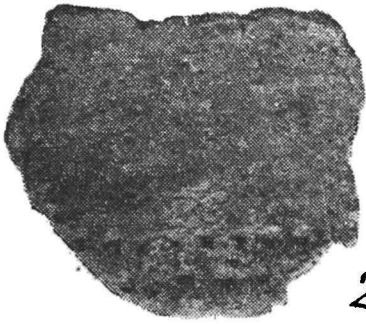

2

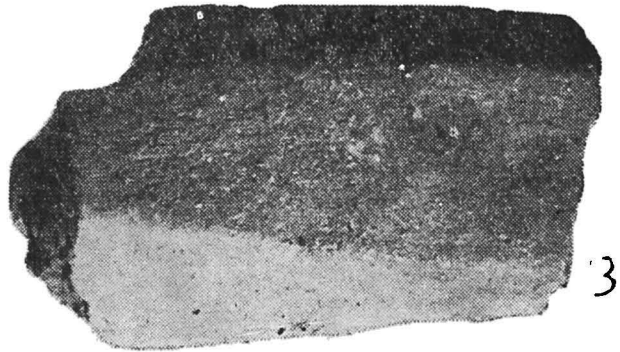

3

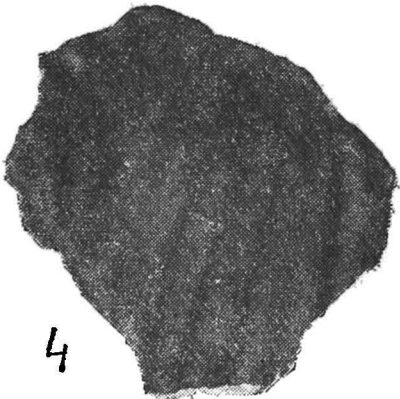

4

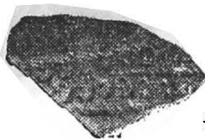

6

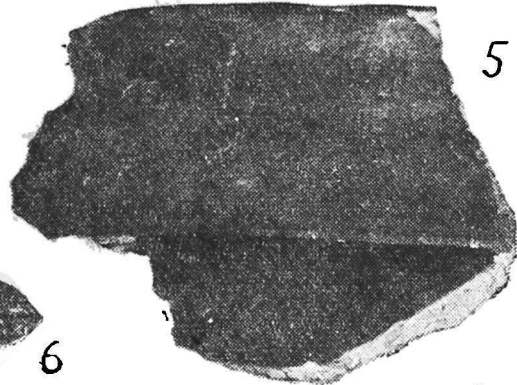

5

Pl. 6: 1, vas tronconic hallstattian, 3, 4, 5, 6 fragmente ceramic hallstattiene, 2, fragment ceramic Baden.

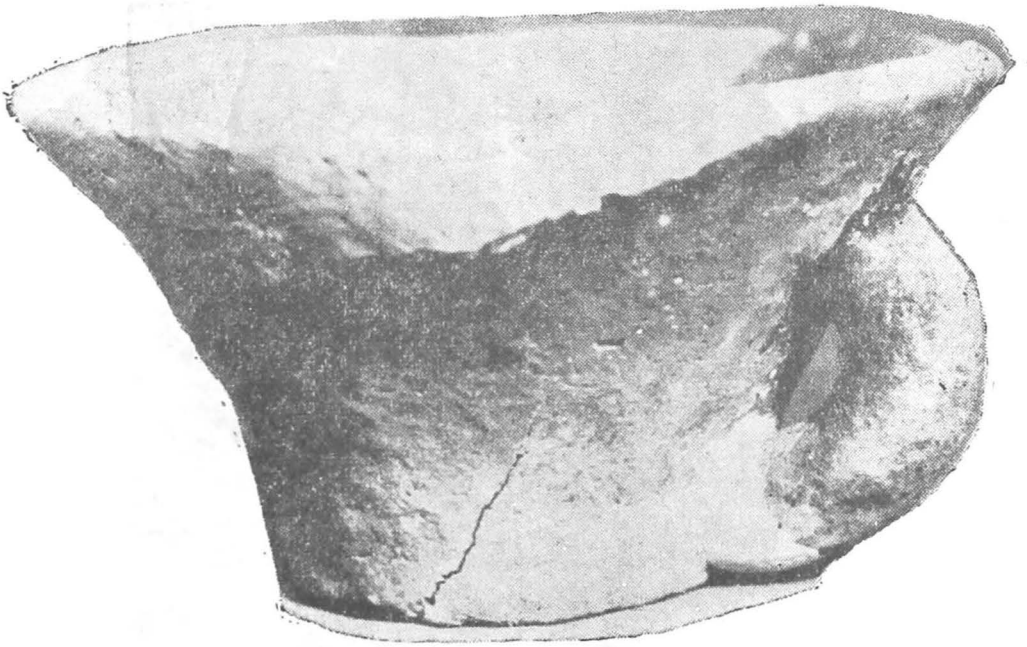

1

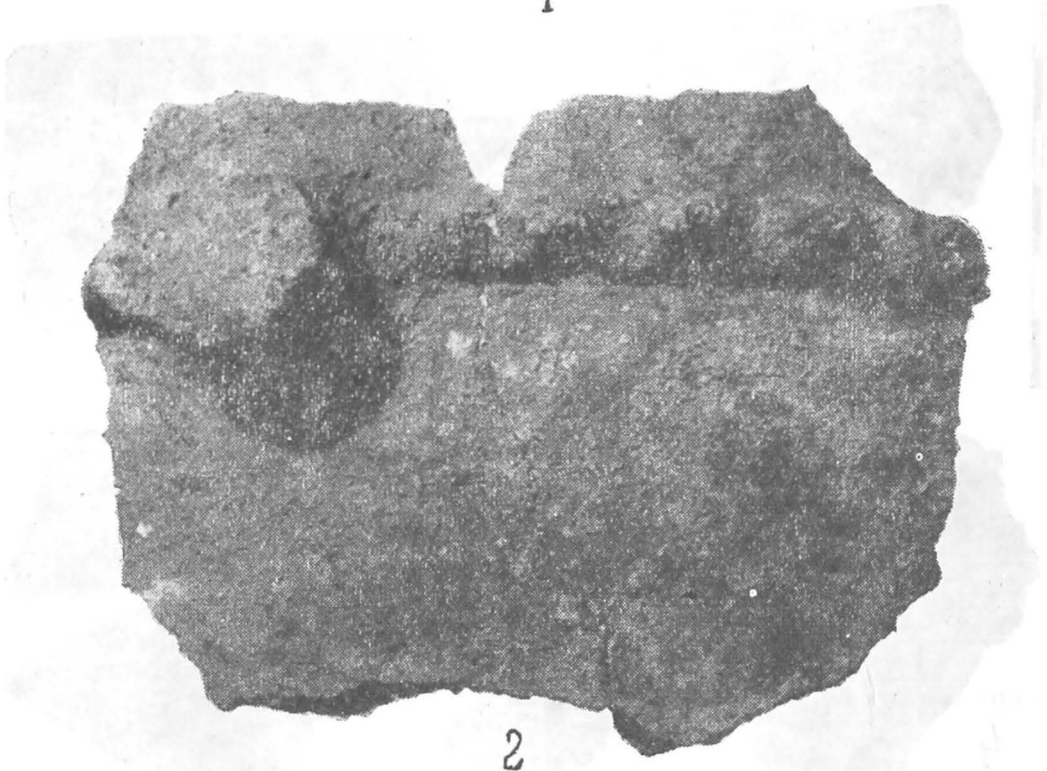

2

Pl. 7: 1, cățuie dacică din secț. II-a; 2, fragment de vas dacic ornamentat cu briuri și butoni.

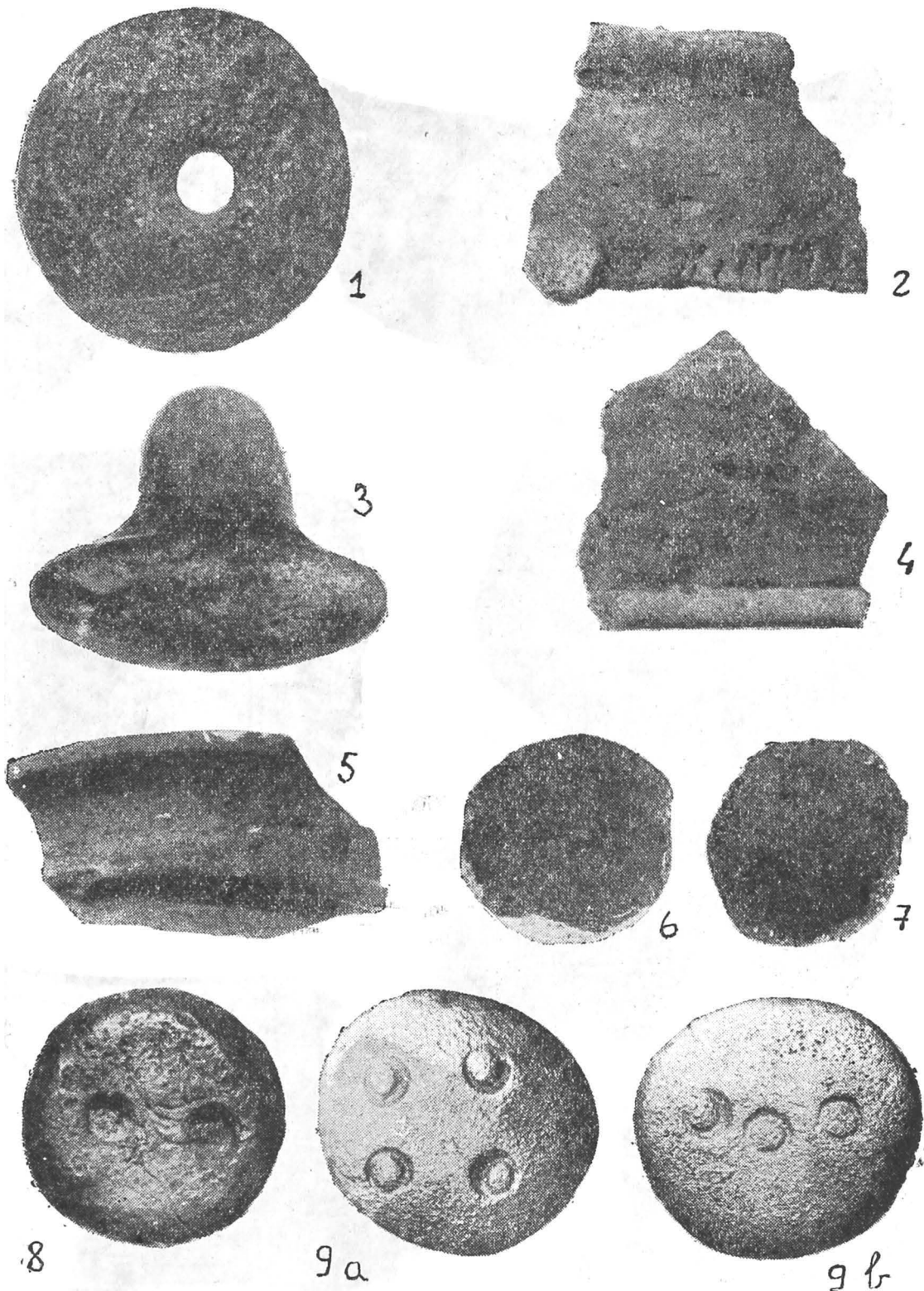

Pl. 8: 1, Fusaiolă dacică care poartă un ornament asemănător cu un scris; 6—7 fragmente ceramice rotunjite în vederea transformării în fusaiolă (6 hallstattian, 7 dacic), 3, lustruitor de ceramică, 4, 5, fragmente ceramice, ceramice de epocă dacică lucrate la roată, 8, piesă monetiformă din plumb ornamentată cu două cerculețe. 9 a, b, piesă monetiformă din bronz ornamentată cu 4 cerculețe pe o parte și 3 cerculețe pe alta, pe care par a se observa și literele A și R cu caractere romane.

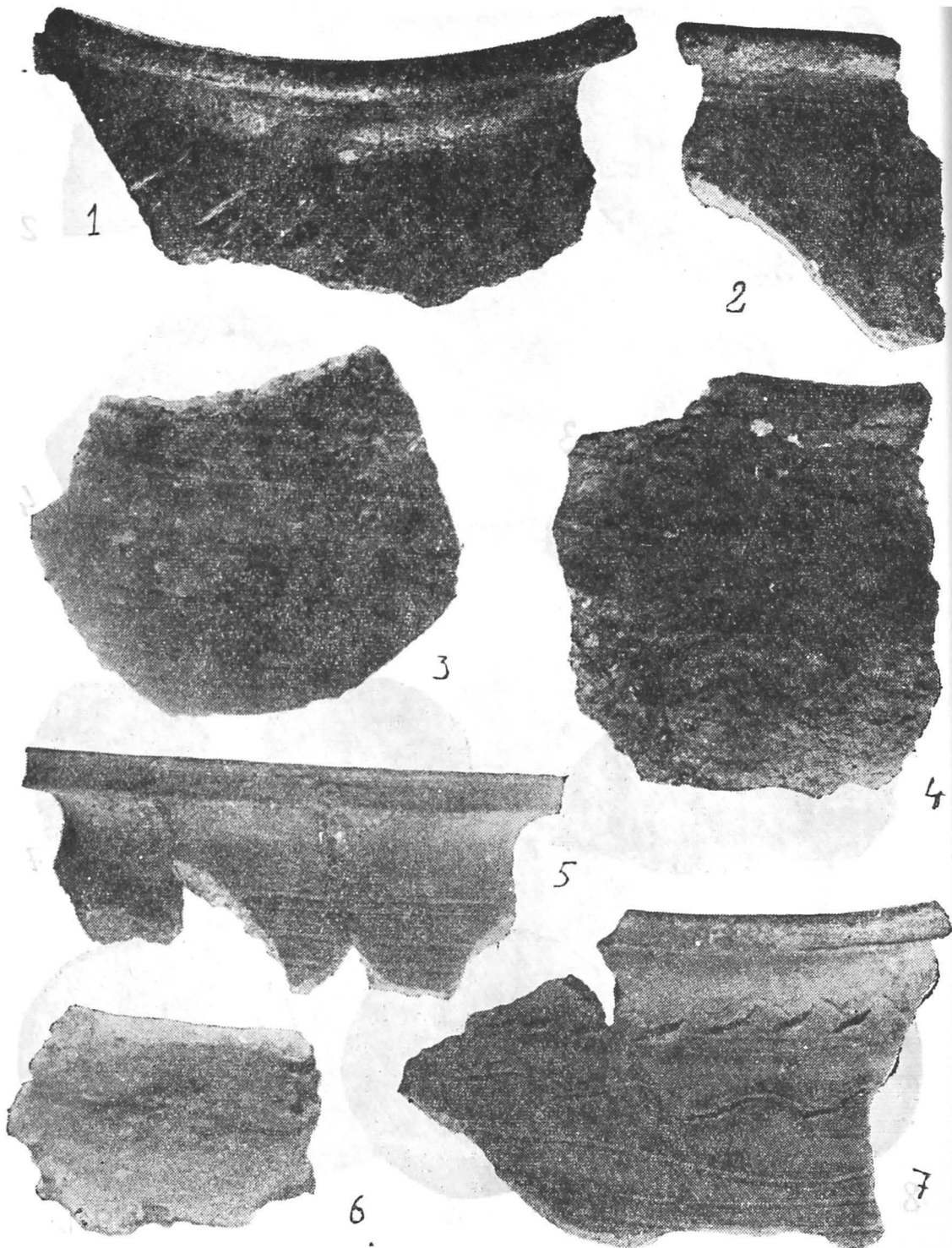

Pl. 9. 1, 7 Fragmente ceramice din loc. din sec. XII; 2, 3, 5, din locuința de sec. XIII, 4, fragment ceramic din sec. IV, 6, din sec. VI—VII.



Pl. 10. 1 a-b moneta din sec. XII, 2 a-b moneta din sec. XIII.

MIRCEA RUSU

La sfârșitul secolului VIII și începutul secolului IX ca urmare a repetatelor înfrângeri militare suferite de caganatul avar din partea imperiului carolingian (**Annales Einhardi**, a 791, 795, 796; **Annales regni Francorum** a 791, 795, 796), ori ale hanatului bulgar (**Suidae lexicon** p. 483) s-a ajuns la destrămarea puterii politice și militare a avarilor, care timp de aproape 250 ani au exercitat o aspră dominație în bazinul carpato-dunărean. În aceste condiții istorice favorabile au luat ființă noi formațiuni statale în cadrul cărora rolul dominant politic și militar e revenit fostelor populații supuse, care din punct de vedere numeric au fost în totdeauna superioare. Astfel, pe parcursul sec. IX, croații, sîrbii, slovenii, moravienii etc., își vor crea state autonome, ce vor dăinui pînă la cucerirea lor parțială sau integrală de către unguri. În bazinul Tisei și spațiul intracarpatic au luat naștere alte formațiuni politice, voievodatele lui Salanus, Glad, Menumorut și Gelu, în care românii și slavii au avut rolul dominant din punct de vedere politic și militar.

Românii însă sînt amintiți în izvoarele scrise și înainte de apariția primelor lor formațiuni politice. Astfel prima mențiune a românilor nord-dunăreni datează de pe vremea împăratului bizantin Heraclius (610—641), cînd în cronica atribuită lui Nestor (*Povest vremennih let*, cap. III, VIII) romanii, sub denumirea de volohi, sînt amintiți cu ocazia alungării slavilor de la Dunărea de Jos, pînă pe Vistula, ori în alte zone. Foarte probabil că momentul istoric relatat în cronică s-a petrecut după înfrîngerea avarilor și slavilor, care au participat la asediul Constantinopolului din anul 626. Profitînd de reducerea substanțială a slavilor din zonă, căci la sfârșitul sec. VI și începutul sec. VII izvoarele bizantine relatează că un număr mare de slavi au trecut Dunărea, unde mulți dintre ei s-au statornicit, dar și de noua conjunctură istorică favorabilă, românii și-au cîștigat autonomia. Tot Nestor (cap. XIX) referindu-se la un alt eveniment istoric și anume, pătrunderea ungarilor în anul 896 prin pasul Vereczke în bazinul Carpato-dunărean, spune că ungarilor... „începură să se lupte cu volohii și cu slavii ce trăiau acolo“. Deci, români trăiau nu numai la Dunărea de Jos, ci și în zona Carpaților Păduroși. Un alt izvor (**Viața sfîntului Metodieu**, cap V) relatează că la slavii moraviei au venit misionari, înainte de misiunea fraților Chiril și Metodieu din anul 863... „de la vlahii greci și nemți“ („iz Vlah, Gr'k i iz Nem'c). Că această știre se referă la românii din Transilvania ne stau mărturie

cimitirele creștine de la Ciumbrud jud. Alba, Sălacea jud. Bihor, Deda jud. Timiș etc., precum și o știre tîrzie (**Sacra Moravia**, p. 231), care arată că printre ucenicii lui Chiril și Metodiul ce au răspîndit învățătura lor în alte părți, erau și Zandov în Dacia și Meznopon în Munții Valahilor. Tot în a doua jumătate a sec. IX este amintită... „țara necunoscută căreia îi zic Balak“, de către Geografia armenescă, atribuită lui Moise Chorenațî.

Unul dintre izvoarele de bază ce relatează pe larg despre luptele purtate de populația autohtonă cu ungurii la sfîrșitul sec. IX și începutul sec. X este cronică lui Anonimus. Despre personalitatea, valoarea istorică, geografică, literară etc., a lui Anonymus și a operei sale **Gesta Hungarorum**, s-a scris mult, iar opiniile sînt controversate. S-a încercat identificarea lui cu diferiți magistrii, prepoziți sau episcopi din vremea celor patru regi ai Ungariei ce au purtat numele de Béla. Noi opinăm însă pentru Paul, episcopul Transilvaniei, care a redactat și documentul din anul 1181, deoarece numai despre el se precizează în documente scrise că a fost notar al regelui Béla III (1172—1196) (**Paulus, mei notarius nunc autem episcopus Ultrasilvanii**). Temeinicia cunoștințelor istorice, geografice și etnografice etc. ale lui Anonymus, respectiv Paul episcopul Transilvaniei, au fost recunoscută de majoritatea istoricilor moderni, iar relatările sale rămîn o sursă de bază de o valoare egală, atît pentru unguri, cît și pentru populațiile autohtone, chiar dacă astăzi nu pot fi explicate suficient unele anacronisme. Pe lîngă temeinicile cunoștințe dobîndite la universitatea din Paris, în calitate de notar al regelui Béla III el a avut prilejul să consulte documentele din arhiva cancelariei regale, ori din cea episcopală de la Alba Iulia, unde a trăit un timp, astfel că în opera sa se află precizări neîntîlnite la alți cronicari. De aceea, el poate fi socotit ca un competent cunoscător al realităților istorice, geografice și etnografice ale regatului arpadian și ale Transilvaniei în special. La aprecierea globală a operei sale nu trebuie uitat nici faptul că au fost pierdute capitolele ce tratau sec. XI—XII, care ne-ar fi putut permite să controlăm cu alte surse (documente, cronici etc.) evenimentele din aceea vreme, astfel că și relatările sale despre sec. IX—X ar fi avut o altă pondere științifică. Cert este că pînă în prezent cronică lui rămîne cea mai veche, după cum rezultă și din prologul operei sale, iar ipoteza că ar fi existat alte versiuni mai vechi, de pe timpul lui Ladislau I, nu poate fi sprijinită deocamdată prin nici o dovadă concretă. Pentru a ilustra concepția sa istorică este suficient să cităm o singură frază din prologul operei sale: „De aceea este mai bine să se afle în mod limpede adevărul din examinarea sigură a documentelor scrise și din interpretarea clară a faptelor istorice“.

Din relatările lui Anonymus, respectiv Paul episcopul Transilvaniei, coroborate cu știrile din alte cronici, completate de cercetările arheologice efectuate în ultimul sfert de veac, se poate întregi destul de veridic tabloul istoric al primelor formațiuni statale autohtone, precum și perioada de funcționare a cetăților feudale timpurii transilvănene. Astfel Anonymus (cap. XIII) pomenind despre comandantul cetății Hung

(Ujgorod, situată tocmai în zona unde Nestor îi amintea pe români și slavi) spune că el se numea în limba localnicilor duca, deci duce, de la latinescul **dux-ducis**. Tot el îi amintește în Cîmpia Tisei, la sfîrșitul sec. IX pe ... „Vlahii adică păstorii romanilor“ (**Blachi ac pastores Romanorum**), precizînd că ... „Și cu drept cuvînt se spune că pămîntul Pannoniei ar fi pășunile romanilor fiindcă și acum romanii trăiesc pe moșiile Ungariei“. Deci și în sec. XII, cînd scria Paul cronică, nu numai în sec. IX românii trăiau pe aceste teritorii. Cronicile apusene vorbesc de asemenea despre „pustiurile (pășunile) panonilor și avarilor“ (**Pannoniorum et Avarum solitudines**) (pannoni-romani) pe care ungurii le cuceresc și care fără îndoială erau în Cîmpia Tisei și nu în Transdanubia. De asemenea Constantin Porfirogenetul (cap. XXX) precizează că încă în sec. X cînd scria el ... „avarii își duceau traiul dincolo de fluviul Dunării, unde nu de multă vreme trăiesc viață de nomazi turcii“ (turcii = ungurii). Că toate aceste evenimente se petreceau în Cîmpia Tisei ne-o confirmă și faptul că regii arpadieni pe emisiunile monetare din sec. XI poartă titlul de „**rex Pannoniae**“. Anonymus (cap. XI—XII) mai face o precizare de mare importanță cînd spune că la îndemnul împăratului bizantin, țarul Bulgariei, a colonizat pe bulgari și slavi în această zonă pînă la granița cu polonii și rutenii, deci aceștia au fost colonizați abia în sec. IX. În schimb, nici un izvor bizantin, ori cronică apuseană, slavă sau ungară, nu pomeneste de colonizarea sau pătrunderea românilor pe aceste meleaguri, ci dimpotrivă, din toate sursele scrise cunoscute pînă acum rezultă clar că românii au fost băștinași, locuind de secole pe vechea lor vatră strămoșească. Nici documentele cancelariei arpadiene din sec. XI—XIV, nu fac nici cea mai mică aluzie la faptul că românii, pomeniți în repetate rînduri în aceste locuri, ar fi venit de undeva, sau ar fi fost colonizați, deși cronicile și documentele din sec. XII—XIII pomenesc în repetate rînduri despre diferiți oaspeți (**hospites**), străini care au fost colonizați, fie în grupuri mai mari, fie mai mici, pe teritoriul Ungariei, ori al Transilvaniei. De asemenea nici o mărturie arheologică, ori de altă natură, nu sprijină teoria neștiințifică potrivit căreia românii ar fi venit de undeva de la sud de Dunăre. Dimpotrivă, toată documentația arheologică existentă dovedește, și aceste dovezi se înmulțesc proporțional cu intensificarea cercetărilor pe teren, că a existat o continuitate neîntreruptă a populației băștinașe și a culturii ei materiale, sesizîndu-se totodată și aporturile, ori influențele exercitate de către diferitele populații ce s-au perindat, ori statornicit pe aceste meleaguri. Cercetările efectuate la diferite complexe arheologice, așezări, cimitire, cetăți etc. au adus contribuții substanțiale la înțelegerea mai realistă, mai veridică a cadrului istoric din bazinul carpato-dunărean, făcînd neviabile și tendențioase toate acele ipoteze și teorii care nu se bazează pe o documentație concretă, științifică.

Apariția primelor fortificații transilvănene feudale timpurii este în principal rezultatul transformărilor de ordin economic și social petrecute în sinul populației autohtone. Fără îndoială că la acești factori a contribuit și conjunctura istorică favorabilă, precum și repetatele incursiuni sau

dislocări de populații, venite din diferite direcții, care i-au determinat pe autohtoni să-și construiască fortificații, la adăpostul cărora puteau să-și apere avutul și ființa.

În stadiul actual al cercetărilor, ca urmare a observațiilor înregistrate referitor la tehnica de construcție, cetățile transilvănene din sec. IX—XI pot fi împărțite în trei tipuri principale, chiar dacă pentru fiecare tip au fost înregistrate două sau mai multe faze de construcție. Nu putem prezenta amănunțit pentru fiecare cetate în parte observațiile înregistrate referitor la tehnica lor de construcție, de aceea vom aminti doar principalele elemente de fortificare ce le caracterizează, cu exemplificări concrete.

Primul tip de fortificații constă în unul sau mai multe valuri de pământ, în fața căruia uneori se află, iar alte ori nu se află o bermă, precum și unul sau două șanțuri de apărare, cu fundul plat sau în formă de albie. În spre interior, la unele s-a înregistrat un drum de rond (Wehrgang-ul) pietruit cu lespezi de gresie, ori cu pietre de riu. Aproape toate cetățile sînt așezate pe terasele superioare ale văilor, izolînd virful terasei cu pantele abrupte, de restul platoului. La Morești, jud. Mureș, Dăbica jud. Cluj și Fundul Herții jud. Botoșani, sînt cîte trei valuri de pământ cu șanțurile de apărare corespunzătoare, ce înglobează un teritoriu fortificat deosebit de întins, cece oglindește importanța lor istorică și economică în sec. IX—X. Excepție fac cetățile din cîmpie, Biharia, jud. Bihor, Zărand jud. Arad și Tudor Vladimirescu jud. Arad, care fiind așezate în lunca văilor, au o formă patrulateră, cu cîte un singur val de pământ și șanț de apărare, (recent s-a identificat pe teren la Pincota jud. Arad, o cetate asemănătoare cu cea de la Biharia).

Al doilea tip de fortificații constă dintr-o palisadă complexă, construită într-o tehnică specială, care în urma unor puternice incendii ce au mistuit scheletul din lemn, au lăsat un strat unitar și compact de pământ ars, cărămiziu. Majoritatea acestor palisade sînt situate în spațele, sau chiar pe valurile de pământ mai vechi. La Morești, Dăbica, Moigrad și Șirioara însă s-a constatat că palisada era construită și pe laturile care inițial nu fuseseră fortificate cu cîte un val de pământ. În schimb la Dăbica, cea de a doua palisadă, cea de la incinta II, a fost construită numai pe latura din spre platou, fiind în acel punct cea mai veche fortificație, peste care s-a construit ulterior, la sfîrșitul sec. XI, în două etape, un val masiv de pământ căptușit cu birne, iar peste acesta ziduri de piatră construite la începutul sec. XIII. La Cluj—Mănăștur, palisada incendiată se suprapune pe toate laturile peste valul de pământ mai vechi, iar la Tudor Vladimirescu, după cum rezultă din observațiile stratigrafice, se pare că palisada incendiată este mai veche decît valul de pământ, în orice caz amîndouă fazele de fortificare au fost scoase din funcție pe la mijlocul sec. XI, deoarece peste ruinele cetății se suprapune un cimitîr de tip Bjelo-Brdo datat cu monete de la regii Petru, Andrei I, Béla I.

Un grup cu totul aparte îl constituie cetățile de la Slon jud. Prahova și Moldovenești jud. Cluj, care au zidurile din blocuri fasonate și cărămizi, la Slon, ori la Moldovenești din blocuri paralelipedice legate între

ele cu scoabe de fier. Tot la Moldovenești emplectonul zidului este format din blocuri sfărimate legate între ele cu mortar de gips, indicînd o tehnică de construcție bizantină. De fapt cele trei tipuri de blocuri fasonate la zidul de incintă al cetății de la Moldovenești sînt identice ca formă și dimensiuni cu cele aflate la cetatea bizantină de la Păcuiul lui Soare din Dobrogea. Construirea cetății de la Moldovenești într-o tehnică bizantină, dimpreună cu alte vestigii de factură bizantină, fragmente de capitele, ceramică smălțuită, amfore etc., ar sugera nu numai o influență bizantină, ci poate chiar o dominație politică, dacă ar fi să dăm crezare lui Anonymus (cap. XX), care spune despre Menumorut că era vasal al împăratului de la Constantinopol. (. . . „**sed tamen modo per gratiam domini mei imperatoris Constantinopolitani**“). De fapt, atît cele două cetăți de la Slon, cît și cetatea de la Moldovenești, sînt situate în imediată apropiere a unor importante saline, iar ultima cetate este legată și de exploatarea aurului, deci importanța lor economică era suficient de mare pentru a trezi interesul bizantinilor, care au trimis meșteri vasalilor lor pentru a construi aceste cetăți. Fenomenul nu este izolat, deoarece și capitala caganatului cazar, Sarkelul, a fost construită tot de către meșteri bizantini. Prezența acestor tipuri de fortificații, care treptat devin tot mai puternice și mai întinse, presupun implicit și existența unor stratificări sociale, precum și o putere economică, militară și politică considerabilă, astfel că primele formațiuni statale românești pot fi comparate cu cele contemporane din alte părți al Europei, dar mai ales cu cele vecine, de pildă cu cel al slavilor moravieni. Relațiile economice cu statul moravian, imperiul carolingian și imperiul bizantin sînt oglindite de importurile provenite din aceste țări și descoperite în așezările, cetățile, ori cimitirele contemporane ale autohtonilor.

Dintre cetățile transilvănene din sec. IX—XI, cercetate pe cale arheologică pînă acum prezentăm doar cîteva exemple.

Cetatea Dăbica este situată pe terasa superioară a văii Lonei, la cca 10 km de confluența acesteia cu Someșul, în punctul unde valea este gîtuită de botul terasei și de dealul de pe celălalt versant. Fortificațiile inițiale s-au adaptat terenului, astfel că terasa cu pantele ei abrupte a fost întărită cu trei valuri de pămînt, ce despart virful de restul platoului. Pe lîngă rolul principal de a adăposti în caz de pericol populația din împrejurimi, cetatea mai avea rolul de a străjui, apăra, și controla drumul sării, ce ducea de la salinele din Sic spre Poarta Meseșului. Locul a fost bine ales deoarece terasa, de formă aproximativ triunghiulară, are pantele foarte abrupte și greu accesibile, mai ales pentru călăreți. Diferența de nivel dintre firul apei și terasă este de peste 40 m, astfel de pe liziera platoului arcașii puteau controla perfect dușmanii în caz de atac, sau asediu. De altfel chiar numele localității vine de la slavul dlubocu, care înseamnă înfundătură, adincitură. Toponimul s-a păstrat pînă astăzi la satul vecin, care poartă numele de Fundătura. De asemenea dealul de pe celălalt versant al văii Lonei este numit de localnici Căpușeghi, care derivă din Kapushegy, ce înseamnă Dealul Porții. Terasa pe care este așezată cetatea are de jur împrejur izvoare puternice cu apă potabilă excelentă, ce asigurau locuitorilor apa necesară, atît în timp de ase-

diu, cit și în vreme de secetă. Locuirea aproape neîntreruptă a acestei terase, începînd cu epoca neolitică și pînă în epoca feudală, este cea mai grăitoare dovadă că aceia care s-au hotărît să o fortifice pentru a putea adăposti o mare mulțime de oameni și animale în caz de restriște, se sprijineau pe o serie întregă de factori obiectivi și favorabili unei astfel de inițiative. Că locul a fost bine ales și bine chibzuit o dovedește îndelungata funcționare a fortificațiilor, corespunzînd timp de secole principiilor strategice defensive ale vremii. De altfel, chiar plasarea cetății la cca 10 km de ruta principală de circulație, cea de pe valea Someșului, își are o importanță strategică și tactică, deoarece astfel dușmanul putea fi semnalat din timp permițînd apărătorilor cetății să facă pregătirile, în funcție de pericolul ce îi amenința.

Tehnica în care au fost construite primele fortificații de la Dăbîca, dar mai ales amplasarea valurilor de pămînt cu șanțurile de apărare corespunzătoare, reflectă de asemenea principiile ce stăteau la baza concepției globale strategice și tactice din acea vreme, oglindind totodată organizarea socială, politică și militară ce era la modă, nu numai în voievodatul transilvănean, ci și în alte zone ale Europei.

Aproape fără excepție cetățile feudale timpurii din spațiul intracarpatic sînt plasate pe terasele superioare ale văilor, ce sînt în mod obișnuit apărate natural din două sau trei părți de pante abrupte, greu accesibile, atît pentru asediatorii pedestri, cît și pentru cei ce atăcau călare. Cetățile de la Moigrad, Morești, Moldovenești, Cluj—Mănăștur etc. prezintă global aceeași trăsătură comună, similitudinile mergînd pînă la identitate în unele cazuri, iar micile deosebiri constau doar din configurația ușor schimbată a terenului, deoarece fortificațiile se adaptau condițiilor geografice locale. În funcție de aceste condiții, specifice fiecărui caz în parte, începea, construcția fortificației propriu-zise, respectîndu-se însă anumite criterii generale, care dau în ansamblu trăsături globale specifice, ce permit încadrarea acestor cetăți într-o grupă aparte, distinctă de alte cetăți construite mai tirziu într-o altă tehnică.

După cum rezultă din cercetările arheologice efectuate pînă în prezent la Dăbîca, cele mai vechi locuințe feudale timpurii pot fi datate în sec. VIII e.n. Se pare că inițial a fost aici o așezare destul de întinsă a unei puternice obști sătești, care probabil la începutul sec. IX, profitînd de configurația prielnică a terenului și a conjuncturii istorice, a înălțat primele fortificații și anume: valurile cu șanțurile de apărare de la incintele IV și I. În sprijinul acestei ipoteze pledează faptul că locuințele de la incinta a IV-a nu depășesc valul și șanțul de apărare, deci acesta a avut rolul de a apăra așezarea din partea cea mai vulnerabilă, separînd platoul locuit de restul terasei. Probabil că marginile terasei, din cauza pantelor abrupte, ce constituiau un obstacol natural, au fost întărite doar cu un gard de stîlpi legați între ei cu nuiiele, după cum ar rezulta din gropile de stîlpi, groși de 20—40 cm, înregistrați pe latura de nord-est a terasei la incinta III-a, și în mai multe puncte pe latura de vest a incintei a IV-a. Acești stîlpi erau așezați la distanțe ce variază între 0,60 și 1,50 m. Botul dealului, sau vîrfurile terasei a fost și el separat de restul platoului printr-un șanț și val de apărare, constituind astfel

acropola, sau ultimul punct de refugiu, în care locuia probabil și conducătorul obștii, sau al uniunii de obști de pe valea Lonei și împrejurimi. Deoarece stratigrafic au fost înregistrate două faze de fortificare, a primei etape construite în tehnici ușor deosebite, putem deduce că în cea de a doua fază s-a întărit și înălțat valul de pământ de la incinta I-a, lărgindu-se și adâncindu-se totodată șanțul de apărare pînă la stînca nativă. Concomitent s-a construit și valul cu șanțul de apărare corespunzător de la incinta III-a, întărind astfel cu o nouă centură fortificată terasa. O situație similară a fost constatată și la Morești. De altfel și în alte părți al Europei în sec. VIII—IX sînt înregistrate așezări fortificate de mare întindere (Klučov, Tismice etc.) construite într-o tehnică similară. Cele mai apropiate analogii însă pe care le prezintă planul fortificațiilor de la Dăbîca și Morești, le întîlnim la cetățile de la Stara Kourim (R. S. Cehoslovacia), Werla și Grünwald (R.F.G.) care pe parcursul sec. IX—X au fost importante centre militare și economice.

Observațiile stratigrafice, dimpreună cu materialul arseologic descoperit la cetățile de la Moigrad, Șirioara, Moldovenești, Cluj—Mănăștur etc. confirmă sau completează pe cele înregistrate la Morești și Dăbîca, astfel că în ansamblu aceste cetăți formează o grupă aparte ce reflectă starea social-politică a voievodatului transilvănean în sec. IX—X. Fiecare dintre cetățile amintite a avut un rol strategic aparte, condiționat de poziția ei geografică, economică etc. Astfel de pildă cetatea de la Moigrad, fiind așezată la granița de nord-vest a voievodatului Gelu, pe lîngă rolul de a supraveghea și apăra granița din acea parte, mai avea și rolul de a controla și vămui sarea și celelalte produse ce treceau prin Poarta Meseșului. Cît de bine au fost amplasate aceste cetăți din punct de vedere strategic o dovedește faptul că majoritatea lor au continuat să fie în funcție și în secolul XI, iar unele dintre aceste cetăți, Biharia, Dăbîca, Turda, Alba Iulia, Arad, Cenad, Satu Mare vor deveni centre administrative, ale viitoarelor comitate feudale, care vor prelua și numele acestor cetăți.

Cercetările arheologice efectuate la aceste cetăți au demonstrat că fără excepție peste valurile de pământ mai vechi se suprapun palisadele complexe. Pentru a explica acest fenomen ce se petrece pe un spațiu întins, ce înglobează foarte probabil și alte cetăți încă necercetate sistematic, dar înregistrate pe teren (Feldioara, Chinari, Ortelec etc.), este necesară o analiză a tuturor factorilor care au prilejuit lucrări de așa mare amploare. Sistemul de fortificare, ca și tehnica de construcție a acestor palisade este frecvent întîlnită la cetățile din sec. VIII—XI pe o arie vastă a Europei. Dintre numeroasele cetăți de acest tip amintim doar cîteva exemple: Stare Mesto (Cehoslovacia), Bacsa Szentvid (Ungaria), Siemowo (Polonia), Kiev (U.R.S.S.), Behren Lübckin (Germania). Chiar dacă există uneori nuanțe sau chiar deosebiri mai mari în tehnica de construcție între o palisadă ori alta, concepția generală și materialul de bază folosit lemnul, ele sînt unitare pe tot teritoriul oglindind o influență reciprocă, dar mai ales o preferință pentru acest gen de fortificații, specific acelei vremi.

Pentru cetățile transilvănene din această grupă documentația arheologică și istorică este mult mai bogată. Reconstituirea tehnicii de construcție a fost îngreunată prin faptul că majoritatea palisadelor transilvănene sînt ridicate peste, sau în spatele unui val de pămînt mai vechi. Scheletul de lemn al palisadei avea pereții exteriori din birne așezate longitudinal, fiind sprijiniți din loc în loc, la distanțe ce variază, de stîlpi înfipti verticali (uneori stîlpii verticali sînt așezați unul lîngă altul). Consolidarea lor era asigurată de birne dispuse transversal, așezate la distanțe de 1—2 m, astfel că ele formau compartimente rectangulare, umplute cu pămînt. Ca urmare a unui puternic incendiu straturile de pămînt din umplutura compartimentelor ardeau, conform principiului cuptoarelor de ars cărămizi, uneori pînă la vitrifiere, primind o culoare cărămizie ori vișinie, lăsînd astfel un strat compact de arsură, a cărui grosime variază de la caz la caz. Cînd incendierea nu a fost unitară, (uneori chiar la aceeași palisadă) stratul de pămînt are o culoare portocalie, sau nu a ars decît în jurul birnelor, rămînînd fișii roșiatice, ori resturi compacte de cărbune. Șanțurile de apărare au fie virfurile ascuțite, fie în formă de albie. Între palisade și șanțul de apărare la unele cetăți se află o bermă a cărei lățime variază de la caz la caz. La alte palisade spre interior se constată un drum de rond pietruit. Luate în ansamblu însă, toate aceste palisade sînt construite într-o tehnică unitară, prezentînd planuri similare cu trăsături comune, specifice. Micile deosebiri constatate în unele cazuri nu împiedică plasarea lor globală într-o grupă aparte răspîndită pe o arie vastă a Europei pe parcursul sec. VIII—XI. Faptul că pe teritoriul Transilvaniei palisadele complexe sînt construite cu precădere în secolele X—XI are o semnificație istorică concretă pe care o vom prezenta pe scurt mai jos.

Cetățile cu valuri de pămînt și șanțurile de apărare corespunzătoare din prima grupă pot fi atribuite primelor formațiuni politice românești ale lui Gelu, Menumorut și Glad. Că ele au fost construite de către români și slavi, care la această vreme nu erau încă asimilați în totalitate, ne-o confirmă chiar relatările lui Anonymus despre aceste voievoodate. Astfel de pildă despre voievodatul lui Gelu, ducele românilor (**dux Blacorum**), se spune că era în Transilvania (**terra Ultrasilvana**), dar despre granițele acestui voievodat nu se dau precizări decît în partea lui din spre nord-vest. Nu ar fi însă exclus ca tocmai cetățile de pămînt de la Moigrad, Cuzdrioara, Șirioara, Dedrad, Chinari, Morești și Moldovenești să contureze limitele voievodatului lui Gelu, iar cetatea lui de scaun (**castrum suum iuxta fluvium Zomus positum**) să fi fost la Dăbica sau la Cluj—Mănăștur, situate aproximativ la mijlocul voievodatului. Merită de asemenea subliniat faptul că Anonymus, respectiv Paul episcopul Transilvaniei precizează că Gelu era român (**quidam Blacus**), iar locuitorii țării erau români și slavi. (**Blasii et Sclavii**).

Cetatea Sătmărilor Biharia și Cetatea Zărandului sînt pomenite de Anonymus ca făcînd parte din teritoriul voievodatului lui Menumorut. În schimb, despre cetatea de la Tudor Vladimirescu — Arad nu se poate preciza cu certitudine dacă ea fost construită inițial de către Menumorut, sau de către Glad, voievodul bănățean, deoarece ea este situată în

lunca Mureșului la granița dintre cele două voievodate. În schimb, despre cea de a doua fază de fortificare de la Tudor Vladimirescu — Arad, se poate spune cu certitudine că ea a aparținut urmașului lui Glad, și anume lui Ahtum, care la sfârșitul sec. X și începutul sec. XI stăpînea în afară de întregul teritoriu al Banatului și zona de sud a Crișanei, pînă la riul Criș, după cum rezultă din *Viața Sfîntului Gerard*, cap. X. Glad mai stăpînea și cetățile Orșova (castrum Orsus), Cuvin (castrum Keuee) și Cenad (castrum Ohtum sau Urbs Morisena).

Unele dintre palisadele complexe din a doua grupă de cetăți transilvănene, ca și cetatea de la Moldovenești din a treia grupă construită într-o tehnică bizantină, au fost foarte probabil înălțate pe timpul voievodului Gyula, amintit în izvoarele bizantine (Kedrenos, **Hist. Com.** II, p. 328, Zonaras, **Egipt. Hist.** III, p. 484), cit și în cronicile apusene. În jurul anului 950 prințul Gyla a fost încreștinat la Constantinopol, iar împăratul Constantin Porfirogenetul i-a acordat titlul de patricius, devenind astfel vasalul bizantinilor. De asemenea este trimis ca episcop al Transilvaniei Hierotheus, oficializînd o situație existentă de multă vreme, după cum o dovedesc cimitirele creștine transilvănene din sec. IX—X. Trimiterea lui Hierotheus ca episcop, după ungerea lui de către patriarhul Theophilact, a avut o importanță deosebită, deoarece, împreună cu preoții și călugării care l-au întovărășit au pătruns și numeroase elemente ale culturii materiale și spirituale venite din Bizanț. Relațiile cu Bizanțul s-au intensificat și pe plan economic, după cum o dovedesc produsele de import bizantine descoperite în cimitirele, așezările și cetățile transilvănene din acea vreme. Ne referim la bijuterii, amfore, ceramică smălțuită etc. descoperite în diferite complexe arheologice. Probabil că tot atunci au venit și meșterii bizantini, care au construit cetatea cu blocuri din piatră fasonată de la Moldovenești într-o tehnică similară cu cetățile bizantine contemporane. De asemenea tot atunci se pare că au fost construite biserica cu plan bizantin de la Dăbica și biserica rotundă de la Alba Iulia.

Relațiile dintre Gyla I și ducele Géza (973—997) al Ungariei s-au soldat printr-o alianță matrimonială, deoarece Géza, la sfatul și cu sprijinul lui Beliud, a luat de soție pe Șarolta (mama lui Ștefan I) fiica lui Gyla I (cp. *Cronica Pictată* cap. XV).

Astăzi este greu de precizat dacă numele lui Gyla, ca și al altor voievozi transilvăneni ce au purtat același nume, vine de la demnitatea Gylas, ce echivala cu funcția de comandant-judecător, ori deriva de la tribul și provincia pecenegă Gyla, deoarece Constantin Porfirogenetul (cap. XXXVII și XL) care le amintește pentru prima dată, nu face precizări mai clare. Dar, indiferent dacă numele de Gyla derivă de la demnitatea, ori seminția pecenegă Gyla, cert este că voievozii Transilvaniei care au purtat acest nume au fost persoane reale atestate documentar în mai multe izvoare scrise, și că ei s-au identificat cu interesele populației locale românești. Mai mult chiar, voievodatul condus de ei a fost independent și nu se afla sub suzeranitatea ducilor ori regilor arpadieni pe parcursul sec. X—XI.

Urmașul lui Gyla I a fost Gyla cel Mic. (**minor Gyla**) ori **rex Iulus**, cum îl mai numesc cronicile apusene (**Annales Hildesheimenses** a. 1003), iar el a stăpinit țara Ultrasilvană, care era... „un regat foarte mare și foarte bogat“. Acest rege Iulus... „a fost dușman al ungarilor din Pannonia“, după cum relatează Cronică Pictată de la Viena (cap. XV), iar în alt loc (cap. XXXVII) se arată că... „n-a încetat de-a ataca pe unguri“. Dușmănia dintre voievodul Transilvaniei și regele Ștefan I a avut cauze multiple dintre care două rezultă clar din contextele cronicilor. Prima și cea mai importantă a fost de ordin economic, deoarece Ștefan rîvnea la aurul, sarea și celelalte bogății ale Transilvaniei. După înfringerea lui Gyla cel Mic, cu prăzile luate Ștefan... „s-a îmbogățit foarte mult, iar cu aceste diferite tezaure, a donat și a înzestrat biserica din Alba (Székesfehérvár) pe care el însuși o fondase“. (Cronică pictată cap. XXXVIII). Dar nu numai aurul Transilvaniei îl rîvnea Ștefan, ci și sarea, dovadă că unul dintre motivele care l-au determinat să-l atace pe voievodul bănățean Ahtum era și acela, că acesta vămuaia în porturile sale de pe Mureș și Tisa plutele ce transportau sarea extrasă din salinele transilvănene (**Vita S. Gerhardi**, cap. X). Un alt motiv era de ordin religios deoarece Gyla cel Mic era ortodox și depindea de patriarhul de la Constantinopol, iar neofitul Ștefan depindea de papa de la Roma. La acea dată rivalitatea dintre papa de la Roma și patriarhul din Constantinopol era foarte acută, urmînd ca peste cîteva decenii, (la 1054) să aibă loc ruptura definitivă dintre ortodoxi și catolici. Deci, Ștefan a avut suficiente motive ca pe Gyla cel Mic și pe fii săi Bua și Bucna să-i ducă în Ungaria, iar pe primul să-l țină în închisoare toată viața. (Anonymus, cap. XXVII).

Bua și Bucna vor fi conducătorii răscoalei din anul 1046 care a vut nu numai un caracter politico-social, ci și economic. Probabil că după această răscoală, ori eventual după cea de a doua răscoală cu același caracter, din timpul regelui Béla I (1060—1063) Transilvania își recapătă independența. Pe parcursul sec. XI sînt amintiți alți prinți sau duci pecenegi ori cumani independenți, care în repetate rînduri vor pătrunde în Ungaria pentru a o jefui. Astfel, la 1068 Gyla IV (**dux Cunorum**) prin comandantul său de oști Osul (probabil un român), după ce distruge prisăcile din partea de sus a Porții Meseșului pătrunde în Ungaria și o jefuiește cu cruzime. De asemenea alți voievozi sau principii independenți, Kazar la 1071, Zultan la 1074 (ambi pecenegi), Kutesk la 1083, Copulci și Akus la 1091 (cumani) vor pătrunde în Ungaria pentru a o jefui (cf. **Cronică Pictată de la Viena**, cap. LVI, LIX, LXII). Incursiunile repetate ale pecenegilor și cumanilor în Ungaria dovedesc dușmănia dintre aceștia și unguri. Simon de Keza (**Chronicon Hungaricum**, cap. IV, 4) referindu-se la lupta de la Chiraleș (Kyrioleis) dintre pecenegi și unguri din anul 1068, îi consideră pe pecenegi ca... „cei mai mari dușmani ai ungarilor“ (**Bessi Hungaris infestissimi**). Pretențiile pecenegilor și cumanilor la stăpînirea Transilvaniei erau evidente, căci ei au fost principala forță armată organizată, care dimpreună cu populația locală româno-slavă, s-au opus sistematic cuceririi acestui teritoriu de către unguri. Timp de trei secole românii singuri, ori în alianță cu slavii, pe-

cenegii și cumanii, la adăpostul cetăților construite de autohtoni, au rezistat cu îndirjire repetatelor încercări ale ungușilor de-a cuceri și stăpîni Transilvania. Abia după lupta de la Chiraleș, cînd au fost incendiate și distruse cetățile de la Șirioara (situată la 2 km de la Chiraleș), Morești, Moigrad, Cluj-Mănăștur, Dăbîca (**urbs Dobuca**, cum este amintită în cronică), ungușii reușesc să cucerească efectiv unele teritorii intra-carpatice, dar pînă la arcul carpatic vor ajunge abia în jurul anului 1200, sau chiar în sec. XIV în Maramureș.

Peste ruinele unora dintre cetățile mai vechi autohtone, (Dăbîca, Cluj, Alba Iulia etc.) sau în apropierea lor (Arad, Cenad, etc.) începînd mai ales din secolul XII vor fi construite alte cetăți, într-o tehnică aparte, ce vor deveni reședințele viitoarelor comitate feudale. Mulți dintre iobagii și oamenii cetăților regale (**iobagiones castrî și castrenses**), oamenii liberi, ce aveau îndatorirea să apere, să repare și să îngrijească cetatea, erau români, iar unii erau chiar pîrcălăbi sau comandanți ai cetăților (de pildă Voievoda, comitele curial de Dăbîca, atestat documentar la 1214). De asemenea pe parcursul sec. XIII mulți dintre voievozii și vicevoievozii Transilvaniei, aparținînd familiilor Aba, Akus, Kan, Borșa etc. erau la origine pecenegi sau cumani. Studiînd domeniile cetăților regale transilvănene din sec. XIII—XV (Deva, Hațeg, Hunedoara, Ciceu, Chioar, Almeș, Ungureș, Vălcău, Caransebeș, Mehadia, Cheri, Cuișd, Carașova, Căpîlnăș etc.) vom constata că majoritatea satelor aparținătoare acestor cetăți au fost românești, iar în unele districte, aproape în exclusivitate românești. Deci, românii au continuat și după sec. XI să dețină un rol istoric și militar important. Este adevărat că în cadrul procesului de feudalizare și aservire a obștilor libere românești, mulți dintre voievozii și cnezii români au fost pe parcursul secolelor maghiarizați (cf. familiile Dragfi, Banfi, Kendefi—Cîndea etc.), care devin astfel proprietarii satelor pe care inițial doar le-au administrat, dar, marea masă a românilor, care în totdeauna a fost majoritară și-a păstrat ființa etnică pînă astăzi.

BIBLIOGRAFIE SELECTIVĂ:

- A. Decei, *Românii din veacul al IX-lea pînă în al XIII-lea în lumina izvoarelor armenesti*, București, 1939.
- N. Drăganu, *Românii în sec. IX—XIV pe baza toponimiei și onomasticii*, București, 1933.
- Fontes Historiae Daco-Romanae*, II-III, București, 1970.
- A. Gomboș, *Catalogus Fontium Historiae Hungaricae*, I-IV, Budapesta, 1937.
- W. Hensel, *La naissance de la Pologne*, Wroclaw, 1966, p. 68—sq.
- J. Herrmann, *Slawische Stämme zwischen Elbe und Oder*, Berlin, 1968, p. 157 sq.
- Z. Hilczerosna, în *Archaeologia Polona*, IX, 1967, p. 103 sq.
- K. Horedt, *Contribuții la istoria Transilvaniei în sec. IV—XIII*, București, 1958, p. 132 sq.; *idem*, *Dacia*, I, NS. 1957, p. 297 sq.
- V. Hrubý, *Stare Mesto*, 1965, p. 220 sq.
- Gy. Nováky, *Acta Arch. Hung.*, XVI, 1964, p. 109 sq.

Opuscula Byzantina, I-II, Szeged, 1972.

Șt. Pascu, *Voievodatul Transilvaniei*, Cluj, 1972.

Șt. Pascu și colab., *Cetatea Dăbica*, in „Acta Mus. Nap.“, V, 1968, p. 153—199.

M. Rusu—Șt. Dănilă, *Cetatea feudală timpurie de la Șirioara*, in „File de Istorie“, II, 1972, p. 47—sqq.

M. Rusu, *Castrum, Urbs, Civitas Transsilvanische Burgen und „Stadte“ des 9 bis 13 Jahrhunderts*, in „I.K.S.A.“, III, Berlin, 1973, p. 109 sq.

M. Rusu, *The autochthonous population and the Hungarians on the territory of Transylvania in the 9th—11th centuries*, in „Bibl. Hist. Rom.“ XVI, 1975, București, p. 201 sq.

M. Šolle, *Stara Kourim*, Praha, 1966, p. 27 sqq.

M. Štepanek, *Opevnena sidlište 8—12 století ve střední Evropě*, Praha, 1965, p. 229 sqq.

C. Suciu, *Dicționar istoric al localităților din Transilvania*, I-II, 1968.

R. V. Uslar, *Studien zu frühgeschichtlichen Befestigungen zwischen Nordsee und Alpen*, Köln, 1964, p. 65 sqq., 219 sqq.

Mircea Zdroba, Mircea Barbu, *Săpăturile arheologice de la Felnac și Vladimirescu* (raport preliminar) in „Ziridava“, VI, 1976, p. 47—56.

Mircea Barbu, Mircea Zdroba, *Noi cercetări privind cetatea de pământ de la Vladimirescu*, in „Ziridava“, VIII, 1977, p. 20 sqq.

DIE SIEBENBÜRGISCHEN BURGEN IM IX—XI JAHRHUNDERT UND IHRE GESCHICHTLICHE BEDEUTUNG

(Zusammenfassung)

Das Erscheinen der ersten frühmittelalterlichen Burgen in Siebenbürgen ist hauptsächlich das Ergebnis wirtschaftlicher und sozialer Umwandlungen, die in der Ausgangsperiode des ersten Jahrtausends in den Reihen der rumänischen Bevölkerung stattfanden. Zu diesen Faktoren hat zweifelsohne auch die günstige historische Konjunktur beigetragen, Völkern, die aus verschiedenen Richtungen kamen und die Einheimischen bewogen haben sich Befestigungen zu bauen, unter deren Obdach diese auch ihr Wesen schützen konnten.

Im gegenwärtigen Stand der Forschungen, als Folge der Beobachtungen hinsichtlich der Bautechnik, können die siebenbürgischen Burgen im IX—XI. Jahrhundert in drei Haupttypen eingeteilt werden, selbst wenn für jedem Typ zwei oder mehrere Bauphasen registriert wurden.

Der erste Befestigungstyp besteht aus einem oder mehreren Erdwällen, vor dem sich manchmal eine Berme befand oder auch nicht. Dazu kommen ein oder zwei Verteidigungsgräben mit flachem oder muldenförmigen Boden (zum Beispiel: Morești — Kreis Mureș, Biharia — Kreis Bihor, Arad-Vladimirescu — Kreis Arad, Dăbica — Kreis Cluj oder Fundu Herții — Kreis Botoșani).

Der zweite Befestigungstyp besteht aus einer komplexen Palisade, die in einer besonderer Technik gebaut wurde. Infolge von starken Bränden, die das Holzgerüst verzehrten, hinterliessen sie eine kompakte Schichte gebrannter Erde. Die Mehrzahl dieser Palisaden befinden sich hinter oder gerade auf dem älteren Erdwall. Diese Art von Befestigungen finden wir bei Dăbica, Moigrad, Șirioara — Kreis Bistrița und neuerdings bei Arad-Vladimirescu und Cluj-Mănăștur.

Eine besondere Gruppe bilden die Burgen von Slon — Kreis Prahova und Moldovenești — Kreis Cluj, die Mauern mit zugeschnittenen Steinblöcken und Ziegel, ähnlich mit denen von der byzantinischen Burg von Păcuiu lui Soare aus der Dobrukscha, haben.

Die Burgen mit Erdwällen und den entsprechenden Verteidigungsgräben aus der ersten Gruppe können den ersten rumänischen politischen Formationen des Gelu, Menumorut und Glad zugewiesen werden.

Über die zweite Befestigungsphase Arad-Vladimirescu kann man mit Gewissheit sagen, dass sie dem Nachfolger von Glad, und zwar dem Ahtum gehörte, der am Ende des X. und am Anfang des XI. Jahrhunderts ausser dem gesamtan Banat auch die südliche Zone der Crişana beherrschte.

Einige der komplexen Palisanden der zweiten Gruppe der siebenbürgischen Befestigungen, wie wahrscheinlich auch die Burg von Moldovenesti aus der dritten Gruppe, wurden zur Zeit des Wojwoden Gyla errichtet, der sowohl in den byzantinischen Quellen als auch in den westlichen Chroniken erwähnt ist.

Die in einer Reihe von siebenbürgischen Burgen des IX—XI. Jahrhunderts unternommenen Untersuchungen haben wesentlichen Beiträge für ein realistischeres, noch wahrheitsgetreueres Verständnis des geschichtlichen Rahmens aus dem Karpaten-Donau-Becken geliefert. Dadurch widerlegten sie als lebensunfähig und tendenziös alle Hypothesen und Theorien, die sich nicht auf eine konkrete, wissenschaftliche Dokumentation stützen.

ISTORIE

ROLUL CONDIȚIILOR FIZICO-GEOGRAFICE ÎN EVOLUȚIA POPULAȚIEI ȘI AȘEZĂRILOR UMANE DIN JUDEȚUL ARAD

OCTAVIAN MÎNDRUȚ, ELENA GRĂMESCU, AUREL ARDELEAN

În studiul de față încercăm să sintetizăm o serie de aspecte și probleme ale relațiilor dintre societatea omenească și condițiile ei de existență în spațiul concret al teritoriului județului Arad pentru a sublinia influența factorilor fizico-geografici în evoluția istorică a populației și așezărilor omenești. Problemele și exemplele discutate nu epuizează și nici nu tratează exclusiv această temă ci, evidențiază doar contribuțiile pe care le pot aduce cercetările de geografie fizică și geografie istorică în explicarea unor probleme de istorie.

1. Aspecte teoretice

Este știut că ansamblul resurselor și condițiilor naturale fizico-geografice, constituie o premisă fundamentală a existenței și dezvoltării societății omenești și reprezintă „suportul” material al acesteia. Factorul determinant al evoluției și dezvoltării societății îl constituie societatea însăși și legile care o caracterizează. Condițiile naturale nu au așadar un caracter determinant în evoluția societății omenești, ci reprezintă doar o premisă pe care societatea o utilizează diferențiat, în raport de epoca istorică respectivă, modul de producție și nivelul forțelor de producție. Deoarece societatea omenească nu poate exista „în afara” mediului ei de viață, sau făcând abstracție de acesta, ea formează practic o unitate indisolubilă cu propriul ei mediu fizic. De aceea, studierea relațiilor dintre societatea omenească și mediul ei de viață reprezintă o problemă de bază a cunoașterii și practicii umane. În acest sens, K. Marx arăta: „Cu timpul științele naturii vor îngloba în sine știința despre om, după cum știința despre om va îngloba în sine științele naturii: va fi o singură știință”¹, iar profesorul sovietic G. N. Volkov apreciază că „știința viitorului va fi o știință unică despre om: pe de o parte, despre esența naturală a omului, iar pe de altă parte, despre esența umană a naturii”².

Cercetarea relațiilor dintre natură și societate, cu multitudinea de probleme, condiționări și aspecte concrete care le caracterizează devine

¹ K. Marx, Fr. Engels, *Scrieri din tinerețe*, Editura politică, Buc., 1968, p. 582—583.

² G. N. Volkov, *Sociologia științei*, Editura politică, Buc., 1968, p. 264.

o problemă actuală de un deosebit interes științific și practic³. Sub raportul cercetării geografice a acestor relații a fost elaborată și o metodologie adecvată⁴.

Problema care ne interesează aici se referă la un grup de aspecte ale raporturilor dintre natură și societate, anume al modului în care condițiile fizico-geografice influențează evoluția istorică a populației și așezărilor umane din teritoriul județului Arad. În general mediul fizic ocupă o pondere foarte redusă în explicarea unor fenomene istorico-sociale deși acesta are uneori un rol foarte important.

Vom încerca să demonstrăm acest lucru prin discutarea următoarelor probleme: reconstituirea peisajului natural, transformarea naturală și antropică a mediului, utilizarea condițiilor și resurselor fizico-geografice, rolul acestora în evoluția istorico-geografică a orașului Arad și a unor sisteme de așezări, raportul dintre natură și societate reflectat în toponimie, precum și alte probleme de geografie istorică.

2. Reconstituirea peisajului natural

Prin „peisaj geografic“ înțelegem totalitatea elementelor, proceselor și fenomenelor fizice și a celor create de intervenția umană, ce caracterizează un anumit teritoriu; el cuprinde componente naturale (relief, hidrografie, vegetație etc.) și socio-economice (așezări, infrastructura tehnică, economie, etc). Prin „peisaj natural“ înțelegem două aspecte: pe de o parte componentele fizice ale oricărui peisaj geografic și, pe de altă parte situația sa inițială, „naturală“, în care intervenția umană este foarte redusă. Componentele fizice ale peisajului, aspectele regionale și imaginea lor actuală de întreg sînt în general bine cunoscute⁵, fapt pentru care nu le menționăm aici.

Ceea ce prezintă interes însă pentru studiile de istorie și arheologie este reconstituirea peisajului natural inițial și caracterizarea mediului înconjurător al societății omenești din acea perioadă. Deoarece pe teritoriul județului nostru cele mai vechi urme de locuințe umană se plasează în timp după sfîrșitul ultimei glaciațiuni pleistocene Würm 3, peisajul natural inițial aparține ultimei părți a holocenului. Pe baza datelor paleobioclimatice, paleontologice, palinologice, geomorfologice, pedologice și arheologice, se pot stabili cu destulă precizie caracteristicile și evolu-

³ v. Gr. Posea, V. Tufescu, Oct. Mîndruț, *Probleme geografice fundamentale ale Terrei*, E.D.P., 1978; V. Tufescu, Gr. Posea, Aurel Ardelean, *Geografia mediului înconjurător*, E.D.P., 1978; A. Ardelean (coord.), *Ocrotirea naturii în județul Arad*, Arad, 1977, p. 11—16.

⁴ E. Grănescu, *Aspecte metodologice privind analiza relațiilor dintre mediul înconjurător și societate*, rev. „Terra“, nr. 1/1966.

⁵ Din bibliografia, destul de bogată, cităm: Oct. Mîndruț, *Județul Arad — caracterizare fizico-geografică*, în vol. „Ocrotirea naturii în județul Arad“, Arad, 1977, p. 19—31; Gh. Măhăra, *Cîmpia Crișurilor — studiu fizico-geografic*, în vol. „Cîmpia Crișurilor, Crișul Repede, Țara Beiușului“, Ed. Șt. și Enciclopedică, Buc., 1978, p. 9—101; P. Tudoran, *Depresiunea Crișului Alb*, rez. teză de doctorat, 1978, Univ. „Babeș-Bolyai“, Cluj-Napoca; ș.a.

ția condițiilor naturale din timpul holocenului, pentru ultimii 10—14 000 de ani.

În prima parte a holocenului (holocenul inferior) are loc o schimbare destul de bruscă a condițiilor bioclimatice ca urmare a încheierii ultimei faze glaciare (W_3). În holocenul mijlociu (fazele boreală, atlantică, sub-boreală) se ajunge treptat la condiții naturale similare celor de astăzi.

Diferențele între cele trei faze ale holocenului mediu sînt date mai ales de cantitatea de precipitații decît de modificări ale temperaturii.

Astfel în faza **boreală** (7000—5000 î.e.n.) este mai uscată, faza **atlantică** (5000—3000 î.e.n.) mai umedă iar faza **subboreală** (3000—1000 î.e.n.) devine din nou mai uscată. Interesează în mod deosebit această ultimă fază, care corespunde istoric sfîrșitului neolitului, epocii bronzului și începutul epocii fierului. În această perioadă condițiile fizico-geografice aveau următoarele caracteristici: temperatura medie era de 12° — 13° în regiunile de cîmpie ale județului (deci cu 2° — 3° mai mult decît astăzi), precipitațiile de 450—550 mm (deci cu 100—200 mm mai puțin) rîurile aveau un debit mai mic decît cel actual (cu 10—20%), iar stepa ocupa toată regiunea de cîmpie pînă la aliniamentul Cernei—Ineu—Șiria—Zăbrani, trecînd spre est, printr-o zonă îngustă de silvostepă, spre suprafețele forestiere din dealuri și munți. În această perioadă stepa avea întinderea maximă (ocupînd cca 1/3 din suprafața județului).

La începutul mileniului I î.e.n. începe faza bioclimatică **subatlantică** (1 000 î.e.n. pînă astăzi), care formează holocenul superior și se caracterizează prin scăderea treptată a temperaturii, creșterea precipitațiilor și invadarea stepei de păduri. În această perioadă pădurea ocupa cea mai mare întindere pe teritoriul județului, din timpul holocenului (80% din suprafața totală). Este interesant de insistat asupra acestei faze, deoarece ea se suprapune sfîrșitului epocii bronzului și epocii fierului (800—70 î.e.n.), cînd teritoriul județului cunoaște o dezvoltare remarcabilă a culturii traco-dacice, și a stabilimentelor umane permanente. De altfel această umanizare puternică a teritoriului județului a fost favorizată într-o măsură considerabilă de condițiile naturale specifice. Instalarea pădurilor (pînă la aliniamentul Zerind-Curtici-Vinga) și a silvostepii (la vest de acesta) a determinat formarea, în prima parte a mileniului I î.e.n., a actualului înveliș de soluri, care a rămas în linii mari același pînă astăzi. În regiunile de cîmpie și dealuri joase, condițiile climatice se caracterizau prin următoarele elemente: temperatura medie a aerului era de 8° — 9° (vara ajungînd în medie la 18° — 19° , iar iarna la -5° — 4°) precipitațiile de 800—850 mm/anual. În a doua parte a mileniului I î.e.n. temperatura crește la 9° — 10° , iar precipitațiile scad la 700—750 mm, fiind, în general stabile pînă astăzi. Rîurile își construiesc lunci largi datorită debitului mai bogat (cu cca 20% mai mare decît debitul anual actual), Crișul Alb își înalță cu 1—2 m albia datorită aluviunilor bogate, fapt ce se remarcă și în caracterul instabil al văilor secundare din Cîmpia Crișului. Mureșul avea, între Lipova și Arad, numeroase brațe secundare care funcționau permanent sau temporar, iar albia principală o mare mobilitate; astfel se explică și amplasarea așezărilor omenești

pe marginea terasei de 6—8 m, care nu era expusă inundațiilor (ex. la Cicir).

Deoarece întregul teritoriu al județului era locuit în epoca fierului, judecînd după repartiția urmelor arheologice, este foarte posibil ca exploatarea fierului de la Dezna și Zimbru să dateze tocmai din această perioadă.

Reconstituind peisajul natural inițial descris mai sus, caracteristic secolelor II—I î.e.n., putem aprecia că el a reprezentat o premisă importantă, deosebit de favorabilă constituirii unor stabilimente umane permanente pe teritoriul județului.

3. Transformarea peisajului și utilizarea resurselor naturale

În transformarea peisajului interesează atît transformarea naturală cît și cea antropică. De multe ori însă aceasta se îmbină foarte strîns, deoarece cauzele antropice se manifestă în modificarea unor caracteristici ale elementelor naturale care schimbă, la rîndul lor, ansamblul peisajului; de aceea le vom prezenta în unitatea lor.

În epoca fierului și în perioada daco-romană, peisajul natural începe să sufere primele transformări mai importante, devenind tot mai mult un peisaj „geografic“, umanizat. Judecînd după mărimea unor stabilimente umane (marea fortificație hallstattiană de la Sîntana, celelalte așezări din epoca fierului, așezările dacice și îndeosebi marea așezare dacică de la Pecica, ș.a.) ne putem face o imagine asupra intervenției crescînde a societății omenești în mediul înconjurător. Materialele arheologice atestă de asemenea dezvoltarea agriculturii, creșterii animalelor și a activităților de schimb. Activitățile economice se dezvoltă apoi în perioada stăpînirii romane, în faza de adîncire și încheiere a procesului de romanizare și de formare a poporului român. Din perioada daco-romană (dacă nu chiar dinainte) datează cultura viței de vie în podgoria Aradului⁶. O problemă interesantă o ridică existența valurilor de pămînt⁷, cărora li se atribuie un rol de apărare; fără a intra în amănunte considerăm că raportul dintre valurile de pămînt și formele de relief unde sînt construite exclud o funcție de apărare. Menționăm aici o altă construcție, deosebit de interesantă, situată în marginea de est a satului Cicir; este vorba de un adevărat canal, denumit de locuitori „iarc“ (cum este numit și valul de la Sîmbetăni), construit probabil tot de romani, a cărui funcție este dificil de stabilit și care pare să fi fost utilizat pentru desecarea unor terenuri cu exces de umiditate⁸.

⁶ Fábîán Gábor, (*Arad vármegye leirása*, 1835, Budapesta, p. 52), arată că vița de vie ar fi adusă în părțile Aradului în sec. III e.n. de către romani (Aurelius Probus), care a fost plantată aici de ostași.

⁷ În perimetrul arădan, valurile au fost studiate de K. Horedt, *Cu privire la problema valurilor de pămînt din Banat și Crișana*, în „S.C.I.V.“, tom. 16, nr. 4, 1965; E. Dörner și V. Boroneanț, *O contribuție cu privire la datarea valurilor de pămînt din vestul țării noastre*, în „Ziridava“, vol. II, 1968, Arad, p. 7—16; ș.a.

⁸ părere exprimată și de Eugen Pădureanu (informație verbală) care a efectuat aici primele cercetări.

În perioadele următoare sporește gradul de intervenție umană în teritoriu, materializat în principal prin extinderea terenurilor agricole, reducerea suprafețelor forestiere, utilizarea unor resurse naturale și dezvoltarea rețelei de așezări. Pentru ultimul mileniu, se pot recunoaște mai multe etape și momente ale transformării naturii de către om⁹ pe care nu le prezentăm aici. Dintre transformările „naturale“ ale elementelor fizico-geografice, pentru ultimul mileniu menționăm:

— relativa „aridizare“ a climei datorită creșterii temperaturii medii cu 0,5°—1°, a temperaturilor medii de vară și a numărului de zile sece-toase și scăderea cantității de precipitații;

— scăderea debitelor medii ale râurilor (cu 5—10%) și creșterea variabilității lor fapt ilustrat îndeosebi de Mureș ale cărui debite maxime au tendința de creștere;

— înaintea silvostepii spre păduri, fenomen favorizat și de extinderea terenurilor agricole și defrișarea pădurilor;

Transformările naturale și antropice ale condițiilor fizico-geografice au dus la diversificarea continuă a peisajului geografic a județului și la formarea pe aproape 70% din teritoriu a peisajelor umane, derivate.

Este interesant de urmărit felul în care au fost utilizate, în diferite etape istorice, resursele și condițiile naturale ale județului. Dacă resursele minerale sînt foarte reduse, condițiile și resursele fizico-geografice sînt însă deosebit de favorabile. Dintre **resursele minerale** amintim îndeosebi zăcămintele de fier, de la Zimbru și Dezna (Zugău, Răștirata), exploatate mai intens în prima parte a sec. XVIII, zăcămintele de cupru și cărbune de la Pîrnești, de fier și cupru de la Almaș (exploatate în locurile denumite Fagul Roșu și Vezurea) și cele din plumb de la Sîrbi (Martin și Valea Blejoaiei). Resursele și condițiile fizico-geografice (condițiile de relief, condițiile și resursele climatice, resursele de apă, resursele de vegetație, fondul funciar) au influențat într-o măsură considerabilă dezvoltarea socioeconomică a teritoriului județului în diferite etape istorice pînă azi.

Astfel, **relieful** a favorizat utilizarea agricolă a teritoriului și a influențat dezvoltarea rețelelor de așezări umane. Condițiile **climatice** au fost utilizate mai mult indirect (pentru agricultură); menționăm însă că energia eoliană a fost folosită direct, la morile de vînt care au existat între Neudorf și Lipova pînă la sfîrșitul sec. XIX. Energia **rîurilor** a fost utilizată din timpuri străvechi pentru punerea în mișcare a morilor de apă; dintre numeroasele localități cităm: Toc (la locul numit „Rîșnițe“) Seleuș, Păiușeni (4 mori), Sîrbi (unde din 5 mori mai există astăzi 2), Brusturi, Hălmăgel (5 mori), Rădești, Valea Mare, Iacobini, Temeșești, Cociuba, Roșia, ș.a. Valea Mureșului a fost folosită pentru plutărit încă din vremea romanilor; de-a lungul ei se transporta sare din centrul Transilvaniei (Ocna Mureș) spre Tisa. Menționăm că locurile unde se depozita sarea erau denumite generic prin apelativul de „Schela“, care se păstrează astfel, în lungul Mureșului sub forma unui toponim; astfel la sud de Birchiș, în apropierea Mureșului o parte de hotar se numește „Sche-

⁹ E. Grănescu, *op. cit.*, p. 54.

iuș“, o parte a localității Radna se numea Schela (aici era depozitul de sare), iar vechea denumire a localității Aradul Nou era tot Schela. Dacă la acestea adăugăm localitatea Valea Mare (lingă Săvirșin) unde exista un alt loc de depozitare, precum și alte porturi consemnate de istorici¹⁰ ca Lipova, Zeudy, Gladova, ș.a., ne putem face o imagine asupra rolului Mureșului în transportul sării între sec. XIII—XIX.

Resursele de **vegetație** (pădurile îndeosebi) au fost utilizate din cele mai vechi timpuri, uneori chiar cu caracter intensiv. Pentru aceasta amintim doar că de la extensiunea lor inițială (80% din totalul suprafeței județului) pădurile s-au redus pînă astăzi la 27%. Defrișarea pădurilor s-a reflectat puternic și în toponimie, pe teritoriul județului întîlnind foarte frecvent o serie de topice cum ar fi: runc, laz, tîrsă, secătură, curătură, arsură, ș.a. Existența unor suprafețe forestiere se poate deduce și din tipurile actuale de soluri, și este consemnată și în diferite lucrări istorice¹¹.

Învelișul de soluri și **fondul funciar** a constituit o resursă de primă însemnătate în dezvoltarea societății. Agricultură a fost încă din neolitic, ocupația de bază a locuitorilor. De la agricultura „în țelină“ și în „pîrloagă“ practică din cele mai vechi timpuri pînă în sec. X—XI, s-a trecut la o agricultură „în ogor“, cu un pronunțat caracter extensiv și apoi intensiv îndeosebi de la sfîrșitul sec. XVIII, după reglementările urbariale¹². Menționăm aici ca o formă specifică de locuire și utilizare a terenurilor, **sălașul agricol**¹³; acesta a constituit pînă de curînd un element ce se impunea net în peisaj în partea de est a Cîmpiei Aradului, îndeosebi între Arad și Nădlac („Cîmpia Sălașelor“). Spre deosebire de aceste sălașe formate în principal dintr-o casă cu teritoriul agricol aferent, în partea centrală a Cîmpiei Aradului întîlnim o foarte interesantă grupare de sălașe, unică în acest fel de țară. Acestea se găsesc între Șiria-Sintana-Horia-Covăsînț. Originea lor trebuie căutată în sec. XVIII cînd locuitorii din Gladova, Păuliș, Radna, Saimoș au construit aici case care erau locuite vara, în timpul lucrărilor agricole. Hărțile topografice menționează aceste locuri, denumite „puste“ cu următorul număr de case: pusta Radna 22, pusta Șoimuș 26, pusta Păuliș 16, pusta Gladova 5; pustele „Birnozela“ (stu „Burnăzel“) și Feldioara nu avea case, locuitorii venind zilnic de la Șiria, situată în apropiere. Pe teren se mai poate recunoaște astăzi, în unele porțiuni, vechiul drum agricol ce pornea de la Păuliș spre NV (unde o stradă principală și o parte de sat are această orientare!), pînă la sălașe, care era un drum important la sfîrșitul sec. XIX, după cum consemnează o hartă de la 1910.

¹⁰ E. Glück, „Contribuții cu privire la istoria părților arădene în epoca ducăului Ahtum“, în Zîridava, nr. 6, 1976, Arad. p. 99.

¹¹ F. Gabor, *op. cit.*, pg. 130, unde vorbește de o „pădure foarte întinsă la Micălaca“.

¹² G. Kovách, „Unele probleme privind dezvoltarea agriculturii în comitatul Arad după reglementarea urbanială din 1771—1772“, în „Studii“, XIII, 1960, nr. 4.

¹³ Șt. Manciuș, „Sate și sălașuri în Cîmpia Tisei“, „Bul. Soc. Rom. de Geografie“, vol. LV, 1931, Buc.

Utilizarea agricolă a terenurilor s-a reflectat și într-o toponimie agricolă deosebit de bogată și variată, care o întâlnim pe tot cuprinsul județului. Dintre aceste topice, amintim: țarină, cînepiște, mălăiște, fînaț, pruniște, curitiște, livezi, arie, ogrezi, izlaz, țelină, sici, ogoare, pîrloagă, ocoale, oveziște, ș.a. care denumesc părți ale moșiei satelor cu o anumită folosință agricolă.

Din cele arătate pînă acum rezultă că resursele și condițiile naturale au reprezentat o premisă importantă pentru activitățile socio-economice din diferite etape istorice, fiind astfel un factor însemnat în locuirea umană permanentă și continuă a teritoriului județului.

4. Rolul condițiilor naturale în evoluția istorico-geografică a orașului Arad.

Evoluția istorico-geografică a orașului cuprinde: o evoluție a peisajului, o evoluție teritorială, o evoluție geodemografică, economică și funcțională, precum și a rolului orașului în teritoriu; aceste elemente sînt în realitate foarte strîns legate între ele, ceea ce implică tratarea lor simultană, ca „întreg“.

Principalele elemente ale evoluției orașului Arad au fost tratate în diferite lucrări de istorie¹⁴ și geografie¹⁵ încît nu insistăm prea mult asupra lor. Ceea ce ne interesează este evidențierea rolului factorilor fizico-geografici în această evoluție. Dacă poziția, localizarea și continuitatea istorică a locuirii teritoriului Aradului au fost principalii factorii favorizanți pentru dezvoltarea sa economică și urbană, condițiile naturale s-au reflectat mai pregnant în evoluția teritorială și textura orașului. Deși în ansamblul lor, acestea sînt favorabile, unele condiții s-au manifestat și restrictiv; este vorba îndeosebi de inundațiile Mureșului (dintre care cele mai mari s-au înregistrat în anii 1738, 1741, 1770, 1774, 1783, 1815, 1864, 1888, 1913, 1932, 1970, 1975) și oscilațiile pînzei freatice.

Astăzi putem stabili cu destulă precizie poziția nucleului inițial al orașului dezvoltat pe actuala vatră¹⁶. Acesta este situat într-un peri-

¹⁴ Din bogata bibliografie referitoare la istoricul orașului Arad, cităm: F. Gabor, *Aradvármegye leírása*, vol. I, Buda, 1835; Otto Lakatos, *Arad története*, vol. II—III, Arad, 1881; Lendvay F., Geller J., *A százéves Arad*, 1934, Arad; Marki S. *Aradvármegye és Arad Szabad Királyi Város Története*, Arad, vol. I—II, 1892; Somogyi Gyula, *Aradvármegye néprajzi leírása*, Arad, 1908; *Idem*, *Aradvármegye községekének leírása*, Arad, 1913; Török G. *Arad-vármegye ismertetése*, 1871; Geza Kovách, *Documente referitoare la începuturile Aradului*, în „Ziridava“, nr. VI, 1976, Arad, ș.a.

¹⁵ Dintre lucrările de geografie, amintim: T. Morariu, *Cîteva considerații asupra factorilor care au favorizat evoluția teritorială a orașului Arad*, în „Studii și Cercetări, geol.-geografie“, 1—4, VII, 1956, Cluj; M. Bizerea, V. Ardelean, „Contribuții la studiul geografic al orașului Arad“, în „Studii de geografie a Banatului“, vol. I, 1970, Timișoara; Oct. Mindruț, *Evoluția istorico-geografică a orașului Arad*, în „Studii și cercetări“, seria Geografie, vol. 2, 1978, E. A. Buc.

¹⁶ Este vorba de teritoriul actual al orașului Arad, chiar dacă localitatea Orod era așezată la Glogovaț.

metru delimitat de Piața Arenei, Calea Romanilor, Podul de la Aradul Nou, str. Hunedoara și Piața Sîrbească. În partea de sta a acestui perimetru s-a construit la 1563 o cetate turcească. Construcția cetății și dezvoltarea nucleului orașului în această parte, au fost favorizate de existența — pînă la mijlocul sec. XIX — a unui braț al Mureșului, care, împreună cu Mureșul formau o „insulă“ izolată natural, ceea ce permitea o mai bună apărare a cetății („Klein insul Arath“, la 1700). La mijlocul sec. al XVIII-lea orașul se întindea și dincolo de brațul secundar al Mureșului, mai mult spre vest și nord de acesta, după cum arată foarte sugestiv și un plan al orașului din 1752 (harta lui Rutkay)¹⁷, în comparație cu situația de la începutul secolului¹⁸. Vechiul nucleu al orașului se recunoaște azi în structura și textura străzilor din cartierul Drăgășani, care s-a păstrat astfel, fără modificări importante, de la mijlocul sec. al XVIII-lea. După topografia terenului, rețeaua stradală actuală și după alte elemente cu caracter indirect, putem aprecia că acest braț al Mureșului avea un traseu aproximativ care intersecta străzile Gh. Lazăr și Gh. Barițiu, trecînd pe lîngă Piața Sîrbească și continuîndu-și traseul pe str. Hunedoara pînă la vărsarea în Mureș. La începutul sec. XIX, pe traseul acestui braț al Mureșului se puteau vîna rațe sălbatice, iar căruțele trebuiau să traverseze porțiuni cu bălți¹⁹.

Considerăm că elementele principale ale dezvoltării vetrei vechi a Aradului în acest perimetru sînt următoarele:

— relativa stabilitate a albiei Mureșului pe porțiunea cuprinsă între Micălaca și Pirneava, în comparație cu sectoarele din amonte și avale, în care talvegul a avut un curs neregulat;

— existența, în aval de podul de la Aradul Nou (cu 400—500 m) a singurului punct permanent de trecere peste Mureș, din cîmpie; pe malul opus a funcționat în secolele XIII-XVI portul și depozitul de sare de la Aradul Nou (Schela).

De la mijlocul sec. al XVIII-lea orașul începe să se dezvolte teritorial spre nord, pînă la aliniamentul dat de străzile Virful cu Dor, M. Eminescu, Unirii, de unde, în sec. XIX-lea s-a extins de-a lungul bulevardului Republicii¹⁹.

Fiînd singurul loc permanent de trecere a Mureșului din cîmpie din aval de Lipova, Aradul și-a dezvoltat, pe lîngă funcția militară (sec. XVI—XVIII)²⁰ rezultată din poziția strategică ce o deținea, și o funcție de schimb și de tranzit, care a stat apoi la baza creșterii sale economice, demografice și urbane.

Convergența drumurilor spre Arad, ca punct de trecere a Mureșului este ilustrată foarte sugestiv de o serie de hărți de la începutul sec. XVIII²¹.

¹⁷ Reprodușă de Marki S., *op. cit.*, p. 321.

¹⁸ *Ibidem*, p. 267.

¹⁹ Somogyi Gyula, *Aradmegye községeinek leirása*, Arad, 1913. În acest sens este foarte sugestivă harta reprodușă de Somogyi Gyula, *op. cit.*, 1913, p. 7.

²⁰ De ex. harta reprodușă de S. Marki, *op. cit.*, p. 370.

²¹ *Ibidem*, p. 321 (harta).

Dezvoltarea teritorială, economică, demografică, și urbană face ca la sfârșitul sec. XIX Aradul să fie un oraș cu multiple funcții economice (industrială, agricolă, comercială, de transport, administrativă, culturală), polarizând un teritoriu extins (depresiunea Zarandului, valea Mureșului, cîmpia Aradului și valea Crișului Alb) și dezvoltîndu-se complementar cu acesta. În această dezvoltare un rol însemnat — după cum am văzut — au avut-o factorii fizico-geografici, îndeosebi, stabilitatea talvegului Mureșului și îngustarea albiei majore (lunca) față de alte sectoare, care au permis stabilizarea aici a unui punct permanent de trecere a Mureșului, folosit ca atare din timpuri străvechi.

5. Raportul dintre natură și societate reflectat în toponimie

Toponimia geografică (numele de locuri cu semnificație geografică, economică, socială) reflectă destul de fidel raporturi multiple dintre societate și mediul ei de viață și este o expresie a acestor raporturi în evoluția lor istorică, conservîndu-le sub forma unor denumiri adecvate și sugestive. În cele ce urmează vom prezenta unele considerații de geografie istorică rezultate din interpretarea toponimiei²².

a) Toponimie ce reflectă modificări ale vetrelor satelor.

În această categorie includem acele topice care reflectă nemijlocit o locuire umană, sau cele pe care populația le consideră că au fost locuri de vetre de sat.

Un astfel de topic care prin explicație înseamnă „vatră de sat“, „loc locuit“, etc., este „Săliște“, cu toate formele ce derivă din el. Astfel, la vest de Șiria există o parte de hotar care se numește „Seliște“, locuitorii știind din bătrîni că acolo a fost un sat (sau probabil un sălaș agricol). Numele de Seliște este purtat astăzi de două sate din județul Arad și reprezintă, de asemenea, vechea denumire a satelor Văscoaia și Satu-Mare (com. Secusigiu). Lîngă Horia, o parte de hotar poartă denumirea de „Siliștele“, indicînd de asemenea, probabil, o locuire umană. Topicul de „Săliște“ îl întîlnim și în hotarul altor sate, avînd aceeași semnificație; dintre acestea cităm satele Bonțești, Simbăteni, Olari, Șilindia, Macea, Covăsînt, Șicula ș.a.

²² În prezent este în curs de finalizare o acțiune mai amplă de inventariere a toponimelor din județul Arad, în vederea întocmirii unui glosar și dicționar toponimic al județului. Acțiunea se desfășoară în principal, cu ajutorul cadrelor didactice și este coordonată de Inspectoratul Școlar și Societatea de Științe Geografice. Toponimele citate în acest articol și explicația lor se bazează pe o serie de materiale culese și prelucrate de cadre didactice din județ, dintre care menționăm: Dumitru Gh. și V. Bleahu (Lipova), Groza Spiridon și Hubăr Teodor (Gurahonț), Avrămuț Achim (Petriș), Oancea Traian (Bîrsa), Lucaci Florica (Zărand), Tamaș Ana (Seleuș), Draî Radu (Iacobini), Laza Viorel (Mădrigești), Tamaș Aurica și Iuga Aurel (Virfurile), Ioan Ilisia (Șirbi), Deak Iosif și Balaci Cornel (Dezna), Cionca Margareta (Șeitîn), Tătar Doina (Covăsînt), Angheliu Ion (Cici) ș.a.

În hotarul satului Birchiș există o serie de topice care păstrează numiri referitoare la vechile vetre ale satelor Pirchiș și Jeia din care provine, după mutarea lor (1786) și comasarea în satul actual; dintre acestea cităm: „după sat“, „Balta Bisericii“, „Vatra satului“, „Bisericuța“, „Vatra Jeii“, toate situate în luncă.

Vechea vatră a satului Buteni era în locul denumit de localnici „la Barda“, unde se păstrează și alte topice (Satu Nou, Seliște, Groși).

Vatra inițială a satului Șoimoș era situată pe dealurile din apropiere — nu pe vale, ca astăzi — unde topicul „dîmbul cu morminți“ (unde există cinci foarte vechi) păstrează această localizare.

Satul Zimbru era situat pe „dealul Cenușii“, iar satul Revetiș pe „Valea cu Carpeni“ și în cătunul „Cocioabad“ (cocioaba).

Locul inițial al satelor Chelmac este păstrat bine în toponimie, prin denumirile de „Satul Bătrîn“ și „locul satului“, care localizează vatra anterioară anului 1787.

La Căpîlnaș există un loc denumit „sedișor“ care se consideră că a fost vechea vatră a satului; corespondența dintre „Sedișor“ (sădișor) și „sătișor“ (sat mai mic, „sătuț“), ca și în alte locuri, este evidentă.

Este deosebit de interesantă reconstituirea vetrei vechi a satului Frumușeni. În toponimia locală, o parte a hotarului poartă denumirea de „Walachenort“, care localizează astfel poziția vechiului sat românesc. În evul mediu este cunoscută localitatea Zeudy (1080), Sewdy (1333), Zewdy (1470), Szody, Segy (pe o hartă din 1643), Segij (pe harta lui Lazius) etc., pe care locuitorii de la nord de Mureș (din Cicir, Mîndruloc, Sîmbăteni), o păstrează pînă azi, sub forma „Sărdin“; astfel deși denumirea satului se schimbă la începutul sec. XVIII (în Schöndorff, după colonizarea cu populația germană), topicul de „Sărdin“ se păstrează, conservînd astfel și vechea denumire a localității; mai mult, vechea parte de hotar a satului Cicir situată în „hadă“, la sud de pădure, poartă denumirea „sub dealul Sărginului“ (sau Sărdinului). Menționăm de asemenea faptul că în apropiere, în marginea pădurii dintre Cicir, există ruine (ale căror ziduri aveau 2 m în urmă de 20 de ani) de o factură deosebită, care ar putea fi ale mult discutatei abații de Bizere²³.

Dintre alte exemple, menționăm: vechea vatră a satului Nădălbești se găsea în locurile numite „Morminți“ și „Finaț“; a satului Susani, în locul „la Tințirim“ (unde exista o veche biserică), a satului Seleuș (care înseamnă „Sălaș“) în „locul satului“, a satului Macea, în „Săliștioara“, a satului Gurba la „Cotul Pădurii“ (unde era „Gurba Veche“ și „Gurba Bătrînă“), a satului Tauț la locul numit „Satul Bătrîn“, a satului Ostrov la „Grădini“ și „Satul Bătrîn“, a satului Dorgoș, pe dealul Morminți etc.

Menționăm încă un aspect rezultat din toponimie care ni se pare deosebit de interesant. În apropiere de Mădrigești (5 km) se află un deal care se numește „dealul Cetățeaua“, unde se spune că ar fi existat o cetate. Această cetate, care este neîndoielnic vechea cetate a Căpîlnei (Kapolna, la 1417), poate fi plasată, ca localizare între Mădrigești și Mustești.

²³ Păreră exprimată de Eugen Pădureanu, care a făcut, în 1960, primele investigații aici.

Ea a îndeplinit o importantă funcție economică și administrativă, fiind reședința „voievodului de la Căpilna”²⁴. La această localizare mai adăugăm faptul că, în apropiere de Bonțești (la 300 m de șoseaua Bonțești-Gura-honț) se ținea „țirgul de la Căpilna”, loc păstrat prin acest toponim.

b) Toponime ce localizează fortificații și cetăți.

Această grupă de topice localizează uneori direct (prin denumire) existența unor locuri întărite. Menționăm aici, în afară de „dealul Cetățeaua” de la Mădrigești, alte localizări cum ar fi „Cetatea cea Bătrână”, situat la 300 m de vârful Curcubăta, din partea de est a localității Șiria, „valea Cetățelei”, lângă fostul cătun Zugău, situat pe valea Deznei, „dealul Cetății”, lângă Vărădia, dealul „Cetățeaua”, situat lângă Botfei. La Zărând, se păstrează topicul „la Bisericuță” situat între Crișu Alb și Cigher aproape de confluența acestora, unde era situată vechea cetate a Zărândului; menționăm de asemenea, tot în hotarul satului Zărând, existența toponimeului „Beșineu”, o parte de hotar a cărei denumire arată localizarea unui fost sat, care este posibil să fie localitatea Belkeneu, căutată de istorici²⁵. Menționăm de asemenea toponimul de Bîlhrad (Bîlhard) și care denumește un deal din apropierea de Sebiș, unde se presupune că ar fi existat o fortificație datînd din vremea lui Menumorut.

Topicul de „Zabran” semnifică mai mult o „îngrăditură” (loc îngrădit) decît o fortificație propriu-zisă. Aceasta se regăsește în numele unui sat (Zăbrani) și în părți de hotar ale satelor Seliște (de Petriș) și Șeitin.

c) Toponime ce semnifică tăierea pădurilor

Aceste topice acoperă aproape integral teritoriul județului. Ele se regăsesc sub diferite forme lingvistice, desemnînd același fapt: tăierea pădurii.

Astfel topicul de „tîrsăli”, care semnifică „loc tăiat”, „tăietură”, „teren arabil în locul pădurii” etc., se întîlneșee în hotarele satelor Chișindia, Zăvroand, Cărand, Măderat, Laz, Chereleș, Botfei, Joia Mare, Lipova, Petriș, Șilindria, Sîrbi (forma „tîrsa”), Șicula, Bonțești, Iosășel, Ilteu ș.a.

Topicul de „runc” îl întîlnim în hotarul satelor Brusturi, Sîrbi, Dezna, Chisindia, Troaș, Roșia Nouă. Mai rar apare topicul de „arsură” care desemnează același lucru (la Hălmăgel, Vidra, Dezna).

Foarte frecvent apare topicul de „laz”, semnificînd „pădure tăiată”; dintre localitățile unde se întîlnește, amintim: Sîrbi, Dezna, Iosășel, Laz (ca nume de sat), Slatina de Criș, Seliște (de Petriș), Iosășel ș.a.

Topicele de „secătură” (deal la Dezna) și „curătură” (Sîrbi, Groși), desemnînd același lucru, apar mai rar.

Tot rar apar și alte topice, cu semnificație similară: „Văratec” (Pirnești), „Prelucă”, (satul Obîrșia), „Pojorită”, (Roșia Nouă), „Pleașă” — cu înțeles de „loc înalt și gol” (Seliște, depresiunea Hălmăgiu, Pirnești etc.).

²⁴ v. și V. Eskenazy, *Hălmăgiu, un sat medieval din Țara Crișului Alb (sec. XIV—XV) — Considerații istorice*, în „Ziridava”, V, 1975, Arad, care cuprinde și o interesantă hartă.

²⁵ v. E. Glück, *op. cit.*, în „Ziridava”, VI, 1976, p. 79.

Este interesant de remarcat că topicele ce desemnează pădurea (în masiv) sînt mai rare. Cităm aici termenul de „Codru“, (munții Codru) și topice ce desemnează părți de hotar (la Văcoia, Voivodeni); tot aici semnalăm termenul foarte rar de „bîc“ (ce semnifică „pădure“), întîlnit doar la Prunișor, lângă Cărand.

d) Toponime agricole

Aceste topice semnifică în principal moduri de utilizare a terenurilor din moșia (hotarul) satelor, și uneori chiar tipuri de culturi agricole. Prin numărul lor foarte mare reflectă folosințele agricole ale terenurilor și în acest fel ocupația de bază a locuitorilor satelor în diferite etape istorice.

Un topic deosebit de interesant pentru vechimea sa este „mălăiște“ (care vine de la „mei“), întîlnit în multe hotare de sate, dintre care cităm: Vărădia, Valea Mare (de Săvirșin), Șoimoș, Bîrzava, Slatina de Criș, Honțișor, Mădrigești, Pincota ș.a. Acest topic desemnează în toate cazurile locuri mai înalte, de obicei dealuri domoale, care au fost cultivate cîndva cu mei.

Topicul „fînațe“, semnificînd terenuri cu pomi fructiferi și iarbă (pentru fin) îl întîlnim în hotarul localităților Șiria, Curtici, Cicir, Aldești, Neagra, Seleuș, Minead, Cil ș.a. La Șiria (1 km spre Covăsînt) există și un loc denumit cu un diminutiv derivat, „Finăcioara“, unde exista și un sălaș. În vechiul hotar al satului Cicir, la NV de gara C.F.R. (spre Horia) s-a păstrat pînă recent topicul „în fînaț“, desemnînd un loc cu cireși, viță de vie și iarbă, astăzi transformat complet în teren arabil.

Topicele „ogoare“ (deal la Brusturi), „Sadiște“ (Măderat), „ocoale“ (la Tîrnăvița), „holdițe“ (Măderat) se întîlesc destul de rar.

Foarte frecvent întîlnit este topicul de „cînepiște“ semnificînd locuri de cultură a cînepii; dintre localitățile ce au acest topic ca parte de hotar, amintim: Seleuș, Feniș, Pescari, Măderat, Șiria, Sălăgeni, Bîrsa, Covăsînt, Olari, Toc, ș.a.

Toponimele „curicișce“ (curițiște), „livezi“, „pruniște“ se întîlesc frecvent, în multe locuri.

În hotarele satelor se întîlesc de asemenea părți ale acestora, de obicei terenuri arabile, desemnate prin nume proprii.

c) Alte topice

Dintre celelalte toponime din județul Arad, vom mai semnală cîteva care au o anumită semnificație sub raportul relațiilor dintre societate și mediul ei de viață. Unele dintre acestea sînt relativ rare, iar altele, par a fi deosebit de vechi.

Dintre topicele foarte vechi, unele cu semnificație mitică amintim: „Jidovina“ (un deal lângă Dezna) care își are originea numelui în substratul mitic (de la „jidov“ — uriaș), „Jigovița“ (vale la Văsoaia), „Smeii“ (un pîriu afluent văii Dezna), cu aceeași semnificație mitică. Un alt topic

²⁶ v. „Lucrările simpozionului de toponimie“, volum litografiat, Inst. de Geografie, Buc., 1975.

interesant este „Osoi“, se pare a-și avea originea tot într-un substrat mitic străvechi; acest topic îl întâlnim la Slatina de Criș, Mădrigești, Iosășel și Tîrnăvița (sub forma „Usoi“) și desemnează dealuri și proeminențe ale acestora. Tot în această toponimie străveche includem și denumirea de „Moma“ și „Momuța“ (ce formează culmea cea mai înaltă a părții de sud a Munților Codru-Moma), topicul „Cap de drac“ desemnînd un vîrf, la E de Highiș, topicul „Gugu“ (deal lîngă localitatea Sirbi), și „Gugu“ (culmea și valea Gugului, lîngă Laz). Originea străveche, de origine mitică a acestor topice (Jidovina, Osai, Smeii, Gugu, Moma) a fost dovedită și pentru alte regiuni din țară și topice similare.

Menționăm de asemenea alte topice, destul de rar răspîndite, dar deosebit de interesante pentru cercetările de geografie istorică: „Gurguleu“ (deal lîngă Covăsinț), „Zăpodie“ sau „Zapoze“ (la Dezna, Iosășel. Poiana) „Zănoaga“ (La Iosășel, Poiana — aici sub forma „Zănogi“), „Zoagă“ (Iosășel), „Boian“ (care desemnează un teren agricol la Tauț, și un deal, „Boiana“, la Șoimoș) „Zimbru“ (sat, deal și vale la Săvirșin și pășune lîngă Zogău-Dezna), „Mlacă“ (pădure la Tîrnova, și „locuri joase“ în depresiunea Hălmagiului), „Vad“ (parte de hotar la Ilteu), „Suhar“ (Ilteu), „Tarniță“ (la Petriș), și topicul ce pare a fi foarte vechi — „Buruga“ denumind un islaz la Șoimoș ș.a.

La acestea adăugăm toponimul „măgură“ deosebit de frecvent în regiunea de munte și dealuri care este de asemenea, foarte vechi (după unele păreri chiar dacic).

Pentru brațele secundare ale Mureșului, situate în luncă se folosește topicul de „șigească“, „șideașcă“ și „șidișcuță“ (la Ilteu, Birchiș, Cicir), iar pentru unele locuri mlăștinoase joase, tot din luncă, termenul de „bujac“ (de ex. la Păuliș, la sud de Mureș, spre Zăbrani precum și numele cartierului Bujac).

Un topic interesant este cel de „hadă“.

În hotarul satelor Cicir, Mîndruloc și Simbăteni, prin „hadă“ se înțelege tot teritoriul situat la sud de Mureș, acoperit sau nu de păduri; se pare că acest nume reprezintă la origine sensul de „insulă“ (insula Hada) cuprinsă între Mureș și brațul situat la sud, spre „dealul Sărdinului“. La Pecica, „hadă“ este numele dat unei păduri, iar la Șetin, prin „hăzi“ și „hădițe“ se înțelege locuri înconjurate temporar de apă. Topicul de „hadă“ se mai întâlnește la Lipova, Ostrov — desemnînd suprafețe mici de teren — și chiar pe valea Crișului Alb, la Aldești.

Alte topice consemnează locul unor vechi locuri de exploatare a minereurilor astăzi părăsite: „Cioca „Băii“, lîngă Covăsinț, „Dealul Băilor“ la Tîrnova, satul Baia ș.a.

Din inventarierea și prezentarea sumară făcută mai sus a unor toponime din teritoriul județului Arad, ne putem face o idee generală, chiar și aproximativă, asupra importanței cercetărilor de toponimie, pentru studiile de geografie istorică, istorie și geografie, acestea desemnînd realități ale relațiilor dintre societate și natură, materializate în nume de locuri.

Probleme deosebit de interesante se pun și în legătură cu alte elemente istorico-geografice ale populației și așezărilor din județul Arad. Le

menționăm aici, fără a le dezvolta: raportul dintre vetrele satelor și formele de relief, evoluția geodemografică a așezărilor, evoluția modului de utilizare a terenurilor, localizarea diferitelor așezări istorice ș.a.

Din considerațiile de mai sus, se poate desprinde ideea că în evoluția locuirii umane a teritoriului județului Arad, condițiile fizico-geografice au avut un rol important, care s-a tradus în disponibilitățile largi oferite de acestea dezvoltării societății omenești.

DIE ROLLE DER PHYSISCH-GEOGRAPHISCHEN BEDINGUNGEN BEI DER ENTWICKLUNG DER BEVÖLKERUNG UND DER MENSCHLICHEN NIEDERLASSUNGEN IM KREIS ARAD

(Zusammenfassung)

Diese wissenschaftliche Arbeit ist eine Synthese einer Reihe von Aspekten der Verhältnisse zwischen den physisch-geographischen Bedingungen und der Gesellschaft auf dem Gebiet des Kreises Arad, davon wir einige erwähnen wollen: die Rekonstituierung des natürlichen Rahmens, die natürliche oder antropische Umwandlung in den verschiedenen Etappen, die Rolle der natürlichen Bedingungen bei der historisch-geographischen Entwicklung der Stadt Arad und bei einigen Systemen menschlicher Niederlassungen im Kreis Arad, des Verhältnis zwischen Natur und Gesellschaft, das sich in einigen Ortsnamen widerspiegelt, sowie einige Probleme geographischer Geschichte. Bei der historisch-geographischen Entwicklung der Stadt Arad haben die Lage und die natürlichen Bedingungen die Benennung der Stadt und die territoriale Entwicklung der Stadt in einem grobe Maße beeinflusst. Dieser Einfluss macht sich auch bei einer Reihe von Niederlassungssystemen im Kreis Arad bemerkbar (in der Nähe von Hălmașiu und Gurahonț, in der Hügellandschaft des Codrului, im Maroschtal), wo die natürlichen Bedingungen, die Struktur, die Form, die Größe, die ökonomischen Funktionen der Niederlassungen davon bestimmt wurden.

Von besonderem Interesse ist die Erforschung der Ortsbestimmung. Diese bezieht sich auf Aspekte der Veränderung der Natur durch den Menschen, auf die Verwendung des Bodens und auf die Veränderung der Landschaft. All dies ermöglicht das Verstehen der historisch-geographischen Entwicklung der Doifraie.

Anschließend enthält die Arbeit einige regionale Beispiele, die die ersten Probleme darstellen.

CÎTEVA CONSIDERAȚII PRELIMINARE PRIVIND LUCRAREA „DELIBERATIO“ (SEC. AL. XI-LEA)

EUGEN GLÜCK

Unul din izvoarele istorice importante privind secolul al XI-lea, care aruncă o nouă rază de lumină în vederea clarificării stărilor social-politice existente în zona Mureșului inferior, este lucrarea cunoscută sub denumirea prescurtată de „Deliberatio“¹. Acest material, foarte puțin valorificat de istoriografia noastră, este un text autentic și contemporan, originalul (în limba latină) fiind depus la Bayerische Staatsbibliothek de la München, R.F. Germania².

Izvorul amintit reprezintă un mare interes istoriografiei arădene, deoarece autorul incontestabil al acestui voluminos elaborat de 166 pagini în folio este însuși episcopul Gerard, eroul principal al legendei, care îi poartă numele. Interesul nostru față de materialul amintit a suscitat în fond întrebarea, în ce măsură poate să confirme acest text, scris de Gerard însuși, informațiile de mare importanță oferite de legenda mare.

După cum se știe, *Legenda mare a sfântului Gerard* este principalul izvor narativ privind la istoria meleagurilor arădene, pentru începutul secolului al XI-lea. Deși acest material hagiografic se ocupă în principal de activitatea misionară și martiriul unui sfânt al bisericii romano-catolice, o mare parte din evenimentele descrise de legendă privind deceniul al treilea și al patrulea al secolului amintit se derulează în mediul autentic românesc de pe Mureșul inferior. Mai mult, legenda mare ne-a păstrat cea mai amplă descriere a războiului susținut de ducele Ahtum în apărarea independenței statului românesc de pe Mureș, împotriva trupelor trimise de regele Ștefan I al Ungariei (1028)³.

Cercetările istorice au stabilit faptul că legenda mare a sfântului Gerard, a luat naștere, pe baza unor izvoare contemporane definitivându-se în linii mari în jurul anului 1100⁴. În acest fel, între definitivarea legendei mari și elaborarea textului lucrării „Deliberatio“, redactat înainte de 1046, moartea episcopului, există un decalaj de cca. 40—100 ani. Unii cercetători, evident greșit, au mers pînă acolo încît au plasat originea le-

¹ Titlul integral și corect: „*Deliberatio Gerardi Morisena Ecclesiae Episcopi supra Hymnum Trium Puerorum ad Insingrinum Liberalem*“.

² Codex, nr. 6211.

³ Eugen Glück, *Contribuții cu privire la istoria părților arădene în epoca ducelui Ahtum*, în „Ziridava“, VI, Arad, 1976, p. 90.

⁴ *Ibidem*, p. 95.

gendei mari în secolul al XIV-lea, cadru în care și menționăm și pe istoricii de peste hotare, care încearcă să reducă acest important izvor la nivelul unui roman hagiografic. De aceea orice informație „Deliberatio“, poate constitui un nou argument puternic în vederea interpretării unor elemente ale legendei mari și chiar celei mici (sec. XII), confirmând caracterul lor de izvor istoric veridic.

Acest manuscris a ajuns de la Cenad la o dată imprecisă în Germania, unde a fost identificat în sec. al XVIII-lea în arhiva capitlului din Freising (Bavaria, R.F. Germania). Un autor local, în anul 1724 a semnalat pentru prima dată existența lui.

După multe tergiversări, acest material a fost adus temporar la Viena. Din inițiativa episcopului Ignatius de Batthyany (fondatorul bibliotecii, care îi poartă numele și astăzi la Alba-Iulia) manuscrisul a fost copiat de o persoană anonimă, comițându-se însă multe erori. Textul astfel obținut pe la 1790 a fost încorporat în ediția operelor episcopului Gerard, tipărită la Alba-Iulia⁵. Ulterior lucrarea a mai fost analizată și de alți cercetători, care au sesizat într-o formă sau alta aceste scăderi, emițându-se o serie de ipoteze cu privire la originea lor⁶. Noi în posesia unui microfilm integral al textului, considerăm că în primul rînd este vorba de greșelile copistului, insuficient de versat în lectura unui manuscris provenit din secolul XI-lea. Un număr de greșeli (de acord etc.) sînt contemporane și nu au fost îndreptate de corectorul textului, mai ales spre sfîrșitul lucrării. Însăși Gerard se scuza pentru scăderile de stil ale textului său, motivînd timpul scurt de 8 zile în care, în mare grabă a elaborat lucrarea. La sfîrșitul lucrării, arată că mîna lui s-a obosit de atîta scris⁷. De atunci problema reeditării operei gerardine a rămas un simplu deziderat, care se va putea realiza abia acum în posesia textului autentic. În anul 1968 un fragment din „Deliberatio“ a fost tradus în limba italiană și publicat la Brescia în Italia⁸.

În ultima vreme a apărut un interes sporit față de acest izvor, care a determinat apariția unui număr mare de lucrări, folosind date din textul Gerardin⁹.

⁵ Ignatius Batthyany, *De Sancti Gerardi Episcopi Chanadiensis scripta et acta Lactenus inedita Albo Carolinae 1790*. Citatele noastre trimit la această lucrare menționată prescurtat ca „Deliberatio“. Corectitudinea textelor folosite a fost verificată pe baza microfilmelor din posesia noastră.

⁶ Karácsonyi János, *Szent Gellért püspök müncheni kódexe. (Codicele episcopului sft. Gerard din München)*, în *Magyar Könyvszemle*, (Revista maghiară de cărți), Seria nouă, vol. II, anul 1894, p. 11; Sörös Pongrác (red.), *A pannonthalmi főapátság története. (Istoria abației superioare de Pannonthalma)*, vol. I, Budapesta, 1902, Anexa IX, (Constatările redactorului privind erorile textului editate în 1790); Ivánka Endre, *Szent Gellért Deliberatioja. Problemák és feladatok. Századok. (Deliberatio a sfintului Gerard. Probleme și sarcini. Secolele)*, anul 1942, p. 497—500. Bodor András, *Szent Gellért Deliberatiojának főforrása. Századok (Izvorul principal a Deliberatoului de sfintul Gerard. Secolele)*, anul 1943, p. 173 și urm.

⁷ *Deliberatio*, p. 296...

⁸ Tranoutin I., *Pagina di santiveneziani*, Brescia, 1968, p. 17—42.

⁹ Din bogata literatură apărută după cel de-al doilea război mondial amintim: Döllinger Ign., *Geschichte der gnostisch-manichaischen Sekten in früher Mittelalter*, New-York f.a. (reeditare). Ivánka Endre, *Das Corpus Areopagiticum bei*

Desigur motivul interesului față de lucrarea amintită nu a fost identic la toate cercetările. Marea majoritate a cerceătorilor s-au concentrat asupra problemelor teologice și filozofice pe care le tratează sau au analizat importanța ei literară. În același timp pe noi ne interesează în special aspectul istoric.

Trebuie să subliniem faptul că „Deliberatio“ este o lucrare cu profil teologic-filozofic și de exegeză în care autorul analizează imnul celor trei tineri izraeliți, care au fost închiși într-un cuptor de către regele babilonian Nabucodonosor. Acești tineri în condițiile amintite au rămas fideli credinței lor și au cântat imnul analizat parțial de episcopul Gerard.

În stadiul actual al cercetărilor nu ne putem gândi la analiza integrală a acestui text voluminos, rezumându-ne la câteva probleme, care vin în sprijinul tezei noastre, care susține că legenda sf. Gerard reflectă veridic mediul românesc de pe Mureșul inferior de la începutul secolului al XI-lea.

În primul rând trebuie să menționăm datele sale de ordin social-economic. În ceea ce privește cultura pământului găsim o prețioasă informație referitoare la cultura orzului, pe care îl considera drept hrană a animalelor și oamenilor¹⁰. Această afirmație completează informația furnizată de legenda mare a sfântului Gerard, care ne vorbește despre o roabă văzută de episcop, învărtind cu mâna o rișniță. Roaba amintită macină grâu¹¹. Astfel putem sublinia faptul că pe pământurile cultivate de populația băstinașă sedentară din ducatul lui Ahtum, se practica o agricultură mai avansată. La fel mențiunea privind folosirea orzului ca hrană a animalelor (paiele și boabele), trebuie pusă în concordanță cu relatările din legenda mare care vorbește despre cai ținuți în grajduri și de adăposturi pentru animalele domestice. Până acum această informație ne oferea doar un indiciu indirect, deși sigur, privind furajarea animalelor¹².

Creșterea cailor este clar evidențiată de legenda mare¹³. Informația respectivă găsește o confirmare și în textul gerardin, în care biciuiește oamenii, care nu se interesează de nimic ci doar de valoarea cailor¹⁴. Într-un alt pasaj al legendei mari a sfântului Gerard se face o amplă descriere a unei mese întinse pe care episcopul dăduse cu o anumită ocazie festivă. După prînz cei prezenți îi oferiseră diferite animale domestice.

Gerhard von Csanád (+1046), în „Traditio. Studies in ancient and medieval history thought and religion“, anul 15 (1959), p. 205—222. Kosztolnyik Zoltán, *The importance of Gerard of Csanád as the first author in Hungary*, în „Traditio“, anul 25, (1969), p. 376—386. Vanni Rovighi Sofia, *S. Anselmo l. la filosofie di sec. XI*, Milano, 1949, p. 14 și urm. Gabriel Silagi, *Untersuchungen für Deliberatio supra hymnum trium puerorum das Gerhard von Csanád*, München, 1967. Iovánka E., *Gerardus Moresanus, der Erzengel Uriel und die Bogomilen*, în „Orientalis Christiana Periodica“, vol. 21, fasc. 1—2, Roma, 1955, p. 143 și urm.

¹⁰ *Deliberatio*, p. 221. În original „Hardeum servile et jumeutorum cibarium“.

¹¹ Eugen Glück, *Op. cit.*, p. 96.

¹² *Ibidem*, p. 97.

¹³ *Ibidem*.

¹⁴ *Deliberatio*, p. 215.

Episcopul Gerard însă, considera că darurile nu sînt la locul lor și le refuză. Acest pasaj a fost considerat de mai mulți cercetători ca o interpolare ulterioară în scopul evidențierii trăsăturilor superioare de caracter ale sfintului de mai tîrziu. În realitate, trei pasaje cuprinse în „Deliberatio“, se referă la repulsia lui Gerard față de aceste practici, pe care le consideră inadmisibile în speță primirea unor asemenea daruri de cei suspuși¹⁵. O referire făcută de episcopul Gerard la adresa viticulturii a mai fost folosită ciuntit de unii istorici, preluînd unul de la celălalt informația amintită. De fapt, autorul referindu-se la practica lui („ut ex usu cognoscimus“) constată, dacă pămîntul viei nu este săpat, atunci el este năpădit de bălării, ceea ce este dăunător viei¹⁶. Nu putem pierde din vedere corelația acestei informații cu cea furnizată de legenda mare în care se vorbește despre faptul că prin grija episcopului, vinul destinat cultului era păstrat cu grijă într-o pivniță sau un cavou, între ghiată, alegîndu-se în acest scop cel mai bun vin, și ceea ce presupune posibilitatea unei selecții din mai multe produse¹⁷.

Toate aceste date ne dovedesc faptul că în regiunea Mureșului inferior populația sedentară practica o agricultură mai avansată, creșterea, inclusiv furajarea vitelor și o viticultură însemnată. Optica autorului care locuia în această perioară (1030—1046) la Mureșana (Cenad), chiar dacă are în vedere în formularea afirmațiilor sale o regiune mai largă, nu poate exclude particularul locului din viziunea lui, exemplele sale devenind astfel fără sens.

Una din referirile episcopului Gerard privește întăriturile existente. Pînă în prezent nu s-a putut clarifica sensul și obiectul acestei aluzii, ceea ce rămîne una din sarcinile cercetării viitoare¹⁸.

O informație de mare importanță se referă la existența bisericii orientale pe teritoriul cuprins în atenția episcopului Gerard. El face mențiunea despre biserica „greacă“, termen cu care denumeau occidentalii biserica creștină de rit răsăritean, încă înainte de marea schismă (1054). Conștient de existența și influența bisericii răsăritene pe teritoriul fostului ducat al lui Ahtum, aceasta fiind religia populației românești, atestată atît în legenda mare a sfintului Gerard, cît și de săpăturile arheologice de la Cenad și Araci (R.S.F. Iugoslavia), Gerard privea cu neliniște mai ales apariția puternicilor mișcări eretice produse în cadrul acestuia. Astfel plecînd probabil de la informațiile sale directe el arată că mulți dintre „greci“ susțin o erezie „manicheistă“ de factură gnostică și acordă o venerație arhanghelului Uciel, mai ales cei care s-au îndepărtat de biserica oficială, cultul acestuia nefiind încă cunoscut în vremea respectivă în biserica occidentului („quædam specialius hæretici invocare dicuntur“). Gerard acordă o parte considerabilă din lucrarea lui combaterii unei erezii gnostice, care susținea dualitatea binelui și a răului, acestea din urmă asimilînd cu materia ,inclusiv corpul omnesc. Ei au

¹⁵ *Ibidem*, p. 824, 153, 245.

¹⁶ *Ibidem*, p. 215.

¹⁷ Toate variantele legendei sînt unanime în esență în acest sens.

¹⁸ *Deliberatio*, p. 150.

negat necesitatea ierarhiei bisericești și a ritualului, dar și autoritatea feudală¹⁹.

Analizînd în ansamblu scopul care a determinat autorul să scrie această vastă operă, se poate conchide, că episcopul Gerard a luat o atitudine **militantă și apologetică** împotriva crizei gnostice și o poziție împotriva „tiranismului“. Această problemă din urmă depășește oarecum sfera noastră de interes în legătură cu luptele interne, care au zguduit Ungaria, după moartea regelui Ștefan I (1038) și stilul de guvernare a celor doi suverani, care l-au succedat²⁰. Prima problemă, pericolul unei erezii gnostice, care a atras și atenția arhiepiscopului de la Muresana, a fost obiectul unor discuții mai ample între cercetătorii din țară²¹. Asemenea cercetătorilor români și unii dintre cei peste hotare admit faptul că în perioada dată această erezie gnostică a avut o mare circulație în răsăritul ortodox. De acolo ea s-a întins departe în occident, fiind cunoscută în sec. XIII sub denumirea de „catari“, „Walden“ etc. și avînd influență mai ales în Franța²².

Unii cercetători, vorbind despre rolul istoric al sectei respective, au considerat-o un fenomen bulgar, reducînd sfera ei la bogomilismul apărut și întărit în această țară în perioada de închegare a noii orînduiri feudale (sec. al X-lea) și apoi a cuceririi bizantine (sec. al XI-lea). În fond, această erezie, a servit ca suport ideologic unor mișcări populare antif feudale și chiar răscoalei antibizantine (1040—1078) din peninsula Balcanică. Primul impuls a venit din Răsărit, mai probabil din Armenia, ea fiind cunoscută în Tracia și Macedonia încă în sec. al VIII-lea. Mai tîrziu, în sec. al XI—XII-lea erezia amintită a pătruns în Serbia și Bosnia (azi în R.S.F. Iugoslavia) aici devenind chiar religie dominantă²³. Meritul cercetătorului român, I. Ieșan, este acela că pentru prima dată a adus argumente privind participarea românilor din Balcani la marile mișcări popu-

¹⁹ *Ibidem*, p. 42, 227, 232, 233, 105, 206—207.

²⁰ Szegfű László, *Gellért marosi püspök. (Gerard episcop de Mureș)* în „Valóság“ (Realitatea), anul 17, nr. 2, februarie 1976, p. 91 și urm.

²¹ Problema a fost tratată de: Gh. Ciuhandu, *Bogomilismul și românii*, în „Revista Teologică“, (Sibiu), anul 7 (1913), nr. 9—11; Iordan Alexandru, *Izvoare bogomilice. Predica presviterului Cosma*, București, 1938. Isidor Iesan, *Românii din Bosnia și Herțegovina în trecut și prezent*, Arad, 1906. Isidor Iesan, *Secta petarenă din Balcani și Dacia Traiană împreună cu istoria Balcanului pînă la ocuparea ei definitivă prin osmani*, București, 1912. Turdeanu E., *La litterature bulgare au XIV siècle et diffusion dans les pays Roumains*, Paris, 1947. bm

²² D. Angelov, *L'influence du bogomilisme sur les cathars de l'Italia et de France*, „Etudes historiques“, Tome IV, Sofia, 1968, p. 175 și urm. D. Angelov, *Chr. Danev, V. Velkov, Uheber einige „Probleme der sozial — ökon mischen und etnischen Entwirkung in II—V. Ih und es übergangs von des Antike zum Mittelalter in VI—X*, în „Etudes Historiques“, Tome V, Sofia, 1970, p. 48 și urm. Genoveva Cankova — Petkovar, *Apparition et diffusion du bogomilisme et les rapports des bulgares avec l'Europe occidentale au Moyen Ages*, „Etudes historiques“, vol. VII, Sofia, 1975, p. 69 și urm. Borst Arno, *Die Katharen*, Stuttgart, 1953. Dollengh I. *Beiträge zur Sektengeschichte des Mittelalters*. Vol. I—II. München 1890. Gayov I. M., *Theologia antibogomilistica Cosmae presb. bulgar.*, Roma, 1942, cap. 3. A. Croma, *Il Bogomilismo*, Roma, 1925.

²³ G. Ciuhandu, *op. cit.*, p. 283—285. I. Ieșan, *Secta patarenă . . .*, p. 762—763, 680, 715, 733, în „Enciclopedia cattolica“, vol. II, Citta dela Vaticano, 1949, p. 1759; D. Angelov și colab., *Op. cit.*, p. 48.

lare din epoca amintită, dovedind rolul „vlahilor“ adesea dominant în cadrul lor. Este important de subliniat faptul că la începutul sec. al XI-lea mulțimea „vlahilor“ din Balcani, menționați de hrisovul împăratului Vasile al II-lea Bulgaroctonul (1019) se întindea pînă la Dunăre, granița sudică a ducatului lui Ahtum²⁴.

Intregul teritoriu dintre Vidin și riul Morava era o veche vatră românească atestat atît de toponime cît și date istorice. Dintre toponimele net românești amintim Serbanova, Bacevita, Aratova, Ursulița, Singurița și mai ales vechea graniță muntoasă dintre Serbia și Bulgaria numit „Vlaska Planina“. În 1186 împăratul Frederic Barbarossa în drum spre „Țara Sfintă“ ajunge în conflict pe la Branicevo cu un duce local, care avea „vlahi“ în componența trupelor sale. Mai mult, în 1696 cartograful și geograful contele Marsigli, constată încă în zona Vidin — Porțile de Fier prezența „vlahilor“ care vorbeau românește²⁵.

Identitatea etnică a locuitorilor de pe ambele maluri ale Dunării și contactele lor neîntrerupte, au constituit principalele filiere de pătrundere a curentelor ideologice-religioase venite din răsărit pe teritoriul Daciei-Traiane.

Dar nu numai contactele amintite puteau facilita această fuziune a ideilor gnostice, ci și identitatea credinței de bază, adoptată pe ambele maluri ale Dunării, sub forma creștinismului de rit oriental. În nordul Dunării — așa cum am mai subliniat — în ducatul lui Ahtum prezența bisericii răsăritene este atestată de toate versiunile legendei mari a sfințului Gerard. Centrul bisericesc al acestui ducat era mănăstirea „grecă“ de la Mureșana, iar începînd cu anul 1019, scaunul de la Ohrida căuta să-și întindă jurisdicția și asupra teritoriului românesc de la nord de Dunăre. Pe teritoriul fostului ducat a lui Ahtum în rîndurile populației românești au existat condiții propice pentru pătrunderea și receptarea acestei ideologii antifeudale. Feudalizarea treptată a ducatului, apoi pierderea independenței sale și ocuparea zonei Cenad de feudalitatea maghiară (1028) cu puternice tendințe expansioniste, pînă la 1038, reluate apoi la sfîrșitul secolului, au constituit surse importante de nemulțumire a maselor băștinașe. Pînă nu demult însă, prezența acestei erezii pe teritoriul ducatului lui Ahtum a fost ignorată²⁶.

Analizarea mai atentă a textului „Deliberație“ a dovedit că episcopul Gerard se găsea confruntat concret și nemijlocit cu această mișcare gnostică, cu atît mai mult cu cît dieceza lui se întindea și pe un teritoriu situat la est de Cenad. Vorbînd despre erezia „novatiană“ de factură gnostică, Gerard menționează că ei rebotează pe cei botezați „după cum se întîmplă aceasta și la noi“ (în org. „ut plerumigue, apud nos contingit“).

²⁴ I. Ieșan, *Secta patarenă...*, p. 816. Silviu Dragomir, *Vlahii din nordul peninsulei Balcanice în evul mediu*, Ed. Academiei R.P.R., București, 1959, p. 13.

²⁵ *Ibidem*, p. 12, 13, 33, 35; v. și harta anexă.

²⁶ G. Ciuhandu, *op. cit.*, p. 287—288; Bălota Anton, *Bogomilismul și cultura maselor populare din Bulgaria și Țările Române*, în „Romanoslavica“, vol. X, București, 1964, *passim*.

Este evident că aici este vorba de o situație locală și practica anumită aparținând „ereticii criticate de dînsul“. De fapt erezia novatiană propriu-zisă ca organizație sectară dispăruse însă în secolul al VIII-lea, iar Gerard folosește termenul în sens larg²⁷. Aceasta era o acțiune puternică bine distinctă de frămîntările de la Vest din zona Bichișului ale maghiarilorbotezați, dornici să revină la păgînism și la rînduiri tribale care se desfășurau în partea de vest a diecezei lui Gerard²⁸. De altfel acesta era principalul focar al rezistenței păgîne maghiare.

Episcopul se plînge de erezia „nemaiauzită“ a secolului a cărui partizani sînt totalmente refractari episcopului și clerului, a cărui autoritate este nesocotită, cît și drepturile bisericii. Peste cîteva rînduri caracterizîndu-le, episcopul vorbește indubitabil de o doctrină fundamentală a gnosticilor anume negarea reînvierii corpului omeneșc, cu ocazia judecării de apoi²⁹. Importanța acestor date se evidențiază și mai mult dacă ele sînt corelate cu rezultatele recentelor săpături arheologice efectuate de muzeul din Reșița. Aceste săpături au scos la iveală pentru prima dată materiale arheologice provenite din sec. al IX-lea — al XIII-lea, din sudul Banatului, de factură băștinașă românească. În aceste așezări s-au găsit și morminte, a căror ritual folosit cu ocazia înhumării este unitar.

În unele morminte scheletul dovedește un ritual de factură gnostică contemporană, cadavrele fiind înmormîntate cu brațul îndoit în direcția craniului (Gornea-Tircheviște și Pătărite, Pojejena, Ilidia)³⁰.

Deși în faza actuală a cercetărilor sînt necesare încă noi date pentru elucidarea completă a acestei probleme, folosind și concluziile altor științe istorice și chiar ale folclorului, totuși ni se pare semnificativ faptul că în preajma sîngerului an 1046 episcopul Gerard, întrevedea prăbușirea întregului edificiu feudal și bisericesc local subliniind în „Deliberație“ că este vorba de amenințarea unei răscoale populare („universus vulgaris exercitus adversus nos concitabitur“)³¹.

În ceea ce privește adversitatea păgînilor maghiari din zona Bichișului, nemulțumirea lor s-a materializat în cunoscuta răscoală din 1046 condusă de Vata și care a cuprins cîmpia ungară. Dar episcopul explicit vorbește și de „eretici“ care pretind să li se restituie donațiile („elemosynas“), care pot fi pămînturile date bisericii catolice sau călugărilor săi pe teritoriile fostului ducat a lui Ahtum. Urme ale primelor donații pe seama bisericii occidentale în această zonă după 1028, sînt consemnate în versiu-

²⁷ *Deliberatio*, p. 20, „Grand Larousse“, Encyclopedie, vol. 7, col. 1963, p. 851.

²⁸ *Deliberatio*, p. 152—153.

²⁹ *Ibidem*, p. 98—99.

³⁰ Ilie Uzum, Gheorghe Lazarovici, *Așezarea feudală Ilidia în lumina izvoarelor scrise și cercetărilor arheologice*, în „Banatica“, I, Reșița, 1971, p. 157—162. Ilie Uzum, *Două cimitire feudale timpurii la Gornea și Pojejena* (jud. Caraș-Severin), Timișoara, vol. 3, 1974, p. 159—163. Ilie Uzum, Gh. Lazarovici, Ion Dragomir, *Descoperiri arheologice în hotarul satelor Gornea și Sichevița*, „Banatica“ vol. II, Reșița, 1973, p. 418 și urm. Ilie Uzum, *Cimitirul medieval de la Gornea—Tircheviște*, în „Banatica“, vol. III, Reșița, 1975, p. 131 și urm. Mulțumesc și pe această cale tov. Ilie Uzum pentru materialul inedit comunicat cu ocazia vizitei din 13 martie 1978.

³¹ *Deliberatio*, p. 266.

nile legendei mari și mici a Sfintului Gerard și în registrul de la Bakonybel, care amintește de unele vii în zona Podgoriei („Macra“)³². Cercetările viitoare trebuie deci să se concentreze în direcția lămuririi faptelor privind mișcările populației românești băștinașe de după anul 1038, data morții regelui Ștefan I și începutul zguduirii lor interne ale Ungariei, în direcția lichidării elementelor organizației bisericii occidentale, create după 1028, mobilizate într-o măsură sau alta de erezia amintită³³. Deocamdată nu cunoaștem desfășurarea concretă a mișcărilor care probabil tindeau și la restabilirea independenței ducatului românesc. În acest sens trebuie să avem de a face cu mișcări similare față de cele ale vlahilor și bulgarilor în Balcani și care în final au dus la restabilirea Imperiului româno-bulgar. Cert este însă, că statul feudal maghiar nu a reușit să organizeze acest teritoriu decât la sfârșitul sec. al XI-lea sau începutul celui următor.

QUELQUES CONSIDÉRATIONS PRÉLIMINAIRES CONCERNANT L'OUVRAGE „DELIBERATIO“ (XI-ÈME SIECLE)

(Résumé)

L'étude apporte de nouvelles dates concernant la situation sociale-politique existante dans la zone de Mureș inférieur. Les dates offertes par l'étude complètent les informations fournies par la principale source narrative la „Légende du Saint-Gérard“.

L'auteur lie les mouvement sociaux-religieux de la zone d'Arad et en général de la zone du Mureș inférieur, à l'ensemble de certaines action sociales-politiques dédiées à rétablir l'indépendance du duché d'Ahtum.

³² Györfy György, *Geografia historica Hungariae tempore stirpis Arpadianae*, Budapest, 1963, cap. Arad. Anul 1968, p. 501 și urm.; Ronay György: *A bógumilizmus Magyarországon a XI század elején, Gellertpüspök Deliberatiojának tükrében. (Bogumilismul în Ungaria la începutul secolului al XI-lea în lumina lucrării Deliberatio a lui Gerard, Ibidem, anul 1956, p. 471 și urm. Redl Károly, Problémák Gellert püspök Deliberatiojában. (Probleme în lucrarea Deliberatio a episcopului Gerard); Ibidem, anul 1965, p. 211 și urm. (Toate aceste lucrări evidențiază caracterul antifeudal și antibizantin a ereziei amintite).*

³³ A. P. Kazdan: *Armiae a Sostave gospodistvinsege classa v vizantinskov Imperii v XI—XII v.v.*, Serevan, 1975, *passim*; Szegfű László, *Enetnehsej e tirannizmus (Erezie și tiranism)*, în „Irodalomtörténet közlemények“ (Comunicări de istorie a literaturii).

* Care probabil tindeau și la restabilirea independenței ducatului românesc. În acest sens trebuie să avem de a face cu mișcări similare față de cele ale vlahilor și bulgarilor în Balcani, și care în final au dus la restabilirea Imperiului româno-bulgar.

PAVEL CHINEZU ÎN LUPTA ANTIOTOMANĂ. ANII 1479—1482.

IOAN HAȚEGAN

Cea de-a doua jumătate a secolului al XV-lea a adus cu sine o creștere simțitoare a presiunii otomane pe Dunăre și Carpați. Ea este dovedită cu claritate și de orientarea politică a sultanului Memhed II, orientare prin care acesta urmărea cucerirea cetăților de pe Dunăre și de la Marea Neagră și aducerea Moldovei în sfera sa de influență; Țara Românească a intrat sub influență turcească imediat după anul 1462.

În timp ce Moldova lui Ștefan cel Mare a reușit să obțină un șir de victorii care au stopat ofensiva otomană la est de Carpați, Ungania, condusă de către regele Matei Corvin (1458—1490) fiul lui Iancu de Hunedoara, s-a angrenat în lupte sterile pentru hegemonie în centrul Europei, lupta antiotomană fiind lăsată pe un plan secundar. Primele rezultate pe acest front au fost obținute de către Matei Corvin în 1463 cu prilejul asediului cetății Jajce¹, în 1464 cu prilejul noii campanii bosniace și în iarna lui 1475—1476 cu prilejul asediului și cuceririi cetății Sabac². Aceste succese nu au fost urmate însă de acțiuni complexe care să contribuie la slăbirea presiunii otomane.

Deceniile 6 și 7 ale secolului XV au cunoscut noi și noi incursiuni turcești la Dunăre, Banatul fiind una dintre regiunile cele mai afectate. Notăm pentru Banat și Transilvania puternice incursiuni în anii 1458, 1459, 1461, 1463, 1474, 1476 etc., ele contribuind în mod hotărâtor la dezorganizarea vieții economice și sociale a acestor provincii. Încercările unor comandanți viteji, cum au fost bănățeanul Petru Socol, comite de Timiș între anii 1463—1465 și voievodul Transilvaniei Ioan Pongratz, de a înlătura pericolul turcesc nu au avut rezultatele scontate întrucât acțiunile lor au trebuit să se limiteze la o strictă defensivă. Faptul a fost speculat

¹ Cetate din Bosnia asediată de către armata regală aflată sub conducerea lui Matei Corvin în toamna și iarna anului 1463. Acest moment a constituit de fapt prima acțiune antiotomană a tânărului rege urcat pe tronul Ungariei în anul 1458.

² Cetate situată aproape de confluența fluviilor Dunăre și Sava, importantă prin poziția ei strategică. Construită de turci în ultimii ani, ea a fost asediată și cucerită după un lung asediu de către armata regală. Notăm participarea regelui la campanie, dar eroii asediului sînt Vlad Țepeș, fostul domn al Țării Românești, și Pavel Chinezu, unul dintre tinerii comandanți de oaste care devine prin faptele sale eroul primului cîntec istoric din literatura maghiară. După terminarea campaniei din Serbia și Bosnia Vlad Țepeș reușește să redobîndească tronul Țării Românești, dar speranțele de revitalizare a luptei antiotomane dispar odată cu moartea viteazului domn, din iarna aceluiași an.

și de către beii otomani de la Dunăre, care și-au făcut un obicei anual în a prăda ținuturile nord-dunărene.

Situația generală nefavorabilă din ultimele decenii a impus mai mult ca oricând unirea tuturor forțelor capabile să oprească ofensiva turcească. Îmbunătățirea relațiilor dintre Ungaria și Moldova (1476³), cea de-a 3-a domnie a lui Vlad Țepeș (1476) și numirea lui Pavel Chinezu în funcția de comite de Timiș (1478) și căpitan general al armatei sudice (1479), sînt rezultatele concrete ale acestei noi orientări.

Cine a fost Pavel Chinezu? A fost sau nu a fost român? În care anume ținut s-a născut: în Banat, în Bihor sau altundeva? Care i-au fost începuturile și cum a reușit să urce treptele ierarhiei sociale într-un timp atît de scurt? Sînt întrebări fundamentale pentru creionarea vieții și activității omului și oșteanului Pavel Chinezu; ele nu au fost tratate încă în mod corespunzător în istoriografia noastră și ca urmare figura acestuia rămîne încă în anonim. Pentru prezentarea mai vechilor și mai noilor cercetări în acest domeniu se impune un studiu amănunțit; întrucît materialul de față își propune să facă cunoscute primele lupte conduse de către el în calitate de comite de Timiș, subiectul enunțat mai înainte rămîne deschis tuturor cerceătorilor.

Perioada acestor primi 5 ani care au urmat numirii lui Pavel Chinezu în funcția de comite de Timiș a însemnat foarte mult în ansamblul luptei antiotomane de la Dunărea de Jos apuseană din acest sfîrșit de secol. Cele 4 mari victorii obținute au echilibrat raportul de forțe pe Dunăre, dar și revitalizarea tacticii militare folosite de Iancu de Hunedoara: ofensiva în teritoriul dușman.

Noul comite a fost tocmai acea mîină forte care a reușit să transpună în practică măsurile luate la dieta din anul 1478 și care urmăreau redresarea situației economice și militare a Banatului. Refacerea cetăților dunărene grav avariate de ultimele atacuri, asanarea vieții sociale a regiunii și reorganizarea vieții economice, în condițiile unei siguranțe sporite au fost preocupările de seamă din acești ani.

Incursiunea turcească și lupta de pe Cîmpul Pîinii — 1479

Prima luptă purtată și cîștigată de către Pavel Chinezu în calitatea sa de comite de Timiș și căpitan general al armatei sudice s-a desfășurat la 13 octombrie 1479 pe Cîmpul Pîinii de lîngă Orăștie⁴.

Știri alarmante ajung la nordul Dunării încă în vara anului 1479 și ele vorbesc despre concentrarea unor puternice forțe otomane care urmăresc să atace Transilvania. Trupele reunite ale beilor dunăreni sînt conduse de către Mihaloglu Ali bei de Vidin iar lui i se alătură fratele său Iskender bei de Silistra, Isa bei de Smederevo, Malkocioglu Bali bei

³ Tratatul de alianță semnat la 12 iulie 1476. Pentru completări vezi I. H. Ursu, *Ștefan cel Mare și turcii*, București, 1914.

⁴ Pentru bibliografia incursiunii și luptei vezi Albert Amlacher, *Die Türken-schlacht aus den Brotsfelde*, Sibiu, 1878; I. H. Ursu, *Bătălia de la Cîmpia Pîinii*, extras din „Revista pentru Istorie, Arheologie și Filologie“, vol. XIV, partea I-a, București, 1913; de asemenea studiul nostru *Bătălia de pe Cîmpul Pîinii, 13 octombrie 1479*, aflat sub tipar la „Apulum“, Alba Iulia și care va apare în numărul pe 1978.

și Evrenosbeioğlu. Acestor forțe li s-a alăturat și un contingent muntean condus de către domnul Țării Românești, Basarab al IV-lea cel Tânăr numit de izvoare și Țepeluș.

Trecerea Dunării s-a făcut încă din vară, probabil august, printr-un loc neprecizat, care poate fi situat între Vidin și Silistra cu precădere însă în jurul primei localități. Izvoarele sînt împărțite în privința drumului și indică unele valea Oltului⁵, altele Banatul⁶ și în sfîrșit o altă variantă care propune Oltenia de mijloc pe Jiu, Gilort și apoi peste munți pe culoarul Novaci-Duș, cu ieșirea la Sebeș Alba⁷. Trecerea munților pe valea Oltului cu intrarea în Transilvania pe la Ciînieni-Turnu Roșu are cele mai mari șanse de veridicitate întrucît prezenta cele mai mari avantaje în comparație cu celelalte două variante: strategic era mai ușor de străbătut iar la capătul drumului erau ținuturi bogate, ținta principală a incursiunii fiind jaful. Un rol hotărîtor în alegerea drumului pe valea Oltului l-a avut Țepeluș ale cărui intenție de a recuceri Făgărașul se puteau mai bine îndeplini printr-o acțiune în zonă; se adaugă și dorința aceluiași domn de a scuti Brașovul, cu care era prieten, de urmările unei acțiuni militare de pradă.

La 9 septembrie, turcii și muntenii intră în Transilvania cu efective în jurul a 30 000 oameni⁸ prin pasul Ciînieni — Turnu Roșu și folosesc primele 4 zile pentru a prăda ținuturile străbătute: mărginimea Sibiului și bogata vale a Mureșului mijlociu. Direcția de înaintare a urmat linia Sibiu-Jina-Sebeș Alba-Vințu de Jos-Orăștie. Satele au fost incendiate, iar numeroșii prizonieri făcuți stau mărturie activității beilor în aceste prime zile⁹. Ținutul din jurul orașului Orăștie a avut cel mai mult de suferit și s-a refăcut mult mai greu decît celelalte zone. În după masa zilei de 12 octombrie Ali bei hotărăște întoarcerea trupelor sale pe dru-

⁵ Pentru această variantă optează Semaeddin, *Chronica dell'origine et progresso della Cassa Ottomana*, ed. Vincenezzo Bratutti, Viena, 1649, p. 214; I. H. Ursu, *Bătălia...*, p. 7; cronică publicată de Ioan Lupaș, „*Chronicon Dubnicense*“ despre Ștefan cel Mare, în „Analele Academiei Române“, secțiunea istorică, seria a II-a, Tom X, memorial 6, București, 1929.

⁶ Albert Amlacher, *op. cit.*, p. 7.

⁷ Gustav Gündisch, *Siebenbürgen in der Türkenabwehr 1395—1526*, în „Revue Roumaine d'Histoire“, nr. 3/1947, p. 415—445.

⁸ Efectivele celor două tabere variază în funcție de autor; ele variază între 15 000 și 100 000 oameni. Iată cîteva exemple: cronică de la Dubnic menționează 34 000, scrisoarea regelui Matia Corvin adresată papei Sixt IV amintește aceleași efective (ea este publicată de Fraknói Vilmos, *Mathias Király levelei*, vol. I, Budapeșt, 1893, p. 450; 60 000 oameni întîlnim la Bonfinius Antonius, *Rerum Hungaricarum decades quatuor cum dimidia*, Basel, 1568, p. 635 în timp ce Jan Dlugosz, *Historia Polonica libri XIII ab antiquissimus temporibus ad annum 1480*, vol. I, Leipzig, 1712, p. 586 indică cifra fabuloasă deja de 100 000 oameni. Este vorba despre tendința caracteristică cronicarilor creștini de a exagera numărul forțelor otomane participante la diferitele bătălii spre a putea lăuda exagerat și pe proprii eroi. La cronicarii otomani observăm, din contră, tendința de a minimaliza efectivele otomane spre a justifica înfrîngerile severe suferite de musulmani; în acest sens Semseddin dă 30 000, în *op. cit.*, p. 214 iar Orudj din Adil, *Tevarih-i al-i Osman*, în M. Guboglu și M. Mehmed, „Cronici turcești privind Țările Române“, extrase, vol. I, București, 1966, p. 47, indică doar 15 000 otomani.

⁹ I. H. Ursu, *Bătălia...*, p. 8 susține că pe 9 a plecat după pradă Isa bei, în 10 Mihaloglu Ali bei iar în 11 Mihaloglu Iskender bei.

mul de intrare în Transilvania; retragerea se face în ordine și în dimineața zilei de 13 octombrie turcii ajung pe Cîmpul Piinii de lângă Șibot întîlnindu-se cu trupele transilvane.

Voievodul Ștefan Bathory și-a adunat trupele în cetatea de scaun a Alba Iuliei și a coborît pe Mureș în jos abia pe 12 octombrie, avînd însă bine definitivat planul acțiunii. În acest timp i-a trimis și comitelui de Timiș un mesaj de ajutor; așteptarea sa a avut în vedere și sosirea la timp a acestuia. Locul ales de voievod pentru confruntarea decisivă era situat la jumătatea distanței dintre Sebeș și Orăștie în locul unde Mureșul face un mare cot și cîmpia aluvionară se îngustează, flancată fiind de dealurile care coboară pînă aproape de rîu. Locul se numește Cîmpul Piinii și obligă orice dușman să aleagă între luptă sau retragere. Mihaloglu Ali bei a ales, în această zi de 13 octombrie 1479, lupta pe terenul propus de adversar.

Pregătirile de luptă ale celor două armate s-au întins pe parcursul primelor trei ore ale dimineții și au contribuit la definitivarea dispozitivelor de luptă. Armata transilvană avea în spate drumul Sebeșului și rîul Cugir, aripa dreaptă sprijinită pe Mureș și cea stîngă pe dealuri; distanța mică dintre rîu și acestea a permis voievodului să închidă perfect drumul Sebeșului. În aripa dreaptă luptau ca primă linie sașii, iar românii o formau pe cea de-a doua; aripa stîngă îi avea în frunte pe secui iar linia a doua avea în componență celelalte formațiuni militare ridicate de magnați. Mijlocul armatei era alcătuit din unitățile de cavalerie grea, catafractă și era condus personal de către voievod. Mihaloglu Ali bei și-a organizat trupele în forma unei semilune cu coarneau în față. Centrul primei linii era asigurat de trupele muntene iar pe aripi erau trupe de cavalerie ușoară. Rezerva sa era amplasată în linia a doua și va juca un rol important în ansamblul luptei; ea va fi condusă personal de către beiful de Vidin.

La cerere, sașii încep atacul și izbesc cu putere aripa stîngă otomană pe care o împing înapoi cîțiva metri; contraatacul turcesc însă îi readuce pe vechile poziții și declanșează totodată atacul românilor care readuc temporar avantajul de partea lor. Un nou atac turcesc generalizează lupta în cotul Mureșului și dă semnalul bătăliei generale. Într-un mod asemănător se desfășoară lucrurile și la aripa stîngă creștină unde contraatacul secuilor este stopat și nici sprijinul liniei a doua nu redresează situația. Trupele otomane, superioare ca număr și bine dirijate de Mihaloglu Ali bei, exercită o presiune constantă asupra aripilor creștine și le împing înapoi. Din cauza acestei retrageri voievodul Ștefan Bathory este nevoit să pornească la atac cu cavaleria grea, în încercarea de a redresa situația. Prima linie este distrusă în cîteva minute, printre cei căzuți numărîndu-se majoritatea muntenilor, dar următoarea rezistă. În plus voievodului îi este ucis calul și este rănit, elemente suficiente pentru a crea panică în rîndurile oștirii sale. Cu toate acestea el nu cedează rugămintilor care cereau retragerea între zidurile puternice ale cetății Sebeșului și continuă lupta.

În acest moment cu adevărat critic apare Pavel Chinezu în fruntea trupelor sale bănățene. La apelul prietenului său Bathory, Pavel Chinezu

a concentrat armata la Timișoara și apoi a străbătut într-un timp scurt întreg Banatul pe aliniamentul Timișoara-Lugoj-Făget-Ilia-Deva-Orăștie, peste dealurile și drumurile muiate de ploile abundente de la începutul lunii octombrie. Deși istovite de drum și neîncadrate într-un dispozitiv organizat, trupele conduse de către Pavel Chinezu au intrat imediat în luptă, atacînd din flancul drept și din spate dispozitivul otoman aflat în plină desfășurare, în încercarea de a sfărîma rezistența transilvană. Din cunoscuta relatare a lui Bonfinius¹⁰ cunoaștem faptul că Pavel Chinezu s-a aruncat în luptă răcnind ca un leu și croindu-și drum în oștirea dușmană cu două săbii deodată. Intervenția sa a fost rapidă și oportună și a schimbat repede raportul de forțe în favoarea creștinilor; ea a dus la încercuirea completă a turcilor: la nord erau trupele transilvane la sud și est Pavel Chinezu, iar la vest Mureșul. Un oarecare timp încheștarea a mai păstrat impresia de echilibru dar fuga precipitată a lui Mihaloglu Ali bei constituie semnalul transformării sale în măcel. Malkocioglu Bali bei reușește să scape cu cîteva mici detașamente, dar Isa bei rămîne pe cîmpul de luptă. Doar sosirea nopții oprește ostilitățile.

Numărul celor căzuți este destul de mare pentru ambele tabere: în jur de 20 000 pentru turci și aproximativ 10 000 pentru creștini. Armata învingătoare a rămas pe cîmpul de luptă din cauza înserării; timpul a fost folosit pentru masă și odihnă. Vinul a adus cu el și cîntecele, iar versuri adhoc preaslăveau faptele de vitejie din cursul zilei. Întrucît majoritatea lor îi cîntau faptele, Pavel Chinezu a încercat să răspundă într-un fel acestei cinstiri. Cu puterea-i herculeană a ridicat cu dinții cadavrul unui dușman, pe fiecare umăr altul și a început să danseze. Acest celebru, în istoriografie, „dans a lui Pavel Chinezu“ a fost interpretat în mai multe feluri; întîmplarea se poate explica prin descărcarea nervoasă care a urmat luptei, dar și prin asprimea vieții de soldat în acel timp aspru care a fost evul mediu.

Pe locul luptei, Ștefan Bathory a ridicat o capelă dată în grija orașului Orăștie; dărîmată la sfîrșitul secolului al XVII-lea, a fost reconstruită la începutul secolului al XIX-lea. Mai apoi pe locul unuia dintre mormintele comune s-a ridicat un monument iar între cele două războaie mondiale în gara Șibot s-a ridicat un monument care amintește această luptă și însemnătatea ei deosebită din acest ultim sfert de secol XV.

Campania anului 1480

Victoria categorică obținută pe Cîmpul Pîinii a oferit ținuturilor transcarpatine cîteva ani de liniște, timp în care teatrul de operațiuni s-a mutat în Țara Românească, Serbia și Bosnia. Primul conflict cu turcii se desfășoară în vară și are ca loc de desfășurare Muntenia, unde servilismul lui Tepeluș în fața turcilor creează condițiile aservirii totale. Ștefan cel Mare intră cu armată în iunie cel mai probabil, cu intenția de a-l înlocui cu un domn credincios. Victoria aparține lui Ștefan care cuce-rește în iulie cetățile țării.

¹⁰ *Ibidem*, p. 638.

În legătură cu aceste lupte, o scrisoare a reginei Beatrix amintește și o participare transcarpatină¹¹ dar lipsa unor elemente concludente nu ne permite acum să elucidăm problema, ea meritând un studiu aprofundat. În același context se cere lămurită și posibilă participare a lui Pavel Chinezu și a unor contingente bănățene la aceste evenimente; după datele existente în momentul de față susținerea acestei afirmații pare improbabilă și doar cercetări viitoare vor reuși să o soluționeze.

Avem însă certitudini depline asupra participării comitelui de Timiș la luptele antiotomane din toamna anului 1480 desfășurate în Serbia*: este vorba despre o acțiune combinată a forțelor regale pe Dunăre și pe Sava, purtată însă separat și sub o dublă comandă: regele pe Sava și Pavel Chinezu pe Dunăre¹². Primul acționează împotriva beglerbeiului Rumeliei Daud bei de Vrbošna¹³ care invadase în această toamnă ținuturile de margine austriece Carinthia și Stiria. Încărcat cu pradă, Daud este interceptat de armata regală și înfrânt; lasă pe câmpul de luptă aproximativ 3 000 morți. Este urmărit pînă în Bosnia și asistăm la lupte în jurul cetăților Jajce și Vrbošna. Ca urmare a victoriilor obținute Matei Corvin numește în decembrie un ban de Jajce și un ban al Sloveniei din rîndurile curtenilor săi.

Concomitent cu operațiunile militare din luna noiembrie din ținuturile nord-vestice ale Balcanilor, se petrec lucruri importante și pe linia Dunării. Încă din vară sînt pregătite trupe pe malul bănățean al Dunării. Trecerea fluviului s-a făcut cu bărcile într-un loc situat la 35 000 pași de Smederevo, după aprecierea regelui Matei Corvin¹⁴, ceea ce duce la concluzia că este vorba despre vadul de la Horom. Rezistențele locale dintre Smederevo și Kruševac au fost înlăturate în primele zile ale campaniei iar întreg teritoriul a intrat sub jurisdicția, temporară de fapt, a comitelui de Timiș. Lupta decisivă s-a desfășurat la reîntoarcerea spre Dunăre, mai precis cu prilejul traversării fluviului. Locul acțiunii, din relatările aceluiași Matei Corvin și din analiza amplasamentului trupelor conduse de către Pavel Chinezu, a fost același vad de la Horom¹⁵. Malkocioglu Bali beiul de Smederevo a încercat să surprindă dușmanul chiar în momentul trecerii fluviului prin scufundarea micilor ambarcațiuni și blocarea lor pe malul drept, unde puteau apoi să fie învinse.

Inițiativa aparține turcilor, care obțin și primele avantaje prin încercuirea a 7—10 ambarcațiuni. Rezistența îndârjită a acestora a oferit răgazul stringerii celorlalte nave în grup compact, fapt ce a avut ca urmare spargerea blocadei. Pierderile flotei de Dunăre condusă de către Pavel Chinezu s-au cifrat doar la 2 nave scufundate, în comparație cu cele 15

¹¹ publicată de Andrei Veress, *Fontes Rerum Transilvanicarum*, vol. I, p. 34—35.

¹² Pregătirile s-au desfășurat separat și acțiunile la fel.

¹³ azi Sarajevo în Bosnia, R. S. F. Jugoslavia. În timpul respectiv pașa de Vrbošna deținea titlul de beglerbei al Rumeliei (partea eupropeană a Imperiului Otoman).

¹⁴ Acțiuni descrise de acesta într-o scrisoare adresată papei Sixt IV, la 14 decembrie 1480; ea a fost publicată de Fraknoi Vilmos, *op. cit.*, vol. II, Budapest, 1895, p. 77—79.

¹⁵ *Ibidem*.

pierdute de către Malkocioglu; în acest calcul trebuie socotite și echipajele, care nu au putut să se salveze. De pe celelalte nave turcești au fost făcuți 300 prizonieri, însă prada capturată a fost mult mai mare. Dintre acestea, arme și steaguri au fost trimise regelui și mai apoi papei Sixt IV, ca semn al victoriei.

Expediția din noiembrie 1480 s-a constituit ca o primă acțiune sud dunăreană condusă de către comitele de Timiș Pavel Chinezu, care dovedește prin aceasta că și-a înțeles atribuțiile care-i revin în calitatea sa de căpitan general al armatei sudice a regatului. În același timp expediția din 1480 se constituie ca o reușită avanpremieră a acțiunilor din viitorii ani, în urma cărora hotarul dunărean al Banatului va ieși mult întărit.

Campania din Serbia (4—16 noiembrie 1481)

La 3 mai 1481 moare sultanul Mahomed II și pe tron se urmă fiul său Baiazid al II-lea. Printre primele sale măsuri se numără și numirea lui Mihaloglu Iskender bei în funcția de pașă de Smederevo¹⁶. Această numire precum și intrarea turcilor în Țara Românească, în același interval, în încercarea de a impune un domn filoturc, denotă planurile ambițioase ale noului sultan.

Ștefan cel Mare trece cu armata sa în Muntenia în întâmpinarea corpului otoman și-l învinge în lupta dată pe 8 iulie la Rîmnicu-Sărat, aruncându-l peste Dunăre. Documentele nu amintesc nici o participare transcarpatină la această luptă, ceea ce denotă faptul că pregătirile acestora se aflau încă într-un stadiu incipient.

În ceea ce-l privește pe Pavel Chinezu și forțele sale, activitatea lor s-a desfășurat pe două planuri, cunoscute deja: întărirea cetăților de graniță și instituirea unui sistem eficient de pază pe Dunăre și respectiv pregătirea unui corp expediționar să susțină un efort militar maxim în teritoriul dușman. Pregătirile au continuat tot timpul verii dar proiectată campanie sud dunăresană nu începe decât târziu în iarnă.

Pe 5 noiembrie armata condusă de către Pavel Chinezu pleacă din Timișoara, centrul de pregătire, înspre vadurile Dunării. În 6 noiembrie, duminică, armata ajunge la vadul de la Horom și așteaptă sosirea flotei de Dunăre comdate de către căpitanul cetății Belgrad, Ladislau Rozgony. În așteptarea acestuia și pentru a-și asigura un cap de pod pe malul drept al fluviului, Chinezu trimite un detașament de 100 călăreți sub comanda fraților Nicolae și Andrei Socol¹⁷. Traversarea Dunării s-a făcut ceva mai

¹⁶ Posesorul acestei funcții îndeplinea și pe cea de comandant militar al Serbiei ocupate de turci.

¹⁷ În scrisoarea regelui citată mai sus sînt amintiți sub numele de „Zokoly“ dar în alte locuri, ex. Johann Cristian Engel, Lenart Böhm, etc., apar „Thököly“. În realitate este vorba despre doi frați din familia bănățeană Socol, cunoscută prin Petru Socol, comite de Timiș între anii 1463—1465. Nu știm cu certitudine dacă cei doi au fost fii sau nepoții acestuia, dar avem certitudinea apartenenței lor la această familie. Pînă astăzi în satele bănățene se păstrează numele de Socol, pus de multe ori în legătură cu o pretinsă descendență turcească. Cele de mai sus par însă să infirme această teorie.

jos de Horom, iar în marșul lor spre proiectatul loc de rezistență sînt întîmpinați de 400 călăreți dușmani, aflați într-o pădurice din apropiere.

Inegalitatea numerică îi face pe cei doi frați să-și retragă trupa în cîmpie și să-și pregătească rezistența după modelul husit. Pentru a-i sili să iasă la luptă în cîmp deschis, unde nu aveau nici o șansă, turcii dau foc ierburilor; în fața noii primejdii cei 100 preferă să lupte pînă la ultimul om și trec la atac. În lupta care a avut loc fiecare tabără a pierdut jumătate din efective: 50 și respectiv 200; speriați de acest fapt, turcii se retrag. Toți supraviețuitorii sînt răniți iar Nicolae Socol moare în aceeași noapte de pe urma rănilor. Misiunea lor a fost însă îndeplinită întrucît trecerea celor 32 000 ostași¹⁸ s-a realizat în siguranță.

La expediție mai participă despotul Serbiei, Vuk Branković, Ioan Jaksić și amintitul Ladislau Rozgony. Braković și Rozgony au de respins însă atacul naval declanșat de Mihaloglu Iskender bei. Lupta s-a desfășurat fie în seara zilei de 5 noiembrie fie în dimineața celei următoare și s-a terminat cu scufundarea a 24 vase turcești și avarierea celorlalte¹⁷.

Primul obiectiv al trupelor bănățene l-a constituit cetatea Kruševac, cucerită și transformată în cartier general al forțelor operaționale pătrunse în Serbia. În decursul acestei prime decade a lunii au fost nimicite garnizoanele locale, asigurîndu-se astfel spatele și flancurile. Un corp de 1 000 călăreți venit de la Golubač în sprijinul garnizoanelor de pe Morava este interceptat în apropiere de către Ioan Jaksić, comandantul unuia dintre corpurile trimise în patrulare de către Chinezu. După o ciocnire violentă, turcii sînt puși pe fugă și se retrag spre Golubac; în urmărire, Jakšić îi ucide pe comandantul cetății și intră apoi în cetatea pe care o cucerește.

Victorii categorice repurtează și celelalte detașamente trimise de către Pavel Chinezu. Ca urmare încetează orice rezistență organizată în regiune; eforturile celor doi frați Mihaloglu — Iaskender și Ali în ale lui Malkocioglu îndreptîndu-se spre întărirea cetății de pe insula din fața puternicei cetăți Smederevo. Această insulă așezată la mijlocul Dunării între Smederevo și Cuvin avea o așezare și fortificație numite amîndouă Cuvinul mic²⁰. Poziția ei strategică îi permitea să controleze traversarea fluviului în și din ambele direcții.

La reîntoarcerea spre Banat, Pavel Chinezu are de întîmpinat și rezolvat problema acestei fortificații. Forțele terestre creștine blochează Smederevo spre a imobiliza garnizoana, iar flota dunăreană coborită și ea de la Horom atacă insula, cucerește și distruge fortificațiile și silește apărătorii să se refugieze în cetatea mare. Trecerea armatei se desfășoară în liniște, după care fortificațiile sînt distruse sub privirile neputincioase ale celor 3 pași de la Smederevo.

¹⁸ Din scrisoarea aceluiași Matei Corvin, adresată la 10 decembrie 1481 cardinalului Gabrielle de Verona, publicată de Fraknoi Vilmos, *op. cit.*, p. 197.

¹⁹ *Ibidem*.

²⁰ Kyskeve sau Reczkeve, ceea ce în traducere înseamnă Cuvinul mic sau Cuvinul sîrbesc, denumire datorată prezenței numeroase a populației sîrbe de aici. Ridicată la începutul secolului XV, cetățuia a evoluat treptat, alături de orașelul care s-a dezvoltat alături.

Odată cu armata trec Dunărea și 50 000 familii de sîrbi, cu tot avutul lor¹², la care mai trebuie adăugați și aproximativ 1 000 turci (mult mai probabil sîrbi mahomedanizați și care au găsit acum prilejul de a scăpa). Este posibil ca o parte a acestor emigranți să fi trecut Dunărea prin vadul de la Horom.

Deși iarna este prezentă comitele de Timiș trece imediat la refacerea cetăților dunărene; constatarea stării lor deplorabile și a mijloacelor defensive insuficiente făcea din ele o pradă ușoară.

Incursiunea otomană din toamna anului 1482.

Primele luni ale anului 1482 sînt folosite pentru refacerea cetăților de graniță și pentru așezarea zecilor de mii de sîrbi; locurile de așezare se întind în zona dunăreană, dar și în cele din jurul Tisei și Timișoarei. Forțele locale erau împărțite în diferite garnizoane care supravegheau atît granița cît și execuția lucrărilor defensive, ceea ce a grefat asupra potențialului lor militar — momentan.

În plin efort constructiv, Banatul are de suportat o nouă incursiune otomană. Trupele de achingii au fost adunate și pregătite la Smederevo de către nou numitul bei²² și efectivele lor atingeau aproximativ 10 000 oameni, în majoritate cavaleri și avea drept conducători 3 bei²³. Trecerea Dunării are loc pe 6 septembrie, cel mai probabil pe la Cuvin — situat față-n față cu Smederevo —, iar în primele două zile sînt cucerite cetățile din zonă aflate în plină reconstrucție. În continuare achingii pătrund în șesul din vestul Banatului, cu intenția de a avansa spre Timișoara prin zona Timiș—Bega.

Comitele de Timiș își strînge imediat toate forțele disponibile și pornește în întîmpinarea dușmanului, cel mai tîrziu în dimineța zilei de 8 septembrie. Cunoscînd situația de dispersare a forțelor militare ale zonei, completarea pe parcurs a armatei lui Pavel Chinezu apare aproape certă. Detașamente sîrbești comandate de către doi dintre vechii tovarăși de arme a lui Chinezu, Vuk Branković despotul Serbiei și Dimitrie Jakšić, se alătură în încercarea de a opune turcilor forțe superioare.

Cele două armate se întîlnesc pe cîmpia din fața cetății Becicherecul Mare²⁴ în ziua de 9 septembrie 1482. Ambele tabere au majoritatea trupelor formate din cavalerie și dispozitivul de luptă se adaptează acestei situații. Pavel Chinezu adoptă dispozitivul unei semilune cu vîrfurile spe-dușmani, în care cele două aripi sînt alcătuite din cavalerie și doar în centrul dispozitivului apare pedestrima.

Aripa dreaptă este comandată personal de către Pavel Chinezu iar cea stîngă de Vuk Branković; elemente suficiente pentru a întrevedea intențiile ofensive ale taberei creștine. Nici un izvor consultat nu amintește

²¹ În scrisoarea regelui Matia adresată la 25 septembrie 1482 electorilor germani și publicată de același Franknói Vilmos, *op. cit.*, p. 235.

²² Nici un izvor nu amintește numele acestuia.

²³ Nici un izvor nu amintește numele acestuia.

²⁴ Astăzi orașul Zrenjanin, din provincia autonomă Vojvodina, R. S. F. Jugoslavina.

efectivele ridicate de către Chinezu, dar considerăm că numărul lor trebuie căutat în jurul cifrei de 10 000 oameni, cifră obișnuită pentru contingentele militare ale regiunii și aflate permanent sub controlul comiteului de Timiș.

Atacul a fost dezlănțuit de către cele două flancuri creștine, aflate încă în mers, și a avut un succes neașteptat ducând și la crearea unei situații mai puțin obișnuite: prima linie otomană nu putea da înapoi din pricina celorlalte linii aflate în înaintare și repede piere. Situația este exploatată prompt de către același Pavel Chinezu care împinge înainte și centrul în timp ce aripile încep încercuirea dușmanului. Această manevră și desfășurarea ulterioară a luptei îl face pe Bonfinius să compare lupta cu un al doilea, mai mic însă, Cîmp al Pîinii²⁵.

Devenită inegală lupta s-a terminat în câteva ore și pe teren au rămas 3 000 turci și 500 creștini morți²⁶, la care trebuie adăugați numeroșii prizonieri; în plus trebuie socotită prada recuperată integral. În privința beilor turci, scrisoarea regelui Matei Corvin pomenește pe Rozna mehmet beglerbeiu Rumeliei²⁷ printre prizonieri, și un bei neidentificabil printre morți. Nu cunoaștem nimic despre soarta celui de-al treilea.

Pavel Chinezu urmărește trupele de achingii în debandadă și trece Dunărea în intenția de a exploata situația favorabilă. Din păcate însă izvorul de bază al campaniei, scrisoarea regelui Matei Corvin, nu acordă decît o singură frază acțiunii sud dunărene a lui Pavel Chinezu²⁸. În această situație trebuie să aproximăm acțiunile desfășurate în sudul Dunării, dar din analiza situației din zonă și a acțiunilor desfășurate în acest timp reiese clar că ele s-au desfășurat pe malul drept al Dunării pe o suprafață cuprinsă aproximativ între cetățile Smederevo — Golubac — Kruševac.

Reîntoarcerea la stînga fluviului a însemnat staționarea armatei pe linia dunăreană și refacerea tuturor fortificațiilor din zonă.

Pentru activitatea și victoria obținută acum, dar și pentru faptele dintre anii 1478 și 1482 a comiteului de Timiș Pavel Chinezu sînt semnificative cuvintele regelui Matei care recunoaște că a fost fericit la auzul victoriei noi obținute de către „primul dintre căpitani noștri din acele părți”²⁹. Recunoașterea venită din partea regelui încununează astfel șirul de victorii antiotomane din ultimii 4 ani.

²⁵ Fraknói Vilmos, *op. cit.*, p. 643.

²⁶ *Ibidem*, nota 23.

²⁷ S-a strecurat probabil o greșeală în textul original întrucît funcția de beglerbei de Rumelia era îndeplinită de către beiu de Vrbošna și nu de vreun bei din Serbia. Beiu Kruševac putea, cel mult, să țină locul comandantului militar al Serbiei turcești, beiu de Smederevo. În acest caz numele de Roznamehmet desemnează probabil un alt bei, posibil cel de Kruševac, dar în nici un caz pe beglerbeiu Rumeliei.

²⁸ „Ipse autem dux exercitus nostri, illi vix prostratis, terrae illorum invasit et modo quoque in eis consistit, intentus castris ibidem reparandia”, textul la Fraknói Vilmos, *op. cit.*, p. 235—236.

²⁹ *Ibidem*.

Concluzii.

Perioada anilor 1478—1482 se constituie ca un moment de reviriment al luptei antiotomane din a doua jumătate a secolului al XV-lea la Dunărea de Jos apuseană. Afirmarea se bazează pe rezultatele concrete: 4 lupte, 4 victorii împotriva turcilor, cucerite în nordul și în sudul Dunării de către același om: Pavel Chinezu, comite de Timiș și căpitan suprem al armatei sudice a regatului; în felul acesta el intră deja în cadrul personalităților militare de seamă ale vremii sale.

Prin ce anume se deosebesc evenimentele acestor ani de cele ale anilor precedenți? În primul rând printr-o mai atentă grijă pentru apărarea liniei dunărene; aici se remarcă acțiunile de masivă refacere a cetăților bănățene întreprinse de către noul comite de Timiș. Vechile fortificații erau depășite atât datorită lipsei de întreținere cât și noilor percepțe tactice însușite de către turcii otomani, care treceau anual fluviul. Cea mai deplină verificare a acestei constatări a oferit-o incursiunea din 1474 din Banat și Crișana.

Pavel Chinezu a urmărit realizarea unui plan mai vast: unirea tuturor forțelor interesate în lupta antiotomană și imprimarea unui caracter ofensiv tuturor acțiunilor întreprinse. De la moartea lui Iancu de Hunedoara nici unul dintre comandanții militari ai zonei nu a reușit să imprime acțiunilor militare proprii acest caracter, iar rezultatele dezastruoase ale tacticii defensive s-au văzut. Orientarea lui Pavel Chinezu către o politică militară ofensivă urmărește să ofere ținuturilor dunărene, Banatului în special, liniștea necesară după anii de grele încercări care au dezorganizat viața ținutului.

Pavel Chinezu a fost primul, după Iancu de Hunedoara, care a întreprins două campanii antiotomane în sudul Dunării în anii 1480—1481. Calitățile sale de excelent tactician și luptător viteaz, modul de recrutare — din rîndul maselor populare, a cnezilor români bănățeni îndeosebi — și instruire a armatei ridicate din Banat, disciplina severă introdusă, sînt cîteva dintre elementele decisive ale victoriilor obținute an de an. În acest sens Pavel Chinezu se apropie de marele său contemporan, Ștefan cel Mare, ale cărui acțiuni antiotomane de la Dunărea de Jos el le completează în Transilvania, Banat și Serbia dunăreană.

Incheierea păcii dintre Ungaria și Imperiul Otoman în anul 1483, pace reînnoită pe 3 ani 1488, a întrerupt șirul victoriilor antiotomane, dar a oferit un moment de respiro în cadrul mai vast al conflictelor turco-creștine din Europa sud-estică din acest sfîrșit de secol XV.

Punctul culminant al luptelor antiotomane desfășurat sub conducerea comitelui de Timiș, Pavel Chinezu, va fi atins în anii ce au urmat (1490—1494), iar cele două campanii din anul 1494 vor marca decisiv conștiința contemporanilor și posterității. Moartea lui Pavel Chinezu la 24 noiembrie 1494 pune capăt marilor comiți de Timiș, comiți al căror aport în lupta antiotomană a fost deosebit de important în apărarea liniei Dunării românești.

PAVEL CHINEZU DANS LA LUTTE ANTIOTTOMANE
ENTRE 1479—1482

(Résumé)

L'absence des études de spécialité concernant la figure de Pavel Chinezu dans la littérature historique roumaine a déterminé la recherche du dernier quart du XV-ième siècle. Ce matériel aborde le déploiement des luttes antiottomanes conduites par Pavel Chinezu, nommé de 1478 comte de Timiș et capitaine général de l'armée de sud du royaume, pendant les premières années entre 1478—1482.

Cette période correspond aux campagnes successives contre les turcs, toutes les campagnes se sont soldées avec les victoires.

La lutte de Cîmpul Pîinii de 13 octobre 1479 est la plus connue victoire contre les turcs. Après cette victoire suivent les deux campagnes au sud du Danube, de 1480—1481, confirmant son talent militaire.

En 1482, Pavel Chinezu repousse l'incursion ottomane en Banat, empêchant ainsi l'expansion de L'empire ottoman vers le centre d'Europe avec quelques décennies. Il s'encadre entre les braves lutteurs pour la liberté.

CONTRIBUȚII LA ISTORIA ARADULUI ÎN PERIODA DE STĂPÎNIRE OTOMANĂ

THEODOR N. TRĂPCEA

Istoria Aradului din perioada de stăpînire a Imperiului otoman este relativ bine cunoscută¹. Contribuții edificatoare a adus renumitul orientalist Aurel Decei; într-un articol publicat în „Studii de istorie a Banatului“, vol. III, Timișoara, 1974, p. 15—25². Prevalîndu-se de un defter turcesc din anul 1665, publicat de orientaliștii maghiari Karácson Imre și Fekete Lajos³ în care sînt cuprinse vacifurile fondate de către marele vizir Köprölü Mehmed pașa pe teritoriul pašalicului de la Timișoara, Aurel Decei pune în lumină unele din construcțiile marelui vizir făcute la Arad. De pildă se menționează „marele pod construit de curînd, palanca din Aradul Nou, sfînta geamie, excelentă școală, hanul cel bine așezat și construit pentru drumeți și trecători aflați ca vacif, precum și toate celelalte evacifuri ce se găsesc în numita palancă“⁴.

Vacif era o fundație de binefacere inspirată din sentimente de pioșenie. Ea putea fi donația unei moschei, a unui pașa sau sultan, destinată marelui public, adică să întretină așezăminte religioase, imarete — bucătării pentru călători și săraci cu mîncări calde și gratuite —, școli în care se instruiau elevi, hanuri pentru negustori, oferindu-le cazare și masă, spitale, băi, cișmele, poduri etc.⁵ Pe teritoriul vacifurilor locuiau români, sîrbi sau maghiari, pe care turcii îi numeau fără deosebire raia, adică iobagi⁶.

Pentru perioada de stăpînire otomană asupra Aradului, pe lîngă documentul amintit, mai sînt alte informații, care completează cele expuse. Astfel Evlia Celebi, renumitul călător care a cutreierat imensul imperiu tricontinental, relatează despre Arad în felul următor: Palanca Arad „a fost cucerită pe vremea lui Suleiman han, în anul 958 (9.1.—21.12.1551, de fapt în 1552) de către Ahmed pașa, al doilea vizir... Cu timpul s-a ruinat, iar mai tîrziu Köprölü Mehmed pașa (1656—1661), cucerind cetatea

¹ Marki Sandor, *Arad vármegye*, vol. I, Budapesta, p. 552 și vol. II, p. 71; I. Totoiu, *Contribuții la problema stăpînirii turcești în Banat și Crișana*, în „Studii. Revistă de istorie“, XIII, 1960, p. 5 sqq.

² *Aspecte economice și sociale din viața Banatului în epoca otomană*.

³ Karácson Imre, *Török-magyar oklevéltár (Documente turco-maghiare)*, Budapesta, 1914, p. 259—272 și Fekete Lajos, *A berlini és dresdai gyűjtemények török levéltári anyaga*, în „Levéltári közlemények“, VI, 1928, p. 272.

⁴ Aurel Decei, *op. cit.*, p. 15.

⁵ *Historija naroda Jugoslavije*, Zagreb, 1959, p. 1403.

⁶ Aurel Decei, *op. cit.*, p. 15.

Ineu, a refăcut această cetate și a așezat în ea un dizdar (comandant al cetății sau al palâncii n.n.) cu cincizeci de ostași, precum și cu muniții. El a mai clădit o geamie, un han mare, un ospiciu, o locuință pentru intendentul de vacifuri, școală, minăstire (tekke), o clădire de utilitate publică și o casă de oaspeți la care toți călătorii, săraci sau bogați, sînt ospătați gratuit, zi și noapte, cu mîncări alese. Are o baie mică și o piață destul de mare, dar îngustă“.

Evlia Celebi continuă cu descrierea sa, aducînd detalii despre cetate, apoi adaugă: „Are și un pod cu chioșc. În partea dinspre Timișoara a acestui pod se află două sute de case de creștini cu acoperișuri cu stuf sau scînduri: pe malul rîului Mureș se găsesc dughene în colibe sărăcăcioase, acoperite cu stuf sau cu scîndură; o dată pe an, la aceste dughene se adună 70 000—80 000 de raiale și beraiale ghiauri și țîn un asemenea tîrg⁷ încît nu se poate descrie. Timp de zece zile și zece nopți, mutevellii (administratorul vacifului n.n.) guvernează peste această mulțime. Cu toate că se află în eialetul Timișoarei, tîrgul are administrație proprie și cade sub jurisdicția naibului cadiului de la Timișoara⁸.

Firmanul din 10—19 mai 1661 către pașă și meolană (doctor în teologie) de Ineu mai menționează faptul că importanța tîrgului pentru armata turcă și pentru raiale au determinat Sublima Poartă să instituie organizarea bianuală a bilciului „la capătul podului Aradului“ (Arad köprüsü basında).⁹

Informația lui Evlia Celebi despre Arad — cetate, construcții laice și religioase —, despre populația dinafara cetății este deosebit de importantă; mai mult decît aceasta frapează amănuntul despre activitatea economică, acel bilci la care adună atîta popor. Informația ca atare este pe deplin meritorie cu observația însă că naratorul turc în mod obișnuit înogroașe cifrele, pentru a imprima faptului descris amploare excepțională.

Veridicitatea știrii este însă incontestabilă și poate fi corelată cu o altă realitate. O conscripție fiscală turcească din 1566/1567 arată că satele Variaș și Giomzoca (neidentificată) din nahia Timișoarei sînt sate de dervengii¹⁰.

Înainte de orice alte considerații în privința lor, se impune explicația necesară cu privire la instituția dervengilor.

Una din trăsăturile feudalismului era nesiguranța care exista în privința bunurilor particulare și mai ales a vieții oamenilor. Aceasta apărea mai ales de-a lungul marilor drumuri de intensă circulație a oamenilor și mărfurilor, care erau atacați de hoți. Clasa feudală și statul care o reprezenta au luat măsuri impuse de împrejurări, spre a asigura un trafic regulat și nestingherit.

Această problemă este specifică deopotrivă statului feudal turcesc. Una din măsurile luate de către organele sale de resort pentru soluțio-

⁷ *Ibidem*, p. 16; traducerea lui A. Decei diferă: „și fac cumpărături și vînzări așa de îmbelșugate că nu se pot descrie“.

⁸ *Călători străini despre țările române*, vol. VI, partea II, București, 1976, p. 504.

⁹ Aurel Decei, *op. cit.*, p. 16.

¹⁰ dr. Aleksandr Stoianovski, *Dervengistvoto vo Makedonia*, Skopje, 1974, p. 91.

narea marelui inconvenient a fost înființarea și organizarea **instituției dervengiilor**¹¹. Ea nu era proprie administrației otomane, ci are la bază instituții similare existente în statele balcanice feudale slave, în Imperiul bizantin, cu deosebire însă se resimte influența corespunzătoare a selgiucizilor și a Asiei mici în general.¹² Oricare ar fi originea ei, instituția dervengiilor comportă fără îndoială și trăsături care reflectă condițiile sociale economice din Imperiul otoman existente în țările feudale supuse în Europa.

Macedonia este prima țară din Peninsula Balcanică în care turcii au introdus această instituție, după care au urmat celelalte pe măsura înaintării turcești în adâncul Europei. În evoluția ei se constată un apogeu în secolul al XV-lea.

Obligația principală¹³ a dervengiilor era de a păzi, supraveghia și întreține anumite porțiuni din drum, mai ales cele impracticabile și expuse atacurilor din partea hoților de drumuri. Ei mai aveau sarcina să acorde ospitalitate reprezentanților conducerii otomane și soldaților turci etc., să fie la dispoziția lor și să-i ajute în caz de nevoie; mai aveau sarcina să transporte dărilor în bani încasate de la populație. O altă importantă misiune a devengiilor era aceea să păzească și să întrețină podurile și vadrurile cu bacurile lor, dacă în regiunea respectivă existau acestea. Obligațiile amintite erau foarte dificile și comportau o mare responsabilitate.¹⁴

Pentru îndeplinirea lor erau însărcinați locuitorii din jurul drumului ce trebuia supravegheat. În caz că nu existau în apropierea lui se proceda la colonizări, impunându-le obligația dervengiilor. În cele mai frecvente cazuri locuitorii angajați în acest serviciu erau români sau sirbi și, mai rar, unguri. În cazuri similare, la fundarea da vacifuri, administrația turcă recurgea la același procedeu. Aradul Vechi, Ghelin, Micălaca, Sînnicolaul Mare, Șag și Kavak au fost colonizate în 1661.¹⁵

Serviciile dervengiilor reclamau oarecare forme de ordin organizatoric, impuse de condițiile specifice ale locului unde aceștia își exercitau obligațiile. Începînd cu secolul al XV-lea, dervengii formau grupuri de 30 de persoane, numite **tapan** („tobă“). De obicei un sat forma unul sau două grupuri de dervengii. Păzitorii alegeau un loc dominant de unde puteau supraveghea drumul pe care-l aveau în paza lor. Pe lângă arme — de obicei arme albe: lance și sabie, iar mai tirziu pușca —, paznicii mai aveau tobă, care servea pentru a anunța dacă drumul era liber sau exista vreun pericol. Serviciul era permanent, ziua și noaptea.¹⁶

La începutul secolului al XVIII-lea, serviciul dervengiilor a fost reorganizat, în sensul că se alegeau din mai multe sate oameni disponibili și aparținînd aceleași cazale (districtul în care își exercita atribuțiile un cadî — judecător), capabili să îndeplinească acest serviciu, care formau

¹¹ *Ibidem*, p. 27—38.

¹² *Ibidem*, p. 45—50.

¹³ *Ibidem*, p. 50—59.

¹⁴ *Ibidem*, p. 71—82.

¹⁵ Aurel Decei, *op. cit.*, p. 16.

¹⁶ Aleksandr Stoianovski, *op. cit.*, p. 71—82.

trupe distincte. Reorganizarea era parțială, fiindcă vechile organizații, deși învechite, își îndeplineau în continuare serviciul.

Situația socială a dervengiilor în sistemul feudal otoman are un aspect propriu. Populația dervengiilor făcea parte din clasa feudală exploataată din Imperiul otoman, din categoria raialei, sau mai corect spus din rîndul „populației cu obligații speciale“, decît „raia privilegiată“.

În conscripția din 1566/1567 sînt specificate scutirile de care beneficiază dervengii din Variaș. Și anume sînt absolviți de: **müzül** sau **nezl** care consta din obligația locuitorilor de a pune la dispoziție persoanelor oficiale care se aflau în misiune cazare gratuită, transportul și întreținerea lor; din secolul al XVII-lea, această obligație se convertește în bani. **Sürsat**, darea în hrană și furaje pentru armată, care din secolul al XVIII-lea, de asemenea se transformă în bani, este o altă obligație a locuitorilor de care însă dervengii din Variaș sînt scutiți. Erau sate care se îndeletniceau cu precădere cu oierit. Acestea erau obligate la o dare numită **celeb kešan**. Și de această dare erau scutiți dervengii. Altă scutire de care beneficiau ei era numită **sürgün** și consta din obligația locuitorilor de a merge la vînat, însoțind pe înalții demnitari turci, ca gonaci. **Gerahor** se numea munca prestată de locuitori la construirea și reconstruirea cetăților, la refacerea drumurilor, la tăierea pădurilor, la asanarea mlaștinilor, la săparea șanțurilor, transportul materialelor necesare armatei otomane ș.a. În secolul al XVIII-lea, această contribuție a fost transformată în bani, denumită **gerahor akce**. Dervengii de la Variaș au fost scutiți și de ea. În sfîrșit, ultima din scutiri de care beneficiau ei, era darea numită **ulak**, care consta din obligația raialelor de a pune la dispoziție cai pentru serviciul poștei, sau cel de curieri. În aceeași conscripție se menționează satul dervengiilor Giomzoca, neidentificat, cu scutirile care se acordă locuitorilor săi. Și anume: gerahor, prestații de muncă la begi, agii, subași și altele, desigur din cele menționate mai înainte¹⁷.

Existența la Variaș și în satul Giomzoca, probabil undeva în apropiere de Arad, și a unor formații de dervengii, cu rosturi și obligații definite sugerează ideea că această organizație se datorește unor condiții obiective și anume nevoii de a se asigura un drum liber și în mod permanent deschis de la Arad spre Sînnicolaul Mare și invers. Aceste două linii de comunicații se conjugau cu altele din Peninsula Balcanică, adică cu marile drumuri comerciale care duceau spre și dinspre Constantinopol și Asia Mică. Turcii puneau preț deosebit pe comerț¹⁸. De aceea sesizînd

¹⁷ *Ibidem*, p. 90—91.

¹⁸ A. Mehlan, *Die Handelstrassen des Balkans während der Türkenzeit*, în „Sudostdeutsche Forschungen“, 2, 1939, p. 257—258; Biró Venczel, *Erdély XVI—XVII századi kereskedelmének történetéhez*, în „Emlékkönyv Kelemen Lajos“, București, 1957, p. 73; Fr. Valjevac, *Geschichte der Deutschen Kulturbeziehungen zur südosteuropa*. II. *Reformation und Gegen reformation*, Munich, 1955, p. 176 n. 29 a. B. Tvetkova, *Za rejima na stopanskata obmana mejdu rumânskite i bălgarskite pridunavski zemî prez XVI vek*, în „Blgarsko-românski vrâzki prez vekovite“, I, Sofia, p. 137—153; pentru Caransebeș, Lugoj, Timișoara cf. Mihail P. Dan și Samuel Goldenberg, *Regimul comercial al negustorilor balcano-levantini în Transilvania în secolele XVI—XVII*, în „Apulum“, t. VII/1, Alba Iulia, 1968, p. 545—560; Samuel Goldenberg, *Contribution à l'histoire du commerce roumano-balkanique au XVI-e siècle*, în „Revue roumaine d'histoire“, t. VIII, 3/1969, p. 605—619.

importanța economică a bilciurilor bianuale de lângă Arad, Sublima Poartă a înființat cele două organizații de dervengii, care să asigure libera circulație a caravanelor care duceau la bilbiuri sau în general orice transport dinspre și spre Arad.

Mai trebuie reținut un fapt că între secolele XIV și XVIII, Variașul se afla pe importantul drum comercial Szegedin-Timișoara-Beograd, iar de la Variaș pleca un drum spre Arad¹⁹. Aflându-se într-o astfel de poziție de importanță economică deosebită, era firesc ca turcii să-i confere apărarea necesară.

Cu un secol mai târziu, în defterul din anul 1665, se face cunoscut înființarea în Variaș a unui vacif, făcându-se și precizările de rigoare cu privire la organizarea lui. Actul este foarte important, fiindcă arată că această localitate era un fel de avanpost al Aradului, în special pentru foburgul său unde se țineau bilciurile.

CONTRIBUTIONS A L'HISTOIRE D'ARAD DANS L'ÉPOQUE DE LA DOMINATION TURQUE

(Résumé)

Le but de ce travail est de présenter des différents aspects économiques, sociales et culturels pendant la domination turque. On présente les constructions de cette époque, le système de sécurité des chemins, les institutions de bienfaisances, la population de cette ville et les foires annuels.

¹⁹ Béla Bosiczky, *Magyarország legnevezetesebb kereskedelmi útvonalai a XIV és XV században (Drumurile de comerț cele mai însemnate ale Ungariei în secolele XIV și XV)*, Budapesta, 1914; cf. Lajos Glaser, *Dunántúl középkori úthálózata (Rețeaua de drumuri medievale a Panoniei)* în „Századok“, Budapesta, 1929, p. 139 sqq.

O DESCRIERE INEDITĂ A TERITORIULUI ȘI OAMENILOR DIN FOSTUL COMITAT ARAD LA SFÎRȘITUL SECOLULUI AL XVIII-LEA*

VASILE ARIMIA, ELENA MOISUC

În anul 1726, împăratul Carol al VI-lea dăruia lui Rinaldo, duce de Modena, pentru servicii credincioase, un vast domeniu¹ centrat în jurul localităților Zărând și Ineu. Deși în a doua jumătate a sec. al XVIII-lea domeniul respectiv reintră în posesiunea Cămării aulice, el își păstrează pînă tîrziu spre sfîrșitul secolului denumirea de „domeniu modenез“. Acest domeniu, împreună cu domeniul cameral arădean formează obiectul unei descrieri, pe care o găsim într-un document păstrat în arhivele Vienei și provenit de la consilierul Curții imperiale, J. M. von Fassbender². Documentul nu este datat, dar după unele referințe din conținut, precum și din datele biografice ale lui Fassbender se poate deduce că documentul datează din ultimul deceniu al secolului XVIII cînd numitul consilier deținea conducerea Comisariatului general de război și ca atare se ocupa și de problemele economice sub aspectul contribuției diferitelor provincii la satisfacerea nevoilor armatei imperiale. Descrierea, nesemnată, a fost făcută, desigur — ca și alte descrieri de același gen, aflate între „actele Fassbender“³ — din ordinul lui Fassbender, de către un administrator cameral.

Autorul își începe descrierea astfel: „Moșiile camerale modenезe — arădene se numără cu drept cuvînt printre cele mai frumoase, mai rodnice și mai sănătoase ținuturi din lume și există imperii colosal de mari, care nu s-ar putea mîndri cu aceeași fericită așezare geografică și cu această extraordinară bogăție a naturii, întrunită aici pe o îneindere de aproximativ 60 mile pătrate“⁴.

Hotarele acestui vast domeniu sînt indicate în felul următor: spre sud, separînd domeniul de teritoriul Banatului, curge riul navigabil Mureș, care se varsă în Tisa, „nu deparee de hotarul acestor moșii“, cuprinzînd pe o întindere de 40 mile pătrate o cîmpie „neîntreruptă de nici o ridicătură de pămînt“, scaldată spre vest de numeroase ape, care, deși nu sînt navigabile, ar putea — prin unirea lor — deveni apte pentru transportul lemnului pe plute. Cîmpia aceasta se încheie spre est cu un lanț muntos, lung de 10 mile, care în partea de miazăzi-răsărit constituie patria vinului de Miniș, „deja cunoscut în străinătate, un demn concurent al vinului de

* Documentul se găsește la Arhivele Statului București, în colecția microfilme Austria, rola 117, codul 1059—1076.

Tokaj". Spre nord-est, domeniul se mărginește cu comitatul Bihor și cu Transilvania, fiind adăpostit de munți și scăldat de Crișul Alb și de numeroase pîriuri, bogate în pești și raci, cuprinzînd de asemenea izvoare calde, pietre de construcție, pietre calcaroase și feruginoase de o calitate deosebită. Așadar — după cum se pare — domeniul coincide aproximativ cu teritoriul de azi al județului Arad, cuprinzînd în plus — cum ni se indică — șase localități din fostul comitat Cenad.

Clima, observă autorul, este atît de blîndă, încît în fiecare an pînă la sfîrșitul lunii septembrie ajung să se coacă, chiar și în regiunile mai aspre, nu numai cele mai delicate feluri de fructe și pepeni, dar chiar și strugurii.

Solul cîmpiei este caracterizat ca „un sol de grădină pînă la o adîncime de cinci și chiar mai mulți pași⁵, amestecat pe ici pe colo cu nisip negru“, în care pot fi săpate fără multă osteneală fîntîni bune și sănătoase și în care prosperă, fără a avea nevoie de îngrășăminte, toate roadele pămîntului. Îngrășămîntul, observă autorul, mai mult dăunează decît folosește, contribuind la maturizarea rapidă, la căderea și putrezirea roadelor.

Domeniul modenez-arădean mai cuprindea păduri de stejari, ulmi, fagi, tei, dar din cauza tăierilor nechibzuite „din ultimii 20 de ani“, suprafața împădurită de circa 300 000 ugăre (a 1 100 stînjeni pătrați iugărul) ajunsese abia la 1/5 sau 1/6, restul fiind transformat în hățiș nefolositor. Aceste tăieri au adus erariului un venit anual ceva mai mare de 1 000 fl. ren., regiunile înconjurătoare lipsite de lemn de ars plătînd stînjenul cu 3—6 fl. ren.

Pe întinsul domeniu se aflau 131 localități populate — din care un oraș, cinci tîrguri și 125 sate — precum și 25 de predii mari nelocuite, folosite mai mult ca fînețe și pășiuni și numai în foarte mică parte — însumînd totuși cîteva mii de iugăre — pentru agricultură. Un număr de 12 predii, cu o suprafață de 40 000 iugăre, fuseseră puse, încă cu 20 ani mai înainte, la dispoziția Comandantului militar din Mezöhegyes, pentru creșterea cailor; celelalte 13 predii, însumînd o suprafață de 102 000 iugăre (a 1 100 stînjeni pătrați iugărul), erau arendate, arendașii avînd obligația să întretină remonta din Mezöhegyes, livrîndu-i cai la prețuri fixe.

Autorul descrierii estimează numărul caselor, adică al familiilor din cele 131 localități populate la 20 000 și multiplicînd această cifră cu coeficientul de 5, adoptat în mod obișnuit pentru acea vreme, ajunge la un total al populației de 100 000 suflete. Din acest total, numai 1/8 — spune el — adică 12 500 sînt germani și unguri, cei dinții atingînd „abia 4 000“ suflete, iar ungurii 8 500 — aceștia din urmă locuînd numai în 10 din cele 131 localități — în timp ce majoritatea copleșitoare este constituită din români. Așadar, și din această sursă austriacă se confirmă că la sfîrșitul sec. al XVIII-lea populația română constituia aici covîrșitoarea majoritatea, fiind o masă compactă — ceea ce dealtminteri este și firesc pentru o populație existentă din totdeauna, cu o activitate neînteruptă pe vatra strămoșilor săi, în timp ce colonizări mai numeroase de unguri și germani în părțile acestea se efectuează mai mult în sec. al XIX-lea⁶.

Această populație avea în folosință, potrivit urbariului, circa 35 000 iugăre pămînt arabil, grădini, fînațe și pășuni, viile nefiînd înglobate

aici. Pămînturile urbariale iobăgești se numărau la 6 000 sesii întregi⁷. O sesie întregă comporta în comitatul Cenad — unde erariul stăpînea 6 localități — 59 iugăre, în timp ce în comitatul Arad numai 38 iugăre arabil și fînate — căci pășiunile, care ar fi trebuit să constituie, potrivit urbariului, 1/2 sau cel puțin 1/3 din suprafața ogoarelor și fînătelor, au fost lăsate la bunul plac sau la situația existentă de fapt înainte de urbariu.

Sarcinile feudale ale fiecărei sesii în parte constau în următoarele: 1. censul de 1 florin renan; 2. darurile — așa-numitele „culinaria“ — care „pînă acum 10 ani“ constau din doi pui, doi claponi, 12 ouă, o jumătate măsură⁸ seu de vită și 1/30 din valoarea unui vițel, puteau fi răscumpărate cu 51 creițari; 3. nona mare, care pe domeniul arădean semnifica 1/8 din semănăturile de toamnă și de primăvară, în timp ce pe domeniul modenez semnifica 1/9 și 1/10, „incluzînd dijma regală“⁹; nona mare se dădea totdeauna în natură; 4. nona mică era partea de 1/9 cuvenită stăpînului feudal din produsele de pe terenul local, ca în, cînepă, fasole, pepeni etc.; nona mică putea fi răscumpărată în bani; 5. datul din oi¹⁰, care nu e specificat concret, putea fi răscumpărat cu 24 creițari de fiecare miel datorat domeniului cameral; 6. darea pe albine putea fi și ea răscumpărată în bani, cu 30 creițari de fiecare roi de albine; 7. obligațiile de lucru ale iobagului — care nu sînt specificate — puteau fi răscumpărate fiecare în parte cu 6 creițari pe domeniul arădean și cu 7—10 creițari pe domeniul modenez.

Autorul consideră ca o favoare din partea erariului faptul că darurile, nona mică, datul din oi și albine pot fi răscumpărate în bani, în timp ce pe domeniile particulare ele se dădeau în natură. Și tot ca o favoare, cedarea monopolului regal al pescuitului în folosul comunelor, contra unei sume de 6—12 fl. ren. pe an.

În ciuda sarcinilor feudale, considerate modice de către autor, el ajunge la constatarea că în ultimii 10 ani restanțele de plată ale iobagilor ajunseseră — nu mai pe domeniul arădean — la cîteva sute de mii de florini, populația nefiind în stare să le plătească nici măcar prin executări forțate. Sînt anii în care Austria s-a aflat angajată aproape neîntre-rup în războaie: de la 9 februarie 1788 pînă la pacea de la Siștov din 4 august 1791, Austria, ca aliată a Rusiei, a avut de susținut împotriva Turciei un război, care o costase suma enormă pentru acea vreme de 137 milioane de florini¹¹, iar între anii 1792—1797 ea a participat la războaiele antirevoluționare împotriva Franței. Suportul material al acestor războaie a fost, în ultimă instanță, țăranul iobag și îndeosebi cel de pe domeniile camerale, care era primul chemat pentru aprovizionarea armatei. De aceea nu ne miră o constatare ca aceea a autorului descrierii noastre că „în ultimii 10 ani populația de pe domeniul arădean-modenez a sărăcit îngrozitor și într-o măsură mai mare decît cea de pe domeniile particulare. Autorul nu se ocupă de obligațiile publice ale iobagului, militare, fiscale, lucrări publice la cetate, la drumuri, poduri, cărăușii, poștășit, găzduiri de persoane oficiale etc. și el face numai aluzii la unele abuzuri ale aparatului funcționăresc care ține socotelile obligațiilor propriu-zise feudale

ale iobagilor față de stăpînul de pămînt, dar chiar rămînînd numai la aceste din urmă obligații, după 10 ani de război ele ajunseseră să depășească puterea de plată a iobagilor „astfel încît „sat după sat, jefuit prin executări forțate și de puținul avut pe care îl mai are, este ispitit să-și părăsească pămînturile și colibe, căutînd alte locuri mai bune și, pradă desperării, se simte îndemnat spre furt și în special spre furtul de vite, care a devenit o adevărată plagă a regiunii“. Dacă iobagul ungar mai vede pe masa lui cel puțin la zile de sărbătoare ceva carne de vită, atunci cînd îi permite punga, iobagul român — spune autorul — nu mai iese din mămăligă, borș de tărîțe („cibere“), ceapă, fasole fiartă în apă, căreia numai în zile mai bune îi adaugă ceva grăsime. De altfel, pe întreg domeniul nu exista decît 20 de scaune de măcelărie și acestea nu în satele românești, ci numai în localitățile cu militari și funcționari. „Este de necrezut“ — spue autorul — că în acest „ținut binecuvîntat“, cu un sol atît de fertil, cu o așezare geografică favorabilă comerțului, cu râuri navigabile care oferă posibilitatea de desfacere a produselor cu cîștig, există oameni „care se luptă cu foamea, umblă acoperiți în zdrențe și sînt secerăți primăvara ca muștele, din cauza scorbutului și altor boli, provocate de mîploacele de hrană neindestulătoare și dăunătoare.

În căutarea unei soluții care să scoată din impas atît erariul cît și pe iobagul de pe acest domeniu, autorul trece în revistă cîteva încercări făcute pe alte domenii, ca de pildă dezvoltarea unei economii alodiale, arendarea moșiilor la prețuri mai ridicate, vînzarea moșiilor, evitarea importului de vite din Moldova și Muntenia pentru aprovizionarea Vienei, prin obligația impusă arendașilor de moșii de a livra vite, în număr și la un preț stabilit. El respinge toate aceste soluții, ca încercări eșuate. Sub influența ideilor mercantile, în nuanța proprie Austriei din acea vreme autorul nu vede altă ieșire din impas decît prin dezvoltarea forțelor economice ale populației. „Este o datorie sfîntă“, spune el, „de a ridica bunăstarea iobagului cameral, bunăstarea care constituie izvorul sigur și de nesecat al veniturilor camerale“. În acest scop, trebuie să dispară chiar și numele de „executare forțată pentru datorii bănești, care a supt pînă și măduva țăranului“. Activitatea acestuia să fie stimulată și dirijată potrivit nevoilor statului, iar reglementările urbariale arbitrare și costisitoare să fie înlocuite printr-o organizare bazată pe lege, după principii stabile.

Cu această din urmă propunere, autorul atinge însăși bazele sistemului feudal, din care cauză rezoluția pusă pe acest document nu putea fi alta în acea vreme decît „ad acta“, adică să fie trecută la arhivă.

Vor mai trece mulți ani pînă cînd truditarii acestor meleaguri, ca de altfel și din celelalte, să-și schimbe soarta. Va trebui să vină un 1848, un 1859, un 1877, un 1918, un 1944. Va trebui să se schimbe felul proprietății, să se schimbe orînduirea socială. Va trebui, în sfîrșit, ca puterea economică și politică să fie în mîinile celor ce muncesc, exercitată de ei și în folosul lor. Aceasta o va face numai orînduirea socialistă, orînduirea pe care poporul nostru o construiește cu succes.

AN ORIGINAL DESCRIPTION OF TERRITORY AND PEOPLE
OF THE FORMER ARAD COUNTY AT THE END
OF THE XVIIIth CENTURY

(Summary)

The authors present a partial document of the archives of Vienna which comes from J.M. von Fassbender, Councillor of the second half of the XVIII century.

The document describes the estates of Arad, which are considered „the most beautiful, fruitful and good country in the world“.

The description of the localities shows, (a number of 131) that large majority of the population was formed of Romanians and only 1/8 were Hungarians and Germans.

Then the feudal tasks are presented to which the peasants of this territory were forced. These were so numerous and great, that they couldn't be carried out fact that explains the later uprisings in these parts.

RĂSCOALA LUI HORIA, CLOȘCA ȘI CRIȘAN ÎN COMITATUL ARAD

ANA ILEA, IOAN POPOVICI

După instaurarea regimului austriac în Transilvania, odată cu creșterea producției agricole, cu dezvoltarea mineritului și a industriei manufacturiere se înregistrează și o creștere a avântului revoluționar al maseilor populare, în urma adâncirii contradicțiilor dintre clasele antagoniste, nobilimea și țărănimea. Refractoră în general înnoirilor, nobilimea va căuta să-și sporească veniturile prin practicarea unei agriculturi extensive care presupune cuprinderea de noi teritorii în circuitul agricol și mai ales sporișirea sarcinilor iobăgești.

Abuzurilor și samavolniciilor stăpînitorilor de pămînt li se adaugă obligațiile față de stat, impozitele, recrutările forțate și încartiruirile militare. Toate acestea au alimentat mereu nemulțumirea latentă a țărănimii, lupta acesteia îmbrăcînd cele mai variate forme, de la plîngerile înaintate autorităților pînă la ridicarea armată.

În această perioadă lupta pentru eliberare socială a țărănilor români din Transilvania se desfășura concomitent cu lupta pentru drepturi politice. Ajungînd la o conștiință destul de clară asupra îndreptățirii lor la egalitate cu celelalte neamuri, pe baza originii și preponderenței numerice, românii cer să nu mai fie socotiți „tolerați“, ci egali în drepturi cu celelalte „națiuni“, să fie reprezentați în guvern, dietă, dregătorii publice, iar plebea română să fie pusă pe picior de egalitate cu plebea „națiunilor“ constituționale și să aibă dreptul la școală. E nedrept ca națiunea română la sarcini să fie cea dintîi, iar la beneficii nici cea din urmă, argumenta Inocențiu Micu¹. Ideile vechimii, romanității și continuității pătrund treptat și în rîndul maselor, servind drept armă de luptă atît împotriva asupririi naționale cît și a celei sociale.

În același timp lupta națională și socială mai îmbarcă și o formă religioasă datorită acțiunii de catolicizare a românilor întreprinsă de Curtea imperială în această perioadă.

Momentul cel mai important din lupta țărănimii transilvănene împotriva exploatării feudale în secolul XVIII îl constituie răscoala condusă de Horia, Cloșca și Crișan din anul 1784. Eveniment istoric de mare însemnătate din viața poporului nostru, răscoala din anul 1784, a făcut obiectul cercetării istorice de mai bine de un veac și jumătate. S-a scos astfel la iveală un imens material documentar, s-au scris numeroase

¹ *Istoria României*, vol. III, Edit. Acad. R.P.R. Buc., 1964, p. 422.

studii, articole și lucrări atât în țară cât și peste hotare. Recent apărută, lucrarea lui Gheorghe Bartoș, *Răscoala lui Horia*, bibliografie analitică, prin stringerea la un loc a documentației publicate și a literaturii răscoalei, ne oferă posibilitatea cunoașterii a tot ce s-a scris în legătură cu acest mare eveniment, aducând un apreciable serviciu științei și culturii românești în genere.

*

* * *

În cele ce urmează ne propunem să tratăm, pe baza documentelor de arhivă și a bibliografiei existente, cauzele și desfășurarea răscoalei din 1784 în comitatul Arad.

După cum este bine cunoscut răscoala lui Horea izbucnește în toamna anului 1784, în comitatul Zărandului și se extinde cu repeziciune și în alte comitate din Principatul Transilvaniei ca: Hunedoara, Alba, Cluj, Turda și Sibiu². Pericolul extinderii răscoalei era iminent și pentru comitatetele din vestul și nord-vestul țării cuprinse în „Partium” și pentru Banat. Dar în aceste părți răscoala se extinde numai în comitatul Arad situat în imediata vecinătate a comitatelor Zărand și Hunedoara focare principale ale răscoalei.

Extinderea răscoalei în comitatul Arad nu trebuie pusă în primul rînd pe seama apropierii de cele două comitate din Principat și pe posibilitatea de propagare a răscoalei pe cele două riuri, pe Mureș din comitatul propagării răscoalei în comitatul Arad, trebuie căutate în relațiile exist-Hunedoara și pe Crișul Alb din comitatul Zărand. Cauzele principale ale tente aici, în situația social-economică și agravarea raporturilor feudale.

Considerăm necesară deci o prezentare a realităților social-economice din comitatul Arad în a doua jumătate a sec. al XVIII-lea. În această perioadă, aici ca și pretutindeni în Transilvania, țărani, în starea de iobagi sau jeleri, care formau aproape în exclusivitate populația târgurilor și satelor, munceau în condiții înrobitoare pămînturile fîscului sau ale diferiților nobili stăpîni de pămînt. Printre cele mai mari domenii feudale în comitatul Arad erau, al ducelui de Modena în partea de nord-est a comitatului, cuprinzînd în jur de 40 sate, ale familiilor Szálbek, Kászony, Lengyel și Forrai pe valea Mureșului și ale familiilor Csernovics și Bibics în partea de vest a comitatului³.

În virtutea dreptului de folosință asupra pămîntului, țărani erau supuși la apăsătoare obligații materializate în muncă, produse și bani. Țărani dependenti prestau față de stăpînul de pămînt robota, cărăușia, nona din toate produsele pămîntului și diferite taxe. Pentru bucătăria stăpînului dădeau păsări și multe alte produse. În mod treptat țărănilor le-au fost interzise drepturile de vînătoare, pescuit, măcelărit și crișmărit, acestea devenind drepturi rezervate stăpînilor, țărani putîndu-le exercita numai în schimbul unor taxe.

² N. Densușianu, *Revoluțiunea lui Horia în Transilvania și Ungaria 1784—1785*, Buc., 1884, p. 159—218; *Istoria României*, vol. III, Edit. Acad. R.P.R., Buc., 1964, p. 759—776.

³ Gh. Ciuhandu, *Românii din cîmpia Aradului de acum două veacuri*, Diecezana, Arad, 1940, p. 115—119.

Dacă în primele decenii ale sec. al XVIII-lea obligațiile țărănimii sînt mai suportabile, ele sporesc neconținut spre mijlocul secolului și în cea de a doua jumătate, după cum se desprinde cu claritate din cercetările întreprinse de autoritatea comitatensă în anul 1752. Cu această ocazie iobagii din Curtici, Roșia, Corbești, Petriș și Vinești se plîng împotriva robotelor nesfîrșite și a diferitelor taxe. Cei din Roșia arată că Szálbek, stăpînul lor, și-a construit cu iobagii moară, firez și pîlincărie, cu iobagii își muncește via. Tot ei trebuie să taie lemnele și să le transporte cu plutele pe Mureș la Arad. Declară în sfîrșit că pămînt au puțin, iar din cauza taxelor impuse de domn au început să-și ia lumea în cap⁴.

S-a constatat de asemenea că din cauza apăsătoarelor obligații mulți iobagi și-au părăsit casele și satele încercînd să-și găsească mijloace de subzistență în altă parte. La Curtici, spre exemplu, fugiseră 40 familii, rămînînd în sat doar vreo zece și aceștia cu intenția de a pleca. Din răspunsul iobagilor interogați rezultă că fuga se datorește robotelor neconținute, astfel că țărani nu mai ajung să lucreze și pentru ei, iar stăpînul nu le dă nici hotar să poată trăi⁵.

Pierzîndu-și răbdarea de a mai aștepta satisfacerea plîngerilor înaintate diferitelor foruri, în anul 1756 iobagii de pe domeniul ducelui de Modena se răzvrătesc provocînd o adevărată răscoală, care nu va reuși să iasă însă din cadrele domeniului, fiind reprimată cu ajutorul armatei, iar o parte din răsculați condamnați și închiși⁶.

În același an se constată puternice agitații și în cele trei districte românești (Beiuș, Vașcău și Beliu) din sudul Bihorului învecinate în parte cu domeniul ducelui de Modena. Pentru liniștirea spiritelor în comitatul Bihor a fost trimisă o comisie regală care să examineze plîngerile țărănilor și prin confruntare cu declarațiile stăpînilor de pămînt să stabilească veridicitatea lor⁷. Spre deosebire de vecinii lor din Arad, țărani de aici s-au resemnat la promisiunile acestei comisii așteptînd satisfacerea doleanțelor.

Ca o dovadă a agitațiilor continue între iobagii din comitatul Arad este și adresa înaintată de comitat în anul 1757 consiliului locotenențial din Buda, prin care arată că „îndărătnicul popor român refuză nu numai plata contribuției ci și strîngerea recruților”⁸.

Modul inuman de tratare a iobagilor români din comitat este sesizat chiar de Iosif al II-lea cu ocazia vizitei din anul 1768 cînd le reproșează nobililor că se poartă rău cu românii și de aceea aceștia își lasă casele și pribegesc⁹.

⁴ *Ibidem*, p. 116—117.

⁵ *Ibidem*, p. 116.

⁶ Filiala Arhivelor statului Arad, Fond Prefectura jud. Arad, Acta congregationum, F. 3, dec. 168/1756.

⁷ Filiala Arh. St. Bihor, Fond Prefectura județului Bihor, inv. 41, dosar 124.

⁸ Fil. Arh. St. Arad, Fond Prefectura jud. Arad, Acta congregationum Fasc. 9, doc. 144/1757.

⁹ Márki Sándor, *Aradvármegye és Arad szabad királyi város története*, vol. II, Arad, 1895, p. 379.

Trebuie subliniat faptul că starea de spirit a țărănimii din comitatul Arad, nu era un caz izolat în cadrul imperiului, lupta manifestându-se sub forme mai fățișe sau mai ascunse în toate comitatele din Transilvania și în alte părți. Frământările și răbufnirile țărănimii persistă și se accentuează de la an la an în întreaga parte de răsărit a imperiului, devenind o problemă la ordinea zilei în atenția Curții din Viena. Astfel în deceniul 7 al sec. al XVIII-lea Maria Tereza începe un nou șir de măsuri în vederea reglementării raporturilor feudale, urmărind prin aceasta pe de o parte atragerea și liniștirea țărănimii, iar pe de altă parte slăbirea puterii politice și economice a nobilimii.

Prin ordonanța imperială din decembrie 1766 se arăta că în urma frecventelor plîngerii ale supușilor în anii trecuți, s-a observat că în diversele părți ale imperiului au fost comise abuzuri și excese în problemele urbariale de către stăpînii de pămînt și slujbașii lor, dînd naștere la nemulțumiri și chiar la răscoale fățișe în unele comitate, perturbînd liniștea internă, iar pentru a aduce la timp un remediu adecvat acestei situații se poruncește întocmirea urbariilor conform legilor și obiceiului încetățenit¹⁰

După introducerea noilor urbarii în Ungaria, în anul 1767, s-a încercat și în Transilvania, dar din cauza puternicei rezistențe a nobilimii s-a realizat doar ordonanța provizorie cunoscută sub titlul de *Certa Puncta*, în anul 1769¹¹. În schimb în comitatele Bihor și Arad, după cum mai tîrziu în Banat se înfăptuiește reglementarea urbarială prin care se stabilește mărimea sesiei iobăgești și se fixează obligațiile urbariale în funcție de aceasta¹². Reglementarea a adus o uniformizare a sarcinilor feudale la nivelul unui comitat, consfințind însă realitățile existente, obligațiile rămînînd în genere aceleași, dar de acum raportate la suprafața sesiei iobăgești. Aduce totuși o ameliorare a situației țărănimii prin frînarea abuzurilor stăpînitorilor de pămînt, care nu mai pot pretinde roboțele după bunul lor plac, acestea fiind stabilite în mod concret în noile urbarii pentru fiecare iobag în parte. Dar textul urbariilor era destul de neprecis în anumite cazuri, dînd astfel posibilitate stăpînului la interpretări în favoarea sa. Chiar în perioada reglementării, cu ocazia măsurărilor pentru stabilirea mărimii sesiilor, s-au săvîrșit nedreptăți pentru țărănime, ori că i s-au luat pămînturile mai bune, ori că s-a înregistrat pămînt mai mult decît era în realitate pentru a spori și obligațiile.

Ca o trăsătură caracteristică a agriculturii comitatului Arad, spre deosebire de alte comitate din Transilvania, este faptul că aici mai existau încă în administrația erarială proprietăți compacte de mare întindere, care nu erau exploatare în mod sistematic, ca și domeniile particulare. Iobagii puteau să continue în mod liber desțelenirea și exploatarea

¹⁰ Fil. Arch. St. Bihor, Fond Prefectura jud. Bihor, inv. 41, dosar 162, fila 162.

¹¹ *Istoria României*, vol. III, Edit. Acad. R.P.R., București, 1964, p. 406.

¹² În comitatele Bihor și Arad reglementarea s-a făcut concomitent în perioada 1771—1772 cuprinzînd în genere aceleași prevederi în legătură cu întinderea sesiilor și obligațiile urbariale. În Banat reglementarea urbarială s-a făcut în anul 1780; vezi D. Prodan, *Reglementarea urbarială din Banat de la 1780*, în „Anuarul inst. de istorie din Cluj”, 1969, XII, p. 295—322.

unor suprafețe considerabile, fapt ce rezultă și din sporirea cantității pământurilor iobăgești consemnate în conscrierile urbariale din anii 1785, 1791, 1801—1802¹³.

Situația era cu totul diferită pe domeniile nobiliare unde stăpînul de pământ încorpora în alodiu terenurile nou defrișate prin munca iobagilor, ba mai mult încerca să îngusteze mereu terenurile comunale. Aceeași soartă au urmat-o și pământurile deștelenite sau defrișate de iobagii fiscalului, odată cu punerea în vînzare a domeniilor erariale. Noii stăpîni de pământ n-au mai recunoscut ca și pământ iobăgesc numai suprafețele consemnate în urbariile din 1771—1772 restul l-au alipit alodiului¹⁴.

Pe măsura creșterii numărului populației, sesiile iobăgești se micșorează, divizîndu-se prin moștenire din tată în fiu. Majoritatea iobagilor vor ajunge astfel să dețină doar una două optimi de sesie sau să intre în rîndul jelerilor.

Stăpînii de pământ vor restrînge treptat dreptul de folosință a pășunilor și mai ales a pădurilor, interzicîndu-le iobagilor să se mai asigure cu lemne de foc și construcții. Această măsură a provocat mari nemulțumiri în rîndul țărănimii întrucît puține erau localitățile cu pădure comună proprie.

La toate acestea se mai adaugă și sporirea obligațiilor urbariale, deși fuseseră stabilite concret în urbarii. Nobilimea antrenată din ce în ce mai mult în relațiile de schimb, urmărind o creștere a producției destinate pieții va folosi toate mijloacele pentru exploatarea excesivă a forței de muncă iobăgești și pentru perceperea a tot felul de taxe. Trebuie să mai amintim apoi și nenumăratele abuzuri ale slujbașilor domeniali și brutalitatea cu care se comportau față de iobagi.

Este lesne de înțeles că în această situație iobagii vor asalta din nou autoritățile cu impresionantele lor plîngerii încercînd să-și caute dreptate pe cale pășnică sau vor apuca drumul pribegiei. Semnalăm dintre numeroasele plîngerii pe cele ale locuitorilor din Dumbrăvița și Groși din anul 1776, prin care arată că stăpînul de pământ nu mai respectă înțelegerea în ce privește obligațiile în natură și în loc de a șaptea parte le pretinde acum nona și dijma împreună din toate produsele¹⁵. Tot în același an locuitorii din Toc se plîng împotriva robotelor impuse peste prevederile urbariale. Arată în plus că robota se efectuează la distanțe mari și lor nu li se recunoaște mersul și venitul, de la locul de muncă, astfel sînt nevoiți să rămînă acolo zile în șir și își neglijează munca în propria lor gospodărie. Menționează de asemenea feluritele munci și transporturi la care erau obligați. Pe lîngă toate acestea stăpînul le pretinde și nenumărate taxe¹⁶.

¹³ Kovách Géza, *Unele probleme privind dezvoltarea agriculturii în comitatul Arad după reglementarea urbarială din 1771—1772*, în „Studii, revistă de istorie“, 4, 1960, p. 240—250.

¹⁴ *Ibidem*, p. 251—252.

¹⁵ Fil. Arh. St. Arad, Fond Prefectura jud. Arad, Acte urbariale, nr. 191, f. 47.

¹⁶ *Ibidem*.

După cum rezultă dintr-un ordin al consiliului locotenențial adresat autorității comitatense, în alte localități nemulțumirile iobagilor s-au manifestat în aceeași perioadă și sub forma răzvrătirilor sau prin fugă chiar peste hotarele comitatului¹⁷.

Deși Maria Tereza ordonase din nou întreprinderea de cercetări prin localități, pentru a stăvili valul plingerilor care întrețineau o agitație continuă între țărani, situația în comitat devine din ce în ce mai încordată. Începînd cu anul 1782, cînd sînt semnalate cîteva răzvrătiri locale, conducerea comitatului devine tot mai neliniștită, luînd cunoștință și de evenimentele care s-au petrecut în Munții Apuseni în această perioadă¹⁸.

Din rapoartele întocmite în urma investigațiilor urbariale în comitat rezultă că în primăvara și vara anului 1784, starea țărănimii era îngrijorătoare. Unii se adăposteau în păduri și de aici prădau castelele nobililor, alții fugiseră în comitatele vecine. Vicecomitele Aradului atrăgea atenția unor organe din Transilvania asupra pericolului ce-l reprezintă țărani fugiți din Arad și Bihor¹⁹.

Satele de pe valea Mureșului continuă să se plîngă împotriva abuzurilor stăpînilor. La 6 și 20 martie 1784 iobagii din Ilteu, Săvirșin și Săliște se plîng pentru răpirea pămînturilor, interzicerea folosirii lemnelor din pădure și pentru robote²⁰.

Conscripția militară din vara anului 1784 în Transilvania, a accentuat și mai mult tulburările țărănimii, aceștia odată înscrisi la militare se considerau eliberați din iobăgie și refuzau îndeplinirea obligațiilor față de nobilime. Au început să-i amenințe pe nobili cu moartea și luarea pămînturilor. Dregătorii nu mai îndrăzneau să treacă la perceperea contribuțiilor. Concludentă este în acest sens scrisoarea lui Antonie Csomor din Sebiș, înaintată la 20 iulie dregătorilor din comitatul Bihor în care arată că iobagii îi pîndesc pe dregători pe toate cărările, ca pe iepuri, și-i omoară nefăcînd nici o alegere²¹.

La 27 iulie un număr de aproximativ 50 de țărani din satele Honțisor, Găvășdia, Dumbrăvița, Neagra și Radna au organizat răpirea vicecomitetului Forrai de la castelul său din Săvirșin și l-au dus în pădure²². Vicecomitele a fost eliberat în urma insistențelor episcopului ortodox din Arad, cu condiția ca făptașii să nu fie pedepsiți, iar țărani din închiisoare să fie eliberați.

Pornind de la manifestările și tulburările locale din diferitele părți ale Transilvaniei, mai ales în comitatul Zărandului se crease o stare revoluționară, capabilă să transforme răzvrătirile locale antifeudale într-o

¹⁷ Fil. Arh. St. Arad, Fond Prefectura jud. Arad, Acta congr., F. 3, doc. 126/1776.

¹⁸ *Ibidem*, F. 6, doc. 1073/1800 f. 3—5. Márki Sándor, *Aradvármegye és Arad szabad királyi város története*, vol. III, Arad, 1895, p. 432.

¹⁹ *Ibidem*, 433.

²⁰ Fil. Arh. St. Arad, Fond Prefectura jud. Arad, Acte urb., nr. 191, f. 136. N. Edroiu, P. Iambor, *Săvirșinul în timpul răscoalei lui Horia*, în „Apulum“, VII, 1968, p. 571.

²¹ Gh. Constantinescu-Buzău, C. Șerban, *Răscoala de la 1784 din Transilvania de sub conducerea lui Horea, Cloșca și Crișan*, Buc., Edit. politică, 1974, p. 128.

²² N. Densușianu, *op. cit.*, p. 223; N. Edroiu, P. Iambor, *op. cit.*, p. 571.

răscoală de mari proporții. În urma incidentului de la Curechiu din noaptea de 1 noiembrie și la îndemnul lui Crișan „să stingă pe toți nobilii“, răbufnesc primele flăcări ale răscoalei. Din comitatul Zarandului răscoala se propagă în câteva zile în cea mai mare parte a Transilvaniei desfășurându-se concomitent în mai multe comitate și cu o intensitate diferită.

În comitatul Arad răscoala se extinde din comitatele Zărand și Hunedoara, aproape în același timp. Cetele de răsculați care în 4 noiembrie atacă Hălmaგიul și localitățile din jur înaintează pe Crișul Alb, pătrund în comitatul Arad și se îndreaptă spre Sebiș. În ziua de 7 noiembrie răsculații cărora li se alăturaseră țărani din satele ocupate ajung pînă la Ineu unde întîmpină o rezistență mai serioasă din partea armatei²³. De aici răsculații se îndreaptă spre sud ocupînd localitățile Pincota, Gașa și Siria, ridicînd întreaga țărănime din podgoria Aradului. În zilele de 12—13 noiembrie Siria a fost ocupată de trupele conduse de colonelul Petra²⁴. Țăranii s-au răspîndit în pădurile din apropiere continuînd să neliniștească autoritățile.

O altă coloană a răsculaților pătrunde din comitatul Hunedoara pe Valea Mureșului. În ziua de 6 noiembrie țăranul Ioan Lucaciu din Zam, declarîndu-se al doilea Horia, cu o ceată de răsculați înaintează pînă la Petriș și atacă castelul familiei Szalbek. Ioan Lupenci servitor al castelului, care devine unul din căpitanii răsculaților în comitatul Arad, îndeamnă pe localnici să se alătore, să nu opună rezistență ardelenilor pentru că aceștia vin cu porunca împăratului²⁵. Aceleași îndemnuri le face și judele satului spunînd printre altele că întreaga nobilime trebuie exterminată prin porunca împăratului. Împreună cu țărani din împrejurimi, în ziua următoare răsculații atacă castelele nobiliare din Săliște, Ilteu și Toc și se îndreaptă spre castelul vicecomitelui Forrai din Săvîrșin. Aici răsculații împreună cu localnicii în frunte cu Ursu Ribița, Gheorghe Brănișcan, primarul satului, Ioan Lepădatu, Tripa Grozavu și Ioan Tamaș au pătruns în castel, au ars actele privilegiale și cele privind obligațiile urbariale, au prădat întreg castelul și apoi l-au aprins, paguba ridicîndu-se la 5.000 fl.²⁶ Tot în Săvîrșin răsculații au devastat și biserica romano-catolică. Preotul Stanislau Wagner, martor ocular, consemnează cele întîmplate în protocolul parohiei, comparînd dezastrul cu pustiirea Troiei²⁷.

În zilele următoare, 8—9 noiembrie, focul răscoalei s-a întins în Vărădia, Julița, Vinești, Bîrzava, Conop, Căpruța, Otvoș, Milova, Hălăliș, pînă la Șoimoș, incendiînd toate edificiile domeniiale din districtul Vărădia²⁸. Răsculații se pregăteau să ocupe Radna.

²³ Otto Greffner, *Cetatea Șiriei contribuții monografice*, Arad, 1976, p. 62.

²⁴ *Ibidem*, p. 64; Márki Sándor, *op. cit.*, p. 439.

²⁵ N. Densușianu, *op. cit.*, p. 225; Márki Sándor, *op. cit.*, p. 434; N. Edroiu, P. Iambor, *op. cit.*, p. 572.

²⁶ N. Densușianu, *op. cit.*, p. 227; N. Edroiu, P. Iambor, *op. cit.*, p. 572; Márki Sándor, *op. cit.*, p. 435.

²⁷ N. Edroiu, P. Iambor, *op. cit.*, p. 572.

²⁸ N. Densușianu, *op. cit.*, p. 228; N. Edroiu, P. Iambor, *op. cit.*, p. 573.

Autoritățile comitatului precum și întreaga nobilime erau cuprinși de groază. În ziua de 8 noiembrie adunarea generală se adresează comandantului regimentului din Pecica cerându-i să trimită în ajutor o centurie din legiunea de la Păuliș pentru înfrângerea răscoalei²⁹. În adresă se fac relatări privind proporțiile răscoalei în comitatul Arad și panica produsă în rîndul nobilimii. Astfel de consemnări se fac și în adresa înaintată comitatului Cluj, arătîndu-se printre altele că răscoala țaranilor a pornit din comitatul Zărand sub conducerea numitului „Hora“, care în numele poruncii împăratului de a omorî pe toți nobilii, arătînd o scrisoare pe pergament și o cruce aurită, a atras aproape toată plebea română. După ce prezintă dezastrul provocat de răscoala românilor în Zărand, Hunedoara și Alba arată că și nobilimea arădeană a cunoscut violența acestei „nații feroce“ care de la hotarul Transilvaniei pînă la Radna a devastat tot districtul Vărădia, arzînd toate castelele și curiile nobiliare, șurile, crîșmele, morile și alte bunuri nobiliare. În cele 24 de tîrguri și sate ale districtului se poate vedea numai ruine și cenușă³⁰.

În raportul înaintat lui Iosif al II-lea autoritățile comitatului, referindu-se la extinderea răscoalei aici, arată că la hotarul comitatului s-a adunat o mulțime de români, care nefiind opriți de nici o armată locală, au pătruns în comitat și unindu-se cu iobagii de aici, pe o întindere de circa 8 mîle au devastat și ars toate edificiile stăpînilor de pămînt, paguba ridicîndu-se la 80.000 florini. Au adunat fier din care au pus să se fabrice lănci și alte arme pentru răsculați. Iobagii comitatului au refuzat să mai presteze cu supunere dările față de stăpîinii de pămînt și contribuțiile față de stat și nici nu s-au lăsat așteptați să urmeze crimele³¹.

Întrucît era posibilă propagarea răscoalei și pe celălalt mal al Mureșului, contele Jankovits a trimis husari din Caransebeș pentru înfrîngerea răscoalei, iar la Lipova și Coșova două companii din garnizoana Timișoarei, care să păzească malul stîng al Mureșului. Pentru a nu se lua măsuri, prea drastice în ce privește pedepsirea răsculaților, consiliul locotenențial ordonă comitatului Arad în 22 noiembrie să se conformeze dispozițiilor și să dea ascultare comisiei regale instituite de împărat pentru investigarea răscoalei în Transilvania³². Despre măsurile luate de comitat pentru potolirea răscoalei în părțile Aradului luăm cunoștință dintr-un raport al comitatului înaintat consiliului locotenențial, drept răspuns intimatului din 22 noiembrie. În raport se arată că în ziua de 7 noiembrie notarul comitatului Ignațiu Forrai, care se îndrepta de la Arad spre Săvîrșin, pe drum între localitățile Căpruța și Batuța a văzut ieșind din Săvîrșinul incendiat locuitori catolici unguri și nemți și de la aceștia a aflat despre extinderea răscoalei din Transilvania în aceste părți și despre incendiile și devastările provocate de răsculați. Notarul a informat de toate acestea pe vicecomitele Forrai, care n-a întîrziat să ceară ajutor militar din Pecica. După 3 zile regimentul de cavalerie Vürtemberg din

²⁹ Fil. Arh. St. Arad, Fond Prefectura jud. Arad, Acta congr. F. 9, nr. 627, f. 2.

³⁰ *Ibidem*, nr. 659, f. 1—3.

³¹ *Ibidem*.

³² *Ibidem*, nr. 644, f. 1.

Radna i-a înfruntat pe răsculații cărora li se alăturaseră populația românească din cuprinsul districtului Vărădia. Extinderea răscoalei în partea submontană a comitatului a fost împiedicată, „răul n-a putut să se răspîndească mai mult“. Din ordinul vicecomitetului au fost trimiși trei magistrați: notarul Ignațiu Forrai, Sigismund Edelspacher și juratul Andrei Hendrei cu soldați și cu instrucțiuni precise, în toate localitățile cuprinse de răscoală. Misiunea lor se concretiza în următoarele:

1. Să convingă plebea despre minciune, în numele poruncii imperiale, cu care neleguiții din Transilvania au propagat și aici răscoala.

2. Ceea ce s-a luat din casele nobililor să se înapoieze.

3. Țăranii să nu plece de la casele lor de frica pedepselor, ci să se ocupe atât de muncile lor proprii cît și de cele publice și domeniiale.

4. Să-i descopere pe oamenii răi, numiți „seductores“ care s-au remarcat în mod deosebit ca cei mai tulburători atît prin vorbe, cît mai ales prin fapte. Cei trei magistrați împreună cu protopopul districtului, au trecut dintr-o localitate în alta și au avut grijă ca locuitorii să denuiească 2 sau 3 drept corifei, cei mai vinovați, și pe aceștia să-i prindă. Așa se face că s-au descoperit făptași din toate cele 24 localități ale districtului Vărădia, dintre care, pentru exemplul altora și pentru prindini trebuie să fie pedepsiți, iar plebea care fugise în pădure se întoarce deja acasă³³. Nobilimea nu se supune repetatelor ordine ale comisarului Jankovici, prin care interzice judecarea imediată a răsculaților. În raportul amintit propune și cere cu insistență consiliului locotenențial dreptul de a aplica pedeapsa capitală pentru că numai un astfel de exemplu merită acest „neam barbar“. „Nenorocirea este aceea că nouă, care cunoaștem cel mai bine situația acestei provincii, ne-a fost luată puterea de a ne îngriji de pacea publică, nu vom fi acuzați, dacă avînd mîinile legate au fost martorii și victimele tristelor întîmplări“³⁴. Fără a aștepta încuviințarea vreunei autorități superioare, comitatul a condamnat la moarte 42 de căpitani ai răsculaților. Printre cei condamnați de „tribunalul statarial“ la 25 noiembrie figurează Ioan Lupenci din Petriș, Ursu Ribița din Cerbi, Alexa Tănase din Petriș, primarii comunelor Săvirșin, Ilteu, Bătuța, Căpruța, Bîrzava, Conop, Otvoș și alți țărani considerați conducători ai răscoalei care au putut fi prinși³⁵. Pe lîngă această odioasă sentință de condamnare la moarte prin tragerea în țeapă, frîngerea cu roata, tăierea capului, ardere etc. a celor 42 căpitani ai răscoalei, același tribunal a hotărît pedepsirea prin bătaie a mii de locuitori din districtul Mureșului, care au luat parte la răscoală și suportarea tuturor pagubelor de către localitățile de aici³⁶.

La 26 noiembrie comisarul Iankovics ordonă comitatului cu și mai multă autoritate să se supună dispozițiilor sale și pînă la sosirea sa în Arad să se obțină de la aplicarea oricăror pedepse, iar pe căpitanii răsco-

³³ *Ibidem*, nr. 651, f. 3—4.

³⁴ *Ibidem*, f. 4.

³⁵ N. Densușianu, *op. cit.*, p. 325—327.

³⁶ *Ibidem*, p. 328.

laților să-i țină la închisoare și să-i cerceteze³⁷. Sosind la Arad în 2 decembrie, Iankovics și generalul Papilla cercetează din nou dosarele celor condamnați la moarte și ordonă comitatului să se abțină de la toate abuzurile și persecuțiile contribuabilor, ci să trimită un magistrat care știe limba română, împreună cu un ofițer și un protopop ortodox în acele părți unde țărani și-au părăsit casele și să-i capaciteze să se întoarcă acasă. Cei care se vor împotrivi și vor refuza să se întoarcă, vor fi pedepsiți după fapte. Să comunice că pentru prinderea căpitanilor răscoalei maiestatea sa a instituit un premiu de 300 galbeni³⁸. Iankovics raportează împăratului constatările sale în comitatul Arad propunând ca numai 1—2 căpitani să fie condamnați la moarte iar ceilalți să fie pedepsiți cu închisoare. În ce privește pedeapsa cu bătaie a celorlalți participanți la răscoală consideră că nu este cazul întrucât este suficient exemplul căpitanilor. Iosif al II-lea a comutat pedeapsa cu moartea, pentru toți cei condamnați, cu închisoare de la 1 la 3 ani și bătaie pînă la 60 bastoane, iar despăgubirea a anulat-o³⁹.

Cu toate că răscoala se potolise deja în părțile Aradului observăm că populația nu se liniștise, nu toți țărani s-au întors la casele lor, nu se restabilise liniștea și ordinea în comitat.

Nobilimea era îngrijorată încă la gîndul unor noi răbufniri, mai ales că în Transilvania, cu micile întreruperi provocate de cele trei armistiții, țărani își continuau acțiunile.

Seria măsurilor pentru liniștirea populației continuă, atit din inițiative locale cît și în urma repetatelor ordine ale Consiliului locotenențial prin care se cerea cercetarea cauzelor răscoalei, pedepsirea vinovaților și trimiterea la casele lor, interzicerea vînzării-cumpărării armelor, a prafului de pușcă, reținerea persoanelor suspecte și recuperarea bunurilor luate din casele nobiliare⁴⁰. Adunarea generală a comitatului din 20 decembrie a numit un pretor și un jurat pentru confiscarea armelor de la țărani și pentru prinderea acelor care încă nu s-au așezat la casele lor. Pentru siguranța ordinii publice a hotărît menținerea pandurilor trimiși în localități, refacerea caselor distruse și dislocarea cîtorva sate românești de pe Mureș și aducerea aici a unor sate mai „civilizate”⁴¹.

Tot pe linia măsurilor pentru stingerea tuturor focarelor răscoalei și mai ales pentru preîntîmpinarea altor eventuale mișcări se înscrie și proiectul de extirpare a țilharilor și răufăcătorilor întocmit de Consiliul locotenențial regal și înaintat de contele Jankovics comitatelor Arad, Bihor, Hunedoara, Timiș, Caraș și Torontal⁴². Se propunea printre altele izolarea țilharilor și combaterea influenței lor asupra țăranilor din sa-

³⁷ Fil. Arh. St. Arad, Fond Prefectura jud. Arad, Acta congregationum, F. 9, nr. 651, f. 1. N. Densușianu, *op. cit.*, p. 329.

³⁸ Fil. Arh. St. Arad, Fond Prefectura jud. Arad, Acta congr. F. 9, nr. 662, f. 1. N. Densușianu, *op. cit.*, p. 331.

³⁹ N. Densușianu, *op. cit.*, p. 331.

⁴⁰ Fil. Arh. St. Arad, Fond Prefectura jud. Arad, Acta congr., F. 9, nr. 674, f. 1, nr. 665, f. 1, nr. 685, f. 1, nr. 683, f. 1.

⁴¹ Mărki Sándor, *op. cit.*, p. 443.

⁴² Fil. Arh. St. Arad, Fond Prefectura jud. Arad, Acta congr., F. 9, nr. 664, f. 1—25.

tele vecine, organizarea apărării în fiecare localitate prin înarmarea jurilor și juraților și a 12—24 persoane și întărirea străjilor de noapte. Pentru împiedicarea contactului răufăcătorilor cu lucrătorii din păduri să se organizeze unități militare și de panduri. Să se instituie un control mai serios asupra comerțului cu arme, mai ales în zonele de graniță. În cazul satelor sau a caselor mai izolate, așezate în pădure sau în apropiere se propune mutarea lor în locuri ferite de tilhari. Se atrage atenția ca această operațiune să se facă primăvara nu în toiu muncilor agricole și să li se dea țăranilor tot sprijinul în acest scop. Pentru a putea fi scoși țăranii de sub influența tilharilor se propune instruirea tineretului sătesc în școli naționale conduse de învățători bine pregătiți, obligativitatea frecventării acestor școli de către copii, educarea moral religioasă a adulților prin predici și supravegherea nivelului de pregătire a preoților români și sîrbi și a conținutului predicilor.

Încă din primele zile ale răscoalei țăranimea din comitatul Bihor, mai ales din părțile Vașcăului și Beliului, era într-o permanentă stare de agitație și aștepta sosirea răsculaților lui Crișan din comitatul Zarand. Judele Clement Cosma din Zarand încă în ziua de 3 noiembrie îi scrie provizorului de Vașcău despre proporțiile răscoalei în acest comitat, arătînd că mii de țărani conduși de Salis au incendiat castelul nobiliar din Criștior și din alte locuri și trebuie luate măsuri urgente pentru înăbușirea răscoalei⁴³. Despre cele întîmplate pe valea Mureșului în comitatul Arad nobilimea din Bihor a fost informată de însăși vicecomitele Aradului. Cunoscînd situația jalnică a nobilimii din comitatele vecine, autoritățile din Bihor iar măsuri concrete pentru pacificarea populației și pentru împiedicarea pătrunderii persoanelor străine, care ar putea instiga la răscoală. În ziua de 9 noiembrie adunarea generală a comitatului informează pe vicecolonelul Bellegarde despre cele întîmplate în Zarand și cele sprijin militar pentru a preîntîmpina trecerea răsculaților prin pasul Vașcău și Beliu⁴⁴. În același scop se cere și sprijinul Consiliului locotenențial și al comandantului cetății Oradea. Măsurile de prevenire fiind luate iar acțiunile țăranilor răsculați din Transilvania îndreptîndu-se în alte direcții, Bihorul rămîne în afara zonei de propagare a răscoalei. În stadiul actual al cercetărilor se poate vorbi doar despre o stare de neliniște a țăranimii din comitat, despre o accentuare a frămîntărilor și a diferitelor forme de nesupunere sub influența ecoului răscoalei lui Horia, fără a se ajunge la forme superioare de luptă.

Comitatele din Ungaria situate în imediata vecinătate a Aradului, luînd cunoștință de cele petrecute în Transilvania au luat măsuri grabnice pentru preîntîmpinarea extinderii răscoalei, după cum rezultă din adresele comitatelor Bekes și Csongrad. Adunarea generală a comitatului Csongrad înaintează Aradului planul întocmit în acest scop la 23 noiembrie⁴⁵. Din măsurile concrete stabilite în acest plan, cu sarcini pre-

⁴³ Fil. Arh. St. Oradea, Microfilme, rola 1, cadru 3—4; N. Firu, *Revoluțiunea lui Horea, 1784—1785. Date noi culese din arhiva județului Bihor*, Oradea, 1925, p. 27—28.

⁴⁴ Fil. Arh. St. Oradea, microfilme, rola 1, cadru 1.

⁴⁵ Fil. Arh. St. Arad, Fond Prefectura jud. Arad, Acta congr., nr. 659, f. 4—5.

cise pentru toate autoritățile pînă la juzii și jurații satelor, se poate deduce că răscoala din Transilvania a avut puternică influență asupra țărănimii de aici, care trăia în condiții asemănătoare de asuprire feudală, iar nobilimea fiind conștientă de pericolul extinderii răscoalei a trecut neîntîrziat la acțiune.

Putea concluziona deci că răscoala din anul 1784 a cuprins partea de sud-est și nord-est a comitatului Arad pînă la Radna și Șiria, antrenînd cea mai mare parte a țărănimii din această zonă. Găsind condiții prielnice, răscoala propagată de cetele de țărani veniți din comitatele vecine, ajunge de mari proporții prin alăturarea și ridicarea în masă a țăranilor locali. Dintre localnici s-a desprins un număr mare de căpitani, care au coordonat acțiunile răsculaților. Și în comitatul Arad, precum în general, în Transilvania, răscoala a fost îndreptată împotriva asupririi feudale, avînd drept țintă după cum s-a văzut pe parcursul desfășurării, nobilimea cu toate bunurile ce-i aparțineau. Marea masă a țărănimii răscolate erau iobagii români. De altfel răscoala s-a extins în general în zonele cu preponderență românească.

Este posibil ce cele două coloane de răsculați din comitat să-și fi propus un punct de întîlnire pentru a-și uni forțele, din moment ce coloana din nord coboară pînă la Siria, iar cealaltă coloană se afla lîngă Radna. Nobilimea, organizează reprimarea ei prin forță armată.

Deși pînă spre 20 noiembrie răscoala a fost înăbușită în comitatul Arad, țăranii răzlețiți prin păduri continuă să amenințe nobilimea. Agitații și răzvrătiri izolate ale țărănimii continuă încă și în primele luni ale anului 1785.

Răscoala iobagilor din anul 1784, deși înfrîntă a însemnat o puternică lovitură pentru orînduirea feudală, demonstrînd că singura cale pentru îmbunătățirea situației celor obidiți este calea revoluționară. Acest moment va fi un îndemn de luptă permanent pentru țăranii din întreaga țară pînă la desființarea oricărei exploatarei.

LA RÉVOLTE DE HORIA, CLOȘCA ET CRIȘAN DANS LE COMITAT ARAD

(Résumé)

L'ouvrage traite les événements qui ont lien sur le rayon du comitat Arad entre 1784—1785.

Ayant à la base beaucoup de matériaux d'archive et de presse, les auteurs présentent la situation économique et sociale avant la révolte et puis ils insistent sur le déploiement de la révolte de 1784 sur le territoire de l'ancien comitat Arad signalant le fait que les rébellions et les agitations des paysans continuent ici aussi dans les premiers mois de l'année 1785.

LEGĂTURILE ARADULUI CU ROMÂNIA ÎN TRE ANII 1800—1918

NICOLAE ROȘUȚ

Aradul ca vechi teritoriu românesc, a avut strânse legături atât cu restul Transilvaniei cîte și cu Moldova și Țara Românească. Urmele culturii materiale și spirituale dacice prezente pe Valea Mureșului — la Vărădia, Cladova, Arad, Pecica — pe Valea Crișului Alb constituie mărturii certe ale unității lumii dacice care s-a manifestat variat și complex inclusiv pe plan politic — în anul 70 î.e.n. acest teritoriu intrînd în componența statului creat de Burebista. De-a lungul primului mileniu al erei noastre Aradul face parte organică din teritoriul de afirmare al poporului român cu dovezi incontestabile de așezări și fortificații din secolul al VIII—XI dintre care se remarcă așezarea de la Felnac din secolul VIII—IX, fortificația de refugiu de la est de Arad (la Vladimirescu) de secol IX—XI așezările de la Cladova, Chișineu Criș din aceeași perioadă. Instituțiile de epocă, prezente în zonă, la începuturile mileniului al doilea pun în evidență legături directe cu Țara Românească. Planul triconc al mănăstirii Bodrog — pomenită documentar în anul 1177 cu actuala clădire ridicată în secolul al XIV-lea — exprimă aceleași legături cu Țara Românească realizate prin meșterii ce-au ridicat Vodița și Tismana.

De-a lungul evului mediu aceste legături au fost o prezență efectivă schimbîndu-se, de la o epocă la alta, doar intensitatea și amploarea lor. Ele variau și în funcție de asupritorii străini care s-au înstăpînit aici — regatul ungar, turcii și mai tîrziu habsburgii. Mihai Viteazul cînd a realizat primul stat al tuturor românilor a avut în vedere și Aradul unde a așezat căpitani de-ai săi la Șoimoș, Șiria și Ineu.

Mai tîrziu, în secolul al XVIII-lea, legăturile se intensifică, mai ales în condițiile formării națiunii române, și ele îmbracă forme tot mai variate. Aceste legături primesc noi dimensiuni și semnificații mai adînci — ele se încadrează în lupta politică peneru libertate națională. În felul acesta și locuitorii Aradului, conducătorii lor se încadrează în lupta pe care o ducea întreaga națiune pentru eliberare și pentru progres, luptă ce a caracterizat întreaga noastră istorie. Tocmai de aceea Programul Partidului Comunist Român apreciază pe drept cuvînt că „istoria luptelor poporului român demonstrează cu putere adevărul fundamental că jugul asupririi străine poate frîna sau întîrzia pentru un timp evoluția unui popor, dar nu poate împiedica realizarea aspirațiilor sale legitime — cuce-

rirea libertății și unității, asigurarea progresului social — dacă el este hotărât să lupte pînă la capăt cu fermitate și eroism.⁴¹

Desigur, că aceste legături au avut la bază elementul etnic. Românii nu numai că au fost cei mai vechi locuitori ai acestei zone ci au format întotdeauna marea majoritate a populației. Dintr-o conscripție din anul 1776 populația Aradului era repartizată pe localități după cum urmează: 166 de comune erau românești, 9 — maghiare, 2 — germane, 2 — mixte în timp ce numărul ortodocșilor (care erau numai români) se ridica la 83 806, al catolicilor (în general maghiari) la 19 534, iar al reformatilor la 3 810.² Marea parte a populației maghiare, cu excepția nobilimii, și cea germană au fost colonizate în părțile Aradului tîrziu în secolul al XVIII-lea³ și nici odată nu s-a putut impune numericeste.

În timpul revoluției din anul 1848, după cum rezultă dintr-un tabel anexat la un ordin al ministrului de interne Szemere populația comitatului Arad era formată din 180 208 români, 36 061 maghiari și 18 107 germani⁴. La sfîrșitul secolului al XIX statisticele oficiale arată că populația comitatului Arad a crescut în anul 1900 ajungînd la 383 744 locuitori din care 223 806 erau români, 110 823 — maghiari, 40 148 — germani, 5 600 — slovaci, 1 719 — sîrbi și de altă naționalitate erau 4 004⁵.

Datele demografice din care rezultă că populația județului Arad a fost tot timpul în mare majoritate românească nu sînt suficiente pentru a explica legăturile permanente pe care le-au avut locuitorii acestor locuri cu frații lor de peste Carpați.

În explicarea corectă și complectă a acestor legături între toți românii trebuie luat în considerare și un alt fenomen care a apărut și în părțile Aradului la sfîrșitul secolului al XVIII-lea și anume **conștiința națională**. În procesul de transformare al conștiinței de neam în conștiința națională cultura a avut un rol important. Pentru părțile arădene secolul al XVIII-lea reprezintă o epocă de afirmare a învățămîntului românesc în toate localitățile. Dacă în anul 1721 se crează o școală românească la Arad, în anul 1737 se pun bazele școlii românești din Lipova, în anul 1753 — la Pecica și Semlac, în 1770 — la Șeitin ș.a.⁶ Un moment important al acestui fenomen ce se încadrează în mișcarea iluministă îl reprezenta Preparandia din Arad înființată în anul 1812, una din cele mai vechi instituții de acest gen din țară. Profesorii Preparandiei și-au făcut un titlu de glorie prin contribuția pe care au adus-o nu numai la afirmarea învățămîntului românesc ci și la educarea viitorilor învățători în spiritul dragostei

¹ Programul Partidului Comunist Român de făurire a societății socialiste multilateral dezvoltate și înaintarea României spre comunism, Ed. politică, București, 1975, p. 30.

² Arhivele statului Arad, Fond prefectura jud. Arad, seria Conscriptiões, dosar 50.

³ Ciuhandu Gheorghe, *Românii din Cîmpia Aradului de acum două veacuri*, Diecezana, Arad, 1940, p. 22 și urm.

⁴ I. D. Suci, *Revoluția de la 1848 în Banat*, Editura Academiei R.S.R., 1968, p. 130.

⁵ *A magyar Korona orszanak 1900, Arad vármegye*, Budapesta, 1902, p. 9.

⁶ V. Popeangă, *Un secol de activitate școlară românească în părțile Aradului, 1721—1821*, Arad, 1974, p. 278.

de neam. Pentru Dimitrie Țichindeal, primul director al acestei instituții, țelul suprem al școlii era să asigure ca „binele comun a nației să crească”⁷.

În dezvoltarea conștiinței naționale, în statornicirea legăturilor între românii de pe cele două versante ale Carpaților, circulația cărții românești a avut un rol important. Episcopul Sinesie al Aradului cere să i se tipărească într-un singur an la Rîmnic 500 de cărți⁸.

Conștiința națională cuprinde masele populare și le îndeamnă la acțiune, la luptă. În părțile Aradului încă înainte de izbucnirea răscoalei condusă de Horea, Cloșca și Crișan țărani români la 20 iulie 1784 îl arestează la Săvirșin pe vicecomitele de Arad Forray creîndu-i să intervină la Împărat pentru a elibera pe țărani aruncați în închisoare pe motive că au refuzat să se înroleze în armată⁹.

Faptul că arestarea vicecomitetului s-a făcut de români în vederea eliberării conaționalilor întemnițați constituie dovadă că acțiunile maselelor aveau ca resort conștiința națională.

Între anii 1793 și 1801 românii din părțile Aradului caută să-și constituie o legiune militară proprie pe bază de subscripție „pentru gloria națiunii noastre”. În cele din urmă constituirea legiunii a fost interzisă de autoritățile habsburgice iar formarea acestei unități militare, de cel puțin 1 000 de oameni, rămîne în faza intențiilor și ca dovadă că românii din aceste părți erau conștienți de capacitățile și drepturile lor naționale¹⁰.

Un alt moment de afirmare a conștiinței naționale în părțile Aradului îl reprezintă congresul illiric de la Timișoara din anul 1790 la care delegația Aradului a cerut ca în școală să fie respectată limba maternă iar bărbăților „de nația noastră” să li se încredințeze funcții în administrația statului¹¹.

În elaborarea primului document important care exprimă conștiința națională a românilor din Transilvania — *Supplex libellus valachorum* — un rol important l-a avut Cherasim Adamovici care înainte de a ajunge episcop la Sibiu a fost arhimandrit la mănăstirea Bezdin din apropierea Aradului.

Prezența conștiinței naționale, în părțile Aradului, este pusă în evidență de lucrarea „Oglinda” elaborată, la Seleuș (județul Arad), în 1801 și tipărită la Buda în 1807 de un reprezentant al iluminismului — Nicolae Horga Popovici¹². În această lucrare el vorbește de „Dacia” — care de-a lungul istoriei a întruchipat ideea unității noastre ca popor și apoi ca națiune — de Moldova, de Țara Românească. Chiar dacă elementele de

⁷ D. Țichindeal, *Arătare despre starea acestor nuaou introduse scolasticește instituturi al nației românești, sirbești și grecești*, Buda, 1813, p. 189.

⁸ V. Popeangă, *Op. cit.*, p. 270.

⁹ N. Edroiu, *Răsunetul european al răscoalei lui Horea*, Ed. Dacia, Cluj, 1976, p. 64.

¹⁰ Arhiva Mănăstirii Hodoș-Bodrog — Fond mănăstiresc, dosar 17, fascicola 30—35.

¹¹ Slavco Gavrilovič, Nicola Petrovič, *Temisvarski Sobor 1790*, Novi Sad — Szemski Karlovići, 1972, p. 302.

¹² Eugen Glück, *Cu privire la viața și activitatea lui Nicolae Horga, Popovici*, în „Ziridava”, V, 1975, p. 155—167.

conștiință națională se pot mai greu distinge, printre elementele de gândire iluministe, totuși odată cu afirmații privind originea noastră — „românii adevărat de la Roma își trag numele său și loza“ spunea Nicolae Horga Popovici — autorul „Oglinzii“ presară în cartea sa fraze de un cald patriotism ce exprimă, fără îndoială, convingerea că aparține unei națiuni, că are obligații față de ea, că o dorește fericită din tot sufletul. „O de aș avea norocire — afirmă el — ca în viața mea să văd neamul românesc trudindu-se după rodirile cele cuvincioase în cercetarea înțelepților“¹³.

Pentru argumentarea afirmațiilor sale, pentru susținerea drepturilor pe care indirect le reclamă pentru națiunea română, Nicolae Horga Popovici apelează nu numai la originea poporului nostru ci și la date din istoria Aradului sau la istoria poporului român. Vorbește de vitejia lui Gelu, de curajul și spiritul de sacrificiu dovedit de fapta lui Bogdan fondatorul statului moldovean.

Profesorii de la Preparandia din Arad s-au remarcat prin lucrările lor ce-au pus în evidență ca notă comună ideea conștiinței naționale. Din acest punct de vedere sînt semnificative cugetările lui D. Țichindeal care în arsenalul său ideologic dominat de iluminism are și idei referitoare la națiunea română, la problemele ce o frământau la începuturile secolului al XIX-lea. În anul 1814, ultimul an de activitate la Arad, el scria: „să fim noi toți românii una; nu este aici grec sau latin, unit sau neunit; una trebuie să fie nația românească. Mîntea, mărita nație daco-românească în Moldova, în Ardeal și Țara Românească, mîntea! Cînd te vei lumina cu învățătură, cu luminatele fapte bune te vei uni, mai aleasă nație pe pămînt nu va fi înaintea ta“^{13a}. Ideea unității naționale este clar exprimată ca o dovadă că aici se plămădeau gânduri ce se vor realiza faptic către jumătatea secolului al XIX-lea.

Conștiința națională a românilor din părțile Aradului primește noi dimensiuni prin opera, activitatea și gândirea social-politică a lui Moise Nicoară (1784—1861). Om cult — cunoștea 13 limbi și a fost primul român ortodox din Imperiul austriac cu studii academice — el a lăsat în urma sa imaginea unui mare patriot, a unui gânditor, căruia nu-i erau străine, la începutul secolului al XIX-lea, ideile Revoluției franceze, care a înțeles ca nimeni altul imperatiivele epocii sale și năzuințele neamului din mijlocul căruia s-a ridicat și pe care l-a servit cu credință pînă la sacrificiu¹⁴. Este adevărat că începutul activității sale se leagă de lupta pentru un episcop român la Arad. Acest fapt trebuie înțeles și apreciat în funcție de epoca respectivă cînd românii n-aveau posibilitate să fie ascultați și înțeleși decît prin ierarhii bisericii lor, și tocmai de aceea Moise Nicoară a luptat pentru ca în funcția supremă bisericească la Arad să fie ales un român.

¹³ *Oglinda*, p. (XI).

^{13a} Apud, A. D. Xenopol, *Istoria românilor din Dacia Traiană*, ed. III, vol. X, București, Cartea Românească, p. 271.

¹⁴ Dr. Cornelia C. Bodea, *Moise Nicoară (1784—1861)*, Diecezana Arad, (1943), 451 p.

Activitatea sa din anii 1815/19 a fost susținută de masele largi populare care în acțiunile lor au dat dovada că problemele conștiinței naționale nu le sînt străine. În anul 1816 în părțile orașului Chișineu Criș se redactează un „*Libellus supplex Nationis Valachicae*“, care pornind de la acțiunea lui Moise Nicoară din anul precedent cere Împăratului ca în funcția de „director suprem al școlilor noastre românești să fie numiți români prin naștere și vrednici de încredere“¹⁵. De asemenea, petiționarii cer ca lui Moise Nicoară, pentru calitățile sale intelectuale și morale „să i se încredințeze funcția de guvernator suprem al școlilor românești, în locul lui Nestorovici, pentru propășirea rîvnită a culturii, în același timp cunosător al limbii noastre, clar văzător al piedicilor culturii“¹⁶. Acest „*Supplex*“ redactat în părțile Aradului, la Chișineu Criș, în numele „națiunii române“ reprezintă o dovadă a stadiului de dezvoltare a conștiinței naționale în aceste părți și că ea nu caracteriza numai gîndirea și credința unor personalități sau pături sociale ci ea a devenit fenomen de masă care îmbrăca tot mai multe aspecte politice.

În toate acțiunile întreprinse la Viena, Moise Nicoară s-a considerat mandatarul poporului, al întregii națiuni. În „*Recursul*“ din 15 august 1819, înaintat de el Împăratului Francisc I, el arăta că în întreprinderile sale n-a reprezentat o clasă socială sau alta, o pătură sau categorie socială ci întregul popor — „dară prin comunități — arăta el — nu se înțelege clerul, nici nobilii, sau nemeșii, ci poporul adică sărăcimea. Deci și prin aste ai cunoscut în Interimat că am fost Deputatul și aceluia popor, adică a sărăcimii“¹⁷.

Am insistat asupra acestor laturi ale activității lui Moise Nicoară pentru a pune în evidență elementul nou pe care îl aduce Moise Nicoară în lupta pentru libertate națională și anume împletirea **conștiinței patriotice**, naționale cu o **conduită patriotică** națională care în partea a doua a vieții sale (după anul 1825) îl va angaja în legături directe cu Țara Românească, în lupta pentru realizarea statului național român.

Lupta purtată de Moise Nicoară de pe poziții naționale nu va rămîne fără urmări. Ea va antrena masele populare conștiente, în măsură tot mai mare, de drepturile ce li se cuvin.

În anul 1829, cu ocazia instalării primului episcop ortodox român în Arad, cuvîntările prilejuite de acest eveniment important în viața națională a românilor de aici constituie un nou prilej de afirmare a conștiinței naționale. În cuvîntarea parohului ortodox din Covăsînt, tipărită cu litere latine la Arad, se revine mereu asupra expresiei de „nație românească“ căreia „i se va îmbunătăți soarta sa, și întru știința și lumina-rea minții încet, încet vor urma altor nații a Monarhiei“¹⁸.

Afirmarea conștiinței naționale va culmina, și în părțile Aradului, cu prilejul revoluției de la 1848 cînd masele populare și conducătorii lor — Vincențiu Babeș, Ion Arcoși, dr. Athanasie Șandor, Ghenadie Popescu

¹⁵ Memoriu reproduc de Dr. Cornelia C. Bodea, *Op. cit.*, p. 220.

¹⁶ *Ibidem*, p. 222.

¹⁷ *Ibidem*, p. 302.

¹⁸ Andea Machi, *Cuvinte făcute la înaltul preasfințitul domnul domn Nestor Joanovici* . . . , Arad, 1829, p. 8.

ș.a. — vor însoți revendicările lor de ordin social cu cele naționale, când și aici, la fel ca pe tot cuprinsul țării, ideile de unitate națională vor fi afirmate cu hotărâre.

Pe fondul istoric al apariției și dezvoltării conștiinței naționale legăturile Aradului cu Moldova, Țara Românească și apoi cu România se pot înțelege și aprecia cum se cuvine. Ele vor duce la sfârșitul secolului al XIX-lea și mai ales la începutul secolului XX la pregătirea actului Unirii în care Aradul a avut un rol important.

Un aspect esențial al acestor legături, la jumătatea secolului al XVIII, l-a constituit și în părțile Aradului **emigrarea**, care nu exprimă numai legăturile de etnie ci, în același timp, a „contribuit, la rîndul ei, — după cum arăta Ștefan Pascu referindu-se la același fenomen din Transilvania — la potențarea conștiinței unității etnice și politice”¹⁹.

Documentele de arhivă pun în evidență cu generozitate fenomenul emigrării. Într-un ordin al Consiliului locotenențial maghiar din 18 iulie 1776, adresat comitatului Arad, se arată că un număr mare de locuitori din Ungaria, printre care și din localitățile Nădlac și Ostrov, din comitatul Arad, au solicitat să plece în Transilvania²⁰. După ce nu au obținut pașapoartele au plecat dar nu s-au oprit în Transilvania ci au trecut în Țara Românească. După un timp, precizează același document, s-au retras în comitat pentru a convinge și pe alți „valahi” să emigreze în Țara Românească unde se putea trăi mai bine. Pentru aceste fapte ei au fost arestați și închiși la Cenad.

În alte ordine, ale aceluiași organ de stat, se arată că locuitorii români și alți locuitori de alte naționalități, emigrează în Moldova²¹. Între aceștia au fost și foarte multe familii din comitatul Arad. Deoarece aceste emigrări, se precizează în documentele respective, afectează în mod deosebit economia Imperiului și dispune urmărirea celor care fac propagandă, în acest sens, arestarea și luarea unor măsuri energice de stăvilire a emigrărilor. Documentele precizează că din Moldova au venit emisari care făceau propagandă în acest sens. Faptul acesta duce la concluzia că aceste emigrări nu erau simple fenomene de bejenie, că ele erau bine organizate și că aveau un puternic substrat politic. Documentul respectiv prezintă și tabele cu cei plecați, între care figurează Caba Flore cu soția, copiii și caii din Nădlac, Toma Crăciun și Ioan Căpitan cu familia din Pădureni.

În fața acestui val de emigrări — care continuă pe cele de la începutul secolului al XVIII dar nu mai au conținut religios ci social-politic, avînd în vedere că la ele sînt antrenati mai ales români — autoritățile sînt nevoite să ia măsuri. Adunările generale ale comitatului pe anul 1766 sînt dominate de dezbateri și măsuri referitoare la emigrării^{21a}.

¹⁹ St. Pascu, *Marea Adunare de la Alba Iulia*, Cluj, 1968, p. 51.

²⁰ Arhivele Statului Arad, Fondul prefecturii județului Arad, Acta congregatiomun, fascicola 4, nr. 155/1776.

²¹ Arhivele Statului Arad, Fondul prefecturii județului Arad, Acta congregatiomun, fascicola 3, nr. 126/1776; fascicola 8, 100/1776, fascicola 9, nr. 121/1776; fascicola 5, nr. 1777, 1779/1776.

^{21a} A.S.A., Fondul prefecturii județului Arad, Registrele de procese verbale ale adunării generale a comitatului pe anul 1776, p. 213, 229, 238, 259.

Cu toate măsurile represive luate de administrație plecarea românilor spre Moldova și Țara Românească continuă. În anul 1783 se semnalează emigrări din satele Petriș, Toc, Troaș, Lupești, Buceova, Bîrzava ș.a. La Seliște și Ilteu este descoperit un preot care îi îndeamnă pe țărani români să plece în Țara Românească, prin Banat, pentru a nu putea fi prinși de autorități și întorși înapoi^{21b}.

Fenomenul acesta nu este izolat. Aradul se încadrează într-un fenomen mai larg cunoscut și analizat mai ales pentru zonele din N. și E. Transilvaniei^{21c}. Și prin aceste fenomene, petrecute în părțile Aradului la jumătea secolului al XVIII-lea regiunea aceasta se încadrează organic și firesc în istoria Transilvaniei a cărei parte integrantă a fost dintotdeauna.

Emigrările n-au avut numai un sens dinspre Arad spre Țara Românească — ci ele au îndreptat și pașii românilor din Moldova și Țara Românească spre Arad. În a doua jumătate a secolului al XVIII la mănăstirea Hodoș-Bodrog, în urma războaielor ruso-turce, se refugiază mai mulți călugări din Moldova²².

În părțile Aradului va poposi pentru câțiva ani și Naum Rîmniceanu. În anul 1788, din cauza luptelor dintre Imperiul otoman, Imperiul țarist și Imperiul habsburgic, la vârsta de 24 de ani, el pleacă din Muscel, din localitatea Corbi în Transilvania și după ce vizitează Sibiu și comuna de baștină a strămoșilor săi — comuna Jivna, satul Militari — care au plecat de aici în Țara Românească din cauza persecuțiilor religioase — se stabilește la mănăstirea Hodoș-Bodrog, iar în anii următori ajunge la Lipova. Pe manuscrisul său „Meșteșugul Psaltichei“ se află următoarea însemnare²³: „Naum ieromonachul, la Hodoș în Ungaria, lângă Mureș. Apoi în mănăstirea Hodoș 1788 noiembrie 10 și în Lipova 1791, februarie 29“. În curînd va pleca în Țara Românească unde va da lecții în case particulare — la Mărgineni, mănăstirea Sinaia și Buzău — va elabora lucrări de istorie scrise de pe poziții înaintate, patriotice. În aceste orientări realitățile din Transilvania, pe care le-a cunoscut direct, și-au adus și ele aportul lor.

Cel care va stabili cele mai strînse legături între Arad și Țara Românească imediat după anul 1800 va fi Moise Nicoară. Această latură a activității sale, mai puțin studiată și cunoscută, nu este însă mai puțin importantă.

După primele mari decepții avute la Viena, atît în demersurile sale pentru a obține satisfacerea unor revendicări ale românilor din Monarhie cît și în încercările sale de a face o oarieră militară și diplomatică, Moise Nicoară se îndreaptă în anul 1810 spre Țara Românească. Ajuns la Bucu-

^{21b} A.S.A. *Idem*, pe anul 1783, p. 9.

^{21c} St. Meteș, *Emigrări românești din Transilvania în secolele XIII—XX*, Ed. Științifică și enciclopedică, București, 1977, p. 132—148.

²² Lucian Emandi, Eugen Glück, *Contribuții cu privire la fondul arhivistic al mănăstirii Hodoș-Bodrog*, lucrare în mss. p. 11.

²³ C. Erbiceanu, *Viața și activitatea culturală a protosinghelului Naum Rîmniceanu*, București, 1900, p. 40.

²⁴ Cornelia Bodea, *Op. cit.*, p. 31.

rești el îi trimite lui Petru Maior o scrisoare în care descrie o parte din drumul străbătut spre Țara Românească. Chiar de la început el precizează că scrisoarea sa „e scrisă într-o țară, la care cu atîta mai ales ni se cuvine a privi, cu cît de asta doară se ține onoarea noastră mai vîrtos, fiindcă din toate părțile, care locuie nația noastră, numai asta a ținut numele acesta urechilor noastre așa dulce, ochilor așa înălțat așa strălucit, altor gintr vrednic (să zic pizmă? ba nu) invidie, adică română”²⁵. Din aceste rînduri rezultă că trecerea lui în Țara Românească avea un suport clar — a mers la frații lui unde putea găsi alinarea suferințelor pe care el și toți românii le suportau din ce în ce mai greu în Transilvania. La București a stat din decembrie 1810 pînă în august 1814. Încearcă, din nou, să facă o carieră militară solicitînd să intre în armata rusă și apoi diplomatică fără a reuși²⁶.

În anul 1813 Moise Nicoară este numit profesor de limba latină și germană la școala lui Caragea, dar este nevoit ca pînă în primăvara anului 1814 să se refugieze, din cauza ciumei, la mănăstirea Mărgineni. Aici vine în contact cu lucrări istorice, cu opera cronicarilor din care culege informații pe care le va folosi în activitatea lui ulterioară în redactarea de memorii.

La Viena el cunoscuse pe Iancu Văcărescu. La acesta va fi condus de Nicolae și Luxitor Văcărescu în orașul Tirgoviște, unde va petrece clipe plăcute și lipsite de griji.

În aprilie 1814 vodă Caragea renunță la serviciile lui Moise Nicoară pe motiv că disciplinele ce le predă el sînt inutile. O nouă deziluzie venea să se adauge în lanțul suferințelor acestui om ce n-a cunoscut liniștea pînă la sfîrșitul vieții. Cu toate acestea, meritul lui Moise Nicoară, în aceste activități, nu poate fi neglijat — el a precedat cu cîțiva ani acțiunea importantă, cu adînci implicații culturale și politice, pe care o va face Gheorghe Lazăr.

În fața acestei situații el revine la frații din Transilvania. La Beiuș, unde era cu Ioan Mihuț, redactează în ciornă un apel plin de căldură în care deplînge soarta românilor. Aceștia, „risipiți și împrăstiați pe toată întinderea — remarcă el — fac o mulțime considerabilă, atît prin numărul lor, cît și prin lățimea locului de ei locuit, și dau ochiului călător — pornit spre cunoștință și înțeleaptă îndegăciune, — prilej de a se mira de statul unei ginte așa numeroase și părăsite, care într-adevăr vrednici de toată luarea aminte, nu numai prin mulțimea ei, ci și pentru înălțata viță de unde-și trage nașterea, pentru faptele strămoșilor săi, și mai vîrtos — între altele multe — pentru însușirile ei înnăscute, care precum puțintei sunt altora cunoscute, fiind înnăscute și acoperite cu negura groasă a întinericului, apesate și ascunse prin tirania bisericească și politică și cu tot modrul mai pînă la extingere și nevedere adusă prin alții, ca ei — și înlocuitori nepreteni”²⁸.

²⁵ *Ibidem*, p. 145.

²⁶ *Ibidem*, p. 35.

²⁷ Vezi Cornelia Bodea, *Op. cit.*, p. 39—123.

²⁸ Publicate de Cornelia Bodea, *Op. cit.*, p. 167.

Timp de 10 ani viața lui Moise Nicoară se va împleti cu aspirațiile românilor arădeni care l-au ales ca reprezentant al lor în lupta pentru drepturi naționale. Merge la Viena și începe lupta care se va sfârși în închisoare în anii 1819 și 1824. Acest fapt îl determină oa în anul 1825 să revină în Țara Românească unde nu va avea funcții oficiale dar va lupta, la Constantinopol sau Odesa, intervenind pe lângă diplomații străini să înțeleagă și să sprijine cauza dreaptă a poporului român — libertatea și unitatea națională.

Într-un memoriu adresat Porții în anul 1847 el intervine mai ales pentru apărarea românilor urgisiți din Transilvania unde „se știe — arată el — din acte publice dietale și statistice că românii singuri sînt aici mult mai numeroși decît toate celelalte națiuni la un loc” și cu toate acestea „marile poveri ale Transilvaniei — precizează în continuare — sînt purtate de poporul român, deși el este exclus de la toate avantajele asigurate de lege celorlalți locuitori”²⁹.

Este implicat, în anul 1848, în evenimentele revoluționare pe care le susține pe cale diplomatică la Constantinopol. Acest fapt explică sprijinul și sfatul pe care îl solicită Ion Ghica. „Prietenul meu — îi scria acesta în iulie 1848 — eu doresc să te văd, dăm o oră la care eu te voi găsi la tine acasă, să lucrăm, domnule și frate, atît cît vom putea, pentru ca soarta românilor să fie mai tolerabilă, mai umană și cu orice preț ei să fie puși la adăpost de primejdia care-i amenința”³⁰.

În anul 1849 Moise Nicoară se întâlnește la Constantinopol cu Ion Ghica și discută „despre hotarele Daciei, despre toți românii Daciei”. Cu această ocazie Moise Nicoară reia ideea unirii, care a stat la baza memoriului pe care l-a prezentat încă în 1805 lui Talleyrand la Pressburg pe cînd era student³¹. Din toate acestea rezultă că Moise Nicoară nu s-a remarcat numai prin legăturile pe care le-a stabilit între Arad și Țara Românească ci și prin faptul că, începînd cu memoriul din 1805 și continuînd cu activitatea de după 1825, el s-a impus ca militant activ în lupta pentru realizarea statului național român modern.

După o viață zbuciumată — care numai parțial este cunoscută — Moise Nicoară moare la București în anul 1861. El a fost un precursor al revoluționarilor din 1848, ridicîndu-se deasupra generațiilor sale prin gîndirea sa social-politică, prin faptele sale în prea mică măsură cunoscute. Atunci cînd se va cunoaște întreaga sa activitate, mai ales cea desfășurată după anul 1825 în Țara Românească, vom avea nu numai imaginea celui mai mare luptător pentru drepturile naționale ale poporului nostru de la începutul secolului al XIX-lea, care de pe poziții revoluționare în spiritul Revoluției franceze a cerut drepturi pentru români, ca și personalitatea care a contribuit, printr-o muncă modestă și anonimă, la pregătirea diplomatică a Unirii principatelor.

Spre sfîrșitul primei jumătăți a secolului al XIX-lea, în preajma izbucnirii revoluției de la 1848 legăturile Aradului cu țările române au mai

²⁹ *Ibidem*, p. 394.

³⁰ *Idem*, „Revue historique”, XIV, 1937, nr. 4—6, p. 154—155.

³¹ Cornelia Bodea, *Independența și unitatea națională înainte de 1848*, în vol. „Independența României” — redactor responsabil acad. Șt. Pascu, Buc., 1977.

mult un caracter cultural. Ele sînt realizate mai ales prin profesori de la Preparandia. Dintre aceştia s-a impus în primul rînd Al. Gavra (1897—1884), care începînd cu anul 1821, cînd este numit profesor la această şcoală, timp de 55 de ani, va sluji poporul cu credinţă şi devotament, atît prin activitatea la catedră cît şi prin acţiunile iniţiate în afara şcolii. El se remarcă prin preocupările privind editarea la Arad a unor cărţi româneşti din toate ţinuturile locuite de poporul nostru şi destinate tuturor românilor. Prin această acţiune, ce datează de prin anii 1830—1832, el se alătură celei iniţiate de I. Heliade-Rădulescu, care în 1828, în prefaţa „Gramaticii“ sale, cerea editarea de cărţi ştiinţifice şi literare precum şi înfiinţarea unei Academii³². De asemenea, iniţiativa profesorului arădean se conjugă cu strădaniile lui D. Bojincă, care de prin anii 1829/30 se străduia să editeze „Biblioteca românească“.

Alexandru Gavra întocmeşte planul unui „Institut bibliograficesc“ în anul 1832, ca o societate pe acţiuni care avea ca scop tipărirea de cărţi româneşti folositoare „naţiei româneşti“. În această societate — numită „Ortăcia“ — urmau să fie primiţi numai românii care contribuiau pentru fiecare volum, ce urma să fie tipărit, cu 30 de florini³³. Întrucît întreprinderea sa reclama fonduri băneşti, Al. Gavra apelează la 3 mai 1836 la ajutorul lui Alexandru Ghica, domnitorul Munteniei, căruia îi solicită un împrumut de 1 000 de galbeni, datorie ce urmează a fi restituită sub formă de cărţi tipărite „Fiindcă eu pentru depărtarea locurilor — scria profesorul arădean lui Alexandru Ghica — nu pot avea întinsă comunicare cu Ţara Românească şi pentru aceea nici mă pot înţelege cu ţereanii de acolo aşi pofti ca cu **ţara să fac deschilinit** tractat, şi aşa m-aşi ruga ca să binevoiască reprezentanţii ţării acea, a lua acel lucru sub acoperămîntul său, ca apoi toată ţara să se poată folosi de binele care eu aici îl făgăduiesc ţării³⁴. Dacă această frumoasă acţiune a lui Al. Gavra ar fi reuşit — la care s-ar fi adăugat şi societatea literară pe care o va intitula în anul 1833 „Cabinetul muzelor române“, care urma să editeze ziarul „Ateneul naţional“ — Aradul devenea mai devreme nu numai un centru cultural al Transilvaniei, ci şi un centru politic al românilor de pe tot cuprinsul ţării noastre, întrucît prin cultură se realiza la vremea aceea apărarea drepturilor naţiunii.

Între primii prenumeraţi, membrii fondatori ai acestui Institut bibliografic, în număr de 62 persoane, majoritatea din vestul Transilvaniei, se găseau 10 persoane din Ardeal, precum şi personalităţi din Ţara Românească, Moldova şi chiar Basarabia³⁵. Cărţile ce urmau să fie tipărite erau reprezentative pentru toate provinciile româneşti şi pentru cultura naţională. Alături de manuscrisele din Transilvania — „Cronica românilor şi a mai multor neamuri“ de G. Şincai — 3 vol., „Istoria şi lucrurile şi întîmplările românilor“ de Samuil Clain — 4 vol. — figurau

³² Nicolae Iorga, *Istoria literaturii româneşti din veacul al XIX-lea*, vol. I, Bucureşti, 1907, p. 77—78.

³³ Cornelia Bodea, *Acum o sută de ani*, în „Hotarul“, Arad, an. V, nr. 6—8, 1938, p. 255—267.

³⁴ Cornelia Bodea, *idem*, în „Hotarul“, Arad, an V, nr. 5, 1938, p. 203.

³⁵ *Idem*, în „Hotarul“, Arad, an V, nr. 6—8, 1938, p. 260.

și cărți din Moldova — „Istoria și cronica Moldovii“ culeasă și scrisă de Miron Logofătul în anul 1708 — și din Țara Românească³⁶. Alexandru Gavra caută să popularizeze, în părțile Aradului, și literatura română de dincolo de Carpați. În „Adăugări la teatru românesc“ el a publicat poezia „Ruinile Tîrgoviștei“ de Vasile Cîrlova.

În acțiunile sale Alexandru Gavra cere din anul 1837 și sprijinul lui Moise Nicoară căruia îi scrie: „tare aş voi să mă înţeleg şi cu Prinţipaturile româneşti, ca cu atîta mai ţapene rădăcini să prindă lucrul nostru şi mai tare să se îndemne românii spre ocrotire, văzînd că şi Craii, Prinţipii şi persoanele cele mai de frunte se interesează“³⁷. Moise Nicoară îi răspunde la 16 aprilie 1837 îndemnîndu-l să persevereze în acţiunea sa şi să dea prioritate lucrărilor de istorie ale lui Clain şi Şincai³⁸.

Activitatea lui Al. Gavra nu are numai meritul că a fost concepută prin sprijin venit din Țara Românească ca și prin faptul că se încadrează în acțiuni similare pornite din Țara Românească de Ion Heliade Rădulescu și mai tîrziu de Bălcescu și din Moldova de Mihail Kogălniceanu. Aceste acțiuni simultane vin să demonstreze, o dată în plus, că unitatea națională a tuturor românilor s-a întărit și prin legăturile statornicite pe plan cultural.

În timp ce la Arad Al. Gavra căuta prin editarea cărților românești să stabilească legătura directă cu Țara Românească, absolvenți ai Preparandiei și Institutului teologic din Arad și profesori au trecut în Moldova sau Țara Românească punîndu-se în slujba învățămîntului românesc de aici, ca mai apoi să participe la evenimentele politice ale epocii. Astfel Nicolae Bălășescu, absolvent al Institutului teologic din Arad, trece în anul 1837 în Țara Românească, unde ajunge profesor la Seminarul din București în timp ce Silvan Moldovan, fost învățător în Arad, între anii 1842—1851, va fi încadrat ca învățător în capitala Țării Românești³⁹.

Revoluția de la 1848 va contribui și la intensificarea legăturilor Aradului cu țările române. Astfel, Ghenadie Popescu (1808—1876), profesor la Institutul teologic din Arad, participant la revoluția din 1848 — mai ales prin contribuția sa la congresul de la Chișinău Criș din 1849 și apoi în calitate de conducător al delegației arădene care s-a alăturat acțiunilor lui Avram Iancu în 1849 și 1850 la Viena — este chemat în anul 1854 de principele Gr. Ghica în Moldova, unde va activa ca profesor la Seminarul teologic de la mănăstirea Neamț⁴⁰. Activitatea sa nu se va reduce la munca pe care o reclamă catedra, ci va căuta să-și aducă contribuția, la rezolvarea marilor probleme ale epocii, cum a făcut-o și la Arad în timpul revoluției din 1848. Astfel, în anul 1856 cînd Comitetul unirii din Iași redactează un act prin care se cerea realizarea unirii, printre semnă-

³⁶ *Ibidem*.

³⁷ *Idem*, în „Hotarul“, Arad, an IV, nr. 9—11, 1937, p. 296.

³⁸ *Idem*, în „Hotarul“, Arad, an V, nr. 6—8, 1938, p. 266.

³⁹ V. Popeangă, E. Găvănescu, V. Tîrcovnicu, *Preparandia din Arad*, Ed. didactică și pedagogică, București, 1964, p. 66—67.

⁴⁰ Botiș Teodor, *Istoria școlii normale (Preparandiei) și a Institutului teologic ortodox-român din Arad*, Ed. Consistoriului, Arad, 1922, p. 662/3.

turile de adeziune figurează și cea a lui G. Popescu care a ajuns rectorul seminarului de pe lângă mănăstirea Neamț⁴¹.

Un alt mijlocitor al legăturilor Aradului cu Moldova și Țara Românească a fost Athanasie Șandor (1808—1892), colegul lui Al. Gavra de la Preparandia din Arad. El a avut o bogată activitate didactică și științifică⁴², la care se adaugă cea de răspinditor al cărții și presei românești pentru „lățirea literaturii noastre“ cum îi plăcea lui să justifice această acțiune. Între revistele pe care el le-a difuzat la Arad pe lângă cele din Transilvania — mai ales „Gazeta Transilvaniei“ — se numără și cele din Moldova și Țara Românească — „Magazin istoric pentru Dacia“, „Învățătorul satului“, „Albina românească“, „Icoana lumii“, „Mercuria din Iași“ și „Bucovina“⁴³.

Între cărțile răspindite în părțile Aradului At. Șandor a difuzat „Gramatica“ lui Heliade Rădulescu și apoi cea a lui Bălășescu. A trimis, de asemenea, în Moldova publicații arădene. Lui Aron Pumnul îi trimite almanahul „Muguri“ editat în anul 1859 de elevii arădeni. A fost într-o strinsă corespondență cu Al. Hurmuzaki și Aron Pumnul cărora le-a furnizat informații privind cultura arădeană sau producția literară de aici.

Cea mai bogată corespondență a lui At. Șandor a fost cu George Bariț. În timpul revoluției din 1848 desfășurarea evenimentelor din Moldova și Țara Românească nu-i era străină profesorului arădean. Într-o scrisoare adresată lui George Bariț el întreba: „Fi-va ceva cu Moldo-România, ține-se-vor de cum începură“⁴⁴. Prestigiul de care se bucura At. Șandor în Moldova rezulta dintr-o scrisoare trimisă de Aron Pumnul la 22 aprilie 1862, în care îi cere date despre literatura vremii din părțile Aradului, pentru ca biografia și opera acestora să fie incluse în cursurile sale de la Cernăuți „Însă ca învățăceii mei — îi scria Aron Pumnul lui At. Șandor — să poată învăța literatura cu folos ca să-și poată preface în proprietate nepieritoare a minții și a inimei sale atît ideile, cît și sentimentele și năzuințele scriitorilor ca să le aibă de stele conducătoare, și de călăuză credincioasă în tot decursul vieții sale: se cere neapărat ca ei să cunoască atît biografia și împrejurările cît și produsele lor literare cu deplinătate după spiritul aceloră“⁴⁵. Îi solicită, în continuare, date despre Paul Iorgovici, Dimitrie Ținchedeal, Constantin Diaconovici Loga, Velea Tincul, Al. Gavra, Atanasie M. Marienescu, V. Maniu și Mircea Stănescu, precum și o privire asupra literaturii din părțile Aradului. Din această scrisoare rezultă nu numai legăturile pe care profesorul arădean le avea cu Aron Pumnul ci și faptul — și acest lucru ni se pare extrem de important — că literații arădeni erau cunoscuți și apreciați pe tot cuprinsul țării, iar Aradul încă de pe atunci s-a impus în cultura noastră nu numai

⁴¹ P. Scarlat, „Preoți ortodocși din Moldova luptători pentru Unirea Țărilor românești“, în „Mitropolia Moldovei și Sucevei“, an XXXV, nr. 1—2, 1959, p. 38.

⁴² Nicolae Roșuț, *Atanasie Șandor (1808—1892)*, în „Ziridava“, V, 1974, p. 169—197.

⁴³ Biblioteca Acad. R.S.R., mss. rom. 1016.

⁴⁴ *Idem* mss. rom. 1002, p. 70.

⁴⁵ *Idem*, mss. rom. 1015, p. 135.

ca un receptor sau difuzor de valori culturale, ci și ca un rezervor de creații literare.

După revoluția din 1848, care a reprezentat un moment important al luptei pentru unitate națională, legăturile Aradului cu țările române se intensifică iar aceste raporturi au un caracter tot mai pronunțat politic.

Încă la sfârșitul anului 1849 dintr-un ordin al Împuternicitului cezaro-crăiesc al districtului Oradea, din 30 decembrie, rezultă că s-au eliberat multe pașapoarte pentru Moldova și Țara Românească unor cetățeni săraci, citați ca recalitrânți politici față de legile țării, pe motiv că își căutau de lucru. În continuare ordinul precizează că pe viitor eliberarea pașapoartelor pentru Moldova și Țara Românească să se facă cu precauțiune și numai pentru cetățenii cu o comportare ireproșabilă⁴⁶.

De asemenea, documentele arată că imediat după revoluția din 1848 arădenii aveau strânse legături cu Avram Iancu și cu revoluționarii din Țara Românească, mijlocite prin avocatul Ioan Popovici care primea, alături de alți ardeleni, materiale editate în Țara Românească⁴⁷.

Fără îndoială că cel mai important eveniment din cadrul relațiilor Aradului cu Țara Românească, imediat după revoluția din 1848, este întâlnirea de la Cuvin (jud. Arad) din 30 mai 1850. La această întâlnire a participat, alături de frunțașii arădeni Ioan Popovici, Grigorie Popovici, Athanasie Șandor, și generalul Magheru venit din Țara Românească⁴⁸. Conținutul convorbirilor nu se cunoaște dar se poate presupune, având în vedere participanții, că nu le-a fost străină ideea continuării revoluției cu forțe unite. Toate acestea se pot dovedi și pe baza unui raport din anul 1852 al Comisarului guvernamental care, respingând propunerea lui Ioan Popovici, de a crea o asociație culturală la Arad, arăta că „cine urmărește cu băgare de seamă mișcările românilor de aici, vede că cei de aici sînt în contact cu Avram Iancu și cu cei din Țara Românească și Moldova pentru crearea, din nou, a unei țări Daco-române”⁴⁹. Același lucru i se reproșează și lui Vincențiu Babeș care era în contact cu partidul lui Gheorghe Magheru. În anul 1860, de data aceasta după unirea Moldovei cu Țara Românească, și ca un ecou al acestui important act istoric în părțile Aradului, poliția habsburgică constată că în orașul de pe Mureș ca și la Lugoj circulă proiecte de întemeiere a unei „Daco-Români” după ce cu un an mai înainte s-au interzis ziarele „Românul” și „Opiniunea”⁵⁰.

Luptele purtate și de românii arădeni și legăturile cu Țara Românească și cu Moldova au determinat autoritățile habsburgice în condițiile trecerii la regimul liberal (1861—1867) să acorde românilor de aici o se-

⁴⁶ A.S.A., Fond prefectura județului Arad, Actele împuternicitului cezaro-crăiesc, nr. 17/1850, p. 1—2.

⁴⁷ Andrei Caciora, E. Glück, *Noi date privitoare la lupta românilor din Cimpia Aradului pentru drepturi și libertate națională (1849—1867)*, în „Revista arhivelor”, 1968, nr. 2, p. 86.

⁴⁸ *Ibidem*.

⁴⁹ *Ibidem*.

⁵⁰ E. Glück, *Contribuția maselor populare arădene la lupta pentru libertate și unitate națională între 1849—1867*, în „Catedra”, Arad, 1977, p. 181.

rie de drepturi dintre care menționăm admiterea limbii române în administrație și ocuparea unor funcții importante în conducerea comitatului.

Legăturile politice din această perioadă sînt însoțite în continuare de cele culturale. În anul 1859 At. Marian Marienescu (1830—1914), originar din Lipova, a publicat volumul „Poesia populară” care se deschide cu un apel adresat tuturor românilor. În el arată că folclorul cules reprezintă „un tezaur mare, și mă simt fericit — scria el — că eu le pot dărui literaturii române nu numai **acelei de aici, ci celei de peste Carpați**”⁵¹ (s.n.). El va continua activitatea literară și științifică care îi vor aduce titlul de membru al Academiei române în anul 1881⁵² (dintre arădeni membri ai Academiei române — la secția istorie — menționăm pe Ioan Slavici, Iosif Goldiș, Vasile Mangra, Vasile Goldiș și la secția științe — dr. Marius Sturza ș.a.).

În legăturile culturale un rol important l-a avut „Asociația națională arădeană pentru cultura poporului român” creată în anul 1862 cu scopul de a sprijini dezvoltarea culturii românești în părțile Aradului. Încă de la început Asociația arădeană ia o inițiativă de importanță națională — unificarea ortografiei române. În acest sens printr-o adresă oficială solicită sprijinul societății similare din Bucovina. Răspunsul, semnat de George Hurmuzaki, nu întîrzie. În anul 1866 se primește acceptarea Societății din Bucovina și sprijin material de 400 fl.⁵³ Sarcina aceasta era însă prea mare pentru o asociație regională. Unificarea ortografiei se va face de către Academia română, iar Asociația arădeană, credincioasă vechii sale inițiative, în 1885 va tipări noile sale Statute pe baza ortografiei stabilite de forul suprem Academic din București⁵⁴.

În biblioteca Asociației arădene au intrat foarte multe cărți primite din România, de la profesorul Florescu din București care-i donează, între altele, „Revoluția lui Tudor Vladimirescu”, „Principatele unite înaintea Europei”, precum și tablourile „Tudor Vladimirescu”, „Intrarea lui Mihai Bravu în Alba Iulia”, „Ștefan cel Mare la Valea Albă” ș.a. Văduva lui Vasile Alecsandri donează și ea Asociației arădene mai multe volume⁵⁵.

Un moment important al legăturilor Aradului cu România îl constituie turneul Teatrului Național din București la Arad — în anul 1868 (trupa Pascaly), în 1870 (trupa Matei Millo) și 1871 (trupa Pascaly).

Dintre acestea cel mai important este turneul din anul 1868 din luna august cînd Aradul nu cunoaște numai pe cei mai mari actori din România ci și pe cel mai mare poet al românilor, pe Mihail Eminescu, care a însoțit trupa de teatru, în calitate de sufleur. În afișul reclamă intitulat „Teatrul român” Pascaly arăta că a fost invitat să vină la Arad.

⁵¹ At. Marian Marienescu, *Poesia populară — Colinde*, Pesta, I. Hertz, 185, p. III.

⁵² Traian Topliceanu, *Dr. Atanasie Marian Marienescu (1830—1914)*, în „Analele Banatului”, iulie-septembrie 1930, p. 1—14.

⁵³ Nicolae Roșuș, *Societăți culturale arădene pînă la Unire*, în „Ziridava”, V, 1975, p. 216.

⁵⁴ *Ibidem*.

⁵⁵ *Ibidem*, p. 217.

El își manifestă speranța să fie primit de public. „Fiind convins despre gustul de artă și despre însuflețirea onoratului public arădean către toate artele, sperez — scria pe afiș — de sigur că întreprinderea mea va fi primită cu părținire, care mă voi strădui cu tot adinsul a o promerita“⁵⁶.

Prima reprezentație din ziua de 1 august — cu „Poetul romantic“ de Matei Millo și „Doi profesori pricopsiți nepricopsiți“ de Scribe — a stîrnit în rîndul românilor — căroro Pascaly le-a reciti înainte de spectacol poezia „Adu-ți aminte române“ de At M. Marienescu — un entuziasm pe care numai o conștiință națională dezvoltată îl poate explica și aprecia cum se cuvine. „O zi mare, o zi prea însemnată și interesantă fu aceasta pentru locuitorii români de aici și din jur — scrie „Familia“ referindu-se la acest spectacol — căci ieri, întâia oară, răsună de pe scena Aradului limba noastră dulce și suavă. Pentru aceia, ușor vă puteți închipui, că românii din părțile acestea au primit cu căldură pe Pascaly și îndată la reprezentarea de ieri au concurs în număr mare“⁵⁷. Ziarul maghiar „Alföld“ care apărea la Arad, constată că în sală au fost un număr dublu de spectatori decît încap, iar Pascaly era apreciat ca un mare actor, ce poate constitui o podoabă pentru orice scenă⁵⁸.

A doua reprezentație din 4 august cu piesa „Frica e din rai“ de M. Pascaly a atras foarte mulți țărani din județ. „Aceasta dovedește de ajuns — arăta „Familia“ — că spiritul național a pătruns prin toate arterele națiunii noastre și că poporul român de aici s-a deșteptat din letargia seculară. Teatrul național este mijlocul cel mai bun pentru a lăți între popor lumina și a răspîndi întrînsul sublima ideea de naționalitate“⁵⁹.

La al treilea spectacol, din 8 august, cu piesa „Sterian pășitul“ de Pantazi Ghica, au asistat foarte mulți români din părțile Zărandului care au venit două zile pentru a vedea teatrul românesc în Arad.

Cea mai apreciată reprezentație se pare că a fost cea din 11 august cu piesa „Mihail Viteazul după bătălia de la Călugăreni“ de Dimitrie Bolintineanu, cu Pascaly în rolul principal. Făcînd aprecieri asupra jocului prestat de acesta ziarul „Alföld“ constată că „s-a remarcat Pascaly, în Mihai Bravul, cînd a declamat cu multă aprindere și plin de expresie versurile române sonore, **înterupt mai de multe ori de aplauzele publicului**“⁶⁰. Desigur aplauzele nu răsplăteau numai jocul marelui actor ci și mesajul piesei care evoca personalitatea marelui voievod ce a reușit pentru o clipă să realizeze năzuința seculară a poporului nostru — independența și unitatea statală — care în Transilvania acelor vremuri și la Arad continua să fie o aspirație ce se va înfăptui numai peste un jumătate de veac la 1 Decembrie 1918.

În total la Arad trupa Pascaly a prezentat 10 spectacole pînă la 28 august (ultimele două constituind o prelungire la cererea publicului).

⁵⁶ Afișul în colecția Muzeului județean Arad, Fond. Iosif Sirbuț, afișe Teatru, nr. inv. 53.

⁵⁷ „Familia“, 1868, nr. 26 din 4 august.

⁵⁸ „Alföld“, 1868, nr. 178, din 4 august.

⁵⁹ „Familia“, 1868, nr. 27, din 14 august, p. 322.

⁶⁰ „Alföld“, 1868, nr. 186, din 12 august.

La despărțire de publicul arădean M. Pascaly a scris pe unul din afișele ce-i prezentau spectacolele următoarele rînduri: „Sînt fericit de a profita de această ocazie, ca să arăt onoratului public profunda mea recunoștință și ca român și ca artist pentru îmbrățișarea ce mi s-a făcut mie și celor ce m-au urmat; dar îndoit recunoscător sînt pentru răsunetul și patronarea ca a găsit în inimile tuturor românilor ideea progresului artei române și aceasta grație unor buni români inițiatori care știu că fericirea și mărirea popoarelor sunt artele și științele. Luîndu-ne ziua bună de la acest onorat public român, ducem cu noi cele mai frumoase suveniruri și ferma credință că ori unde este un cuib românesc, artele și știința găsesc palatul lor — M. Pascaly“⁶¹.

Cu ocazia turneului Pascaly la Arad, avînd în vedere prezența în oraș a numeroși români din tot comitatul, s-a organizat o acțiune politică în grădina unui han. La această manifestație, la care a participat un numeros public, a vorbit Nicolae Cristian, fost notar în Pecica, care în prezența trupei Pascaly, a ridicat problema desăvîrșirii unității statului național român „defini chiar și granițele viitoare ale Dacoromâniei“ după cum se afirma în documentul ce semnalează acest eveniment⁶².

Succesul primului turneu de teatru din România la Arad îl determină pe Matei Millo să vină și el cu trupa sa în acest oraș în anul 1870. De data aceasta repertoriu trupei era complet schimbat față de cel prezentat de trupa Pascaly, fiind orientat spre piese românești. Invitînd publicul la spectacolele sale Millo preciza că „repertoriul reprezentațiilor va consta din cele mai alese și mai atrăgătoare piese originale naționale cu cîntări și costume, scoase din viață socială și națională, a poporului român“⁶³. După ce a prezentat programul primului spectacol, în același afiș, M. Millo revine asupra invitației arătînd că el contează pe nevoia românilor, din aceste părți ale țării, de a folosi dramaturgia națională în fortificarea conștiinței lor naționale. „Răzimat — spunea M. Millo — pe zelul național și pe gustul de artă a P.T. public român din Arad și ținut, nutresc plăcuta speranță, că reprezentațiile teatrale conaționale, vor fi primite și aici tot cu acea căldură și simpatie, cu care fuserăm onorați în toate locurile române dincoace de Carpați pe unde am trecut“⁶⁴.

Trupa lui Matei Millo a prezentat în prima parte a lunii august 1870 mai multe spectacole la Arad. În ziua de 1 august s-a jucat „Millo director“ comedie în 1 act de V. Alecsandri, muzica de E. Wachmann și „Corbul român“ vodevil național în 1 act, cu cîntece și costume populare românești de V. Alecsandri. În aceeași zi programul a fost întregit cu „Chira-Nastasia sau pensiomania“ — canțonetă comică de V. Alecsandri executată de M. Millo în costum național.

În ziua următoare, la 2 august, s-a prezentat piesa „Boeri și țărani“ — comedie vodevil național în 2 acte de M. Millo și muzica de Flechten-

⁶¹ Muzeul județean Arad, Fondul Iosif Sirbuț, Afișe Teatru, nr. inv. 53.

⁶² Andrei Caciora, *Aportul trupei lui Mihai Pascaly la afirmarea conștiinței naționale a românilor arădeni*, lucrare în mss., p. 4—5.

⁶³ Muzeul județean Arad, Fond Iosif Sirbuț, Afișe teatru, nr. inv. 72.

⁶⁴ *Ibidem*.

macher și canțoneta „Paraponisitul sau un dregător fără dregătorie“ de V. Alecsandri executate tot de conducătorul trupei.

„Prăpăstiile Bucureștilor“, comedie într-un act compusă de M. Millo, s-a prezentat la 5 august 1870 iar în ultimul spectacol s-a prezentat piesa națională în 3 acte de M. Millo „Jianul căpitan de haiduci“⁶⁵.

Acest repertoriu a avut marele merit că a adus pe scenele Aradului piese românești, în marea lor majoritate scrise de Vasile Alecsandri și Matei Millo, cu subiecte din România și din istoria națională. Multe din spectacolele prezentate la Arad de Millo au ridicat importante probleme de ordin social din România, fapt ce a contribuit și la omogenizarea valorilor morale ale românilor de pe cele două versante ale Carpaților — lupta pentru dreptate socială și națională, dragostea de cîntecul și dansul popular românesc, frumusețea limbii noastre etc.

Orientarea nouă a repertoriului lui M. Millo a avut darul să influențeze și repertoriul trupei Pascaly care revine la Arad în anul 1871 de data aceasta invitată de Mircea V. Stănescu. În scrisoarea trimisă de Pascaly, din București, gazetarului și omului politic arădean, în aprilie 1871, scopul teatrului și al turneului întreprins la Arad este definit clar de marele actor bucureștean. „Teatrul — spune el în scrisoarea amintită — este istoria vie de cultură, de mărire și de poleire a unei națiuni; poporul fără teatru este poporul fără cultură, fără mărire, fără poleire, fără istorie. Lumii care știe că am avut în trecutul nostru și cultură și mărire și poleire și pagini mărețe de istorie să le spunem, să le probăm, că avem astăzi și noi puțină artă, multe aspirații de dezvoltare a ei și teatrul național, depozitarul focarului de lumină și de poleire pentru orice popor“⁶⁶.

Repertoriul trupei Pascaly a fost orientat de data aceasta spre probleme de ordin național și social. În total s-au prezentat 6 reprezentații. Repertoriul a fost următorul: „Păcatele bărbaților“ — comedie în 2 acte de M. Pascaly, „Femeile care plîng“ — comedie într-un act tradusă de M. Pascaly și monologul „Copila română“ de Iosif Vulcan recitat în costum bănățean de Matilda Pascaly. Toate aceste piese s-au prezentat la 12 august 1871. A doua zi trupa Pascaly prezintă piesa „Patria și domnitorul“, ca în ziua de 17 august să aducă în fața spectatorilor arădeni, alături de piesa „Fiica poporului“ comedie în 2 acte tradusă de M. Pascaly, dansul românesc, jucat în costum național de Julianu, intitulat „Românul“.

Ultima reprezentație s-a dat la 19 august cu o piesă care ridică problema majoră a luptei poporului nostru pentru progres și libertate de pe vremea revoluției din anul 1821 — „Țăranul din timpul lui Tudor“ dramă național istorică în 3 acte de M. Pascaly⁶⁷.

Aceste turnee ale trupelor de teatru bucureștene în Transilvania și la Arad au contribuit fără îndoială la dezvoltarea conștiinței naționale și

⁶⁵ Repertoriu stabilit pe baza afișelor aflate în colecția Muzeului jud. Arad, Fond Iosif Sîrbuț — afișe teatru — expuse în muzeu.

⁶⁶ Scrisoare republicată în „Gura satului“, 1871, aprilie.

⁶⁷ Repertoriu stabilit pe baza afișelor din colecția Muzeului jud. Arad, Fond Iosif Sîrbuț, Afișe Teatru — expuse.

rolul lor nu poate fi redus numai la simple acte de cultură ci apreciate momente însemnate ale luptei pentru unitate politică, pregătită și ea prin fapte de cultură, își vor arăta roadele cît de curînd cu prilejul dobîndirii independenței de stat a României cînd Transilvania își va aduce contribuția sa de preț la luptele ce s-au purtat în sudul Dunării.

Turneele Pascaly și Millo la Arad au pus în evidență și faptul că marii actori au fost întotdeauna buni patrioți cu o contribuție — mai puțin apreciată — esențială la omogenizarea valorilor naționale.

Aradul a dat dovadă și de data aceasta că este un puternic centru românesc care se pregătea să joace un mare rol în istoria națională.

Trupele de teatru din București au continuat să vină la Arad — în anul 1873, 1874 și 1881 trupa condusă de I. D. Ionescu, iar în anul 1913 cea condusă de un alt mare actor Victor Antonescu, care a prezentat piese din dramaturgia națională, din care cele ce-au aparținut lui I. Luca Caragiale s-au detașat în mod deosebit.

Documentele de la începutul celei de a doua jumătăți a sec. XIX arată că populația românească din părțile Aradului avea strînse legături cu România, că ideea statului național cere să cuprindă toate teritoriile locuite de români stăpînea conștiințele arădenilor. În anul 1869 preotului din Bodești (lîngă Hălmagiu), Nicolae Butariu i s-au confiscat două manifeste intitulate „Horia“, care se presupune că ar fi venit din România, deoarece militează pentru „Daco-România“^{67a}. Preotul respectiv s-a remarcat prin atitudinea sa din 10 septembrie cu ocazia ridicării pietrei de mormînt pentru Ioan Buteanu la Gurahonț. Dintr-un raport rezulta că el a ținut o cuvîntare „agitatorică“ antistatală în prezența funcționarilor din comitatul Arad și Zărand^{67b}. Au fost de față Avram Iancu, Simion Balint, Axente Sever ș.a.

Același lucru s-a constatat și cu doi ani mai înainte în părțile Zărandului unde „Daco-România“ era o năzuință fierbinte a locuitorilor de-aici ce avea strînse legături cu România^{67c}.

În timp ce în Transilvania turneele trupelor de teatru Pascaly și Millo contribuiau la unificarea culturală a poporului român, iar la Arad spectacolele acestor trupe au reprezentat momente înălțătoare ale vieții spirituale românești, cîțiva oameni de cultură, ridicați de pe aceste meleaguri, vor contribui la adîncirea legăturilor cu România prin activitatea desfășurată la Viena unde, paralel cu studiile universitare, ei s-au antrenat în lupta politică desfășurată de societatea „România jună“. Primul este Nicolae Oncu (1843—1914)⁶⁸, cel care reîntors de la studii se va stabili definitiv în Arad unde conduce banca „Victoria“. El va avea un rol important în lupta de eliberare națională, fie în calitate de deputat în parlamentul de la Budapesta, fie sprijinind material această luptă. Nicolae Oncu ajunge la Viena în anul 1867 cu o bursă dată de „Fundația Transilvania“ din București. Aici cunoaște pe Mihai Eminescu și Ioan

^{67a} A.S.A. — Fond comitat Zărand, Acte administrative, Dosar 2355, 1869.

^{67b} A.S.A. *Idem*, Dosar 2499/1869.

^{67c} Magyar Országos levéltár, Belügyminisztérium elnöki iratok, 108 57, p. 67.

⁶⁸ Brutus Păcurariu, „Un mare român dat uitării“, în „Piatră de hotar“, Arad, nr. 5—6, 1936, p. 63—66.

Slavici în perioada în care se ducea lupta pentru unirea celor două societăți studentești ale românilor — „Societatea literar-științifică a românilor din Viena“ (creată în 1864) și „Societatea literară — societatea România“ (înființată în 1868)⁶⁹. Nicolae Oncu a susținut, alături de Mihail Eminescu și Ioan Slavici, unificarea celor două societăți iar la prima ședință a noii societăți el a condus lucrările în calitate de președinte ad-hoc. Pentru istoria culturii românești, pentru a pune în evidență legăturile Aradului cu România, menționăm și faptul că Nicolae Oncu este cel care a pus în circulație fotografia lui Eminescu student (cu plete) pe care i-a dat-o cumnatului său Enea Hodoș care a publicat-o în istoria sa literară⁷⁰.

După terminarea studiilor Nicolae Oncu a fost chemat de Titu Maiorescu în România pentru a ocupa catedra de drept de la universitatea din București. El refuză motivînd că statutele „Fundației Transilvania“ îl obligau să rămînă în Transilvania în vederea formării unei intelectualități cu studii superioare. Așa a rămas la Arad unde va desfășura o bogată și fructuoasă activitate politică pusă în slujba neamului său.

Al doilea arădean care a stabilit strînse legături cu România la Viena a fost Ioan Slavici, care de asemenea și-a început activitatea politică în cadrul societății „România jună“ al cărei președinte a fost, chiar de la începuturile ei. Menționăm că această societate a mai avut ca președinți din rîndul studenților arădeni pe Iuliu Traian Mera în 1883 — viitorul memorandist, originar tot din Șiria lui Slavici — și pe Marius Sturza, în 1899, din Sepreuş, fiul Ersilliei Sturza, ș.a.

În perioada studiilor la Viena Ioan Slavici s-a remarcat pe plan politic prin organizarea, alături de Mihail Eminescu, a serbărilor de la Putna și a primului congres al studenților români de pretutindeni, din august 1871⁷¹. Serbarea a fost programată inițial pentru august 1870 cînd se împlineau patru sute de ani de la întemeierea mănăstirii, ctitoria cea mai însemnată a lui Ștefan cel Mare. Ea s-a amînat pentru anul 1871 din cauza războiului franco-prusac. La această manifestare n-au fost antrenați numai studenți români de pretutindeni ci și întregul nostru popor. Ioan Slavici notează în amintirile sale că „consilii comunale din cele mai multe orașe din România votează pentru serbare sume mai mult sau mai puțin însemnate, de la 200 la 2 000 lei“⁷². După eșecul din 1870, la intervenția lui Ioan Slavici, ideea serbării se reia în 1871 cînd „avem să mergem la Putna — spunea Slavici — cu desagii în spinare cum s-au dus moșii în ziua de 3/15 mai 1848 la adunarea de la Blaj“⁷³. I. Slavici a făcut parte, la început ca secretar, din comitetul ce a organizat serbările la Putna publicînd alături de N. Teclu, apelul din 12 iunie 1871 adresat tineretului

⁶⁹ Dr. Gheorghe Moisescu, *Centenarul Societății academice literare România jună din Viena 1871—1971*, Editura coloniei române din Austria, Viena, 1971, p. 192.

⁷⁰ Traian Mager, *Ținutul Hălmagiului*, partea a III-a, Diecezana, Arad, 1937, p. 182/3.

⁷¹ I. Bălan, *Serbarea de la Putna 1871*, Cernăuți, 1932. Este lucrare fundamentală pentru acest moment al luptei de eliberare națională.

⁷² Ioan Slavici, *Amintiri*, Ed. pentru literatură, 1967, p. 50.

⁷³ I. Slavici, *Amintiri*, București, 1924, p. 53.

tuturor românilor pentru sprijinirea acestei acțiuni. În apel se cerea ca fiecare provincie românească să vină la Putna cu steagul ei pentru a simboliza, în felul acesta, ideea unității naționale. Tot Slavici selecționează lucrările pentru cuvîntarea festivă, oprindu-se asupra celei elaborate de A. D. Xenopol, pe atunci student la Berlin, pe care o trimite lui Titu Maiorescu. El a cerut ca în această cuvîntare să insiste asupra ideii de unire⁷⁴.

În iulie 1871 Ioan Slavici cu un grup de studenți români din Viena pleacă la Cernăuți, în vederea pregătirii serbării. Aici se formează un comitet de acțiune al cărui președinte a fost ales I. Slavici⁷⁵. În această calitate va organiza serbarea de la Putna. La intervenția scriitorului din Șiria autoritățile aprobă serbarea la care pe lângă reprezentanții studenților români de pretutindeni participă M. Kogălniceanu, V. Alecsandri, pictorul C. Szathmary, A. D. Xenopol ș.a. Numărul participanților s-a ridicat la 3 000 de persoane⁷⁶. S-au ținut cuvîntările între care cea a lui A. D. Xenopol a avut un caracter festiv. S-au încins eșarfe tricolore, se depun urne cu inscripții ce reflectau, ca și cele de pe stindardele aceași idee — unitatea politică a tuturor românilor. În cuvîntul de deschidere, rostit de Ioan Slavici, în calitate de președinte al comitetului de acțiune, românii de pretutindeni erau salutați și se sugera ideea împlinirii visurilor seculare ale poporului nostru. „Vă salut dară fraților! — spune Slavici. Vă salut surorilor. Vă salut românilor din cîtești patru unghiurile! Vă salut la mormîntul lui Ștefan cel Mare: umbra eroului să privegheze peste noi și să ne conducă la adevărul speranțelor noastre“⁷⁷.

Aradul a fost reprezentat la serbările de la Putna din 1871 nu numai de Ioan Slavici ci și de o delegație condusă de B. M. Stănescu și Ilie Bozgan care a donat un steag tricolor donat de femeile române cu inscripția „Crișana“^{77a}.

După serbare care s-a desfășurat într-un mare entuziasm și s-a încheiat după două zile de mare bucurie, la propunerea lui Mihai Eminescu a avut loc primul congres al tuturor studenților români. Apelul semnat de I. Slavici și A. D. Xenopol a avut un mare ecou în epoci. S-au purtat discuții aprinse privind rolul și mijloacele de acțiune ale mișcării studențești pusă în slujba idealurilor naționale. Seria congreselor inițiată de M. Eminescu și începută aici la Putna în 1871 va continua pînă în pragul primului război mondial. Unul din cele mai însemnate congrese studențești va fi organizat în anul 1909 la Iași. Studenții bucureșteni au fost reprezentați la acest congres, între alții, de Mircea Russu-Șirianu fiul marelui gazetar, care a condus „Tribuna poporului“ din Arad, Ioan Russu-Șirianu⁷⁸.

⁷⁴ D. Vatamaniuc, *Ioan Slavici și lumea prin care a trecut*, Ed. Academiei R.S.R., 1968, p. 111.

⁷⁵ „Albina“, VI, (1871), nr. 63, &/17 august.

⁷⁶ D. Vatamaniuc, *Op. cit.*, p. 115.

⁷⁷ *Ibidem*, p. 116.

^{77a} „Tribuna“, an. VIII (1904), nr. 122, 27 iunie (10 iulie), p. 1.

⁷⁸ Arh. Stat. Arad, Fond Roman Ciorogariu, Dosar 20, fila 205.

Congresele studențești, în care arădenii prin cei doi șirieni — Ioan Slavici în 1871 și Mircea Russu-Șirianu în 1909 — au avut un rol însemnat, n-au reținut atenția cercetătorilor în suficientă măsură decât în ultimul timp^{78a}. În 1912 într-un articol din ziarul „Românul“ din Arad Ion Grămadă atrage atenția asupra lor. „O apropiere sufletească mai vie între frații cei reslețiți, o cunoaștere mai temeinică a împrejurărilor de viață din deosebitele țări românești și o luptă îndărătnică pentru încețățenirea unei culturi românești unitare între Tisa, Dunăre și Nistru, se impunea numai decât iar purtătorii noului steag pe care s-a scris aceste credințe mîntuitoare, erau viitorii conducători ai neamului: tinerii universitari“⁷⁹. Într-adevăr tineretul studios va fi la înălțimea obligațiilor naționale în toate momentele însemnate din lupta pentru făurirea statului național unitar așa cum a fost și în timpul revoluției din 1848.

Legăturile Aradului cu România la sfîrșitul sec. al XIX-lea sînt în primul rînd de natură culturale. Ele s-au manifestat pe plan literar, dar și politic. Aceste legături prezente la Viena, la „România Jună“ și apoi cu ocazia serbărilor de la Putna din 1871 au dus la debutul literar — cu o lucrare de rezistență — a celui mai mare scriitor arădean și unul din marii prozatori români, Ioan Slavici, într-o revistă din România. Piesa de teatru „Fata de birău“ scrisă de marele prozator șirian s-a publicat în 1871, de către revista „Convorbiri literare“⁸⁰. Lucrarea lui Slavici ridică probleme importante pentru viața politică din Transilvania — asuprirea naționalităților de stăpînire austro-ungară — care prin intermediul ei se fac cunoscute în România. De asemenea, scriitorul își îndreaptă cu multă înțelegere atenția spre țărănime — care va juca un rol însemnat în lupta de eliberare națională — și o prezintă nu idilic ci realist, pregătind o nouă direcție în literatură română privind prezentarea satului cu toate problemele sale⁸¹. Prin acest aspect al relațiilor culturale n-am vrut să ilustrez altceva decât faptul că aceste legături ale Aradului cu România au constituit și momente de afirmare ale progresului în cultura românească.

La Viena, după serbările de la Putna, studenții români au continuat contactele lor culturale și politice. În anul 1872 în cadrul serbărilor de Anul Nou la care a asistat și P. P. Carp, reprezentantul României la Viena, arădenii au avut un rol deosebit: Ion Hozanu stîrnește un mare entuziasm prin cîntecele interpretate cu mare măiestrie, N. Oncu a prezentat evenimentele politice ale anului amintit de serbările de la Putna iar Ioan Slavici a recitat poezia „Deșteptarea României“ de Vasile Alecsandri. La această serbare a participat și un italian, care în cuvîntul său

^{78a} Nicolae Cordoș, *Congresul studenților români din 1909*, în „Cumidava“, III, 1969, p. 281—262. Nicolae Cordoș, Eugenia Glodariu, *Aspecte ale activității studenților români din Monarhia austro-ungară pentru realizarea unității naționale*, în „Ziridava“, VII, 1976, p. 231—244.

⁷⁹ „Românul“ — Arad, an. II, (1912), nr. 137 (22 iunie/5 iulie) p. 1.

⁸⁰ „Convorbiri literare“, an. V (1871), nr. 1, 1 martie și nr. 2, din 15 martie.

⁸¹ D. Vatamaniuc, *Op. cit.*, p. 130.

a condamnat asupra habsburgică. I-a răspuns Ioan Slavici de pe aceeași poziție, închinând pentru unitatea Italiei⁸².

În octombrie 1874 Ioan Slavici, după ce pleacă din Viena și a trecut pe la Șiria, s-a dus la Iași, unde a activat în cadrul Junimii și publică „Popa Tanda“ în „Convorbiri literare“ la 1 iunie 1875. În aceeași revistă, tot în anul 1875, va publica „Scormon“ iar în anul 1876 „La crucea din sat“, „Crucile roșii“ ș.a. Nu stă mult la Iași deoarece Titu Maiorescu, urmărind să-l atragă în viața politică, îl numește, începând cu 15 noiembrie 1874, secretarul comisiei pentru publicarea documentelor Hurmuzaki din care făceau parte M. Kogălniceanu, Al. Odobescu, D. A. Sturza și Th. Rossetti. Prin această funcție Ioan Slavici este nevoit să părăsească Iașul pentru a se stabili la București la începutul lunii decembrie 1874 unde va avea ocazia să ia contact cu alte personalități importante ale vieții politice și culturii românești.

În noua sa calitate Ioan Slavici publică, împreună cu Mihail Kogălniceanu, în anul 1875, la un veac de la răpirea Bucovinei de către Austria, broșura „Răpirea Bucovinei după documente autentice“, care trecută, în secret în Bucovina, a stîrnit nemulțumirea autorităților habsburgice. Prin ea Ioan Slavici a luat atitudine față de Austria demascînd politica de asupraire națională⁸³. El îngrijește și publică vol. I—VII din colecția Hurmuzaki. A contribuit la editarea lucrării lui Nicolae Bălcescu „Istoria românilor în timpul lui Mihai Vodă Viteazul“ publicată de Al. Odobescu⁸⁴.

Pentru activitatea desfășurată în publicarea documentelor Hurmuzaki în anul 1881 Ioan Slavici este decorat cu Medalia Bene — Merendi clasă II.

În preajma războiului de independență, Ioan Slavici, care avea strînse legături cu centrele culturale din Transilvania, se preocupă intens de desăvîrșirea statului național român. D. Vatamaniuc are marele merit de a fi luminat acest aspect al activității politice a lui Ioan Slavici atrăgînd atenția asupra a două articole publicate de el în „Telegraful român“ — „Maghiari și maghiarism“ și „Cultura maghiară“⁸⁵. El citează următoarele cuvinte ale lui I. Slavici din primul studiu: „Și noi românii — scrie Slavici în 1876 — am fi de rea credință, zicînd că nu am dori să fim cu toții uniți într-un stat. Da! — dorim să nu ne putem gîndi la jertfe destul de mari spre a nu fi gata să le aducem pentru realizarea acestei idei“⁸⁶. Iar în al doilea studiu el ridică problema naturii relațiilor Transilvaniei cu România. „Dar — spunea I. Slavici în „Cultura maghiară“ — s-au trecut vremile în care Ardealul putea să producă apostoli pentru români. Astăzi au ajuns într-atît încît noi trebuiește să căutăm a ne lumina din România; astăzi nu Ardealul este merit arăs-

⁸² *Ibidem*, p. 133—134.

⁸³ *Ibidem*, p. 187.

⁸⁴ Ioan Slavici, *Lumea prin care am trecut*, p. 103.

⁸⁵ D. Vatamaniuc, *Op. cit.*, p. 206.

⁸⁶ *Ibidem*, p. 206.

pîndi cultura în România, ci România este menită a face pe românii din Austria părtași la rodurile muncii sale sufletești⁸⁷.

Din anul 1877 pînă în 1880 Ioan Slavici a lucrat la „Timpul“ care la începuturile sale (1876) era conservator iar în 1877 a devenit ziarul fracțiunii junimiste. La acest ziar va lucra împreună cu Mihai Eminescu și I. L. Caragiale susținînd pregătirea războiului de independență⁸⁸.

Legăturile Aradului cu România se intensifică pe timpul războiului de independență cînd arădenii, alături de alți români de pe tot cuprinsul Transilvaniei, au participat efectiv la acest eveniment politic de importanță deosebită în procesul făuririi statului național român. La numai cîteva zile după intrarea României în război se publică apelul lansat de Ersilia Sturza din Șepreuş adresat femeilor române, prin care le îndeamnă să facă oferte în bani, scame sau tifon pentru ajutorarea ostașilor români ce-și aduceau jertfa lor de sînge în Balcani, pentru dobîndirea independenței depline a României⁸⁹. După ce prezintă războiul, atrăgînd atenția asupra caracterului lui drept pentru România, autoarea apelului insistă asupra legăturilor permanente dintre toți românii de-a lungul istoriei noastre, legături ce acum, în clipele grele ale războiului, trebuiau intensificate. „Aceste legături — arată Ersilia Sturza — ne duc inimile la frații noștri în luptă dincolo de Carpați, și ele (inimile n.n.) ne provoacă de a îmbrăca doliu pentru cei ce vor cădea victimă dușmanului, de a împleti cununi de flori pentru cei ce se vor întoarce cu victorie⁹⁰.

Acțiunii deschise de Ersilia Sturza, prin revista „Biserica și școala“, i se alătură și alte reviste arădene. Astfel revista „Gura satului“ face apel pentru donații, care au fost trimise societății de „Crucea Roșie“ din București⁹¹.

Colectarea ofrandelor pentru război, a cuprins județul Arad. Din orașul Arad dr. Ioan Pop, Nicolae Oncu, George Popa, Aurel Beleş au donat cîte 20 florini iar coleta revistei „Gura satului“ s-a ridicat la 103 florini, 654 kg scame, 29 refii de pînză ș.a. Se adună bani și materiale din Șiria, Căpîlnaș, Agraș, Cherechiu, Sinteia, Galșa, Măderat, Drauț, Mișca, Pincota, Arăneag, Ususău, Curtici, Macea, Nădlac, Buteni, Luguzău, Prăjești, Lipova, Comlăuș, Pecica, Pil, Șeitin, Nădab, Nadăș ș.a.⁹².

De asemenea, lucru extrem de important pentru ilustrarea legăturilor Aradului cu România, din aceste părți pleacă și voluntari români în războiul de independență. Au plecat voluntari din comunele Șiria, Toc, Curtici și de pe valea Crișului Alb⁹³.

Ziarele din Arad au contribuit și la susținerea moralului ridicat al cetățenilor și soldaților prin publicarea unor poezii mobilizatoare mai

⁸⁷ *Ibidem*, p. 206.

⁸⁸ D. Vatamaniuc, *Op. cit.*, p. 208—227.

⁸⁹ Al. Roz, *Ecoul războiului pentru independență din 1877—1878 în părțile Aradului*, în „Ziridava“, V, 1975, p. 46.

⁹⁰ „Biserica și școala“, an. I (1877), nr. 19, 5/17 iunie, p. 151.

⁹¹ Alexandru Roz, *Op. cit.*, p. 47.

⁹² *Ibidem*, p. 48—50.

⁹³ *Ibidem*, p. 47—48.

ales din opera lui Vasile Alecsandri. De asemenea, se publică și poezii ale unor autori mai puțin cunoscuți cum este cea semnată de Vasile D. Păun intitulată „Dulce et decorum est pro patria mori!“ dedicate „martirilor obscuri ai independenței“ care începe cu un vers în care autorul constată cu bucurie că „E mare sărbătoare sub cerul României“⁹⁴.

După terminarea războiului, pentru meritele dobândite în sprijinirea lui, Elena Țăranu din Lipova și Ana Moga din Arad sînt decorate de către „Crucea Roșie“ din București⁹⁵.

Din analiza ajutorului acordat de arădeni războiului de independență, ca și în cazul altor județe din Transilvania, rezultă că formulările — destul de des uzitate în lucrurile istorice — „ecoul“, „răsunetul“ războiului de independență, într-un ținut sau altul de dincoace de Carpați sînt improprii. Masele populare de aici au participat într-o formă sau alta la el — cu oameni, bani și materiale etc. Acest război privit în acest mod devine și o dovadă a unității naționale nu numai a luptei pentru independență, după cum unirea din 1859 a fost în același timp, și un act de independență.

După războiul de independență, și în timp ce Ioan Slavici desfășura în România o bogată și rodnică activitate politică și culturală, la Arad literatura română de peste Carpați este tot mai bine cunoscută și tot mai apreciată. Cel mai popular scriitor român la Arad, în această perioadă, a fost Vasile Alecsandri. La formarea și apoi la creșterea faimei lui a contribuit turneul trupei lui Matei Millo, din 1870, atitudinea patriotică a poetului în timpul războiului de independență și apoi victoria obținută la concursul de la Montpellier din luna mai 1878 cînd „Cîntecul gîntei latine“ i-a adus o notorietate mondială. Primele poezii din opera bardului de la Mircești publicate în Arad au fost „Balcanul și Carpatul“ — scrisă la Mircești în 14 mai 1877 și publicată în „Biserica și școala“ la 29 V (10 VI) același an⁹⁶ — și „Odă ostașilor români“ publicată la sfîrșitul lunii ianuarie 1878⁹⁷. Din toate acestea rezultă că în Arad, în multe cazuri, poezia lui Vasile Alecsandri, era cunoscută la cîteva zile după publicarea ei în Țară. În 21 mai/2 iunie 1878 „Biserica și școala“ publică articolul „Vasile Alecsandri, lauriatul de la Montpellier“ în care, odată cu comunicarea biruinței „bardului de la Mircești“, se publica și poezia laureată⁹⁸. Peste cîteva zile arădenii entuziasmați de această biruință — obținută nu pe cîmpul de bătălie ca în 1877 ci pe plan spiritual — îi trimit lui Alecsandri o scrisoare de felicitare în care arătau:

„Tu ești mîndria Națiunii române
Triumful tău e al românilor. O nouă și mare
izbîndă a românismului“⁹⁹.

⁹⁴ „Biserica și școala“, an. I (187), nr. 23, 3/15 iulie, p. 62.

⁹⁵ Alexandru Roz, *Op. cit.*, p. 50.

⁹⁶ „Biserica și școala“, an. I (1877), nr. 18, 29 mai/10 iunie, p. 142.

⁹⁷ *Idem*, an. II (1878), nr. 4, 21 ianuarie/3 februarie, p. 30 și „Minte și inimă“, an. II (1878), nr. 2, 15 februarie.

⁹⁸ Ovidiu Olariu, *Alecsandri și cîntecul gîntei latine într-o revistă arădeană din a doua jumătate a secolului al XIX-lea*, în „Ziridava“, I, 1967, p. 50.

⁹⁹ „Biserica și școala“, an. II (1878), nr. 25, 18/30 iunie, p. 195.

În același număr al revistei arădene se publică și scrisoarea de mulțumire adresată arădenilor de Vasile Alecsandri. „Ardealul“ — scria Vasile Alecsandri — a fost totdeauna cuibul sacru al românismului, pe care nici o furtună nu l-a putut distruge, căci a fost cimentat cu anticul și nepieritorul singe roman¹⁰⁰. „Cîntecul ginții latine“ se va mai publica în presa arădeană și în timpul primului război mondial¹⁰¹.

Fără îndoială că V. Alecsandri a fost cel mai citit poet român la Arad pînă în anul 1900 cînd în presa arădeană i-au apărut 30 de poezii¹⁰².

Multe din lucrările marelui bard au ajuns la Arad trimise de poet cu dedicație. Astfel „Despot vodă“ tipărită la București în 1880 a fost dedicată de autor „Bibliotecii institutului teologic-pedagogic român din Arad oferit de autor: V. Alecsandri“¹⁰³, iar un alt volum a fost donat cu dedicația următoare: „Domnului Teodor Ciontea omagiu din partea autorului: V. Alecsandri“¹⁰⁴. În aceeași bibliotecă arădeană se găsește o proclamație semnată de V. Alecsandri din luna mai 1848 care condamnă regimul arbitrar al domnitorului Sturza¹⁰⁵.

În presa arădeană pînă în 1919 au apărut 59 de lucrări — poezii, proză, cugetări ale lui Eminescu, mai ales din cele ce cîntau natura sau iubirea, „Ce-ți doresc eu ție, scumpă Românie“ apare abia în anul 1919¹⁰⁶.

Foarte multe bucăți literare aparținînd lui Victor Eftimiu — 63 la număr — apar în „Tribuna“ și „Românul“ din Arad între anii 1909—1913. De asemenea, în publicațiile amintite apar 16 lucrări ale lui Mihail Sadoveanu — iulie 1904—1912 — 7 poezii aparținînd lui Cincinat Pavelescu între 1909—1911; 16 lucrări — 1 poezie și 15 proză aparținînd lui Ion Minulescu în 1912 la „Românul“; Delavrancea este reprezentat cu 8 opere în „Tribuna“, „Foița poporului“, „Românul“ între care „Bunica“¹⁰⁷ și „Irinei“¹⁰⁸.

Între cei mai vechi colaboratori ai revistelor arădene sînt cei a căror opere au fost reproduse de presa satirică și umoristică. Lui Al. Macedonski i se publică 5 poezii, între care prima în „Gura satului“ în 1873, apoi în „Lumina“ tot în 1873. Grigore Alexandrescu este prezent în presa arădeană din anul 1874 cînd i se publică fabula „Boul și vițelul“¹⁰⁹. Tot în „Gura satului“ apar lucrările lui Ion Creangă — „Soacra cu trei nurori“¹¹⁰ și „Ivan Turbincă“¹¹¹.

¹⁰⁰ *Ibidem*.

¹⁰¹ „Românul“ an V (1915), nr. 185, 23 august/5 septembrie.

¹⁰² Eugen Arădeanul, *Date cu privire la circulația operelor lui V. Alecsandri culese din eparhia arădeană*, în „Mitropolia Banatului“, an XXIII (1975), nr. 1—3, p. 125.

¹⁰³ Biblioteca Episcopiei ortodoxe Arad, nr. inv. 2 351.

¹⁰⁴ *Idem*, nr. inv. 910.

¹⁰⁵ *Idem*, nr. inv. 3 159.

¹⁰⁶ „Românul“, an VIII (1919), nr. 38, 15 iunie, p. 4—5.

¹⁰⁷ „Tribuna“, an. I (1897), nr. 36, 23 februarie/7 martie, p. 166—167.

¹⁰⁸ „Românul“, an II (1912), nr. 81, 10/23 aprilie, p. 4—6.

¹⁰⁹ „Gura satului“, 1874, nr. 19, 7/19 mai, p. 73.

¹¹⁰ „Gura satului“, 1875, nr. 50, 16/28 decembrie, p. 357—358, și nr. 51, 23 dec. (1875)/4 ianuarie (1876), p. 162—3.

¹¹¹ „Gura satului“, 1878, nr. 7.

Demn de remarcat este și faptul că presa arădeană publică din lucrările Sofiei Nădejde¹¹² între 1911—15 și ale lui I. Luca Caragiale — în „Tribuna poporului“ și apoi „Românul“.

Și alți scriitori și poeți români de dincolo de Carpați au colaborat la presa arădeană sau li s-au reprodus poezii sau bucăți din opera lor (prezentarea tuturor ar necesita un studiu aparte). Cert este faptul că la Arad la sfârșitul secolului al XIX-lea și începutul secolului XX exista o mare receptivitate pentru literatura română de peste Carpați, fenomen ce se explică prin legăturile ce existau între Arad și România. Mai mult decât atât, scriitorii și poeții din România acordau interesul și prețuirea cuvenită Aradului — între aceștia menționăm pe Vasile Alecsandri.

Contactul Aradului cu literatura română de dincolo de Carpați s-a manifestat și prin traducerea — în limba maghiară sau germană — a unor opere literare românești de valoare. În revistele arădene au apărut traduceri din Dimitrie Bolintineanu, Vasile Alecsandri, Matilda Cugler-Poni ș.a.¹¹³ Traducerile erau făcute nu numai de scriitori și poeți maghiari, ei și de români.

Dintre cei ce s-au impus în cultura arădeană și prin asemenea acte de cultură se cuvine a fi menționat Iosif Goldiș care după ce a publicat în ziarul „Arad es Videke“ între 1880—1881 un studiu prin care a combătut teoria roesleriană — fapt pentru care a fost ales membru al Academiei Române — iar în revista germană „Neue Arader Zeitung“ articol despre războiul de independență — traduce și publică în aceeași revistă maghiară lucrarea lui G. Sion „La Plevna“ în anul 1883¹¹⁴. Această lucrare care va apare apoi și în broșură a avut un mare ecou în părțile Aradului, nu pentru valoarea ei artistică, ci pentru că trata un subiect luat dintr-un eveniment însemnat din istoria poporului român. În expunerea făcută cu prilejul unei seri literare muzicale la 20 aprilie 1886 Iosif Goldiș face elogiul limbii ca element definitoriu pentru națiune, ca mijloc de afirmare a fiecărei comunități umane. „Englezii — spunea el — au credința neclintită că cultura lor nu poate înainta decât englezește; germanii germănește; francezii și celelalte surori asemenea numai în limba lor proprie; poporul ce își pierde limba este șters din cartea celor vii; numai în brațele ei crește arta și știința“¹¹⁵. În încheiere el citează pe Aricescu, fapt ce demonstrează că el cunoaște și apreciază literatura de peste Carpați. Versurile citate sînt următoarele:

„Românii își păstrează și lege și costume
Și datini și moravuri și braț și buzdugan,
Și inimă și minte și glorie și nume,
Și limba și penaiții și sîngele roman;“

¹¹² *Basmul spiritului*, în „Biserica și școala“, nr. 9, 1/14 martie 1915, p. 66/67. *Omul sfințește locul*, în „Poporul român“, 1911, nr. 50, 9/22 dec., p. 1—3.

¹¹³ Domokoș I., *Bibliografia maghiară a literaturii române (1831—1860)* București, 1966, p. 102, 104, 410, 416, 420.

¹¹⁴ Eugen Glück, *Contribuții cu privire la activitatea științifică și literară a lui Ioan Iosif Goldiș referitoare la războiul de independență din 1877—1878*, lucrare în „Ziridava“, IX, 1978.

¹¹⁵ „Biserica și școala“, anul X (1886), nr. 17, 27 aprilie (9 mai), p. 134.

Iosif Goldiș a fost al treilea arădean ales membru al Academiei române — secțiunea de istorie — ajungând în înaltul for științific odată cu I. Slavici (1882).

La aceeași secțiune a fost ales membru al Academiei române în anul 1877 — ca membru corespondent — iar în anul 1881 — ca membru ordinar — At. Marian Marienescu originar din Lipova. O parte din opera științifică a lui At. M. Marienescu, a fost publicată în *Analele Academiei române* — „Viața și opera lui Petru Maior — discurs de recepție la Academie“ (Tomul V), „Luteranismul, calvinismul și introducerea limbii române în biserica din Ardeal (tomul XXV), „Negru-vodă și epoca sa“ (tomul XXXI) ș.a.

Un alt arădean care s-a recunoscut atît pe plan politic cît și științific și care a ajuns în rîndul membrilor Academiei române a fost Vasile Mangra. El a publicat studii de istorie și filologie în revistele arădene și o lucrare mai întinsă în care trata un moment al legăturilor Transilvaniei cu Țara Românească în secolul XVII¹¹⁶. El va susține încă în anul 1883 — cînd conducea revista „Biserica și școala“ din Arad ca revistele arădene să se călăuzească după indicațiile Academiei. În articolul „Steaua noastră conducătoare“ spune că „...atît în privința limbei cît și a modului de scriere, noi ne-am conformat, pe cît ne-a stat în putință, curentului binefăcător de peste Carpați“¹¹⁷.

Sprijinul Academiei române, în rezolvarea unor probleme de cultură a fost solicitat și de cadrele didactice din Arad. În anul 1884 consistoriul din Arad a cerut înaltului for științific cărți, în 1893 N. Densușianu trimite la Arad 80 de exemplare din „Chestionar despre tradițiile istorice în antichitățile locuite de români“, în 1895 G. Popa face o excursie de studii și vizitează Academia iar în anul 1897 Academia trimite la Arad 300 de exemplare din apelul pentru colecționarea cărților vechi¹¹⁸. În anul 1897 învățătorul I. Tuducescu, născut la Lipova, primește o adresă cu laude de la Academia română“ pentru lucrarea „Tabele pentru școlile poporale“¹¹⁹.

Spre sfîrșitul sec. al XIX-lea legăturile Aradului cu România duc și la pregătirea unor cadre în țară pentru activitatea culturală și politică ce o va desfășura apoi în părțile Aradului. Ioan Slavici și-a perfecționat arta scrisului prin relațiile cu Mihai Eminescu, Ion Creangă și în redacțiile presei bucureștene. În societatea „Carpați“ creată la 24 ianuarie 1882 — care va complecta activitatea altei societăți creată în 1867 și anume Transilvania — va activa și Ioan Slavici alături de M. Eminescu. Ei își propun să contribuie la răspîndirea culturii românești în Transilvania așa cum au gîndit și la Putna în 1871¹²⁰. Era vorba

¹¹⁶ V. Mangra, *Mitropolitul Sava II Brancovici (1656—1680)*; Arad, 1909.

¹¹⁷ „Biserica și școala“, an VII (1883), nr. 52, 25 decembrie, 6 ian. (1884), p. 451.

¹¹⁸ V. Popeangă, *Școala românească din părțile Aradului*, în perioada 1867—1918, 1976, p. 197—198.

¹¹⁹ N. Roșuț, *Ioan Tuducescu*, în *Anuarul Liceului pedagogic*, 1972/73, Arad, 1973, p. 170.

¹²⁰ D. Vatamaniuc, *Op. cit.*, p. 261,

intii de toate de a scoate la Braşov sau Arad un ziar de prestigiu care apoi să fie adus în România ş.a.

Tot la Bucureşti își face ucenicia unul din cei mai mari ziarişti români, nepot al lui Ioan Slavici, Ioan Russu-Şirianu (1864—1909). La vârsta de 20 de ani, în anul 1884, se stabileşte la Bucureşti unde va sta pînă în anul 1891 cînd se întoarce în Transilvania, la Sibiu, pentru a lucra la „Tribuna“. La Bucureşti I. Russu Şirianu a colaborat la „Românul“ (1885) lui C. A. Rosetti care a avut strînse legături cu ardelenii şi la Voinţa naţională“ (1886—1891) a lui Gogu Cantacuzino.

La Bucureşti şi-a început activitatea politică şi lupta pentru emanciparea românilor din Transilvania. El a avut un rol însemnat în adunarea studenţilor care au pregătit memoriul — acţiune care va grăbi elaborarea Memorandului — şi în organizarea „Ligii culturale“. „Russu Şirianu — se arată în necrologul din „Viaţa Românească“ la moartea marului ziarist — a avut un rol însemnat, ecou al suferinţelor de acasă“^{120a}. Aceste merite i s-au recunoscut şi mai tîrziu. „El a format o legătură nepieritoare — se precizează într-un articol din „Românul“ scris cu prilejul ridicării bustului la Şiria — între România liberă, care astăzi prin voci autorizate, aduce prinos de recunoştinţă memoriei aprigului luptător, şi între românii neliberi...“¹²¹. Cu această ocazie la Şiria au venit Alex. Hodoş, din partea scriitorilor români, George Rosetti din partea sindicatului ziariştilor români ş.a.¹²². A fost aşteptat să vină şi Nicolae Iorga care însă n-a putut participa la această manifestare a recunoştinţei pentru cel care a condus „Tribuna poporului“ din Arad, pentru cel care a scris „Iobăgia“ vol. I (1908) şi „Românii din statul ungar“ tipărite la Bucureşti în 1904 şi premiată de Academia română în urma raportului lui A. S. Aurelian.

Şcoala, alături de literatură, a contribuit de asemenea la stabilirea unor strînse legături între Arad şi România. Foarte mulţi învăţători, absolvenţi ai Preparandiei din Arad, au continuat şi la sfîrşitul secolului al XIX-lea, aşa cum o făcuseră înaintaşii lor la începutul veacului, să-şi îndrepte paşii spre România¹²³. Dintre arădeni cel care s-a impus cel mai mult ca profesor dincolo de Carpaţi a fost un scriitor — Ioan Slavici, care a predat filozofia şi limba română la Liceul „Matei Basarab“ (între 1875—1876), la Şcoala normală din Bucureşti (între 1880—1881) şi după o lungă întrerupere la Institutul Oteteleşanu la Măgurele (între 1894—1909). În alte cazuri profesorii arădeni s-au pregătit la institutul de învăţămînt superior din Bucureşti. Între aceştia amintim pe Sever Secula care a fost licenţiat al universităţii din Bucureşti (mama sa Iudita Secula fiică a lui Petre Truţia şi căsătorită cu Sever Secula a funcţionat la Şcoala din Măgurele şi Bucureşti).

^{120a} „Viaţa Românească“, an IV/1909, vol. XV, p. 449—451.

¹²¹ „Românul“, an IV (1914), nr. 86, 20 aprilie (3 mai), p. 3.

¹²² *Idem*, nr. 87, 22 aprilie (5 mai), p. 3.

¹²³ V. Popeangă, *Şcoala românească din părţile Aradului în perioada 1867—1918*, Arad, 1976, p. 202—204.

Dascălii arădeni au fost apreciați în România și pentru manualele lor. În revista pedagogică „Educatorul“, din București, Ioan Slavici a publicat multe articole și studii între care menționăm cursul de estetică (în anul 1883). De asemenea, profesorul de pedagogie de la Preparandia arădeană, Petre Pipoș, a publicat în aceeași revistă (în anul 1884) studiul „Despre școală. Studiul pedagogic“¹²⁴. De asemenea, manualul său de pedagogie era cunoscut și utilizat în România.

Desigur că în această perioadă legăturile Aradului cu România se realizau și prin circulația revistelor și cărților venite de peste Carpați. Acestea sînt mai ales literare și pedagogice¹²⁵.

Aceste legături culturale și politice, foarte variate, erau completate și de cele economice. Din Arad se trimeteau în România mai ales produse industriale — vagoane, spirt, drojdie ș.a.¹²⁶. Atît de importante erau aceste legături încît în perioada războiului vama, dintre Austro-Ungaria și România (1886—1891), foarte multe întreprinderi arădene au dat faliment sau au fost pe cale de dispariție. Camera de comerț și industrie se vede nevoită, în fața acestei situații, să intervină pe lângă guvernul din Budapesta pentru a pune capăt „războiului vama“¹²⁷.

După anul 1900 în România erau foarte căutate animalele de rasă mai ales caii crescuți în părțile Aradului. Chiar hergheliile coroanei se constituiau din caii aduși de aici începînd cu anul 1900 pînă în anul 1911. Aceste legături s-au realizat prin Roman Ciorogariu, directorul Institutului teologic din Arad și Ioan Kalinderu, administratorul domeniilor Coroanei regale din România¹²⁸. Ioan Kalinderu s-a oprit pentru prima dată la Arad în toamna anului 1900 cînd, în cadrul unei excursii, se îndreaptă spre Budapesta¹²⁹. Din corespondența păstrată în fondul Ciorogariu rezultă că din Pecica și Nădlac s-au cumpărat cai de rasă pentru domeniile Coroanei de la Segarcea și vaci de lapte. De asemenea, Ioan Kalinderu de mai multe ori i-a trimis lui Roman Ciorogariu cărți, la început cu un conținut economic, ca din anul 1904 să-i trimită, după cum rezultă dintr-o scrisoare din 22 iunie din București următoarele cărți: N. Iorga „Studii și documente“ 5 volume; I. Bogdan „Vechile cronici moldovenești“. N. Bălcescu „Istoria românilor...“, în 3 volume, în majoritatea lor istorice sau cu conținut patriotic; Miron Costin „Letopisețul Moldovei“; V. Alecsandri — „Poezii eroice“, V. Alecsandri — „Poezii populare“, D. Bolintineanu — „Legende“¹³⁰. Desigur aceste cărți au fost cerute de R. Ciorogariu și ele au fost folosite pentru cultivarea dragostei de neam, pentru informarea tineretului de la Institut cu cercetările valorice din România. În anul 1906, cînd la București s-a organi-

¹²⁴ „Educatorul“, an II (1884), nr. 12 din 12/18 martie și următ.

¹²⁵ V. Popeangă, *Școala românească din părțile Aradului*, p. 184—195.

¹²⁶ A. Caciora, *Cîteva informații privind industria orașului Arad în perioada 1878—1900*, în „Ziridava“, VI, 1976, p. 81—185.

¹²⁷ *Ibidem*, p. 185.

¹²⁸ A.S.A., Fond Roman Ciorogariu — Dosar 11 (cuprinde corespondența dintre Arad—Segarcea și București pe aceste teme).

¹²⁹ *Ibidem*, fila 1—2.

¹³⁰ *Ibidem*, fila 72.

zat o expoziție jubiliară, Ioan Kalinderu îl ținea la curent pe Roman Ciorogariu, și prin el pe arădeni, cu pregătirile pentru deschiderea expoziției¹³¹.

Înainte de organizarea unor excursii pentru vizitarea expoziției jubiliare România a mai fost vizitată de arădeni. În primăvara anului 1906 doi învățători din părțile Aradului — Iuliu Grofșoreanu și Pavel Dirlea — fac o excursie în România. După întoarcerea din Țară, Iuliu Grofșoreanu publică în „Tribuna“ un serial — „Călătorie de studii“ — în care înfățișează aspecte din România și face aprecieri asupra celor văzute¹³². După ce analizează învățămîntul de dincolo de Carpați — mai ales programele și planurile de învățămînt — și presa, Iuliu Grofșoreanu se oprește cu multă înțelegere și compasiune asupra vieții țaranului. Sînt cuvinte scrise înainte de răscoala din 1907 din care rezultă asupra celor mulți de la țară, asupra ce anunța răscoala. „Statul român e independent — nota învățătorul arădean. Iobăgia încă s-o șters. Pentru aceea poporul și azi stă tot sub un fel de iobăgie. Căci cea mai mare parte a pămîntului stă tot în mîinile boierilor și nu în mîinile plugarilor a căror meserie e lucrarea acestuia“¹³³. În ultimul articol din acest serial, Iuliu Grofșoreanu arăta că singura soluție în problema țărănească este împrumutarea sătenilor. „Dreptatea, umanitatea — arăta el — cultura și interesele statului pretind rezolvarea acestei chestii cît mai urgent“¹³⁴. Se știe că autoritățile, moșierii și arendașii deși au fost avertizați n-au ținut seama de această situație și răscoala a izbucnit în anul 1907 poate mai repede decît s-au așteptat chiar și cei care au prevăzut-o.

În vara anului 1906, una din preocupările cele mai importante ale românilor arădeni, pe linia legăturilor lor cu România, a avut în vedere participarea la expoziția jubiliară de la București, una din cele mai mari manifestații ale unității naționale de la începuturile secolului XX de pe teritoriul României¹³⁵.

Primele informații publice la această mare manifestare culturală și politică apar la Arad în ziarul „Tribuna“, care încă din luna mai pregătește opinia publică românească pentru a înțelege semnificația acestui eveniment și a se conforma ca atare. Este un bun prilej ca românii liberi și cei subjugați, se arată în „Tribuna“, să se întilnească în capitala României. „Celor ce trăim acum — se arată în primul articol din „Tribuna“ dedicat expoziției — nu ni se va mai da prilejul să vedem o serbare mai mare a tuturor românilor. Să căutăm să mergem cît mai mulți să nu rămînă colț locuit de români de unde să nu fie trimisă dragoste și salut fraților scumpi care poartă făclia“¹³⁶. În continuare ziarul din Arad dă informații zilnice referitoare la pregătirile și deschiderea expoziției pe baza unor corespondențe primite din București.

¹³¹ *Ibidem*, fila 79.

¹³² „Tribuna“, an X (1906), nr. 123, 29 iunie (12 iulie), p. 4—5 și urm.

¹³³ *Idem*, an X (1906), nr. 125, 2/15 iulie, p. 5.

¹³⁴ *Idem*, an X (1906), nr. 126, 4/17 iulie, p. 4.

¹³⁵ Ștefan Pascu, *Op. cit.*, p. 218—219.

¹³⁶ „Tribuna“, an X (1906), nr. 97, 21 mai (3 iunie), p. 1.

De la Arad au plecat foarte mulți români să o viziteze. Învățătorii s-au unit cu cei din Banat și au vizitat expoziția în luna august¹³⁷. Ea a fost vizitată și individual sau în grupuri mai restrânse. Astfel dr. Nicolae Oncu a vizitat-o la sfârșitul lunii august¹³⁸ probabil împreună cu I. Russu-Șirianu. El a fost primit chiar de regele Carol I în timp ce Russu Șirianu a fost decorat¹³⁹.

La începutul lunii septembrie a plecat în România cel mai mare grup din Arad. Organizarea grupului s-a făcut din inițiativa lui S. Raicu, secretarul „Victoriei“, a lui Vasile Goldiș, dr. Ioan Suci, Sever Bocu, Nicolae Ștefu, Gh. Ciuhandu, dr. Romul Veliciu, dr. Cornel Iancu ș.a.¹⁴⁰. Grupul arădenilor format din 100 de persoane între care 15 femei, condus de Ștefan Cicio Pop, Mihai Veliciu, Sever Bocu a plecat din Arad în 1/5 septembrie¹⁴¹. I s-a făcut, la București, o caldă primire. În gară au fost așteptați de Al. D. Florescu secretarul „Ligii culturale“ și Al. Bacaloglu ș.a. „Venirea noastră între frați — arată Ștefan Cicio Pop, în răspunsul la cuvîntul de primire — este să ne cunoaștem și să admirăm expoziția națională, munca uriașă a neamului nostru de singe...“¹⁴².

Arădenii au stat în România o săptămână de zile în care au vizitat Bucureștiul, Constanța și Sinaia.

Tot timpul cît expoziția a fost deschisă „Tribuna“ din Arad a publicat pe lîngă știri referitoare la această manifestație și alte articole. Ele au fost semnate de Ioan Russu Șirianu, Dimitrie Stoica, Ioan Slavici ș.a. „Înfrățirea ce se pune la cale astfel — arăta I. Russu-Șirianu vorbind despre rosturile expoziției — simțul de solidaritate care se cimentează, cunoștințele care se culeg, sînt de o însemnătate istorică pentru noi“¹⁴³. Ioan Slavici în articolul „Sărbătoarea neamului“ publicat în același ziar insista asupra importanței acestui eveniment în istoria poporului nostru mai ales pentru perspectivele de viitor. „Românii din toate unghiurile se adună la București — scrie el — nu ca să amenințe, nici ca să ademinească, ci ca să se bucure împreună și să se îmbărbăteze unii pe alții“¹⁴⁴. Dionisie Stoica, elogiînd expoziția, face propunerea ca aceste legături între români să se mențină organizîndu-se din cinci în cinci ani o întîlnire a corurilor la Arenele romane.

Autoritățile și presa reacționară din Imperiul austro-ungar au luat atitudine față de excursiile ce s-au făcut la București cu ocazia acestei expoziții. Tuturor atacurilor le răspunde prin „Tribuna“ tot Ioan Slavici în mai multe articole. „Poate guvernul să abuzeze de putere — arată I. Slavici într-unul din articolele sale — să și lovească în cîțiva, care îi stau la îndemînă, dar prin aceasta nu slăbește nici în aceștia nici mai ales în alții conștiința românității ci mai virtos o întărește, căci lovitura

¹³⁷ *Idem*, an X (1906), nr. 148, 6/19 august, p. 3.

¹³⁸ *Idem*, an X (1906), nr. 163, 31 august/13 septembrie, p. 4.

¹³⁹ *Idem*, an X (1906), nr. 165, 3/16 septembrie, p. 2.

¹⁴⁰ *Idem*, an X (1906), nr. 46 3/16 august, p. 2.

¹⁴¹ *Idem*, an X (1906), nr. 165, 3/16 septembrie, p. 2.

¹⁴² *Idem*, an X (1906), nr. 168, 7/20 septembrie, p. 3.

¹⁴³ *Idem*, an X (1906), nr. 160, 20 august/8 septembrie, p. 1.

¹⁴⁴ *Idem*, an X (1906), nr. 164, 2/15 septembrie, p. 2.

o simt toți și toți vor să țină să o spună aceasta, ceea ce iar va fi o manifestațiune a conștiinței de unitate națională¹⁴⁵.

Alături de celelalte manifestări politice și culturale ce și-au propus să omagieze evenimente istorice, expoziția de la București rămîne un moment important al solidarității românilor de pretutindeni — ea depășindu-le, prin amploare, pe toate. Cu această ocazie s-au discutat desigur și probleme politice referitoare la desăvîrșirea statului național unitar român.

Aradul a atras tot mai mult interesul opiniei publice din România, la începutul secolului XX, atît prin activitatea politică și culturală ce se desfășura aici cît și prin economia sa în plină dezvoltare. Aradul este vizitat încă la începutul secolului nostru de Nicolae Iorga¹⁴⁶. Desigur marele istoric era preocupat să cunoască trecutul și monumentele acestui ținut românesc. Ceea ce îl impresionează în acest oraș este lupta națională pe care o purtau românii cu multă îndîrjire. „Românii — afirma el — sînt foarte tari la Arad¹⁴⁷. Vizitînd împrejurimile el cunoaște și mănăstirea Bodrog despre care, pe vremea aceea se cunoșteau puține date. Astăzi se știe că în anul 1177 exista ca mănăstire ortodoxă românească, iar actuala clădire este din secolul al XIV-lea. Cu toate acestea a intuit legăturile ce se pot stabili între acest așezămînt și mănăstirile Vodița și Tismana din Țara Românească enunțînd aprecieri valabile și astăzi.

De Arad a fost legat și Iașul, care a manifestat interes pentru aceste locuri încă din secolele trecute. O expresie a acestui interes îl reprezintă și vizita făcută la Arad în 1906 de profesorul Constantin Stere, întemeietorul „Vieții Românești“. El și-a început vizita în Ardeal cu Sibiul, iar la Arad a ajuns la 9 mai. Prima vizită o face la „Tribuna“ condusă de I. Russu Șirianu. Impresiile le publică în revista sa de la Iași¹⁴⁸. Ceea ce l-a impresionat mai mult a fost tipografia marelui ziar unde constată că la Arad majoritatea tipografilor sînt români¹⁴⁹. De la tipografia „Tribunei“ el se duce și vizitează Seminarul unde este primit de Roman Ciorogariu directorul acestui institut de învățămînt renumit. Aici îl cunoaște pe Sever Secula, care va deveni colaborator al „Vieții Românești“. Ceea ce îl impresionează în această școală sînt preocupările conducerii și a profesorilor de a lega teoria de practică mai ales în ceea ce privește pregătirea pentru o agricultură rațională. Absolvenții acestei școli constată că el „revarsă în masele adînci ale poporului, prin pilde și povățuiri directe, cunoștințe și metode noi de muncă¹⁵⁰. La banca „Victoria“, primit de Sava Raicu, el constată lucruri bune — în ultimul an operațiunile

¹⁴⁵ *Idem*, an X (1906), nr. 169, 10/23 septembrie, p. 1.

¹⁴⁶ Nicolae Iorga, *Neamul românesc din Ardeal și Țara Ungurească* vol. I, ed. Minerva, 1906.

¹⁴⁷ *Ibidem*, p. 645.

¹⁴⁸ C. Stere, *Patruzeci zile în Ardeal*, în „Viața Românească“, an II, vol. IV, p. 75—85.

¹⁴⁹ *Ibidem*, p. 79.

¹⁵⁰ *Ibidem*, p. 81.

bancare au urcat cu 70 de milioane, iar profitul net pe 1904 a crescut cu 114 000 coroane.

În continuare Constantin Stere, condus de I. Russu-Șirianu, vizitează „Casa națională“ din Pîrneava (puternic cartier românesc al Aradului) precum și școala românească de aici. Prima zi se încheie cu o vizită la locuința lui I. Russu Șirianu unde profesorul ieșean admiră destoinicia soției gazetarului arădean, Lucretia, care „își găsea destulă putere — spune C. Stere referindu-se la perioadele când redactorul „Tribunei“ era la închisoare — pentru ca pe lângă datoriile unei mame de familie, să lucreze ea singură la gazetă, ca redactor, secretar etc.“¹⁵¹.

Vizita la Arad continuă în comuna Pecica unde constată că revista ieșeană „Viața Românească“ nu numai că e cunoscută ci este și citită de pecicani¹⁵². Îl vizitează pe țăranul Teodor Orga — ales în delegația ce a prezentat Memorandumul la Viena în 1892¹⁵³ care îi arată biblioteca sa ce cuprindea cărți — „Povestea unei coroane de oțel“ de G. Coșbuc, „C. A. Rosetti ca tipograf“, „Chestia română și Imperiul“ ș.a. — revistele „Albina“, „Federațiunea“, „Gazeta Transilvaniei“, „Tribuna“ (Sibiu), „Foaia poporului“ (Sibiu) „Tribuna“ (Arad) ș.a. Cunoaște pe învățătorul Ioan Ardelean care s-a interesat de „Expoziția națională“ de la București, pe candidatul și deputatul Aurel Novac ș.a.¹⁵⁴.

Seara se reîntoarce la Arad, la hotelul „Crucea Albă“, unde era găzduit; și are loc o consfătuire la care au participat Ștefan Cicio Pop, Roman Ciorogariu, Sava Raicu, dr. Gh. Ciuhandu ș.a.¹⁵⁵. Nu cunoaștem conținutul convorbirii dar cu siguranță, alături de impresiile culese din Arad de către profesorul din Iași au fost abordate și probleme politice.

În anul 1912 C. Stere revine la Arad pentru a aplană conflictul dintre „Tribuna“ și „Românul“. Încă din anul 1910 C. Stere se interesează de neînțelegerile survenite la Arad între „Tribuna“ și P.N.R. și caută să aplaneze conflictul. „Față de neînțelegerile dintre D-voastră — scria C. Stere de la Iași în 1/14 decembrie 1910 — aș fi dorit foarte mult să mă întâlnesc cu D-voastră personal, Dle Oncu, dar astfel s-a nimerit să nu știți despre această întâlnire. Poate cel mai bun lucru ar fi să ne întâlnim la Budapesta“¹⁵⁶.

Dintr-o scrisoare trimisă la 2 februarie 1912 de către Mihai Veliciu din Chișineu Criș lui Roman Ciorogariu rezultă că C. Stere l-a vizitat și „care — îi scria vechiul memorandist — m-a rugat să vă scriu să mijlocești pacea între învrăjbiții din Arad căci pacea atîrnă de la Oncu și de la Tine“¹⁵⁷.

Deosebit de importante ni se par informațiile ce ni le furnizează o scrisoare — de fapt un bilet — a lui Stere către R. Ciorogariu ce se află

¹⁵¹ *Ibidem*, p. 83.

¹⁵² *Idem*, „Viața Românească“, an II (1907), vol. V, p. 297—309.

¹⁵³ Eugen Glück, Nicolae Roșuț, *Aradul și mișcarea memorandistă*, Arad, 1976, p. 16.

¹⁵⁴ „Viața Românească“, an II (1907), vol. V, p. 301.

¹⁵⁵ *Idem*, p. 308.

¹⁵⁶ Arhivele statului Arad, Fond R. Ciorogariu, Dosar 19, fila 103.

¹⁵⁷ *Ibidem*, fila 111.

în fondul acestuia, din care rezultă condițiile care au asigurat „pacea“: R. Ciorogariu și O. Goga să fie cooptați în Comitetul național, „tribuniștii“ să aibe un reprezentant în direcția și administrația „Românului“. C. Stere îi cere lui Ciorogariu să nu-l mai consulte pe Goga, aflat la închisoare, deoarece bănuia că acesta se va supune „împăcării“. „Eu iau pe răspunderea mea — îi scrie Stere lui R. Ciorogariu — deplina satisfacție pentru Goga“¹⁵⁹. Contribuția lui Stere în lichidarea neînțelegerilor ivite la Arad este esențială, iar importanța lichidării acestei „crize“ este deosebită deoarece prin înlăturarea ei s-a consolidat poziția P.N.R. și s-au grupat din nou forțele politice într-o fază deosebită a luptei de eliberare națională din Transilvania. Continuarea neînțelegerilor putea să conducă la lichidarea P.N.R. și implicit la slăbirea luptei. Din această contribuție a lui C. Stere la rezolvarea unei probleme politice din Transilvania rezultă, odată în plus, că legăturile Aradului cu România nu numai că erau firești, ci ele au jucat și un rol pozitiv în lupta pentru desăvârșirea statului național unitar român.

În înlăturarea „crizei“ de la Arad au intervenit și alte personalități din România. De la București I. Bianu a trimis nenumărate scrisori lui Nicolae Oncu. El se situa însă pe o poziție rigidă care ar fi adîncit neînțelegerile¹⁵⁹. A intervenit, de asemenea, S. Mîndrescu președintele „Cercului românilor de peste munți“, care a luat de asemenea apărarea „Tribunei“ manifestînd aceeași rigiditate după cum rezulta dintr-o scrisoare trimisă lui Roman Ciorogariu. „Știți bine — îi scria el lui R. Ciorogariu — că mi-am dat toate silințele de a răspîndi „Tribuna“ în România intervenind și pentru ajutor bănesc la autorități și diferite instituții de cîte ori s-a făcut apel la noi“¹⁶⁰.

În rezolvarea acestei situații a intervenit și C. Rădulescu-Motru care de pe aceeași poziție rigidă își oferă serviciile „Tribunei“ promițînd și un articol pentru „Tribuna“¹⁶¹. În „Noua revistă română“ profesorul C. Rădulescu Motru ia apărarea „Tribunei“ din Arad și are cuvinte de laudă la adresa lui Nicolae Oncu „venerabilul bătrîn care n-a părăsit pînă acum nici o clipă, postul său în care are nu numai temperament de luptător ci și caracter de luptător“¹⁶².

În acest context meritul lui C. Stere crește deoarece el a venit la Arad, a luat legătura cu cei de la „Tribuna“ și „Românul“ și a pus capăt situații grave de aici. Meritele lui sînt recunoscute de „Românul“ care consideră, pe drept cuvînt, că C. Stere „a contribuit în măsură așa de însemnată la restabilirea păcii politice și a solidarității noastre naționale“¹⁶³.

Înceindu-și cu bine la Arad această grea misiune, C. Stere publică un călduros articol în „Românul“, în care pentru buna înțelegere și conlucrare cere tuturor chibzuința „ca să fie întotdeauna — scria el — men-

¹⁵⁸ *Ibidem*, fila 147—148.

¹⁵⁹ *Ibidem*, fila 167/68.

¹⁶⁰ *Ibidem*, fila 104.

¹⁶¹ *Ibidem*, fila 98.

¹⁶² „Noua revistă română“, vol. IX, nr. 8, 19 dec. 1918, p. 161.

¹⁶³ „Românul“, Arad, anul II (1912), nr. 147, 28 februarie (12 martie), p. 2.

ținut un echilibru între interesul de ordine și disciplină de partid, și interesul legitim de «primire»¹⁶⁴.

Și în acest caz legăturile Aradului cu România s-au dovedit a fi utile pentru lupta de eliberare națională din Transilvania așa după cum au fost și în trecut și vor fi de-aici înainte.

Aradul a avut strînse legături cu Iașul prin colaborările oamenilor de cultură arădeni la „Viața Românească“. Astfel Ioan Russu-Șirianu publică în revista ieșeană numeroase articole și studii — în serialul „Din Ardeal“ — începînd din anul 1906 și pînă în anul 1909. În primul studiu el prezintă unele aspecte ale aspirării naționale. Analizînd analfabetismul pe naționalități el constată că în Transilvania din:

1 000 de români știu carte doar 144
1 000 de germani știu carte doar 629
1 000 de maghiari știu carte doar 537
1 000 de slovaci știu carte doar 527
1 000 de sîrbi știu carte doar 319¹⁶⁵.

Din această situație decurge și limitarea dreptului de vot care, de asemenea, era mult sub nivelul celui din Europa. El constată că dacă în Belgia 33,90% din populație au drept de vot, în Franța — 28,18%, în Germania — 22,23% în Anglia — 16,28% în Ungaria el este limitat la 6,32%¹⁶⁶. Prin aceste date marele gazetar urmărea să facă cunoscută această situație a românilor din Transilvania care reprezintă o justificare a luptei ce o purtau ei aici și, în același timp, căuta să antreneze în această luptă dreaptă și pe românii de peste Carpați. Într-un alt studiu el se ocupă de emigrație constatînd că acest fenomen este în creștere de la 171 000, în anul 1900, la 206 000 în anul 1903¹⁶⁷. Revine asupra acestui fenomen în anul 1907 cînd se ocupă de emigrările românilor — fenomen ce are caracter strict național — constatînd că dacă în anul 1900 au emigrat din Transilvania 3 092 români, în anul 1903— 5 585 în anul 1905 numărul lor s-a ridicat în jur de 10 000¹⁶⁸.

În alte articole I. Russu Șirianu prezintă aspecte din preocupările pentru organizarea luptei de eliberare națională din Transilvania. În anul 1907 principala problemă organizatorică a constituit-o fixarea centrului politic la Arad. I. Russu Șirianu înștiințează prin „Viața Românească“ cititorii de dincolo de Carpați că la ședința Comitetului Executiv al P.N.R. din 19/20 ianuarie 1907 condusă de Gh. Pop de Băsești „s-a decis unanim și cu mare însuflețire ca centru al organizării naționale să fie Aradul, Comitetul executiv al organizării să fie deputații români din Arad, avînd în fruntea lor ca prezident pe dr. N. Oncu, bărbat cu întinsă cultură, cumpătat și totuși plin de zel“¹⁶⁹. În același articol redactorul

¹⁶⁴ C. Stere, *Pacea*, în „Românul“, Arad, anul II (1912), nr. 47, 28 II. (12 martie), p. 2.

¹⁶⁵ I. Russu Șirianu, *Din Ardeal*, în „Viața Românească“, an I (1906), vol. II, p. 278.

¹⁶⁶ *Ibidem*, p. 282.

¹⁶⁷ „Viața Românească“, an I (1906), nr. 7, p. 133/134.

¹⁶⁸ *Idem*, an II (1907) vol. IV, p. 494.

¹⁶⁹ *Idem*, an III (1908) vol. VIII, p. 316.

„Tribunei“ înștiințează prin „Viața Românească“ pe cititorii de dincolo de Carpați că la Arad la începutul lunii februarie s-a format primul club național care să fie centrul de întâlnire a comitetului de organizare al P.N.R., al deputaților și membrilor P.N.R.

Marea importanță a articolelor lui I. Russu-Șirianu publicate în revista din Iași tratează aspecte ale asupririi naționale, lupta pentru apărarea școlii și limbii românești. Ultimul articol trimis de Russu-Șirianu „Vieții Românești“ este datat din luna octombrie 1909, cu două luni înainte de moartea prematură a marelui ziarist și om politic, intervenită la 12/25 decembrie 1909. La moartea redactorului „Tribunei“ din Arad „Viața Românească“ publică un articol omagial în care elogiază meritele acestui „mucenic al condeiiului“ — cum îl numește, autorul articolului, pe Ioan Russu Șirianu¹⁷⁰.

La „Viața Românească“ au mai colaborat și alți arădeni. Între anii 1906 și 1908 a colaborat Sever Secula, profesor și redactor la „Tribuna“, cu articole în care înfățișează aspecte ale culturii românești din Transilvania și în care abordează problema națională, sub genericul „Viața românească în Ardeal“. Deosebit de interesant este articolul trimis din Arad la 24 iulie 1906 în care se ocupă de istoria mișcării teatrale românești din Transilvania. În prima parte a studiului face un istoric al „Societății pentru fond de teatru“ și constată o creștere substanțială a fondului: — în 1870 el era numai 6 334 coroane, 1880 — 32 982,36 coroane în 1890 — 109 571 coroane, iar în 1900 — de 271 818,74 coroane¹⁷¹.

De asemenea, statistica privind numărul spectacolelor de teatru românești, pe primii patru ani ai secolului nostru, susținute de dețetanti, ni se pare și ea din multe puncte de vedere semnificativă. Numărul spectacolelor pe ani se prezintă astfel:

	1900	1901	1902	1903	1904
Caraș Severin	16	17	29	36	37
Brașov	9	13	14	21	26
Alba	10	10	10	16	15
Sibiu	17	14	15	13	15
Timiș	11	8	22	17	10
Arad	4	5	5	7	6
Bihor	5	2	4	3	3
Turda	—	3	3	4	2
					(172)

Din aceste date rezultă că în toate comitatele din Transilvania numărul spectacolelor românești a crescut, în unele părți ele dublându-se în numai patru ani de zile. De asemenea, din aceste date rezultă că ve-

¹⁷⁰ *Idem*, an IV (1909), p. 449—491.

¹⁷¹ *Idem*, an I (1906) nr. 7, p. 95.

¹⁷² *Ibidem*, p. 96.

chile centre culturale dețineau, în continuare, locuri fruntașe, că în anumite comitate — între care Arad și Bihor — numărul lor era totuși redus. Sever Secula își încheie articolul cu o apreciere privind rolul teatrului în general, și cu o justificare a articolului său. „Ca orice instituțiune, care poartă pecetea românismului — spunea el — și teatru românesc va fi la noi un scut și o spadă a culturii naționale, de aceea, silințele îndreptate pentru statornicirea acestei instituții și rezultatele ajunse pînă aici, am crezut că nu sînt de prisos a le face cunoscute în cercurile largi, pentru care e scrisă această revistă”¹⁷³.

Sever Secula în mai multe articole se ocupă de problema națională recenzînd lucrări, pe această temă, sau luînd atitudine față de ideile vehiculate în aceste articole.

Din Arad se publică și alte articole semnate cu pseudonim: în anul 1906 „Podgoreanul” și „Leandru” publică mai multe articole în serialul „Scrisori din Ardeal”.

Legăturile Aradului cu România se pot urmări și prin ecoul pe care l-au avut aici în vestul țării unele evenimente de peste Carpați. Astfel răscoala din 1907 a fost larg comentată în presa arădeană nu numai în anul cînd ea a avut loc, ci și mai tîrziu, pînă în preajma primului război mondial. În „Tribuna” din Arad, din luna martie pînă în iulie apar numeroase informații — sub forma unor corespondențe sau în articolele de fond din același ziar se ia atitudine față de răscoală. Analizîndu-se cauzele răscoalei, atitudinea țăranilor răsculați este justificată. „Și nu el e vinovat — se arată într-un asemenea articol referindu-se la soarta țăranilor din România — că a fost împins la răscoală. De cîte ori a cerut el pămînt”¹⁷⁴. Prin „Tribuna” din Arad unele personalități politice din România iau atitudine față de răscoală. Astfel Eugen Brote la jumătatea lunii martie publica articolele „Mișcarea revoluționară din România” în care analiza cauzele răscoalei, prezintă aspecte din istoricul problemei țărănești și condamnă atitudinea autorităților față de țărani răsculați. Pentru Eugen Brote toți oamenii „trebuie să recunoască îndreptățirea acestei nemulțumiri și înțelege că simțămîntul de disperare de care este cuprins țăranul strivit din toată părțile”¹⁷⁵.

Știri despre răscoală și luări de atitudini au apărut și în presa maghiară din Arad — „Aradi közlöny” (Buletinul din Arad), „Arad és Vidéke” (Aradul și regiunea lui), „Aradi Híradó” (Vestitorul arădean)¹⁷⁶. Vasile Goldiș într-o declarație făcută ziarului „Aradi Közlöny”, în legătură cu răscoala, insistă asupra cauzei drepte pentru care s-au răsculat țăranii și face analogii între țăranul român de dincolo și de dincoace de Carpați. Cauzele adevărate ale răscoalei rezidă în greutățile pe care le-au avut de îndurat țăranii și nu în activitatea agitatorilor, așa cum încercau să explice autoritățile izbucnirii răscoalei. „În zadar

¹⁷³ *Ibidem.* p. 96.

¹⁷⁴ „Tribuna”, anul XI (1907), nr. 56 din 10/23 martie, p. 2.

¹⁷⁵ *Idem*, anul XI (1907), nr. 62 din 17/30 martie, p. 1.

¹⁷⁶ Eugen Glück, *Răscoala din 1907 din România în viziunea forțelor democratice arădene*, în vol. „Aradul și răscoala din 1907”, Arad, 1977, p. 99—132.

se comentează acolo (în România, n.n.) — declara V. Goldiș — în cercurile oficiale, invocînd activitatea agitatorilor — cum ar face-o și la noi. Unde nu există bază pentru agitație, acolo nu există nici agitație. Relațiile nasc pe agitatori¹⁷⁷. În același ziar fac declarații asemănătoare Beleş Ioan și Ioan Russu-Șirianu.

Mișcarea socialistă din Arad manifestă atitudine de înțelegere față de răscoală și compasiune față de răsculați. La congresul secției române a P.S.D. care a avut loc la sfîrșitul anului 1907 la Arad, Ion Crețu susține pe țărani răsculați¹⁷⁸. Tot la Arad cu ocazia congresului socialist, I. C. Frimu și dr. Rakovski iau atitudine de apărare a țăranilor răsculați și de justificare a mișcării socialiste¹⁷⁹.

Acest climat de înțelegere justă a răscoalei din 1907 apărut pe fondul asupririi sociale și naționale, aici la Arad, explică orientarea democratică a conducătorilor politici arădeni față de problema țărănească în general și față de răscoala din 1907 în special. În acest context trebuie înțeles și acordul de la Găiceana (jud. Putna) încheiat în august 1907 între Ioan Slavici, Eugen Brote, Vasile Mangra și Roman Ciorogariu — cu excepția lui Brote — toți arădeni. Acordul respectiv se referea la colaborarea cu socialiștii — în rezolvarea unor probleme politice din Transilvania — și sprijinirea luptei pentru rezolvarea problemei țărănești din România¹⁸⁰. Aradul a dat dovadă, și de data aceasta, prin oamenii săi politici, că a înțeles corect problemele epocii, că este capabil să participe la rezolvarea unor chestiuni de interes național. Integrarea lui în istoria națională devenea tot mai puternică, iar legăturile lui cu România parte integrantă a vieții politice românești.

Mișcarea muncitorească arădeană a avut și ea puternice legături cu cea din România. În Arad se aduceau publicații și manifeste de peste Carpați scrise în limba română, care îndemneau pe muncitori și la solidaritate națională¹⁸¹.

Contactele personale între socialiștii din România și muncitorii arădeni rămîn însă formele cele mai eficiente ale acestor legături. În anul 1893 unul din conducătorii P.S.D.M.R., și anume Constantin Mille, s-a oprit în fruntea unei delegații la Arad, unde constată că, alături de exploatarea capitalistă, muncitorii români, poartă și povara grea a asupririi naționale¹⁸².

Socialiștii români din Arad (după anul 1903 cînd se constituie secția română a P.S.D.) vor avea un rol important în mișcarea socialistă din Transilvania. Trei dintre congresele partidului — al III-lea (1908), al

¹⁷⁷ „Aradi Közlöny“, 1907, 21 martie.

¹⁷⁸ Eugen Glück, *Răscoala din 1907 din România în viziunea forțelor democratice arădene*, p. 115.

¹⁷⁹ *Ibidem*, p. 118.

¹⁸⁰ Miron Constantinescu, *Un document inconu (5—9 août 1907) concernant la lutte nationale de liberation des Roumain de Transilvanie*, în „Revue roumaine d'histoire, 1965, nr. 3, p. 574—576.

¹⁸¹ Gh. Unc, *Proletariatul arădean pe coordonatele tradițiilor de luptă ale mișcării muncitorești din România*, în „Ziridava“, V, 1975, p. 117.

¹⁸² *Ibidem*, p. 117.

IV-lea (1909), al VII-lea (1913) — și-au desfășurat lucrările la Arad, iar la Congresul din 1908 au participat și trei socialiști veniți din România — I. C. Frimu, C. Racovski și Elena Carenin¹⁸³.

Legăturile socialiștilor din Arad cu cei din România au contribuit în mare măsură la angajarea mișcării muncitorești de aici, în lupta de eliberare națională în strînsă unire cu P.N.R. În anul 1918 socialiștii arădeni vor contribui la reușita Adunării de la Alba Iulia. La această manifestație au luat parte ca delegați socialiștii Sava Damian Ștrengar, Leon Munteanu și Ghiță Hălmăgean.

Un rol important în legăturile Aradului cu România l-au avut întotdeauna scriitorii. Ziarele arădene au oferit cu generozitate paginile lor scriitorilor și poezilor din România. La Arad se citea cu mult interes literatura de peste Carpați. La serbări, la balurile costumate se recitau versuri din opera lui Vasile Alecsandri și la începutul secolului nostru din cea a lui Mihai Eminescu. Trupele teatrale profesioniste dar mai ales de amatori jucau piese românești. O expresie a acestor legături au fost și șezătorile literare care în anul 1911 au fost organizate în mai multe orașe din Transilvania după ce, înainte, s-au organizat în Bucovina. Prima șezătoare din rîndul celor organizate în Transilvania a avut loc la Sibiu. Întreaga presă românească a comentat și apreciat șezătoarea literară de la Sibiu, din 5 martie, în mod elogios. „Luceafărul“ a insistat asupra dublului rol al acestor șezători în viața culturală și politică a românilor „Venind aici în mijlocul vostru ei (scriitorii n.n.) — arăta Oct. C. Tăslăuanu — au cunoscut o lume nouă, de care au rămas încîntați, au văzut desfășurarea unei vieți românești, care le-a întinerit sufletul, lărgindu-le orizonturile simțirii“¹⁸⁴. În același timp, pentru ardeleni șezătorile literare aveau menirea să cultive dragostea de limbă și să contribuie la fortificarea morală a poporului. „Mulți — arăta tot Oct. C. Tăslăuanu referindu-se la ardeleni — au avut prilej să se convingă că limba românească, care la noi e tratată așa de vitreg, are un farmec cuceritor cînd e rostită de artiști ai gîndului și graiului românesc“¹⁸⁵.

Șezătoarea literară de la Sibiu a avut un mare ecou la Arad: „Nici-odată — arăta „Tribuna“ referindu-se la șezătoarea de la Sibiu — nu s-au strîns atîția scriitori la un loc pentru ca prin graiul lor să pătrundă în sufletul mulțimii, pe care în parte îl cuceriseră pînă atunci prin scri-sul lor“¹⁸⁶.

„În „Tribuna“ din Arad apar mai multe articole care acordă o semnificație politică — și acest lucru este nou și important — acestor manifestații literare ce contribuie atît la realizarea unității culturale cît și la cea politică. „Tribuna“ constată că „unitatea acestei culturi naționale“ — pe care o promovează aceste șezători — care se manifestă la noi în timpul din urmă tot mai tare, aduce cu sine o unitate și în lupta poli-

¹⁸³ *Ibidem*, p. 119.

¹⁸⁴ „Luceafărul“, 1911, nr. 6, p. 121—122.

¹⁸⁵ *Idem*, p. 122.

¹⁸⁶ „Tribuna“, an XIV (1911), din 8 martie (23 februarie), p. 3.

tică¹⁸⁷. La câteva zile după șezătoarea din Sibiu unul dintre scriitorii români care a participat la ea — Dinu Ramură — scria în „Tribuna“ din Arad: „Scriitorii din regat merg cu multă dragoste, pentru ca cuvîntul românesc curat, purtat peste hotare să fie și o îmbărbătare în lupta zilnică împotriva dușmanilor, dar și o mîngiere în ceasurile de restriște ce nu mai conținesc“¹⁸⁸.

La Arad șezătoarea literară a fost programată pentru data de 30 aprilie 1911 cu un număr mai mare de scriitori din România decît cea de la Sibiu. Și-au anunțat participarea: B. Voinești, M. Sadoveanu, Șt. O. Iosif, Cincinat Pavelescu (care au fost și la Sibiu) D. Anghel, Victor Eftimiu (a fost și la Sibiu), Em. Gîrleanu, A. Hertzy (a fost la Sibiu), I. Minulescu, Zaharia Bîrsan ș.a.¹⁸⁹.

„Tribuna“ publica zilnic, în luna aprilie, știri privind șezătoarea din Arad și ruga femeile, care intenționau să ia parte la această manifestație, să vină îmbrăcate în costume naționale.

Scriitorii care reprezentau „Societatea scriitorilor români“ au sosit la Arad la chemarea „Tribunei“ în dimineața zilei de 29 aprilie. La Arad au venit Cincinat Pavelescu, Em. Gîrleanu, Corneliu Moldovan, A. Hertz, Al. Stamatiad, Victor Eftimiu (ceilalți scriitori anunțați n-au venit din diferite motive). Dintre scriitorii ardeleni au participat Octavian Goga și I. Agârbiceanu.

În ziua sosirii și-au început activitatea cu o vizită la banca „Victoria“ și apoi la palatul „Tribunei“. Venirea acestor scriitori la Arad a avut scop cultural dar și politic. „În contextul convingerilor noastre — nota „Tribuna“ într-un articol de fond referindu-se la această șezătoare — nevoia acțiunii culturale se află în locul întii. Ea trebuie să ne preocupe cel puțin tot atît de mult ca și acțiunea politică“¹⁹⁰. Vorbind însă de marile idealuri ale poporului român, pe care trebuie să le servească deopotrivă cultura și politica, „Tribuna“ insista cu mult curaj asupra ideii de stat național la care trebuie să se ajungă și prin cultură. „Cînd războiul acesta pacinic de cucerire — nota „Tribuna“ — va fi încheiat atunci, fără nici o picătură de sînge vărsat, idealul Daco-României va fi înfăptuit“¹⁹¹.

A doua zi la orele 13,00 s-a servit o masă la care au participat peste 300 de persoane.

Șezătoarea a avut loc seara în sala mare a hotelului „Crucea Albă“ în fața unei săli arhipline. Scriitorii au luat loc pe o estradă care era înconjurată de fete îmbrăcate în costume naționale pentru a sugera o șezătoare românească. Fiecare scriitor a vorbit și a prezentat o lucrare personală din opera sa. Cincinat Pavelescu a citit „Vulturul“, „Serenada“ și „Corbul“ care au stîrnit vii aplauze. A urmat Octavian Goga, care a citit poeziile „Noi“, „Dăscălița“, „Cosașul“ ș.a. Lui i-a urmat Em.

¹⁸⁷ *Idem*, an. XIV (1911), nr. . . . , 10 martie (25 februarie), p. 2.

¹⁸⁸ *Idem*, an. XIV (1911), nr. . . . , 22 martie (4 aprilie), p. 1.

¹⁸⁹ *Idem*, an. XIV (1911), nr. 81, 10/23 aprilie, p. 14.

¹⁹⁰ *Tribuna*, an. XIV (1911), nr. 86, 20 aprilie 3 mai, p. 1.

¹⁹¹ *Idem*, nr. 86, 20 aprilie (3 mai), p. 1.

Girleanu, care a citit „Trandafirul“ și „Ochiul lui Turculeț“. C. Moldoveanu după ce a evocat figura lui Ștefan cel Mare a citit poezii din volumul „Cîntarea cîntărilor“. „Feleleagă“ în lectura lui I. Agărbiceanu a stîrnit entuziasm. Al. Stamatiad a recitat „Din trîmbițele de aur“. În sfîrșit Victor Eftimiu a recitat un fragment din „Înșir-te mărgărite“¹⁹².

După șezătoare a urmat dansul la care femeile s-au prezentat în costume naționale luate din toate regiunile țării — Cîmpulung Muscel, Banat, Seliște, Toplița etc.

În seara de 21 aprilie scriitorii conduși la gară cu 23 de căruțe au plecat lăsînd în urma lor o vie impresie. La întoarcerea de la gară românii au cîntat „Pe-al nostru steag e scris unire“.

Printre alte manifestări ce-au avut loc la Arad cu această ocazie trebuie amintită și lista de subscripții pentru monumentul lui Mihai Eminescu ce urma să se ridice la Sibiu. Dintre arădeni au contribuit — „Tribuna“ cu 100 coroane, Nicolae Oncu — 100 coroane, Petre Truția — 10 cor., Roman Ciorogariu — 10 coroane, Sever Raicu cu 10 coroane ș.a.

Ziarele vremii din Arad și din România au comentat șezătoarea scriitorilor de la Arad. „Românii din Arad și din împrejurimi — însemna un mare ziar din București — referindu-se la această șezătoare — au ținut să-și arate marea lor dragoste pentru frații din Țară și trebuie să mărturisim că niciodată Aradul n-a trăit zile de sărbătoare mai frumoase ca acelea pe care scriitorii români le-au petrecut laolaltă în acest mare oraș și principal centru de cultură al românismului de peste munți“¹⁹³.

Șezătoarea scriitorilor de la Arad a stîrnit o polemică binevenită în coloanele ziarului „Românul“ între V. Goldiș, Em. Gârleanu și I. L. Caragiale pe de altă parte. Emil Gârleanu a publicat în organul P.N.R. din Arad un articol referitor la rolul șezătorilor literare din teritoriile subjugate^{193a}. În același număr al aceluiași ziar îi răspunde Vasile Goldiș, care din motive tactice vrea ca acțiunea scriitorilor să fie limitată pentru a nu pune autoritățile în situația de a interveni¹⁹⁴. Intervenția lui V. Goldiș nu este înțeleasă de I. L. Caragiale — oaspete al Aradului în februarie 1911 — care arată că scriitorii pot să intervină în toate problemele ce privesc neamul românesc. De data aceasta V. Goldiș intervine și precizează deschis că pe românii de peste Carpați problema națională din Transilvania trebuie să-i preocupe în mod deosebit. „Chestiunei naționale a românilor din statul ungar — arăta el — e o chestiune de importanță universală. E de cea mai mare importanță în primul rînd pentru România“¹⁹⁵.

Șezătoarea scriitorilor de la Arad nu are o importanță deosebită numai prin faptul că a exprimat ideea de solidaritate a românilor din Arad cu scriitorii din România, ci și pentru că a antrenat pe scriitori într-o mai

¹⁹² *Idem*, nr. 80, 20 aprilie (3 mai), p. 2—3.

¹⁹³ „Viitorul“, 1911, nr. 88, 22 aprilie (5 mai), p. 3.

^{193a} „Românul“, an I (1911) nr. . . . , 14/27 aprilie, p. 3.

¹⁹⁴ *Ibidem*.

¹⁹⁵ „Biserica și școala“, an XIX (1895), nr. 20, 14/16 mai, p. 157—159.

mare măsură în viața politică a românilor de aici. Discuțiile ce s-au purtat, după această șezătoare, mai ales în coloanele „Românului“, au atras și alți scriitori în abordarea chestiunilor politice ale românilor din părțile Aradului. Din toate acestea rezultă dezvoltarea legăturilor politice ale Aradului cu România cu cât ne apropiem mai mult de actul de la 1 Decembrie 1918.

Cu prilejul organizării șezătorii literare de la Arad din 1911, A. D. Xenopol începe să colaboreze la „Tribuna“. Era de fapt o reluare a legăturilor cu Aradul deoarece marele istoric a mai scris pentru revistele din Arad și în anul 1895 când a colaborat la „Biserica și școala“ în care a prezentat corul din Iași condus de G. Muzicescu¹⁹⁶.

În primul articol publicat în „Tribuna“ — de fapt un interviu luat la Iași — A. D. Xenopol apreciază atitudinea fermă pe care o promova ziarul din Arad în perioada respectivă. El consideră că „Tribuna“ apăra ideea națională română cu toată energia...¹⁹⁷. La sfârșitul interviului i s-a propus să colaboreze la ziarul arădean, lucru pe care l-a acceptat cu plăcere. La numai câteva zile apare primul articol în „Tribuna“ semnat de A. D. Xenopol, dedicat șezătorilor literare. Marele istoric considera aceste acțiuni bine venite deoarece ele promovează valori culturale autentice care vor reprezenta poporul nostru în cadrul culturii universale¹⁹⁸. După acest articol A. D. Xenopol, preocupat de a contribui, așa cum a fost și C. Stere, la înlăturarea impasului în care a ajuns mișcarea de eliberare națională din Transilvania prin lupta de opinii dintre „Tribuna“ și conducerea P.N.R., devine colaborator statornic al „Românului“¹⁹⁹. În primul articol publicat în acest ziar, intitulat „Către frații din Ardeal“, el condiționează succesele în lupta ce se purta în Transilvania de lichidarea dezbinărilor politice, alimentate mai mult de ambiții personale. „Dezbinările prin firea lor însăși sint trecătoare pe când viața unui popor este veșnică“²⁰⁰ — scria el.

În primul an de apariție a „Românului“ A. D. Xenopol a mai publicat trei articole în care a abordat problema asupririi naționale din Transilvania și a susținut drepturile poporului român. El nu este de acord cu autoritățile austro-ungare care cer „ca românii — scria el — să se sinucidă, să-și lepede mai ales cea mai scumpă comoară a sufletului lor, frumoasa și încântătoarea lor limbă, cu alte cuvinte să se desfacă de naționalitatea lor pentru a îmbrățișa pe aceea a stăpînitivilor“²⁰¹.

Din articolele publicate în „Românul“ în anul 1912 cel mai important este comunicarea ținută la Paris, la Institutul Franței, intitulată „Postulatul psihologic al popoarelor“ și publicată prima dată în ziarul din Arad²⁰².

¹⁹⁶ „Biserica și școala“, an XIX (1895), nr. 20, 14/16 mai, p. 157—159.

¹⁹⁷ „Tribuna“, an XV (1911), nr. 88, 22 aprilie (5 mai), p. 1.

¹⁹⁸ *Idem*, nr. 103, 11/24 mai, p. 2.

¹⁹⁹ Nicolae Roșuț, *A. D. Xenopol colaboratorul ziarului „Românul“ din Arad*, în „Comunicări și referate“, Arad, 1974, p. 37/40.

²⁰⁰ „Românul“, an I (1911), nr. 124, 8/21 iunie, p. 2.

²⁰¹ *Idem*, nr. 204, 18 septembrie/1 oct. p. 2.

²⁰² *Idem*, an II, 1 (1912), nr. 29, 7/20 februarie, p. 1—2 și nr. 30, 8/21 februarie, p. 1—2.

În anul următor, articolele publicate de A. D. Xenopol în „Românul“, se referă la războaiele balcanice și la alianța naționalităților. De asemenea, publică studiul „Rolul războaielor în istoria civilizațiilor”²⁰³, susținut la Londra ca și comunicare la Congresul al VI-lea de sociologie.

A. D. Xenopol în acești ani n-a publicat numai în presa arădeană. Avînd „neconținut privirile ațintite — cum precizează V. Netea — asupra Transilvaniei și neconținut pana să a fost mobilizată pentru susținerea tuturor cauzelor legate de existență și viitorul ei”²⁰⁴. Marele istoric a publicat articole și în alte reviste din Transilvania pe care le-a adunat apoi în 1914 într-un volum²⁰⁵, mult apreciat în epocă. Este adevărat că cele mai multe articole le-a publicat totuși la Arad unde a avut strînse relații, prin corespondența cu V. Goldiș, care îl aprecia foarte mult. Aceste legături au dus după război la înzestrarea Aradului cu o parte a cărților din biblioteca sa.

Șezătoarea literară din 1911, care a prilejuit lui A. D. Xenopol antrenarea sa ca și colaborator la „Tribuna” și apoi la „Românul”, n-a fost un caz izolat de participare a unor oameni din România la manifestații culturale din Arad. În anul 1909 în luna martie cu prilejul inaugurării palatului „Tribunei” la Arad au venit Ioan Cioacăzan — primarul Craiovei — Constantin Mille directorul ziarului „Adevărul” și Ioan Russu Abrudeanu redactor la același ziar, Ioan Dumitrescu-Cimpina director al ziarului „Universul” precum și avocații Titu Băloiu și Alexandru Nicolau din Caracal și Ion Popescu reprezentantul sindicatului ziaristilor din România²⁰⁶. Toate manifestările care au avut loc cu acest prilej de la împodobirea vitrinei de la librăria „Tribunei” cu portretrul lui Avram Iancu și Mihai Eminescu la cuvîntările ținute și în fine donațiile pentru fondul destinat sindicatului presei românești din Transilvania poartă pecetea unei vădite orientări spre realizarea unității politice a poporului român²⁰⁷. Cu această ocazie s-a evidențiat și sprijinul material pe care îl primea „Tribuna” din România, prin intervențiile lui Sever Bocu și a soției sale Marilena (fiica primarului din Sinaia)²⁰⁸.

Aradul, prin legăturile ce le-a avut cu România, a fost sensibilizat nu numai de realizările literare de dincolo de Carpați, ci și de cele științifice și tehnice. Cu viu interes s-au urmărit la Arad realizările epocale ale lui Aurel Vlaicu. La numai cîteva zile de la zborul său realizat la București în anul 1910, la Arad știrea, pe baza unei corespondențe din Capitală, stîrnește viu interes și mare entuziasm²⁰⁹. Redactorul „Tribunei”, Sever Bocu, scrie un articol în care face elogiul acestui fiu al po-

²⁰³ *Idem*, an III (1913), nr. 161, 25 iulie/7 august, p. 5—6.

²⁰⁴ Vasile Netea, *Desăvîrșirea unității politice a poporului român în opera lui Xenopol*, în vol. A. D. Xenopol — *Studii privitoare la viața și opera sa*, Editura Academiei R.S.R., București, 1972, p. 91.

²⁰⁵ A. D. Xenopol, *Români și Austro-Ungaria*, Iași, 1914, p. 144.

²⁰⁶ Liviu Maior, *Inaugurarea palatului „Tribunei” din Arad (1909) moment important al luptei românilor pentru unitate de stat*, în „Ziridava”, VII, 1977, p. 34.

²⁰⁷ *Ibidem*, p. 356.

²⁰⁸ *Ibidem*, p. 357.

²⁰⁹ „Tribuna”, an XIV (1910) nr. 171, 14/27 august, p. 1—2.

porului nostru²¹⁰ urmat de două articole ale lui Octavian Goga²¹¹ care prezintă amintirile legate de „flăcăul din Bințiș”, din care rețin atenția acele momente în care sînt înfățișate eforturile pentru a-l duce pe Aurel Vlaicu la București unde a găsit înțelegere și a reușit să-și pună în aplicare gîndurile sale geniale. Octavian Goga, în încheierea celui de al doilea articol din „Tribuna”, prin generalizare, atrage atenția că în mijlocul poporului nostru sînt multe talente ca Vlaicu care se pierd fără a avea posibilitate să se afirme. „Și cîți Ioni — spunea Goga referindu-se la fratele lui Vlaicu din Bințești — mai trăiesc așa în umbră cu străfulgerarea geniului în ochii lor adinci, strînși în obezi de ursite vitregă a unui neam de mucenici”²¹².

În „Tribuna” din Arad nu s-a vorbit numai despre Aurel Vlaicu, de realizările lui, ci chiar el a scris un frumos articol publicat în toamna anului 1910. După ce face un scurt istoric al aviației și arată aportul românilor la realizările ei cele mai importante, Aurel Vlaicu insistă în articolul amintit asupra sprijinului primit în România fără de care n-ar fi putut realiza primul avion și cel dintîi zbor la noi. Pentru acest ajutor care trebuie considerat și el o expresie a conștiinței unității naționale el găsește cuvinte de mișcătoare mulțumire la adresa celor care l-au sprijinit să-și aplice în practică ideile geniale. „Fie ca așteptările celor ce m-au întovărășit — scria el referindu-se la ajutorul primit în Țară — cu încurajarea și cu prietenia lor să nu fie înșelate. M-aș socoti răsplătit cu prisosință pentru cei paisprezece ani de muncă, de teamă și de speranță chinuitoare dacă aș ști că am făcut ceva, cît de puțin, pentru progresul științei și pentru fericirea oamenilor”²¹³.

În vara anului 1912 Aurel Vlaicu vine la Arad după marile succese înregistrate la Aspern. Cu această ocazie „Românul” publică un articol intitulat semnificativ — „Plevna, Montpellier, Aspern” — în care se prezintă cele trei mari victorii românești atît pe cîmpul de luptă pentru dobîndirea independenței de stat cît și în domeniul culturii prin care poporul nostru s-a impus în lume²¹⁴. După victoria de la Aspern primul zbor demonstrativ făcut în țară a fost la Arad²¹⁵. Cu acest prilej la Arad au avut loc mari serbări naționale — la zborul demonstrativ s-au adăugat spectacolul de teatru dat de trupa de teatru Aurel Bănuț și punerea pietrei fundamentale pentru noul lăcaș al școlii de fete. Demonstrația de la Arad a avut loc în după masa zilei de 1/14 iulie în fața unui public extrem de numeros de peste 25 000 de oameni care a rămas uimit de realizarea lui Vlaicu²¹⁶.

²¹⁰ *Idem*, nr. 183, 10 septembrie (28 august), p. 2.

²¹¹ *Idem*, nr. 199, 1 octombrie (18 septembrie) p. 1—4 și nr. 200, 2 oct. (19 septembrie), p. 1—4.

²¹² *Idem*, nr. 200, 2 octombrie (19 septembrie), p. 4.

²¹³ *Idem*, nr. 207, 10 octombrie (28 septembrie), p. 5.

²¹⁴ „Românul”, an II (1912), nr. 133, 17/30 iunie, p. 1.

²¹⁵ Liviu Mărghitan, *Aurel Vlaicu — pionier al aviației românești — și legăturile sale cu masele populare de pe meleagurile arădene*, în „Ziridava”, VI, 1976, p. 245—249.

²¹⁶ „Românul”, an II (1912), nr. 144, 1/14 iulie, p. 1—2.

În semn de solidaritate națională, pentru a sprijini pe marele inventator, la Arad ia ființă un comitet de sprijinire, prin cel puțin 30 000 coroane, a proiectului pentru tipul de avion Vlaicu III. Din comitet au făcut parte Sava Raicu, Roman Ciorogariu, Dr. Ștefan Cico Pop, Vasile Goldiș²¹⁷. Primii care au subscris au fost — banca „Victoria“ — 500 coroane, Sava Raicu — 100 coroane, episcopul Papp — 100 cor., Frații Burza — 50 cor., Nicolae Oncu — 200 cor., Roman Ciorogariu și Vasile Goldiș cu câte 20 coroane fiecare²¹⁸.

Demonstrația făcută la Arad de Aurel Vlaicu ca și gestul de solidaritate al arădenilor față de această mare realizare românească au constituit noi cărămizi puse la baza legăturilor Aradului cu România.

Aradul a avut strânse relații cu România, la începutul deceniului al doilea al secolului nostru, prin corespondența primită și publicată de „Românul“, de la Mircea Russu-Șirianu, fiul fostului redactor al Tribunei și al Constanței Hodoș, care își face studiile la București și Paris²¹⁹.

Mircea Russu-Șirianu născut în anul 1889 a început să colaboreze la „Românul“ din anul 1911. Primele articole prezintă aspecte din România referitoare la situația demografică, situația economică și politică. Ocupându-se de populația României, pe baza unor rapoarte oficiale, ei constată cu multă satisfacție că ea crește neconținut fapt ce dovedește vitalitatea poporului nostru²²⁰. El susține — o idee ce va reveni mereu în articolele ale — necesitatea îmbunătățirii situației țărănești prin împroprietărirea lucrătorilor pământului. „Chestia agrară — arată el într-un alt articol referindu-se la situația țăranimii din România — nu trebuie neglijată. Liniștea mormintelor care a urmat după 1907 la țară nu trebuie să ne înșele căci această liniște a fost scump plătită, plătită cu sânge“²²¹. Într-o serie de articole trimise tot din București el se ocupă de băncile populare²²².

La sfârșitul anului 1911 Mircea Russu Șirianu începe să redacteze „cronica externă“ a „Românului“, publicând articole în care se analizează situația din Balcani²²³ sau în care prezintă viața politică din Franța unde își continua studiile²²⁴.

La conferința de pace de la București din 1913 el a stat de vorbă cu toți delegații pentru a sonda opinia acestora în legătură cu perspectivele României în rezolvarea marilor probleme din răsăritul Europei, inclusiv desăvârșirea statului național²²⁵. În mai multe articole Mircea Russu-Șirianu se oprește cu multă înțelegere asupra situației românilor din Transilvania. El consideră că situația românilor de aici nu se va schimba

²¹⁷ *Idem*, nr. 159, 19 iulie/1 august, p. 9.

²¹⁸ *Idem*, nr. 166, 26 iulie (8 august), p. 5.

²¹⁹ Traian Mager, *Ținutul Hălmeagului*, partea III, Arad, 1937, p. 150—151.

²²⁰ „Românul“, an I (1911), nr. 213, 29 septembrie/12 octombrie, p. 2.

²²¹ *Idem*, nr. 283, 25 decembrie (7 ianuarie 1913), p. 20.

²²² *Idem*, an II 1912 — luna octombrie—decembrie.

²²³ *Idem*, an III (1913), nr. 65, 21 martie (3 aprilie).

²²⁴ *Idem*, an III (1913), aprilie—iunie.

²²⁵ *Idem*, anul III (1913), nr. 171, 172, 173, 19—23 august, p. 2—3.

atîta timp cît nu li se va acorda, conform programului național din 1881, autonomia. Bineînțeles că autonomia reprezintă numai o etapă a luptei de eliberare națională. „În general — arată Mircea Russu-Șirianu — **autonomia** unei țări este considerată ca un pas spre **independență**”²²⁶.

Încă înainte de izbucnirea primului război mondial el întrezărea necesitatea angajării țării noastre în lupta pentru eliberarea Transilvaniei. Tocmai de aceea el cerea ca România, care avea un mare prestigiu internațional, să manifeste prudență, în deciziile pe care le va lua. „România — scria el în martie 1914 — ține cumpănă și unde va fi România acolo va fi victoria în viitorul gigant mondial”²²⁷.

De asemenea, în anul 1914 și tot înainte de izbucnirea războiului Mircea Russu Șirianu crează la Paris „Biroul român de informație politică” pus în slujba țării, a României libere și a românilor din regiunile subjugate. El elaborează în aceleași scopuri o lucrare²²⁸ ce va apare postum, după moartea sa survenită imediat după intrarea României în război. El s-a înscris ca voluntar în armata română, și a căzut la Turtucaia în anul 1916.

Între colaboratorii presei arădene din rîndul personalităților marcante din România — alături de A. D. Xenopol, C. Stere ș.a. — menționăm, pe Vasile Pârvan, Nicolae Iorga, Mihail Kogălniceanu, I. Ursu, profesori din Iași, Vasile Stroiescu — (Basarabia), Ion Petrovici ș.a.

În anul 1902, Vasile Pârvan, student la București, publică în „Tribuna Poporului” din Arad un apel prin care solicită documente privind viața și activitatea lui Alex. Papiu Ilarian²²⁹. Tînărul istoric a publicat acest apel în „Tribuna Poporului” deoarece cunoștea faptul că acest ziar era foarte răspîndit în Transilvania și în felul acesta avea șanse mai mari să-i fie satisfăcută cererea din apel și în al doilea rînd, pentru că știa că în părțile Aradului există o mare receptivitate pentru studierea istoriei (primii arădeni aleși membrii ai Academiei române au fost aleși la secția de istorie — Ioan Slavici, At. M. Marienescu, Vasile Mangra).

În anul 1907 Vasile Pârvan — de data aceasta era la studiu în Germania, la Berlin — publică în „Tribuna” din Arad un articol referitor la cărțile de popularizare în care arată că acestea — pentru faptul că sînt destinate publicului larg — nu trebuie să ignoreze ținuta științifică²³⁰. Era conștient că poporul, care citea aceste cărți, are nevoie de lucrări accesibile dar de ținută științifică ridicată, pentru a nu cădea victime vulgarizării științei.

Vasile Pârvan, în articolele publicate în „Tribuna” a luat atitudine față de istoricii străini care din rea credință publicau lucrări în care ignorau trecutul poporului român. Mai mult decît atît, el cerea să se scrie o istorie a popoarelor din Balcani care să arate lupta lor comună

²²⁶ *Idem*, anul II (1912), nr. 78, 7/20 aprilie, p. 3.

²²⁷ *Idem*, anul IV (1912), nr. 68, 25 martie/7 aprilie, p. 3.

²²⁸ Mircea Russu Șirianu, *La Question de Transilvanie et l'unité politique roumaine*, Paris, 1916, p. 443.

²²⁹ „Tribuna Poporului”, an VI (1902), nr. 205, 6 noiembrie, p. 3.

²³⁰ „Tribuna”, an XI (1907), nr. 27, 4/17 februarie, p. 1—3.

pentru libertate și aportul care l-au adus fiecare la cultura și civilizația europeană²³¹.

La începutul lunii decembrie 1911 Vasile Pârvan a ținut o conferință la Turnu Severin despre „Oltenia în epoca romană“. Aceste conferințe, la numai citeva zile după susținere, apare în „Tribuna“ din Arad²³².

„Tribuna“ din Arad publică și articole ale lui N. Iorga — în 1905 apare recenzia făcută de marele istoric albumului de țesături, celebru pe vremea aceea, scos de D. Comșa²³³. În anul 1911 cu prilejul aniversării a 40 de ani de viață a marelui istoric „Tribuna“ scoate un număr special dedicat lui Nicolae Iorga, la care colaborează Sextil Pușcariu, Ioan Lupaș, I. Agârbiceanu ș.a.²³⁴.

Ziarele din Arad au închinat numere speciale multor personalități din cultură, istorie și viața politică a României — lui M. Eminescu²³⁵, Tudor Vladimirescu²³⁶, I. L. Caragiale²³⁷ ș.a. unor evenimente istorice — 24 ianuarie²³⁸, includerea Basarabiei în Imperiul țarist 1812²³⁹ ș.a.

Pentru o informare curentă a cititorilor cu cele petrecute în România, Bucovina și Basarabia, atît „Tribuna“ cît și „Românul“ aveau rubrici permanente și publicau în mod regulat corespondență cu aceste regiuni ale țării, regiuni care în 1918 împreună cu Transilvania se vor uni în cadrul procesului de desăvîrșire a statului național unitar român.

Desigur toate aceste legături dintre Arad și România au avut un caracter variat și complex. Din cadrul lor se detașează cele de natură politică. Dacă legăturile culturale au cultivat conștiința națională și au pregătit terenul pentru relațiile economice sau politice, legăturile politice, mai ales în primele două decenii ale secolului al XX-lea au contribuit la antrenarea luptei naționale pe drumul autodeterminării și al unirii cu România.

Eugen Brote arată că în orientarea legăturilor României cu Transilvania pe fâgașul relațiilor politice un rol deosebit l-a avut Ioan Slavici. „Este meritul lui Ioan Slavici și al „Tribunei“ — scria E. Brote în anul 1900 — de a fi deșteptat interesul României pentru Ardeal“²⁴⁰. Desigur această afirmație este exagerată. Totuși ea pune în evidență o latură importantă a activității politice a scriitorului din Șiria. În „Tribuna“ din Sibiu condusă de Ioan Slavici s-au publicat multe informații despre România pe care redactorul ei le-a cunoscut direct, despre partidele politice din România, cu a căror conducători marele nuvelist avea

²³¹ *Idem*, nr. 91, 22 aprilie/5 mai, p. 11.

²³² *Idem*, an XV (1911), nr. 270, 10/23 decembrie, p. 5.

²³³ *Idem*, an VIII, 1904, nr. 47/23 martie, p. 2—3.

²³⁴ *Idem*, an XV (1911), nr. 122, 5/18 iunie.

²³⁵ *Idem*, an XV (1911), nr. 227, 16/19 octombrie, p. 1—4.

²³⁶ „Românul“, an V (1911), nr. 138, 24 iunie, p. 1—2.

²³⁷ *Idem*, an II (1912), nr. 128, 12/25 iunie, p. 1—2 și nr. 130, 14/16 iunie, p. 2—4.

²³⁸ „Tribuna“, an XV, 1911, nr. 20, 8 februarie/26 ianuarie, p. 1—2; an XVI (1912), nr. 20, 25 ianuarie/7 februarie, p. 1—2. „Românul“, an II (1912), nr. 19, 24 ianuarie/6 februarie, p. 1—2.

²³⁹ „Românul“, an II (1912), nr. 106, 16/29 mai, p. 1—5.

²⁴⁰ „Tribuna Poporului“, an IV (1900), nr. 31, 16/28 februarie, p. 1.

relații personale (D. Sturza, Titu Maiorescu și alții). În acest context istoric, s-au antrenat în a lua o atitudine și alții față de problema națională din Transilvania²⁴¹.

După ce gruparea „tribunistă” părăsește Sibiul stabilindu-se la Arad, unde va scoate începând din anul 1897 „Tribuna Poporului”, ziarul arădean pune în discuție problema atitudinii României față de Transilvania în contextul în care pe D. Sturza, ajuns la guvern în 1895, nu-l mai interesau luptele ce se purtau aici de românii subjugăți. În anul 1900 apare în „Tribuna Poporului” un articol, în mai multe numere, care ridică această problemă a relațiilor politice dintre România și Transilvania. „Și prin urmare — se precizează în articolul respectiv — ne facem drept a cere încetarea unei politici nenaționale a fraților noștri, care se manifestă în curentul antitransilvan — curent ce ne zguduie adînc situația de aici”²⁴². Într-adevăr politica dezolantă pe care a dus-o D. Sturza a dus la căderea guvernului său. Forța opiniei publice, dorința maselor populare spre unire, erau mai puternice decît, demagogia și „calculele” acestui om politic compromis pentru totdeauna în istoria noastră.

ale Aradului cu România erau atît de intense încît autoritățile habsburgice Aradului cu România erau atît de intruse încît autoritățile habsburgice sint neliniștite de cauza lor. Comitele suprem din Arad raporta în anul 1899 primului ministru că în timp ce „Tribuna Poporului” duce o politică antistatală „românii arădeni — preciza el — au legături nu numai cu românii din țara noastră ci și cu cei din România”²⁴³.

La începutul secolului al XX-lea emigrările continuă să reprezinte o formă a luptei împotriva asupririi sociale și naționale. De remarcat că alături de plecările în America cei mai mulți locuitori ai județului Arad se îndreaptă, în continuare, spre frații lor din România. Într-un raport al primului notar al comitatului Arad se arată că numai în anul 1903 din comuna Pecica au plecat în România 50 de familii, iar din Semlac 3 familii²⁴⁴. Desigur că numărul familiilor românești care au emigrat în România a fost mult mai mare. Mai important decît numărul emigranților este faptul că aceștia se îndreaptă spre România, spre frații lor așa cum au făcut-o de atîtea ori, de-a lungul vremii, moșii și strămoșii lor. Tocmai acum cînd emigrările se intensifică, cînd ideea de „daco-românism” este tot mai răspîndită, nu poate fi considerată întîmplătoare apariția unui articol în „Tribuna Poporului” în 1902 dedicat lui Mihai Viteazul, scris de Ilie Minea. Articolul evocă lupta de la Mirăslău, subliniind contextul în care marele voievod își vede năruit visul de a realiza unirea tuturor românilor într-un singur stat, vis ce a rămas să-l împlinească generația de după anul 1900: „Mihai constrîns să dea luptă contra celui, care reprezenta pe împăratul său — notează profesorul din Iași cu sentimentul că din această situație contemporanii săi vor trage toate

²⁴¹ Traian Lungu, *Viața politică în România la sfîrșitul secolului al XIX-lea 1889—1900*, Editura științifică, București, 1967, p. 144—169.

²⁴² „Tribuna Poporului”, an IV, 1900, nr. 50, 14/27 martie, p. 1.

²⁴³ Arhivele statului Arad, Actele comitelui suprem, nr. 1292/1899, fila 18.

²⁴⁴ Arhivele statului Arad, Actele comitelui suprem, nr. 2839/1902, fila 2.

invățămintele ce se cuvin — nu se pusesse, ca de obicei în fruntea marșurilor, arătându-le cum se merge la biruință²⁴⁵. Articolul acesta a fost printre primele replici care s-au dat atunci când pe locul bătăliei autoritățile austro-ungare au ridicat un monument ce marca înfrângerea marelui voievod. Și astăzi personalitatea marelui voievod deranjează un anumit gen de istorici străini care în loc să-i recunoască meritele în luptele pentru apărarea independenței, pentru apărarea Europei, îl consideră „un viclean“ ce a urmărit prin înșelăciune și războaie, scopuri limitate, de mărire²⁴⁶.

La numai doi ani după publicarea acestui articol „Tribuna“ din Arad are un mare prilej să evoce o altă personalitate a istoriei românilor — pe Ștefan cel Mare — în 1904 cu prilejul împlinirii a 400 de ani de la moartea sa, când la Putna s-au organizat manifestații naționale. În articolele publicate în „Tribuna“ din Arad se fac mereu legături cu prezentul, cu lupte pentru unire evocând evenimentele din 1600 și 1859. „Fie ca această zi mare — se arată într-unul din aceste articole — când inimile tuturor românilor bat împreună, însuflețite de amintirea lui Ștefan cel Mare să fie legătura care să ne unească pe toți în același gând de iubire de țară și de sacrificiu pentru gloria și tăria ei“²⁴⁷.

În anul 1905 s-a reluat activitatea parlamentară la care Aradul a avut o contribuție însemnată²⁴⁸. Nu se poate neglija nici orientarea venită din Țară — de la Eugen Brode, de la Bianu care erau în strânse relații cu D. Sturza²⁴⁹. I. Bianu într-o scrisoare trimisă lui Roman Ciorogariu în decembrie 1906 îi cere acestuia să depună eforturi pentru ca lupta purtată în Transilvania pentru drepturi naționale să sporească în eficiență: „Sint mihnit și îngrijorat — scria I. Bianu — când văd cât de puțin, nimic aproape — rodește toată munca începută pe la 1884 de oameni ca Slavici, Bechnitz, Brodești“²⁵⁰. Această politică mai energică de care vorbea Bianu și pe care o așteaptă de la arădeni se va realiza mai târziu tot la „Tribuna“ prin gruparea „tinerilor oțeliți“ care cer o mai hotărâtă orientare spre București. Dar această orientare a „Tribunei“ din Arad nu va fi agreată în toate cercurile de la București. Tot I. Bianu îi arată mai târziu lui Roman Ciorogariu, că Regele Carol era nemulțumit de atitudinea „Tribunei“ din Arad și că o va sacrifica²⁵¹.

În anul 1907 Aradul este vizitat de C. Brîncoveanu-Basarab și V. C. Morțun care participă la o adunare a tineretului român din Arad încheiate — simbolic pentru legăturile Aradului cu Țara — cu cîntece patriotice și imnul de stat al României²⁵².

²⁴⁵ „Tribuna Poporului“, an VI (1902), nr. 165, 7 noiembrie, fila 2, p. 2.

²⁴⁶ *Erdely története*, 1598—1599, 1603, Budapesta, Ed. Magyar Helicon, 1977, p. 210.

²⁴⁷ „Tribuna“, an VIII (1904), nr. 127, 6/19 iulie, p. 3.

²⁴⁸ Nicolae Roșut, *Aradul și noul activism*, în „Ziridava“, VI, 1976, p. 25—220.

²⁴⁹ Lucian Boia, *Eugen Brode 1850—1912*, Editura Litera, București, 1974, p. 157—167.

²⁵⁰ Arhivele statului Arad, Fond Roman Ciorogariu, Dosar 2, fila 149.

²⁵¹ Arhivele statului Arad, Fond Roman Ciorogariu, Dosar 21, fila 376—399.

²⁵² „Tribuna“, an XII (1908), nr. 1 1/14 ianuarie, p. 5.

În anul 1908 „Tribuna“ din Arad publică mai multe articole în care se pronunță direct, fără nici o rezervă pentru întărirea legăturilor cu România, chiar pentru unitatea politică. „România — se afirmă în „Tribuna“ — e a noastră, a celorlalți români și pînă la un grad sîntem și noi ai ei“²⁵³. Într-un alt articol — „Iredentismul nostru“ — a aceluiași ziar se dă răspuns comitelui Taroczky care raporta autorităților superioare că românii din Transilvania au legături cu cei din România, că fac vizite fraților lor care le întorc vizitele, iar Regele îi primește în audiențe. „Tribuna“ recunoaște fără șovăire aceste realități²⁵⁴. În același spirit răspunde „Tribuna“ baronului Banffy pentru care „România Mare“ a devenit un coșmar: „Tribuna reprezintă un fragment dintr-un articol al lui Banffy publicat în „Pesti Napló“ în care el declara deschis: „Avem chestia României Mari, o chestie care date fiind agilitatea și forțele ei de propagare este poate cea mai importantă și care, dată fiind vecinătatea cu regatul român se reazemă pe un sprijin deși nu oficios, dar în orice caz, pe opinia publică de acolo“²⁵⁵. Faptul că ziarul arădean publică un articol cu un astfel de titlu, că nu-l comentează, deci nu ia atitudine față de acuzații mulțumindu-se să reproducă citate din articolul lui Banffy care a surprins realități politice din Transilvania constituie o dovadă prematură că această idee era susținută la Arad și încă cu mult curaj, că ea era atît de prezentă încît putea deveni realitate oricînd, așa cum se va realiza peste un deceniu în cadrul desăvîrșirii statului național unitar român în 1918.

Același Banffy a ținut în anul 1906 un discurs în dietă asupra problemei relațiilor românilor cu Țara, fapt ce-l deranjează atît de mult încît îi invită să treacă Carpații. Ioan Slavici răspunde lui Banffy tot prin „Tribuna“ din Arad printr-un articol intitulat „Daco-România“ în care arăta că această idee a statului național, realizată pe teritoriul Daciei antice, interesează deopotrivă poporul român și poporul maghiar care în condițiile unirii Transilvaniei cu Țara-mamă ar permite și constituirea statului maghiar național „... România — scria Ioan Slavici — e patria tuturor românilor din Dacia de odinioară și singura lor patrie, deci o Daco-Românie în interesul căreia românii din regatul ungar au să-i ajute pe maghiari a preface Ungaria în stat național maghiar“²⁵⁶.

„Cercul românilor de peste munți“ creat la 15 decembrie 1908 a fost prezidat de generalul Ștefan Stoica^{255a} ai căror părinți erau originari din Lipova.

În anul 1909 se împlineau 50 de ani de la unirea Moldovei cu Țara Românească. În întreaga țară s-au organizat mari serbări care la Arad au avut un mare ecou. În „Tribuna“ au apărut mai multe articole dedicate evenimentului respectiv sau personalității lui Alexandru I. Cuza și Elena Cuza. În articolul de fond din „Tribuna“ din ziua de 24 ianuarie

²⁵³ *Idem*, nr. 25, 30 ianuarie/12 februarie, p. 2.

²⁵⁴ *Idem*, nr. 22, 26 ianuarie (8 februarie), p. 1.

²⁵⁵ *Idem*, nr. 71, 27 martie (9 aprilie), p. 2.

^{255a} Burlacu I. V. Grozav, *Pagini din lupta românilor transilvăneni aflați în vechea Românie (1908—1916)*, în „Revista arhivelor“, 1968, nr. 2, p. 527.

²⁵⁶ „Tribuna“, an X, 1906.

se arăta: „iar dacă vitregia vremurilor și înălțimea Carpaților fac să fim departe de sărbătoarea ce se va desfășura în București și la Iași, în **cugete și simțiri uniți sîntem și fraților** în deplină sărbătoare trimitem sincere urări de bine și fericire“²⁵⁷. Din aceste articole dedicate celui mai însemnat eveniment din istoria noastră modernă rezultă că ideea unirii românilor din Transilvania era atît de puternică — iar „Tribuna“ din Arad se făcea doar ecoul acestei stări de spirit — încît nimeni nu mai încerca să o exprime discret sau indirect ci cu toții, pe toate căile, o afirmau deschis. Se aștepta doar momentul, ocazia, ca ea să fie înfăptuită.

Aceste relații cu românii din Țară explică și ecoul pe care l-a avut la Arad hotărîrea medicilor din România de a nu participa la congresul internațional de medicină de la Budapesta din 29 august — 4 septembrie atîta timp cît frații lor sînt asupriți. „Tribuna“ elogiază acest act de solidaritate²⁵⁸ și publică mai multe articole pe această temă în lunile iunie și iulie.

În sfîrșit, împlinirea a 20 de ani de la moartea lui Eminescu prilejuește „Tribunei“ ca printr-un număr festiv²⁵⁹ — în care au semnat articole Nicolae Iorga, Ioan Slavici, I. L. Caragiale, A. Vlahuță și alții — să evoce pe cel mai mare poet al românilor de pretutindeni și din toate timpurile. Acest număr al „Tribunei“ s-a adăugat și serbărilor de comemorare a marelui poet la Arad în a doua jumătate a lunii mai.

Cu ocazia aniversării unui an de la înființarea la București în 1909, a „Cercului românilor de peste munți“ S. Mîndrescu publică în „Tribuna“ din Arad la începutul anului 1910 trei articole în care odată cu condamnarea asupriri naționale din Transilvania el atrage atenția asupra faptului că în România a început o largă mișcare privind problema națională. El neagă posibilitatea unor relații normale între România și Austro-Ungaria anticipînd de fapt evenimentele din anul 1916. „E numai întrebare — scria el referindu-se la această soluție — dacă în astfel de împrejurări cumînțenia și prietenia guvernelor vor mai fi posibile, sau de vor fi posibile, dacă vor avea vreo valoare“²⁶⁰.

Un discurs al contelui Apponyi în parlamentul budapestan în care nega caracterul băștinaș al românilor din Transilvania îi răspunde Nicolae Iorga, printr-un articol din „Tribuna“. Combătînd ideea prăfuită roesleriană care nega continuitatea în Dacia după anul 271. Iorga arăta că depopularea unei țări este o experiență pe care istoria încă nu o cunoaște; „O țară — arată marele istoric — se poate împopora prin decret, ea nu se poate despopora nici prin cele mai neuzite silnicii“²⁶¹. Sînt impresionante cuvintele, de încheiere, prin care N. Iorga atrage atenția lui Apponyi că savanții din București, în această problemă, nu fac altceva decît să spună „ce spun acolo la d-voastră (în Transilvania n.n.) — scria marelui istoric — doicile și mamele „valahe“ de sute de ani în

²⁵⁷ *Idem*, an XIII (1909), nr. 18, 6 februarie (24 ianuarie), p. 5.

²⁵⁸ *Idem*, nr. 13, 28 mai (10 iunie), p. 1—2.

²⁵⁹ *Idem*, nr. 129, 16/29 iunie, p. 1—6.

²⁶⁰ *Idem*, an XIV (1910), nr. 4, 7/24 februarie, p. 3.

²⁶¹ *Idem*, nr. 150, 17/30, iulie, p. 1.

urechile generațiilor care cresc pe rîu în apăsare, pentru credință, muncă și nădejde²⁶².

În anul 1910 Sever Bocu, ajuns redactor la „Tribuna“ merge din nou în România pentru a lua legătura cu personalități ale vieții politice românești care să sprijine lupta românilor din Transilvania. El ținea o strînsă legătură cu Aradul, mai ales cu Roman Ciorogariu și dr. Nicolae Oncu. Într-o scrisoare trimisă lui Nicolae Oncu — nedată dar mai mult ca sigur că era în vara anului 1910 — el arată că a vorbit cu Brote și Slavici pentru a-i aduce la Arad, la „Tribuna“ sau la consistor. În continuare el îi cere directorului „Victoriei“ să vină la Sinaia pentru a-l întîlni pe Brătianu, primul-ministru al României, fapt ce evidențiază legăturile directe între cercurile politice arădene și guvernul României. „Brătianu — îi scria el lui Nicolae Oncu — se întoarce prin 25 august din concediu și se stabilește la Predeal. Pe atunci voi fi și eu în Sinaia și te voi aștepta acolo. Trebuie neapărat să vii, eu te-am și anunțat. Aici le vom aranja pe toate căci pe (coli) de scrisori merge greu²⁶⁴. Nu sîntem în măsură deocamdată să apreciem dacă această întîlnire a avut loc și problemele ce s-au discutat. Consemnăm numai contactele între oameni politici arădeni și cei din România a căror conținut mai greu de stabilit îl putem bănuși în perspectiva evenimentelor ce vor urma.

În anul 1912 Aradul urmărește cu interes sporit evenimentele din România. Dacă „Românul“ în primul său an de apariție consemnează mai mult evenimentele culturale, „Tribuna“ angajează de „tinerii oțeliți“ într-o luptă mai energică va consemna și evenimente politice. Discursul ținut a avut un mare ecou. El este reprodus²⁶⁵ și apoi comentat de gazeta arădeană care dacă apreciază patriotismul marelui bărbat politic al României nu este de acord cu soluția propusă de el — să se acorde românilor drepturi identice cu al sașilor. Românii arată „Tribuna“ cer nici mai mult nici mai puțin decît autonomia²⁶⁶.

De asemenea, „Tribuna“ cere cu tot mai mare insistență acum, în clipa marilor decizii ale istoriei, o politică general românească care să unifice interesele și eforturile românilor de pe cele două versante ale Carpaților într-un șuvoi puternic. „Socotim — se arată în „Tribuna“ — că ideea unei politici generale românești, îndrumată după interesele neamului nostru de pretutindeni trebuie să se întrupeze în cea mai scurtă vreme²⁶⁷.

Contactele Aradului cu Basarabia s-au multiplicat și ele mai ales prin sprijinul pe care Vasile Stroiescu l-a acordat Școlii de fete din Arad și prin articolele publicate în „Tribuna“ referitoare la ajutorarea școlilor din Transilvania, amenințate tot mai mult în existența lor de măsurile draconice ale administrației²⁶⁸.

²⁶² *Ibidem.*

²⁶³ Arhivele statului Arad, Fond Roman Ciorogariu, dosar 2, fila 208.

²⁶⁴ *Ibidem.*

²⁶⁵ „Tribuna“, an XV (1911), nr. 70, 27 martie (9 aprilie), p. 1—2.

²⁶⁶ *Ibidem*, p. 2.

²⁶⁷ *Idem*, nr. 199, 11/24 septembrie, p. 2.

²⁶⁸ *Idem*, nr. 29, 6/19 februarie, p. 4.

Legăturile Aradului cu România s-au întărit și prin serbările organizate cu prilejul sărbătoririi a 40 de ani de la întemeierea societății „România jună“ din anul 1912, în care au fost antrenați și arădenii dr. Marius Sturza, Paula Sturza, Letiția Oncu, Vasile Goldiș, Nicolae Oncu care au avut legături cu Nicolae Iorga și A. D. Xenopol antrenați, de asemenea, și ei în acest jubileu²⁶⁹.

În aprilie 1912 la Budapesta s-a sărbătorit jubileul de 40 de ani de la crearea societății „Petru Maior“, prilej de întâlnire a românilor de pretutindeni și de manifestare a solidarității naționale²⁷⁰. „Românul“, așa cum a făcut „Tribuna“ în anii anteriori, publică scrisoarea adresată de Vasile Stroiescu prin care anunța că dă 12 000 cor. pentru internatul studenților, „în onoarea — după cum declara el — și în numele celui mai mare român ardelean — Ioan Slavici, autorul părintelui Tanda din Sărăceni, de la care prin opul său „Die Romanen in Ungarn“ am învățat a cunoaște și a iubi pe românii din Transilvania“²⁷¹. Comentînd această scrisoare, a marelui mecenat din Basarabia, ziarul „Românul“ nu pierde ocazia să facă apel la un ajutor al românilor din Țară. „Ei — cerea ziarul arădean referindu-se la acest ajutorul — ar putea să-și aducă aminte mai cu dinadinsul de noi azi cînd aproape toate forțele noastre de apărare sunt surpate“²⁷².

În anul 1912 interesul Aradului pentru celelalte provincii românești este mai mult, ca înainte, orientat spre Bucovina și Basarabia. Toate evenimentele mai importante din aceste provincii găsesc ecou în „Românul“ din Arad, iar includerea Basarabiei în Imperiul țarist este analizată într-o suită de articole începînd cu luna ianuarie și terminînd în luna mai. Între cei ce se remarcă cu aceste articole este și scriitorul Alexandru Hodoș²⁷³, fiu lui Iosif Hodoș, luptător pentru drepturile românilor în părțile Zărandului la jumătatea secolului al XIX-lea.

„Românul“ din Arad ca o dovadă a orientării cercurilor politice românești să apere mișcarea socialistă comentează pe larg Congresul socialist de la București din 1912, cerînd să ia în considerare și problema națională și „să se ocupe mai ales de emanciparea politică și economică a muncitorilor propriu-zisi . . .“²⁷⁴.

Războiul balcanic la care a participat și România reprezintă evenimentul cel mai mult comentat la Arad în 1913. Acest eveniment și rolul României în răsăritul Europei îl fac pe prof. univ. Ioan Ursu din Iași, care publică un articol în „Românul“, să declare deschis că Austro-Ungaria va dispărea lăsînd popoarele să se dezvolte liber. „În orice caz — scria el cu o fermă convingere — fermentii de descompunere ai organismului anacronic își vor produce efectul și în curînd ne vom trezi cu frămîntări

²⁶⁹ „Românul“, an I (1911) 282, 24 decembrie (6 ianuarie 1913), p. 8—9.

²⁷⁰ *Idem*, an II (1912), nr. 83, 13/26 aprilie, p. 6 și nr. 84, 14/27 aprilie, p. 7.

²⁷¹ *Idem*, nr. 154, 13/26 iulie, p. 2.

²⁷² *Idem*, nr. 156, 15/28 iulie, p. 2.

²⁷³ *Idem*, nr. 99, 5/18 mai, p. 1—2 și nr. 105, din 13/26 mai, p. 3.

²⁷⁴ *Idem*, nr. 152, 11/24 iulie, p. 4.

și tulburări, care vor bîntui monarhic de la un capăt la altul²⁷⁵. Aceeași constatare o face și A. D. Xenopol care apreciază că a sosit momentul ca România să ia atitudine energică și hotărîită pentru apărarea românilor din Austro-Ungaria²⁷⁶. Tot istoricul din Iași, cerea într-un articol din „Românul” convocarea unui corpus al naționalităților asupra de Austro-Ungaria în vederea luării unor decizii comune în lupta de eliberare națională²⁷⁷.

În această luptă se căutau și soluții noi. Astfel publicistul moldovean D. Moruzi îi trimite lui Vasile Goldiș o scrisoare pe care conducătorul „Românului” o dă publicității. În cazul în care românilor din Imperiu nu li se garanta maximum de autonomie, arăta D. Moruzi, n-ar fi exclus ca în curînd armata română să treacă la eliberarea Transilvaniei²⁷⁸.

Ca expresie a legăturilor politice dintre Arad și România consemnăm că Sava Raicu directorul „Victoriei” din Arad a fost decorat cu medalia „Meritul comercial și industrial”²⁷⁹.

În anul 1914 România avea un prestigiu internațional suficient de sporit ca să poată, după al doilea război balcanic, să-și conceapă o politică externă care să asigure condiții favorabile luptei pentru desăvîrșirea statului național român. Acest fapt este consemnat într-un raport al ministrului de război al Austro-Ungariei trimis primului ministru al Ungariei în care arată, în februarie 1914, că ideea „României Mari” circulă tot mai insistent atît în Transilvania cît și în Bucovina și România²⁸⁰.

La București în luna martie 1914 are loc premiera piesei „Domnul notar” de Octavian Goga a cărei acțiune se petrece în părțile Aradului, fiind inspirată din alegerile de tristă amintire din anul 1900, cînd marele poet, autorul piesei, a candidat în cercul electoral Chișineu Criș. Cu acest prilej Ion Gorun publică în „Românul” un articol în care după ce înfățișează succesul piesei respective afirmă că premiera „este mai mult un eveniment național decît artistic”²⁸¹. Am reprodus aceste cuvinte nu numai pentru a evidenția, în virtutea relațiilor cu România, ecoul piesei la Arad, ci pentru a sublinia un aspect nou al legăturilor cu Țara — convertirea evenimentelor culturale, în măsură tot mai mare, în evenimente politice, fapt ce dovedește, odată în plus, că se profilau evenimente tot mai însemnate pentru istoria poporului nostru.

Cînd în iunie 1914 are loc întîlnirea de la Constanța — între șeful statului român și țarist — pentru a definitiva recunoașterea păcii din anul 1913 de la București, evenimentul este recepționat la Arad cu multă satisfacție, deoarece el reprezintă o îndepărtare a României din Tripla

²⁷⁵ *Idem*, an III (1913), nr. 182, 4 septembrie/22 august 1913, p. 1.

²⁷⁶ *Idem*, nr. 157, 19 iulie (1 august) p. 2.

²⁷⁷ *Idem*, nr. 248, 13/26 noiembrie, p. 2.

²⁷⁸ *Idem*, nr. 172, 9/22 august, p. 3.

²⁷⁹ *Idem*, nr. 220, 8/21 octombrie, p. 4.

²⁸⁰ Arhivele statului, București, Colecția de microfilme Ungaria, rola 72, cadrele 480—485. Magyar Országos levéltár, Magyar Király miniszterelnökey, 1480/1914, Szem 1—6 oldal.

²⁸¹ „Românul”, anul IV (1914), nr. 52, 5/18 martie, p. 2.

Alianță ceea ce era o condiție a realizării statului național unitar român²⁸².

În condițiile izbucnirii primului război mondial legăturile politice ale Aradului — ca centru al mișcării de eliberare națională din Transilvania — cu România se mențin deși condițiile în care se desfășoară ele sînt mult mai grele. La începutul lunii august Take Ionescu în drum spre România s-a oprit la Arad unde a stat de vorbă cu politicieni români²⁸³.

În luna octombrie la înmormîntarea regelui Carol au participat cinci ardeleni — T. Mihali, Al. Vaida, A. Vlad dintre care doi erau din Arad — St. Cicio Pop și Vasile Goldiș²⁸⁴. Peste ani de zile Vasile Goldiș vorbind de întîlnirea de la București arată hotărîrea celor din Transilvania de a trece imediat la acțiune și dacă era cazul chiar la revoluție.

Atît în cazul întîlnirii de la Arad cît și la cea din octombrie — asupra cărora nu avem date privind conținutul discuțiilor — s-au abordat desigur problemele cele importante din viața politică de rezolvarea cărora depinde în cele din urmă soarta românilor de pe ambele versante ale Carpaților — atitudinea față de război, căile și metodele de rezistență față de intensificarea asupririi din Transilvania, angrenarea eforturilor pentru victoria finală în lupta pentru desăvîrșirea statului național.

În anul 1915, la Arad politica României aflată în stare de neutralitate este urmărită cu mult interes. Se publică discursuri ale oamenilor politici, se reproduc interviuri. Astfel în „Românul“ apar discursurile rostite de Nicolae Filipescu și Take Ionescu la inaugurarea clubului „Federației unioniste din București“, în care se cerea guvernului român să intre în război, pentru idealul național, de partea Antantei. „Un guvern fățiș ostil idealului național — spunea M. Filipescu — e mai puțin primejdios ca un guvern ce-și învăluie țelurile ce să ne ție în amorțeală. Cel dintîi ne revoltă, cel de-al doilea ne adoarme“²⁸⁵. Tot pe baza unei corespondențe din București „Românul“ a publicat și discursurile ținute de Ioan Ursu, Take Ionescu, N. Titulescu, N. Filipescu, B. Șt. Delavrancea în sala Dacia²⁸⁶.

În 1915 mulți români din Arad emigrează în România. Între aceștia, plecat din Arad cu ani în urmă, se afla Sever Bocu, fostul redactor al „Tribunei“ din Arad. El s-a stabilit la Tekirghiol unde a pus bazele unei mici stațiuni — hotel, restaurant etc. Aici se întîlnea, după cum rezulta dintr-o scrisoare adresată la 16 august 1915 lui Roman Ciorogariu, cu regele și familia regală, cu diferiți oameni politici, inclusiv cu contele Czernin²⁸⁷.

²⁸² Constantin Nuțu, *România în anii neutralității (1914—1916)*, Editura științifică, București 1972, p. 83.

²⁸³ „Aradi Közlöny“, 5 august, 1914, p. 5.

²⁸⁴ *Desăvîrșirea unificării statului național român. Unirea Transilvaniei cu vechea Românie*, Editura Academiei R.S.R., București, 1968, p. 121.

^{284a} „Aradi Hírlap“, an IV (1920), nr. 622/18 februarie, p. 2.

²⁸⁵ „Românul“, an V (1915), nr. 223, 13/26 octombrie, p. 3—4.

²⁸⁶ *Idem*, nr. 227, 18/31 octombrie, p. 3—4.

²⁸⁷ Arhivele statului, Arad, Fond Roman Ciorogariu, Dosar 2, fila 212/213.

La București, în 1915, foști redactori și colaboratori ai Tribunei din Arad — C. Pop, C-tin Bucșan, O. Ghibu scot „Tribuna“, care va milita pentru „România Mare“. De asemenea la București se refugiază un alt redactor al „Tribunei“, Iosif Șchiopu, care publică o lucrare referitoare la realitățile din Transilvania²⁸⁸.

Starea de spirit din Transilvania este prezentată de documentele vremii în termeni din care rezultă îngrijorarea autorităților. Într-o telegramă cifrată trimisă comandamentului militar din Sibiu se arată că în cazul intrării armatei române în Transilvania populația va sprijini această acțiune, nu numai civilii ci și cei din armată, că existau organizații, în acest sens, între români. Se cere, de asemenea, ca în cazul în care aceste acțiuni se vor declanșa să fie adusă armata din Germania pentru potolirea lor²⁸⁹.

La „Congresul românilor de peste hotare opriți în țară“ din anul 1915 a vorbit farmacistul A. Hențiescu, de pe valea Crișului Alb, care în anul 1877 a trecut în România și a participat la războiul de independență. Și-a mărturisit, cu această ocazie, dorința și speranța că poate participa la „marea luptă pentru unirea neamului — după cum declara el — și cu după 38 ani voi putea vedea Valea Crișului Alb și căminul părintesc“²⁹⁰.

În anul 1916, după intrarea României în război, legăturile cu România au devenit foarte dificile. În orice caz „Românul“ pină la suspendarea sa susține intrarea României în război de partea Antantei, reproducând acele informații de peste Carpați care se încadrau în această orientare²⁹¹. De asemenea, activitatea arădenilor trecuți în România se desfășoară în condiții grele și oarecum fără perspectivă clară atita timp cît nu se cunoșteau rezultatele războiului, iar România trecea prin clipe grele după invazia de la sfîrșitul anului 1916.

În 1917 legăturile politice ale Aradului cu România trăiesc un nou eveniment. Se întrezăreau de-acum și perspectivele victoriei. Foarte mulți soldați din armată dezertează, iar prizonierii încep să se organizeze. Într-un raport al ministrului de interne al Ungariei din 19 februarie rezulta că în anumite unități procentul dezertorilor — soldați și ofițeri — se ridică la 50%. Același raport menționează între dezertori și pe fotografu Stoica din Arad, care făcea parte din Corpul XII de pe frontul din Rusia²⁹².

O activitate desfășoară în Rusia foștii gazetari de la „Tribuna“ din Arad — Sever Bocu, O. Pop, Iosif Schiopul și compozitorul Emil Mon-

²⁸⁸ Iosif Șchiopul, *O țară care moare? Ardealul*, București, 1916.

²⁸⁹ Arhivele statului, București, Colecția de microfilme — Ungaria — rola 74, cadrele 743—745 Magyar Országos tereltál Magyar Kiraly ministerlnök, 98, res. 21/23 oldal.

²⁹⁰ După Ștefan Mateș, *Emigrări românești din Transilvania în secolele al XIII—XX.*, ed a II-a revizuită și adăugită, Editura științifică și enciclopedică, București, 1977, p. 292.

²⁹¹ „Românul“, an VI (1916), nr. 37, 18 februarie (2 martie), nr. 13, 1 februarie (19 ianuarie), p. 2—4.

²⁹² Arhivele statului București, Colecția de microfilme — Ungaria, rola 81, cadrele 294, Magyar Országos levetar, ... nr. 28 171/770, roz 1917.

ția. Sever Bocu a fost trimis de marele cartier general al armatei din Iași pentru a participa la constituirea legiunilor de voluntari²⁹³. Împreună cu G. Pop și Iosif Șchiopul a scos ziarul „România Mare“ care a apărut la Kiev din luna iunie 1917 pînă în ianuarie 1918 (în total 22 de numere). Aici întâlnește pe Massarik care organiza devizele cehoslovace. În mijloacele marelui bărbat politic cehoslovac o întâlnire cu autoritățile românești la Iași²⁹⁴. De asemenea, Sever Bocu participă la mitingul din 29 noiembrie 1917 de la Kiev, la care au luat parte 10 000 de prizonieri cehi, slovaci croați, sîrbi, polonezi etc. În cuvîntul său Sever Bocu s-a pronunțat pentru lupta deschisă în vederea desăvîrșirii statelor naționale. „Niciodată — a spus, cu această ocazie, fostul redactor al „Tribunei“ — și cu nici un chip noi nu mai voim să se întoarcem la vechea noastră robie, niciodată nu mai voim să începem din nou calvarul suferințelor noastre naționale“²⁹⁵.

Sever Bocu a participat și a luat cuvîntul la Congresul popoarelor din Rusia, de la Kiev, din 15 noiembrie 1917.

„România Mare“ a desfășurat o bogată activitate pentru susținerea luptei de unire. Într-unul din numerele ei se publică poezia lui Gh. Oprescu, țaran din Labașinț (I. Lipova), intitulată „Către frații mei“, din care reproducem o strofă care cu stîngăcie artistică dar cu mult fior patriotic redă sensul luptei pe care o desfășurau prizonierii de la Darnița.

„Frunzuliță verde de nuc
Și eu voluntar mă duc
Pentru-a României soarte
Să mă lupt pînă la moarte“²⁹⁶

Emil Monția a participat și el la multe acțiuni în rîndul prizonierilor români din Rusia²⁹⁷.

În anul 1918 Sever Bocu va activa la Paris în cadrul Consiliului Național al Unității Române sub președenția lui Take Ionescu²⁹⁸.

La sfîrșitul lunii octombrie 1918 are loc răscoala marinarilor din flota austro-ungară. La Pola a avut loc o adunare a marinarilor răsculați care au aprobat rezoluția prezentată de V. Seredan — originar din Seleuș (Arad) — în care se arată că masele populare din Transilvania se proclamau independente²⁹⁹.

După constituirea Consiliului Național Român Central și fixarea lui la Arad, sub președinția lui Șt. Cicio Pop, legăturile cu guvernul român de la Iași sînt mijlocite prin Laurențiu Oancea, care aduce de la I. C. Bră-

²⁹³ Sever Bocu, *Opt luni în Kiev*, Timișoara, f.a., p. 3.

²⁹⁴ *Ibidem*, p. 6.

²⁹⁵ *Ibidem*, p. 21.

²⁹⁶ *Ibidem*, p. 21.

²⁹⁷ Emil Monția, *Autobiografie* — Muzeul județean Arad — fondul Emil Monția, mss.

²⁹⁸ Ștefan Pascu, *Marea Adunare de la Alba Iulia*, Cluj, 1968, p. 318.

²⁹⁹ Valeriu Șeredan, *Garda națională română a marinarilor din Pola și descompunerea monarhiei ungare*, București, 1922, p. 28.

țianu scrisoarea din 14 noiembrie 1918, în care se cere ca C.N.R.C. să organizeze o adunare populară și insistă să se realizeze unirea fără condiții³⁰⁰.

În a doua jumătate a lunii noiembrie în perioada pregătirilor pentru Adunarea Națională de la Alba Iulia, legătura C.N.R.C. de la Arad cu autoritățile românești din Iași sînt mijlocite de Gheorghe Crișan și Teodor Roxin.

După ce Adunarea Națională de la Alba Iulia a hotărît unirea definitivă a Transilvaniei cu România, o delegație din care a făcut parte și Vasile Goldiș a prezentat actul unirii regelui Ferdinand. Din partea delegației a vorbit tot Vasile Goldiș, care a insistat în cuvîntul său asupra principiilor democratice și umanitare care au stat la baza Rezoluției de la Alba Iulia. Prin acțiunea condusă de Vasile Goldiș se încheie un capitol important din istoria relațiilor Aradului cu România și începe altul nou, în care acest colț al țării are un rol atît de important în desăvîrșirea statului național unitar român, devine parte integrantă a României.

Analizînd relațiile Aradului cu România între anii 1800 și 1918 se pot desprinde cîteva concluzii:

1) Aceste relații se intensifică în epoca modernă și constituie în această perioadă o permanență. Factorul cel mai important care explică aceste relații este conștiința națională, fenomen ce caracterizează, în această epocă atît societatea dincolo de Carpați, cît și viața românească din părțile Aradului.

2) Relațiile Aradului cu România au avut un dublu sens — dinspre Arad spre România și dinspre România spre Arad. Dacă la sfîrșitul secolului al XVIII Naum Rimniceanu vine din România, în părțile Aradului, la începutul secolului al XIX-lea Moise Nicoară se duce în Țara Românească sau mai tirziu dacă Mihai Eminescu vine la Arad, Ioan Slavici merge în România. În ambele situații, indiferent unde se stabileau, românii considerau teritoriul respectiv cu pămînt românesc, ce le aparține lor, chiar dacă, pentru moment, o stăpînire străină sau alta, le răpise cele mai elementare drepturi — libertatea și unitatea națională.

3) Relațiile Aradului cu România au fost complexe: economice, sociale, politice și culturale. Cele care au dominat, la început au fost de natură culturală ca apoi caracterul politic să devină cel predominant. Indiferent însă de forma care au avut-o aceste relații și de caracterul predominant al uneia sau al alteia, elementul politic a fost cel esențial. Prezența trupelor de teatru din România la Arad nu s-a redus la un simplu contact cultural și nu a rămas un simplu eveniment artistic ci a fost — și așa trebuie apreciat — un moment politic care a pregătit ideologic unitatea statală ca formă superioară a unității naționale. De asemenea, prezența arădenilor la expoziția jubiliară din 1906 nu se poate considera o simplă excursie, ci trebuie apreciată ca un mijloc important de cunoaștere și apreciere reciprocă a românilor de pe cele două versante ale Carpaților în vederea unirii lor politice.

³⁰⁰ *Desăvîrșirea unificării statului național român*, Editura Academiei R.S.R., București, 1968, p. 387.

4) Omogenizarea valorilor — în vederea unificării politice — constituie cel mai important rezultat al acestor relații. Promovarea ideilor de libertate socială și națională, culturii românești, cultivarea unor valori morale și estetice etc. au stat la baza tuturor manifestărilor prin care Aradul a fost în legătură permanentă cu România. Prin aceste relații Aradul și-a putut accelera dezvoltarea și a contribuit, în același timp, la progresul societății românești în ansamblul ei.

Contactele permanente dintre diferite regiuni ale țării în perioada ce a premers sau în timpul procesului de formare a statului național român constituie o latură a vieții românești, în ansamblul ei, care trebuie mai mult studiată și mai bine apreciată nu numai pentru ceea ce a constituit ea, la un moment dat, în istoria noastră ci și pentru contribuția adusă la realizarea marelui ideal politic și național — unirea tuturor românilor în cadrul aceluiași stat, odată și pentru totdeauna.

LES RÉLATIONS DE L'ARAD AVEC LA ROUMANIE ENTRE 1800—1918

(Résumé)

L'ouvrage encadre la lutte des masses populaires dans de contexte national de la lutte pour la liberté sociale et nationale pour l'union politique.

D'ouvrage résulte une série d'éléments valoureux qui ont été à la base de la lutte des roumains transylvains pour l'union avec la Roumanie: la conscience nationale la permanence des relations réciproques entre Arad et la Roumanie les relations économiques, sociales, politiques et culturelles l'homogénéisation des valeurs morales et esthétiques.

L'étude contribue à la connaissance du rôle d'Arad à l'histoire nationale et sa contribution à la réalisation de l'idéal politique et national — l'union de Transylvanie avec la Roumanie.

DATE NOI PRIVIND BIOGRAFIA INTELECTUALĂ A LUI GHEORGHE LAZĂR (1779—1823)

AVRAM ANDEA

Gheorghe Lazăr s-a impus în istoria culturii românești ca o figură de dascăl luminat, angajat politic și atent la exigențele înnoitoare ale timpului său, fixându-se adânc și puternic în conștiința posterității care i-a recunoscut meritul de a fi ctitorul învățămîntului superior național din Țara Românească. Prin pregătirea sa temeinică, în spirit enciclopedic, dovedită la nevoie și în domeniul ingineriei hotarnice, a reușit să câștige încrederea oamenilor luminați din țara de peste munți, preocupați de dezvoltarea unui învățămînt românesc legat de noile prefaceri ale societății și de trebuințele vieții. După ani de profesorat particular, la distinse familii boierești cu mari rosturi în viața politică și culturală a țării, Gheorghe Lazăr a dobîndit sprijinul acestora pentru înființarea unei școli înalte românești în București. Numit în fruntea acestei instituții deschise la Sfîntul Sava, cărturarul și dascălul din Avrig devine exponentul mișcării culturale de emancipare națională. De aceea, curînd după moarte, s-a bucurat de evocări elogioase atât din partea apropiaților săi, unii foști elevi și colaboratori, cit și din aceea a îndepărtaților în timp, care nu au prețuit a-i recunoaște meritele în destinul culturii noastre și al istoriei învățămîntului românesc¹.

¹ Ion Eliade Rădulescu, *Gheorghe Lazăr*, în „Curierul românesc”, X (1839), nr. 64, p. 255—256; nr. 66, p. 261—264; nr. 66, p. 1 supliment (Reprodus și în „Foaie pentru minte, inimă și literatură”, III (1840), nr. 6, p. 41—46 și nr. 7, p. 49—50. Același lucru îl va face mai târziu și revista orădeană „Familia”; C. Vișoreanul, *La fericitul Gheorghie Lazăr*, în „Cuierul românesc”, XVI (1844), nr. 5, p. 17—18 (Reprodus și în „Foaie pentru minte, . . .”, VII (1844), nr. 10, p. 73—74); G. Bariț, *Despre biografiele bărbaților noștri renumiți*, în „Foaie pentru minte, inimă și literatură”, XXI (1858), nr. 15, p. 68—70; Idem, *Samuil Micu, George Șincai, Petru Maior, George Lazăr*, în „Gazeta de Transilvania”, XXIV (1861), nr. 1, p. 1—2; Aron Pumnul, *Gheorghe Lazăr*, în „Lepturariu românesc cules din scriitori români”, IV, 1, Viena, 1864, p. 56—63; Petrache Poenaru, *George Lazăr și școala română*, în „Analele Societății Academice Române”, 1871, IV, p. 111—125 (Discurs de recepție cu răspuns din partea lui G. Sion, p. 125—132); Constanța de Dunca-Schiau, *Ioan Heliade, Georgiu Lazăr, Ioan Văcărescu*, în „Familia”, XX, 1884, p. 145—146; V. A. Urechia, *Istoria școlilor de la 1800—1864*, I, București, 1892, p. 108—109; N. Iorga, *Cel dintăiu învățător de ideal național Gheorghe Lazăr la o sută de ani de la deschiderea școlii lui*, București, 1916; Tr. Scorobeț, *Apostolia nouă*, în „Revista teologică”, XII (1922), nr. 7, p. 159—168; Onisifor Ghibu, *Gheorghe Lazăr*, în „Universul”, XLI (1923), nr. 252, p. 1—2; Idem, *Rolul lui Gheorghe Lazăr în propășirea culturală. Situația culturală a țării la venirea lui Lazăr. Colegiul Sf. Sava*, în „Universul”, XLI (1923), nr. 253, p. 1—2; G. Bogdan-Duică, *Gheorghe Lazăr*, București, 1924; G. Bogdan-Duică, G. Popa-Lisseanu,

Gheorghe Lazăr s-a născut în 5 iunie 1779, ca fiu de țărani, lângă Sibiu, la Avrig, sat care era puternic centru preoțesc, păstrător al unor intense legături cu Țara Românească ale cărei tipărituri de Rîmnic și București și-au găsit prețuirea cuvenită și aici². A urmat studiile normale sau primare cu o durată de trei ani în sat, la școala slujită la 1800 și poate chiar mai devreme de cărturarul Ioan Popovici Barac³, după care părinții îndemnați probabil de preoții satului și de conjunctura războaielor franco-austriece l-au trimis la gimnaziul piarist din Cluj (1798—1801) și din Sibiu (1801—1802). Rezultatele bune obținute la învățătură — reușise doar să treacă prin excepție cele două clase de umanioare într-un singur an, aplecarea spre carte și dorința de a-și depăși condiția socială l-au determinat să continue studiile, înscriindu-se la fa-

Viața și opera lui Gheorghe Lazăr, București, 1924; Ioan Georgescu, *Gheorghe Lazăr la o sută de ani de la moartea lui*, Sibiu, 1923; Victor Lazăr, *Gheorghe Lazăr*, Cluj, 1924; N. Bănescu, „Academia“ grecească din București și școala lui Gheorghe Lazăr, Cluj, 1925; V. Branisce, *Așa a fost să fie! Amănunt din viața lui Gheorghe Lazăr*, în „Convorbiri Literare“, LVII (1925), nr. 12, p. 803—812; Gh. Adamescu, *Primii profesori de filozofie ai școlii de la Sfintul Sava*, în „Revista Generală a Învățămîntului“, XV (1927), nr. 1, p. 19—32; Neculai Coț, *Școala și mișcarea pedagogică în Vechiul Regat*, în „Buletinul Seminarului de pedagogie teoretică“, 1928, nr. 4, p. 207—213; Eugenia R. Marinescu, *Gheorghe Lazăr ca pedagog național*, în „Buletinul Seminarului de pedagogie teoretică“, 1929, nr. 5, p. 139—221; C. Găvănescul, *Din geniile neamului. Mihai Viteazul (1558—1601). Mitropolitul Andrei Șaguna (1808—1873). Gheorghe Lazăr (1779—1823)*, București, 1932, p. 293—376; G. G. Longinescu, *Colegiul național Sfintul Sava*, în „Natura“, XXII (1933), nr. 8, p. 4—9; Gheorghe M. Stancu, *Gheorghe Lazăr pedagog național. Viața, activitatea și ideile sale*, Brașov, 1936; Paul I. Papadopol, *Gheorghe Lazăr și opera sa*, București, 1937; Valeriu Popa, *Gheorghe Lazăr. Elementul religios în personalitatea sa*, Suceava, 1943; George Macovescu, *Gheorghe Lazăr 1779—1823*, București, 1954 (ediția a doua 1973); Traian Chelariu, *Gheorghe Lazăr 1779—1823*, în „Din istoria pedagogiei românești“, București, 1956, p. 99—142; Gheorghe Pârnuță, *Gheorghe Lazăr. Contribuția sa la dezvoltarea învățămîntului*, București, 1973; Ștefan Pascu, *Gheorghe Lazăr*, în „Anuarul Institutului de istorie și arheologie din Cluj“, XVI (1973), p. 25—30; Vasile Netea, *George Lazăr (1779—1823)*, în „Revue Roumaine d'Histoire“, XII (1973), nr. 6., p. 1 095—1 102; Emilia Șt. Milicescu, *Gheorghe Lazăr în arhivele din Viena și Carlowitz*, în „Limbă și literatură“, I (1974), p. 109—118.

² Conscripția din 1721/1722 înregistrează 4 preoți; cea confesională a lui Inochentie Micu din 1733 un număr de 7 la 357 familii, după cum același număr de 7 preoți înregistrează și conscripția autorităților civile din 1733 dar la un număr de 384 familii; la 1750 conscripția confesională dă 2 familii de preoți la 1 048 de suflete, după cum același număr de familii de preoți îl dă și conscripția autorităților oivile din 1750 dar la un număr de 320 de familii (cf. N. Togan, *Statistica românilor din Transilvania în 1733*, în „Transilvania“, XXIX (1898), nr. 9—10, p. 169 et sq; Augustin Bunea, *Statistica românilor din Transilvania în anul 1750*, în „Transilvania“, XXXII (1901), nr. 9, p. 251; H. Chircă, *Structura populației pe naționalități în anii 1721/1722 pe teritoriul scaunului Sibiu*, în „Revista de statistică“, XVII (1968), nr. 4, p. 54 și tabel; *Idem*, *Valoarea conscripțiilor confesionale din 1733 și 1750 pentru scaunul Sibiu*, în „Studia Universitatis Babeș-Bolyai“, Serie historia, XVIII (1973), fasc. 2, p. 45 și 48). Cit privește prezența tipăriturilor din „țară“ la Avrig menționăm că la 1730 Mihai Danciul Cocoș și Stănilă Bucia cumpără pentru biserică *Evanghelia*, tipărită la București în 1723, însemnându-se pe ea și numele celor 7 preoți: Nicula, Măcsin, Luca, Pavel, Oprea, Grigore și Ion; *Ceaslovul* tipărit la București între 1750—1775 prin grija lui Iordache Stoicovici ajunge în posesia lui Antonie Preda și Nicolae Preda din Avrig și chiar în biblioteca lui Gheorghe Lazăr; *Catavasierul* de la Rîmnic din 1769 a aparținut și lui Gheorghe Lazăr; *Mineiele* tipă-

cultatea de filozofie a Liceului regesc academic din Cluj (1802—1804), unde a urmat și dreptul (1804—1806)⁴.

Încă *studiosus iuris* fiind, vicariatul ortodox din Sibiu îl recomandă pe tânărul din Avrig pentru teologie și în urma demersurilor oficiale se obține, la 31 iulie 1806, aprobarea unei burse din fondul sidoxial român cu care Lazăr a plecat la Viena pentru a studia teologia catolică. În decembrie 1809 părăsește Viena, revenind la Sibiu pentru a obține de la consistoriu recomandarea necesară către mitropolitul din Karlowitz, unde trebuia să urmeze dogmatica și liturgia ortodoxă, după care să fie hirotonit. Respins fără motive temeinice de mitropolitul sîrb Ștefan Stratimirovici, Gheorghe Lazăr s-a îndreptat spre Viena, unde a rămas pînă în martie 1811, încercînd să obțină de la împărat o decizie favorabilă în diferendul cu ierarhia sîrbească⁵ și desfășurînd o bogată activitate culturală, îndeletnicindu-se cu traducerea unor cărți folositoare tinerimii române din școală.

Răstimpul petrecut de Lazăr la Viena se găsea sub semnul reacțiunii postiozefine în care lupta politică s-a retras în sfera inofensivă a culturii. Eforturile se depuneau acum, în spiritul celei de a doua **Ratio Educationis**, pentru dezvoltarea instituției școlare prin înființarea unui seminar ortodox la Sibiu. Era de altfel instituția la care aspira și Gheorghe Lazăr, dovedind prin activitatea sa vieneză de traducător și prelucrător a unor cărți didactice de mare circulație europeană că merită pe deplin să i se încredințeze profesoratul seminarial. Pentru pregătirea viitorilor preoți luminați, dar și a tineretului în general, Lazăr se oprește la învățătura ortodoxă a mitropolitului rus Platon, spirit deschis valorilor veacului, în măsură să stîrnească administrația împăratului Iosif al II-lea și

rite la Rîmnic între 1776—1780 sint cumpărate de popa Stanciul și Mihail Popa, la 1787, și închinat aceleiași biserici (cf. N. Iorga, *Biserica din Avrig și valoarea ei de artă*, în „Revista teologică”, XII (1922), nr. 8. p. 189—191; *Serbările centenarului lui Gh. Lazăr de la Avrig*, în „Ioan Neculce”. Buletinul Muzeului Municipal din Iași”, 1924, fasc. 4, p. 274—275; Daniela Bărbulescu, *Contribuții la bibliografia românească veche*, în „Biserica Ortodoxă Română”. LXXIX (1961), nr. 9—10, p. 925—928 și 932—933; Simion Săveanu, *Documente inedite din arhiva lui Gheorghe Lazăr*, în „Magazin”, XV (1971), nr. 705, p. 2; Daniela Poenaru, *Contribuții la bibliografia românească veche*, Tîrgoviște, 1973, p. 37 și 211).

³ Pentru Ioan Barac a se vedea Ion Colan, *Viața și opera lui Ioan Barac*, București, 1928; G. Bogdan-Duică, *Ioan Barac. Studii*, București, 1933. Legat de numele Popovici a lui Ioan Barac și de stabilirea sa la Avrig, am aminti pe *Mineiul* lunii septembrie tipărit la Rîmnic și cumpărat de popa Stanciul și de Mihai Popa pentru biserica din Avrig s-a însemnat: „Întru această sfîntă carte ce să chiamă *Mineiul* pe luna lui septembrie, care după sine aduce încă alte unsprezece minee, cari s-au cumpărat de sfinția sa părintele Stanciul și de Mihai Popa în prețul de 52 de zloți la cari bani Mihail Popa a dat 42 de zloți și părintele Stanciul 10 zloți, care minee la închinăm sfinței besărici a Avrigului să fie ale bisăricei în veci; iar cine le-ar înștrăina sau cu alt nume le-ar numi să fie afurisit de 318 părinți sfinți de la Nicheia. (Scris de altă mînă): care în casa părintelui Stanciul s-au scris la anul 1787 luna lui mai 17: protopopul Ion Popovici din Corbi și noi preoți popa Stanciul Popovici, popa Roman și popa Nicolae” (*Serbările centenarului lui Gh. Lazăr de la Avrig*, loc. cit., p. 274—275).

⁴ I. Mateiu, *Știri despre studiile lui Gheorghe Lazăr la Cluj*, în „Renașterea”, I (1923), nr. 13, p. 2—4; G. Bogdan-Duică, *Gheorghe Lazăr*, București, 124, p. 5—21.

⁵ *Ibidem*, p. 43—45; Emilia Șt. Milicescu, *op. cit.*

să converseze magistral cu filozoful Denis Diderot. Autor a nu mai puțin de 20 volume cu predici publicate între anii 1779—1807; Platon a scris și un catehism pentru prințul moștenitor Pavel Petrovici, fiul Ecaterinei a II-a, tipărit la Petesburg în 1765. Această carte de teologie a străbătut curînd Europa, fiind tradusă în mai multe limbi⁶, o recunoaștere de fapt a valorii ei. Lucrarea s-a impus și a stăruit mult timp și în cultura românească, prima traducere, rămasă în manuscris, fiind realizată de Vartolomei Măzăreanu sub titlul **Catihizis în scurt pentru învățătura copiilor celor mici ca să știe legea cea pravoslavnică creștinească** (1775), urmată de a doua, **Gramatica theologhiciască** (1795), tipărită la Iași de Amfilohie Hotiniul. Gheorghe Lazăr se înscrie astfel ca al treilea traducător al catehismului lui Platon, foarte probabil după ediția germană de la Riga (**Der rechtläubige Lehrer der griechischen Kirche**, 1771), carte pe care a tradus-o în limba română, după prelucrarea grecească a lui Dimitrie Darvaris, și colaboratorul său din Țara Românească Eufrosin Poteca (**Sfinta scriptură pe scurt cuprinsă într-o sută patru istorii culese din Biblie și din Evanghelie și urmată de un mare Catehism pentru seminare**, Buzău, 1836)⁷. Ultimul titlu credem că relevă cu pregnanță destinația și funcționalitatea pe care trebuie să le îndeplinească teologia liberală a lui Platon atît în Transilvania la 1809, cit și în Țara Românească la 1836 sau în Moldova la 1795 și 1839.

Cu gîndul la aceleași trebuințe de ridicare prin cultură și educație a românilor transilvăneni, Gheorghe Lazăr traduce, tot la Viena, cartea lui Johann Heinrich Campe **Sittenbüchlein für die Jugend in den Städten**, lucrare prin care se afirmă în cultura noastră ideile pedagogice filantropine din Germania. Traducerea deși rămasă în manuscris, se dovedea de actualitate și în 1819, cînd este realizată o ediție tipărită parese

⁶ Astfel a fost tradusă în limba germană și publicată la Leipzig (1771), deasemenea la Riga, în același an, de editorul filozofic Johann Fr. Hartknoch sub titlul *Der rechtläubige Lehrer der griechischen Kirche*; a fost realizată o ediție latină de Semenov (*Orthodoxa doctrina seu compendium theologiae christianae*, 1774) iar în anul 1776 sîrbii o traduc și ei, în timp ce Matei parohul bisericii rusești din Paris o traduce în limba franceză și o tipărește la Petersburg. Pentru greci, ediția germană de la Riga este folosită de Adamantios Korais care tipărește în limba greacă *Orthodoxos didaschalia* (1782), prelucrare tradusă la rîndul ei în turcă (1838), în română de Veniamin Costache (1839) și în engleză (1857). Tot Korais a publicat la Veneția (1783) o prelucrare prescurtată pentru uzul școlarilor. Alt grec, Gheorghe Vendotis, o traduce după intermediar francez și o publică la Viena în 1782. În sfîrșit, cunoscutul autor de manuale Dimitrie Darvaris a realizat, după un prototip rusesc, o prelucrare publicată în 1805 la Viena (*Megale catechesis*) care a intrat și în cultura noastră prin traducerea lui Eufrosin Poteca (G. Bogdan-Duică, *op. cit.*, p. 37—38; E. Legrand, L. Petit, H. Pernot, *Bibliographie hellénique ou description raisonnée des ouvrages publiés par des Grecs au dix-huitième siècle*, II, Paris, 1928, p. 383—385 și 421; A. Camariano, *Catehismul mitropolitului Platon tradus în limba greacă și română*, în „Biserica Ortodoxă Română”, LX (1942), nr. 1—4, p. 51—69).

⁷ Alex. Lăpedatu, *Manuscrisele de la Biserici și Rîșca*, București, 1906, p. 23; Ioan Bianu, Nerva Hodoș, *Bibliografia românească veche*, II, București, 1910, p. 377—378; G. Bogdan-Duică, *op. cit.*; A. Camariano, *op. cit.* Mitropolitul Platon în afară de *Catehismul* dezvoltat a alcătuit și unul prescurtat care în 1790 a fost tipărit la Iași cu text românesc și rusesc (*Bibliografia românească veche*, II, p. 337—338). Această *Învățătură creștinească* a cunoscut la noi mai multe ediții (*Ibidem*, III, p. 5 și 594).

a lui Moise Fulea⁸. În același curent pedagogic se înscrie și **Pedagogia**, posibilă a lui Christian Gotthilf Salzmann⁹, tradusă de Gheorghe Lazăr pentru nevoile școlare. Am putea completa aceste titluri și cu o geografie matematică tradusă din maghiară (**Mathematische Erdbeschreibung für Kinder**) la care am adăuga literatura pentru copii, o noutate a celei de a doua jumătăți a secolului al XVIII-lea, ilustrată prin **Kleine moralische Geschichte des Kaisers Octavian und seiner Gemahlin, Geschichte des Ioh. Moritz und seiner Kinder și Sittenbüchel für Schulkinder**¹⁰. A fost, așadar, o ședere fertilă a lui Lazăr la Viena, timp în care s-a pregătit pentru profesoratul seminarului din Sibiu, deschis în 1811¹¹.

Tinărul învățat reîntors la Sibiu a ocupat funcția de profesor la Seminarul ortodox și a stăruit pentru tipărirea traducerilor făcute la Viena, adăugându-se altele noi ca **Teologia dogmatică și morală și Compendiul de geografia Transilvaniei** (1815). A întocmit deasemenea și o **Gramatică româno-germană** (1815). Dar raporturile încordate ale lui Gheorghe Lazăr cu episcopul Vasile Moga și intervențiile dușmănoase ale acestuia zădărnicesc tipărirea vreuneia din lucrări. Conflictul s-a adâncit, ajungându-se la destituirea lui Lazăr din profesoratul seminarial¹². Poposește la Brașov pentru un timp, după care trece în Țara Românească ca profesor particular (1816—1818). Aici dorința și lupta dascălului din Avrig de a întemeia un învățământ superior românesc găsește sprijin la marile familii boierești Bălăceanu, Bărcănețcu, Golescu și altele care intervin pe lângă domnitorul Ioan Gheorghe Caragea și obțin la 24 martie 1818 actul de înființare a unei școli înalte, cu predare în limba română, la mănăstirea Sfântul Sava din București¹³.

Planul de învățământ al noii școli a fost publicat de Gheorghe Lazăr în **Înștiințarea** din august 1818, care trădează prin structura sa influențe ale concepțiilor lui Ignaz Felbiger și Gratian Marx, fiind de fapt o adaptare a lui **Ratio Educationis** (1777) la necesitățile și posibilitățile Țării Românești¹⁴. Din analiza acestui plan se desprinde cu evidentă

⁸ *Ibidem*, II, p. 364; Avram Sădean, *Date nouă despre Gheorghe Lazăr*, Arad, 1914, p. 25; G. Bogdan-Duică, *op. cit.*, p. 38—40.

⁹ Avram Sădean, *op. cit.*; G. Bogdan-Duică, *op. cit.*, p. 41.

¹⁰ Avram Sădean, *op. cit.*; G. Bogdan-Duică, *op. cit.*, p. 41—42.

¹¹ Vezi Eusebiu R. Roșca, *Monografia Institutului seminarial teologic-pedagogic „Andreian” al arhiepiscopiei gr. or. române din Transilvania*, Sibiu, 1911.

¹² *Gazeta de Transilvania*, VIII (1845), nr. 91, p. 361—362; Ioan Lupaș, *Episcopul Vasile Moga și profesorul Gheorghe Lazăr. Cu mai multe acte și documente inedite*, în „Analele Academiei Române”, *Memoriile Secț. istorice*, 1914—1915, Seria II, t. XXXVII, p. 867—924; *Idem*, Ion Moga „Teologul” 1790—1856, *succesorul lui Gheorghe Lazăr*, în „Biserica Ortodoxă Română”, XXXIX (1915), nr. 6, p. 635—645; nr. 7, p. 770—775; nr. 8, p. 874—880 și nr. 9, p. 991—993; Bitay Árpád, *Sprijinitorul lui Vasile Moga: Gheorghe Bánffy (1747—1822)*, în „Dacoromania”, III (1922—1923), p. 781—783; G. Bogdan-Duică, G. Popa-Lisseanu, *op. cit.*, p. 177—200 și 244—247.

¹³ apud Gheorghe Pârnuță, *op. cit.*, p. 172—173.

¹⁴ *Manifestul lui Lazăr la deschiderea „Academiei cu științe” la 1818*, în „Convorbiri Literare”, XXX (1896), nr. 5, p. 1139—1146; Ioan Bogdan, „Academia” lui Lazăr la 1818, în „Convorbiri Literare”, XXXVIII (1904), nr. 4, p. 399—403; G. Bogdan-Duică, *op. cit.*, p. 81—86; apud G. Bogdan-Duică, G. Popa-Lisseanu, *op. cit.*, p. 17—22; Gheorghe Pârnuță, *op. cit.*, p. 48—52.

orientarea laică, în spiritul școlii pedagogice realiste germane, a învățămîntului preconizat de Lazăr și predominarea unor materii ca matematica, filozofia, dreptul, geografia și istoria. Se urmărea doar pregătirea nu de preoți și teologi, ci de oameni care să servească interesele economice, administrative și politice ale societății.

La noua școală deschisă la Sfîntul Sava, Gheorghe Lazăr a predat între anii 1818—1823, matematica, filozofia, geografia și istoria, la unele discipline asociindu-și colaborarea unor dascăli tineri ca Ion Eliade Rădulescu și Eufrosin Poteca¹⁵. În anul 1822 Lazăr anunța tipărirea în limba română a manualelor corespunzătoare acestor discipline¹⁶. Din păcate manuscrisele, în împrejurări necunoscute, nu au mai văzut lumina tiparului și s-au pierdut, cu excepția cursului de matematică care ulterior a fost publicat¹⁷. Menționăm că s-au pierdut și manuscrisele traducerilor realizate la Viena și Sibiu. De la Gheorghe Lazăr, de altfel, nu ni s-a păstrat decît o parte a corespondenței sale din vremea studiilor¹⁸, o odă din 1808 apreciată elogios de Alexandru von Humboldt¹⁹ și o alta din 1810 descoperită nu de mult²⁰, în emnările cursului de teologie dogmatică (*Theologiae dogmaticae institutiones*) a lui Augustin Braig audiat la Viena în 1809²¹, **Înștiințarea** din august 1818 cuprinzînd planul

¹⁵ Pe un exemplar din Heineccius, *Elemente de filozofie, logică și etică*, Buda, 1829, de proveniență din biblioteca lui E. M. Elefterescu, este însemnat: „Eufrosin Poteca, iar numele din botez Dimitrie s-a născut la 1786 în Nucșoara, județul Prahova, mort la 1859. A învățat la școala grecească din București; la 1812 s-a călugărit primind numele de Eufrosin și studiat literatura greacă, limba latină și teologia. Gheorghe Lazăr îl făcu ajutorul său, predînd geografia și limba română la Sf. Sava. La 1820 fu trimis ca bursier în străinătate, studiînd teologia, filologia și istoria. La 1825 fu numit profesor la Sf. Sava sub direcția lui Ion Eliade Rădulescu. La 1829 a fost ridicat la rangul de arhimandrit și numit egumen la mănăstirea Motru din Doljiu. Ca scrieri a scris: *Curs de religie și geografie, filozofia cuvîntului și nărvurilor. Sf. Scriptură într-o sută și patru istorii. Catehismul cel mare. Istoria mănăstirilor Valachiei*” (apud Constantin Pascu, *Cartea românească veche în Biblioteca Brukenthal*, Sibiu, 1976, p. 146—147).

¹⁶ Apud G. Bogdan-Duică, G. Popa-Lisseanu, *op. cit.*, p. 26—28.

¹⁷ *Trigonometria lui Gheorghe Lazăr însoțită de o notă biografică și de note explicative, transcrisă după slove cirilice și publicată de Traian Lalescu*, București, 1919; G. Bogdan-Duică, G. Popa-Lisseanu, *op. cit.*, p. 47—158; *Scrierile matematice ale lui Gheorghe Lazăr. Transcriere din chirilice după manuscrisele lui Gheorghe Lazăr și adnotate de Axente Creangă*, București, 1968.

¹⁸ D. Prodan, *Trei scrisori de la Gheorghe Lazăr*, în „Gînd românesc”, V (1937), nr. 11—12, p. 577—585; apud Gheorghe Pârnuță, *op. cit.*, p. 165—167; A. Csetri, I. Dani, *Contribuții la biografia lui Gheorghe Lazăr*, în „Limbă și literatură”, 1968, XVII, p. 59—68.

¹⁹ Gheorghe Lazăr, *Versuri de laudă în limba daco-românească*, Viena, 1808; Ilarion Pușcariu, *Documente pentru limbă și istorie*, I, Sibiu, 1889, p. 30—34; Ioan Bianu, Nerva Hodoș, *op. cit.*, II, p. 531—532; apud G. Bogdan-Duică, G. Popa-Lisseanu, *op. cit.*, p. 223—225. Articolul elogios scris probabil de Alexandru von Humboldt în *Allgemeines Archiv für Ethnographie und Linguistik* sub titlul *Miscellen und Correspondenz-Nachrichten* (Weimar, 1808).

²⁰ Simion Săveanu, *op. cit.*, p. 2 (interviu dat de Onisifor Ghibu); Pimen Constantinescu, *A doua odă a lui Gheorghe Lazăr, în „Transilvania”*, II (1973), nr. 7, p. 19—21; Constantin Pascu, *op. cit.*, p. 112—114.

²¹ Ioan Georgescu, *op. cit.*, p. 36; G. Bogdan-Duică, *op. cit.*, p. 24—25.

de învățămînt al școlii de la Sf. Sava²², două discursuri din 1819 și 1822²³, două planuri topografice din 1818 și 1820²⁴, un apel la subscriere pentru publicarea cursului său de matematică (1822)²⁵, manuscrisul acestui curs cuprinzînd aritmetica și trigonometria (geometria pierzîndu-se)²⁶, tipăritura anonimă **Întîmplările războiului franțozilor** (Buda, 1814) atribuită de Onisifor Ghibu lui Lazăr²⁷ și o parte din biblioteca sa care a numărat la 300 de cărți²⁸. Deci o operă foarte variată și relativ bogată, dar păstrată fragmentar, la care se adaugă informațiile prețioase ale elevilor săi, dintre care amintim mai ales pe cele ale lui Ion Eliade Rădulescu²⁹.

Cît privește activitatea profesorală a lui Gheorghe Lazăr desfășurată la Colegiul Sf. Sava din București se pot spune relativ puține lucruri tocmai datorită pierderii în cea mai mare parte a cursurilor ținute și pregătite pentru tipar. S-a stabilit că **Aritmetica matematică** a lui Lazăr este o traducere după Christian Wolff, **Compendium elementorum matheseos**, după manualul **Anleitung zum Rechnen zum Gebrauche der National-Schulen in den Königreiche Ungarn und den damit verbundenen Staaten** (Buda, 1780) și după G. I. de Metzburg, **Institutiones mathematicae**. **Trigonometria** este și ea o traducere după același tratat a lui G. I. de Metzburg iar **Geometria**, după tablă de materii păstrată, urma cu fidelitate compendiul amintit al lui Christian Wolff³⁰. Despre filozoz-

²² Vezi nota nr. 14 și Al. T. Dumitrescu, *Foi volante din colecțiunea Academiei Române*, București, 1912, p. 3.

²³ *Curierul românesc*, X (1839), nr. 66, p. 266; *Cuvînt al lui G. Lazăr la înscăunarea mitropolitului Dionisie*, în „Foaie pentru minte, inimă și literatură”, III (1840), nr. 7, p. 50—51; Aron Pumnul, *op. cit.*, p. 63—65; *Familia*, I (1865), nr. 10, p. 123—124; P. Poenaru, *op. cit.*, p. 122—123; George O. Gârbea, *Asupra Cuvîntului compus de profesorul Lazăr învățătorul și directorul școalelor românești din București*, în „Revista pentru istorie, arheologie și filologie”, I (1882), vol. 1, nr. 2, p. 357—368; apud G. Bogdan-Duică, *op. cit.*, p. 138—148; G. Bogdan-Duică, G. Popa-Lisseanu, *op. cit.*, p. 23—25 și 29—45; apud Gheorghe Pârnuță, *op. cit.*, p. 178—179.

²⁴ G. Bogdan-Duică, G. Popa-Lisseanu, *op. cit.*, p. 159—162.

²⁵ *Ibidem*, p. 26—28.

²⁶ Vezi nota nr. 17.

²⁷ cf. Simion Săveanu, *op. cit.*, p. 2. În acest interviu Onisifor Ghibu mai atribuie lui Gheorghe Lazăr încă 6 lucrări fără autor sau cu pseudonim din *Bibliografia românească veche*, III, nr. 847, 851, 852, 860, 885 și 888.

²⁸ Ilarion Pușcariu, *op. cit.*, p. 1—29; Horia Petra Petrescu, *Două documente privitoare la Gheorghe Lazăr*, în „Convorbiri Literare”, XL (1906), nr. 12, p. 1130—1132; O. Lugoșianu, *Biblioteca lui Gheorghe Lazăr*, în „Floarea darurilor”, I (1907), vol. I, nr. 5, p. 299—300; G. Bogdan-Duică, *op. cit.*, p. 153—163; Gheorghe Pârnuță, *op. cit.*, p. 151—164. Este foarte probabil ca lucrarea lui Gheorghe Montan, *Kurzgesakte Geschichte der Wlachischen Nazion in Dacien und Macedonien* (1819) să fi ajuns în biblioteca lui Lazăr deoarece acesta figurează printre prenumerații cărții (cf. Constantin Pascu, *op. cit.*, p. 131).

²⁹ *Gheorghe Lazăr*, în „Curierul românesc”, X (1839), nr. 64, p. 255—256; nr. 66, p. 261—264; nr. 66, p. 1 supliment; *Idem, Equilibru între antithesi sau spiritul și materia*, București, 1859—1869, p. 61 și 77; *Idem, Curs întreg de poezie generală*, III, București, 1870, p. 45—46.

³⁰ G. Bogdan-Duică, *op. cit.*, p. 88—89; Victor Marian, *Scrierile matematice ale lui Gheorghe Lazăr*, în „Gazeta matematică”, XLI (1936), nr. 8, p. 414—419; nr. 9, p. 460—462; Ilie I. Popa, *A la recherche d'un manuscrit perdu*, în „Bulletin de la Section Scientifique de L'Académie Roumaine”, XXII (1939), nr. 3, p. 188—191; George Șt. Andonie, *Istoria matematicii în România*, I, București, 1966, p. 63—71.

fia predată de Gheorghe Lazăr se știe că a avut la bază sistemul lui Immanuel Kant, folosind după toate probabilitățile vreun compendiu, în cazul logicii, poate cel al lui I. G. Jäsche publicat în 1800³¹. Am atrage atenția însă că nu-i exclus ca Gheorghe Lazăr să fi folosit la București manualul de mare circulație în școli a profesorului vienez Francisc Samuel Karpe, *Institutiones philosophiae dogmaticae perpetua kantianae disciplinae* (3. vol., Viena, 1804 a cite 170 p., 184 p. și 158 p).³². Oricum, școala de la Sf. Sava rupe cu tradiția matematică și filozofică a Academiei grecești din București, preferînd matematicii lui Francoeur și Lacroix pe cea a lui Wolff și Metzburg, iar filozofiei lui Condillac și Des-tutt de Tracy pe cea a lui Kant intermediată de compendiile vremii.

Dacă pentru cursurile de matematică, în special, și de filozofie parțial, au putut fi precizați autorii și lucrările folosite de Gheorghe Lazăr, în schimb pentru cursurile de geografie și istorie universală nu avem încă posibilitatea să ne pronunțăm (deși pentru istorie este foarte probabilă folosirea, printre altele, și a manualului tipărit de profesorul clujean Bolla Márton) din cauza pierderii manuscriselor și a lipsei de alte informații privitoare la ele. Credem însă că, pe viitor, o cercetare minuțioasă a cursurilor audiate de Lazăr la Cluj și Viena ar putea, pe de o parte, să elucideze evoluția formației sale intelectuale, iar pe de alta, să sugereze chiar unele lucrări a căror utilizare să fi fost posibilă la școala de la Sf. Sava. De aceea ne și propunem, în continuare, să analizăm și să desprindem câteva caracteristici esențiale pentru biografia intelectuală a lui Gheorghe Lazăr, caracteristici legate de mediul de cultură filozofică și juridică frecvent în timpul studiilor sale la Cluj (1802—1806)³³.

Despre profesorii clujeni ai lui Gheorghe Lazăr, de la filozofie și drept, singur G. Bogdan-Duică și-a pus îndreptățita întrebare, urmată de un răspuns concludent pentru stadiul cunoașterii problemei: „Ce fel de spirit puteau radia acești profesori, ce atmosferă creiau ei? Despre acestea puține lucruri se pot spune³⁴. Într-adevăr, pînă acum, pe baza doar a anuarelor și a matricolelor școlare păstrate și utilizate nu s-a putut preciza decît numele profesorilor pe ani de studii, ce materii a predat fiecare și ce rezultate a obținut la învățatură tînărul din Avrig³⁵.

În prezent, cînd prin investigații suplimentare am ajuns în posesia datelor prețioase oferite de cursul de filozofie al lui Koros Imre³⁶, de cele două tomuri voluminoase a însemnărilor sale în limba latină și ma-

³¹ Ion Eliade Rădulescu, *Gheorghe Lazăr*, în „Curierul românesc“, X (1839), nr. 66, p. 264; G. Bogdan-Duică, *op. cit.*, p. 87—92; Immanuel Kant, *Logik. Ein Handbuch zu Vorlesungen*, Herausgeber Gottlob Benjamin Jäsche, Königsberg, 1800.

³² Partea a doua din opera didactică a lui Karpe, *Institutiones philosophiae moralis* (Viena, 1804), s-a păstrat în fondul de carte al bibliotecii lui Lazăr. Foarte probabil că Gheorghe Lazăr a posedat și prima parte, dar aceasta s-a pierdut.

³³ Vezi nota nr. 4.

³⁴ G. Bogdan-Duică, *op. cit.*, p. 16.

³⁵ Vezi nota nr. 4.

³⁶ *Logica*, Ms. lat. nr. 2376, Colecții speciale, Biblioteca Centrală Universitară Cluj, 122 f.

ghiară³⁷ și caietele examenului de filozofie³⁸, de cursul de drept natural al lui Carol Antonius Fortini³⁹ și de caietele examenelor de drept natural^{39a}, de cursul de drept al patriei și praxă judiciară a lui Ioan Baptista Winkler⁴⁰ și de caietele examenelor acestuia⁴¹, de caietele examenelor lui Ignatius Xaver Eder de știința contabilității⁴², de caietele examenelor lui Anton Ioan Dobokai de științe politico-camerale și statistică⁴³, de caietele examenelor de istorie și filozofie ale lui Ioan Gull⁴⁴, de cursul tipărit

³⁷ Ms. catolic nr. 573, vol. I—II, Bibl. Fil. Cluj a Acad. R.S.R., 265 f. și 258 f.

³⁸ *Tentamen publicum quod ex logica et prima philosophia*, mense martio, anno 1797, Arh. St. Cluj, Fond Lic. rom. cat., Pachet nr. 5; *Tentamen publicum quod ex logica et prima philosophia*, mense martio, anno 1799, Arh. St. Cluj, Fond Lic. rom. cat., Pachet nr. 6; *Tentamen publicum quod ex metaphysica et philosophia morali*, mense augusto, anno 1799, Arh. St. Cluj, Fond Lic. rom. cat., Pachet nr. 6; *Summa logicae ac ontologiae*, mense martio, anno 1809, Arh. St. Cluj, Fond Lic. rom. cat., Pachet nr. 20.

³⁹ *Liber juris naturae theoretici*, Ms. catolic nr. 33, Bibl. Fil. Cluj a Acad. R.S.R., 254 f.; *Jus publicum universale et gentium*, Ms. lat. nr. 1173, Colecții speciale, Biblioteca Centrală Universitară Cluj, 185 f.; *Delucidationes positionum C. Ant. de Martini de Jure civitatis traditae a Ch. Ant. Fortini*, Ms. lat. nr. 877, Colecții speciale, Biblioteca Centrală Universitară Cluj, 105 f.

³⁹ *Objecta universi juris publici universalis et gentium seu juris civitatum interni et externi*, mense martio, die 13-a anni 1797, Arh. St. Cluj, Fond Lic. rom. cat., Pachet nr. 5; *Delineatio objectorum ex universa jurisprudentia naturali, ethica, oeconomica, politica seu jure civitatis interno et externo desumptorum*, mense martio, anno 1809, Arh. St. Cluj, Fond Lic. rom. cat., Pachet nr. 20.

⁴⁰ *Institutiones juris patrii Transylvanici*, Ms. lat. nr. 70, Colecții speciale, Bibl. Cent. Univ. Cluj, 432 f.; *Juris patrii Transylvanici*, Ms. lat. nr. 102, Colecții speciale, Bibl. Cent. Univ. Cluj, 45 f.; *Jogi kurzus*, Ms. lat. nr. 190, Colecții speciale, Bibl. Cent. Univ. Cluj, 196 f.; *Jus privatum Transylvaniae*, Ms. lat. nr. 1566, Colecții speciale, Bibl. Cent. Univ. Cluj, 171 f.; *Institutiones praxis judicariae*, Ms. lat. nr. 186, Colecții speciale, Bibl. Centr. Univ. Cluj, 86 f.

⁴¹ *Tentamen publicum ex praxi judiciaria Transylvanica quod primo semestri anni 1797*, Arh. St. Cluj, Fond Lic. Rom. cat., Pachet nr. 5; *Positiones ex jure criminali theoretico practico anno 1799*, mense augusto, Arh. St. Cluj, Fond Lic. rom. cat., Pachet nr. 5; *Positiones ex jure publico Transylvaniae, mense martio*, anno 1799, Arh. St. Cluj, Fond Lic. rom. cat., Pachet nr. 6; *Positiones ex jure patrio Transylvanico theoretico*, mense martio, anno 1800, Arh. St. Cluj, Fond Lic. rom. cat., Pachet nr. 6; *Tentamen publicum quod ex praxi judicarij Transylvanica*, mense martio, anno 1800, Arh. St. Cluj, Fond Lic. rom. cat., Pachet nr. 6; *Substratum examinis publici quod ex jure criminali*, mense augusto, anno 1800, Arh. St. Cluj, Fond Lic. rom. cat., Pachet nr. 8.

⁴² *Specimen tentaminis publici ex prima parte institutionum scientiae rationaliae status*, hyberno semestri anni 1798/1799 și 1799/1800, Arh. St. Cluj, Fond Lic. rom. cat., Pachet nr. 6.

⁴³ *Substratum examinis publici primi semestris scholastici ex parte prima scientiarum politico-cameralium*, mense martio, anno 1799, Arh. St. Cluj, Fond Lic. rom. cat., Pachet nr. 6; *Substratum examinis publici secundi semestris scholastici ex parte secundo et tertia scientiarum politico-cameralium*, mense augusto, anno 1800, Arh. St. Cluj, Fond Lic. rom. cat., Pachet nr. 8.

⁴⁴ *Tentamen publicum quod ex philologia et auxiliis historicis*, mense martio, anno 1797, Ar. St. Cluj, Fond Lic. rom. cat., Pachet nr. 5; *Tentamen publicum quod ex historia universali parte prima et ex philologia*, mense augusto, anno 1799, Arh. St. Cluj, Fond Lic. rom. cat., Pachet nr. 5 și nr. 6; *Tentamen publicum quod ex philologia et ex auxiliis historicis*, mense martio, anno 1799, Arh. St. Cluj, Fond Lic. rom. cat., Pachet nr. 6; *Synopsis tentaminis publici quod ex philologia et auxiliis historicis*, mense martio, anno 1800, Arh. St. Cluj, Fond Lic. rom. cat., Pachet nr. 6; *Synopsis tentaminis publici quod ex historia universali aevi medii*, mense mar-

de matematică a lui Adolf Gegő⁴⁵ și de caietele examenelor acestuia⁴⁶, de caietele examenelor lui Carol Moger de chimie, metalurgie și istorie naturală⁴⁷, evident toți profesori ai lui Gheorghe Lazăr, putem răspunde la întrebarea pe care și-o pusese G. Bogdan-Duică. În formularea răspunsului și în întregirea lui ne ajută mult și cele două **cataloge** ale bibliotecii Liceului regesc academic din anii 1797 și 1823⁴⁸. Totodată sintem în măsură să aducem noi precizări biografice privitoare la profesorii lui Lazăr pe baza registrului nominal al profesorilor piariști și a listelor lor de remunerație⁴⁹.

Se cunoaște că printre preocupările predilecte ale lui Gheorghe Lazăr, ca profesor la Colegiul S. Sava, s-a numărat și filozofia kantiană, pe care nu numai că a tradus-o și a predat-o, ci a anunțat, în 1822, chiar tipărirea ei în limba română. Cît despre primele contacte ale lui Lazăr cu criticismul kantian, ele sînt puse într-o nouă lumină de cursul și însemnările lui Koros Imre. Astfel deși prelegerile sale de logică pură și practică, de metafizică cuprinzătoare a ontologiei, cosmologiei, psihologiei și teologiei naturale, de filozofie morală, drept natural și etică se atașează ca spirit și conținut raționalismului lui Christian Wolff, stăruitor încă în școala catolică, dar contaminat de empirismul englez și de alte curente europene, din ele nu lipsesc nici referințele la Immanuel Kant, dovadă că spiritul criticist s-a făcut simțit, pe la 1800, și la piariștii din Cluj⁵⁰.

tio, anno 1800, Arh. St. Cluj, Fond Lic. rom. cat., Pachet nr. 6; *Synopsis tentaminis publici quod ex historia aevi antiqui*, mense augusto, anno 1808 și 1809, Arh. St. Cluj, Fond Lic. rom. cat., Pachet nr. 20.

⁴⁵ *Elementa algebrae in usum auditorum suorum edidit Josephus Adolphus Gegő*, Pesta, 1808; *Elementa geometriae in usum auditorum suorum edidit Josephus Adolphus Gegő*, Pesta, 1808.

⁴⁶ *Tentamen publicum quod ex elementis matheseos purae*, mense martio, anno 1797, Arh. St. Cluj, Fond Lic. rom. cat., Pachet nr. 5; *Tentamen publicum quod ex elementis geometriae*, mense augusto, anno 1799, Arh. St. Cluj, Fond Lic. rom. cat., Pachet nr. 6; *Tentamen publicum quod ex elementis geometriae*, mense iulio, anno 1809, Arh. St. Cluj, Fond Lic. rom. cat., Pachet nr. 20.

⁴⁷ *Tentamen publicum quod ex studio historiae naturalis*, mense augusto, anno 1799, Arh. St. Cluj, Fond Lic. rom. cat., Pachet nr. 6; *Materiae in praelectionibus chymicis pertractatae*, mense martio, anno 1799, Arh. St. Cluj, Fond Lic. rom. cat., Pachet nr. 6; *Tentamen publicum ex praelectionibus chymicis*, mense augusto, anno 1800, Arh. St. Cluj, Fond Lic. rom. cat., Pachet nr. 8.

⁴⁸ *Ms. cat. nr. 678*, f. 315 r.—386 v. și *Ms. cat. nr. 722*, f. 1 r.—66 v., Bibl. Fil. Cluj a Acad. R.S.R.

⁴⁹ *Ms. cat. nr. 725*, Bibl. Fil. Cluj a Acad. R.S.R., 95 f.

⁵⁰ Vezi pentru istoria școlii piariste Erdélyi Károly, *A kolozsvári r. kath. főgymnasium története 1597—1898*, în „Kolozsvári róm. kath. főgymnasium értesítője az 1897/8 tanévről”, Cluj, 1898, p. 1—251; *Kimutatása a bölcsészeti és gymnasiumi tanári karnak 1777-től—1850-ig*, în „A kolozsvári róm. kat. nyilvános teljes gymnasium évkönyvei 1851/2”, Cluj, 1852, p. 20—24; Vass József, *Az erdélyi róm. katolikusok fő-tanintézete Kolosvárott*, în „A kolozsvári róm. kath. nyilvános teljes gymnasium évkönyvei 1856/57”, Cluj, 1857, p. 3—23; Salzbauer János, *A kolozsvári kegyes-tanítórendi társház és róm. kath. főiskola évszázados történeti vázlata*, în „Kolozsvári róm. kath. főgymnasium 1876/7-ik tanévi értesítője”, Cluj, 1977, p. 1—52; Balanyi György, *Magyar piaristák a XIX. és XX. században*, Budapesta, 1942; Balanyi György, Biró Imre, Biró Vencel, Tomek Vince, *A magyar piarista rendtartomány története*, Budapesta, 1943.

Koros Imre ilustrează receptivitatea față de noile valori filozofice kantiene și prin însemnările sale dintre 1794—1802, însemnări care sînt în cea mai mare parte excerptele cursului său de filozofie. Dacă cursul evită trimiterile la sursele utilizate de Koros, în schimb aceste însemnări ne introduc cu generozitate în intimitatea lecturilor profesorului de filozofie, dîndu-ne posibilitatea să vedem formația sa intelectuală, atitudinea sa față de anumite valori ale mișcării filozofice europene și prin aceasta să ne putem forma o imagine despre spiritul în care a predat și atmosfera pe care a creiat-o în școală. În cele două volume de însemnări se găsesc conpecte care se leagă de numele lui Immanuel Kant și a unor adepți cunoscuți ai criticismului ca Gottlieb Hufeland, Karl Leonhard Reinhold, Lazarus Bendavid, Mellin, Mutschelle, Georg Goess și Salomon Maimon, ultimul cunoscut în istoria filozofiei prin aportul său la pregătirea terenului apariției filozofiei fichtiene⁵¹. Sînt utilizate apoi lucrările lui Fichte, Bouterweck și Wilhelm Traugott Krug,⁵² filozofi care plecînd de la criticismul kantian au căutat și au reușit în spirit eclectic să realizeze noi sisteme de cugetare filozofică ca idealismul subiectiv, scepticismul transcendentă și sintetismul transcendentă, ultimul sistem filozofic fiind predat mai tîrziu la români de Timotei Cipariu, Simeon Bărnuțiu, Ioan Dragomir, August Treboniu Laurian și Aron Pumnul⁵³.

De remarcat că numele de filozofi kantieni întîlnite în notele lui Koros Imre figurează și în *Catalogum librorum Bibliothecae Regiae Claudiopolitanae*, anno 1797⁵⁴. Despre *Kritik der reinen Vernunft* a lui Immanuel Kant putem preciza că se găsește în ediția de la Riga din 1781, în catalog mai figurînd și alți kantieni neîntîlniți în însemnările lui Koros, cum ar fi Kiesewetter cu *Über den ersten Grundsatz der Moralphilosophie*, lucrare în două părți, dintre care ultima are subtitlul *Die Darstellung und Prüfung des kantischen Moralprinzips*⁵⁵. Lista ar putea fi continuată dar credem că sînt suficiente dovezi ca primele contacte ale lui Gheorghe Lazăr cu filozofia kantiană s-au stabilit nu la Viena, ci la Cluj, încă din 1802, anul cînd ajunge auditor al profesorului Koros Imre.

Profesorul clujean de filozofie a lui Gheorghe Lazăr era cunoscător al mai multor limbi străine, printre care și franceza, folosind pentru cursul său probabil și însemnările extrase din lucrările filozofilor fran-

⁵¹ Ms. cat. nr. 573, vol. 2, Bibl. Fil. Cluj a Acad. R.S.R., f 58 v., 59 r., 62 r.—62 v., 63 v., 64 v., 66 r., 69 v., 70 v., 71 r.—71 v., 72 v., 73 r.—73 v., 76 v., 82 v., 86 r., 87 r., 90 r.—90 v., 92 r., 93 r.—93 v., 95 r., 100 v., 101 r., 111 r.—111 v., 127 r., 129 r., 141 r.

⁵² *Idem*, vol. 1.2, f. 86 r., 90 v., 95 r., 96 r., 100 v., 102 v., 127 v., 135 r. și 224 r.

⁵³ G. Bogdan-Duică, *Cantieni români*, în „Sămănătorul“, III (1904), nr. 6, p. 83—84; Ioan Petrovici, *Kant și cugetarea românească*, în „Studii istorico-filosofice“, București, 1925, p. 211—212; Dumitru Ghișe, Pompiliu Teodor, *Contribuții la cunoașterea activității filozofice a lui Simeon Bărnuțiu*, în „Revista de filozofie“, XI (1964), nr. 3, p. 357—369; Avram Andea, *Beiträge zum pädagogischen Denken Simeon Bărnuțiu in der Zeit seiner Blajer Tätigkeit*, în „Noesis. Travaux du Comité Roumain d'Histoire et de Philosophie des Sciences“, 1975, III, p. 187—198.

⁵⁴ Ms. cat. nr. 678, loc. cit., f. 315 r.—386 v.

⁵⁵ *Idem*, f. 337 r.—337 v.

cezi Montesquieu, Voltaire, Helvétius, Rousseau și Condorcet⁵⁶. Tot despre Koros s-ar mai cuveni precizarea că a fost un profesor preocupat de educarea tinerilor, pentru care a scris chiar o lucrare, **Problema corruptionis juventutis mederi**, rămasă în manuscris. Lucrarea, nu lipsită de valoare, are la bază opera pedagogului Peter Villaume — tradus de altfel și în limba română la începutul secolului al XIX-lea⁵⁷ — și se preocupă de problema educației tinerilor în familie, în școală și în viața publică⁵⁸. Credem că acest aspect din activitatea profesorului Koros Imre l-a putut înriuri pe Gheorghe Lazăr care și el, sub imperiul necesităților proprii societății românești, a tradus cărți de morală pentru educarea tineretului. De asemenea Lazăr a fost și un mare admirator al culturii franceze, care și-a găsit loc în biblioteca sa⁵⁹.

Cit privește profesorul de drept natural al lui Lazăr, Carol Antonius Fontini, acesta a predat la Liceul academic din Cluj mai multe decenii, din a doua jumătate a secolului al XVIII-lea pînă în anul 1817⁶⁰. De la el ni s-au păstrat trei exemplare manuscrise ale cursului de drept natural teoretic și practic: unul scris la 1787—1788 de auditorul Adamus Rhédei⁶¹, al doilea la 1795 de Iosephus Vieder⁶² și al treilea la 1796 de Ludovicus Hodor⁶³. Din problemele cursului său reținem acelea legate de natura și forma de guvernămînt a oamenilor morali; de conceptele de lege, datorie și drept natural; de principiile și caracteristicile legilor naturale; de drepturile universale ale oamenilor și împărțirea care decurge din acestea a acțiunilor morale; de moralitatea diferitelor acțiuni și conștiință; de diviziunea și utilitatea dreptului natural; de originea și progresul cunoașterii dreptului natural; de pietatea naturală și datoriile față de sine însuși sau onestitatea naturală; de egalitatea naturală a oamenilor și de datoriile absolute ale unora față de alții sau despre justiție; de stăpînire și modurile dobîndirii ei, precum și de drepturile și obligațiile care decurg din stăpînire; de pacte și binefacerile lor; de contracte și formele lor; de dreptul de jurămînt și modurile prin care obligațiile contractelor încetează; de interpretarea legilor și a pactelor; de societate în general, de cea conjugală, a părinților și a stăpînului și în final de familie și dreptul de succesiune⁶⁴. Evident, întreg acest registru de concepte juridico-

⁵⁶ Ms. cat. nr. 573, vol. I, loc cit., f. 78 r., 114 r și 123 v.; vol. II, f. 54 v., 110 v. și 129 r.

⁵⁷ Villaume, *Pedagogia și metodică pentru învățătorii școlilor orășenești și sătești*, Traducere de Naum Petrovici, Buda, 1818.

⁵⁸ Ms. cat. nr. 573, vol. I., loc. cit., f. 99 r. et sq.

⁵⁹ Din cărțile identificate ca aparținînd lui Gheorghe Lazăr amintim următoarele titluri: l'Abbé Blanchard, *L'école des moeurs ou réflexions morales et historiques sur les maximes de la sagesse*; De Lanjuinais, *Le monarque accompli, ou prodiges de bonté, de savoir et de sagesse*; l'Abbé Richard, *Description historique de l'Italie; Examen du traité de la liberté de penser și Le spectacle de la nature ou entretiens sur les particularités de l'histoire naturelle*.

⁶⁰ *Vezi Schematismi dicasteriorum et officialium Magni Principatus Transylvaniae* (usque ad annum 1818).

⁶¹ Ms. lat. nr. 877, loc. cit.

⁶² Ms. lat. nr. 33, loc. cit.

⁶³ Ms. lat. nr. 1 173, loc. cit.

⁶⁴ Ms. lat. nr. 33, loc. cit., *passim*.

filozofice sînt tot atîtea precepte ale dreptului natural menite a-i asigura omului un statut social și politic pe măsura raționalității sale. Ele își au sorgintea în lucrările citate de Fortini, dintre care semnalăm pe cele ale lui Hugo Grotius, Samuel Puffendorf, Christian Thomasius, Johann Gottlieb Heineccius (tradus și în românește de colaboratorul lui Lazăr, Eufrosin Poteca la 1829), Thomas Hobbes, Cocceius, Joachim Georg Daries, Christian Wolff, Burlamaqui, Gottfried Achenwall, Jean Barbeyrac, Alexander Baumgarten, John Lock și alții⁶⁵. Nu lipsesc din trimiterile lui Carol Antonius Fortini nici cele la doctrina moral-juridică a lui Immanuel Kant. Astfel vorbind despre obligațiile morale și acțiunile umane, aduce exemple din morală kantiană⁶⁶, după cum trimite la Kant și atunci cînd analizează divizarea și părțile dreptului natural politic, arătînd că filozoful din Königsberg a împărțit acest drept în public și privat⁶⁷. Cu toate acestea însă doctrina dreptului natural a lui Fortini rămîne una care prin spiritul său s-a raliat valorilor Aufklärungului german, dar care totodată a luat act de criticismul kantian în materie de morală și drept. De aceea ea a putut atrage atenția lui Gheorghe Lazăr asupra filozofului german, așa cum îi atrăsese atenția și elementele kantiene oferite cu puțin timp înainte de filozofia lui Koros Imre.

Confruntarea manuscriselor păstrate ale cursului de drept natural a lui Carol Antonius Fortini cu lucrarea profesorului vienez Carol Antonius de Martini intitulată **Positiones de iure civitatis** (ediția de la Buda din 1795 aflîndu-se și în biblioteca lui Gheorghe Lazăr), evidențiază faptul că Fortini a urmat îndeaproape, cu fidelitate, modelul juristului iozefin Martini, respectînd întocmai structurarea, conținutul și succesiunea capitolelor. Paragrafele sînt însă pe alocuri rezumate, simplificate sub forma definițiilor sau chiar contopite între ele în funcție de problematica comună. Rezumată este și aparatura bibliografică prezentă la Martini iar unele exemplificări sînt schimbate. Reținem însă insistența lui Fortini asupra punctelor de vedere în diverse probleme ale lui Jean Jacques Rousseau, Thomas Hobbes, Christian Wolff și Böhmerus. Astfel se poate spune că și prin această latură a cursului său de drept natural Carol Antonius Fortini a oferit tînarului Gheorghe Lazăr ideile cele mai de seamă pe care le vehicula secolul luminilor, la care se adăugau și idei mai îndrăznețe, ca cele ale preromanticului Rousseau. Oricum, Lazăr a beneficiat la Cluj de un mediu intelectual complex și de înaltă ținută, concordant cu mișcarea de idei europene în forma lor mai moderată germană, mediu care l-a modelat spiritual și l-a maturizat, pregătindu-l pentru perioada studiilor teologice de la Viena. Cunoștințele dobîndite la Cluj s-au îmbogățit cu altele noi în universitatea vieneză, fixîndu-l definitiv în planul filozofiei kantiene, pe care a tradus-o în românește și a predat-o la școala de la Sf. Sava din București.

Despre celălalt curs de drept audiat de Gheorghe Lazăr la Cluj, anume cel al patriei sau Transilvaniei ținut de Ioan Baptista Winkler se

⁶⁵ *Idem.*

⁶⁶ *Idem*, f. 22 v.

⁶⁷ *Idem*, f. 91 r.

poate spune că nu a avut darul să ofere idei preluate din marile sisteme ale gândirii juridice europene, dar în schimb prin analiza legislației transilvănene a sensibilizat mult pentru realitățile românești pe tânărul din Avrig și l-a format pentru a pătrunde în litera codificată a **Tripartitului, Aprobatorilor și Compilatelor** care consacrau **de jure** un întreg sistem constituțional prin care erau excluși de la exercițiul drepturilor publice cei mai numeroși și mai vechi locuitori ai țării, **românii**. Firește nu este greu de intuit ce sentimente l-au cuprins pe Gheorghe Lazăr atunci când profesorul Winkler vorbind despre pactul celor trei „națiuni“ (**De pacto unionis trium nationum**), amintea doar în treacăt și de „nationem valachicam toleratam schismaticorum et rusticorum“⁶⁸. Aceleași sentimente de respingere și condamnare a nedreptăților sociale, confesionale, politice și naționale le-a încercat cu siguranță, ca fiu de țăran ridicat la învățătură din mijlocul unui etnic aservit aproape în totalitate, și atunci când profesorul de dreptul patriei dezbătea problema națiunilor tolerate (**De toleratis nationibus**)⁶⁹, a iobagilor (**De servis**)⁷⁰ și a dreptului stăpînitorilor de pământ asupra supușilor (**De jure dominorum terrestres in subditos**)⁷¹. Toate aceste probleme se refereau la realitățile satului iobăgesc, realități dureroase, consfințite de un drept pozitiv produs al forței și arbitrarului, care practic nu avea nimic comun cu principiile de justiție predate de Carol Antonius Fortini. La conținutul și caracterul în sine a acestui drept feudal predat de Winkler se mai adăuga și spiritul părtinitor al profesorului, care a nemulțumit pînă și pe colegul lui Lazăr, Johann Bergleiter, care a scris în contra profesorului său, apărînd drepturile sașilor, cartea **Vindiciae constitutionum et privilegiorum nationis in Transilvania Saxonicae libertatumque et praerogativarum in iisdem fundatarum nonnullis publici iuris doctorum principiis oppositae**, Sibiu, 1803. Din aceste motive credem că încă de acum s-au statornicit în sufletul lui Lazăr accentele de critică socială pe care le vom întîlni și în scrierile sale de mai tîrziu.

Aceeași atitudine de diminuare a locului și rolului românilor în istoria Transilvaniei a întîlnit-o Gheorghe Lazăr și la disciplina de istorie. Materia era predată de Ioan Gull după manualul predecesorului său Martin Bolla (**Primae lineae historiae universalis in usum studiosae juventutis claudiopolitane**, I—III, Cluj, 1798—1799), istoricul care dincolo de vasta sa erudiție și de calitățile manualului său⁷² se angajase, după 1791, împreună cu Karl Eder, să atace și să critice temeiurile istorice ale revendicărilor românești din **Supplex Libellus Valachorum**. Dincolo de locul foarte redus acordat românilor, rămîne pentru acest manual meritul de a oferi o istorie a evoluției societății omenești de la perioada diluviului și pînă la anul 1799 în aria geografică europeană și extraeuropeană sub

⁶⁸ *Institutiones juris patrii Transylvanici*, Ms. lat. nr. 70, loc. cit., p. 83.

⁶⁹ *Idem*, p. 164—166.

⁷⁰ *Idem*, p. 171—172.

⁷¹ *Idem*, p. 173.

⁷² Calitățile compendiului rezultă și din numărul edițiilor sale: prima la Cluj 1798—1799, a doua la Pesta în 1820 și tot la Pesta ediția a treia din 1825, a patra din 1830, a cincea din 1836 și a șasea din 1843.

raport politic, etnic, religios și cultural. Manualul este foarte sistematic, tratează istoria pe țări și epoci, indicându-se la început izvoarele (**fontes**) și lucrările (**auxilia**) folosite pentru fiecare țară sau popor în parte. Sînt prezente în paginile manualului atît marile colecții de izvoare narative și diplomatice, cît și istoricii de la biblicul Moise pînă la sfîrșitul secolului al XVIII-lea. Întîlnim nume consacrate de erudiți ca Sebastian Tillemond, Lodovico Muratori, Lenglet du Fresnoy, Alexandre Natalis și Claude Fleury pentru istoria ecleziastică, raționaliștii William Robertson, Eduard Gibbon, David Hume, Voltaire, erudiții germani Schröck, Gruber, Köler, Remer, la care mai adăugăm pe Millot (tradus în românește de Ioan Piuariu Molnar) și pe istoricul statistician Achenwall. Pentru istoria Ungariei și a Transilvaniei sînt folosite lucrările lui George Pray, Ștefan Katona, Samuel Timon, Wolfgang și Ioan Bethlen, Iosif Benkő, Martin Felmer, Francisc Fasching, Georg Jeremia Haner și alții. O mențiune aparte credem că merită semnalarea folosirii pentru istoria turcilor a cărții lui Dimitrie Cantemir **Incrementa atque decrementa Aulae Othomanicae**⁷³. Astfel manualul lui Bolla oferea o tratare a istoriei universale după cele mai noi ediții de izvoare și lucrări de sinteză apărute în diferite țări europene. De aceea a cunoscut o largă utilizare în școlile din Ungaria și Transilvania, chiar la Blaj, și probabil că și Gheorghe Lazăr a folosit pentru nevoile didactice acest compendiu de istorie universală în care cu necesitate a făcut loc și istoriei românești în măsura cuvenită.

Rezervîndu-ne să întreprindem cu alt prilej analiza celorlalte cursuri audiate de Gheorghe Lazăr la Cluj în timpul studiilor filozofice și juridice, credem că putem concluziona că formația sa intelectuală datorează foarte mult școlii frecventate în orașul de pe Someș. Aici prin înalta pregătire a profesorilor săi de filozofie, drept, istorie și celelalte discipline, prin utilizarea de către aceștia a unor manuale folosite în școlile din Viena, la care se adăuga procurarea cu regularitate a ultimelor tipărituri din diversele domenii pentru nevoile bibliotecii școlii sau a profesorilor, Gheorghe Lazăr a dobîndit o solidă cultură în cele mai diverse domenii pe care apoi le-a ilustrat cu distincție în profesoratul de la București. Dacă n-a putut să-și realizeze apostolatul în Sibiu sau dacă nu a ajuns episcop la Arad⁷⁴, a reușit în schimb să devină ctitorul învă-

⁷³ Martinus Bolla, *Primae lineae historicae universalis in usum studiose juventutis claudiopolitanae*, II, Claudiopoli, Typ. Martini Hochmeister, 1799, p. 308.

⁷⁴ În anul 1814, cînd s-a pus problema succesiunii episcopale la Arad, guvernatorul Bánffy a cerut episcopului român de la Sibiu Vasile Moga să-i comunice numele unor candidați vrednici la pîstoria diecezei Aradului. Episcopul recomandă în ordine pe vicarul Nicolae Huțovici, om cu o bogată experiență, pe Gheorghe Lazăr, om cu vastă erudiție în domeniul științei dar impulsiv, pe directorul Moise Fulea al școlilor elementare ortodoxe din Transilvania și pe nepotul său Ioan Moga, arhidiacon de Sebeș, care tocmai se afla la studii la Viena. Guvernatorul nemulțumit cu cele patru nume, cere alte propuneri, gîndindu-se mai cu seamă la Radu Tempea, arhidiaconul de Brașov. Astfel că se ajunge ca în februarie 1815 Bánffy să recomande cancelariei aulice pe Radu Tempea, subliniind totodată că între cei propuși merită atenția și Gheorghe Lazăr. Rezultatul succesiunii episcopale se cunoaște (D. Ioanovicu, *Cîteva momente din lupta pentru episcop românesc la Arad*, în „Revista teologică”, X (1916), nr. 9—12, p. 166—191 și nr. 13—20, p. 239—275. Pentru Gheorghe Lazăr p. 175—178).

țămîntului superior național din Țara Românească pe care l-a slujit cu dăruire, îngrijindu-se de manuale, de viitorii continuatori pregătiți la universitățile din străinătate. Deși începutul a fost greu, Lazăr a reușit să învingă greutățile, prin el tendința culturii românești de a se realiza în limba națională ieșind biruitoare din lupta cu limba și cultura greacă de la Academia domnească din București, iar școala sa de la Sfintul Sava s-a validat ca un act cu profunde semnificații naționale.

SUR LA BIOGRAPHIE INTELLECTUELLE DE GEORGE LAZĂR
(1779—1823)

(Résumé)

George Lazăr a été la personnalité marquante de la culture roumaine qui a fondé l'enseignement supérieur national en Valachie (1818).

Auteur de plusieurs traductions et ouvrages pour les nécessités de l'enseignement roumain, son activité d'enseignant s'est ressentie beaucoup par sa formation intellectuelle acquise au Collège académique de Cluj.

Ce sont précisément ses études philosophiques, juridiques et historiques de Cluj et, à la fois, ses premiers contacts probables avec la philosophie kantienne que nous avons essayé d'élucider en nous fondant sur les manuscrits des cours et les programmes d'examens de ses professeurs.

UN MEMORIU DIN ANUL 1878 AL CONSILIULUI ORAȘULUI ARAD REFERITOR LA INDEPENDENȚA DE STAT A ROMÂNIEI

IOAN PLEȘA

Anul trecut, poporul român a aniversat, cu entuziasmul caracteristic marilor sărbători naționale, centenarul independenței de stat a României.

Proclamată solemn în sesiunea extraordinară a Adunării Deputaților, întrunită la București în 9 mai 1877¹, ea a fost mai apoi apărată, consfințită și întărită prin strălucitele fapte de arme desfășurate la sud de Dunăre de către tînăra armată română.

Intervenind în războiul ruso-turc alături de armatele rusești, într-un moment cînd balanța putea să se incline în favoarea trupelor otomane, armata română, prin acțiuni hotărîte și cu un greu tribut de sînge, a determinat victoria aliaților.

Știrile despre vitejia românească au străbătut lumea contemporană în lung și-n lat, stîrnind admirație și respect.

Cucerirea independenței de stat a României, după secole de suzeranitate otomană, a fost cauza poporului român de pe întregul său teritoriu etnic, iar războiul său a fost un război just, de eliberare națională, o etapă importantă a procesului de realizare a unității naționale și de stat a românilor².

Intrucît ostilitățile s-au încheiat abia în luna ianuarie 1878, iar activitatea diplomatică ce le-a urmat s-a prelungit pînă tîrziu, spre sfîrșitul anului, putem afirma, fără teama de a greși, că aniversarea centenarului independenței României se poate continua și în acest an.

După cum se știe, la 3 martie 1878 s-a încheiat la San Stefano, în Turcia, tratatul de pace bilateral ruso-turc, evident în favoarea părții învingătoare. El a stipulat, printre altele, și recunoașterea de către imperiul otoman a independenței României³.

În imperiul austro-ungar, care în timpul războiului adoptase o poziție de neintervenție pe baza acordului de la Schönbrunn încheiat la 6 iu-

¹ Constantin C. Giurescu și colaboratorii, *Istoria României în date*, Ed. Enciclopedică Română, București, 1971, p. 238.

² Miron Constantinescu, Constantin Daicoviciu, Ștefan Pascu și alții, *Istoria României — Compendiu*, Ed. Didactică și pedagogică, București, 1969, pp. 356—363.

³ Andrei Oțetea și colaboratorii, *Istoria lumii în date*, Ed. Enciclopedică Română, București, 1969, pp. 224—225; Constantin Giurescu, *op. cit.*, p. 240; Miron Constantinescu, *op. cit.*, p. 364.

nie 1873 cu țarul Rusiei⁴, populația cea mai îngrijorată de consecințele acestuia era cea maghiară, întrucît în timpul ostilităților sprijinise tabăra turcească.

Îndată ce stipulațiile tratatului de la San Stefano au ajuns la cunoștința opiniei publice maghiare, organele centrale ale statului au început să fie presate cu intervenții pentru revizuirea lui.

În asemenea acțiuni s-au angajat și o seamă de organe administrative locale (comitate, consilii orășenești etc.) din Transilvania, a cărei autonomie fusese desființată în perioada 1865—1867 prin încorporarea la Ungaria⁵. S-au înaintat astfel Consiliului de miniștri și Parlamentului din Budapesta numeroase memorii, în care, făcîndu-se analiza consecințelor politice și diplomatice ale războiului ruso-româno-turc, se cerea luarea unor măsuri energice pentru asigurarea securității imperiului și, mai ales, a Ungariei⁶.

Dintre toate memoriile pe care am avut ocazia să le studiez de curînd, cel adoptat la 10 aprilie 1878 în ședința ordinară a Consiliului orașului liber regesc Arad și înaintat Camerei Deputaților din Parlamentul maghiar, mi s-a părut cel mai lucid, cel mai apropiat de obiectivitate, pentru că a avut, totuși, și limite, dictate de interesele politicii statului maghiar aflat în plin proces de centralizare și modernizare administrativă⁷.

Simultan, memoriul înregistrat sub nr. $\frac{4521}{206}$ și semnat de primarul Salacz Gyula, a fost difuzat și celorlalte organe administrative comitatense și orășenești din Transilvania cu scopul de a fi sprijinit. S-ar putea ca el să fi fost și publicat în presa locală, fapt pe care însă nu ne-a stat la îndemînă să-l verificăm. Exemplarul la care ne vom referi a fost adresat consiliului orașului Sebeș (Alba), fiind înregistrat sub nr. 1 200 din 25 aprilie 1878⁸ (anexa).

Se pare că autoritățile din Sebeș nu au reacționat în nici un fel, pe memoriu și pe adresa de expediere neexistînd rezoluții sau concepte de răspuns, atitudine care s-ar putea explica doar prin manifestarea tăcută a resentimentelor față de măsurile luate în luna martie 1876 de către statul maghiar pentru desființarea autonomiei scaunelor săsești⁹.

Exprimînd opinia locuitorilor orașului Arad, a autorităților sale, memoriul începe cu o amplă analiză a noii situații politice europene create la sfîrșitul războiului ruso-româno-turc. Se apreciază și se subliniază în mai multe rînduri că în răsăritul Europei și în peninsula Balcanică, în locul Turciei, considerată acum putere europeană de rangul II, se ridică cu o forță uriașă imperiul țarist, ceea ce amenință nu numai comerțul

⁴ *Ibidem*, p. 224.

⁵ Constantin Giurescu, *op. cit.*, pp. 218—222.

⁶ Filiala Arhivelor Statului jud. Alba, fond Primăria orașului Sebeș, dos. 26/1878, filele 1—6; fond Prefectura jud. Alba, registrul de procese verbale al comiteului Alba Inferioară nr. 9 983/1 878, filele 28—29.

⁷ Andrei Oțetea..., *op. cit.*, p. 285; C. Giurescu, *op. cit.*, pp. 236—237.

⁸ Fil. Arh. St. Alba, fond Primăria orașului Sebeș, dos. 26/1878, f. 1—5.

⁹ C. Giurescu..., *op. cit.*, p. 236.

și interesele imperiului austro-ungar în țările Dunării Inferioare, ci și libertatea acestor țări.

Imperiul rus este suspectat că, sub pretextul luptei pentru eliberarea popoarelor creștine de sub jugul otoman, vrea să acapareze noi teritorii în zona balcanică pentru a deveni o putere mondială. De aici se deduce că sînt amenințate și alte popoare și se condamnă nepăsarea marilor puteri central și vest europene față de încălcarea, prin tratatul de la San Stefano, a hotărîrilor Congresului de pace de la Paris din februarie-martie 1856¹⁰.

Consiliul orașului Arad își exprimă în continuare teama că panslavismul își va găsi în curînd materializarea de la Carpați pînă la Marea Adriatică și că imperiul austro-ungar ar pierde astfel accesul la gurile Dunării și la Marea Neagră, fapt considerat de-a dreptul fatal sub aspect comercial, mai ales pentru Ungaria.

Din critica aspră a politicii imperiului țarist pentru consolidarea pozițiilor sale în Balcani răzbate evident faptul că maghiarii din Transilvania nu au uitat nici un moment, după aproape 29 de ani, intervenția armatelor țariste pentru înăbușirea revoluției de la 1848—1849 și lichidarea vremelnice independențe naționale a Ungariei¹¹.

Critica autorilor memoriului se îndreaptă însă și spre imperiul austro-ungar. Analiza ei atentă scoate în evidență, este adevărat deductiv, dorința de independență a națiunii și statului maghiar față de imperiu.

În memoriu se apreciază că acesta a fost de mai multe ori salvat de la dezastru datorită norocului și că „partidul militar și al curții“ a făcut multe greșeli, dovedind nehotărîre și nepricepere politică. Conducerea imperiului este acuzată că în timpul războiului ruso-turc a lăsat Ungaria fără apărare, deși ostilitățile se desfășurau aproape de granițele sale, punînd sub semnul întrebării existența națiunii maghiare.

Punînd în discuție ce s-ar fi întîmplat dacă Austro-Ungaria ar fi început războiul cu Rusia, autorii memoriului consideră că aceasta și-ar fi atras ura tuturor popoarelor aflate sub dominația otomană, care aspirau în mod legitim spre cîștigarea independenței naționale.

Considerîndu-se că guvernul imperiului a fost indus în eroare prin tratatul de la San Stefano, se cerea cu insistență încheierea unei alianțe cu Anglia, considerată ca fiind singura putere europeană capabilă să împiedice nimicirea Turciei și să contracareze astfel extinderea dominației rusești în Balcani.

Această opinie este explicabilă dacă ne gîndim la faptul că imperiul otoman, aflat de mai multă vreme într-un continuu proces de decădere, acordase favoruri de ordin economic celui austro-ungar.

Apreciindu-se că poporul maghiar și-a unit secole în șir forțele cu cele ale popoarelor subjugate de către turci, pentru menținerea ființei lor naționale și a libertății lor, se cerea ca, avînd sprijinul Angliei, să se asigure libertatea și dezvoltarea „constituțională“ a popoarelor ce trăiesc pe teritoriul Turciei europene.

¹⁰ *Ibidem*, p. 201.

¹¹ *Ibidem*, pp. 194—195.

Un loc aparte ocupă în memoriu aprecierile la adresa statului și a poporului român.

Dovedindu-se respect și considerațiune față de acțiunile eroice ale armatei române, se aprecia că aceasta a dat un ajutor prețios celei rusești. În memoriu se arată că „...aliatul de arme România... a salvat armata rusească demoralizată prin înfringeri continue de o catastrofă rușinoasă, printr-un ajutor rapid și substanțial“.

În continuare se stigmatizează faptul că, în loc de recunoștință, României i s-au luat cele trei județe din sudul Basarabiei: Bolgrad, Cahul și Ismail, care îi fuseseră restituite prin hotărârile Congresului de la Paris din 1856¹².

Constatând realitatea, evidentă pe orice hartă politică sau etnografică, că națiunile maghiară și română sînt înconjurate de slavi și considerînd că, în condițiile realizării tendințelor panslaviste, ambele ar fi amenințate cu deznaționalizarea, autorii memoriului, făcînd aluzie și la trista experiență a anilor 1848—1849, arătau: „E timpul ca, învățînd din propriile eșecuri, în sfîrșit, cele două nații surori — maghiară și română — care sînt înconjurate de slavi, să-și unească forțele cu respect reciproc și dragoste. Imperativul comunității intereselor cere ca ele să nu se părăsească una pe cealaltă, iar în ceaurile grele ale încercărilor să se susțină reciproc“.

Exprimîndu-și convingerea în puterea de rezistență a poporului român, de altfel singurul autohton pe teritoriul său etnic, în perenitatea și virtuțile sale dovedite de veacuri, autorii memoriului, apreciînd că „poporul român prin limba sa nu se poate contopi în rasa slavă“, cereau cu insistență Parlamentului să acționeze pentru menținerea independenței poporului român și a integrității României.

Etalarea temerilor că Ungaria ar putea ajunge să aibă graniță comună cu Rusia ne explică și mai bine dorința memoranzilor de a se susține statul independent român, ca tampon între cele două mari imperii. De asemenea, în condițiile în care mai persista încă teama că armatele române, sprijinite sau încurajate de către cele țariste, ar putea trece Carpații pentru eliberarea teritoriilor românești cuprinse în imperiul austro-ungar, ei și-au dat seama că sînt mai raționale relațiile de bună vecinătate cu România, „cu care avem interese comune și legături frățești“.

Abordînd subiectul cotidian al dreptului popoarelor subjugate de către marile imperii la libertate națională și independență, autorii memoriului din Arad trec însă sub tăcere situația românilor din Ungaria și din restul imperiului. Faptul nu poate fi condamnat dacă ne gîndim că ei reprezentau, în fond, un organ de stat și deci interesele cercurilor aristocratice și burgheze aflate la conducerea statului maghiar.

Cu toate acestea, memoriul Consiliului orașului Arad ni s-a părut demn a fi luat în considerare, pentru prospectarea condițiilor interne și externe în care s-a realizat independența de stat a României.

¹² *Ibidem*, pp. 201—202; Basarabia fusese atașată Rusiei țariste după pacea ruso-turcă de la București din 16 mai 1812; *ibidem*, p. 165.

Poziția sa față de marele act istoric al poporului român o apreciem ca justă și corespunzătoare intereselor ambelor popoare vecine. Aceasta cu atât mai mult, cu cât alte organe administrative, printre care și comitatul Alba Inferioară, dovedind neînțelegerea momentului politic, s-au postat pe poziții de forță, solicitând conducerii statului să procedeze de urgență la mobilizarea și înarmarea unor noi unități militare¹³.

Atunci, în deceniul al optulea al secolului trecut, ca și de atâtea alte ori în îndelungata sa existență, Aradul, și prin definirea numelui orașului înțeleg pe locuitorii săi, a dovedit o gândire politică matură, iar acțiunile sale au purtat aceiași amprentă.

ANEXĂ

1878 aprilie 10, Arad

Memoriul adoptat în ședința ordinară a Consiliului orașului Arad și înaintat Camerei Deputaților din Parlamentul maghiar, difuzat mai apoi și organelor administrative de stat din Transilvania cu scopul de a fi sprijinit, referitor la situația politică creată în Europa prin încheierea tratatului de pace ruso-turc de la San Stefano, la măsurile ce trebuie să le ia imperiul austro-ungar față de stipulațiile acestuia, precum și la necesitatea recunoașterii independenței poporului și a statului român.

p. 1

4521
206

1878

Kedves barátink én Atyánk fiai!

A san-Stefánoi béke szerződésben nem csak Monarchhiánk létérdekeire, hanem Europa szabadságára nézve is foglalt veszélyes stipulatiók folytán az orosz szövetség elleni tiltakozás tárgyában és az angol szövetség valamint Románia integritása mellett a mélyen tisztelt országgyűlési képviselőház (elébe terjesztett feliratunkat) alatt azon kérelemmel közöljük, hogy azt pártolni és hason szellemű felirat felterjesztésével tárogatni sziveskedjeteK.

Arad szab. kir. város közönségének

1878 évi April ho 10 én tartott közgyűléséből.

Salacz Gyula
polgármester

¹³ Fil. Arh. St. Alba, fond Prefectura jud. Alba, reg. nr. 9 983/1878, filele 28—29.

p. 1 verso

Pres. 25. 4. 1878.

1 200, 878

I

p. 2

4521 1878
206

Mélyen tisztelt képviselő ház!

Magyarország közvéleményi, valamint az orosz-török háboru kiütésekor, vagy a török fegyverek szerencsésének hanyatlása alkalmával is, daczára Europa közönyösségének, hazánk jól felfogott érdekében, férfias nyíltsággal adott kifejezést azon, fájdalom! a következmények által igazolt meggyőződésének, hogy Török ország levezetése a keleten oly hatalmi alakulásokat fog előidézni mely az Al-Dunánál nem csak kereskedelmünket, hanem az osztrák-magyar monarchia létérdekeit is veszélyezteti.

Nem kellett ahhoz finom politikai érzék, sem éles államférfiui belátás, hogy minden elfogulatlanul gondolkozó, ki a történelmet figyelemmel kíséri, előre megmondhassa, miként az orosz zsarnok és kényurihatalom, mely minden idegen nemzetiséget elnyeléssel fenyeget, nem a keleti keresztény népek felszabadításáért, hanem saját hatalmának a keletre és ezáltal a világra kiterjesztéséért ontja vérért és áldozza pénzét.

Előbb természetes szövetségesünket a törököt kellett megtörni, később az orosz telhetetlenség és pánszlavismus ellen, a velünk közös érdekekben egybe fűzött Romániát kellő szolgálataiért a legnagyobb arcátlansággal megnyirbálni és Besarábiától megfosztani hogy mindketten meggyengítve és

p. 2v.

ez által tétlenségre kárkoztatva a réa nézve elérkezett kedvező pillanatban, a monarchia és különösen ellenünk, magyarok ellen megindítandó háborúban magunkra hagyatva és érdek társainktól megfosztva, legyünk kénytelenek a létünk vagy nem-létünk felett elhatározó tusát megvívni.

Lehet, hogy a közös külügyi kormány melynek diplomáciai összeköttetésénél fogva az europai udvarok és kabinetek hangulatát ismerőnkell, azért került a szakítást és a háborút oroszországgal, mivel tudta, hogy azt izolálva lett volna kénytelen a monarchia folytatni, és mivel az egymaga által a legsúlyosabb áldozattal, főleg ugyan saját érdekei, de közvetve Europa érdekeinek megvédése miatt megkezdett háborúban, a kelet minden keresztény népeinek kiengesztelhetlen gyűlöletét vonta volna az osztrák—magyar államra, azzal gyanusítottván a monarchia daczára Andrássy gróf reform — jegyzékének, hogy a török uralom feltétlen fenntartása, a keleti keresztény népek elnyomása, sőt mi több, a saját érdekeinknek megfelelő független Románia magakadályozásaért húztuk ki a kardot.

De azt már egy általában nem találjuk megengedhetőnek mélyen tisztelt képviselőház! hogy Európának elaléltságából az oroszoknak nagyra nőtt elbizakodása félreismerhetlen hatalmi terjeszkedése, és fegyveres tarsa Románia iránt tanusított vérlázító elbánása folytán, — mely gyors és hathatós segély nyújtása által egy szegyenletes katastrofától mentette meg a folytonos vereségek által demoralisált orosz hadsereget, — a megváltozott európai hangulat, és különösen a hatalmas brit oroszánél

p. 3

redésével szemben, továbbra is avval altattassuk magunkat, hogy a monarchia érdekei a béke kötés alkalmával megóvatni fognak.

A magyar és közös külügyi kormány által hangsúlyozott enunciació nem hagyhatott fennkétséget az iránt, hogy érdekeink az oroszok által kiket a török háboru alatt, mint legjobb barátinkat dédelgettünk — a békekötés alkalmával respectáltatni fognak és mégis épen ellenkezője történt annak, a miből nem lehet egyebet, mint azt következtetni, hogy az osztrák—magyar közös külügyi kormányt a perfid orosz kormány félrevezette, mint most közös szerencsénkre kijáztotta a románokat.

Ideje, hogy saját kárán okulva, végre valahára e két testvér nemzet, a magyar és a román, kik a szlávok közé beikelve lévén, a legszorosabb összetartásra vannak utasítva, kölcsönös tisztelet és szeretetben egyesüljenek. Parancsolólag követeli azt az érdek közösség, hogy egymást elne hagyják és a megpróbáltatás nehéz óráiban egymást támogassák.

De nem is képzelhető állandó egyetértés és szövetkezés olyan hatalmak közt melyeknek érdekei homlokegyenest ellenkeznek és e miatt előbb — utóbb meg mérközni kénytelenek.

Az orosz hizelgés és ragaszkodás veszélyes és azért utasítsuk azt vissza.

A monarchiát már sokszor meg mentette szerencsés csillagzata azon hibáktól, melyeket az udvari és katonai párt elkövetett, már sokszor csodásan menekült meg azon veszélyekből, melyekbe nem öntudatos, határozatlan és félrendszabalyu politikája sodorta, most

p. 3v.

ismét kínálkozik ily szerencsés alkalom Angliával, ezen a régi traditiókhöz hű világ hatalommal szövetkezhetni, a san-stefánói sulyos béke szerződésnek ha lehet diplomatiai uton, ha kell fegyverrel széttépésére, mely az európai nagy hatalmak által sok nemes vér kiontása és temérdek milliók feláldozása után megkötött párisi szerződést lábbal tapossa. forrásaival a krimi hadjárat által a muszka ellen a coalitionális háborubani részvéte által pedig I Napoleon hódításai ellen mentette meg Europa szabadságát.

Hiszük, hogy ezuttal sem fogja türni Anglia, miként a keleti kérdés Törökországnak mint, európai másodrendü hatalomnak is megsemmisítése és a keletnek az orosz uralom alájuttatása által oldassék meg, mely utobbi megoldással nem csak Monarchiánk nagy hatalmi állása adatnék

fel, de állami existenciánk is kockára tettetnek, mert az által hogy a kárpátoktól az Adriáig az orosz hatalom ölelni körül államunkat, az orosz tartaná kezében világi kereskedelmünk kulcsát a Duna torkolatát, és uralná a fekete tengert, oly eszközök állanának a panrussicizmus rendelkezésére, mely különösen Magyarországra végzetszerű lehetne.

Ha ehez figyelembe vesszük, hogy az orosz hatalom terjedése keleten, egyet jelent az ott élő különböző népfajok nemzeti fejlődésének és szabadságának elnyomásával, azon népekével melyekkel századokon át

p. 4.

egyesülve küzdöttünk a velünk rokon fajú török ellen, hogy szabadságunkat és nemzeti fejlődésünket az akkori ozmán kényuralomtól megóvjuk: akkor pillanatra sem lehet haboznunk a felett, hogy a keleti banyodalmak rendezésénél, a pusztán panrussicizmus érdekekért küzdő oroszokkal, vagy pedig az európai népek szabadságáért sorompóba lépett angollal szövetkezzünk és minden lehetőt elkövessünk arra nézve hogy Románia népének függetlensége, mely nyelvezeténél fogva nem oly könnyen olvasható be a szláv fajba — fentartassék, hogy velünk együtt az északi és keleti szlávok közé ékelve a panrussicizmus és ezzel karöltve járó absolutizmus terjedését keleten meggátolja, és az európai törökországban élő népek alkotmányos fejlődését biztosítsa.

Minthogy pedig a san-stefáni békeszerződésben foglalt stipulatiók, nem csak Monarchiánk létérdekeire, és a velünk szomszédos keleti népek alkotmányos fejlődésére, hanem Europa szabadságára nézve is veszélyesek, melyeknek módosítása vagy megsemmisítése, Monarchiánk és a hatalmas Anglia közt fenálló érdek közösségénél fogva, a diplomatiái együttes eljárást és ha kell a fegyveres erő közös használatát is követelni, azon tiszteletteljes kérelemmel járulunk a mélyen tisztelt Képviselőházhoz: hogy törvényadta befolyásánál fogva erélyessen nyilatkozzék az orosz szövetség ellen mely annexiót és absolutizmust eredményez, de annál határozottabban lépjen fel az angol szövetség mellett, mely nem csak Europa szabadságának hanem saját nemzeti és állami életünknek,

p. 4v.

ugy a velünk rokon érdekű és testvéri össze tartásra utalt Románia integritásának biztosítását jelenti.

Arad szab. kir. város közönségének
1878 évi April ho 10 én tartott közgyűléséből
Mély tiszteletünk kifejezésével

maradtunk
Arad szab, kir, város törvényhatósági bizottsága nevében
Salacz Gyula
polgármester

Filiala Arhivelor Statului Jud. Alba, fond Primăria oraşului Sebeş,
dos. 2/61878, filele 1—4.

UN MÉMOIRE DE 1878 DU CONSEIL DE LA VILLE ARAD CONCERNANT
L'INDÉPENDENCE D'ÉTAT DE LA ROUMANIE

(Résumé)

Cet étude s'inscrit comme une contribution inédite à la connaissance de l'attitude de certains peuples voisins vis-à-vis de la guerre pour l'indépendance de la Roumanie. Il s'agit de l'attitude de la population hongroise concernant ce mémorable événement.

Le mémoire fait des appréciations intéressantes à l'adresse du peuple roumain, à sa contribution dans la guerre de 1877—1878.

En même temps, le mémoire constitue aussi une chaleureuse plaidoirie dans la faveur de l'idée de la solidarité, de la fraternité entre les roumains et les hongrois, l'idée réclamée par leur avenir historique et justifiée par leur passé historique.

VICTOR A. NEUMANN

Deși s-a revenit mereu la prezența cărturarului bănățean, în marile evenimente ale secolului XIX, în principalele acte de cultură, amintindu-se chiar o parte din lucrările sale și încercându-se realizarea biografiei, totuși personalitatea sa n-a fost încă deslușită, așa cum știința istorică de astăzi o pretinde, adică acel studiu monografic din care elementul cultură să fie îmbogățit.

Dorind a puncta un început, în cercetările ce le întreprindem în sensul amintit mai sus, vom da curs unor scurte interpretări de natură istorică, menite să înfățișeze preocupările, stilul, metodologia, precum și conceptul istoric la Vasile Maniu.

Activitatea acestei personalități bănățene s-a evidențiat în revoluția de la 1848, când s-a arătat un participant activ, apoi în începuturile activității legislative ale statului unitar român modern, pentru ca ultimul sfert de veac trecut să-i rezerve posibilitatea de a exprima deschis ideologia unei istoriografii de pe poziții academice.

Parafrazându-l pe Iorga, trebuie să subliniem că „Vasile Maniu a fost un adevărat istoric al timpurilor sale”¹. De numele său se leagă atît acțiuni cît și scrieri cu un caracter combativ ce vizau cucerirea drepturilor românești. Convingerea asupra celor afirmate va exista de îndată ce lucrările sale „Disertațiunea istorico-critică și literară tractînd despre originea românilor din Dacia Traiană”, „Unitatea latină sau cauza română în procesul naționalităților din punctul de vedere istoricu, juridicu și politicu” ori Studiile sale istorico-critice, vor fi supuse analizei minuțioase.

Activitatea lui V. Maniu s-a dovedit remarcabilă prin realizarea legăturilor culturale între românii de la sud de Carpați și cei din Transilvania și Banat. De altfel, cea din urmă provincie, o reprezenta în Academie și aceasta o făcea cu demnitate și nu mai puțin cu o competență științifică. Fiind pentru început, după absolvirea studiilor de drept în cadrul Universității Pestane, în imediata apropiere a lui Eftimie Murgu², dar și a lui Bălcescu și C. A. Rosetti³, avînd aceleași idealuri de liber-

¹ Nicolae Iorga, *Istoria literaturii române contemporane*, vol. I, *Crearea formei*. Buc., Ed. Adevărul, 1934, p. 38.

² I. D. Suci, *Revoluția de la 1848 — 1849 în Banat*, Buc., Ed. Acad. R.S.R., 1968, p. 157.

³ Aurel Cosma, *Prin Timișoara de altă dată*, Timișoara, Ed. Facla, 1977, p. 54.

tate și de unire, Maniu va ajunge nu mult după aceea apropiatul lui B. P. Hașdeu, a lui Vinčențiu Babeș sau Bariț, strădaniile sale înscriindu-se în cele ale unei generații de eroi, care au continuat pe planuri superioare ceea ce cronicarii au început, înlesnind astfel propășirea istoriografiei române.

În decursul secolului al XIX-lea, una dintre cele mai discutate probleme, mai captivante și mai pline de interes a fost problema originii și a dezvoltării noastre istorice. Astfel se explică de ce timp de un veac întreg istoria a atras în jurul său cele mai distinse inteligențe. Cercetările au pornit din Transilvania prin corifeii școlii de renume, continuate fiind de Kogălniceanu și N. Bălcescu, iar mai târziu de B. P. Hașdeu. În aceeași direcție se înscriu contribuțiile istoriografice ale altor reprezentanți din secolul trecut Alexandru Papiu Ilarian, Aug. Treb. Laurian. Vasile Maniu și alții.

Fiind sub influența evenimentelor de la 1848, V. Maniu realizează în anii următori una dintre cele mai apreciate opere ale sale „Disertațiune istorico-critică și literară, tractînd despre originea românilor din Dacia Traiană“, publicată, în 1857, la Timișoara.

Pornind de la principiul, ce-i va caracteriza concepția sa, că istoria înseamnă procesul obiectiv al dezvoltării societății⁴, el urmărește adevărul istoric și literar în majoritatea scrierilor sale, dar în special în „Disertațiune“ și în „Raporturile asupra mișcării literaturii istorice; autorul aduce o clară motivație privind una din opere: „Dragostea națională ce obligă pe fiecare din noi a conlucra după putința sa intelectuală în interesul națiunii“, remarcînd totodată și dorința sa de a-și spune părerea față de atîtea teorii privind istoria noastră.⁵

Putem susține că Vasile Maniu era preocupat de calitatea istoriei și deci de însușirile deosebite ce trebuia să le aibă istoricul: „Chemarea unui istoric care se vrea nepărtinitor e foarte grea; importanța misiunii sale e condiționată de o judecată corectă și matură, pretinde perfecțiune...“⁶.

Fără a-și fi creat un sistem filozofico-istoric clar, deși la un moment dat se observă în paginile sale o formă tranzitivă, aceea a istoriei reflectate de tip critic, totuși, Vasile Maniu exprimă analize la adresa avuției înțelepte a unei națiuni, la relațiile și conexiunile ce se stabilesc în anumite perioade între diverse laturi ale vieții economice, politice și sociale. Istoricul se exprimă în următorul mod: „În gradul în care este ridicată puterea fizică și morală, avuția înțeleaptă a unei națiuni, în acel grad conține și istoria națională, abundența de izvoare și date istorice, toate operațiunile ei, tot ce a creat, servesc de monument documentatoriu de existență a poporului național!“⁷. Maniu nu are însă o imagine

⁴ V. Maniu, *Disertațiune istorico-critică și literatură...*, Timișoara, 1857, *Precuvintare*, pag. 3—9, și în Răspuns la replica D. Meletie Dregici intitulată „Să ne desamăgim“, p. VIII, publ. tot în *Disetațiune...*

⁵ *Ibidem*, p. III.

⁶ *Ibidem*, p. V.

⁷ *Ibidem*, p. VII.

identică de cea vehiculată azi în știința istorică, vis-à-vis de noțiuni ca formațiune social-economică, forțe de producție, relații corelative anumitor stadii de dezvoltare, rolul maselor populare etc., neacordind suficientă importanță acestora. Atunci cînd îmbină însă activitatea de cronicar cu cea de critic și de doctrinar în istorie, reușește să se impună atenției cercetătorului contemporan. Spre exemplu, manifestîndu-și cultul pentru știință, subliniază „Sanctitatea verității istorice“, dorind ca aceasta „să-și revendice dominațiunea și să inspire pe învățații lumii apusene“ care astfel să „reverse din ce în ce mai multă lumină spre a se termina pentru totdeauna cu controversele...“⁸.

La mijlocul veacului XIX, V. Maniu a luat parte la discuțiile ce se purtaseră între tradiționaliștii care susțineau menținerea scrisului chilic în limba română și între cei care doreau adoptarea alfabetului latin⁹. Istoricul bănățean pleda pentru un alfabet în conformitate cu firea limbii române, respingînd argumentat încercările de menținere a „buchiilor“. Își exprimă ferm poziția în cîteva din broșurile sale, dar mai ales în „Disertațiune“. În „Respunsul replicativu la broșura protopresbiterului Meletie Dregici“, intitulată „Care sunt literele romane“, Maniu precizează: „Litera e în adevăr punte, pe care putem trece și în partea fraților și a mamei noastre pe care însă am putea să ne lipim, să ne apropiem și de arhipăstorii noștri ca să ne bucurăm cu ei dimpreună de pășunea sănătoasă...“¹⁰.

Previziunile lansate de V. Maniu prin anumite formulări care fie se repetă de-a lungul operei sale, fie sînt reluate într-o altă modalitate, se vor adevăra pe rînd. Scriind o disertațiune pe o întindere de aproape 650 pagini, în care respectă toate regulile de aparatură istoriografică, credem că posibil era să fi fost influențat în realizarea unui astfel de tip de scriere de lucrările istorice franceze ale acelei vremi, dar aceasta numai în modul de a concepe lucrarea, indiscutabil, înrîuririle principale de conținut derivînd din evenimentele istorice ale poporului nostru și din operele istorico-naționale ale unor personalități românești de prim ordin: M. Kogălniceanu, A. T. Laurian, M. P. Ilarian, N. Bălcescu.

Continuînd a scruta spiritul istoricului, constatăm studiile ample întreprinse în domeniul etimologiei, cunoștințele de limbă slavă,¹¹ de istorie universală, îndeosebi a istoriei Romei antice, ca și multe altele.

V. Maniu dovedește că are puterea de a înțelege limba, datinile, organismul fizic, care reprezintă „semnele vii în viața unui popor național“¹². Întreaga operă a lui V. Maniu dovedește o rară erudiție; fiind în posesia informațiilor date de cronicarii Ureche și Costin; dar și a realizărilor cantemiriene și șincaiene, el ajunge treptat să cunoască cei mai semnificativi istorici ai antichității, dar și ai evului mediu tîrziu și ai

⁸ Vasile Maniu, *Raport asupra mișcării literaturii istorice în cursul anului 1879 în România și în străinătate cu referință la români*, p. 260.

⁹ A. Cosma, *op. cit.*, p. 55.

¹⁰ V. Maniu, *Respunsul replicativu*. Timișoara, 1856, p. 45.

¹¹ *Idem Disertațiune*... p. 441.

¹² *Ibidem*, p. 351.

epocii moderne, nivelul de dezvoltare la care ajunsese istoriografia universală fiindu-i familiar. Astfel, își deschide singur perspectivele înțelegerii istoriei ca pe o știință bazată pe studiul realității. Însu-și mărturisește că fără o cercetare filozofică, istoria nu poate da rezultate deosebite: în sprijinul studiilor științifice asupra istoriei vin „logica, psihologia și antropologia.”¹³

Fără a-i fi străină opera hegeliană, se lansează în principii de o natură asemănătoare. Pentru el, spre exemplu, împreunarea unor ramuri ale filozofiei speculative, ale jurisprudenței și diplomației cu problemele de logică și psihologie compun, în mod inevitabil, o filozofie a istoriei. Este capabil a demonstra ce avantaje mari sînt aduse istoricului de științele auxiliare, de izvoarele istorice, arheologice și etnografice și astfel să aducă mari servicii noii istoriografii moderne ale cărei conduite se definitivau tocmai în anii în care V. Maniu editează rindurile monumentale sale lucrări. Continuîndu-și pledoaria în favorul adevărului istoric, încearcă creionarea unei metodologii și concepții istorice. După opinia sa, chemarea istoricului nu se mărginește la simpla adunare de date, reținerea, sortarea și compunerea inteligentă a materiei sale; ea pretinde vaste cunoștințe din cele mai diverse domenii și, mai presus de toate, sinceritate și curaj de a prezenta acțiunile omenești, caracterele, faptele și interesele diferitelor națiuni „fără părtinire, liber de toată pasiunea laudei ori muștrării”¹⁴. Ca să se ajungă la adevărul istoric, mai ales pentru perioade pentru care izvoarele sînt sărace și datele incerte, trebuie chestionate toate părerile, căci din concurența lor se poate ajunge la formularea unei sentințe corecte și juste, afirmă istoricul. „Istoria nu suferă absurdități și contradicții”¹⁵ și deci nici un fel de încărcare argumentativă nu poate impune publicului istoriofilm, un crez iluzoriu.

Demnă de reținut se arată și ideea ce călăuzește spre studiul istoriei unui popor în context internațional și în strînsă corelație cu popoarele cu care a coexistat. „Opul măreț, istoria română condiționează studiul extins, studiul națiunilor contemporane cu cîte avu poporul român dacian în decursul secolelor și pînă în timpurile noastre de a face și ca să poată fi un ce perfect, va prejudecare matură, combinare logică, autoritate istorică...”¹⁶.

Reiese, aproape la fiecare pagină, că istoricul acordă prioritate problemelor primordiale ale istoriografiei: originea poporului român și a limbii române, continuitatea, unitatea, lupta pentru drepturile sociale și naționale, aceste subiecte repetîndu-se în multe alte tipărituri ale sale.

Avînd în opera sa și numeroase limite, neajunsuri, datorate în bună parte școlii latiniste al cărei adept era, opera lui V. Maniu, istoricește vorbind, reprezintă în general, un progres al științei. Iată deci, pe scurt, cîteva trăsături ce se voiesc a fi caracteristici asupra unor părți din acti-

¹³ *Ibidem*, p. 12.

¹⁴ *Ibidem*, p. VI.

¹⁵ *Ibidem*, p. 188.

¹⁶ *Ibidem*, p. VIII.

vitata ilustrului academician și care, presupunem că, reluat de la o scară mult mai largă, pot să valorifice științific întreaga opera a sa deloc negliabilă prin locul pe care-l ocupă în contextul istoriografiei moderne românești în genere, și în special în contextul istoriografiei bănățene din veacul al XIX-lea.

Pe bună dreptate, putem considera justă și aprecierea lui Mihail Bejan, cu privire la V. Maniu „... a fost un brav luptător pentru neamul său, a fost un bărbat activ, neobosit pînă la moartea sa și a fost primul istoric de mare valoare pentru Banat”¹⁷.

VASILE MANIU — UN HISTORIEN ROUMAIN DU XIX-ÈME SIÈCLE

(Résumé)

L'auteur a mis l'accent sur la conception historio-graphique de Vasile Maniu „Le véritable historien de ses temps“ selon la caractérisation de Nicolae Iorga. Il souligne les préoccupations, la méthode, le style et le concept historique de Vasile Maniu, qui par sa vie et son activité historiographique peut et doit être encadré dans la génération héroïque révolutionnaire et postrévolutionnaire du XIX-ème siècle.

¹⁷ „Drapelul“ 1901, nr. 25, p. 3. Aducem mulțumiri prof. Nicolae Dumitrescu din Lugoj pentru informația asupra bibliografiei V. Maniu.

D. VATAMANIUC

Ioan Slavici suie cea mai înaltă treaptă în ierarhia unui partid politic în 1887, când este ales într-o conferință națională secretar al Partidului Național Român. Conferința la care ne referim se ține la Sibiu, în 7—9 mai, și-l desemnează pe G. Bariț președinte al partidului. În Comitetul central intră, alături de G. Bariț și I. Slavici, personalitățile cele mai reprezentative ale vieții culturale și politice transilvănene: V. Babeș, E. Brote, I. Coroianu, V. Lucaciu, A. Mureșianu, N. F. Negruțiu, N. Oncu, G. Popa, I. Rațiu. Conferința națională ia, între alte hotărâri importante, și cea a trimiterii unui **Memorand** Curții din Viena, peste capul guvernului de la Budapesta. Despre trimiterea **Memorandului** se vorbea de mai multă vreme, însă nu se putu lua o hotărâre la nivelul conducerii partidului. Unii fruntași ai românilor din Imperiul austro-ungar prevăzând măsurile represive ale guvernelor maghiare erau împotriva acestei acțiuni. Personalitățile mai marcante care împărtășeau acest punct de vedere erau Mocioneștii și ei nici nu participă la lucrările conferinței de la Sibiu. „Ne pare foarte rău — declară I. Slavici la conferință — că nu îi vedem pe domeniile Mocionești aici, în mijlocul nostru, luptând alături de noi“¹. Acest punct de vedere era împărtășit și de V. Babeș, prieten apropiat al Mocioneștilor, precum și de reprezentanții instituțiilor bancare și bisericești pentru motive ușor de înțeles. Partenie Cosma, directorul băncii „Albina“ și Miron Romanul, mitropolitul bisericii ortodoxe a românilor din Transilvania stăteau în fruntea unor instituții cu influență în luptele politice. Așa se face că **Memorandul** poate fi inclus pe ordinea de zi a conferinței naționale abia în 1887. I. Slavici desfășoară în **Tribuna**, timp de trei ani, o campanie de presă în favoarea **Memorandului** și ea are ca rezultat alegerea pentru conferința națională a unui mare număr de „tribuniști“. Se explică alegerea sa ca secretar al partidului și luarea unor hotărâri, pentru lupta de mare însemnătate dusă de românii din Imperiul austro-ungar pentru cucerirea libertății naționale.

Intocmirea **Memorandului** este, fără îndoială, hotărârea cea mai importantă luată de Partidul Național Român în conferința națională din mai 1887. **Memorandul** era chemat să aducă la cunoștința opiniei publice suferințele și doleanțele românilor din Imperiul austro-ungar și să solidarizeze naționalitățile oprimate de sub stăpînirea sa într-o acțiune

¹ *Tribuna*, IV, nr. 94, 28 apr./10 mai 1887.

comună de-o cît mai mare amploare. **Memorandul** urma să arate în ce măsură Curtea din Viena era pregătită să satisfacă revendicările românilor și implicit și ale celorlalte popoare oprimate din imperiu. „Tribuniștii“ și ceilalți susținători ai întocmirii **Memorandului** nu subestimau situația grea pe care și-o creau prin semnarea documentului însă considerau că se impunea să-și asume orice risc pentru importanța lui politică.

Mandatul conferinței naționale din 1887 cu privire la întocmirea **Memorandului** este adus la îndeplinire abia în 1892. „Tribuniștii“ trec, îndată după conferința națională, la adunarea documentelor pentru întocmirea **Memorandului** și Slavici are în această acțiune un rol important. „Tribuniștii“ sînt susținuți de Vasile Lucaci, I. Coroianu și alți cîțiva fruntași politici ai românilor transilvăneni. Membri marcanți ai Partidului Național Român, ca V. Babeș, A. Mureșanu și alții, aplică tactica aminărilor. I. Slavici îi scrie lui E. Brote în 27 august 1887, că nu va participa la ședința comitetului pentru întocmirea **Memorandului** din 30 august 1887 „fiindcă treabă n-are să se facă nici mine nici poimîne, după cum stau lucrurile“². V. Babeș cere la una din aceste ședințe ca I. Slavici, să părăsească Comitetul central întrucît prezența sa făcea ca Partidul Național Român să fie „grav compromis“³. Slavici se făcuse urgisit multor fruntași ai Partidului Național Român prin faptul că declarase în mai multe rînduri că acesta era incapabil de acțiune, spre a deveni cu adevărat o forță politică. Disensiunile din sînul conducerii Partidului Național Român erau determinate nu atît de oportunitatea **Memorandului** cît mai ales de prezentarea documentului Curții din Viena. Slavici consideră că misiunea sa politică la **Tribuna** se încheiase și se hotărî să se întoarcă la București. Arestarea lui Vasile Lucaci, în 29 august 1887, în drum spre Sibiu, unde mergea să participe la ședința comitetului de întocmire a **Memorandului**, ca și alte acțiuni ale guvernului de la Budapesta, îl determină să rămînă mai departe la conducerea ziarului sibian. „Sunt la noi o mulțime de oameni — scrie Slavici în 4 octombrie 1887 — care au știut să-și cîștige iubirea și încrederea generală, arătîndu-se totdeauna gata de a servi cauza națională română. Pretutindenea unde se face ceva «pentru națiune» îi vedem între cei dintîi, între cei mai zeloși. ba, dacă se poate, chiar în frunte, mai ales în frunte, ca să fie văzuți și știuți de toate lumea. Îndată însă ce e vorba ca să se expună, ei se retrag și împing pe alții mai «proști» ca dînșii. Sunt gata să servească cauza numai însă cîtă vreme aceasta se poate, fără ca dînșii să intre în conflict cu guvernul, cu amicii ori cu slugile lui. Vor să aibă trecere între români, dar și cu «stăpînirea», vreau să steie bine“⁴. Slavici desfășoară, de aici înainte, o susținută campanie de presă, împotriva celor care tergiversau întocmirea **Memorandului** și înaintarea lui Curții din Viena. Cîteva luni mai tîrziu, în mai 1888, este osîndit la un an de temniță și trimis la Vaș.

² Scrisoarea din 15/27 aug. 1887 Ms BAR nr. 52 343.

³ I. Slavici, *Tribuna și tribuniștii*, București, 1896, p. 42.

⁴ *Tribuna*, IV, nr. 213, 22 sept./4 oct. 1887.

Memorandul nu rezolva problema națională, însă oferea pretexte guvernelor austro-ungare să-și întetească persecuțiile. Știau aceste lucruri și „tribuniștii“. Se impunea însă să se vadă, susțineau ei, că se trecea de la „apelul la împărat“, des repetat, la „apelul la opinia publică europeană“. Un exemplu grăitor pentru ecoul stîrnit în opinia publică europeană îl oferi **Memoriul studenților universitari români privitor la situația românilor din Transilvania și Ungaria**, publicat la începutul anului 1891 în mai multe limbi: română, germană, franceză, italiană. Slavici are o contribuție importantă în întocmirea acestor documente. După ce își ispăși anul de osîndă la Vaț. Slavici mai rămîne în redacția **Tribunei** citeva luni și se stabilește definitiv la București, unde continuă lupta politică inaugurată la ziarul sibian. **Memoriul studenților universitari...** făcu cunoscute suferințele și doleanțele românilor pe bază de mărturii documentare, ce nu puteau fi contestate. Partidul Național Român convoacă o nouă conferință națională și ea se ține la Sibiu în 20 ianuarie 1892. Conferința hotărăște să se trimită **Memorandul** Curții din Viena „fără amînare“⁵. **Memorandul românilor din Transilvania și Ungaria** primește forma definitivă în martie 1892, cînd este semnat de I. Rațiu, G. Pop de Băsești, E. Brote, V. Lucaciu și Septimiu Albin. Documentul este întocmit pe baza proiectului lui I. Slavici din 1887, care se tipări într-un număr restrîns de exemplare. **Memorandul** este dus la Viena, cum se știe, în mai 1892, de o delegație formată din citeva sute de persoane, însă împăratul îl trimite guvernului de la Budapesta. **Memorandul** împărtășește aceeași soartă ca **Supplex Libellus Valachorum** din 1791.

Memorandiștii sînt trimiși în judecată, însă nu pentru prezentarea **Memorandului** Curții din Viena, cum se susține uneori, ci li se intențiază proces de presă. Pregătirile pentru judecarea lui durează doi ani. Stăpînirea austro-ungară desfășoară o intensă propagandă spre a demonstra că semnatarii **Memorandului** nu reprezentau poporul român și că se făcuseră vinovați de încălcarea legilor imperiului, care asigura libertatea cuvîntului. I. Slavici scoate în acest moment deosebit de greu pentru memorandiști ziarul **Correspondența română** prin mijlocirea căruia informează opinia publică românească și străină că semnatarii documentului reprezentau poporul român, iar lupta pe care o duceau pentru cucerirea libertății naționale se încadra, ca parte, în marea bătălie de clasă din țările europene.

Correspondența română începe să apară în 16 noiembrie 1893 sub conducerea lui **Ioan Slavici**, care figurează ca „răspunzător pentru redacție“. Slavici scrie și articolul **Drept program**, cu care deschide primul număr și în care declară că ziarul se situa deasupra intereselor de partid și-și propunea să fie expresia luptei românilor pe tărîm național, atît din „țară“, cît și din provinciile românești de sub stăpîniri străine. „Cîțiva dintre publiciștii români adunați aici — scrie I. Slavici — în centrul vieții naționale române, încredințîndu-se că cestiunea națională română discutată fiind în coloanele organelor de partid foarte ușor, se

⁵ *Tribuna*, IX, nr. 8, 11/23 ianuarie 1892.

reduce la proporțiunile unei cestiuni de partid, au luat între dînșii înțelegere să înființeze acest ziar, pentru ca în coloanele lui atît ei însuși, cît și alții să poată discuta chestiunea națională fără preocupări de partid și să aprecieze faptele deosebitelor partide din punctul de vedere al întregului neam românesc“. Slavici arată și împotriva cui trebuia dusă lupta pe tărîm național. „În rîndul dușmanilor socotim — arată el — numai pe cei ce jignesc pe români în dezvoltarea lor firească, iar adversari ne sunt numai cei ce fie din rea pornire, fie din nepricepere vorbesc fără sfială despre preocupățiunile noastre naționale, despre obiceiurile părinților noștri, despre tradițiunile noastre [...] și propagă spiritul de slugărnicie.“

Problema principală care se punea în fața **Corespondenței române** consta în informarea opiniei publice românești și străine asupra situației românilor din Imperiul austro-ungar. Grigore Brătianu îi cere lui Slavici să întocmească un studiu asupra Transilvaniei pe care să-l tipărească în franceză și să-i asigure difuzare cît mai largă în țările europene. Grigore Brătianu era președintele Ligii culturale pentru unitatea culturală a românilor, înființată în 24 ianuarie 1891, cu scopul de a veni în sprijinul luptei dusă de românii din provinciile românești de sub stăpîniri străine. Liga culturală ... își crează secții în aproape toate orașele din țară, precum și în mai multe orașe importante din străinătate: Paris, Berlin, Anvers. Liga culturală tipărește **Memoriul studenților universitari români** ..., de care am vorbit mai sus, întocmit pe baza materialului lui Slavici, încît publicarea studiului său se amină pentru mai tirziu. Slavici expune în **Corespondența română**, într-un articol, **Ardealul**, din 28 noiembrie 1893, împrejurările în care elaborează studiul și anunță că îi va face loc în coloanele ziarului său. Studiul începe să se publice cu titlul **Ardealul**, în 5 decembrie 1893 și se continuă număr de număr pînă în 22 decembrie 1893. Studiul se tipărește, concomitent și în volum, încît i se asigură o difuzare largă și pe această cale. Slavici prezintă: **Stările topografice și etnografice, Pozițiunea Ardealului, Pozițiunea românilor, Luptele pentru revendicare, Redeșteptarea națională, Iredentismul român**. Importanța studiului nu este trecută cu vederea și **Tribuna**, principalul organ de presă care susținea în Transilvania acțiunea memorandistă, atrage atenția asupra lui și rezumă părțile mai importante (nr. 30, 19 febr./3 mart 1894, nr. 31, 20 febr./4 mart 1894). Studiul se înscrisa ca o contribuție remarcabilă în sprijinul luptei ce o ducеau românii din Imperiul austro-ungar pentru cucerirea libertății naționale.

Corespondența română are puțini colaboratori și sînt de amintit numele lui Zamfir C. Arbore, I. Rusu-Șirianu, Cezar Colescu-Vartic și Ștefan Bassarabeanu, care publică mai multe proze de inspirație socială. Sînt reproduse și scrisori ale lui Eugen Brote și A. C. Popovici, care își precizează atitudinea lor politică și critică, măsurile luate de guvernul austro-ungar împotriva **Tribunei** și **Foii poporului**, pentru faptul că susțineau acțiunea memorandistă.

Corespondența română este creația lui Slavici, care publică editoriale număr de număr și articole pe cele mai variate teme, urmărește presa

românească și străină din care reproduce textele ce i se par mai importante în sprijinul luptei naționale și întocmește „rubricile mărunte“. Problema care revine mai des în editoriale și articolele sale este cea a raporturilor dintre poporul român și poporul maghiar. Slavici consideră bunele raporturi dintre cele două popoare ca „o poruncă a istoriei“. Într-un articol, **Temnița**, publicat în 27 noiembrie 1893, Slavici arată că în Transilvania, supusă stăpînirii austro-ungare, nu se ducea lupta între poporul român și poporul maghiar, ci „numai lupta de clase sociale, încinsă între exploatați și exploatați, între iobagi și nobili“. Asupra raporturilor dintre români și maghiari stăruie și în alte editoriale și articole. În editorialul din 12 decembrie 1893, Slavici își definește și mai categoric poziția în problema raporturilor dintre românii din Transilvania și populația maghiară. „Românii însă și maghiarii — scrie el — nu numai au trăit împreună, dar au și crescut și s-au dezvoltat, fieștecare în felul lui: asta e dovadă suficientă că pot două popoare să crească și să se dezvolte unul lîngă altul, fără ca unul din ele să-și piardă individualitatea națională“. Deși Slavici susține această orientare politică cu aproape un secol în urmă, cunoașterea profundă a societății transilvănene și judecata dreaptă fac din el un precursor foarte apropiat al vremurilor noastre.

Poziția oamenilor politici din România (I. C. Brătianu, D. A. Sturdza, P. P. Carp, Al. Lahovary) în problema națională este discutată în mai multe rînduri și se acordă o atenție deosebită atitudinii moderaților (A. Mocioni, V. Babeș, Miron Romanul, Partenie Cosma) față de revendicările românilor din Imperiul austro-ungar. Slavici duce împotriva acestora o susținută campanie de presă și nu uită să le amintească de Inocențiu Micu Clain, Grigore Maior, Samuil Micu, Petru Maior, Gh. Șincai. În mai multe articole consacrate moșilor din Munții Apuseni arată că aceștia aveau de dus o luptă grea nu numai pentru apărarea limbii române, ci și pentru cîștigarea pîinii. Moderații sînt făcuți vinoși pentru faptul că prin atitudinea lor tindeau să-i izoleze pe moși de acțiunea memorandistă. Într-un editorial, **Popoare mici și meniri mari** publicat în 21 noiembrie 1893, Slavici invocă exemple din istorie, cînd popoare mici, ducînd o luptă eroică, au izbutit să-și cucerească independența națională. „Sus cu inima și cu gîndul — scrie Slavici — căci mărirea nu e în lucruri ci în oameni“.

Acțiunea memorandistă este sprijinită de Slavici și prin comentarea tuturor proceselor de presă intentate **Tribunei** din Sibiu și **Foii poporului**, precum și altor ziare din Imperiul austro-ungar. Ziarul informează despre pregătirile ce se făceau pentru procesul **Memorandului**, despre acțiunile de protest ale Ligii culturale și despre manifestațiile de simpatie din țările apusene pentru cauza românilor. Între cei care sprijină lupta poporului român se număra și Bjornstjerne Björnson, scriitorul norvegian. Slavici îi traduce în semn de prețuire pentru atitudinea politică două din proze, **Cuibul de vultur** și **Tatăl** și le face loc în ziarul său.

Slavici este unul din sprijinatorii cei mai activi ai **Memorandului** și documentul se întocmește pe baza materialului adunat de el. Prin Co-

respondența română el se afirmă și ca unul din cei mai activi susținători ai acțiunii memorandiste. Într-un editorial, **Rase ori clase?**, publicat în 12 decembrie 1893, Slavici avertizează oamenii politici din Imperiul austro-ungar că lupta pe care o ducea poporul român se încadra în marile bătălii de clasă din Europa. „Ei vor, fără îndoială — scrie Slavici —, în deznădejdea lor să provoace lupta de rase, fiindcă puțin le pasă ce va urma mai departe; noi însă, cărora ne pasă, trebuie să ne dăm toată silința, ca lupta să rămână, ceea ce în adevăr este, o parte din marea luptă ce se petrece în Europa între exploatați și exploatați).

Corespondența română își încetează apariția în 24 aprilie 1894, cu câteva zile înaintea începerii procesului memorandiștilor. Ziarul își încheiase misiunea. Atenția opiniei publice se îndrepta spre Cluj, unde se vor rosti cuvinte de condamnare a politicii stăpînirii austro-ungare și de afirmare a drepturilor poporului român la libertate națională.

Slavici are o contribuție hotărîtoare în întocmirea **Memorandului** și în sprijinirea acțiunii memorandiste. Acum se situează și pe cele mai înaintate poziții în lupta națională din întreaga sa activitate scriitoricească.

IOAN SLAVICI ET „LA CORRESPONDANCE ROUMAINE“

(Résumé)

L'auteur s'arrête, dans cet étude, sur le rôle que Ioan Slavici a eu au cadre du mouvement national roumain en commençant surtout depuis 1887 quand il est élu secrétaire du P.N.R.

Ou souligne aussi son apport au plan de l'action qui a préparé le „Memorandum“. On parle du rôle de Ioan Slavici dans sa forme définitive en montrant que ce mémorandum a été rédigé en partant du projet de I. Slavici de 1887. Pour tout cela l'auteur a employé les informations offerts par le journal „La correspondance roumaine“ la direction de I. Slavici.

REUNIUNEA FEMEILOR ROMĂNE DIN ARAD ȘI PROVINCIE'

RODICA HERLO

Transformările economico-sociale din Transilvania la sfârșitul secolului al XIX-lea și începutul secolului XX au conturat și problema poziției pe care femeia trebuia să o ocupe în societatea românească, marcînd primele începuturi ale mișcării pentru emancipare care au prins viață prin programul revoluționarilor de la 1848. Generația pașoptistă a susținut în condițiile epocii, instruirea femeii ca o primă necesitate pentru emanciparea sa viitoare. Încă înainte de revoluție, Gheorghe Bariț arăta că femeile ca mame, erau primele educatoare ale tinerei generații, ale cărei calități ulterioare erau deci în funcție de cultura femeilor.¹

Instruirea femeii nu era, de cele mai multe ori considerată punctul de pornire pentru emanciparea sa economică, civilă și politică, ci era privită ca avînd scopul limitat la educarea copiilor, la îndeplinirea rolului de mamă, de îndrumare a tinerei generații.

În Transilvania, unde năzuința pentru eliberarea națională se afla pe primul plan, problema emancipării femeii, ca întreaga activitate social-politică și culturală, îi era subordonată. Problema egalității în drepturi a femeii, cu bărbatul se dezbătea totuși și aici, dar într-un climat de opoziție mai puternică, Dieta Transilvaniei refuzînd categoric ideea dreptului de vot pentru femei și participarea lor la viața politică. Deputatul Obert considera inadmisibil faptul că „... ar putea alege și miierile...“².

În ultimele decenii ale secolului al XIX-lea presa transilvăneană trata probleme referitoare la emanciparea femeii. În presa arădeană, majoritatea opiniilor erau pentru instruirea temeinică a femeii în scopul formării unor mame și soții capabile, pătrunse de sentimente patriotice. Erau voci feminine care vorbeau despre egalitate în drepturi între femei și bărbați și văd aceasta tot prin instruirea femeii „Lepădați-vă de învechitele datini, luați avîntul spiritului modern și cugetați că femeia română a fost destul uitată și umilită, cubetați că ea face jumătate din națiune și că o națiune numai atunci poate deveni mare și stimată cînd ambele sexe progresează asemenea“³.

¹ Gh. Bariț, *Scrieri social-politice*, București, Editura politică, 1962, p. 49; Paraschiva Căncea, *Mișcarea pentru emanciparea femeii în România*, Editura politică, București, 1976, p. 15.

² Paraschiva Căncea, *op. cit.*, p. 25 și „Telegraful român“ din 27 august 1864.

³ „Biserica și școala“, (III), 44, 9 XI/28 X 1879, p. 358—361.

În această conjunctură, apare necesitatea organizării, a depășirii stadiului strădaniilor individuale.

În 1841 apare la Arad „Asociația feminină cetățenească“, înființată de Izabela Fascho care avea ca scop ajutorarea sinistraților de pe urma unei revărsări a Mureșului și creerea unui cămin pentru orfani⁴.



Hermina P. Desseanu — prima președintă a „Reuniunii femeilor române din Arad“.

În 1850 ia ființă la Brașov „Reuniunea femeilor române“, prima din țară, care avea ca obiectiv inițial ocrotirea copiilor rămași orfani în timpul revoluției de la 1848 și a susținut necesitatea dezvoltării învățămîntului pentru fete⁵.

⁴ Paraschiva Căncea, *op. cit.*, p. 36.

⁵ *Personalități Feminine*, Biblioteca Astra, Sibiu, 1975.

Din primii ani ai existenței sale, rolul filantropic și cultural-educativ al „Reuniunii” s-a împletit cu cel patriotic, de susținere a luptei de eliberare a românilor din Transilvania.

Înființarea acesteia a declanșat în deceniile ce au urmat organizarea femeilor în Reuniuni, societăți sau comitete și în alte orașe ale Transilvaniei: Sibiu, Blaj.

„Reuniunea femeilor române din Arad” și-a început activitatea propriu-zisă odată cu primele ședințe ce au avut loc în anul 1884 care urmăreau și redactarea statutelor care urmau a fi puse spre aprobare guvernului ungar⁶.

„Reuniunea” era considerată alături de Preparandie și Asociațiune — al treilea factor de cultură în Arad, sperându-se că ea „va deveni un puternic factor întru promovarea cauzei celei mari a creșterii neamului românesc din aceste părți”⁷.

La 31 ianuarie 1884 se alege primul comitet sub prezidența de onoare a Episcopului și ca prezidentă a „Reuniunii”, Hermina P. Desseanu, soția marelui luptător pentru unitatea națională a românilor, Ion Popovici Desseanu, secretar Atanasie Tuducescu, profesor la Preparandie, casieră Letiția Oncu⁸.

Hermina P. Desseanu a jucat alături de bărbatul său un rol activ în mișcarea românească a acestui oraș*.

Statutele „Reuniunii” aprobate de guvernul maghiar la 24 oct. 1886, prevăd denumirea „Reuniunii” ca „reuniunea femeilor române din Arad și provincie” și că va avea un sigiliu cu această inscripție⁹.

Scopul „Reuniunii” era creerea unui fond din care se va înființa cu timpul în Arad un institut românesc cu o școală poporală superioară de fete împreună cu o școală poporală elementară și cu internat pentru educația fetelor române.

⁶ Tulia Bogdan, *Reuniunea Femeilor Române din Arad*, în „Hotarul”, an VI, nr. 4—8 Arad, 1939, p. 149.

⁷ „Biserica și școala”, an X, nr. 41, 21/14 XI 1886, p. 355—356.

⁸ Tulia Bogdan, *op. cit.*, p. 150.

* S-au cununat în 6 mai 1865. Nași la cununie au avut pe comitele suprem (prefect de județ) Gh. Popa și pe potojudele profesului Arădean, Sigismund Popovici.

Din această căsătorie s-au născut un fiu și trei fete: Adrian Popovici Desseanu, protopop de Vașcău, decedat în 1928; Aurelia căsătorită cu Iancu Ștefănuț, decedat 1916; Livia măritată Gașpar, fostă directoare de școală în Arad, Octavia măritată Ciuhandu, fostă profesoară la Liceul de fete „Ghiba Birta” din Arad.

Adrian a avut două fete: Felicia și Alexandra. Felicia locuiește în Arad împreună cu Puchița Ene, fiica Alexandrei.

Aurelia, a avut doi băieți: Sabin și Mircea, acesta din urmă avînd fiu pe Mircea Ștefănuț care locuiește în Arad.

Livia avea o fată Delia și un băiat Aurel, ambii decedați. Copilul Deliei, Nestor Covaci, locuiește în București.

Octavia, a avut patru copii: Neaga, care locuiește în Brașov, Gheorghe, profesor la fac. de chimie Timișoara, care ne-a furnizat aceste informații, pentru care îi mulțumesc și pe această cale, Smaranda și Stanca.

⁹ *Statutele Reuniunii Femeilor Române din Arad și provincie*, în „Biserica și școala”, an XI, nr. 38, 20/28 IX, 1887, p. 307—309.

Statutele prevăd că membru al „Reuniunii“ este tot românul din patrie, după categoriile ce urmează:

a) Membru fondator acea femeie română, care contribuie odată pentru totdeauna o sumă de 50 fl.

b) Membru pe viață, acea femeie română care contribuie odată pentru totdeauna 20 fl.

c) Membru ordinaru acea femeie română care contribuie pe an o taxă de 2 fl.

d) Membru ajutător poate fi acel bărbat român, care contribuie odată pentru totdeauna cel puțin 20 fl. sau pe an 2 fl. și acea femeie română care contribuie mai puțin decît aceste sume.

e) Membru onorariu acel individ bărbat ori femeie, din și afară de Monarhia austro-ungară care este proclamat ca atare membru prin votul adunării generale a Reuniunii.

Forul de decizie al Reuniunii era adunarea generală ordinară care se întrunea odată pe an și cea extraordinară de cîte ori era nevoie.

În intervalul dintre două adunări, lucrările Reuniunii erau conduse de un comitet, ales de adunarea generală pe trei ani. Comitetul era compus din 17 membri centrali, între care 12 femei și 5 bărbați și din membri provinciali al căror număr era stabilit de adunarea generală după cerințe.

Din membrii comitetului se alegeau oficialii reuniunii, președinta, vicepreședinta, o casieră și un secretar, care își îndeplineau gratuit funcția lor, deci nu urmăreau venituri personale, ci de a contribui la instruirea fetelor române din aceste locuri, atît de necesară, mai ales în acele timpuri.

Pe lîngă oficiali, existau patru consilieri aleși dintre cei mai de seamă bărbați, cu idealuri înalte și vederi largi ce și-au închinat viața luptei pentru unitate națională a românilor arădeni.

Mijloacele materiale ale Reuniunii constau din taxele de membri și contribuțiile benevole colectate pe teritoriul patriei veniturile de la petreceri, concerte, prelegeri sau conferințe literare și de la tombole, din donații, din contribuții ale unor instituții de credit și economii dintre care un mare merit a avut „Victoria“ din Arad prin directorul său Dr. Nicolae Oncu¹⁰.

Reuniunea și-a propus chiar editarea unui jurnal baletistic literar sau a unui almanah, dar această dorință nu s-a împlinit.

Cutoate limitele unui buget realizat pe căile amintite, la 28 martie 1888, averea reuniunii ajunge la 2 977 fl. 89 creițari, depunerea la Banca „Victoria“ și 4 fl. în numerar¹¹.

Procesul verbal era semnat de membrii primului comitet președintă Hermina P. Desseanu, membre: Rhea S. Ceontea, Silvia Plopu, prof. Teodor Ceontea, av. Petru Truția și dr. Nicolae Oncu.

¹⁰ Arhiva Episcopiei (A. E.), Arad, dos. V, 250—893, fond Școala civilă de fete.

¹¹ Tuliă Bogdan, *op. cit.*, p. 50.

Cu această sumă la 1 oct. 1890 se deschide Școala superioară de fete, în clădirea Episcopiei de lângă biserica ortodoxă.*

Președinta Hermina P. Desseanu, această femeie blindă, cu ținută demnă, n-a ajuns să vadă scopul Reuniunii înfăptuit, întrucât a murit în 1889, în vîrstă de numai 44 ani.

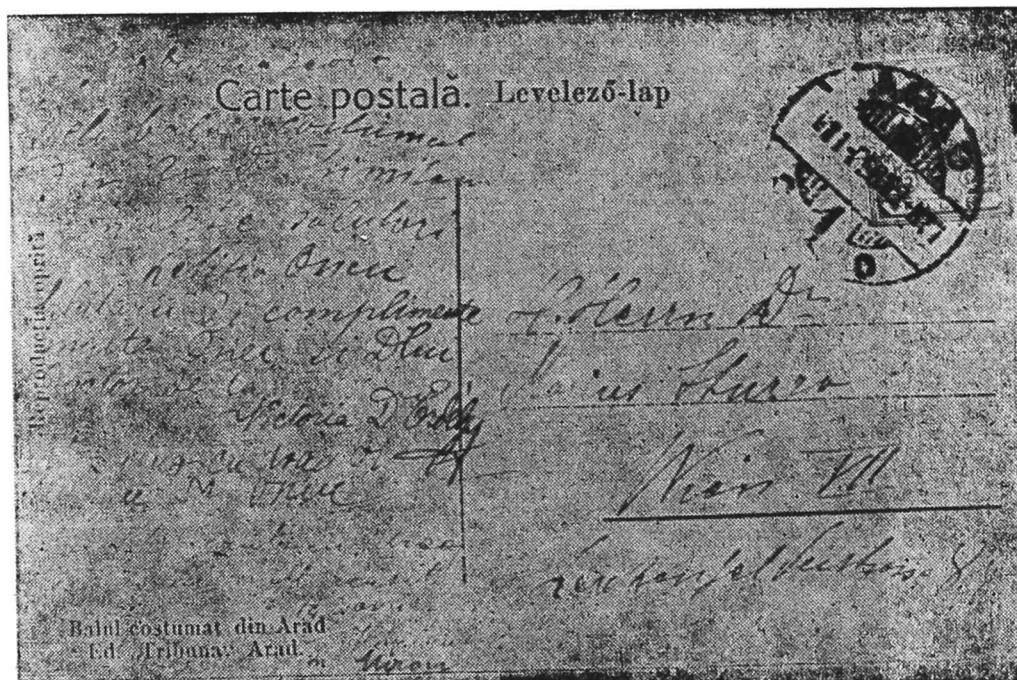

Scrisoare adresată lui Marius Sturza din Arad.

Adunarea generală a Reuniunii din mai 1890, o alege ca președintă pe Aurelia Beleş, soția notarului public dr. Ioan Beleş din Arad, vicepreședintă pe Rhea S. Ceontea și casieră pe Barbara Antonescu. La acea dată Reuniunea era formată din 175 membre și avea o avere de 5 000 de florini¹².

Abia deschisă școala, autoritățile maghiare interzic dreptul Reuniunii de a deschide școala¹³. În aceste condiții, Reuniunea cere Consistoriului arădean, prin dr. Nicolae Oncu, ca pînă cînd își va regla treaba statutelor să primească școala în proprietatea sa¹⁴. Consistoriul este de acord, garantînd dreptul Reuniunii, de a-și reprimi școala la timpul său și îi lasă dreptul de a se îngriji de educația elevilor din internat și de întreaga gospodărie¹⁵.

* Inf. prof. Eduard Găvănescu, pentru care îi mulțumesc și pe această cale.

¹² „Biserica și școala“, an XIV, nr. 22, 31/15 VI 1890, p. 169—170.

¹³ A. E. Arad, dosar V, 250—893, Fond cit.

¹⁴ *Ibidem*.

¹⁵ *Ibidem*.

În anii care urmează, acitivitatea Reuniunii se rezumă la acțiuni filantropice, de ajutorare a elevilor sărace care doresc să învețe românește.

Secolul XIX se încheie fără ca scopul Reuniunii să fie îndeplinit. Activitatea femeilor arădene ca și a altor Reuniuni din Transilvania, s-a rezumat la activitatea cultural-instructivă și patriotică. Ele erau un mijloc



Hermina P. Desseanu.

de inițiere a femeii în activitatea social-patriotică fără a-și propune însă, pentru ultimele decenii ale secolului al XIX-lea, scopul care forma pretutindeni miezul revendicărilor feministe: egalizarea drepturilor economico-profesionale, civile și politice ale sexelor.

Începutul secolului al XX-lea a reprezentat pe plan mondial o pătrundere masivă a femeii în producția socială.

Scopul mișcării feministe de egalizare a drepturilor celor două sexe era absent în unele asociații, în curs de conturare în altele, existent, dar nedeclarat în câteva și constituia obiectivul principal al activității unora dintre ele.

„Reuniunea femeilor române din Arad” își reîncepe activitatea în 1909, după o stagnare de câțiva ani. „Reactivarea Reuniunii femeilor române din Arad — scria „Tribuna” în februarie 1911 — se înscrie în mișcarea socială și culturală a Aradului la începutul secolului al XX-lea”.

Scopul ei reiese din Apelul adresat către toți românii de pe aceste meleaguri. „Ne-am întrunit din nou în Reuniune, noi femeile române din Arad și provincie, pentru dragele noastre odoare, fetele române și limba română”. Și mai departe „... scopul nostru greu și înalt este să adunăm fonduri și gândul nostru arzător este să ridicăm de grabă aici în Arad o zidire nouă și potrivită tuturor cerințelor moderne, în care să așezăm pe viitor, internatul și școala românească de fete de aici, să o lărgim și întregim cu școala de menaj și țesut, și cu educație bună, solidă și românească, căci pe o întindere de loc, de la Orșova pînă la Beiuș școala din Arad este singura școală de fete românească”¹⁶.

Deci, localul școlii de fete dovedindu-se nesatisfăcător, se impunea construirea unui alt local, modern, în concordanță cu cerințele timpului.

Reuniunea își alege un nou comitet, în Adunarea generală din 10 martie 1909, din care au făcut parte personalitățile cele mai marcante ale vieții culturale românești din Arad din acel început de secol XX.

Președintă a noului comitet a fost aleasă Letiția Oncu, soția dr. Nicolae Oncu, un animator și susținător a tuturor acțiunilor culturale și patriotice din Arad. Secretar al Reuniunii a fost ales Sever Bocu, redactorul șef al ziarului „Tribuna”, casieră Iustina Șerban, consilieri dr. Nicolae Oncu, dr. I. Marșieu, dr. C. Iancu și dr. S. Tămășdan¹⁷.

Membre în comitet erau: Marilena Bocu, inimoasa româncă din Sinaia căsătorită cu Sever Bocu, Octavia Ciuhandu, Ana Demian, Lucreția Herbay, Adriana Ispravnic, Zina Moga, Iovanca Nemeth, Aurelia Petran, Eugenia C. Pop, soția lui Șt. C. Pop, Iustina Șerban, Livia Vuia¹⁸.

Munca a fost grea și Consistoriul nu le-a acordat sprijinul așteptat și le-a creat o serie de dificultăți¹⁹.

Comitetul nou ales a început o activitate febrilă pentru adunarea de fonduri. S-au organizat baluri, serate, conferințe, o loterie de 500 lozuri a 1 coroană pentru care cu greu au obținut avizul guvernului²⁰.

Balurile, seratele etnografice organizate în anii 1909, 1910, 1911 n-au avut doar scop material, ci „au ajuns să fie o adevărată sărbătoare națio-

¹⁶ „Tribuna”, nr. 89, 26 IV 1909, p. 2.

¹⁷ Tulia Bogdan, *op. cit.*, p. 50.

¹⁸ A. E. Arad, dosar V, 250—893, fond cit.

¹⁹ *Idem*. Extras din procesul verbal din 27 XI 1910 al ședinței Comitetului Reuniunii Femeilor Române din Arad și provincie.

²⁰ *Idem*. Scrisoarea adresată de Letiția Oncu, președinta Reuniunii, Episcopului și Consistoriului.

nală a tuturor românilor²¹. Cu aceste prilejuri se întruneau românii de pe întreg teritoriul patriei, se prezenta portul popular românesc și se cîntau și jucau cîntece și jocuri românești.

Făcînd apel pentru organizarea unei loterii de lucruri de mîină pentru școala de fete din Arad, Letiția Oncu, arată că pe lîngă scopul material se urmărește și alt scop, acela de a arăta lumii hărnicia și genialitatea femeii române că „... în primul rînd nouă ni se cuvine mărețul rol de purtătoare a culturii române pe aceste plaiuri, și apoi că a sosit în fine timpul, ca noi femeile române din aceste părți să lucrăm îndoit, după ce atîta timp am fost condamnate la totala neactivitate pe acest teren cultural²².

Letiția Oncu bate la toate ușile, desfășoară o activitate însufletită timp de patru ani pentru adunarea de fonduri, care la 27 februarie 1910 ajung la 28 288 coroane și 25 fileri, sumă mică pentru scopul propus²³.

Se recurge la românul basarabean Vasile Stroescu, care devenise legendar pentru donațiile făcute în Ardeal în scopuri culturale. Aceste donații nu erau doar un ajutor material, ci constituiau prilejuri de solidarizare a românilor de pe cele două versante ale Carpaților.

Răspunzînd afirmativ, Vasile Stroescu donează Reuniunii o sută de mii de coroane pentru ridicarea școlii, exprimîndu-și dorința ca „edificiul proiectat să fie construit conștiincios și să devie un adevărat focar al reînnoșării multor generații²⁴.

În urma acestei donații averea Reuniunii ajunse la 12 martie 1911 la 167 233 coroane și 75 fileri, sumă suficientă pentru ridicarea școlii²⁵. În mai se ajunge la 187 076 pe care le pune la dispoziția Conzistorului pentru începerea construcției școlii de fete²⁶.

Anul 1912 în care s-a pus piatra de fundament a școlii, rămîne epocal în analele școlii românești. Noul local al școlii se inaugurează la 25 august 1913²⁷.

Din 1913 președintă a Reuniunii este Sofia Beleş, secretar prof. Avram Sădeanu, membre în comitet: Aurelia Petran, care timp de șapte ani a fost și casieră, Sofia Papp, Valeria Herbay, Eugenia C. Pop, Elena Goldiș, Adriana Ispravnic, Ecaterina Vățan, Maria Botiș, Florica Popovici, Georgina Lugojan, iar consilieri Vasile Goldiș, dr. I. Marșieu, dr. C. Iancu și P. Vasilon²⁸.

După ridicarea edificiului, Reuniunea s-a ocupat în continuare de educația fetelor, a organizat conferințe, lecturi, audiții muzicale și jocuri

²¹ Tribuna, an XII (1909), nr. 249, 15/28 XI.

²² *Idem*, 8, X, p. 5.

²³ Tulia Bogdan, *op. cit.*, p. 151.

²⁴ A. E. Arad, dosar V, 250—893, Fond „Școala civilă de fete; Scrisoarea adresată de Vasile Stroiescu, Reuniunii femeilor române din Arad și provincie în 29/12 mai 1910.

²⁵ *Idem*, Raportul casei.

²⁶ „Românul”, an V (1913), 11 III 1913, p. 5.

²⁷ Tulia Bogdan, *op. cit.*, p. 151.

²⁸ *Ibidem*.

naționale²⁹. În iulie același an „Românul” scria că în această școală „fetele primesc cultul conștiinței naționale”³⁰.

Activitățile culturale și caritative ale „Reuniunii” continuă și după 1913. Sînt voci, însă, în această perioadă, care depășesc granițele activității cultural-patriotice, vorbind despre necesitatea egalității politice a celor două sexe. Astfel, la Congresul internațional al femeilor de la Budapesta, participînd din partea Partidului Național Român, Șt. Cicio Pop, a



Membre ale „Reuniunii femeilor române din Arad” la balul costumat din 1911.

depus pe biroul Camerei, proiectul de lege pentru sufragiul universal „fără nici o restricțiune și fără deosebire de sex”³¹.

La rîndul său, Neli Cornea, în articolul publicat în ziarul „Românul”, intitulat „Femeile și drepturile politice” arată că „...soarta femeilor nu se va îndrepta pînă ce ele nu vor ști să ceară drepturile ce li se cuvin, egala îndreptățire în fața legilor, adică o singură dreptate pentru fiecare ființă omenească”³². Criticînd aspru pe cei care susțin inferioritatea femeii, scria mai departe că „femeia e ființă inferioară atît cît e încătușată în întunecimea neștiinței, dar îndată ce-și poate cultiva creerul se ridică la nivelul cultural al bărbatului, fiind tot atît de susceptibilă tuturor concepțiilor înalte”³³. Cere drepturi civile și politice

²⁹ *Adunarea generală a Reuniunii Femeilor Române din Arad și provincie*, în „Românul”, an V (1913), 23/10 II.

³⁰ *Ibidem*, 26 iulie, p. 4—5.

³¹ *Ibidem*, 18 VI, 1913, p. 12.

³² *Ibidem*, 10 IV, p. 2—3.

³³ *Ibidem*.

pentru femeile române arătînd că s-a dovedit că „statele unde și femeia exercită drepturi politice se găsesc într-o stare superioară sub raport moral”³⁴.

În condițiile de atunci ecoul acestor voci s-a pierdut, devenind realitate abia în anii socialismului.

În anul 1914 din inițiativa „Reuniunii”, se organizează baluri în costume naționale, se fac colecte de bani pentru familiile celor concentrați. La un astfel de bal organizat în luna februarie, costumul național s-a dovedit și de astă dată „haina cea mai practică și podoaba cea mai aleasă pentru orice fel de manifestări naționale”³⁵.

În iulie 1914 s-a adunat 3 116 coroane 36 fileri, iar din averea Reuniunii s-au plătit 100 coroane pentru acordarea de daruri soldaților, evidențindu-se în această activitate Aurelia Petran³⁶.

Meritul „Reuniunii Femeilor române din Arad și provincie” este că a știut să atragă pe lângă cele mai distinse românce, pe cei mai de seamă bărbați din viața politică și culturală arădeană cum au fost: Nicolae Oncu, Vasile Goldiș, Sever Bocu, Ștefan Cicio Pop și alții, care au acordat tot sprijinul lor acțiunilor întreprinse de Reuniune, recunoscînd importanța acesteia și serviciile aduse în scopul „solidarității naționale și printr-însa a celei umane” cum susținea Vasile Goldiș³⁷.

Un pas înainte în acțiunile feminine din Transilvania se face în deceniul al II-lea al secolului XX, cînd se încearcă unificarea activității numeroaselor reuniuni feminine care continuau organizarea învățămîntului pentru fete și răspîndirea culturii naționale în masele de femei.

La Congresul reuniunilor de femei din Transilvania care a avut loc între 3 și 5 iunie 1913 la Brașov, participă 32 de asociații feminine din diverse localități din Transilvania³⁸.

La Congresul de la Brașov este prezentă și Reuniunea femeilor române din Arad și provincie prin Maria Botiș, aleasă ca delegată în Adunarea generală extraordinară din 11 mai 1913, ținută în localul Asociației arădene³⁹. Maria dr. Botiș a pregătit pentru Congres a conferință „Care să ne fie ținta în educația fetițelor noastre?” dar din cauză de timp nu s-a ținut. În această conferință se susținea că „Femeia română, mama e chemată a veghea, ca o sentinelă la altarul nostru național, ca să apere limba noastră strămoșească, căci numai la acest altar e scutul cel mai sigur”⁴⁰.

Cu prilejul Congresului s-a înființat „Uniunea generală a femeilor române din Transilvania și Ungaria” și au fost votate statutele noii asociații, cuprinzînd și programul referitor la educarea fetelor, îndeosebi

³⁴ *Ibidem*.

³⁵ *Ibidem*, 25 II 1914, p. 4—5.

³⁶ *Ibidem*.

³⁷ Vasile Goldiș, *Discursuri rostite în preajma Unirii la Asociațiunea Culturală „Astra”*, Cultura națională, București, 1928, p. 65.

³⁸ „Dimineța” 31. V. 1913 și Paraschiva Cîncea, *op. cit.*, p. 88.

³⁹ „Românul”, an V (1913), 21. V., p. 5.

⁴⁰ *Ibidem*, 22 iulie 1913, p. 12.

pentru gospodărie și industrie casnică și la crearea unor instituții filantropice⁴¹.

Din scrisoarea adresată de Maria Baiulescu, președinta „Uniunii femeilor din Ardeal și Ungaria“ reiese că „centralizarea societăților noastre femeiești în Uniunea femeilor române din Transilvania și Ungaria ne va face posibilă o lucrare în unitate de gândire“⁴². Această unitate de

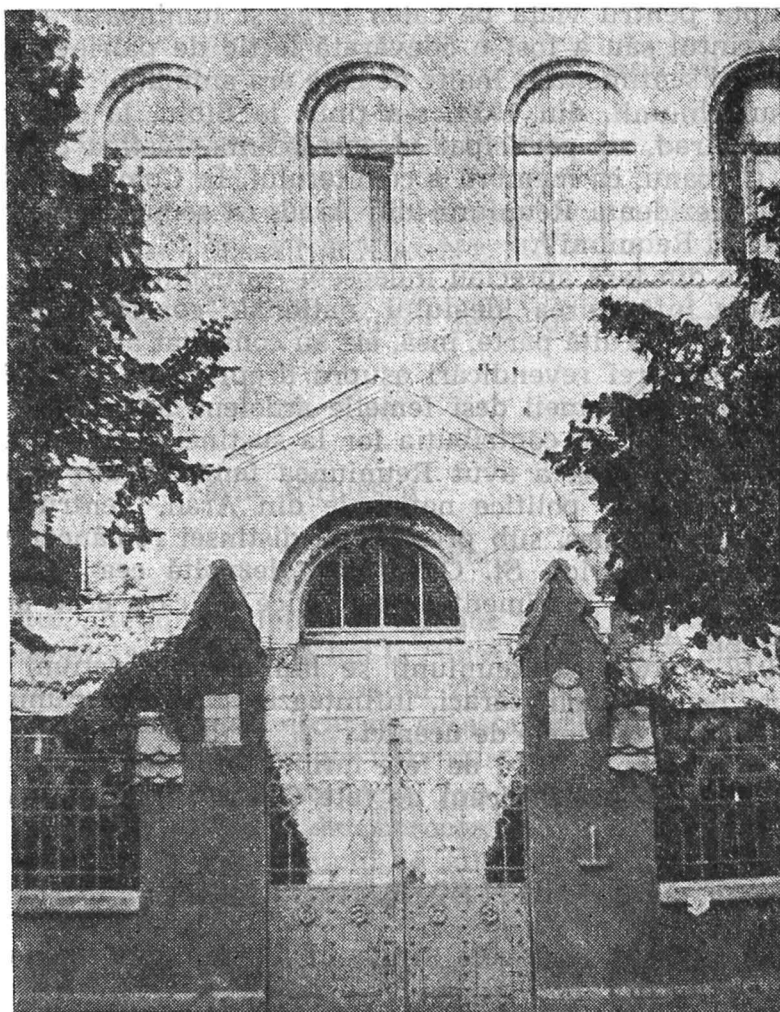

Sediul școlii superioare de fete din Arad.

gândire trebuia orientată spre atingerea scopului de mult dorit, unirea tuturor românilor.

Participarea reprezentantelor feminine din România este o dovadă în plus despre solidaritatea existentă la români. Luînd cuvîntul, în nu-

⁴¹ „Dimineața“ din 6 VI 1913 și Paraschiva Căncea, *op. cit.*, p. 89.

⁴² „Românul“, din 23 V 1913, p. 4.

mele acestor participante, scriitoarea Constanța Hodoș, originară din județul nostru, a vorbit despre „Rolul femeilor române“ completînd programul cu măsuri referitoare la împiedecarea emigrărilor în America. Vorbînd despre pămîntul patriei, arată că rădăcinile vieții omenești sînt în pămîntul țării lui... Nicăieri în altă parte! Dacă se smulge de aici e ca și copacul desrădăcinat“. Îndeamnă Reuniunile adunate la Brașov să nu dea ajutor numai celor săraci și bolnavi, ci și celor sănătoși, îmbărbătîndu-i la luptă pentru viață pe calea largă și luminoasă a muncii și a culturii⁴³. Cuvîntul său a fost o adevărată lecție de patriotism, dovedind și cu acest prilej sentimentele înalte de care era animată.

Congresul Uniunii, din 1914, s-a ținut la Sibiu, la care din partea Reuniunii din Arad, au participat vicepreședinta, Iustina Șerban și Maria Botiș N. Ciobanu, ca membră a comitetului. În Comitetul „Uniunii“ a fost aleasă și prezidenta Reuniunii din Arad, ca semn de recunoaștere a activității acestei Reuniuni⁴⁴.

Feministele din țară apreciau îndeosebi contribuția femeilor ardeleni la lupta pentru înfăptuirea idealului național, considerînd-o exemplu demn de urmat. Pe de altă parte, însă, ele au constatat absența din programul Uniunii a oricărei revendicări asupra drepturilor economice, profesionale și politice ale femeii deși femeile ardeleni aveau în fapt o activitate politică prin însăși contribuția lor la susținerea cauzei naționale⁴⁵.

O prezență riguroasă a avut Reuniunea femeilor din Arad în anul 1918 în toate mișcărilor politice naționale din Arad, centrul politic al unirii. Comitetul nou ales, sub prezidenția distinsei românce, Eugenia C. Pop, soția marelui patriot, Șt. Cicio Pop, dezvoltă cea mai însuflețită activitate, afirmîndu-și sentimentele patriotice de care erau animate femeile române din Arad.

După 1918 activitatea Reuniunii se limitează la acțiuni caritative. Se fac colecte pentru copiii săraci, înființează cantine și cămine școlare, ajută azilul de copii, căminele de ucenici.

În 1919, Școala superioară de fete înființată de Reuniune fuzionează cu liceul de stat și rezultă Liceul de fete Ghiba Birta“ din Arad⁴⁶.

ANEXA Nr. I

Scrisoarea adresată de Vasile Stroiescu „Reuniunii Femeilor Române din Arad și Provincie“.

„Reuniunii femeilor române din Arad și provincie“

Omagiile mele femeilor române, care, din toate locurile țării, aduc obolul lor la întemeierea farului culturai naționale — în edificarea școlii superioare de fete din Arad.

⁴³ *Ibidem*, III (1913), nr. 124, 8/12 VI.

⁴⁴ *Ibidem*, iulie 1914.

⁴⁵ Paraschiva Căncea, *op. cit.*, 88.

⁴⁶ E. Găvănescu, *I. P. Desseanu, viața și activitatea sa*. Biblioteca Ateneului popular, Arad, nr. 1, p. 33—35.

Pătruns de necesitatea urgentă a înființării acestui așezămînt, vin și eu în ajutorul stăruințelor D-Voastre cu obolul meu — de una sută mii de coroane.

Doresc ca edificiul proiectat să fie construit conștiincios și să devie un adevărat focar a redeșteptării multor generațiuni.

Binevoiți, Doamnele mele, a primi asigurarea distinsei stime și venerațiuni, ce vă păstrez.

ss. Vasile Stroiescu

29/12 Mai 1910. Davos-Platz.

A N E X A N r. II

Scrisoarea adresată de Reuniunea femeilor din Arad, mecenatului Vasile Stroiescu

Domnului

Vasile Stroiescu

Davos-Platz

Comitetul „Reuniunii femeilor române din Arad“ întrunit astăzi în sedință extraordinară, pentru a lua la cunoștință nobilul obol de o sută de mii de coroane, primite pentru fondul zidirei unui local de școală superioară de fete, — profund mișcat de aceasta măreață dovadă a iubirii de neam, ce o manifestați în grelele împrejurări, în care ne găsim, cu atîta înaltă înțelepciune, se face interpretul întregii românimi din Arad și împrejurimi, surprinse de acest dar norocos, ce vine ca o minune dumnezească, să se întemeieze un templu de cultură așa de mult dorit — și Vă roagă să binevoiți a primi expresia celei mai curate și nemărginitei recunoștințe împreună cu călduroasele lor mulțumiri.

Comitetul vă mulțumește deasemeni pentru omagile, ce le aduceți tuturor femeilor, cari conlucrează la opera aceasta incredințindu-vă că își va da toate ostenele a se face vrednic de interesul ce purtați pentru scopul ce urmărește și Vă roagă în acelaș timp, să le acordați favoarea de a boteza viitoarea școală de fete: „Școala superioară de fete Vasile Stroiescu“, pentru ca numele acesta săpat pentru totdeauna în inimile noastre, să poată rămînea de a pururi simbolul ocrotitor al templului acesta de lumină a fiicelor noastre, cari numai grație gestului D-voastră înțelept, vor fi de-acum înainte salvate cu grijă de primejdia culturai străine, care ne îndepărta de căminul adevăratele soții și mame române.

În adastarea răspunsului Domniei-Voastre, binevoiți Vă rugăm a primi împreună cu distinsa noastră considerațiune, încă o dată recunoștința și viile noastre mulțumiri.

Arad, la 16 maiu 1910

Comitetul Reuniunii:

Sofia Beleş m.p.
vicepreședintă
Sofia Pop m.p.
casieră

Letiția Oncu m.p.
prezidentă
Sever Bocu m.p.
secretar

Membrele din comitet:

Marilina Bocu m.p.
Octavia Ciuhandu m.p.
Ana Demian m.p.
Lucreția Herbay m.p.
Adriana Ispravnic m.p.
Zina Moga m.p.

Iovanca Nemeth m.p.
Aurelia Petran m.p.
Eugenia Cicio Pop m.p.
Iustina Șerban m.p.
Livia Vuia m.p.

A N E X A N r. III

Scrisoare de răspuns adresată de Vasile Stroiescu „Reuniunii femeilor române din Arad și provincie“

11/24 Maiu 1910. Davos-Platz

Onorate Doamne,

Am primit scrisoarea Comitetului Reuniunii dela 16 Maiu cu dezi-
deratat exprimată de Doamnele Comitetului, ca viitoarea școală să poarte
numele meu.

Vă mulțumesc din suflet pentru onoarea, ce mi-o faceți, dar numi-
rea nu o găsec justă. Nu mă unesc să răpesc dreapta numire, care se
cuvine școalei și anume: „Școala superioară de fete a Reuniunii femeilor
române din Arad și provincie“, ele au binemeritat acest nume, toată
onoarea femeilor, cari au idealurile în viață și luptă pentru împlinirea
lor. D-voastră ați stăruit și ați adunat, și încă aveți mult de lucru pînă să
ajungeți la capătul dorit, care din parte-mi Vi-l doresc să fie în curînd
și strălucitor. Așadară — pe lucru, fără preget Doamnele mele, și sporiu
să vă deie Dumnezeu la asta acțiune a D-voastră și la cele multe în
viitoriu.

Cu toată stima Vă salut
ss Vasile Stroiescu

Domnilor Sale Doamnelor „Reuniunii femeilor române din Arad și
Provincie.“

LA RÉUNION DES FEMMES ROUMAINES D'ARAD ET DE LA PROVINCE

(Résumé)

L'ouvrage présente l'activité déroulée par la „Réunion des femmes roumaines d'Arad et de la province“ dont le but a été le développement de la conscience nationale, l'appui donné à la lutte de libération nationale de Roumains. À côté de la „Preparandia“ et „Asociațiune“, la Réunion était considérée comme le troisième élément de culture à Arad.

Le mérite de la Réunion des femmes roumaines d'Arad et de la province a su attirer, à côté des plus distinguées Roumaines, les plus remarquables hommes de la vie politique et culturelle d'Arad de la fin du XIX-ème siècle et le début du XX-ème siècle.

La Réunion des femmes d'Arad a milité pour l'école roumaine, la langue roumaine et les actions organisées ont mené au développement de la solidarité des Roumains sur tout le territoire du pays.

ONISIFOR Ghibu, LUPTĂTOR PENTRU REALIZAREA UNITĂȚII NAȚIONALE A ROMÂNILOR

V. POPEANGĂ

Onisifor Ghibu a ilustrat în istoria pedagogiei românești direcția pedagogiei militante pe plan național, care a pus actul educativ și pe slujitorii ei în slujba realizării unității naționale și a făuririi statului național unitar. S-a născut în Săliștea Sibiului în 31 mai 1883, a cărei tradiție de viață românească amplificată de cunoașterea pământului românesc pe care o realizau vestiții ei locuitori în peregrinările lor prin toate ținuturile locuite de români l-a influențat într-un mod decisiv. A urmat cursurile liceale la Sibiu într-o perioadă de intensificare a tendințelor de deznaționalizare a românilor, proces care i-a determinat pe O. Goga și I. Lupaș să părăsească liceul sibian și să se mute la Brașov. Între 1900—1902, O. Ghibu a fost și elev al Liceului român din Brașov, școală care a devenit renumită în istoria învățămîntului românesc prin contribuția majoră pe care absolvenții săi — dintre care enumerăm cițiva doar: O. Goga, L. Blaga, I. Lupaș, Sextil Pușcariu — au adus-o la dezvoltarea culturii române.

În anii 1905—1906 O. Ghibu a frecventat cursurile Universității din București, pe care în 1906 le-a întrerupt pentru a merge la studii în Germania. Autoritățile maghiare nu i-au acordat permisiunea să studieze la o universitate germană, așa că în anul 1906—1907 tînărul student român a frecventat cursurile Universității din Budapesta. În acest an de studii a intrat în arena tot atît de vastă a luptei de emancipare națională prin articolele publicate în ziarul **Lupta** din Budapesta. Și-a continuat studiile la Strassburg și Jena, în a cărei „atmosferă binecuvîntată” și-a lărgit orizontul filozofic și pedagogic audiind cursurile unor gînditori de renume european: Rudolf Eucken și W. Rein. Familiarizat cu problemele pedagogiei moderne și bun cunoscător al situației școlii românești din Transilvania, care înfrunta cu eroism politica de deznaționalizare promovată de guvernul ungar prin legea de tristă faimă din 1907 elaborată sub conducerea lui A. Apponyi, O. Ghibu și-a pregătit teza de doctorat **Der moderne Utraquismus oder die Zweisprachigkeit in der Volksschule** (Utracvismul modern sau bilingvismul în școala populară).

I. O. Ghibu, militant pentru întărirea funcției naționale a școlii din Transilvania. Înzestrat cu alese calități necesare apărării școlii românești supusă unor presiuni materiale și morale care să ducă pe învățători la decizia de a renunța la predarea în limba română, O. Ghibu a

fost numit în 1910 referent școlar în cadrul Consistoriului mitropolitan din Sibiu, revenindu-i atribuții importante în activitatea de organizare și îndrumare a învățămîntului românesc din Transilvania. A desfășurat această activitate cu entuziasmul și capacitatea de dăruire specifice luptătorilor pentru libertatea națională. După izbucnirea ostilităților militare în vara anului 1914, O. Ghibu a supus unei reevaluări posibilitățile sale de acțiune în Transilvania și în noiembrie 1914 a trecut Carpații și s-a stabilit la București. Începea o nouă etapă a luptei sale pentru realizarea statului unitar al românilor.

Activitatea teoretică și practică pe care O. Ghibu a desfășurat-o pentru apărarea caracterului național al școlii românești ca și viața ei ca instituție educativă adînc influențată de personalitatea poporului român, de istoria și aspirațiile sale i-au furnizat argumente pentru întemeierea unei pedagogii românești. În concepția sa, finalitatea națională a unei pedagogii românești era prioritară. Un sistem pedagogic bine încheșat are ca obiectiv final să ajute poporul român să-și afirme în mod plener potențialitățile sale creatoare în toate sferele activității umane. Analizîndu-și propria sa activitate pedagogică, O. Ghibu o evaluează în raport cu specificul epocii în care a trăit și cu luptele pe care românii le-au dus pentru libertatea lor națională. În amintirile sale intitulate sugestiv **Din amineirile unui pedagog militant**, O. Ghibu subliniază că el s-a format „de la bun început nu ca pedagog de catedră, ci ca pedagog militant”¹. Coordonatele activității pe care o inaugurează în 1907 prin articolele publicate în ziarul **Lupta** erau elaborarea unei pedagogii românești corespunzătoare firii poporului român, istoriei și nevoilor sale naționale și o luptă neobosită pentru salvarea școlilor românești din calea primejdiilor pe care le aducea o politică de deznaționalizare promovată de guvernul maghiar. Punîndu-și problema ce să facă școala românească în fața acestei politici, O. Ghibu schițează un plan de acțiune culturală energică pentru apărarea limbii și dezvoltarea conștiinței naționale. Acest program de acțiune culturală trebuia susținut de o activă presă politică și culturală, de conferențieri și de instituții culturale: cercuri culturale satești, biblioteci, cabinete de lectură, reuniuni culturale. El nu se temea de urmările negative ale legii și includea printre mijloacele de apărare a școlii și culturii transilvănene „legăturile noastre cu românii din alte părți, viața culturală comună pe care o trăim, care e de asemenea — afirma el hotărît — destul de puternică încît s-o mai poată zdruncina cei 38 de paragrafi ai unei legi

¹ Manuscris aflat în posesia lui Octavian Ghibu, căruia autorul îi aduce și pe această cale mulțumiri pentru posibilitatea oferită de a efectua cercetări în valoaroasa arhivă a lui Onisifor Ghibu. Adeziunea lui Onisifor Ghibu la teza pedagogiei românești ca doctrină educativă cu finalitate națională a rămas statornică. În zilele de 5—7 decembrie 1965, în lungi discuții pe care le-am purtat cu Onisifor Ghibu asupra pedagogiei românești și europene printre cărțile și manuscrisele valoroasei sale biblioteci, el a accentuat dimensiunile umane ale pedagogiei și educației, subliniind rolul pedagogului în înfăptuirile binelui, adevărului și frumosului în lume. Încrederea sa în vocația militantă a educatorului chemat să fie un luptător pentru progresul națiunii sale și pentru viitorul ei mai bun rămăsese nealterată de scurșirea anilor.

nedrepte². Se observă deci că remarcabilul pedagog avea încă din anii tinereții sale o viziune unitară asupra culturii române și socotea unitatea culturală a românilor ca unul din factorii de rezistență și de succes în lupta dusă pentru făurirea unirii.

Analizînd funcțiile școlii în viața românilor, O. Ghibu îi atribuia rolul unei cetăți tari care a fost lăcașul „dragostei de neam, de țară, de dreptate și de înaintare.” După ce analizează posibilitățile ce se conturau privind apărarea școlilor populare O. Ghibu conchide că „numai o singură modalitate e bună. E greu de realizat, dar trebuie s-o realizăm: să ne păstrăm școala, jertfind pentru ea oricît, jertfind tot ce avem³. Apărarea școlilor în fața amenințărilor guvernamentale era singura modalitate care asigura existența școlii ca instituție cultural-educativă pentru comunitatea românească. Pentru apărarea școlii el se gîndea la modalități noi de acțiune: înființarea unei „case a școalelor” care să asigure baza materială a învățămîntului, înnoirea activității senatelor școlare, angajarea femeilor române în activitatea de apărare a școlilor și integrarea tuturor instituțiilor economice într-un fond unitar de apărare a școlii.

După intrarea în vigoare a legii Apponyi în Transilvania au început dezbateri privind elaborarea unui nou plan de învățămînt și căutarea unor modalități de adaptare a școlii românești la situații noi. O. Ghibu a intervenit în dezbateri expunîndu-și opiniile într-un șir de articole publicate în *Tribuna* sub titlul **Părerii cu privire la o nouă fundamentare a învățămîntului nostru primar**⁴. Tînărul pedagog ardelean considera că dezbaterile problemelor școlare nu trebuie să intereseze numai pe pedagogi, ci pe toți factorii culturali care acționează în viața comunității românești pentru faptul că școala nu poate rămîne o instituție izolată în complexitatea vieții naționale. Încercînd să determine funcțiile școlii românești din Transilvania, O. Ghibu conchide într-o formulă lapidară că ea trebuie să fie „o pepinieră de cultură națională”. Școala își poate îndeplini această funcție dacă ea va fi organizată în raport „cu firea noastră etnică” și cu „nevoile noastre”, deci dacă ea ca instituție va fi mulată pe realitățile vieții românești. O nouă fundamentare pedagogică a învățămîntului nostru pentru care O. Ghibu milita însemna o activitate laborioasă „de aducere în legătură a școlii noastre cu întreaga noastră viață etnică, istorică și actuală”. El stabilește corelații firești între școală ca instituție educativă și specificul național și istoria noastră zbuciumată.

În 1910 urma să intre în vigoare legea Apponyi și în aceste condiții pedagogii români din Transilvania încercau să contureze profilul instituțional al școlii românești și originalitatea ei în condițiile noi create de lege. O. Ghibu consideră că școala românească trebuie să fie o **instituție națională**, care să contribuie la chemarea la viață și dezvoltare a tuturor resurselor creatoare ale poporului român. Pentru a-și îndeplini rolul său

² *Ce e de făcut cu școala românească în fața legii lui Apponyi?*, articol publicat în *Lupta*, 107—112, 1907. Vezi *Prolegomena la o educație românească*, *Cultura românească*, 1941, p. 21.

³ *Ibidem*, p. 4.

⁴ Vezi *Tribuna*, 155—159, 161, 163, 164 și 167, XIII, 1909.

de educație națională a tinerelor generații, e necesar ca acțiunea educativă să pornească de la sufletul românesc și de la limba română ca semn distinctiv al individualității noastre naționale. Dintr-o asemenea perspectivă O. Ghibu propunea reelaborarea conținutului manualelor de citire, gramatică și istorie. Acest act de reevaluare a conținutului trebuie să se facă dintr-o perspectivă națională pentru a spori resursele educative ale manualelor utilizate în școlile românești. În privința studiului istoriei concluziile sale prezintă o actualitate pedagogică în evoluția învățămîntului românesc din cauză că tînărul pedagog ardelean reflecta asupra modalităților de valorificare educativă plenară a marilor resurse educative ale istoriei. Plecînd de la un criteriu de axiologie pedagogică el conchide că „noi am avut o istorie a noastră, pe care trebuie s-o cunoaștem pentru că ea condiționează însăși viața noastră, de azi și de mîine“. Fără studiul temeinic al istoriei naționale nu poate fi formată personalitatea umană și profilul spiritual al tinerei generații. Întrucît o educație cu ajutorul istoriei naționale era exclusă din cauza politicii de asuprire națională promovată de guvernele ungare, O. Ghibu propune să recurgem la studiul istoriei cu colorit local și să valorificăm resursele educative pe care le prezintă ținutul natal. Studiul istoriei naționale va fi corelat cu cunoașterea temeinică a istoriei locale, care să fie pusă cu tact și entuziasm în serviciul educației.

Tot dintr-o perspectivă națională trebuie să fie studiate în școală și celelalte obiecte din planul de învățămînt: geografia, natura și economia românească, aritmetica, geometria, desenul, gimnastica și învățămînt în aer liber, lucrul de mînă și cîntarea națională. O școală populară organizată temeinic dintr-o perspectivă practică și națională ar deveni în viața satului transilvănean un mijloc de renaștere națională. Pentru a întări funcția națională și practică a școlii românești, O. Ghibu considera că e necesar ca învățămîntul „să aibă o tendință concentric națională“, care ar face din școală o instituție legată organic de viața comunității românești.

Studiul amplu din 1909 referitor la o fundamentare din perspectiva pedagogiei naționale a învățămîntului românesc prezintă valoare și prin faptul că el fixa coordonatele activității pedagogice a lui O. Ghibu. În 1910 el și-a început activitatea de îndrumare a învățămîntului românesc din Transilvania, fiind preocupat de elaborarea unei pedagogii românești care să constituie baza teoretică a activității de apărare a școlii și de dezvoltare a ei. Ideile de bază ale concepției sale pedagogice au fost expuse în preambulul **Planului de învățămînt**, publicate separat în broșura **Despre educație**. Școala e definită ca „un institut de educație și instrucție“, accentul acțiunii sale formative fiind pus însă pe educația morală. De aceea e necesar ca întregul proces de învățămînt să dobîndească o orientare educativă în sensul ca prin cunoștințele predate să se urmărească formarea caracterului moral al copiilor. O. Ghibu nu reduce esența actului de educație morală la cunoștințe și trezirea sentimentelor morale. El cere ca din acestea „să răsără acțiunea morală, care e cu totul superioară izvorului din care pornește“⁵. Acțiunea morală devine înălțătoare

⁵ *Despre educație*, Sibiu, 1911, p. 55.

și dobândește valoare de model pentru semenii noștri dacă ea e susținută de convingeri morale superioare. Așadar, după O. Ghibu, finalitățile educative ale actului de formare morală spre care orientăm procesul de învățămînt sînt sentimentele morale, acțiunea și convingerea morală. Educația morală se realizează prin intermediul tuturor obiectelor de învățămînt și în lumina acestei aserțiuni pedagogice O. Ghibu relevă resursele educative ale tuturor obiectelor de studiu.

Acțiunea educativă prezintă complexitate și o valorificare rațională a resurselor ei implica un act de precizare a obiectivelor urmărite prin componentele ei. O. Ghibu analizează modalitățile de realizare a obiectivelor educative ale educației intelectuale, estetice, fizice și practice. Prin toate considerațiile de natură pedagogică pe care le face în studiul introductiv al **Planului de învățămînt** ca și prin alte studii și acțiuni pedagogice întreprinse, O. Ghibu a urmărit să **întărească funcția educativă a școlii populare** și rolul ei în cadrul vieții naționale. El cere învățătorilor să le spună elevilor adevărul despre superstițiile păgubitoare, „opăcelile atît de dezastruoase pentru economia națională“ și să sublinieze în lecțiile lor că „fiecare om are **datoria** de a **munci** pentru biruința adevărului“. A fost o judecată cu caracter normativ pe care O. Ghibu a ilustrat-o în decursul întregii sale vieți.

Urmărind să întărească rolul școlii ca instituție cultural-educativă, O. Ghibu a stăruit în preambulul **Planului de învățămînt** asupra orientării practice a întregului învățămînt ca o modalitate de pregătire a elevilor pentru viață. Activitatea practică devine mult mai eficientă dacă ea se desfășoară în corelație cu „împrejurările locale ale fiecărei școli“, ceea ce înseamnă că O. Ghibu a intuit corelațiile firești ce există între actul educativ și nevoile mediului geografic și social în care trăiesc elevii. El s-a gîndit însă și la activitatea pe care o desfășoară învățătorii în lumea satului românesc, urmărind ca prin activitatea lor extrașcolară să întărească rolul școlii în educația poporului și în promovarea lui culturală. Activitatea extrașcolară a învățătorilor îmbracă forme diverse: difuzarea cărții și o fructuoasă activitate cu cartea desfășurată de biblioteci populare, cursuri pentru adulți și activități cultural-artistice. Activitatea culturală cu caracter extrașcolar se desfășura prin intermediul reuniunilor, societăților și asociațiilor culturale. O. Ghibu a făcut propuneri pentru diversificarea instituțională a activității culturale prin înființarea unor noi societăți de gimnastică și a unor case de cultură⁶.

Din analiza făcută de O. Ghibu în **Tribuna** reținem însă pentru a contura configurația culturală a epocii alte aspecte. În primul rînd el notează integrarea organică a acțiunilor extrașcolare în activitatea complexă desfășurată de învățători pentru promovarea culturală a poporului. În al doilea rînd, constatăm existența unei simultaneități a problemelor educative dezbătute în spațiul cultural românesc. Referindu-se la „Congresul pentru educația populară“, ținut la Paris în 1908, O. Ghibu corelează considerațiile sale cu ideile susținute în direcția educației populare

⁶ *Activitatea extrașcolară a învățătorilor noștri*, în „Tribuna“, 75—80, XV, 1911.

de G. Adamescu, delegat al Ministerului instrucției din România la acest congres, și D. A. Teodoru, secretar general al ministerului. Modelul unor activități culturale e găsit în experiența unor instituții din România: **Casa școalelor și Muzeul din Tg. Jiu**, înființat de învățătorul Al. Ștefulescu. În sistemul de educație populară pe care O. Ghibu l-a considerat optim pentru realitățile școlii românești din Transilvania a inclus modele de instituții din România, fapt care ilustrează și sub acest aspect trănicia și amploarea unității culturale a românilor.

În activitatea sa de îndrumare și apărare a școlii românești din Transilvania, O. Ghibu s-a izbit de consecințele nefaste ale unui fapt istoric: divizarea confesională a școlii. El constata că sinoadele episcopale și mitropolitane ca factori investiți cu funcții organizatorice nu asigură îndrumarea eficientă a învățămîntului și de aceea meditează asupra modelului unei școli unitare care să depășească limitele și urmările nefaste ale unei organizări confesionale. El găsește elemente pentru construirea acestui model în realitățile istorice ale vieții românești din Transilvania, în activitatea și gândirea pedagogică a lui Spiru Haret, în principiul național în educație și al treptelor cultural istorice pe care-l promovaseră W. Rein și T. Ziller în Germania. Preocuparea lui O. Ghibu ca inspector școlar al învățămîntului ortodox este de a integra școala în viața obștei românești considerînd că școlile nu aparțin consistoarelor ca factori meniți să organizeze activitatea școlară, ci sînt ale națiunii întregi. Ca instituție culturală școala a devenit un element al politicii naționale „a unui neam asupra”⁷. Pornind de la teza că „un neam asupra nu poate trăi fără cultură”, O. Ghibu vede în școală unul din factorii instituționali meniți să promoveze viața culturală în Transilvania. Dar școala își va îndeplini în mod eficient această funcție dacă va fi întărit caracterul ei unitar. Gîndul lui O. Ghibu se îndreaptă în această privință spre **Astra**. Asociațiunea dispunea în structura sa organizatorică de **secția școlară**, căreia el îi atribuie menirea de a înființa biblioteci pedagogice, de a edita o revistă pedagogică și de a constitui cadrul unitar de manifestare a activității culturale a învățătorilor și profesorilor din Transilvania⁸.

O. Ghibu a stăruit în cercetările sale pedagogice ca și în activitatea sa practică asupra integrării organice a școlii ca instituție culturală în specificul vieții naționale. Activitatea acestei instituții nu poate fi analizată numai dintr-un unghi educativ, ci și din unghiul cultural, la care O. Ghibu adaugă perspectiva politică națională din care trebuie să fie rezolvate problemele care frămîntau pe învățătorii și profesorii transilvăneni. Analizînd prodigioasa activitate școlară a lui Spiru Haret, O. Ghibu reține din ea elemente definitorii pentru profilul școlii populare: integrarea organică în viața comunității românești, orientarea în spirit național a activității ei cultural-educative, școala unitară pentru toți copiii. O instituție școlară integrată organic în viața poporului se manifestă pe plan social prin extinderea activității cultural-educative dincolo de cadrul ei instructiv-educativ. Dintr-o perspectivă educativă haretistă, O. Ghibu

⁷ 500 școli pierdute, *ibidem*, 14, XV, 1911.

⁸ Asociațiunea și școala românească, *ibidem*, 185, XV, 1911.

schitează un plan de activitate extrașcolară pentru învățătorii români din Transilvania. Mijloacele instituționale de care dispuneau ei pentru educația adulților erau despărțămintele locale ale **Astrei**, societățile învățătorești, corurile de plugari și meseriași, bibliotecile școlare. Relațiile școlii cu **Astra** erau însă subordonate și unui alt obiectiv asupra căruia O. Ghibu a stăruit: unitatea învățământului românesc din Transilvania. Propunerea de elaborare a unor manuale originale care să fie utilizate în toate școlile românești **indiferent de confesiune** a fost dezbătută în ședința din 30 iunie a secției școlare a **Astrei** și a fost adoptată ca o modalitate de sporire a eficienței sociale a școlii⁹. El s-a referit și la problema inspecției școlare, considerând că e necesar ca inspectorii școlari să cunoască temeinic viața școlară și relațiile școlii cu mediul social în care ea activează. El considera că inspectorii școlari pot contribui la progresul școlii și la întărirea ei ca instituție dacă ei sînt organizatorii și îndrumătorii întregii vieți didactice a învățătorului¹⁰. Eforturile sale au fost îndreptate spre organizarea temeinică a școlii populare și întărirea rolului ei cultural în viața românilor, considerând că „un neam asuprit nu poate trăi fără cultură“, iar cultura și progresul cultural al românilor nu puteau fi realizate fără școli primare temeinic organizate și active în viața națională¹¹.

La începutul secolului al XIX-lea, cînd în ideologia politică promovată de aristocrația ungară conceptul de națiune politică maghiară este afirmat cu mai multă vigoare, apar în unele manuale confuzii și rătăciri. O. Ghibu analizează premisele greșite de la care porneau unii autori de manuale evidențiind îndepărtarea lor de specificul culturii românești, unire pe ambele versante ale Carpaților, ca și limba poporului și aspirațiile sale de unitate națională. Întrucît școala ca instituție se dezvoltă într-o legătură organică, firească și neforțată cu nevoile neamului, manualul școlar a chemat să oglindească prin conținutul său spiritul creator al națiunii, viața sa oglindită în operele literare. În perspectiva istorică, O. Ghibu urmărește dezvoltarea literaturii didactice din Transilvania în corelație cu viața românească de pretutindeni. Dintr-o asemenea perspectivă el critică statornic confesionalismul care diviza comunitatea românească, notează absența unui centru didactic românesc, determinată tot de confesionalismul care ne izola, și relevă eforturile depuse în cadrul **Astrei** pentru a se asigura unitatea învățământului românesc din Transilvania și a literaturii didactice. În elaborarea și editarea acesteia apăruseră semnele unei dezorganizări pedagogice. Primul care dă semnalul în această direcție și arată necesitatea perfecționării literaturii didactice sub raport pedagogic și cultural românesc a fost I. Pop-Reteganul. El a militat pentru elaborarea unui abecedar unic pentru toate școlile românești, indiferent de confesiune. Un manual unic devenea un factor de unificare culturală a tineretului român datorită faptului că prin el toți elevii erau puși în contact cu aceleași valori culturale.

⁹ *Profesorii noștri și „Asociațiunea“*, *ibidem*, 23, XIV, 1910.

¹⁰ *Inspecția școlilor noastre primare*, *ibidem*, 202, XV, 1911.

¹¹ *După trei luni și jumătate*, *ibidem*, 97, XV, 1911.

Analiza manualelor a constituit un câmp larg de investigație pentru O. Ghibu. El a făcut această analiză din unghiuri de vedere diferite: istoric, pedagogic, axiologic, literar, unificînd însă criteriile de analiză prin raportarea conținutului manualelor la valorile culturii naționale și prin evaluarea rolului pe care ele îl îndeplineau în educație în spiritul național al tinerei generații. El constată că perfecționarea activității de elaborare a manualelor n-a fost îndrumată din punct de vedere pedagogic și din această cauză în acest domeniu important există neîmpliniri¹². În **Românul** a supus unei severe analize critice abecedarele elaborate de I. Vuia, Gh. Codrea și Gh. Boeru, I. Stoica, D. Lăpădat și I. Crișan și abecedarul **Soarele** elaborat de P. Hădan¹³. În evaluările pe care el le face asupra abecedarelor remarcă nu numai valoarea lor pedagogică, ci și limba în care erau redactate. Intrucît copilul face parte dintr-un popor care-și are limba ca „cel mai firesc și cel mai apropiat mijloc de cultivare pentru toți indivizii care-l alcătuiesc“, e firesc ca autorii de manuale să acorde importanță actului elaborării lor, pentru a reda conținutul într-o limbă firească, apropiată de puterea de înțelegere a copiilor¹⁴. În limba fiecărui popor se află „însăși sufletul poporului“ și din această constatare evidentă decurge importanța cultivării limbii și a educației tineretului. O. Ghibu considera că din această optică trebuie să fie analizate problemele majore ale școlii românești din Transilvania, printre care literatura didactică ocupă un loc central.

Preocupat de perfecționarea actului de elaborare a manualelor și de ideea de a face din manuale un factor de întărire a funcției naționale a școlii românești din Transilvania, O. Ghibu a publicat în 1913 studiul **Chestiunea manualelor în școlile noastre secundare**, în care arată că profesorii români își desfășurau activitatea în condiții vitrege și din această cauză **Astra** și-a înscris în programul său de muncă organizarea activității profesorilor români. După opinia sa, valoarea pedagogică a manualelor ar crește în mod simțitor dacă s-ar realiza cooperarea profesorilor pentru elaborarea unor manuale originale. Pentru tipărirea lor, ar fi utilă înființarea în cadrul **Astrei** a unui fond pentru editarea manualelor. O. Ghibu a îndeplinit în 1912 atribuțiile de secretar al secției școlare și în această calitate a militat pentru unificarea activității profesorilor români din Transilvania, care erau divizați din cauza barierelor profesionale. Pentru perfecționarea activității învățătorilor a urmărit nu numai elaborarea unor manuale corespunzătoare, ci i-a și îndrumat cu prilejul vizitelor pe care le-a făcut în școlile populare.

Modalitățile de perfecționare ale învățătorilor au constituit pentru el obiect de analiză în studiul **Conferințele învățătorilor din dieceza ortodoxă a Transilvaniei**, care oglindește aceleași preocupări de întărire a rolului educativ al școlii populare și al învățătorului care se află în slujba sa. Lucrarea sa **Anuar pedagogic** a fost considerată periculoasă de către Ministerul de culte și instrucție de la Budapesta, care în 1913 a interzis

¹² *În plină anarhie*, în „*Românul*“, 271, III, 1913.

¹³ *Abecedar și Abecedare*, *ibidem*, 210—211, 228, 273—276, III, 1913.

¹⁴ *Chestiuni și probleme școlare*, în „*Luceafărul*“, I, XI, 1912.

difuzarea ei printre învățători. Solicitînd ajutorul Cosistoriului din Sibiu pentru apărarea **Anuarului pedagogic**, O. Ghibu subliniază că această decizie arbitrară a ministerului e păgubitoare pentru școala românească ale cărei interese „trebuie apărare fără șovăire pînă la sfîrșitul sfîrșitului”¹⁵. Un asemenea îndemn se baza pe aserțiunea că „legile naturii sînt mai tari decît ale parlamentului unguresc”, care devenise o convingere statornică a românilor. Anuarul a fost conceput ca o „carte care să dea lămuriri și îndrumări pedagogice temeinice cu privire la trebuințele vieții noastre școlare de azi” și care prin conținutul și valoarea sa informativă să devină „în toate privințele o școală a vieții pedagogice românești”. Preocupat în permanență de unitatea școlii românești, O. Ghibu a văzut în anuare un mijloc de realizare a unității de concepție și acțiune educativă a educatorilor români din Transilvania.

O. Ghibu și-a desfășurat activitatea de organizator și îndrumător al școlii românești din Transilvania în condițiile vitrege create de legea Apponyi din 1907 și ale intensificării procesului de asupraire națională în anii premergători izbucnirii primului război mondial. Activitatea sa teoretică și practică a avut ca obiectiv prioritar întărirea funcției naționale a școlii românești din Transilvania. Pentru realizarea acestui obiectiv cu valoare națională pentru români erau necesare acțiuni energice desfășurate pe multiple planuri: depășirea confesionalismului care diminuea capacitatea de luptă a școlii, elaborarea unor manuale de ținută pedagogică în al căror conținut să se găsească valorile fundamentale ale culturii naționale, perfecționarea corpului de educatori de care dispuneau școlile românești, modernizarea actului predării și orientarea în spirit național a activității teoretice și practice în domeniul pedagogiei. Au fost obiective pe care el le-a urmărit cu un pilduitor exemplu, care l-a făcut cunoscut „pe întregul teritoriu locuit de români”¹⁶. Orientarea pedagogică a luptei pe care O. Ghibu a promovat-o pentru apărarea școlii românești și întărirea rolului ei național nu s-a făcut prin împrumuturi din teorii educative străine, ci printr-o concepție pedagogică izvorită din nevoile școlii românești și bazată „pe însăși ființa națională unitară a neamului românesc, pe psihologia lui, pe nevoile lui și pe misiunea lui istorică”¹⁷. În această raportare a pedagogiei la specificul național al poporului și la misiunea lui istorică în contextul civilizației umane rezidă unul din elementele de originalitate ale concepției pedagogice a lui O. Ghibu. El nu a fost adeptul unei gândiri pedagogice speculative, tributară unei concepții filozofice, ci a căutat argumente pentru apărarea școlii românești expusă primejdiei de a deveni un factor de deznaționalizare. Lupta sa pentru apărarea caracterului național al școlii s-a reflectat pe planul gândirii pedagogice prin militantismul lucrărilor sale și prin preocuparea statornică de elaborare a unei pedagogii românești, care să aibă în teza educației adecvată specificului național al poporului ideea sa de bază.

¹⁵ *Prolegomena la o educație românească*, p. 109.

¹⁶ I. Gh. Stanciu, *Un militant pentru educația națională — Onisifor Ghibu*, studiu introductiv la O. Ghibu, *Pentru o pedagogie românească*, E.D.P., 1977, p. 18.

¹⁷ O. Ghibu, *Prolegomena la o educație românească*, p. 124.

II. O. Ghibu, luptător pentru realizarea statului român unitar.

O. Ghibu și-a început activitatea într-o perioadă de strângere a tuturor energiilor românești într-un șuvoi unitar de acțiune pentru realizarea Unirii românilor și făuririi statului lor național unitar. Înainte de a trece Carpații și a se stabili la București în toamna anului 1914, el a promovat strânse relații pedagogice și culturale cu cercuri școlare și cu instituții de cultură din România. El a colaborat cu revistele pedagogice din țară. În 1909 a publicat în **Revista generală a învățămîntului** studiul **O călătorie în Alsacia și Lorena. Țara și școlile ei**, în care prezintă modul de organizare a școlilor din aceste provincii. La cererea lui A. D. Culea a devenit un colaborator al revistei **Vremea Nouă**, care își propunea să stimuleze activitatea cultural-pedagogică a învățătorilor pentru a face din ei factori eficienți ai înaintării sociale și culturale a națiunii române. În 1914, a participat la **Cel dintii congres al învățătorilor români din Bucovina**, unde a conferențiat despre **Școala primară și viața de la țară**. Cu românii din Serbia a întreținut legături ample cu ajutorul lui Atanasie Popovici, mai târziu director al Școlii normale din Timișoara.

O. Ghibu a întreținut strânse relații culturale cu oameni de cultură din România. Aceste relații au depășit sfera culturalului intrînd în aria plină de dinamism a luptelor politice pentru formarea opiniei publice în anii premergători intrării României în război alături de puterile Antantei. În 1910, după ce vizitate școlile din județele Sibiu, Făgăraș și Brașov, O. Ghibu ajunsese la concluzia că școala românească era lovită în existența ei prin legea Apponyi. În aceste condiții el s-a gîndit că „ar fi necesar să informăm pe conducătorii României, de la București, care nu cunoșteau decît într-un mod cu totul superficial situația din Ardeal, despre stările de lucruri de la noi, despre pericolul pe care-l reprezintă pierderile. una după alta, de școli și să căutăm să obținem sprijinul lor, moral și poate chiar material, pentru a putea înfrunta cu mai multe șanse de reușită greutățile”¹⁸. În acest sens a prezentat un memoriu mitropolitului Meșianu, care a fost de acord cu propunerea ce i se făcuse și a însărcinat pe O. Ghibu ca în calitate de autor al ei și cunoscător al situației școlilor românești să informeze cercurile politice din România despre situația învățămîntului românesc din Transilvania. Memoriul în care era descrisă situația grea a școlii românești transilvănene a fost predat lui N. Iorga la Vălenii de Munte și tipărit sub titlul **Pentru școala românească din Ardeal**¹⁹. Articolul era semnat „Un român din Ardeal”. De la Vălenii de Munte, O. Ghibu a plecat la București și a prezentat cîte un exemplar din acest memoriu primului-ministru I. I. C. Brătianu, lui Spiru Haret, ministrul instrucțiunii, și unor oameni politici: Titu Maiorescu, Take Ionescu, N. Filipescu. Cînd a vizitat pe primul ministru I. I. C. Brătianu, a întîlnit și pe cunoscutul fruntaș arădean N. Oncu, fapt care atestă existența unor relații strînse ale cercurilor politice din Arad cu membrii gu-

¹⁸ *Idem, Amintiri despre oameni pe care i-am cunoscut*, vol. II, manuscris aflat în posesia lui Octavian Ghibu.

¹⁹ *Idem, Amintiri despre oameni pe care i-am cunoscut*, ediție îngrijită de Crișan Mircioiu și N. Polverejan, Dacia-Cluj, 1974, p. 197.

vernului român. A fost încurajat de Spiru Haret, care i-a cerut date suplimentare despre situația școlilor românești.

Se poate stabili o apropiere între concepția haretistă despre activitatea învățătorului și activitatea extrașcolară pe care O. Ghibu a precizat-o pentru învățătorii români din Transilvania. S. Haret a urmărit să facă din școală și slujitorii ei un factor de ridicare economică și culturală a țărănimii. La cererea lui S. Haret, O. Ghibu a pregătit un material amplu despre situația învățămîntului românesc din Transilvania. Volumul de studii de sociologie a educației a apărut la Sibiu în 1911, **Cercetări privitoare la situația învățămîntului nostru primar și la educația populară** a fost elaborat, notează O. Ghibu în amintirile sale, „ca urmare a legăturilor pe care le-am avut un timp oarecare — pînă aproape de moartea sa — cu marele ministru al României de odinioară, Spiru Haret, care, după prima întîlnire cu el la București, m-a rugat să-i pun la dispoziție tot materialul privitor la inspecțiile mele școlare din Transilvania, care-l interesau îndeaproape, în amănunte”²⁰. Un capitol al acestei lucrări a fost destinat analizei activității extrașcolare a învățătorului, care, în concepția lui O. Ghibu „nu-și poate achita numai în școală datoria sa întregă față de popor, ci el e reclamat și de trebuințele de alt soi ale adolescenților și ale adulților, el e reclamat de nevoile speciale și culturale ale întregului popor”²¹. Stabilind statutul învățătorilor într-un sens haretist și urmărind să contribuie prin activitatea sa extrașcolară un factor de promovare culturală, O. Ghibu contribuia la realizarea unei concepții pedagogice unitare referitoare la aria de activitate a învățătorului.

În 6/19 noiembrie 1914 O. Ghibu s-a stabilit la București și de la această dată și pînă la reîntoarcerea în Transilvania după proclamarea unirii la 1 Decembrie 1918 a desfășurat o activitate prodigioasă în slujba ideii naționale. Această activitate a depășit aria pedagogiei, extinzîndu-se în domeniul ziaristicii și al luptei politice pentru realizarea unirii românilor într-un stat unitar. El a fost, în această generație de luptători ardeleni care au activat cu o nebanuită și pilduitoare ferveoare pentru întregirea neamului românesc într-un stat unitar, un luptător de frunte, neabătut, neșovăielnic și neînduplecat în realizarea deciziilor sale intime. Pentru el ca și pentru generația sa de luptători, România nu mai putea rămîne în vechile ei frontiere, deoarece „o Românie care ar rămîne în hotarele ei de pînă atunci ar fi o țară care n-ar avea viață”²². Această generație considera că izbucnirea primului război mondial a creat condițiile favorabile pentru făurirea statului român unitar care să corespundă hotarelor etnice ale națiunii române. Din această perspectivă, O. Ghibu a acționat în România atît pe plan pedagogic cît și politic.

Continuîndu-și în noile condiții de muncă și luptă de la București preocupările sale pedagogice, O. Ghibu a publicat în **Revista generală a învățămîntului** studiul **Școala românească din Transilvania și Ungaria**.

²⁰ *Idem, Din amintirile unui pedagog militant*, mss. aflat în posesia lui Octavian Ghibu, p. 302.

²¹ *Cercetări privitoare la situația învățămîntului nostru primar și la educația populară*, Sibiu, 1911, p. 83.

²² *Amintiri despre oameni pe care i-am cunoscut*, p. 117.

Dezvoltarea ei istorică și situația ei actuală. Sub pseudonimul G. Sima, studiul a apărut și ca lucrare independentă în 1915. În lucrare, O. Ghibu a urmărit să sublinieze contextul politic în care activa școala românească din Transilvania ca instituție chemată „a da unei însemnate părți a neamului nostru cea mai puternică armă: cultura și a-i păstra și dezvolta însăși viața națională“. Autorul subliniază funcția cultural națională a școlii românești din Transilvania și relevă condițiile vitrege în care ea a fost pusă să funcționeze datorită unei legislații arbitrare, meșteșugit elaborată pentru a diminua această funcție. Legislația școlară pînă la 1868 ca și legile ulterioare votate de Dieta din Pesta în anul 1868, 1879, 1891 și 1907 au contribuit la accentuarea tendințelor de deznaționalizare pe care aristocrația maghiară le-a promovat. O. Ghibu a considerat că orientarea națională a procesului de învățămînt este o necesitate pedagogică. „Fără limbă românească și fără spirit românesc — subliniază el — nu vom putea realiza nici pentru noi un progres natural și nu vom putea aduce omenirii nici un serviciu“ (p. 100). Lupta pentru orientarea națională a activității educative din școlile românești era apreciată ca o datorie de ordin național și superior omenesc întrucît permite valorificarea resurselor creatoare ale poporului. Problema legislației școlare fusese dezbătută anterior de O. Ghibu și într-un studiu intitulat **Legile școlare din Ungaria (1868—1913)**, pe care l-a publicat în revista **Românismul**. Această revistă a apărut sub redacția lui V. Pirvan și Gh. Bogdan-Duică în anii 1913—1914²³.

În 1916 O. Ghibu a publicat lucrarea **Din istoria literaturii didactice românești**, care reprezintă în lumina analizei istorice a operei sale una din lucrările de bază. În această lucrare, în care se face o analiză a bucoavelor din toate provinciile românești și a abecedarelor și cărților de citire din Transilvania, deci a manualelor principale pentru transmiterea elementelor fundamentale ale culturii și pentru formarea profilului moral al tinerei generații, O. Ghibu a relevat rolul acestor manuale la realizarea unității culturale a românilor. Analiza literaturii didactice este făcută de el prin raportări la valorile pedagogice și culturale ale epocilor în care au apărut manualele. Cărțile școlare au fost însă prin prefețele lor și prin conținut o expresie a ideilor pedagogice ale epocii și din această perspectivă autorul urmărește să determine aportul literaturii didactice la constituirea pedagogiei românești și funcția cultural-educativă pe care manualele au îndeplinit-o în formarea profilului moral al generațiilor. În lucrare sînt prezentate puternicele și statornicele legături între provinciile românești. Prin manualele școlare cu același conținut care circulau în toate părțile locuite de români se formau mentalitățile colective ale tinerei generații, acea **Forma mentis** comună unei generații conștientă de divizarea ei politică și de unitatea ei spirituală. Structurile mentale și stările afective comune formate prin educație și cultură au alcătuit un element de bază al făuririi idealului unității naționale.

²³ *Ibidem*, p. 264.

O. Ghibu a elaborat lucrarea într-un moment de puternică tensiune națională în Transilvania, determinat de asuprirea națională și socială pe care o îndurau românii. În diferite forme, această tensiune se găsește și în manualele pe care le-a analizat. Manualele traduse ignorau limba, istoria și vocația culturală a poporului român. Când începe elaborarea de către pedagogii români a unor manuale cu o notă de originalitate, legislația școlară rigidă care îngreună spiritul creator al autorilor devine o grea barieră în calea tendințelor de înviorare a conținutului învățămîntului și manualelor școlare. Pe O. Ghibu îl nelinișteau cele două tendințe extreme: ignorarea vieții naționale în manuale și interzicerea preocupărilor de oglindire a vieții naționale, a specificului vieții românești din Transilvania sau din vechea Românie. Cumpăna unei judecăți drepte sub raport pedagogic nu e pierdută însă. El se referă în permanență la coordonatele fundamentale ale acțiunii educative: neamul și umanitatea. Chiar atunci când vorbește de istoria poporului român el apreciază că acest studiu nu se poate face fără nici o considerare „la restul omenirii“. Situarea studiului istoriei dintr-o perspectivă națională și universală l-a ferit pe O. Ghibu de izolarea culturală și de formularea unor judecăți făcute prin premisa națională îngustă. În repetate rînduri se referă la cultura și la poezia maghiară din manualele școlare și la valoarea educativă a unor manuale maghiare care au servit prototip pentru autorii români.

Atitudinea sa critică se îndreaptă spre autorii de manuale care nu asigurau valoarea educativă a acestora, spre inspectorii școlari care nu sprijineau școlile românești. Judecata lui O. Ghibu este severă cînd se referă la Toma Roșiescu, Gh. Codrea sau alții care nu reflectau în manualele lor viața poporului român. El manifestă o atitudine protestatară față de acțiunile de deznaționalizare inițiată de guvernanții epocii și apreciază fenomenele lingvistice prin prisma legii din 1868 și a principiilor promovate de comisia care analiza situația manualelor școlare. Această comisie elaborase teza rațională și corectă din punct de vedere pedagogic că: „legendarele trebuie să stîrnească în junime interes către limba și literatura națională“. Guvernele care s-au succedat la cîrma Ungariei în perioada dualismului au încălcat ele înșile acest principiu. În schimb, el apreciază valorile culturii maghiare și critică pe autorii unor manuale — T. Roșiescu de exemplu — pentru faptul că au făcut traduceri nereușite ale unor piese din manuale maghiare valoroase. El apreciază printr-o optică axiologică literatura maghiară, relevînd valorile ei și insistă asupra necesității selecționării unei opere traduse cu simț artistic, așa cum au făcut O. Goga; Șt. O. Iosif sau I. U. Soricu.

Analiza literaturii didactice pe care O. Ghibu o întreprinde dintr-o perspectivă istorică se bazează pe cîteva principii pedagogice inspirate de pedagogia germană a epocii. Conceptele fundamentale cu care el operează și prin a căror perspectivă analizează conținutul manualelor erau încetățenite în gîndirea pedagogică a epocii: principiul național în educația și funcția culturală a manualelor. O. Ghibu operează însă constant și cu alt concept, care stă în centrul gîndirii sale pedagogice: pedagogia românească. El manifestă o preocupare statornică pentru constituirea

unei pedagogii românești, care să nu repete adevăruri de pedagogie generală care n-au rădăcini în firea poporului și în cultura sa. Adevărurile generale în domeniul pedagogiei au valabilitate universală și de ele pot beneficia toate popoarele lumii. Aplicarea acestor principii se face însă într-un mod specific de la popor la popor. De aceea, modalitățile practice de educație nu pot fi împrumutate integral de la alte popoare. Dacă realizările pedagogice și culturale ale altor națiuni sînt valoroase numai acelea pot fi asimilate de către geniul poporului român, la care O. Ghibu se referă în permanență în judecățile de valoare emise asupra conținutului manualelor. Literatura didactică, subliniază el, a oscilat în decursul timpului și din cauza lipsei unei pedagogii românești, a cărei menire e de a fi un punct de sprijin pentru orice influență educativă.

Principiul național ca valoare pedagogică orientativă pentru actul educativ a constituit în concepția pedagogică a lui W. Rein una din tezele fundamentale. Influențat de pedagogul german, O. Ghibu consideră principiul național ca o teză conducătoare în literatura didactică, una din coordonatele ei fundamentale. Orientînd în direcția națională conținutul manualelor școlare, autorii lor ajută școala în eforturile ei de a participa constructiv la cultura unui popor. Principiul național nu poate fi aplicat în elaborarea manualelor decît în corelație „cu firea și cu trebuințele noastre românești“, notează O. Ghibu.

O. Ghibu a desfășurat o activitate constructivă pentru dezvoltarea instituțiilor culturale. Constatînd că viața românilor care trăiau în afara hotarelor României era insuficient cunoscută, el a propus lui N. Iorga în calitatea sa de secretar general al **Ligii culturale** să se înființeze un institut special de studii referitoare la românii care trăiau în cadrul altor state. Acest institut, care urma să fie condus de N. Iorga ajutat de doi cărturari refugiați din Bucovina și Transilvania, trebuia să desfășoare o activitate sistematică de promovare a studiilor despre românii din afara granițelor țării²⁴. Într-un raport adresat în 1916 administratorului **Căsei Școalelor** a propus editarea unui anuar pedagogic „care să îmbrățișeze rînd pe rînd toate problemele de viață școlară ale neamului nostru atît din punct de vedere al pedagogiei cît și din acela al trebuințelor noastre naționale“²⁵. Acest anuar urma să fie pus în slujba marilor interese culturale și naționale ale românilor. Solicitat de conducerea **Muzeului pedagogic al Căsei Școalelor** să urmărească activitatea acestei instituții și să facă propuneri pentru întărirea rolului său cultural, O. Ghibu considera că această instituție trebuie „să corespundă înainte de toate trebuințelor școlare și culturale ale întregului nostru neam“²⁶. Un muzeu pedagogic care funcționează în capitala țării devine o instituție națională dacă e „un adevărat arsenal de pedagogie și cultură națională“. Pentru a-și îndeplini această funcție, „Muzeul pedagogic“ ar trebui să dispună de o bibliotecă pedagogică și de următoarele publicații: revistă școlară săptămînală care să fie difuzată în toate școlile din țară, buletin

²⁴ *Prolegomena la o educație românească*, p. 165

²⁵ *Ibidem*, p. 168.

²⁶ *Ibidem*, p. 172.

pedagogic cu apariții trimestriale, anuar pedagogic, bibliografie pedagogică anuală, o colecție de studii intitulată **Monumenta Romaniae Paedagogica**, o enciclopedie a învățămîntului românesc și una pedagogică. Au fost propuneri îndrăznețe și de anvergură pentru pedagogia românească, a fost un plan de amploare căruia cercetarea pedagogică românească i-a rămas tributară pînă azi.

În alte proiecte la fel de îndrăznețe adresate tot conducerii **Caselor Școlare**, O. Ghibu sublinia necesitatea educativă a înființării unei biblioteci a elevilor de curs secundar, care să exercite o puternică influență educativă asupra școlărilor și să contribuie la formarea lor într-o atmosferă națională sănătoasă. O asemenea bibliotecă ar trebui să dea elevilor „o educație națională mult mai completă decît cum li-o poate da școala“. Valorile culturale pe care le-ar găsi în cărțile din această bibliotecă le-ar crea un sentiment aparte de înțelegere a aspirațiilor neamului său și le-ar forma convingerea că prin cartea care exprimă literatura, arta, istoria și știința românească ei sînt puși în contact cu viața românească de pretutindeni. După ce a publicat în **Analele Academiei Române** lucrarea **Din istoria literaturii didactice românești**, O. Ghibu a adresat președintelui Academiei Române două memorii în care propunea să se elaboreze două lucrări cu caracter bibliografic: **Bibliografia literaturii pedagogice românești** și **Bibliografia literaturii școlare**. Propunerile făcute de O. Ghibu vizau elaborarea unor lucrări fundamentale ale pedagogiei românești, care să contribuie prin valoarea lor ca instrumente de lucru la dezvoltarea cercetărilor pedagogice.

O. Ghibu a fost un ziarist temerar, care a abordat în articolele sale de presă probleme școlare și naționale cu care era confruntată națiunea română. Și-a început activitatea ziaristică în 1907 în paginile ziarului **Lupta** din Pesta, înregistrînd în articole „revolta dreaptă împotriva nedreptăților vechi“ a țărănilor români. A continuat să dezbată probleme școlare dificile în **Tribuna, Românul, Luceafărul** și **Transilvania**. Cu toată problematica lor pedagogică variată, aceste articole aveau ca obiectiv întărirea școlii populare ca instituție pentru a face din ea un factor eficient în lupta națională. După ce s-a stabilit la București, O. Ghibu împreună cu O. Ghibu, O. Tăslăuanu și A. Imbroane și alți intelectuali ardeleni au colaborat la **Epoca** lui N. Filipescu. Grupul de publiciști ardeleni din care făcea parte și O. Ghibu a solicitat redacției ziarului **Epoca** să le acorde spațiu grafic pentru a contribui prin paginile ziarului la lupta națională a românilor. Ei afirmău că „ideea unității politice a neamului românesc propagată ani de-a rîndul în ziarele din Ardeal ne călăuzește și acum cînd credem că a sosit ceasul să se împlinească visul atîtor generații“. Acest apel, care a fost publicat în numărul 61/1915 al ziarului **Epoca**, exprima hotărîrea grupului energetic al ziaristilor ardeleni de a se pune în serviciul „dezrobirii pămîntului românesc“. Redacția ziarului a creat o rubrică permanentă „Ardealul vorbește“, în care au fost publicate articolele și chemările publiciștilor transilvăneni.

În colaborare cu Gh. Popp, care-i fusese coleg de clasă și cu care colaborase la **Tribuna** din Arad, și C. Bucșan, O. Ghibu a fondat la

București revista **Tribuna**, care a apărut între 20 martie 1915—3 iulie 1916. Această revistă se considera continuatoarea ziarului **Tribuna** din Arad, care nu putea fi despărțită de luptele naționale pe care românii din Transilvania le-au dus împotriva împilării naționale. **Tribuna** din București face elogiul înaintașei ei din Arad, care a dat expresie curentului de opinie al unității naționale ce pusesse stăpânire pe opinia publică românească din Transilvania. Ziariștii care au trecut Carpații se considerau încadrați în lupta pentru făurirea unității naționale: „din clipa în care am trecut creasta munților, ne-am socotit moralmente cetățeni ai noii patrii, ai viitoarei României Mari”²⁷. În paginile revistei s-au adus argumente decisive pentru sprijinirea tezei că România trebuie să acționeze împotriva Austro-Ungariei, stat care asupra milioane de români dornici să-și făurească unitatea națională. O. Ghibu a luptat cu fervoare pentru realizarea acestui ideal.

În însemnările sale manuscrise despre **Tribuna**, O. Ghibu arată că printre obiectivele majore ale revistei au fost să militeze pentru intrarea României în război alături de Antană și să difuzeze ideea că e necesară constituirea unei armate ardeleno din voluntarii aflați în Țară și din prizonierii români din Rusia. În paginile revistei războiul a fost prezentat ca o necesitate inexorabilă pentru realizarea unității politice a românilor. **Tribuna** a jucat un rol însemnat în crearea **Federației unioniste**, constituită din 17 septembrie 1915 prin unificarea tuturor forțelor care urmăreau unirea Transilvaniei cu România. Comitetul de conducere al **Federației unioniste** avea ca președinte pe N. Filipescu, alături de care se găseau personalități proeminente ale vieții publice românești: Take Ionescu, Delavrancea, C. Istrati, O. Goga, V. Lucaciu, I. Grădișteanu, C. Olănescu, C. Disescu, N. Xenopol, S. Mîndrescu. Publiciștii transilvăneni s-au alăturat **Federației unioniste** publicind o declarație în care arătau că s-au creat în viața românilor condiții pentru îndeplinirea idealului național și în această situație „menținerea neutralității din partea României încercuită de dușmani este egală cu renunțarea la îndeplinirea idealului nostru național”. Din grupul de luptători transilvăneni care se angajau să lupte pentru realizarea idealului național făceau parte prestigioși ziariști care publicaseră în paginile **Tribunii** din Arad și contribuiseră la apariția **Tribunii** din București: O. Ghibu, Cassian Munteanu, Gh. Pop, Iosif Șchiopul și alții. **Tribuna** din București a urmărit să imprime vieții publice din România respectul principiilor etice și a militat pentru intrarea țării în război. În septembrie 1916, un grup de fruntași transilvăneni și bucovineni — dintre care făcea parte și O. Ghibu — a cerut Consiliului de miniștri ai României să sprijine constituirea unui corp armat al refugiaților și voluntarilor transilvăneni, care să se angajeze în lupta armată pentru îndeplinirea unității noastre naționale.

Înainte de ocuparea orașului București de către trupele inamice care invadaseră țara, O. Ghibu s-a refugiat la Iași. La începutul lui martie 1917, el a plecat în Basarabia, unde la 1 octombrie 1917 a reușit să scoată

²⁷ „Tribuna”, 1, I, 1915, p. 3.

gazeta săptăminală **Ardealul**, care în 24 ianuarie 1918 a fost transformată în ziar cotidian sub denumirea **România Nouă**, al cărei subtitlu era semnificativ: „organ de propagandă pentru unirea politică a tuturor românilor“. În primul număr al **Ardealului** a apărut un articol cu un titlu profetic: **La Alba Iulia**. Articolul de fond **Către cititori** a fost semnat de O. Ghibu. Pe prima pagină era tipărită cu litere groase o chemare adresată românilor: „Nu vă îndoiiți, fraților, de sfârșitul războiului. Oricât ar mai ține războiul, el se va sfârși spre binele nostru. Nu este putere în lume care să biruiască puterile întovărășite din care facem parte și noi și care ne vor da tuturor care am suferit România Mare“. Deși **Ardealul** a fost o gazetă săptăminală pentru românii transilvăneni aflați în Rusia, ea a oglindit și aspecte din lupta națională a românilor din Basarabia.

Sub conducerea lui O. Ghibu, această gazetă scrisă cu căldura și sinceritatea reclamate de marile evenimente ale istoriei a militat pentru realizarea unității naționale. Pentru ardelenii aflați în Rusia, România era „mama noastră“, care a intrat în război cu hotărârea de a dezrobi pe fiii săi din Transilvania. În paginile **Ardealului** s-a făcut apel la resursele educative ale istoriei, publicându-se momente din tradițiile luptei românilor pentru libertatea națională. În rubrica „De pe pământul românesc“ au fost publicate informații din toate părțile locuite de români, urmărindu-se crearea unei imagini unitare a pământului românesc. În articolul **Ardeleni și basarabeni** publicat în numărul 6 din 1917, O. Ghibu a accentuat un fapt istoric ce ieșea tot mai pregnant în evidență pentru cercurile politice europene: românii nu sînt frînturi de popor, ci o unitate națională. Remarcabilul pedagog și luptător național a urmărit să facă din gazeta **Ardealul** „o foaie a tuturor fiilor neamului nostru“.

În ianuarie 1918 în **România Nouă** a fost publicată o „Declarație de unire politică a neamului“, subliniindu-se că „ideea pe care războiul de acum a pecetluit-o cu atîtea rîuri de sînge, că toate noroadele, mari sau mici, trebuie să-și adune sub ocîrmuiri naționale pe toți fiii lor“ va orienta activitatea ziarului și a luptătorilor transilvăneni. După ce în 2 ianuarie 1918, refugiații transilvăneni constituiseră „Comitetul național al românilor refugiați din monarhia austro-ungară“, din care făcea parte și O. Ghibu, ziarul își propunea ca obiectiv al luptei sale „crearea unei Românie noi, a întregului neam“. Țara nouă trebuia constituită prin lupta tuturor românilor, care în cadrele ei se vor bucura de viață națională trăită în toată plenitudinea.

În primăvara anului 1918 poporul român s-a găsit într-o clipă hotărîtoare a existenței sale datorită dorințelor anexioniste manifestate de Germania. În plin război se constata de către români și popoarele europene aliate „că sunt tari tunurile nemțești, dar e mai tare sufletul nostru și credința noastră“, a românilor care doreau să-și făurească statul lor unitar. În **România Nouă** O. Ghibu a publicat articole înflăcărâte pentru a întreține speranța în suflete și a întări convingerea luptătorilor că „va veni o zi cînd neamul românesc își va vedea realizată unitatea sa politică. După încheierea păcii de la București, O. Ghibu a scris un articol intitulat **Pacea de la București**, destinat să apară în ziarul

România Nouă, dar interzis de cenzura epocii*. Din articol se desprinde increderea fierbinte pe care O. Ghibu o avea în viitorul neamului său: „să nu creadă cei care azi ne văd ingenuncheați că istoria neamului nostru se mîntuie cu această zi“. Pacea de la București a întărit suflește pe români și le-a îndreptat privirea „spre idealul lor obștesc, care trebuie să se îndeplinească“ pentru ca toți fiii neamului să trăiască „într-o singură țară liberă“. Poporul român, nota distinsul pedagog, a luptat peste o mie de ani pentru idealul lui și nu va renunța la luptă pînă la realizarea unității sale politice. O. Ghibu se gîdea și la activitatea constructivă de după realizarea unirii, considerînd că toți fiii neamului au datoria să lupte pentru făurirea României noi, care să se afirme prin viață democratică și spirit în lumea postbelică.

Desfășurînd o prodigioasă activitate cultural-națională în Basarabia, O. Ghibu a asigurat la 1 iunie 1917 apariția revistei **Școala moldovenească**. Primul număr al revistei a fost tipărit cu litere chirilice, iar următoarele cu litere latine. În cuvîntul adresat cititorilor în numărul al doilea, cînd s-a început redactarea revistei cu alfabetul latin, se afirma că ea se va tipări cu „alfabetul neamului românesc ai cărui fii ne mărturisim de aici încolo cu mîndrie“. Revista a fost prima tipăritură ieșită din tipografia **Societății culturale a românilor din Basarabia**. Această societate, înființată din inițiativa lui O. Ghibu după modelul **Astreii**, a îndeplinit un rol cultural însemnat în acești ani în Basarabia. Prin tipărirea revistei cu litere latine se afirma unitatea românilor de pretutindeni și hotărîrea lor de a se exprima în limba națională în toate sferile activității umane. În paginile revistei **Școala moldovenească** se găsesc poezii cu deosebită rezonanță educativă: **Deșteaptă-te române!**, **Pe-al nostru steag, Limba românească, Limba noastră**. O. Ghibu și R. Cioflec — fost colaborator al ziarului **Românul** din Arad — au participat la organizarea cursurilor cu învățătorii din Basarabia ținute la Chișinău de la 17 iunie pînă la 15 august 1917. La aceste cursuri au participat 418 învățători, cărora le-au fost predate pe lingă probleme de metodică și pedagogie, teme de istorie a românilor, de limbă și literatură română. În lecția de deschidere a cursului de istorie a neamului românesc, G. Tofan a afirmat una din tezele fundamentale ale studiului istoriei: „istoria neamului este moștenirea cea mai scumpă ce-au lăsat-o înaintașii urmașilor ca să le slujească învățătură și îndemn“²⁸. În lecție a fost citită o parte a cuvîntului rostit de M. Kogălniceanu în 24 noiembrie 1863 cu prilejul deschiderii cursului de istorie națională la Academia Mihăileană din Iași. O. Ghibu a ținut lecția introductivă la cursul de istoria literaturii române, relevînd unitatea culturală a românilor chiar dacă ei au fost despărțiți în formații politice deosebite.

La opera cultural-națională pe care a întreprins-o în Basarabia, O. Ghibu și-a asigurat și colaborarea profesorului I. Mateiu din Sibiu, care a evocat într-un frumos articol personalitatea lui A. Russo cu pri-

* Concept autograf în posesia lui Octavian Ghibu, fiul pedagogului transilvănean.

²⁸ „Școala moldovenească“ 2—4, I, 1917, p. 97.

lejul împlinirii unui veac de la nașterea sa. La a doua serie de cursuri pentru învățători organizate la Chișinău, Bălți și Soroca, O. Ghibu a reușit să-și asigure participarea pedagogilor transilvăneni R. Cioflec, A. Banciu, I. Mateiu, N. Oancea, G. Codrea, C. Mușlea, D. Lupan, Andrei Oțetea, Olimpia Boieriu, George Boieriu. Era în această prezență semnificativă de dascăli ardeleni o manifestare deplină a unității spirituale pe care circulația valorilor culturale românești o crease în spațiul geografic românesc. O. Ghibu și-a continuat activitatea sa pentru realizarea unirii românilor într-un stat național unitar. Prin ziarul **România Nouă** a continuat să lupte pentru unire, punându-și chiar probleme referitoare la reprezentarea României la Conferința de pace, unde credea că cea mai reprezentativă personalitate ar fi N. Iorga²⁹.

O. Ghibu a integrat în mod activ activitatea pedagogică în lupta viguroasă a românilor din toate provinciile românești pentru realizarea unității naționale. Școala ca instituție cultural-educativă era în viziunea sa pedagogică unul din factorii esențiali ai acestei lupte. El a integrat în lupta națională toate structurile școlare: literatura didactică, presa pedagogică, administrația școlilor și pe purtătorii principali ai acestei lupte: educatorii poporului. Concepția sa despre funcția națională a școlii se baza nu numai pe principiile fundamentale ale pedagogiei, ci pe istoria și specificul nostru național. Școala ca instituție trebuia să se afle într-o corelație organică cu „întreaga viață a neamului românesc“, cu aspirațiile sale de libertate națională și de afirmare creatoare în sfera culturii. Organizarea învățămîntului într-o asemenea perspectivă funcțională implica unitatea de concepție și acțiune a școlii românești, obiectiv la a cărei realizare el a asociat secția școlară a **Astrei**. Ca pedagog și luptător național care a activat într-o perioadă de mari frământări și de profunde transformări pe harta politică a Europei, O. Ghibu a fost o prezență activă, cu valoare de model pentru generațiile care i-au succedat în toate locurile unde înțeleștarea era mai crîncenă și lupta trebuia dusă de luptători entuziaști și pătrunși de spirit de sacrificiu. Pînă în toamna anului 1914 a înfruntat primejdiile care pîneau pe luptătorii naționali din Transilvania. În anii neutralității și-a continuat lupta în România contribuind la pregătirea sufletelor pentru înțeleștarea epocală din anii 1916—1918. Autoritățile maghiare au sesizat valoarea luptei pe care el o ducea și în toamna anului 1915 Curtea Marțială maghiară din Cluj l-a condamnat la moarte³⁰. În anii 1917—1918, cînd Basarabia era chemată la viața națională prin istoria și etnicitatea locuitorilor ei, O. Ghibu a fost un organizator devotat al începuturilor de viață culturală națională între Prut și Nistru și un luptător energic pentru realizarea unității noastre naționale. După proclamarea Unirii Transilvaniei cu România de către adunarea plebiscitară de la Alba Iulia, luptătorul era chemat să contribuie la organizarea învățămîntului în noua situație politică creată prin realizarea statului național unitar. Militantul și peda-

²⁹ *Amintiri despre oameni pe care i-am cunoscut*, p. 213.

³⁰ *Ibidem*, p. 18. Prefața lui Crișan Mircioiu.

gogul s-au întâlnit în noi arii de activitate școlară și culturală, în a căror devenire tumultoasă s-a afirmat ca una din cele mai originale și consecvente personalități ale pedagogiei românești.

ONISIFOR GHIBU — COMBATTANT POUR LA RÉALISATION DE L'UNITÉ NATIONALE

(Résumé)

L'auteur présente l'activité déroulée par un représentant de l'école de Transylvanie, activité mise au service de la réalisation de l'état national unitaire roumain.

Onisifor Ghibu a commencé son activité politique au journal „Le combat“ de Budapest en 1907, la „Tribune“ et „Le Roumain“ d'Arad avec des études et des articles concernant l'enseignement roumain de Transylvanie, militant pour une école mise au service de l'unité nationale.

L'automne de 1914 Onisifor Ghibu s'établit à Bucarest où il collabore aux revues didactiques. Ici il a publié avec Ghiță Pop et Gheorghe Bucșan le journal „La Tribune“ (le 20 mars 1915-le 3 juillet 1916) mis au service de la future „grande Roumanie“.

Pendant la guerre, après l'occupation de la capitale il s'établit en Moldavie, ensuite en Boucovine où il fait paraître un hebdomadaire „Ardealul“ (le 1-er octobre 1917-le 24 janvier 1918) devenu ensuite „La Nouvelle Roumanie“.

L'activité culturelle de même que celle politique mettent en évidence un grand patriote engagé au service de son peuple du milieu duquel il s'est élevé et pour lequel il a lutté sans cesse.

ROZ ALEXANDRU

Primul război mondial, desfășurat între 1914—1918, a avut un caracter imperialist, fiind generat de întregul proces al dezvoltării capitalismului monopolist. Prin el marile puteri imperialiste urmăreau, o nouă reîmpărțire a pieței mondiale, acapararea unor noi teritorii și colonii, înăbușirea luptei revoluționare a maselor populare împotriva asupririi sociale și naționale. A fost — așa cum l-a caracterizat Lenin — „războiul marilor tilhari, care se certau între ei, căutînd fiecare să capete cît mai multă pradă, să jefuiască cît mai multe țări, să asuprească și să subjuge cît mai multe națiuni”¹. Răspunderea pentru izbucnirea lui, pentru suferințele și mizeriile nemaiîntîlnite pricinuite maselor populare, pentru miile de morți și fluviile de sînge vărsat, o poartă, în primul rînd, guvernele și clasele exploatoare din țările celor două blocuri militare, constituite cu ani în urmă **Tripla Alianță** în frunte cu Germania și Austro-Ungaria, **Antanta** în frunte cu Anglia, Franța și Rusia.

O grea răspundere apasă și asupra claselor dominante din Austro-Ungaria, care ducînd o politică agresivă și imperialistă în totală contradicție cu interesele popoarelor, au pregătit războiul cu mult înainte. Sperînd că în urma războiului se va întări poziția de mare putere a Austro-Ungariei, atît burghezia cît și marea moșierime aristocratică ale căror interese erau împletite cu marea finanță, nădăjduiau totodată că acaparînd piețe și teritorii cu materii prime în Peninsula Balcanică vor putea să scape de coșmarul revoluției. Cercurile guvernamentale din Viena și Budapesta au ales deci calea războiului alături de Germania imperialistă și în speranța că astfel vor putea înăbuși lupta revoluționară a maselor populare și mișcarea de eliberare națională a popoarelor asuprite din imperiu².

În părțile Aradului, clasele exploatoare ale naționalităților maghiară și germană care formau majoritatea exploatorilor în această zonă — au sprijinit cu hotărîre politică războinică a guvernului austro-ungar. Printr-o propagandă șovinistă patriotardă ei căutau să deruteze masele largi ale oamenilor muncii și să le abată atenția de la adevăratul caracter al războiului.

Pe o linie asemănătoare s-au situat și conducătorii de dreapta ai Partidului social-democrat din Ungaria, care au adoptat o poziție opor-

¹ V. I. Lenin, *Opere*, vol. 21, Editura P.M.R., București, 1952, p. 1.

² *Din Istoria Transilvaniei*, vol. II, Editura Academiei R.P.R., 1961, p. 321.

tunistă, sprijinind războiul imperialist. La fel au procedat și unele elemente oportuniste din conducerea secției române a P.S.D. din Ungaria și unii lideri sindical³.

Au existat însă, în cadrul P.S.D., și activiști care au rămas credincioși internaționalismului proletar și care s-au opus valului propagandei șovine. Între altele, în coloanele gazetei social-democrate „Volkswille“, care apărea la Timișoara și care se răspîdea și în părțile Aradului, au apărut articole cu orientare antirăzboinică, încă din august 1914, în care se arăta caracterul nedrept al războiului, se pleda pentru pace, pentru unirea muncitorilor din lumea întreagă împotriva asupritorilor care au aprins incendiul mondial⁴.

Au existat și unele elemente din rîndurile vîrfurilor burgheziei și moșierimii române din Transilvania, unii conducători ai P.N.R., care nutreau — cel puțin un timp după izbucnirea războiului tendințe proburgice, cum au fost Al. Vaida și Th. Mihali⁵. Th. Mihali — între altele — prin intermediul ziarului „Românul“ care apărea la Arad, îndemna ca față de „bătrînul nostru Monarh și Patrie... întreaga suflare românească... să-și facă și acum datoria deplină, ... în aceste zile de jertfă“⁶. Acestea au fost cazuri izolate, determinate și de presiunile făcute asupra conducătorilor politici și bisericești ai românilor pentru a le smulge declarații de fidelitate⁷.

Cea mai mare parte a membrilor P.N.R., au combătut o asemenea poziție. Între alții arădenii Vasile Goldiș, Ion Russu-Șirianu, Ioan Suciș și Șt. C. Pop s-au situat pe o poziție de rezervă și rezistență semnificativă față de presiunile exercitate asupra lor de guvernul maghiar. Ba mai mult, pentru a nu se angaja cu nimic față de guvern, Comitetul Executiv al P.N.R., hotărăște la începutul lunii august 1914 suspendarea activității partidului, iar prin intermediul ziarului „Românul“ se face precizarea: „Ar fi de dorit, mai departe, ca acei bărbați ai noștri, cari simțesc un imbold, irezistibil de a face declarațiuni și enunțațiuni politice, să binevoiască a spune, că acestea sînt părerile lor personale, pentru că neputîndu-se întruni comitetul partidului național român nici în numele poporului român nu se pot face enunțațiuni politice“⁸.

De altfel în părțile Aradului, marea majoritate a burgheziei și intelectualității românești a avut de la început o poziție fermă de condamnare a războiului, odată cu izbucnirea lui nutrind puternic speranța că Imperiul austro-ungar, închisoare a popoarelor, se va destrăma și se vor crea condiții pentru realizarea dezideratului secular al unității na-

³ W. Marin, I. Munteanu, G. Radulovici, *Unirea Banatului cu România*, Muzeul Banatului, Timișoara, 1968, p. 98.

⁴ „Volkswille“ din 15 august 1914, 2 ianuarie 1915, 5, 26 august, 16, 23 septembrie și 21 octombrie 1916. Conform W. Marin, I. Munteanu, G. Radulovici, *op. cit.*, p. 99.

⁵ *Desăvîrșirea unificării statului național român. Unirea Transilvaniei cu vechea Românie*, Editura Academiei R.S.R., București, 1968, p. 117.

⁶ „Românul“, an IV, nr. 159, din 10 iulie/2 august 1914, p. 1, art. lui Th. Mihali „Către fii neamului românesc“.

⁷ Șt. Pascu, *Marea Adunare Națională de la Alba Iulia*, Cluj, 1968, p. 251.

⁸ „Românul“, an IV, nr. 167 din 30 iulie/12 august 1914, p. 1.

ționale depline. Ziarul „Românul“ din Arad, se face ecoul unor asemenea opinii. Arătînd că între românii transilvăneni și cei din România, există strînse legături etnice și culturale, pentru că „sufletește sîntem aceeași ființă”⁹, ziarul afirmă cu claritate interdependența dintre aceștia subliniind că „România nu poate exista fără de noi și noi nu putem să existăm fără de România”¹⁰.

O asemenea poziție, nu era întîmplătoare. Era consecința firească a faptului că Aradul devenit din sec. al XIX-lea centrul politic al românilor din Transilvania, continuă să aibă același rol deosebit de important în tot timpul războiului¹¹. Au determinat această situație — între alți factori — dezvoltarea industriei în aceste părți, apoi dezvoltarea în consecință a unei burghezii locale și a proletariatului, care se afirmă tot mai puternic. De asemenea bogatele tradiții culturale de pe aceste meleaguri și spiritul public din presă¹².

Pe lîngă alte publicații, aci apare sub redacția lui Ion Russu-Șirianu „Tribuna Poporului“, devenită apoi „Tribuna“. Apoi cotidianul „Românul“ sub redacția lui V. Goldiș, care devine „cea mai activă tribună ardeleană de propagandă a rezistenței naționale”¹³.

Între alții activează Ion Russu-Șirianu, Ioan Suciu, Ștefan Cicio Pop, Aurel Lazăr, a cărui conferință „Chestiunea de naționalitate”¹⁴, din aprilie 1914, a stîrnit un mare ecou în opinia publică datorită formulării doleanțelor naționale ale românilor transilvăneni¹⁵. Dar mai cu seamă activa Vasile Goldiș, personalitate marcantă a timpului, cunoscut prin activitatea sa politică, prin ideile sale înaintate, prin profunzimea analizei problemei naționale¹⁶.

Trebuie remarcat faptul că acești conducători arădeni, dau orientării politice o linie nouă, caracterizată prin deplasarea centrului de greutate a manifestărilor politice și culturale românești în mijlocul maselor populare. Această orientare era determinată de realitatea pe care aceștia o sesizează, că neamul românesc forma masele largi populare și că aceste mase se manifestau tot mai evident pentru o politică, și angrenarea lor, cît mai activă. Au reușit în această acțiune și pentru că mulți dintre fruntașii politici arădeni erau ridicați din popor și continuau să fie strîns legați de acesta, subordonîndu-și interesele lor personale intereselor poporului¹⁷. Unul dintre aceștia a fost bunăoară dr. Ioan Suciu, care va rămîne strîns legat toată viața de pătura cea mai numeroasă a populației românești transilvănene, țărănimea, din rîndurile căreia se

⁹ „Românul“, an IV, nr. 93, din 30 apr./13 mai 1914, p. 1.

¹⁰ *Ibidem*, an IV, nr. 98, din 6/19 mai 1914, p. 1.

¹¹ *Desăvîrșirea unificării statului național român...* p. 135.

¹² V. Popeangă, *Aradul în noiembrie 1918*, în „Catedra“, culegere de studii, Arad, 1973, p. 294.

¹³ Șt. Pascu, *op. cit.*, p. 262.

¹⁴ Aurel Lazăr, *Chestiunea de naționalitate*, Arad, 1914.

¹⁵ *Desăvîrșirea unificării statului național român...* p. 115.

¹⁶ Vezi în acest sens V. Goldiș, *A nemzetiségi kérdésről* (Despre problema naționalităților), ed. Concordia, Arad, 1912.

¹⁷ Lucian Emandi, Viorel Suciu, *Dr. Ioan Suciu — luptător pentru unire*, „Ziridava, III—IV, Arad, 1974, p. 125—126.

trăgea¹⁸. Insuși Vasile Goldiș sublinia această strînsă legătură cu masele ca factor determinant al succeselor obținute în lupta pentru dreptate socială și națională, arătînd că tot ce s-a înfăptuit „... au izvorît din resortul unei voințe colective, germinate prin miraculosul sentiment al solidarității”¹⁹.

Activitatea intelectualilor arădeni era atît de intensă încît îngrijorează guvernul maghiar, care consideră pe Vasile Goldiș, unul din exponenții radicalismului extremist din Comitetul Executiv al P.N.R.²⁰.

Tisza István, ministrul — președinte al Ungariei, aprecia că „cei de la Arad fac parte din specia cea mai rea” și cerea prefectului local „să strîngă dovezi compromițătoare împotriva lor”, urmînd ca după război să se facă „o distincțiune între aceia care s-au purtat cinstit și între oamenii lui Goldiș”²¹.

Dar cu toate presiunile au rămas consecvenți, încă în martie 1916, Vasile Goldiș refuzînd să semneze declarația de fidelitate. Alături de V. Goldiș, au adoptat o asemenea poziție Ștefan Cicio Pop, Romul Ciorogariu, pe atunci director al seminarului teologic-pedagogic din Arad, deputatul Vasile Demian, prof. dr. I. Lupaș ș.a.²². Mai mult decît atît, Ștefan Cicio Pop îmbărbătează și determină în februarie 1917 pe toți intelectualii români internați în lagărul de la Sopron, să refuze și ei semnarea declarației de loialitate, cu toată mizeria și greutățile pe care le aveau de suportat și cu toate că li se promisese în schimbul semnăturii eliberarea din lagăr²³.

Această atitudine curajoasă a lui Vasile Goldiș, a dus la suspendarea, în aceeași lună martie 1916, a ziarului „Românul”, care nu va mai putea reapare decît la 8 noiembrie 1918, după ce în prealabil, numere în șir ale ziarului apar cu coloane întregi albe, sau numeroase articole ciuntite, ca urmare a suprimării lor de către cenzură. Așa a fost cazul cu articolul „România” din nr. 164 din 1914 al ziarului, cu nr. 199 din 1914 cînd este suprimată o coloană și jumătate cuprinzînd articolul editorial, cu numerele 185, 186, 190 din 1914 etc.²⁴.

Poziția românilor arădeni în frunte cu intelectualitatea și burghezia românească, de condamnare a războiului dus de Austro-Ungaria și de manifestare deschisă a idealului de unire a Transilvaniei cu România, se va accentua pe măsura ce se extindea și mai ales după ce are loc, în august 1916, evenimentul mult așteptat de românii transilvăneni, intra-

¹⁸ Dr. Ioan Suci, *Românii arădeni și Partidul Național Român*, Arad, 1926, p. 12.

¹⁹ V. Goldiș, *Discursuri*, București, 1928, p. 131.

²⁰ *Desăvîrșirea unificării statului național român*... p. 126.

²¹ Opere complete ale contelui Tisza, scrisoarea nr. 1084 din 18 mai 1915, adresată baronului Ivan Urban, prefect de Arad. Conform *Desăvîrșirea statului național român*... pag. 126.

²² I. Clopoțel, *Revoluția din 1918 și unirea Ardealului cu România*, Cluj, 1926, pag. 12—16.

²³ *Unirea Transilvaniei cu România*, p. 453.

²⁴ „Românul”, anul IV, nr. 164 din 26 iulie/8 august 1914, p. 2; nr. 185, din 24 aug./6 sept. 1914, p. 1 și 3; nr. 186 din 26 aug./8 sept. 1914, p. 2; nr. 190, din 31 aug./13 sept. 1914, p. 2; nr. 199 din 12/25 sept. 1914, p. 1.

rea României în război împotriva Austro-Ungariei. Aceasta cu atât mai mult cu cât, deși primul război mondial a avut un caracter imperialist, „... poporul român nu a participat la acest război călăuzit de intenții de cotropire și anexiune teritorială, cedind presiunilor puterilor Antantei, cercurile conducătoare ale țării au hotărît intrarea în război alături de Anglia, Franța și Rusia, care promiteau satisfacerea dezideratului unității noastre naționale”²⁵. În acest context, în ciuda extinderii la maximum de către autorități a prigoanei și persecuțiilor care au luat proporții nemaîntilnite, bucuria și speranța românilor în apropiata eliberare și Unire, a făcut ca masele populare să organizeze acțiuni dintre cele mai îndrăznețe și mai nebănuite pentru oficialitate.

Lupta pentru dreptate socială și națională în părțile Aradului, ca și în restul Transilvaniei, a fost cu atât mai intensă cu cât războiul a adus după sine catastrofale pagube materiale, perturbând complet economia și așa inferioară ca nivel de dezvoltare comparativ cu restul imperiului dualist și incalculabile pierderi umane, în marea lor majoritate din rindul păturilor de jos și așa lovite de nivelul de trai scăzut, ca urmare a politicii economice-sociale a claselor exploatoare.

În industria arădeană o serie de întreprinderi încetează să mai producă, sau sînt militarizate, producția industrială fiind în continuă scădere. Spre exemplu: Fabrica Neumann — cea mai mare fabrică de spirt din Transilvania își încetează activitatea la începutul anului 1917, iar alte întreprinderi sînt militarizate cum este cazul Fabricii de vagoane și motoare „Johan Weitzer“, cea mai mare de acest fel din sud-estul Europei în acel timp, care producea armament și muniții, suferind din cauza lipsei de materie primă, mai ales a combustibilului²⁶. Sau fabrica de automobile „Marta“ S.P.A. din Arad, care în timpul războiului a produs pentru nevoile armatei, între altele, avioane de tipul „Proto“ de 30 C.P.²⁷.

Cu toate acestea clasele exploatoare au știut să obțină profituri din cele mai mari de pe urma militarizării întreprinderilor, așa cum a fost cazul și cu fabrica de vagoane din Arad, care a realizat în medie anual un beneficiu net de 110% din totalul investițiilor, avînd la sfîrșitul războiului un capital mai mare de aproape 5 ori față de cel inițial²⁸.

Consecințele au fost cu totul altele pentru clasa muncitoare. În primul rînd a sporit în mod considerabil șomajul, datorită a încetării activității de către o serie de întreprinderi. Ziua de muncă în schimb crește foarte mult, ajungîndu-se în aproape toate întreprinderile pînă la 16 ore, iar din cauza lipsei brațelor de muncă în urmare mobilizărilor, sînt angajați copii în vîrstă de 15—16 ani, obligați și ei odată cu femeile, să lucreze în schimburi de noapte²⁹. În întreprinderile militarizate, în sco-

²⁵ N. Ceaușescu, *România pe drumul desăvîrșirii construcției socialiste*, vol. 2, București, 1967, p. 467.

²⁶ Aradi Közlöny, din 20 dec. 1917.

²⁷ *Monografia Uzinei de Vagoane Arad*, Arad 1972, p. 24—25.

²⁸ *Ibidem*, p. 23; Din *Istoria Transilvaniei*, II, București, 1961, p. 235.

²⁹ I. Cicală, *Mișcarea muncitorească și socialistă din Transilvania 1901—1921*, București, 1976, p. 198—199.

pul menținerii producției la nivelul antebelic deși o mare parte a muncitorilor erau plecați pe front, se introduce un adevărat regim de muncă forțată, absența de la muncă atrăgând pedepse din cele mai severe, muncitorii fiind nevoiți să lucreze sub amenințarea baionetelor, în condițiile draconice care le stabileau statul și patronii. În același timp prin măsuri excepționale guvernul interzice orice mișcare grevistă, muncitorii fiind lipsiți de dreptul de organizare și de libertate de acțiune³⁰.

Războiul a determinat și o permanentă scădere a salariului mediu sub minimul de existență, paralel cu creșterea accentuată a prețurilor bunurilor de larg consum. Spre exemplu la griu prețul creștea mult de la o lună la alta; dacă în februarie 1918 prețul a 100 kg era de 45 coroane, în martie ajunge la 60 coroane, iar în iulie la 90 coroane. În plus o serie de articole de primă necesitate nu se găseau, sau nu se puteau obține decît în schimbul unor alimente, cum se prezentau lucrurile mai ales cu petrolul și cu zahărul³¹.

Statisticile contemporane, care căutau să înfrumusețeze realitatea, denotă că, în comparație cu situația din decembrie 1914, în timp de un an (dec. 1913) salariul mediu săptămînal a crescut doar cu 13 coroane (43%) în timp ce prețul articolelor necesare pentru a asigura un minim de existență săptămînal a crescut cu 24,30 coroane (57%); iar în decembrie 1917 față de cele din decembrie 1914 salariile sporiseră doar cu 61,30 cor. (188,30%) în timp ce prețurile privind un minim de existență săptămînal crescuseră cu 142,68 cor. (313%)³². Pe piața Aradului alimentele care se mai găseau se scumpesc mereu. Astfel pîinea, laptele, ouăle, grăsimile animale, carnea, se scumpesc în 1918 față de 1917 cu 120—130%³³.

Înrăutățirea situației industriei și a muncitorilor în părțile județului nostru, ca o consecință a războiului, a fost sesizată încă în acea vreme de către presa muncitorească. Ziarul „Volkswille“ scria, în august 1914: „Odată cu decretarea stării de război în general situația s-a înrăutățit. Foarte multe întreprinderi sînt silite să înceteze lucrul. De lucru au acum numai întreprinderile care lucrează pentru armată și ramurile industriale legate de aceasta. În general însă șomajul persistă ca înainte de mobilizare“³⁴.

Urmări dintre cele mai grave a avut războiul pentru agricultură, țărănimea în consecință suferind în mod cu totul deosebit. O primă repercusiune și cea mai mare greutate pentru sate, a constituit-o faptul că majoritatea populației active fiind încorporată se ajunge — așa după cum arată subprefectul Aradului în rapoartele sale — la o acută lipsă a brațelor de muncă, multe gospodării țărănești ruinandu-se în primul rînd din această cauză. În asemenea condiții greutatea activităților apasă

³⁰ Din *Istoria Transilvaniei*, II, București, 1961, p. 325.

³¹ „Gazeta poporului“ anul I, nr. 5 din 3 februarie 1918, p. 7; nr. 9 din 3 martie 1918, p. 6; nr. 27 din 7 iulie 1918, p. 5.

³² „Anale“, an. III, nr. 4/1957, p. 178.

³³ „Aradi Hírlap“, din 5 august 1918.

³⁴ „Volkswille“, din 1 august 1914.

asupra femeilor, bătrînilor și copiilor, care nu puteau face față volumului mare de munci agricole³⁵.

Gospodăriile țărănești, în primul rînd cele mici, sînt lovite și prin rechiziționarea animalelor de muncă și a inventarului agricol, multe rămînînd fără animale de tracțiune³⁶, iar pierderile inventarului mort din agricultură ajungînd la 30% ca urmare a distrugerilor mașinilor, mijloacelor de transport și uneltelor agricole³⁷. Nici în 1921 numărul vitelor nu ajunge la cel dinainte de război, iar al cailor în Transilvania, nici la jumătatea cifrei din 1913³⁸.

Drept urmare suprafețele însămînțate și producția agricolă scad mereu. În județul Arad în 1918 bunăoară, se înregistrează o scădere a producției de 40%, iar recolta a fost atît de slabă încît în unele locuri nu a fost recuperată nici măcar sămînța³⁹. Suprafețele necultivate în județ se triplează în 1918 față de 1917. În comuna Șiria de ex. pînă în vara anului 1918 au rămas neînsămînțate 37% din suprafețele destinate culturilor de grîu, ovăz, orz și porumb⁴⁰. O asemenea stare de fapt denotă toate rapoartele protopopilor din județ. Spre exemplu cel al protopopiatului din Radna referitor la situația din 1918 subliniază că din cauza lipsei brațelor de muncă și a animalelor de tracțiune, în primul rînd a cailor, zeci și zeci de hectare rămîn nelucrate, întrucît nu este cine să are și să semene⁴¹.

În asemenea condiții pentru a-și asigura cantitățile necesare de bunuri agricole, statul formează comitete economice pe comitate, menite să susțină prin orice mijloc producția pe suprafețele prescrise de către ele ca obligatorii de cultivat. De asemenea au fost înregistrați muncitorii agricoli — femei, bătrîni și copii — care să efectueze aceste munci forțate pe suprafețele stabilite (ce aparțineau în primul rînd moșierilor), sub supravegherea conducătorilor satelor și obligați a lucra zilnic cîte 16 ore, iar pentru întîrzieri amenzi și închiși⁴².

Cu toate măsurile luate producția nu s-a putut menține la nivelul scontat. De aceea statul a apelat la metoda rechizițiilor, întreaga recoltă fiind luată sub lozinca patriotardă „totul pentru victoria scopului sfînt al patriei“. Acestea loveau mai ales în gospodăriile mici, iar modul abuziv cum se efectuau cu ajutorul armatei le făcea și mai grele⁴³.

În ultimul an al războiului comisiile de rechiziții procedează la adevărate percheziții sub patronajul armatei. În ianuarie 1918 i se fixează

³⁵ I. Kovács, *Lupta țărănimii din Transilvania în 1918*, în „Anuanul Institutului de istorie din Cluj“, I—II/1958—1959, pag. 319.

³⁶ Otto Grefner, *Acțiuni cu caracter național și social, în anul 1918, în județul Arad*, în „Ziridava“, III—IV, Arad, 1974, p. 179.

³⁷ I. Ionescu Sisești, *Reforma agrară și producțiunea*, București, 1925, p. 23.

³⁸ A. D. Carabela, *Agricultura în 1921*, București, 1922, p. 10—15.

³⁹ Arhivele Statului Arad, fond Prefectura județului Arad, actele comitetului suprem, 3439/1918, 15/1919.

⁴⁰ O. Grefner, *op. cit.*, p. 178.

⁴¹ Arhiva Episcopiei ortodoxe române Arad, Grupa II, dos. 5/1918, nr. 25.

⁴² Din *Istoria Transilvaniei*, II, p. 326—327.

⁴³ I. Kovács, *Lupta țărănimii...*, p. 319—321.

județului Arad o asemenea cantitate de cereale încît nu a putut fi adunată decît prin măsuri brutale⁴⁴. În iunie 1918 din patru județe, între care Arad și Timiș, se rechiziționează cu ajutorul armatei 12 vagoane de slănină⁴⁵. Guvernul intenționa în 1918 ca grînele din recolta anului respectiv să fie rechiziționate imediat după treierat și să interzică orice vînzare de grîu între particulari⁴⁶, după ce în prealabil fuseseră rechiziționați cartofii din noua recoltă, porumbul la fel, ba chiar și porcii slabi⁴⁷. În legătură cu aceasta însăși pretorul plășii Ineu în 1918 remarcă faptul că dispozițiile guvernului referitor la rechiziții și modul cum ele se aplică, nu duc la atingerea scopului, dar în schimb obolesc organele executive și nemulțumesc populația⁴⁸.

Lipsa grînelor și a celorlalte bunuri, era resimțită în primul rînd de către țărănimea săracă, ale cărei suferințe erau tot mai mari, foamea bătînd la ușa acestora și viața pentru ei devenind aproape de nesuportat⁴⁹. „Lipsurile de tot felul, scumpetea nesuportabilă: la unii sărăcie pînă la suferință, la alții bogăție mare din huzur...” caracterizează protopopul din Chișineu-Criș situația în raportul său din 20 februarie 1918⁵⁰. Populația, atît cea de la sate cît și cea de la oraș, era de-a dreptul înfometată, orașul Arad fiind între localitățile urbane cele mai slab aprovizionate, și datorită autorităților locale neputincioase și corupte⁵¹. Autoritățile recunoșteau că încă din martie 1915 populația satelor era lipsită de grînele necesare piinii zilnice, iar de asigurarea grîului pentru sămînță nu mai putea fi vorba⁵².

Cele mai dureroase și irecuperabile au rămas însă pierderile umane, războiul îndoliind sute și mii de familii. După datele (menționate ca incomplete) furnizate de recensămîntul organizat de „Astra”, din populația românească a Transilvaniei au murit pe front în primul război mondial 30%, iar din aceștia și din cei morți în alte împrejurări determinate de război, 95,40% au fost țărani sau muncitori⁵³.

Conștienți de ceea ce poate aduce frontul pentru ei, plecarea la luptă a ostașilor, țărani sau muncitori, dădea naștere la scene de-a dreptul zguduitoare. Femei și copii din toate colțurile județului, se îndreptau spre Arad aglomerînd cetatea și cazărmile pentru o întîlnire care nu știau dacă nu e ultima. Bunăoară (din nenumăratele exemple ce se

⁴⁴ „Aradi Közlöny”, din 29 ianuarie 1918.

⁴⁵ „Gazeta Poporului”, anul I, nr. 25, din 23 iunie 1918, pag. 5.

⁴⁶ *Ibidem*, an. I, nr. 9, din 3 martie 1918, pag. 6.

⁴⁷ *Ibidem*, an I, nr. 21, din 26 mai 1918, p. 4; nr. 34, din 25 august 1918, p. 4.

⁴⁸ Arhivele Statului Arad, fond Acte administrative ale județului Arad, anul 1918, nr. 196.

⁴⁹ Ștefan Pascu, C. C. Giurescu, I. Kovács, L. Vajda, *Unele aspecte ale problemei agrare în monarhia austro-ungară la începutul secolului al XX-lea (1900—1918)*, în *Destrămarea monarhiei austro-ungare*, București, 1964, p. 76—77.

⁵⁰ Arhiva Episcopiei ortodoxe române din Arad, grupa II, dos. 35/1914, act. 914/1918.

⁵¹ „Aradi Közlöny”, din 30 noiembrie 1917.

⁵² *Din Istoria Transilvaniei*, II, p. 384.

⁵³ T. V. Păcățeanu, *Jertfele românilor din Ardeal, Banat, Sătmar și Maramureș aduse în războiul mondial*, Sibiu, 1923, pag. 20—21.

pot da) Cuț Iulia din Valea-Mare (Gurahonț) vine la Arad împreună cu cele trei fetițe de la o distanță de peste 100 de km, pentru o ultimă întâlnire cu soțul ce nu s-a mai întors de pe frontul din Galiția. Ancateu Măriuță, din aceeași localitate, străbate distanța pînă la Arad pe jos, în timp de o zi pe un drum mai scurt, mergînd de cu noapte și pînă înserat, ca să-și întâlnească tot pentru ultima oră soțul, obligat să plece pe front și să „lupte într-un război al cărui scop nu-l accepta“.

Momentul despărțirilor a fost surprins de presa contemporană arădeană. „Nesfîrșite valuri de călători frecventează micul teritoriu al gării*... Rezerviști, soldați încercați, treji ca flacăra de luminare, furați de gînduri serioase asupra soartei celor de acasă amenințați de foamete... Pînă la oprirea trenului în gară nici o scenă prea emoționantă. Deodată cu fixarea lui pe șine m-a surprins incomensurabila dragoste dintr-o căsnicie. Nevasta unui bărbat care să fi avut 30 de ani, în momentul ce simți că pasul bărbatului se îndepărtează poate pentru vecie, se smuci din loc, repezindu-se spre el, îi încheștează brațele după gît, și cu forță de leoaică voi să-l țintuiască locului, să nu i-l poată fura trenul și să-l înapoieze acasă“. Este desprinsă de soț de către alți soldați, dar femeia „căzu în leșin...“⁵⁴.

Este greu de stabilit cu exactitate numărul celor mobilizați din județul Arad. După unele date* (menționate ca incomplete) acesta a fost de peste 40 000 din care 38 402 au fost trimiși pe front, iar 1 593 la partea sedentară, la care se adaugă cei internați sau alte situații⁵⁵. Alte surse indică cifra de 75 552 de oameni pentru județul Arad, din care 73 838 în armata austro-ungară și 1 714 în armata română⁵⁶. Considerăm reală cea de a doua cifră, întrucît din mai multe surse reiese că numărul mobilizaților era în general de ordinul sutelor din fiecare localitate. Bunăoară din Șepreuş au fost mobilizați cca 1 000 de oameni, din care la începutul anului 1919 aproximativ 200 „nu s-au reîntors încă din prinsoare“, așa după cum reiese din raportul Consiliului Național Român al comunei, din 17 ian. 1919⁵⁷. Din comuna Căpilnaș 412 de oameni. Din comuna Felnac, conform raportului Comitetului școlar din localitate, datat 6 mai 1918, erau mobilizate la acea dată aproape 500 de persoane⁵⁸. De asemenea pentru că procentul de 18,28% cît reprezenta numărul mobilizaților (75.552) în raport de totalul populației județului (413 407) în 1919, an pentru care se dau datele, deși mare, nu este exagerat, mai ales dacă ținem seama de faptul că este indicat în mai multe surse și de faptul că județul Arad a fost între cele cu numărul mobilizaților foarte ri-

* Referire la gara din Arad.

⁵⁴ „Românul“, anul IV, nr. 168, din 31 iulie/13 august 1914, p. 1—2.

* Datele sînt raportate la suprafața contemporană a județului.

⁵⁵ T. V. Păcățianu, *Jertfele românilor*... p. 25.

⁵⁶ *Buletinul statistic al Românilor*, seria IV, nr. 6—7, vol. XVI, 1921, București, 1921, p. 160.

⁵⁷ Arhivele Statului București, fond Consiliul Național Român, dos. nr. 72/1919, p. 5.

⁵⁸ Arhiva Episcopiei ortodoxe române din Arad, Grupa II, dos. 35/1914, act 2109/1918.

⁵⁹ Vezi în „Arad és Vidéke“, anul 40, nr. 215, din 20 octombrie 1920, p. 3.

dicat ocupînd în acest sens locul al II-lea în Transilvania⁵⁹ de unde în total au fost mobilizați aproape 500 000 de români⁶⁰.

Mobilizații din județul Arad au fost în marea lor majoritate țărani români, care constituiau, de altfel, și numărul cel mai mare al populației județului, țărani din rîndul celorlalte naționalități din județ, apoi elementele din rîndul clasei muncitoare și a celorlalte pături de jos. De exemplu: V. Păcățianu, menționează că din cei 40 000 care au luat parte la mișcarea de război din județul Arad, 38 680 erau țărani⁶¹. Un număr foarte mare de mobilizați, de la începutul războiului, l-au constituit învățătorii. Încă în 1914, din județul Arad au fost mobilizați 336 de învățători⁶².

Contrar numărului mare de români mobilizați din județul Arad, la fel ca și din celelalte județe ale Transilvaniei, soldații de naționalitate română erau tratați necorespunzător. Nici chiar în cazul unor regimente constituite în majoritate covârșitoare de români, cum era cazul Regimentului arădean 33, cu soldații nu se vorbea românește, limba română ne folosindu-se în armată. Soldații nu primeau pe front ziare românești, deși insistau în acest sens, în special pentru „Românul”⁶³. De aceea învățătorul român, Traian Mager aflat în spital în Serbia în urma războiului, cînd primește în 1915 ziarul „Românul” îl sărută de bucurie⁶⁴. Mai mult decît atît, față de soldații români ofițerii germani și maghiari aveau o atitudine de batjocură, de jignire și bruscare a lor, așa după cum își amintesc țărani Balaș Vasile și Tomuța Terente din satul Prăjești, care au luptat întîi pe frontul din Galiția și apoi pe cel din Italia⁶⁵.

Numărul mobilizațiilor creștea pe măsură ce războiul își mărea durata. În 1918, tuturor tinerilor între 18 și 24 ani care aveau scutire, (care și așa nu se putea obține decît foarte greu în special în cazul păturilor de jos, și al românilor), aceasta încetează și trebuie să plece pe front. Ca urmare deputații Teodor Mihali și Ștefan Cicio Pop intervin la ministrul Wekerle pentru ca cel puțin cei internați să fie eliberați, dar fără succes⁶⁶, ministrul de război dînd chiar indicații ca să se evite asemenea situații de către organele oficiale, întrucît orice „... înaintare de rugări la ministrul de război este zadarnică...” mai ales în cazul ostașilor „... cari se țin de armatele de front”⁶⁷.

Cei care au avut de suferit în urma acestui fapt, au fost tot păturile de jos și populația românească majoritară a județului, întrucît, arată presa contemporană arădeană, „... tot atîtea case au rămas fără cea mai valoroasă persoană, care muncea și susținea soția și copiii săi, adesea

⁵⁹ Constantin Kirițescu, *Istoria războiului pentru întregirea României 1916—1919*, vol. II, București, (f. a.), p. 514.

⁶¹ T. V. Păcățianu, *Jertfele românilor din Arad, Banat, Crișana, Sătmar și Maramureș, aduse în războiul mondial din 1914—1918*, Sibiu, 1923, p. 25.

⁶² „Românul”, anul IV, nr. 279, din 19 decembrie 1916, p. 4.

⁶³ I. Clopoțel, *Insemnări de război*, Arad, 1916, p. 19, 27, 40.

⁶⁴ „Românul”, anul 5, nr. 23, din 11 februarie/29 ianuarie 1915, p. 3—4.

⁶⁵ Declarație făcută în iulie 1972, cînd Balaș Vasile avea vîrsta de 78 de ani, iar Tomuța Terente de 77 de ani.

⁶⁶ „Gazeta poporului”, an I, nr. 9, din 3 februarie 1918, p. 6.

⁶⁷ *Ibidem*, nr. 15, din 14 aprilie 1918, p. 4.

mulți copii, iar alții erau singurul reazim al bătrînilor și neajutoraiilor lor părinți și frați⁶⁸.

Aceasta cu atît mai mult cu cît ajutoarele de război nu se primeau în toate cazurile, adesea erau delapidate de către funcționarii comunali, iar plîngerile în legătură cu aceste ajutoare nu aveau nici un ecou. Așa este cazul a 25 de soții de soldați plecați pe front din Ilteu, 19 din Du-bești, etc., care solicită ajutor dar nu primesc⁶⁹. Într-o asemenea situație sînt organizate acțiuni de sprijinire a familiilor celor plecați ca urmare a unor inițiative particulare sau colective. Într-un asemenea scop adresează un apel ziarul „Românul” din Arad, arătînd că „... războiul e nenorocire căzută deopotrivă, fără deosebire de puteri și avere și fără deosebire de neam și lege” și în consecință trebuiesc ajutate familiile celor plecați pe front⁷⁰. Reuniunea femeilor române din Arad și provincie, organizează în acest sens colecta de bani, la care răspund între alții cetățenii din: Ineu, Chișineu-Criș, Șiria, Hălmagiu, Șomoșcheș, Tîrnova, Aldești, Arad, Dezna, Buteni, Macea, Siclău, Cil, Mînerău, Șeitin, Șoimuș, Nădab, Cermei, Buteni, etc.⁷¹. Răspund unor asemenea inițiative chiar și soldații români răniți aflați în spitale, așa cum a fost cazul unora din spitalele din Bosnia, care, pentru „familiile rămase orfane ale rezerviștilor morți pe cîmpul de luptă”, adună 116 coroane și 80 fileri⁷².

Din totalul mobilizațiilor, peste 93% au fost pe front⁷³. Cei din părțile Aradului, ca și majoritatea românilor din Transilvania, luptînd la început în special pe frontul din Balcani, apoi pe cel din Galiția și pe cel italian⁷⁴.

La puțină vreme după începerea războiului, încep să sosească știrile privind persoanele rănite sau căzute în luptă. „Românul” publică prima listă a bolnavilor și răniților în 19 sept. 1914 și apoi în 20 septembrie și în numerele următoare. Între cei care figurează în primele liste sînt români din Covăsînt, Cociuba, Miniș, Ineu, Ghioroc, Nădlac, Ususău, Șag, Șiria, Șeitin, Curtici, Păuliș, Lunçoara, Chișineu-Criș, Mișca, Apateu, Vărădia, Vinga etc. Începînd cu 25 septembrie sînt publicate separat listele privind pe răniții și pe cei căzuți în luptă, iar mai tîrziu, cazurile înmulțindu-se, evidența acestora nu mai este urmărită cu aceeași consecvență, mai ales sub aspectul datelor privind localitatea, regimentul etc.⁷⁵.

⁶⁸ „Românul”, anul 4, nr. 231, din 3 noiembrie 1914, p. 1.

⁶⁹ „Românul”, anul IV, nr. 246, din 19 noiembrie 1914; nr. 253, din 29 noiembrie 1914.

⁷⁰ *Ibidem*, nr. 163, din 25 iulie/7 august 1914, p. 1.

⁷¹ *Ibidem*, nr. 194., din 18 septembrie 1914, p. 3; nr. 195, din 19 sept. 1914, p. 3; nr. 198 din 24 sept. 1914, p. 3; nr. 201, din 27 sept. 1914, p. 5, nr. 220 din 20 octombrie 1914, p. 3, nr. 222 din 22 oct. 1914, p. 4.

⁷² *Ibidem*, nr. 230, din 19 octombrie/1 noiembrie 1914, p. 4.

⁷³ Constantin Kirițescu, *Istoria războiului pentru întregirea României, 1916—1919*, vol. II, București, (f. a.), p. 514.

⁷⁴ „Românul”, anul 4, nr. 231, din 3 noiembrie 1914, p. 3; nr. 236 din 8 noiembrie 1914, p. 5.

⁷⁵ „Românul”, anul IV, nr. 195, din 19 sept. 1914, p. 3; 196, din 20 septembrie 1914, p. 2—3; 203, din 30 sept. 1914, p. 3; 211, din 9 oct. 1914, p. 2; 219, din 18 oct. 1914, p. 3.

Cifra celor morți din cauza războiului din județul Arad, a invalizilor, văduvelor și orfanilor de război, este foarte ridicată. Războiul a secerat mii de vieți și a îndoliat zeci de mii de oameni care, prin pier-

Localitatea	Nr. locuitorilor ⁷⁶	Nr. caselor ⁷⁷	Nr. morților ⁷⁸
I. Localități cu peste 1 000 locuitori			
1. Almaș	1940	425	65
2. Arad-Micălaca	4211	798	253
3. Aradul Nou	6139	1400	165 (numai germani)
4. Arăneag	1205	130	22
5. Bîrzava	1732	376	71
6. Belotînț	1184	259	32
7. Birchiș	1499	345	55
8. Buteni	3245	614	77
9. Căpîlnaș	1758	450	84
10. Cermei	3609	624	51
11. Comlăuș	5079	1046	78
12. Covâșînț	3553	836	109
13. Cuvin	1936	400	67
14. Dezna	1091	210	52
15. Dieci	1216	232	48
16. Dud	1768	356	73
17. Felnac	2970	761	61 (români 31 și alții)
18. Fîntînele	1580	329	41
19. Gașa	2401	622	64
20. Grănicerl	4260	854	71
21. Lipova	7427	1156	188 (110 români și 78 alții)
22. Mișca	1704	390	68
23. Moroda	1565	242	56
24. Nădab	2220	330	69
25. Nădlac	13631	2396	195
26. Păuliș	3553	627	109
27. Pilul	1868	308	66
28. Sebiș	1704	540	68
29. Sînnicolaul Mic	2684	480	102
30. Seleuș	2526	355	97
31. Socodor	5207	838	139
32. Șepreuș	4238	887	97
33. Șeitin	4698	878	154
34. Șicula	3500	625	63
35. Tauș	2598	629	83
36. Tîrnova	2887	628	115
37. Țela	1266	260	52
38. Zărand	3168	666	78

⁷⁶ C. Martinovici, N. Istrati, *Dicționarul Transilvaniei, Banatului...*, Cluj, 1921, p. 3—290; Silvestru Moldovan, Nicolae Togan, *Dicționarul numirilor de localități cu populație română din Transilvania, Banat, Crișana și Maramureș*, Sibiu, 1919, p. 3—202.

⁷⁷ C. Martinovici, N. Istrati, *loc. cit.*

⁷⁸ Majoritatea datelor provin de la parohiile din localitățile respective, sau de pe monumentele ridicate în legătură cu cei căzuți în primul război mondial. O parte din date provin din arhivă sau de la organele locale.

II. Localități cu mai puțin de 1000 de locuitori

1. Baia (Vărădia)	585	144	26
2. Bodești (Hălmagiu)	416	81	12
3. Bonțești	838	200	15
4. Buhani	444	84	9
5. Camna	474	104	13
6. Căpruța	799	185	13
7. Cărand	804	155	16
8. Chișlaca	879	197	38
9. Cil	829	168	32
10. Crocna	1097	206	22
11. Dulcele	254	49	12
12. Feniș	418	80	10
13. Gurahonț	860	137	16
14. Honțișor	519	91	22
15. Iosaș	415	75	14
16. Iosășel	580	87	22
17. Ostrov	569	151	17
18. Răstoci	332	66	9
19. Secaș	1340	401	23
20. Sinteia Mică	810	200	25
21. Valea Mare (Gurahonț)	361	70	11
22. Zimbru	732	140	23
TOTAL I	118.820	23.302	3.318
TOTAL II	14.355	3.071	400
TOTAL GENERAL:	133.175	26.373	3.718

derea, în cele mai multe cazuri, a capului familiei, sînt loviți nu numai moral, ci și material, trebuind acum să ducă singuri greul unei vieți și așa prea amare.

În privința numărului celor care au murit pe front, considerăm că din județul Arad au căzut cca 10 000 de cetățeni, majoritatea români, alături de care au căzut maghiari, germani, sirbi și alte naționalități, dar în număr mult mai mic. Datele incomplete ale recensămîntului „Astrei”² vorbesc de 4 244* din care 3 580 pe front și 664 în temnițe sau spitale, la care trebuie adăugați cei 2 068 de dispăruți. O analiză atentă arată însă că în medie, în județul Arad, datorită războiului, la 35 locuitori revine un mort sau în medie un mort la 7 case, așa după cum se poate observa din tabelul de mai jos, ale cărui date sînt exacte și în care am inclus 60 comune din întreaga arie a județului, iar ca număr de populație de la cele mai mici pînă la cele mai mari.

² În lucrarea lui T. V. Păcățianu se menționează bunăoară că aceste date nu cuprind orașele municipii și cele cu consiliu (p. 25).

Cum la sfârșitul războiului (în 1919) județul Arad număra în total 413 407⁷⁹ locuitori și un număr de 69 648⁸⁰ case*, reiese că totalul celor morți pe front a fost de cca 10 000, în afara celor 2 068 de dispăruți.

Mulți din cei întorși de pe front, au murit la puțină vreme acasă, din cauza rănilor și mai ales a bolilor pe care le primiseră în urma războiului, în cazul multora dintre copiii orfani din județul Arad, menționându-se în legătură cu părinții pe lângă situațiile mort „de glonț” și destule cazuri mort din cauza „morbului cîștigat în război”⁸¹.

Foarte ridicat este în județul Arad și numărul invalizilor, orfanilor și văduvelor de război. Numărul invalizilor la sfârșitul războiului a fost de peste 4 000 de oameni⁸², în 1919 fiind înregistrați în județul Arad 4 239 invalizi⁸³. Cei mai mulți invalizi erau țărani (85%) și aveau între 20—30 ani (reprezentau 56%), în cea mai mare parte fiind gravi bolnavi (aproape 20% de tuberculoză), nu puteau munci și în plus propagau boala. Mai mult o bună parte (34%) nici nu aveau pământul lor propriu⁸⁴.

Numărul văduvelor a fost de cel puțin 5 718, cite erau în evidența Biroului I.O.V.R. județean Arad în 1936, multe din ele cu copii și cu mari greutăți materiale⁸⁵. Orfanii rămași în urma războiului, după datele incomplete ale recensămîntului „Astrei” totalizau un număr de 6 061⁸⁶. Din aceștia o bună parte au rămas orfani ca urmare a războiului, de ambii părinți; numai în plasa Chișineu-Criș, se găseau 129 orfani de ambii părinți: (Chereluș 11; Șepreș 25; Siclău 12; Socodor 9; Șimandul de Jos 8; Mișca 8; Sinteia 7; Grăniceri 7; etc.)⁸⁷. Numărul orfanilor a fost desigur mult mai mare, întrucît cifra indicată de 6 061 nu cuprinde și pe cei din municipiul Arad și nici orfanii din toate localitățile. Prin comparație cu numărul total din Transilvania al morților din primul război mondial și cel al totalului orfanilor, cel de al doilea fiind mai mare decît primul⁸⁸,

⁷⁹ *Buletinul statistic al României* seria IV, nr. 6—7, vol. XVI, 1921, București, 1921, p. 160.

* La cei 133.175 revenind 371 morți, la 413.407 locuitori ar reveni 11.541 morți, raportînd procentual a doua cifră la prima. Deci în medie 1 mort la 35 locuitori. În privința caselor la cele 26.376 revenind 3718 morți, la 69.648 case, ar reveni 9818 morți, raportînd procentual a doua cifră la prima. Deci în medie un mort la 7 case.

⁸⁰ Ion Enescu, Iuliu Enescu, *Ardealul, Banatul, Crișana, Maramureșul din punct de vedere agricol, cultural și economic*, București, 1920, p. 15.

⁸¹ Arhivele Statului Arad, fond Prefectura județului Arad, dos. nr. 2/1922, p. 18.

⁸² „Aradi Hirlap”, anul 3, nr. 384 din 1 martie 1919, p. 2.

⁸³ *Buletinul statistic al României* seria IV, nr. 6—7, vol. XVI, 1921, București, 1921, p. 160.

⁸⁴ I. Ghiulamila, *Studiu statistic medical și social al invalizilor din război ai României*, București, 1920, p. 25—31.

⁸⁵ Prefectura județului Arad, Darea de seamă asupra activității administrative a județului Arad pe anul 1936, Arad, 1937, p. 125.

⁸⁶ T. V. Păcățianu, *op. cit.*, p. 25.

⁸⁷ Arhivele Statului Arad, fond Prefectura județului Arad, reg. nr. 2/19, 22, p. 1—56.

⁸⁸ Constantin Kirețescu, *Istoria războiului pentru întregirea României 1916—1919*, vol. II, București, (f. a.) p. 514.

reiese deci că și în județul Arad numărul orfanilor în urma primului război mondial a fost mult mai mare, desigur în jur de cel puțin 11 000, mai ales dacă avem în vedere și faptul că în Transilvania numărul total al orfanilor a fost dublu celui ce reprezintă văduvele de război⁸⁹.

În aceste condiții războiul a dus la o simțitoare scădere a numărului populației județului și în primul rînd a numărului populației active din agricultură și din celelalte domenii de activitate, așa după cum reiese din situația de mai jos⁹⁰.

Anul	Numărul populației			Diferența		
	Total jud.	Urban (oraș Arad)	Rural	Total	Urban	Rural
1910	418.320	63.166	355.154	—	—	—
1920	397.969	62.490	335.479	20.351	7.676	19.675

Numai din 31 de localități din părțile Hălmagiului și anume din comuna Hălmagiu (cu satele Bănești, Bodești, Brusturi, Cristești, Ionești, Leasa, Leștioara, Poenari, Tisa și Țărmure), com. Hălmăgel (Luncșoara, Sîrbi, Tîrnăvița și Țohești), com. Pleșcuța (Aciuța, Budești, Dumbrava, Gura Văii, Răstoci și Talagiu) și com. Virfurile (Avram Iancu, Groși, Lazuri, Măgulicea, Mermestești, Poiana și Vidra), populația s-a redus între 1910 și 1920 cu 1 312 persoane (în 1910 erau 20 059 locuitori, iar în 1920 doar 18 747), deși în perioadele anterioare fusese în creștere. În perioada 1900—1910 crescuse cu 2 215 locuitori (de la 17 844 la 20 059). Dacă adăugăm acest spor natural la pierderea din deceniul 1910—1920, ajungem la peste 3 500 locuitori mai puțin, din care de bună seamă cei mai mulți au fost jertfă războiului, pe lângă sporul natural de sigur mult redus⁹¹.

În întregul județ Arad se observă o disproporție tot mai mare între cifrele reprezentînd natalitatea și mortalitatea în perioada războiului, așa după cum o dovedesc cifrele de mai jos:

	1913	1918	1919	1920
mortalitatea	1447	2161	3714	1261
natalitatea	1397	689	1079	1170

Deci, în timp ce în 1913 diferența este mică (50), în 1918 și 1919 ea este foarte mare (1918—1472; 1919—2635). Într-o asemenea situație nu

⁸⁹ *Ibidem.*

⁹⁰ *Transilvania, Banatul, Crisana, Maramureșul, 1918—1928*, București, 1929, vol. I, p. 668; Anuarul statistic al României 1922, București, 1923, p. 30 și 34.

⁹¹ Tr. Mager, *Ținutul Hălmagiului*, vol. III, Arad, 1939, p. 223

e de mirare că în timp ce sporul natural înregistrat în județul Arad în deceniul 1891—1900 a fost de 8,9, iar în 1901—1910 de 9,4, în deceniul 1910—1920 ajunge la —5,7. Iar pierderile în privința populației în perioada 1910—1920, este evident că au fost determinate în special de pierderile cauzate de război, urcarea mortalității populației civile în timpul războiului, reducerea la minimum a nașterilor în perioada respectivă, pe lângă alte cauze mai puțin importante. În privința acestor pierderi, județul Arad, a fost unul din județele care a înregistrat cea mai mare scădere în perioada 1910—1920⁹².

Consecințe deosebit de grave a avut războiul pentru sistemul de învățământ în limba română în primul rînd. Pe de o parte datorită înrolărilor în armată, pe de altă parte datorită arestărilor, înrolărilor în armată chiar și a acelor care aveau scutire, retragerii dreptului multor suplinitori de a exercita funcția de suplinitor, și toate acestea ca urmare a politicii de asuprire națională dusă de către autorități și pe această cale. Urmarea a fost restringerea foarte mare a învățămîntului românesc pe întreaga rază a județului Arad. În anul școlar 1914/1915 raportul din 10—23 martie 1917 al episcopului ortodox român din Arad către Sinodul eparhial ortodox român, arată că din învățătorii care funcționau la școlile confesionale ortodoxe române aparținînd consistoriului din Arad, au fost mobilizați în proporție de 43,04%, în anul școlar 1915/1916, au fost mobilizați 116 învățători, din care 8 au căzut pe cîmpul de luptă, iar 21 au fost luați prizonieri, pentru ca în anul 1918, numărul mobilizaților dintre învățători să ajungă la 127⁹³. În multe situații învățătorii mobilizați nu puteau fi supliți și în plus în multe cazuri în gospodăriile cu bărbați plecați pe front, copiii trebuiau să suplinească lipsa brațelor de lucru, școlarii mai mari fiind folosiți în mod masiv la munca cîmpului.

Învățătorii mobilizați proveneau din întreaga rază a județului. Astfel conform rapoartelor protopopilor din zonele respective înaintate consistoriului din Arad, în 1916 în tractul Lipovei 5 posturi erau vacante, iar 13 învățători erau duși la oaste, în cel al Chișineului 18 posturi, Șiriei 13 posturi, Radnei 5 posturi, Buteniului 20 posturi, Hălmagiului 16 posturi, Belințului 10 posturi⁹⁴. În 1918 în tractul Belinț 15 școli nu funcționau, în cel al Hălmagiului 18, al Ineului 7 (Ineu, Apateu, Bocsig, Seleş, Șepreuş, Talpoş și Zărand), al Radnei 12, pe lângă alte 7 școli cu învățământ considerabil restrîns, iar în tractul Butenilor 13 posturi de învățători erau vacante⁹⁵.

Din cauza războiului edificiul Preparandiei și a Seminarului din Arad au fost reținute de armată provocînd prejudicii grave învățămîntului, la fel ca și în cazul unor internate, cum s-a întîmplat cu interna-

⁹² Manuilă Sabin, *Evoluția demografică a orașelor și minăstirilor etnice din Transilvania*, București, 1929, f. 38, 65 și 90.

⁹³ Arhiva Episcopiei Ortodoxe române din Arad, grupa I, acte sinodale 1917, nr. 11; grupa II, dosar 36/1914, act 1651/1916 și act 935/1918.

⁹⁴ *Ibidem*, grupa IV, dosar 46/1916, act 3764/1916, 3798/1916, 3860/1916, 3867/1916,

⁹⁵ *Ibidem*, grupa IV, dosar 107/1918, act. 3888/1918.

tuł școlii civile de fete din Arad care nu s-a putut deschide în anul școlar 1916—1917⁹⁶.

Suplinirile nu rezolvau decît în parte, și nu în toate situațiile co-respunzător, problema. Comasarea școlilor de asemenea era o soluție, în cele mai multe cazuri, puțin indicată. Bunăoară învățătorul din Petriș în 30 noiembrie 1918 se plînge că trebuie să facă singur școală cu 246 elevi⁹⁷. Scutirile de serviciu militar date învățătorilor nu numai că nu se mai dau pe măsură ce crește durata războiului, dar sînt anulate și cele date. Astfel în 26 octombrie 1916 le este anulată scutirea învățătorilor din Hodoș, Moșnița și Zimbru, iar la plîngerea acestora că retragerea scutirii are un caracter discriminatoriu, nu se ia nici o măsură de revenire⁹⁸. Ba mai mult, la cererea Episcopiei ortodoxe române din Arad, adresată Ministrului Cultelor și Instrucțiunii Publice din Ungaria în 17/30 octombrie 1915, de a fi scutiți de mobilizare cel puțin învățătorii care au fost declarați apți numai pentru partea sedentară, nici această doleanță nu este satisfăcută, întrucît aceștia nu puteau obține certificatele militare necesare⁹⁹.

Într-o asemenea situație nu este de mirare că cel puțin 42% din populația școlară confesională, populație care nu cunoștea altă limbă decît cea românească, în timp ce școlile de stat erau în altă limbă nu putea urma școala¹⁰⁰, încît însăși presa vremii sesizează referindu-se la Austro-Ungaria, că „În chipul acesta crește tot mai înspăimîntător numărul analfabetilor . . .”¹⁰¹.

Războiul a dus, paralel cu înrăutățirea situației materiale și cu adîncirea contradicțiilor sociale, și la o puternică accentuare a oprîmării naționale. Încă de la începutul războiului, dar mai ales după intrarea României în război, clasele exploatatoare din Austro-Ungaria duc o și mai pronunțată politică de asuprire națională și deznaționalizare. Sub diferite pretexte ca „înalță trădare“, „trădare de tron“, „agitații“, sute de muncitori, intelectuali și țărani români au fost arestați, judecați, închiși și umiliți¹⁰².

Țăranilor români, printr-o ordonanță ministerială din 1917 privind vînzarea și cumpărarea proprietăților agricole, practic li se interzice să cumpere pămînt, așa după cum sublinia atunci și ziarul arădean: „Aradi Hirlap“, în același timp românii fiind împiedecați de anumite prevederi oficiale, în privința arendării pămîntului¹⁰³.

Pe lîngă politica de desființare a școlilor în limba română, cenzura a devenit samavolnică și se împiedeca folosirea limbii române în admi-

⁹⁶ *Ibidem*, grupa II, dosar 35/1914, act. 184/1916 și 1067, 2185/1916.

⁹⁷ *Ibidem*, grupa II, dos. 35/1914, act. 3756/1918.

⁹⁸ *Ibidem*, act. 4838/1916.

⁹⁹ *Ibidem*, act. 5362/1915.

¹⁰⁰ O. Greffner, *op. cit.*, p. 179.

¹⁰¹ Gazeta poporului, anul 1, nr. 11, din 17 martie 1918, pag. 6.

¹⁰² *Din Istoria Transilvaniei*, vol. II, p. 327.

¹⁰³ *Desăvîrșirea unificării statului național român. Unirea Transilvaniei cu vechea Românie*, București, 1968, p. 228—229.

nistrație și justiție¹⁰⁴, etc. O asemenea stare de fapt era consemnată în raportul protopopiatului din Radna referitor la situația din 1918, în care se arăta că prin asemenea măsuri se „...tinde la desființarea mijloacelor de educație, ...ceea ce înseamnă de fapt nimicirea culturii naționale, din ce urmează nimicirea ca națiune”¹⁰⁵.

Pe baza legii din 1912 privind măsurile excepționale în caz de război, guvernul Tisza publică în iulie 1914, și apoi în cursul războiului, mai multe ordonanțe care între altele au suprimat libertatea presei românești, au interzis întrunirile publice, au scos populația de sub jurisdicția tribunalelor civile și au aruncat-o în brațele curții marțiale. Prin ordonanța Ministerului apărării nr. 20 091 din 1/15 ianuarie 1915, se introduce „Statariul în Arad” și în „comitatele aparținătoare corpului VII de armată”, adică pedeapsa cu moartea pentru investigare, dezertare, lașitate, vătămarea disciplinei și a ordinii, mutilarea de sine, „pentru toate crimele îndreptate în contra puterii armate a țării” (între care spionaj, colaborare cu dușmanul, propagandă pentru neînrolare etc.) ș.a. Tot în 1915 se dă o lege și mai draconică, legea privind răspunderea materială a trădătorilor de patrie. Era suficient „un denunț din partea cuiva” și se sechestra averea. Înscenările în cazul românilor au fost numeroase, temnițele gemînd de „trădători” mai ales după intrarea României în război, îndeosebi în lagărele Sopronului¹⁰⁶.

O circulară din aprilie 1918 a prefecturii din Arad menționa ca toate autoritățile comunale să urmărească îndeaproape în special „mișcarea națională a românilor” și să anunțe de urgență prefectura comitatului în caz că trebuie luate măsuri represive. Circulara menționa interzicerea întrunirilor publice și a adunărilor cu caracter popular, dreptul de a organiza asemenea acțiuni avîndu-l în exclusivitate statul. Chiar și manifestările culturale nu sînt admise decît cu eventuala aprobare prealabilă a autorităților. Circulara prevedea în mod deosebit interzicerea sub orice formă a întrunirilor organizate de Partidul Național Român. Totodată, în multe comune ale comitatului Arad, autoritățile întăresc posturile de jandarmi¹⁰⁷.

Ziarul „Românul” din Arad, este nevoit să-și înceteze apariția începînd din martie 1916 și nu va mai putea reapare decît la sfîrșitul războiului în noiembrie 1918.

Mulți țărani, muncitori, învățători, preoți, liberi profesioniști din județul Arad sînt consemnați sau puși sub pază, neavînd voie să părăsească localitatea respectivă și trebuind să se prezinte zilnic la postul de jandarmi. Un val masiv de arestări are loc în rîndul românilor, alături

¹⁰⁴ Șt. Pascu, C. C. Giurescu, I. Kovacs, L. Vajda, *Unele aspecte ale problemei agrare în monarhia austro-ungară la începutul secolului al XX-lea (1900—1918)*, în „Destrămarea monarhiei austro-ungare 1900—1918”, București, 1964, p. 76—77.

¹⁰⁵ Arhiva Episcopiei ortodoxe române din Arad, Grupa II, dosar 5/1918, art. 25/1918.

¹⁰⁶ *Românul*, anul 5, nr. 11, din 15 ianuarie 1915, p. 1; I. Clopoțel, *Revoluția din 1918 și unirea Ardealului cu România*, Cluj, 1926, p. 11—12.

¹⁰⁷ Arhivele Statului Arad, Fondul prefecturii, dos. 211/1919.

de altele și temnița din Arad gemînd de intelectuali închiși mai ales după intrarea României în război¹⁰⁸.

Numai în lunile, septembrie-noiembrie 1916 au fost internați în lagăre 22 de țărani din părțile Aradului¹⁰⁹, iar sub învinuirea că au făcut „agitație” cu ocazia intrării trupelor române în Transilvania, mai mulți țărani din localitatea Odvoș, au fost condamnați la ani de temniță¹¹⁰. Sînt închiși de asemenea în 1916 învățătorii Traian Ștefan din Rîșculița, la Sopron, apoi învățătorii Iuliu Marșieu din Birchiș, Sofronie Milcu din Gurahonț, Vasile Tripa din Prunișor ș.a., care sînt duși la Arad, transportați la Seghedin fără să fie judecați și fără a se ști în continuare despre soarta lor¹¹¹. Învățătorul Pavel Dirlea din Ineu împreună cu protopopul local, sînt arestați în noiembrie 1916 și ținuți în stare de arest timp de o lună, iar apoi duși și închiși în mai multe locuri, sub învinuirea că înainte de intrarea României în război, îmbrăcați în haine țărănești, ar fi umblat din casă în casă, în Ineu și satele din jur, spre a ațîța poporul în favoarea României. Tot în 1916, în 16 septembrie, Consistoriul din Arad hotărăște să facă o plîngere guvernului ungar, pentru a se cere anchetarea rapidă și eliberarea unui număr de preoți deținuți de cîtăva vreme. Desigur că o parte dintre acești preoți figurează între cei pe care îi găsim (în afara numelor amintite anterior) în rapoartele întocmite de către cîtiva dintre protopopii din părțile Aradului și care menționează că datele sînt incomplete. Conform acestor rapoarte, în perioada septembrie-noiembrie 1916, au fost internați peste 61 persoane aparținînd protopopiatelor Arad 5, Șiria 4, Buteni 5, Ineu 3, Hălmagiu 4, Radna 7, Vinga 26 și Belinț 7, provenind din localități ca Arad, Arad-Șega, Galșa, Șiria, Covăsînț, Ineu, Seleuș, Bîrsa, Taut, Buteni, Hălmagiu, Dumbrăvița, Ghioroc, Șoimoș, Troaș, Găvăjdia, Radna, Felnac, Sinnicolaul Mic, Seceani, Secusgiu, Vinga, Nadăș, Alioș, Belinț. Întemnițații erau 20 preoți, 19 țărani, 7 femei, 4 învățători, 4 muncitori, 4 avocați, 2 comercianți, 1 servitor și 1 păcurar¹¹².

Preotul Aurel Raica din Utviniș, împreună cu alți intelectuali, a fost închis și a stat peste 7 luni la Seghedin fiind eliberat doar spre sfîrșitul anului 1918¹¹³.

În contextul evenimentelor, din noiembrie 1918 pînă în februarie 1919, în județul Arad au fost omorîte 301 persoane, din care 300 erau români, uciși în primul rînd pentru că erau români¹¹⁴.

¹⁰⁸ Tiron Albani, *Douăzeci de ani de la Unire*, Oradea 1938, p. 36.

¹⁰⁹ Arhiva Episcopiei ortodoxe române din Arad, Gr. II, act. 35/11/1918.

¹¹⁰ Drapelul, anul 18, nr. 32/1918.

¹¹¹ Arhiva Episcopiei ortodoxe române din Arad, Grupa II, dos. 35/1914, art. 5302/1916; dos. 35/1915, act. 2266/1917.

¹¹² Arhiva Episcopiei ortodoxe române din Arad, grupa II, dos. 35/1916, act. 1298/1916.

¹¹³ „Gazeta Poporului”, an 1, nr. 42, din 20 octombrie 1918, p. 6.

¹¹⁴ I. Clopoțel, *Revoluția din 1918 și Unirea Ardealului cu România*, Cluj, 1926, p. 146.

În aceste condiții războiul a făcut să sufere zeci de mii de țărani și muncitori, „... nu numai fiindcă erau dintr-o clasă de jos, ci și pentru că făceau parte dintr-un popor disprețuit și umilit”¹¹⁵.

Nu este de mirare că mulți români au fost nevoiți să-și părăsească adesea părinții și copiii, casa părintească, tot ce aveau mai scump și mai drag și să plece de pe propria vatră strămoșească, în caz fericit peste munți la frați, dar în destule situații pe meleaguri străine. De altfel datorită oprimirii sociale și naționale spre sfârșitul secolului al XIX-lea, mai ales în ultimele două decenii (în perioada războiului vama 1885—1887 și a luptelor naționale determinate de mișcarea memorandistă) se observă o creștere a numărului emigrărilor, fiind cunoscute 4 032 de cereri ale emigranților transilvăneni care cer drepturi politice după trecerea lor în România. Între ei erau și din părțile Aradului, cum sînt cei din Semlac și Nădlac care s-au așezat în plasa Traian (Dobrogea) împreună cu alți coloniști din părțile Munților Apuseni. Emigrarea a fost determinată și de politica de deznaționalizare dusă de statul dualist austro-ungar la sfârșitul secolului al XIX-lea și la începutul secolului al XX-lea, prin cumpărarea a zeci și zeci de iugăre de pămînt de la marii proprietari unguri sau de altă naționalitate scăpătați și colonizarea într-un număr mare de sate a unei populații de altă naționalitate, eliminînd de acolo elementul românesc, care era astfel silit să emigreze¹¹⁶.

În cursul primului război mondial noi elemente românești, datorită mizeriilor și persecuțiilor determinate de război, trec în România, între care și din părțile Aradului, nevoind să participe la un război alături de Austro-Ungaria, pentru că biruința „ar fi însemnat moartea elementului românesc din împărăția habsburgică”. Pe pămîntul României libere emigranții noi împreună cu cei mai vechi, întăresc frontul solidarității naționale în vederea realizării idealului dezrobirii tuturor românilor și a desăvîrșirii unității statale. În acest sens își îndreaptă toate eforturile, în această direcție „bat tot mai viu inimile și se luminează mințile pentru unirea în cuget și în simțiri a tuturor românilor fără deosebire de clase, de rang și de ținut”. Pe această linie, în 15 martie 1915 la București se organizează Congresul românilor de peste hotare aflați în țară, la care participă și românii din părțile Aradului. Între cei care au luat cuvîntul bănățeanul Virgil Popescu exprimă, la fel ca ceilalți vorbitori, dorința tuturor: „Să fim luați... în România Mare...”, iar farmacistul A. Hențiescu, își exprimă marea bucurie că „pot fi de folos în marea luptă pentru unirea neamului și că după 38 ani coi putea vedea valea Crișului Alb și căminul părintesc”¹¹⁷.

Odată cu intrarea României în război, peste 30 000 de refugiați transilvăneni au luptat pe front ca voluntari încadrați în rîndurile armatei române¹¹⁸. O parte încadrați în regimentele 78 Brăila, 11 Siret și

¹¹⁵ V. Cheresteșiu, *Pătrunderea ideilor revoluționare în Octombrie în Transilvania*, în *Analele institutului de istorie din Cluj*, I—II/1968—1959, p. 246.

¹¹⁶ St. Meteș, *Emigrări românești din Transilvania, în secolele XIII—XX*, București, 1971, p. 346—349.

¹¹⁷ *Ibidem*, p. 351—353.

¹¹⁸ *Ibidem*, p. 358.

70 din București, formate în majoritate din emigranți transilvăneni, luptă la Turtucaia unde sînt integral nimiciți. Între ei se găsea și publicistul de la Arad, Mircea Russu Șirianu, care este luat prizonier la bulgari în luptele de la Turtucaia, iar apoi omorît¹¹⁹.

Alții încadrați în regimentele 32 și 47 din Ploiești și 7 Prahova, au luptat și au murit vitejește la Mărășești¹²⁰.

Din armata combatantă austro-ungară formată în covârșitoare parte din țărani săraci și din sărăcimea orașelor, încă de la începutul războiului o mare parte se predau „inamicului“, întrucît nu aveau altă cale de ales pentru a putea scăpa de grozăviile războiului, de un război în care nu aveau nimic de apărut sau de cîștigat. Românii cu atît mai mult cu cît erau mînați la luptă împotriva voinței lor. Tot ca o formă de luptă împotriva războiului, mai ales spre sfîrșitul acestuia, se intensifică dezertarea din armată, ajungîndu-se în 1918 la grupuri masive și la revolte¹²¹.

La intensificarea dezertărilor contribuia și faptul, semnalat de ziarul „Românul“ din Arad, că armata rusească din Basarabia era formată mai ales din regimente românești, care au fost trimise în luptă la granița dinspre Galiția. Austro-Ungaria de asemenea a trimis la granița rusească dinspre Galiția mai multe batalioane românești. În consecință trebuiau să lupte frate cu frate. Fenomenul acesta va îmbrăca noi aspecte după intrarea României în război¹²².

Din părțile Aradului, Alexandru Lucea din Bocsig a fost prizonier în Rusia timp de 3 ani¹²³, învățătorul Petre Colțeu din Mîndruloc tot în Rusia 5 ani¹²⁴. Din Agrișul Mare au fost prizonieri în Rusia 2 persoane și în Italia tot 2 persoane; Archiș 5 în Rusia; Avram Iancu (com. Vîrfurile) 8 în Italia; Bota 12 în Italia; Chereluș 10 în Rusia, 5 în Italia; Chișlaca (com. Craiva) 15 în Italia, 7 în Rusia; Curtici 13 în Rusia, 5 în Italia; Dieci 5 în Italia 3 în Rusia; Drauț 11 în Rusia, 5 în Italia; Felnac 3 în Rusia, 2 în Italia; Firiteaz 8 în Rusia 3 în Italia; Ineu 23 numai în Italia; Lazuri 3 în Italia; Măgulicea 2 în Rusia, 2 în Italia; Răpsig 13 în Italia, 1 în Rusia, Șiclău 6 în Italia, 2 în Rusia, Tauț 20 în Italia, 4 în Rusia; Tîrnova 15 în Rusia, 8 în Italia; Toc 13 în Rusia etc.¹²⁵. Cea mai mare parte a prizonierilor din părțile Aradului ca și din restul Transilvaniei se vor încadra voluntari în unitățile chemate să lupte alături de armata română și aliații ei. Între cei 10 000 de ostași care formează în 1917 primul corp de voluntari români transilvăneni și bucovineni în Ucraina, la Darnița, se aflau și din părțile Aradului. În angajamentul luat în 5 martie

¹¹⁹ S. Bocu, *Les Legiones roumaines de Transylvanie*, Paris, 1918, p. 7—8.

¹²⁰ Sever Bocu, *Les regions roumaines de Transylvanie*, Paris, 1918, p. 1—23, conf. Șt. Mateș, *op. cit.*, p. 358.

¹²¹ V. Cheresteșiu, *Pătrunderea ideilor revoluționare în Octombrie în Transilvania*, în *Anuarul institutului de istorie din Cluj*, I—II/1958—1959, p. 249, 266.

¹²² „Românul“, anul 4, nr. 176, din 25 august 1914, p. 4.

¹²³ Arhivele Statului Arad, fond Serviciul Agricol al județului Arad, dos. nr. 1/1921, f. 118.

¹²⁴ Arhiva Episcopiei ortodoxe române din Arad, grupa I, dos. 35/1914, act. 137/1920.

¹²⁵ Date furnizate de organele locale de stat, sau de către parohiile din localitățile respective.

1917 aceștia precizează: „... declarăm pe onoare și conștiință, că voim să luptăm alături de armata română pentru dezrobirea țărilor noastre de sub dominația austro-maghiară și alipirea lor la România... ne considerăm ca făcând parte din armata română...“¹²⁶. Iar în manifestul lansat în 16 aprilie 1917 își exprimă cu claritate convingerea că: „Sîngele nostru nu se va vărsa în zadar. Credem ferm că între viitoarele state fericite, naționale și democratice, va fi și România tuturor românilor...“¹²⁷.

În Rusia la Kiev, Sever Bocu activează timp de 8 luni ca locotenent trimis de Marele Cartier General din Iași, pentru a mobiliza prizonierii și a constitui Legiunea de voluntari. Între cei care s-au înscris în Legiunea de voluntari de la Kiev, era și Gh. Oprescu din Labașinț, care a colaborat la ziarul „România Mare“ ce apărea la Kiev, îndemnînd prin versuri prizonierii să se înscrie voluntari: Iarbă verde din Urali, / Veniți frați ca voluntari, / Mină-n mînă să luptăm / Pe-ai noștri frați să-i ajutăm. / Toți săriți să dezrobim / Frații pe care-i iubim...“¹²⁸.

Numărul prizonierilor din Rusia și din Italia care s-au înscris voluntari este foarte mare. Din Sînnicolaul Mic s-au înscris voluntari dintre prizonierii aflați în Rusia. Din Bocsig din 8 prizonieri aflați în Rusia 4 se înscriu ca voluntari, la fel ca cei 10 din Italia. Din Birchiș 8 în Italia; din Căpîlnaș 9 în Rusia și în Italia; din Chișineu Criș 24 în Rusia și 20 în Italia; din Dud 10 în Italia; din Fiscuț 3 în Rusia și 2 în Italia; din Galșa 7 în Italia și 2 în Rusia; din Iratoș 2 în Italia și 1 în Rusia din cei 3 prizonieri; din Lalașinț 5 în Rusia și 24 în Italia; din Miniș 5 în Rusia și 4 în Italia; din Mocrea 11 în Italia și 2 în Rusia; din Nădab 11 în Italia și 4 în Rusia; din Pîncota 9 în Italia și 6 în Rusia; din Răpsig 15 în Italia și 1 în Rusia; din Șeitin 10 în Italia și 5 în Rusia, din Șepreus 11 în Rusia și 7 în Italia etc., toți aceștia ne ajungînd să intre în luptă alături de armata română rusă sau italiană, din diverse cauze și independente de voința lor, deși în cea mai mare parte au făcut pregătiri anume în acest sens¹²⁹.

În destule cazuri voluntarii au ajuns să lupte împotriva celor cu care și România era angajată în luptă. Astfel, Lucaci Laurențiu din Berindia, com. Buteni, fost prizonier în Rusia, ajunge în batalionul 1 de voluntari regimentul 2 Vilcea și luptă alături de armata română la Mărășești. Din Caporal Sloxa (com. Sîntana) din cei 8 prizonieri înscriși ca voluntari în Italia și 9 în Rusia, 5 din cei din Rusia au ajuns să lupte alături de armata română. Din cei 11 din Cermei prizonieri și apoi înscriși voluntari în Rusia, o parte vor participa la luptele de la Mărășești. Din Julița din cei 3 în Rusia și 3 în Italia, Iliăș Nicolae a luptat și el la Mărășești, la fel ca Suciu Alexandru și Eftimie Andras din Sistarovăț, foști prizonieri și apoi voluntari în Rusia. Din Macea din cei 8 în Italia

¹²⁶ P. Nemoianu, *Corpul voluntarilor români în Rusia*, Lugoj, 1921, p. 14.

¹²⁷ I. Buinea, *Voluntari români din Siberia*, Brașov, 1928, p. 10.

¹²⁸ Sever Bocu, *Opt luni în Kiev*, Timișoara, 1933, p. 3, 20—21.

¹²⁹ Date furnizate de organele locale de stat, sau de către parohiile din localitățile respective.

și 3 în Rusia, cei 3 din Rusia au luptat la Mărășești. Din Toc din cei 13 prizonieri în Rusia, 2 au ajuns să lupte la Mărășești¹³⁰.

Au mai luptat cu voluntari în armata română M. Macovei, din Lipova la Mărășești¹³¹, Ion Neacșa prefect seminarial din Arad, care a trecut în 1914 în România veche și a murit în războiul pentru întregirea țării¹³². În 27 februarie 1924, prin Ordinul nr. 2848 al Prefecturii județului Arad, unui număr de 38 persoane foști prizonieri în Franța, li se acordă sprijin bănesc „... pentru serviciile ce nu făcut în timpul prinsonieratului...”. Aceștia erau din Pîncota, Răpsig, Ineu, Almaș, Săvirșin, Siclău, Brusturi, Budești, Miniș, Șiria, Mîsca, Conop, Tauț, Seleuș, Aciua, Șilindia, Șomoșcheș, Șepreuș, Cermei, Arad, Curtici, Nădab, Hontîșor, Șicula, Apateu, Pecica, Hălmăgel, Tălagiu și Aгриș¹³³. În 8 iunie 1937, la Arad sînt decorați 36 voluntari din județul Arad, care în urmă cu 20 de ani au făcut parte din „primul batalion din Corpul Voluntarilor” și au depus la Iași (cu 20 de ani în urmă tot în 8 iunie) jurămîntul de credință în fața regelui Ferdinand¹³⁴. Este cunoscut faptul că numărul celor care au luat parte la primul război mondial din județul Arad luptînd în cadrul armatei române (înafara celor ce au participat la război în cadrul armatei austro-ungare) este de cel puțin 1714¹³⁵.

O activitate merituosă pe linia realizării deplinei unități naționale, a desfășurat în timpul primului război mondial Sever Bocu din părțile Aradului. După activitatea în rîndul prizonierilor români de la Kiev (unde conduce ziarul „România Mare”) pentru a se înscrie voluntari, activează la Londra și la Paris, împreună cu Octavian Goga în vederea luptei pentru recunoașterea drepturilor naționale legitime ale românilor¹³⁶. El a făcut parte din „Consiliul național al unității românești” de la Paris, condus de Tache Ionescu, alături de figuri reprezentative din Transilvania ca Vasile Lucaciu, Octavian Goga etc.¹³⁷. În timpul cît a activat la Kiev (în apropiere se găsea centrul de recrutare de la Darnița), a participat la întrunirea reprezentanților națiunilor asuprite din 29 noiembrie 1917 (Kiev) ca delegat al prizonierilor români, protestînd împotriva unei eventuale păci separate cu Germania și cerînd participanților să nu abandoneze lupta pentru realizarea independenței și unității de stat, întrucît principiul autodeterminării popoarelor pînă la despărțire, proclamat de revoluția socialistă și primit cu deosebită căldură de popoarele asuprite, nu s-ar putea aplica decît în cazul înfringerii Germaniei imperialiste și al dezmembrării Austro-Ungariei¹³⁸.

¹³⁰ *Ibidem*.

¹³¹ S. Bocu, *Opt luni la Kiev*, Timișoara, 1933, p. 13.

¹³² Arhiva Episcopiei ortodoxe române din Arad, grupa IV, dos. 112/1918.

¹³³ Gazeta Oficială a jud. Arad, an. 6, nr. 11, din 13 martie 1924, p. 13—15.

¹³⁴ „Știrea”, anul 4, nr. 1503 din 9 iunie 1937, p. 5 și nr. 1505 din 13 iunie 1937, p. 3.

¹³⁵ *Anuarul statistic al României* seria IV. nr. 6—7, vol. XVI, 1921, București, 1921, p. 160.

¹³⁶ S. Bocu, *Opt luni la Kiev*, Timișoara, 1933, p. 18.

¹³⁷ Șt. Metes, *Emigrări românești din Transilvania în secolele XIII—XX*, București, 1971, p. 361.

¹³⁸ *Desăvîrșirea unificării statului național român*, București, 1968, p. 138.

O parte dintre prizonierii transilvăneni aflați în Rusia, s-au alăturat revoluției burghezo-democratice din februarie sau celei din octombrie 1917, iar după victoria insurecției din Octombrie 1917 mulți s-au încadrat în armata roșie și au participat la luptele duse împotriva forțelor contra-revoluționare¹³⁹. Între aceștia au fost Gancea Gheorghe și Pavel Ioan din Tauț, Guleșiu Sava din Sînicolaul Mic, Lăbășanu Irimie din Conop și Roz Gheorghe din Dulcele etc., care au luat parte la Marea Revoluție Socialistă din Octombrie 1917 alături de forțele revoluționare, ultimii doi căzînd în timpul luptelor, al doilea în focul revoluției, iar primul după revoluție în timp ce lupta în cadrul armatei roșii împotriva forțelor reacționare. În cadrul armatei roșii au luptat Ignat Flore și Butaru Teodor din Bocsig care au și căzut în timpul luptelor duse după victoria revoluției din 1917, Jurj Iacob din Buteni care cade prizonier în martie 1915 și rămîne în Rusia pînă în 1920, înrolindu-se în armata roșie în orașul Vințe din Gubernia Samara, Roșu Romulus din Comlăuș, Sabău Onu din Dud, 6 prizonieri din Chișineu Criș etc.¹⁴⁰.

Patriotismul clasei muncitoare, al maselor populare din părțile Aradului, ca și din restul Transilvaniei, s-a manifestat însă în primul rînd prin puternicile mișcări antirăzboinice, printr-o intensificare a luptei pentru dreptate socială și națională, în vederea realizării aspirației seculare a românilor — desăvîrșirea unității statale.

Impletind tot mai strîns lupta împotriva asupririi naționale cu lupta pentru drepturi democratice și pentru pace, clasa muncitoare a organizat acțiuni dintre cele mai îndrăznețe. Dintre acestea, rețin în primul rînd atenția prin amploarea lor deosebită, cele organizate începînd cu 1917 și sub influența victoriei burghezo-democratice din Rusia din februarie 1917 care a dus la răsturnarea țarismului și mai ales sub influența revoluției socialiste biruitoare din octombrie 1917, în urma căreia Rusia iese din război și trece la o nouă orînduire socială spre care militau milioanele de oameni ai muncii.

La 1 Mai 1917 muncitorimea arădeană organizează pentru prima dată după izbucnirea războiului o mare demonstrație pentru solidaritatea internațională a proletariatului, pentru pîine și pace¹⁴¹. În luna iunie 1917, izbucnește o grevă de patru zile la fabrica de vagoane și la cea de automobile, la care participă peste 2 500 de muncitori, grevă care n-a încetat decît după ce autoritățile au distribuit făină pentru muncitori. Datorită condițiilor grele muncitorii declară însă din nou grevă în luna următoare (iulie) același an, cînd autoritățile sînt obligate să sporească din nou rațiile alimentare¹⁴². La sfîrșitul anului 1917, muncitorii arădeni organizează adunări prin care își exprimă împotrivirea față de continuarea războiului, manifestînd pentru pace, drepturi democratice și liber-

¹³⁹ C. Enea, *Prizonierii români transilvăneni din Rusia*, în *Studii și articole de istorie*, XI/1968, p. 162; J. Gall, *Transilvănenii în mișcarea prizonierilor din Rusia*, în *anuarul institutului de istorie din Cluj*, I—II/1958—1959, p. 297.

¹⁴⁰ Date furnizate de organele locale de stat, sau de către parohiile din localitățile respective.

¹⁴¹ *Din Istoria Transilvaniei*, vol. II, p. 329—330.

¹⁴² I. Cicală, *op. cit.*, p. 209.

tate națională. În cadrul unui miting după o demonstrație de mari proporții, unul dintre vorbitori sublinia că „printr-o strînsă unire a muncitorimii putem să cucerim pacea în lume¹⁴³. Demonstrațiile și adunările în anul următor, așa cum a fost demonstrația femeilor organizată în pentru pace și solidaritate cu proletariatul rus, la Arad au continuat și martie 1918¹⁴⁴.

La 10 octombrie 1918, o mare demonstrație de la Arad, începută pentru îmbunătățirea aprovizionării cu piine și ajutorarea șomerilor se transformă într-o manifestație cu profund caracter politic, la care au luat parte mii de muncitori (bărbați și femei) de la fabricile din Arad, mulțimea pătrunzînd și în clădirea primăriei. Muncitorii au cerut cu hotărîre satisfacerea dezideratelor lor, manifestînd în fața primăriei cu putere în favoarea păcii, și amenințînd că de aci înainte nu se mai mulțumesc cu vorbe ci vor să vadă fapte¹⁴⁵.

Evenimente revoluționare cu o deosebită vigoare se declanșează la 18/31 octombrie 1918, cînd izbucnește o grevă generală la care muncitorilor li s-au alăturat și soldații și cetățenii orașului, creîndu-se sfatul muncitoresc și o gardă muncitorească. În ziua de 31 octombrie muncitorii au încetat lucrul și s-au adunat la ora zece și jumătate în Piața Libertății* în număr de cca 15 000.

Aici a avut loc un miting grandios, după care participanții s-au îndreptat spre cetate, dezarmînd detașamentele de pază, eliberînd pe deținuți și arzînd barăcile unde fuseseră ținuți cei închiși. Un alt grup a eliberat soldații din cazărmi. Soldații din cetate și din tabăra de la Ceala după ce au fost eliberați părăsesc serviciul și de pe pod aruncau armele în apă, din cazarmă pornind spre gară, asaltînd trenurile pentru a se întoarce acasă. Au fost eliberați de asemenea deținuți politici din închisoarea de la Arad. La „Casa muncitorilor“ din Arad, a avut loc o adunare a secției locale române a P.S.D., la care au participat și mulți țărani. Vorbitorii, Sava Ștrengar Damian și Ioan Costa, au subliniat însemnătatea revoluției și rolul unirii în luptă. În contextul acestor evenimente s-a constituit la Arad un consiliu muncitoresc format din muncitori români, maghiari și germani, iar la îndemnul muncitorilor din rîndul armatei s-a format un consiliu militar, care a constituit la 3 noiembrie 1918 Consiliul național militar român. Sub, impulsul evenimentelor de la Arad puternice frămîntări revoluționare au avut loc și în localitățile din județ ca la Pecica, Nădlac etc.¹⁴⁶.

Concomitent cu lupta clasei muncitoare, țărănimea din județul Arad, datorită nedreptăților îndurate în timpul războiului, exploatarii crîncene la care era supusă de veacuri din partea moșierimii, mizeriei și întunericul în care a fost ținută de clasele dominante, măsurile abuzive menite să o dezrădăcineze și să o deznaționalizeze, își intensifică acțiu-

¹⁴³ „Népszava“ din 6 dec. 1917, conf. I. Cicală, *op. cit.*, p. 218.

¹⁴⁴ I. Cicală, *op. cit.*, p. 222.

¹⁵⁵ *Unirea Transilvaniei cu România*, p. 539.

* Azi Piața A. Iancu.

¹⁴⁶ *Unirea Transilvaniei cu România*, p. 347—348; I. Cicală, *op. cit.*, p. 233—234.

nile îndreptate împotriva moșierimii, administrației de stat și a războiului, în scopul unei vieți mai bune și mai drepte și al Unirii depline a tuturor românilor.

Acțiunile țăranimii din județul Arad au fost deosebit de numeroase, ample și au vizat toate aspectele importante ale vremii. Cele mai importante au fost cele din a doua parte a războiului, desfășurate și ele sub influența ideilor innoitoare ale revoluției din octombrie 1917 din Rusia. Bunăoară încă în primăvara anului 1918 în județul Arad, cum a fost cazul la Curtici, au loc acțiuni îndreptate împotriva moșierilor și a organelor locale ¹⁴⁷. În noiembrie 1918 țăranii din Vărădia, mobilizați de soldații întorși de pe front, atacă și deschid magazia baronului I. Baïch, împărțind cerealele depozitate, iar de pe moșia latifundiarului sechestrând 250 de porci și 350 de oi. La Groși la începutul lui noiembrie țăranii atacă prăvălia comerciantului, vînzînd alimentele. În aceeași perioadă sînt atacate conacele moșierești de la Utviniș (proprietar Zselensky Robert), Macea (Károly), Ineu (Salymasi Lajos) Săvirșin (Hunyády Károly) Zărând (Edelsheim), Socodor (Wenkheim), Bocsig (Eles Géza), Apateu (Ransburg Sándor), Șimand (Karbuly Lászlo), Bulci și Căpilnaș (ambele Mocsony), iar cei din Petriș nu numai conacul (Karten von Lichtenfelder) ci și Primăria. Unele mișcări ale țăranilor îndreptate împotriva moșierilor au dus la ciocniri soldate cu morți din rîndul țăranilor. Așa a fost cazul tot în noiembrie 1918, la Chinineu-Criș unde cad 12 morți, Mîndruloc 9, Otlaca 2, etc.¹⁴⁸. Începînd din noiembrie 1918, țăranii, sub influența ideilor revoluționare răspîndite de soldații veniți acasă, luptă acum și pentru înlăturarea organelor administrative.

La Comlăuș, în 1 noiembrie 1918 cca 400 soldați întorși acasă, cu echipament, arme și grenade, manifestă pe ulițele comunei. A doua zi are loc o adunare, în care soldații își arată nemulțumirea față de notar pentru că nu a plătit punctual ajutorul de război, hotărînd pedepsirea notarului cu moartea și trecînd la arestarea lui. Arestarea a avut loc la primărie unde se comunică notarului, sentința luată în auzul tuturor celor de față. Sentința urma să fie executată în piața comunei, în fața tuturor locuitorilor. A doua zi dimineata, fiind duminică, notarul a fost închis în locuința sa și s-a pus pază înarmată. Intențiile țăranilor pînă la urmă nu s-au realizat, deoarece un prieten al notarului a anunțat pe sub prefectul din Arad. Acesta ia legătura cu autoritățile militare, iar comandantul pieții din Arad, trimite cu un tren special 80 de soldați, polițiști și gardiști, conduși de un căpitan, și bine înarmați, între altele cu mitraliere. Sosind la Comlăuș, iau cu asalt locuința notarului, avînd loc schimburi de focuri, și pînă la urmă notarul e eliberat cu ajutorul focurilor de mitralieră (cei din Comlăuș nu dispuneau de așa ceva), iar trupa trimisă rămîne în Comlăuș pentru menținerea ordinii. În cursul luptei au fost uciși 12 soldați dintre țărani și mai multe persoane rănite, în timp ce dintre atacanți a căzut doar unul singur.

¹⁴⁷ *Desăvîrșirea unificării statului național român*, p. 235.

¹⁴⁸ *Desăvîrșirea unificării statului național român*, p. 240—241.

La Pecica, țărani români și maghiari, au alungat notarul cu toată familia sa, distrugându-i apoi toată mobila din locuință. La fel s-a întâmplat și cu alte comune din jurul Pecicai.

La Pincota, soldații întorși acasă, cheamă țărani din Măderat, Misca, Covăsint și alte localități învecinate, veniți la piață să pornească lupta împotriva bogaților și a autorităților. Au fost împreștiați de garda civilă cu prețul a 4 morți și 20 de răniți. La Covăsint a fost atacat pretorul și notarul, la Cuvin și Mîndruloc notarul.

În plasa Chișineu-Criș la 5 noiembrie, mai erau în funcție notarii doar din localitățile: Chișineu-Criș, Erdeiș, Cintei, Țipar, Sinteia, Satu-Nou, Adea, Vadas și Iermata Neagră, iar sînt nevoiți să se refugieze și cei din Sinteia, Satu-Nou și Cintei¹⁴⁹. La 7 noiembrie ziarul „Aradi Közlöny“ nota că „de cîteva zile aproape toți notarii din județul Arad stau la Arad“¹⁵⁰. Firește că fuseseră nevoiți să o facă așa după cum de altfel recunoștea subprefectul județului, în raportul întocmit în urma ședinței cu subprefecții Comitetului administrativ al județului, ce a avut loc în noiembrie 1918: „Ca urmare a violenței manifestate, o mare parte a notarilor de la sate sînt departe de locurile lor, pentru că în cazul re-înțoarcerii lor chiar și viața le este periclitată din cauza insuficienței forței fizice“¹⁵¹.

O activitate deosebită desfășoară și celelalte pături sociale, între care și intelectualitatea arădeană.

Consistoriul din Arad, va manifesta o linie radicală în revendicările naționale, datorită elementelor înaintate în frunte cu Vasile Goldiș, prin atitudinea protestatară și prin sprijinirea culturii române și a limbii române în contra procesului de deznaționalizare, influențînd în mod pozitiv lupta celorlalte pături sociale¹⁵².

O atitudine de frondă împotriva aristocrației și a războiului, a avut și ziarul „Aradi Hirlap“, apărut la Arad începînd cu 15 noiembrie 1917. În coloanele acestuia, lipsind un organ provizoriu de presă, unii intelectuali democrați români publică articole prin care combat impilarea socială și națională și militează voalat pentru autodeterminarea românilor. Bunăoară V. Goldiș pune problema autodeterminării popoarelor (de ex. în articolul Reforma constituțională publicat la sfîrșitul lui septembrie 1917), în modul cel mai apropiat de concepția marxistă, dovedind că el cunoștea această învățătură. Între altele el afirma că „dominația unui popor asupra altuia devine izvorul propriei sale subjugări“, ceea ce concordă întocmai cu afirmațiile clasice ale lui Marx că „nu poate fi liber un popor care asuprește alte popoare“¹⁵³.

¹⁴⁹ I. Kovács, *Lupta țăranimii din Transilvania în 1918*, în Anuarul Institutului de istorie din Cluj, I—II/1958—1959, pag. 332—333.

¹⁵⁰ „Aradi Közlöny“, din 7 noiembrie 1918, pag. 2.

¹⁵¹ Arhivele Statului Arad, Acte administrative ale județului, anul 1918, nr. 50.

¹⁵² *Unirea Transilvaniei cu România*, p. 481.

¹⁵³ *Ibidem*, p. 536—537.

Aradul devine în 1918, datorită activității conducătorilor luptei naționale a românilor Vasile Goldiș, Ștefan Cicio Pop și Ioan Suci, un centru politic românesc, unde principiile wilsoniene privitor la rezolvarea problemei națiunilor mici sînt dezbătute și adaptate la situația românilor¹⁵⁴. Principiile de bază privind noul program al luptei naționale a Partidului Național Român, care urma să își reia activitatea începînd cu octombrie 1918, și în raport de noile condiții, sînt schițate în cursul lunii septembrie 1918 de către V. Goldiș, în timp ce se afla la Lipova¹⁵⁵.

De altfel, la insistența dr. Ioan Suci¹⁵⁶ din Arad, în ideea reluării grabnice și rapide a activității P.N.R., Comitetul Executiv al acestui partid se întrunește la 12 octombrie 1918 la Oradea în casa lui Aurel Lazăr. Dintre arădeni aici participă Vasile Goldiș, Ștefan Cicio Pop și Ioan Suci, toți trei avînd contribuții importante în desfășurarea lucrărilor întrunirii și adoptarea hotărîrilor, între care Proclamația (Declarația) adoptată de Comitetul Executiv al P.N.R. întrunit la Oradea, redactată de V. Goldiș, urmînd să fie expusă în parlamentul de la Budapesta, constituie un document de o însemnătate și o semnificație istorică deosebită, întrucît marchează intrarea mișcării de eliberare a românilor în faza sa decisivă.

Tocmai ca urmare a rolului avut de intelectualii arădeni, în Comitetul de acțiune format în 6 noiembrie la consfătuirea amintită și desemnat a realiza în practică prevederile declarației, toți trei arădenii sînt cuprinși în comitet, iar sediul Comitetului de acțiune a fost stabilit la Arad¹⁵⁷. În felul acesta Aradul devine centrul politic principal al luptei românilor transilvăneni pentru realizarea marelui ideal al Unirii și al pregătirii actelor istorice de la Alba Iulia din 1 Decembrie 1918, la realizarea cărora românii arădeni își vor aduce pe deplin aportul la fel cum au făcut-o și în lupta antirăzboinică și cea pentru dreptate socială.

Prin toate aceste acțiuni masele populare arădene, muncitorii, țărani, intelectualii, înțelegînd că salvarea în eliberarea Transilvaniei nu le poate veni decît din partea României, așa cum declara în fața instanțelor de judecată țaranul Ioan Morariu din Șicula¹⁵⁸, și-au mobilizat forțele, întreaga lor capacitate și putere de luptă, în slujba intereselor generale ale poporului român, punînd „la dispoziția guvernului român averea și viața... pentru înfăptuirea unirii tuturor românilor“, așa cum arăta în declarația dată publicității în 8 septembrie 1914 „Cercul românilor de peste munți“, stabiliți la București¹⁵⁹.

¹⁵⁴ Șt. Pascu, *Marea adunare națională de la Alba Iulia*, p. 307.

¹⁵⁶ I. Jeleniteanu, *O scurtă biografie a lui Vasile Goldiș*, Arad, 1932, p. 27.

¹⁵⁷ *Unirea Transilvaniei cu România*, p. 542.

¹⁵⁸ Șt. Pascu, *Marea Adunare Națională de la Alba Iulia*, p. 247.

¹⁵⁹ I. Gheorghiu, *România și problema unirii Transilvaniei în anii 1914—1916, în Unitate și continuitate în istoria poporului român*, București, 1968, p. 327.

ARAD PENDANT LA PREMIÈRE GUERRE MONDIALE

(Résumé)

L'auteur présente tous les aspects concernant cette période — la vie économique, l'oppression sociale, la lutte nationale.

Le matériel utilisé contient des sources d'archive la bibliographie courante.

L'ouvrage résulte que la lutte sociale et nationale a continué à Arad aussi pendant la guerre. L'auteur met en évidence la participation d'Arad à la lutte de la nation pour la réalisation complète de l'état national roumain. On relève la participation des roumains d'Arad à la lutte des corps de volontaires formés en Russie et Italie.

La conclusion de l'ouvrage est que la ville Arad a eu un rôle très important dans l'union de Transylvanie avec la Roumanie.

IZVOARE STRĂINE DESPRE CONGRESUL DE LA ROMA AL NAȚIONALITĂȚILOR OPRIMATE DIN IMPERIUL AUSTRO-UNGAR (1918 IV)

M. TIMBUS, A. CACIORA

Momentele importante în lupta pentru împlinirea idealurilor de suveranitate și unitate națională se cuvin revăzute și aprofundate ori de câte ori ajungem în posesia unor noi surse documentare, ce completează informațiile de care dispunem.

Un asemenea moment îl constituie și Congresul națiunilor oprite din Imperiul austro-ungar, ale cărui lucrări s-au desfășurat la Roma între 9—11 aprilie 1918*. Tratat în istoria noastră pe baza informațiilor furnizate de ziarul „La Roumanie“ — organ al revendicărilor emigrației române de la Paris, de unele memorii, studii sau scrisori aparținând personalităților politice române participante la lucrări¹, evenimentul este susceptibil, în prezent, de o viziune mai cuprinzătoare, grație unui nou izvor documentar, revista „La Nation Tchèque“, adusă de curind în țară (copiată la xerox).

Revista, cum o arată și numele, era un organ al națiunii cehe, ea apărând bilunar la Paris, sub direcția lui Eduard Benes, secretar general al Consiliului național al țărilor cehe. Considerăm articolele sale privitoare la participarea românilor la Congresul de la Roma sau la politica austro-ungară față de români și celelate naționalități subjugate din imperiu, cu atât mai prețioase cu cât fiind scrise de reprezentanții unei alte națiuni nu vor putea fi bănuite de părtinire în privința românilor din imperiu.

Românii aflați în afara granițelor țării, în Statele Unite ale Americii, Franța, Italia, Anglia, Rusia sau în alte state ale lumii, din pricina condițiilor economice grele și a persecuțiilor politice la care-i supunea regimul austro-ungar, au desfășurat, ca și emigranții aparținând celorlalte naționalități oprite, o muncă activă pentru susținerea aspirațiilor lor naționale, pentru înlăturarea asupririi străine². Ei informau opinia pu-

* Data corectă a Congresului este 9—11 aprilie 1918 și nu 8—11 aprilie cum o consemnează lucrările de sinteză de la nota 1.

¹ A se vedea notele de la *Unirea Transilvaniei cu România — 1 decembrie 1918* — Ediția a II-a, Institutul de studii istorice și social-politice de pe lângă C.C. al P.C.R., București, 1972, p. 631—633 și la Ștefan Pascu, *Marea Adunare Națională de la Alba Iulia*, Cluj, 1968, p. 298—299.

² *Unirea Transilvaniei cu România — 1 decembrie 1918* — Ediția a II-a, București, 1972, p. 618.

blică din țările aliate asupra legitimității dezideratelor poporului român și întrețineau o permanentă legătură cu organismele politice și reprezentanții popoarelor asuprite din imperiul dualist, stabilind direcții de luptă comune.

Timp de un an s-a lucrat la Paris la perfectarea unei înțelegeri între reprezentanții românilor, cehilor, polonezilor și sîrbilor, reuniți într-un comitet parlamentar interaliat. Au fost elaborate planuri menite să ducă la eșuarea intrigilor austro-maghiare; s-au discutat posibilitățile instituirii unei zone de înțelegere în Europa centrală, unde Austro-Ungaria nu ar mai fi existat și unde națiunile oprimate urmau să se bucure de independență și suveranitate deplină. S-au făcut, de asemenea, preparative în vederea creării unei ligi a națiunilor oprimate din Europa centrală; s-a decis organizarea unei manifestații publice împotriva Austro-Ungariei și, în sfârși, s-a hotărât pregătirea unui congres al acestor națiuni ce urma să aibă loc la Roma sau la Paris³. În cele din urmă capitala Italiei aleasă ca gazdă a congresului, avea să reunească națiunile subjugate din Austro-Ungaria (cehi, polonezi, români, sîrbi), pe care de secole Austria le domina dezbinându-le. Românii au avut o contribuție unanim recunoscută la pregătirea și bunul mers al lucrărilor Congresului de la Roma.

La comitetul de organizare al congresului au sosit numeroase și semnificative mesaje de adeziune din partea unor asociații cu caracter politic și patriotic aparținând italienilor, sîrbilor, cehilor, mesaje de simpatie și solidaritate a prizonierilor de război cehi, polonezi, români, sîrbi proveniți din armata austro-ungară, ce-și exprimau nerăbdarea de a lupta împotriva opresorilor lor. Au fost de asemenea înregistrate numeroase adeziuni personale ale oamenilor politici ai vremii.

Fiind în posesia manuscrisului unui asemenea mesaj, aparținând ofițerilor români din armata austro-ungară aflați în prizonierat în lagărul de la Cassino din Italia, reproducem mai jos pasaje din acesta, vibrând de un autentic patriotism: „Cassino, 6 aprilie 1918. Frați români! În izolarea captivității noastre, un curent electric vine să pătrundă în inimile noastre: noua bucurie plină de promisiuni a congresului reprezentanților naționalităților oprimate din Austro-Ungaria. (...) Din ziua în care România a intrat în acest război (...) noi românii din Transilvania, Banat, Crișana, Maramureș și Bucovina — ofițeri din armata austro-ungară, toți cu diferite prilejuri, am făcut nenumărate cereri pentru a putea fi primiți în armata română ori în armatele aliaților României. (...) Azi, cînd sărmana Românie, trădată și umilită*, zace sub ghiarele bestiei feroce (...), ținta noastră este să ne oferim sîngele și brațele noastre pe altarul patriei. Voi, care îndemnați de sentimente nobile vă întruniți la Roma eternă, mama rasei noastre latine, arătați lumii că noi sîntem, fii devotați ai României și demni urmași ai lui Traian. Iar noi, credincioși fii și frați, batem plîngînd la porțile închisorilor noastre de

³ *La Nation Tchèque*, nr. 21—22, Paris, 15 aprilie — mai 1918, p. 727—735 (vezi copia la Arh. St. Arad, colecția seturi xerografii, dosar 27).

* Aluzie la tratatul preliminar de pace de la Buftea, ce răpea României Dobrogea (n.a.).

prizonieri și zicem: Deschideți! Locul nostru este să ne urmăm apostolii! Destinul nostru, datoria și voința noastră sînt ale voastre! Trăiască România Mare!“⁴.

Lucrările congresului au început luni, 9 aprilie 1918, în sala Capitolului, întrunind pe lîngă reprezentanții națiunilor oprimate și pe cei ai Italiei, Franței, Angliei și Statelor Unite. Membrii delegației române au fost Drăghicescu, Dr. Lupu, profesorii Luca, Mîndrescu și Mironescu. Din biroul congresului, numit la ședința inaugurală, făceau parte senatorul italian RUFFINI ca președinte, TORRE (Italia), Franklin-Bouillon (Franța), W. Steed (Anglia), Nelson Gay (S.U.A.), Benes (Cehoslovacia), Drăghicescu (România), Trumbić (Jugoslavia), Zamorski (Polonia) ca vicepreședinți și Amendola secretar general⁵.

Congresul și-a desfășurat lucrările în patru comisii, a căror decizii au fost adoptate în ședința plenară de miercuri, 11 aprilie 1918, prilej cu care reprezentanții națiunilor participante au prezentat declarații.

Prin rezoluțiile adoptate la Congres, reprezentanții naționalităților supuse total sau parțial dominației austro-ungare — italieni, polonezi, români, cehoslovaci și iugoslavi — conveneau să-și afirme principiile lor pentru o acțiune comună, după cum urmează:

1. Fiecare din aceste popoare proclamă dreptul său de a-și constitui propria națiune și unitate de stat sau de a le completa și a se ridica la deplina lor independență politică și economică.

2. Fiecare din aceste popoare recunoaște în monarhia austro-ungară instrumentul dominației germane și un obstacol fundamental în realizarea aspirațiilor și drepturilor sale.

3. Adunarea recunoaște în consecință necesitatea luptei comune împotriva opresorilor comuni pentru ca fiecare popor să înfăptuiască eliberarea sa totală și completa sa unitate națională într-o liberă unitate de stat⁶.

Dintre declarațiile prezentate în ședința plenară din 11 aprilie, redăm — pentru conținutul său edificator — părți din cea a delegației române, citită în limba italiană de Dr. Lupu și în limba franceză de senatorul George Mironescu:

„În timp ce animați de cele mai nobile sentimente de dreptate și umanitate, ne-am reunit în orașul nemuritor, pe această colină antică a Capitolului, pentru a pecetlui unirea naționalităților oprimate de către Austro-Ungaria și decizia lor fermă de a lupta împreună pînă la capăt pentru eliberare, un alt eveniment care apasă greu asupra inimilor noastre este pe cale să se înfăptuiască — Austro-Ungaria și aliații ei sînt pe

⁴ Petre Ugliș — Delapeșica, *Jurnal de război 1914—1919*, manuscris, p. 122—123.

⁵ *La Nation Tchèque*, nr. 21—22, Paris, 15 aprilie—1 mai 1918, p. 736. (vezi copia la Arh. St. Arad, colecția seturi xerografii, dosar 27).

⁶ *Ibidem*, p. 737—738 și *Unirea Transilvaniei cu România — 1 decembrie 1918* — Ediția a II-a, București, 1972, p. 632.

punctul de a suprima libertățile României, impunându-i condiții feroce de vasalitate, pe care ei îndrăznesc să le numească condiții de pace*.

Noi ne îndeplinim o datorie denunțând de aici lumii civilizate această crimă împotriva poporului român.

România a intrat în război alături de marile democrații mondiale și de surorile ei mai mari latine, pentru nobilul ideal al eliberării românilor oprimați. Ea s-a aruncat în luptă pentru a elibera 4 milioane de români care gemeau sub jugul austro-ungar pe platoul superior al Carpaților.

Armata română, lovită dar nu învinsă, a fost constrinsă să se supună condițiilor feroce dictate de dușmani.

Care sînt aceste condiții?

În momentul în care conștiința mondială proclamă dreptul popoarelor de a se governa ele înșile, germano-maghiarii veșnic surzi la strigătele popoarelor pe care le oprimă, smulg din nou din trupul României sute de mii din fiii săi spre a-i adăuga milioanele de români care aspiră să scuture jugul austro-ungar. ... Germano-maghiarii răpesc României provincia Dobrogea.

De-a lungul secolelor, două bariere au asigurat libertatea poporului român — Carpații, meterez împotriva invaziilor barbare din nord și est și Dunărea, pavază împotriva invaziilor turcești.

Pentru a distruge independența României și pentru a o supune unei amenințări perpetue de invazie militară, dușmanii noștri îi smulg cele două ziduri de apărare ale libertății sale.

Smulgîndu-se crestele și versantul meridional al Carpaților, dușmanii noștri ne iau cuibul și leagănul neamului nostru și în același timp ei fură României imense bogății minerale și cele mai mari păduri seculare.

La sud, prin stăpînirea Dunării, coaliția germano-maghiară... ne privează de singura arteră de comunicație internațională care ne-a rămas (după închiderea accesului la mare n.a.) Prin stăpînirea Dunării și controlul căilor noastre ferate, dușmanii accentuează aservirea economică a patriei.

Punînd mîna pe imensele noastre bogății petrolifere și forțîndu-ne să le vindem la prețul fixat cerealele noastre și să cumpărăm, fără posibilitate de concurență produsele lor, dușmanii ne reduc la vasalitate economică și ne spoliază pentru totdeauna întregul nostru venit național și toate produsele muncii noastre viitoare.

Vremurile cele mai grele ale trecutului, cînd țara era tributară imperiului turcesc, ne apar ca o vîrstă de aur în raport cu soarta pe care ne-o pregătește această nouă invazie.

Cu cuțitul la gît și cu genunchii pe pieptul nostru ei ne impun această pace, pe care o numesc „prietenească“, pretinzînd că aplică principiile umanitare și democratice. Ei vorbesc de pace fără aneami și fără despăgubiri și invocă dreptul popoarelor de a se governa singure.

* Referire la înrobitorul tratat pe cale de a fi impus României prin „pacea odioasă“ de la Buftea — București (24 apr. 1918).

Conștiința lumii, revoltată, se întreabă ce trebuie condamnat în-deosebi: ferocitatea sau ipocrizia germano-maghiară.

Dacă condițiile păcii ar fi definitive, acest colț al Europei ar deveni o amenințare perpetuă pentru pacea lumii.

Împotriva acestei tentative monstruoase de suprimare a unei întregi națiuni, noi românii protestăm cu toate forțele noastre, din tot sufletul nostru sîngerînd. Proclamăm în fața lumii că nu vom permite niciodată ca dreptul nostru la viață să fie călcat în picioare; din mormîntul pe care ei ni-l pregătesc astăzi vom striga și vom tulbura conștiința popoarelor și pacea lumii; vom recurge la mijloacele cele mai teribile și nu ne vom liniști atîta vreme cît această rușine adusă lumii civilizate nu va fi pentru totdeauna ștearsă⁷.

Întreaga adunare a ovaționat emoționată declarația delegației române.

Președintele Ruffini a dat în continuare cuvîntul reprezentanților diferitelor națiuni participante la congres.

În discursul său E. Benes a relevat bunăoară ideea potrivit căreia „... Austro-Ungaria ca sistem politic și social, este una din relele cele mai teribile ale societății actuale: (...) Politica sa împotriva națiunilor o dovedește. Ea practică sistemul care constă în a diviza, de exemplu pe cehoslovaci, pentru a dovedi că aceștia sînt națiuni diferite. Noi — spunea vorbitorul — luptăm împotriva acestui imoral sistem politic. Aceasta nu înseamnă că cehii doresc să absoarbă altă provincie, ci că cehii nu sînt decît niște slovaci și slovaci nu sînt decît niște cehi“. Cu privire la fraternizarea și colaborarea politică a cehilor cu românii și cu celelalte națiuni oprimate ale Austro-Ungariei, Benes a subliniat că încă de la începutul războiului cehii practicau politica afirmată de congresul Romei. „Maghiarii au trimis în septembrie 1914, la Praga, regimente maghiaro-române pentru a ne zdrobi dacă ne clintim. Noi am intrat cu toate acestea de îndată în legătură cu ofițerii români, pregătind o politică de înțelegere și chiar o acțiune imediată în armată⁸“.

Oratorilor națiunilor oprimate (E. Benes, Trumbić, Zamorski, Drăghicescu) le-au urmat cei ai statelor aliate (Franklin Bouillon, Wickham Steed, Albert Thomas, Ruffini și Barzilai), cu toții subliniind însemnătatea congresului de la Roma pentru viitorul Europei și hotărîrea unanimă de a lupta pînă la capăt pentru înlăturarea anacronicului imperiu dualist.

Wickham Steed — director al secției de politică externă a ziarului Times, cunoscător al Austriei, ca unul care prin munca sa a vizitat-o adeseori, avînd prilejul să fie bine informat, spunea în discursul său: „Austro-Ungaria nu este un stat european ci un sultanat asiatic lipsit de orice spirit civil. (...) Anglia înțelegea că a distruge Austro-Ungaria nu în-

⁷ *La Nation Tchèque*, nr. 21—22, Paris, 15 aprilie—1 mai 1918, p. 739—741. (vezi copia la Arh. St. Arad, colecția seturi xerografii, dosar 27).

⁸ *Ibidem*, p. 742—745.

seamnă a desmembra un organism viabil, ci a face să apară multe organisme vii și puternice dintr-un ansamblu inform și crud⁹.

În aceeași ședință plenară de închidere a lucrărilor congresului, Andrea Torre a dat citire declarației exprimând ideile celor prezenți la congres asupra gravelor probleme politice și sociale puse de marea conflație mondială. „Războiul — se spunea în documentul amintit — a pus în evidență mai mult decît în trecut profunda antiteză între intențiile oamenilor de stat ce doreau supunerea naționalităților la politica de dominație și de război și nevoile popoarelor de a se constitui în unități naționale libere (...). Popoarele au datoria de a se apăra de acest război și de consecințele sale; ele au datoria să se apere pentru salvagardarea patrimoniului lor cultural, idealului lor de viață, pentru a-și asigura dreptul de a dispune de organizarea lor. (...) Austro-Ungaria a avut ca scop fundamental al politicii sale diviziunea și disensiunile între naționalitățile cuprinse în monarhie. Numai astfel a putut exista sistemul politic prin care o minoritate de aproximativ 20 milioane de germani și maghiari guvernează și supun majoritatea de 30 milioane de latini și slavi. (...) Germanii și maghiarii din monarhia habsburgică știu că fără sprijinul Germaniei n-ar fi putut salva în război existența statului ce le asigura o nejustă dominație. Ei n-ar fi putut rezista presiunii majorității latine și slave, aspirînd la emanciparea și la constituirea în state naționale unite și libere. Acordul între popoarele respective și acțiunea lor comună, pot crea o situație nouă, restabilind contra imperiului de violență edificiul dreptului, libertății și justiției în folosul națiunilor.

Acest acord și această acțiune comună a națiunilor constituie însăși voința congresului¹⁰.

Congresul, organizat într-un moment critic al războiului a avut adînci semnificații politice, marcînd o etapă deosebit de importantă în lupta națiunilor oprimate împotriva detestatului sistem politic austro-ungar. Reprezentanții S.U.A., Angliei și Franței au făcut să se știe că guvernele lor aderă la hotărîrile congresului și că îi urmăresc cu cel mai viu interes lucrările. În ceea ce-l privește pe premierul italian Orlando, acesta i-a primit pe kongresmeni, a doua zi după încheierea lucrărilor, prilej cu care și-a exprimat întreaga sa adeziune la politica proclamată de congres.

Congresul de la Roma a contribuit la edificarea unei Europe centrale iubitoare de înțelegere, în care monarhia Austro-Ungară definitiv apusă, nu-și mai avea locul, a însemnat un nou pas înainte în lupta pentru realizarea nobilelor revendicări ale națiunilor oprimate.

Istoria avea să confirme că acțiunile hotărîte ale reprezentanților acestor națiuni la congres, susținute de lupta necurmată a maselor din interiorul imperiului dualist nu mai puteau fi de nimeni stăvilite în mersul lor energic spre împlinirea idealurilor de suveranitate și unitate.

⁹ *Ibidem*, p. 751.

¹⁰ *Ibidem*, p. 753—755.

FOREIGN SOURCES ABOUT THE CONGRESS OF ROME OF THE
OPPRESSED NATIONALITIES OF THE AUSTRIAN-HUNGARIAN
EMPIRE (APRIL, 1918)

(Summary)

This study relying on the new data provided by the review „La Nation Te-chégué“, points out clearly the importance of the organization and development of the Congress held in Rome between the 9 —11 April 1918. The importance of the oppressed nationalities struggle for the fulfilment of the actual national aspirations.

The Congress is at the same time a remarkable moment in the united struggle against the dualist empire of the Roumanians, Czech, Slovaksians . . .

This study points out at the same time the Roumanian delegation's contribution to the organization and development of the Congress.

TRISTAN MIHUȚA

Dincolo de vremelnica dar îndelungata despărțire statală, românii de pe cuprinsul anticei Dacii au trăit în și prin permanența unității culturale, în sensul larg al conceptului de „cultură”. Originea lor comună, condițiile de viață, comunitatea de limbă, credință, obiceiuri etc. au dus la formarea unei culturi unitare prin idealurile, finalitatea și formele sale de manifestare și creație. Această unitate, forță în stare să înfrângă rezistența și prigoana marilor imperii, a stat la baza afirmării ființei naționale. Pe măsură ce conștiința unității de neam se întărea, asistăm la întărirea luptei pentru unitatea politico-statală. Cultura a constituit fundamentul care a susținut și alimentat lupta politică a poporului român, a înaripat conștiințele, a luminat mințile, a sădit curaj și hotărâre în sufletul celor năpăstuiți veacuri de-a rîndul. Totodată, cultura a devenit armă în mîna viguroasă a națiunii hotărîte să sfărîme barierele artificiale dintre frați și să instaureze unitatea deplină, reală la care istoria o îndreptătea.

Românii își doreau de multă vreme o instituție care „să țină într-o singură vieată intelectuală românimea întreagră”¹. O vor avea începînd din anul 1866, cînd va lua ființă Societatea literară română — piatra de temelie a viitoareii Academii Române. Dar nu acesta a fost întiul act de naștere al unei asemenea instituții. De-a lungul timpului au fost mai multe încercări, începînd cu **Societatea filozofească a Neamului românesc în Mare Prințipatul Ardealului**, „proiectată la 1795 de cărturarii ardeleni luminați în cultura apusană la Roma și la Viena”. Urmează **Societatea literală**, înființată în 1822 la Brașov, care va da „un avînt puternic și nouă îndrumare organizării unei culturi naționale; din ea a ieșit acea comoară de bun simț și dreaptă înțelegere a formării limbei literare, care este înfăptuită prin gramatica lui Eliade dela 1828”².

Importante sînt și revistele „Dacia literară” (1840) a lui Mihail Kogălniceanu și „Magazinul istoric pentru Dacia” (1845) a lui A. T. Laurian și N. Bălcescu, ale căror programe sînt de domeniul evidenței din simpla lecturare a titlurilor. Se cuvin a fi menționate alte importante instituții sau societăți înființate în scopurile amintite: Academia Mihăileană

¹ I. Bianu, *Începătorii Academiei Române la 1866 și 1867*, în „Analele Academiei Române”, Seria II, Tom XLI, Partea administrativă și desbaterile, 1920—1921, p. 371.

² *Ibidem*.

(1834), Școala de artă (1841) — ambele la Iași, Societatea Naturaliștilor, Societatea pentru teatru din București sau Asociațiunea pentru literatura română și cultura poporului român (1860) a transilvănenilor etc.

Academia Română, cel mai înalt for de cultură al națiunii, n-a apărut așadar din neant, n-a fost o idee recentă anului 1866, ci rodul unor frământări, unor lupte îndelungate care au pregătit-o și impus-o ca necesitate. Dar cel mai mobilizator moment a fost cel al Unirii din 1859, care punea în fața celor chemați să facă parte din noua instituție sarcina de a cimentea această unire și de a o pregăti pe următoarea, care să înmănuncheze întreaga națiune între hotarele vechii Dacii.

Așa s-a ajuns ca Locotenența Domnească să decreteze la 1 aprilie 1866 **Regulamentul pentru formarea Societății literare române**. Societatea avea 21 de membri, numiți prin decrete și împărțiți pe provincii după cum urmează: patru din Țara Românească, câte trei din Moldova, Transilvania, Basarabia și câte doi din Banat, Maramureș, Bucovia, Macedonia³. Un an mai târziu, Societatea literară română se transformă în Societatea academică română, iar în urma reorganizării din 1879 se va numi Academia Română.

Aruncînd fie și numai o privire fugară asupra listei membrilor Societății înființate la 1866 ne izbește faptul că noua instituție cuprindea reprezentanți din toate teritoriile locuite de români, considerîndu-se că doar așa instituția va putea să servească drept focar al tendințelor și idealurilor dezvoltării culturii și conștiinței naționale. Avem astfel demonstrația faptului că „dacă de o parte și de alta a Carpaților stăpînirile politice erau vremelnice deosebite, în ordinea creației spirituale România era una singură”⁴.

În perioada acestor primeniri spirituale Aradul ajunsese centrul cultural al românilor din Banat și Crișana, iar spre sfîrșitul veacului al XIX-lea și primele decenii ale secolului al XX-lea devenise și centrul luptei de emancipare națională a românilor din întreaga Transilvanie. Dacă adăugăm și faptul că Aradul devenise un puternic centru economic, avem imaginea unui oraș în plină ascensiune din toate punctele de vedere, cu o populație românească majoritară și cu o intelectualitate românească tot mai numeroasă și mai atașată țelurilor seculare ale românilor: realizarea unității politice a întregului neam.

Un astfel de reprezentant al intelectualității din acest colț de pămînt românesc, Andrei Mocioni (1812—1880), legat de Arad mai mult prin activitatea sa, avea cîntea de a fi numit în Societatea literară română de la înființarea acesteia. El reprezenta în această Societate, alături de Vincențiu Babeș, românii din Banat. Numirea de membru al Societății s-a făcut prin decretul cu nr. 698 din 22 aprilie 1866⁵.

³ *Analele Societății academice române*, Tom I, Sesiunile anilor 1867, 1868 și 1869, București, 1869, p. 3—5.

⁴ Virgil Cîndea, *Popor, cultură, aspirații seculare*, în „Magazin istoric”, anul II, nr. 10 (19), octombrie 1968, p. 5.

⁵ *Analele Societății academice române*, Tom I, Sesiunile anilor 1867, 1868 și 1869, p. 5.

Alegerea lui Andrei Mocioni în Societatea literară română nu a fost desigur întâmplătoare, ci venea să confirme recunoașterea calităților și meritelor celui care de decenii lupta pentru apărarea drepturilor românilor. Mai puțin amintit în scrierile cu caracter istoric din zilele noastre, Andrei Mocioni este una dintre figurile reprezentative ale neamului nostru din perioada zbuciumată a absolutismului. Teodor Botiș, autorul unei documentate lucrări asupra familiei Mocioni, îl prezintă în următorii termeni: „Mintea lui luminată, clar văzătoare, inima sa românească, gata de orice jertfă, și autoritatea sa necontestată a influențat și chiar dominat, mai toate acțiunile importante și hotărâtoare din vieța contemporană a Românilor subjugăți, din Banat și Ungaria“⁶.

Primind o educație aleasă, avînd clădite în suflet adînci simțăminte patriotice (simțăminte ce au animat în general marea familie Mocioni) A. Mocioni a desfășurat o vastă activitate de susținere și apărare în fața puternicilor vremii a drepturilor politice și bisericești ale neamului său, „cu o rară bărbăție și cu o neîntrecută demnitate“⁷. A militat pentru autonomia Banatului, a Bucovinei, a luptat pentru egalitatea în drepturi politice, naționale și confesionale a tuturor popoarelor asuprite din Imperiul habsburgic, încît strînește admirația acestora. A depus eforturi lăudabile pentru unirea Banatului cu Marele Principat al Transilvaniei, pentru unirea tuturor românilor într-un „corp național autonom“, pentru înființarea la Arad a unei Mitropolii pentru românii din Banat și Crișana⁸ etc. Curajul cu care lupta pentru realizarea acestor idealuri naționale, dîrzenia sa („... voiu rămînea totdeauna ca o stîncă de piatră în mijlocul mării pentru scopul mie propus și voi năzui spre dînsul, [...], măcar să ajung pentru fericirea mult iubitei mele națiuni să mîncînc pîne uscată, ba tocmai și de scoarță de lemn“⁹) au atras asupra-și ura unora, fiind privit ca un dușman neîmpăcat al tendințelor maghiare de a îngloba într-o națiune politică și mai apoi etnică celălalte popoare conlocuitoare. Ura a mers atît de departe încît era să cadă pradă unui atentat în gara Seghedin¹⁰.

Andrei Mocioni a rezistat diferitelor tentații pe care i le ofereau autoritățile imperiului (i s-a oferit și demnitatea de guvernator al Transilvaniei), căci dragostea de neam era mai puternică decît fericirea personală. Din aceste simțăminte avea să pornească și propunerea sa, susținută în Adunarea generală a „Asociațiunii române pentru cultura poporului român“ din Arad, în 13/25 octombrie 1864, de Vinčențiu Babeș, cu privire la elaborarea „istoriei despre începutul, descălecarea și renașterea romanismului în Orient“¹¹. Reprezentînd intențiile lui Andrei Mocioni în fața membrilor Asociațiunii, Vinčențiu Babeș spunea: „A cer-

⁶ Teodor Botiș, *Monografia familiei Mocioni*, București, 1939, p. 99.

⁷ *Ibidem*, p. 31—100.

⁸ Cf. I. D. Suci, *Monografia Mitropoliei Banatului*, Editura Mitropoliei Banatului, Timișoara, 1977.

⁹ Apud T. Botiș, *op. cit.*, p. 51.

¹⁰ *Ibidem*, p. 46.

¹¹ Vezi Andrei Caciara, Nicolae Roșuț, *Aradul în lupta pentru eliberare socială și națională, Documente*, vol. I, Arad, 1978, doc. 12, p. 45—50.

ceta prin ce faze a trecut poporul nostru de la cea mai însemnată epocă, de la descălecarea sa în Dacia sub Traian (...), cum a fost el adesea prea aproape de perit și cum a renăscut el ca națiune romană în orient; cum a început el a se desvolta și cultiva și realiza ca atare, domnilor, ce studiu poate fi mai frumos și mai interesante pentru un cap român ager, pentru o animă zeloasă, pentru un condei român bine deprins!...¹². Se propunea astfel Asociațiunii (care avea în Andrei și Anton Mocioni susținători de nădejde) încă un țel nobil, care se adaugă celorlalte misiuni de factură națională, avînd în vedere că „pînă la apariția partidelor politice, și în mare parte și după aceea, aceste societăți au avut o importantă funcție politică — conservarea și cultivarea conștiinței naționale, lupta pentru drepturi naționale în cultură și administrație”¹³.

Printre meritele lui Andrei Mocioni se înscrie și înființarea ziarului „Albina” în capitala Imperiului habsburgic — Viena. Ziarul a fost conceput ca organ care să apere cauza națională și „să dea directive politicii românești”, să facă o educație politică românească celor cărora le era destinat. Astfel, la 3/15 aprilie 1866, sub auspiciile familiei Mocioni, ziarul amintit apărea la Viena avînd ca director pe Vincențiu Babeș, (colaborator apropiat celor din familia Mocioni). Cu o apariție de 3 ori pe săptămînă ziarul „Albina” își impunea ca scop „stabilirea unui adevărat program național, de a desvolta și reprezenta adevărata valoare etnică, politică și economică a poporului român, și totodată a stîrni și conduce luptele pentru existența și cultura lui națională”¹⁴.

Bogata activitate a lui Andrei Mocioni îl face cunoscut și dincolo de hotarele țării. Astfel, se cuvine să amintim că numele său poate fi întîlnit în lucrarea *L'Histoire des Hommes d'État*, a lui M. Goncet, apărută la Geneva în anul 1862. Din prezentarea pe care autorul o face biografiei lui A. Mocioni reținem: „Istoria nobilului senior Andrei de Mocioni atît de intim și din atîtea fapte comune se îmbină cu istoria mai recentă a națiunii sale, a celor trei și jumătate milioane de Români din monarhia austriacă încît una fără de alta nu se poate scrie exact”¹⁵.

Dar cea mai înaltă recunoștiință a eforturilor depuse de Andrei Mocioni pe terenul luptelor naționale o constituie numirea sa ca membru al Societății literare române, la 22 aprilie 1866, adică la cîteva zile după apariția „Albinei”.

Cinstea de a figura între primii membri ai prestigioasei instituții de cultură l-a bucurat pe Andrei Mocioni, fapt ce l-a determinat să primească numirea. Se pare însă că starea sa sufletească, precum și deseale îmbolnăviri l-au împiedicat să participe la vreuna din ședințele Societății. Așa se explică trecerea sa, la 12 septembrie 1870, în rîndurile membrilor de onoare. Dorința de a participa la ședințele și lucrările Academiei

¹² *Ibidem*, p. 47.

¹³ Nicolae Roșuț, *Societăți culturale arădene pînă la Unire*, în „Ziridava”, vol. V, Arad, 1975, p. 226.

¹⁴ Teodor Botiș, *op. cit.*, p. 96.

¹⁵ *Ibidem*, p. 99.

Române și-o manifestă și în anul 1879. În ședința plenară din 24 mai 1879 Vasile Maniu propune ca „... după procedarea ce s-a urmat cu domnii membri chemați în sinul adunării în ședința de la 23 (mai — n.n.), să se invite, ca membru actual și d-l Andreiu Mocioni, spre a lua parte la lucrările Academiei“¹⁶.

Rechemat astfel ca membru actual, el nu poate participa nici de această dată la ședințe. La lucrările Academiei din 5 iunie 1879 se citește o adresă din partea sa, prin care face cunoscut că „motive de sănătate îl împiedică de a veni în sesiunea aceasta“¹⁷. Motivul era real, căci încă din decembrie 1878 o boală mai veche l-a țintuit la pat și în cele din urmă îi va provoca moartea. Neprezentându-se la lucrările sesiunii din acel an (ca și C. A. Rosetti și Șt. Gonata), „situațiunea anormală“ a acestora se pune din nou în discuția adunării întrucât secțiunile respective se văd în postura de a nu se putea completa conform statutelor. Intervenția lui Vinčențiu Babeș aduce câteva precizări care fac ca o eventuală luare de poziție în „cazul“ lui Andrei Mocioni să se amine: „... condițiunea d-lui Mocioni este ceva mai diferită decât a celorlalți doi membri, fiindcă d-lui, deși nu a venit, dar a declarat chiar estimpu că primește și numa cauza morbidității l-a împiedicat a veni“¹⁸.

Nu va trece multă vreme și la 5 mai 1880 Andrei Mocioni moare după o îndelungată suferință, ducând cu sine regretul de a nu fi participat la nici una din ședințele Academiei. Prin stingerea sa din viață românii au pierdut un om dîrz, care timp de câteva decenii a luptat pentru apărarea și impunerea drepturilor și libertăților naționale. Ca recunoștință pentru activitatea sa, pentru meritele sale, un alt viitor academician, Atanasie Marian Marienescu îi dedică o poezie în patru strofe (a apărut în ziua înmormîntării lui Andrei Mocioni în ziarul „Luminătorul“ din Timișoara), din care cităm ultimele două strofe:

.....
„Poporule române! Scăpînd de iobăgie
Ș’a veacurilor multe tot grele suferinți,
Tu l-ai văzut în frunte și’n dreapta-i cu făclia
Ca înger d’apărare l-a sale mari porniri!

Cunoști a sale fapte din timp de bărbăție
Și vor trăi cu tine și dup’a lui mormînt,
Că a ta recunoștință îi este de vecie
În inima-ți curată și-a pus un monument!“¹⁹.

La nici un an de la moartea lui Andrei Moconi, o altă personalitate a meleagurilor arădene, Atanasie Marian Marienescu, om cu activitate in-

¹⁶ *Analele Academiei Române*, Seria II, Tom I, Partea administrativă și desbaterile, p. 12.

¹⁷ *Ibidem*, p. 31.

¹⁸ *Ibidem*, p. 119.

¹⁹ Apud T. Botiș, *op. cit.*, p. 100.

tensă pe cele mai diferite planuri, este chemat să reprezinte acest colț de pământ românesc în rîndurile Academiei Române.

Născut la Lipova în 21 martie 1830, At. M. Marienescu urcă cu sîrguință treptele ierarhiei școlare, în 1857 absolvă Facultatea de drept de la Pesta, iar patru ani mai tîrziu își va lua doctoratul²⁰. Activitatea lui nu se va limita la magistratură, ci depășește cu mult granițele profesiei propriu-zise: îl întîlnim desfășurînd o amplă activitate pe tărîm politic, publicistic, literar, didactic, istoric, lingvistic, dar mai ales ca folclorist. Pentru întreaga sa activitate, pentru spiritul său iluminist pus în slujba luminării poporului, pentru meritele reale dovedite cu prisosință pe tărîmul luptelor pentru libertate națională, politică și culturală, At. Marian Marienescu este ales la 24 martie 1881 membru activ al Academiei²¹, secțiunea istorică, după ce în 13 septembrie 1877 devenise membru corespondent.

Discursul de recepție pe care îl rostește la Academie, „Viața și operele lui Petru Maior“, stîrnește curiozitatea celor prezenți, fiind deseori salutat cu numeroase aplauze. În fapt, At. M. Marienescu n-a făcut altceva decît să afirme, o dată în plus, afinitatea sa de idei cu corifeii Școlii Ardelene, iar tema lucrării i-a permis o incursiune în întreaga istorie a neamului, pe de o parte, în bogăția ideatică a operei celui care a fost Petru Maior, pe de altă parte. Răzbate printre rînduri o aplecare temeinică a proaspătului academician asupra istoriei poporului său și o ușurință deosebită în zugrăvirea unei anume epoci istorice, fără ca aceasta să fie privată de rigoarea atît de necesară istoricului: „Închipuiți-vă un popor asuprit mult timp prin legi de evul mediu; despoiat și de puțina existență politică și națională ce avea odată; despoiat chiar de libertatea religiunii și independența bisericei, ce avea odată; înfrîntu în starea materială și — în acest mod, adus la întunerecu pentru originea și cultura sa națională —, mai adese-ori, adus la desperațiune și pentru existența sa naturală“²². Astfel prezintă Marienescu momentul apariției lui Petru Maior, „unul din cei mai învățați luminători ai poporului românesc“, în istoria culturii naționale și, implicit, a luptelor pentru libertate și dreptate națională. Pătrunzînd în miezul problemei, el dovedește o înțelegere exactă a raporturilor dintre termenii relațiilor bipolare „politic-cultural“, „economic (material zice el, n.n.) — cultural“ etc. Pe baza recunoașterii raportului determinant al primilor termeni, respectiv al economicului și politicului, a importanței pe care o reprezintă puterea economică, și politică, el explică nivelul „cantitativ“ și „calitativ“ al culturii poporului român: „dacă ne-am întreba: «că în ce stadiu a fost cultura poporului românesc în periodul de la 1690 încoace, mai mult de un secol?» ar trebui să răspundem cu întrebarea: **ce cătați cultură**

²⁰ O prezentare detaliată a vieții, operei și activității lui At. M. Marienescu oferă Doina Radu, *Atanasie Marian Marienescu*, în „Ziridava“, vol. IX, Arad, 1978, p. 341—368.

²¹ *Analele Academiei Române*, Seria II, Tom III, Partea administrativă și debaterile, p. 168.

²² *Idem*, Seria II, Tom V, Secțiunea II, Discursuri, memorii și notițe, București, 1884, p. 31.

la un popor în epoca când n-a avut pozițiune politică, și a fost clăcașul moșierilor, despoiat de starea materială? ce cătați cultură la un popor, în epoca când biserica i s-a spart în trei părți și capii religiunilor lui în mare parte erau străini. — și lumea toată era în neîncetată frecare cu el! Ce vreți cultură la un popor când pruncii lui erau împinși în școale străine și nici n-avea drept să aibe școalele sale naționale și publice²³.

Primit cu deosebită căldură, discursul de recepție aduce în fața asistenței „o temă îndemnătoare la lăntuite și bogate cugetări” — cum se exprima V. A. Urechia, secretarul Academiei, în răspunsul său. Actualizarea unei epoci și a unei opere de însemnătate a lui Petru Maior s-a dovedit binevenită, dată fiind filiația de idei ale acesteia cu orientarea programatică a activității Academiei Române, călăuzită încă de la începuturile sale de „ideea românității”, de lupta pentru deșteptarea conștiinței „românismului”, a conștiinței naționale cu alte cuvinte. De altfel, activitatea lui At. M. Marienescu se înscrie tocmai în cadrul acestor coordonate ale culturii naționale, fapt determinant în alegerea sa ca membru activ al Academiei. Poate că n-ar fi lipsit de interes să amintim că în acea vreme din secțiunea istorică a înaltului for de cultură făceau parte printre alții: George Barițiu, Vincențiu Babeș, V. A. Urechia, Mihail Kogălniceanu, Alexandru Odobescu, Dimitrie A. Sturdza, Vasile Maniu ș.a. Din parcurgerea listei celor 12 membri ai secțiunii ne dăm seama de cinstea ce i s-a făcut lui Marienescu când a fost chemat să se alătore acestor bărbați iluștri ai culturii naționale. În acest context, cuvintele apreciative ale lui V. A. Urechia la adresa operei lui Marienescu sînt semnificative din multe puncte de vedere: „D-ta d-le Marienescu ai fost și ești peste munți în fruntea acelor conluptători ai lui Alecsandri. D-ta ai înțeles că a studia datinile, obiceiurile, deprinderile, înclinările, pînă și eresurile, prejudețele poporului, este a face cea mai temeinică etnografie, și te-ai pus pe lucru de acum douăzeci de ani trecuți. Recolta este cunoscută, ea este frumoasă, ea face titlurile d-tale de primă mînă la onorurile zilei de azi²⁴. Recunoscînd meritele lui Marienescu în cercetarea tezaurului folcloric, vorbitorul recunoaște, implicit, importanța pe care Academia o acordă creației populare, creație care, în ultimă instanță, va sta la bazele culturii spirituale, purtînd în sine germenul potențial al dezvoltării ulterioare a literaturii și artei românești. Pe de altă parte, afirmarea „românității”, atît pe plan politic, cît și cultural, nu se putea realiza făcînd abstracție de creația populară, de ceea ce constituie în fapt chintesența spiritualității românești. Or, tocmai acest lucru pare să-l fi înțeles și At. M. Marienescu²⁵.

În răspunsul său, V. A. Urechia subliniază și alte merite ale lui Marienescu, referindu-se îndeosebi la lucrarea „Învățătorul și poporul”, apărută în 1858 la Sibiu: „Însă d-ta ai voit ca acest popor să nu se glo-

²³ *Ibidem*, p. 42.

²⁴ *Ibidem*, p. 151.

²⁵ În acest domeniu a publicat printre altele: *Poesie populară. Balade, Pesta, 1859; Poesie populară. Colinde, Pesta, 1859; Poesia populară. Balade, Viena, 1867; Sara, miază-noapte și zorile, Sibiu, 1908 ș.a., Vezi Doina Radu, op. cit., p. 358—368.*

rifice numai cu trecutul lui, și de aceea te-ai ocupat de cultura lui viitoare și ai servit-o prin frumoasa d-tale publicațiune [...] «Invețătorul poporului». [...] Și totodată l-ai învățat pe acest popor să-și scrie și istoria trecutului, prin acel bun manual scolastic, care avu onore să fie dat afară din școalele de peste munți, prin porunca regimului de acolo, în 1876. Nepricepuții! nu înlăturarea de cărți va stinge ideea națională, care va persista cît va bate pe lume o inimă română! (subl. n.). Nepricepuții! vor iezească oceanul²⁶. Slujind „ideea națională“, At. M. Marienescu s-a gîndit la viitorul neamului său căutînd și propunînd căi spre afirmarea spiritualității poporului român. Gîndirea sa progresistă relevă un spirit lucid, angajat, militant. Cum am remarcat anterior, Marienescu înțelege că propășirea unei națiuni nu necesită doar un efort spiritual, în sensul dezvoltării culturii, ci presupune înainte de orice îmbunătățirea condițiilor de trai. Are deci în vedere, și de această dată, aspectul economic, material, factor indispensabil dezvoltării viguroase a culturii materiale și spirituale, în ultimă instanță de natura economicului depinzînd drumul ascendent al națiunii. El accentuează, în termenii epocii și deseori într-un limbaj cît mai accesibil maselor largi, asupra acestor aspecte, cu intenția vădită de a dezvoltă poporului, oamenilor simpli, una din căile ce trebuiesc urmate în marea luptă ce se pornise întru afirmarea „românismului“. Iluminismul este prezent în gîndirea lui At. M. Marienescu prin strădania sa de a face poporul să înțeleagă o anumită situație, să-și conștientizeze soarta și menirea. Cu alte cuvinte, el face parte din rîndul acelor intelectuali care au depus eforturi lăudabile în direcția consolidării și dezvoltării conștiinței naționale. Faptul este pe deplin explicabil, întrucît, așa cum dovedește dezvoltarea societății umane în genere, nivelul de conștiință a maselor este hotărîtor în momentele „cheie“ ale istoriei. Felul în care acestea reacționează depinde nemijlocit de saltul pe care au reușit sau n-au reușit să-l facă de la starea de grup, clasă, națiune „în sine“ la cea de grup, clasă, națiune „pentru sine“. De aceea, strădaniile lui Marienescu sînt considerabile, ele fiind validate și de răspunsul lui V. A. Urechia care se încheie în termeni elogioși: „Reprezentant al doinei și baladei Ardelene, pășeșete salutat cu noi toți colegii d-tale! Culege și mai departe, onorate coleg, acele scumpe graiuri ale inimei românești, și cu numele lui Petru Major aminteste, celor ce nu iubesc școala lui, școala patriotismului, acele vorbe ale marelui Stuart Mill, cînd zice că «în ziua chiar cînd religiunea ar fi să înceteze, numai amorul de patrie ar putea fi pus în locul ei, ca să nu sdruncine societatea din fundamentele ei»²⁷.

Spre deosebire de Andrei Mocioni, cu care se afla în relații foarte bune, At. M. Marienescu va fi pînă la sfîrșitul vieții unul dintre cei mai activi membri ai secțiunii istorice a Academiei Române. În primul rînd se cuvin a fi remarcate comunicările pe care le-a susținut, mai ales cele cu caracter istoric. Amintim apoi prezența sa în cadrul comisiilor anuale de examinare a lucrărilor ce concureau pentru decernarea diferitelor

²⁶ *Analele Academiei Române*, Seria II, Tom V, Secțiunea II, p. 151.

²⁷ *Ibidem*, p. 152.

premierii, sau participarea la diferite acțiuni organizate sub egida Academiei Române. Dintre aceste manifestări reținem faptul că a fost delegat la o ceremonie ce a avut loc la mormîntul lui G. Barițiu, unde a rostit o cuvîntare: „În memoria lui G. Barițiu“. De asemenea, a participat la jubileul de 40 de ani al revistei „Familia“ ș.a.m.d.

Spirit întreprinzător și novator, Marienescu participă activ la dezbaterile din cadrul sesiunilor Academiei, face propuneri de noi membri (cum a fost și propunerea lui Vasile Mangra)²⁸ sau aduce sugestii de natură administrativă. O bună parte din activitatea sa în rîndurile Academiei constă în prezentarea de referate asupra unor lucrări din domeniul istoriei, literaturii etc. Enumerarea tuturor acestora, ca și a celorlalte activități ar umple pagini întregi. De aceea, ne mărginim a sublinia doar direcțiile în care a activat, lucru suficient pentru a sugera și confirma puterea de muncă, pasiunea și înțelepciunea pe care reprezentantul acestor meleaguri le-a pus în slujba emancipării culturale și politice a românilor, a promovării elementului național. Accentuăm asupra „naționalului“, deoarece secolul trecut s-a caracterizat prin excelență sub acest aspect. În această perioadă, națiunile ajunse în mare parte la „maturitate“ își cer drepturile cu o intensitate și printr-o luptă cum veacurile anterioare nu cunoscuseră. Pentru națiunea română actul unirii de la 1859 a fost un moment al impunerii voinței ființei naționale, dar și începutul unui nou drum spre realizarea unității sale depline. Pentru materializarea acestui ideal izvorit din soarta nedreaptă în care vremurile și asupritorii îi aruncaseră pe români, națiunea română își va uni forțele, își va cîntări formele și mijloacele de luptă susceptibile de a-i asigura izbînda. În asemenea împrejurări, istoria aduce în prim-planul său luptători înzestrați cu clarviziune politică, pregătiți pentru orice sacrificiu pe care realizarea dezideratului respectiv l-ar cere. Transilvania n-a făcut nici ea excepție de la această lege a istoriei. Complexitatea problematicii care făcea conținutul strategiei și tacticii luptei de emancipare națională necesita prezența în fruntea luptelor românilor din aceste părți a unor buni patrioți, în stare să servească interesele și cauza acestora. Apare acum o pleiadă de intelectuali români care vor întări în mase convingerea în dreptatea și izbînda finală a luptei, care pe cele mai diverse căi vor pregăti poporul pentru marele moment al Unirii.

În rîndul celor care au trăit și trudit cu convingerea că ziua dreptății este aproape îl găsim și pe Ioan-Iosif Goldiș, născut la Socodor în anul 1836. Studiile, începute la Socodor, le continuă la Békéscsaba, iar bacalaureatul și-l ia la Arad. Urmează apoi Institutul teologic din Arad, Academia de drept din Debrețin și Facultatea de filozofie la Pesta²⁹. Intrarea sa în „focul“ luptelor pentru drepturi naționale are loc în contextul unor importante succese obținute de români, dintre care amin-

²⁸ *Analele Academiei Române*, Seria II, Tom XXXI, Partea administrativă și debaterile, 1908/1909, p. 200.

²⁹ Cf. Eugen Glück, *Contribuții cu privire la activitatea științifică și literară a lui Ioan-Iosif Goldiș legată de războiul de independență din 1877/78*, în „Ziridava“, vol. IX, Arad, 1978, p. 149.

tim „introducerea limbii române în administrația comunelor și în cea comitatensă, dublată și de o participare mai largă a românilor la conducerea administrației locale“³⁰.

Reîntors de la studii, Ioan Goldiș (numele de „Iosif“ și l-a adăugat ulterior, când a intrat în serviciul ecleziastic) a ocupat diferite funcții în administrație, în viața bisericească și școlară. Întreaga activitate a lui Ioan-Iosif Goldiș se înscrie între două coordonate fundamentale: ideea continuității poporului român, pe de o parte, și ideea latinității limbii sale, pe de altă parte, cele două teze completându-se și susținându-se reciproc. Ele justificau lupta românilor care constituiau populația majoritară a Transilvaniei și subliniau unitatea de limbă, cultură și simțire a românilor de pe întreg teritoriul vechii Dacii.

Așa cum s-a întâmplat în cazul lui Andrei Mocioni și At. M. Marienescu, sau mai tirziu cu I. Slavici, V. Mangra, V. Goldiș și alții, eforturile depuse pe tărîm cultural și politic de Ioan Iosif Goldiș și-au găsit ecou în cadrul Academiei Române. O serie de articole pe tema latinității limbii române, publicate în „Arad és Vidéke“, vor face obiectul unei lucrări aparte, „Latinitatea limbii române“³¹, care va fi prezentată Academiei. Pentru meritele lucrării, pentru activitatea sa în ansamblu Ioan-Iosif Goldiș avea să fie numit membru corespondent al Academiei Române la 22 martie 1882³². Analele Academiei nu consemnează nici o dată în plus cu privire la raportul lui I. Iosif Goldiș cu înaltul for de cultură, deși el a încetat din viață abia după 20 de ani de la data alegerii sale, adică în 23 martie 1902. Oricum, el n-a dezmințit niciodată considerația celor care l-au ales, dimpotrivă, în ultima parte a vieții activitatea sa a fost și mai fructuoasă.

Tot la 22 martie 1882 avea să fie ales membru corespondent al Academiei Române Ioan Slavici,³³ născut la Șiria în 18 ianuarie 1848, reprezentant de frunte al meleagurilor arădene în viața culturală și politică a acelor vremuri. Socotim că este inutil să insistăm asupra vieții și activității scriitorului șirian, întrucît pe această temă s-a scris foarte mult, iar noi nu posedăm date care să constituie o contribuție reală în acest sens.

Cîteva considerații se impun totuși. În drumul lung pe care-l parcurge în cei peste 50 de ani de activitate în sfera culturii și a vieții politice Slavici a lăsat urme meritorii, de care nimeni n-ar putea face abstracție. Ca scriitor el s-a dovedit un fin și subtil analist al sufletului țărănesc, evocînd în lucrările sale (mai ales în nuvele) conflicte dramatice din viața satului pe care-l cunoaștea atît de bine. Ca jurnalist, colaborator, redactor sau director de publicații a militat pentru unitatea culturală a românilor. Una din problemele „vitale“ ale epocii

³⁰ *Ibidem*; vezi și Andrei Caciora, Eugen Glück, *Noi date privitoare la lupta românilor din Cimpia Aradului pentru drepturi și libertate națională (1849—1867)*, în „Revista Arhivelor“, anul 11, nr. 2/1968.

³¹ E. Glück, *op. cit.*, p. 151.

³² *Analele Academiei Române*, Seria II, Tom IV, Secțiunea I, Partea administrativă și desbaterile, p. 153.

³³ *Ibidem*.

era cea a limbii. Fie că era vorba de fixarea limbii literare în Transilvania într-un moment de dominație a curentului latinist³⁴, fie de apărare a limbii române în fața încercărilor stăpînirii despotice de a o înlătura din administrație, școli și biserici³⁵, Slavici s-a dovedit un apărător neobosit al graiului strămoșesc. Dacă primul aspect prezenta mai mult o dispută pe tărîm literar, nu fără semnificații desigur, al doilea purta pecetea unei atitudini politice ferme, scriitorul șirian intrînd deseori în dispute dure cu autoritățile maghiare, fiind amenințat chiar cu „alungarea“ din Ardeal în România. Faptul nu l-a speriat pe Slavici, dimpotrivă, răspunsul său a fost la înălțime, din el desprinzîndu-se năzuințe patriotice incontestabile: „Mă duc, domnule, dar la timpul cuvenit iar o să mă-ntorc, și poate că nu singur!“³⁶.

Deși, cum cu justețea s-a remarcat, Slavici nu poate fi considerat om politic, el a participat la „toate evenimentele social-politice din vremea sa“, ca o confirmare a faptului că lupta pentru unitate nu se putea limita la probleme ale culturii ci trebuie să fie extinsă și în domeniul vieții sociale în general, a vieții politice în special. Fiind un bun cunoscător al poporului, al lipsurilor și necazurilor sale poziția lui Slavici față de lumea din care se ridică „...nu putea fi a avocatului ce pledează, ci a luptătorului pornit să cucerească drepturile uzurpate de o stăpînire despotică“³⁷.

Raportarea la evenimentele politice o face din perspectiva convingerilor sale, cărora le-a rămas fidel, chiar dacă ele nu au fost întotdeauna cele mai bune. Poate că Slavici a greșit în unele momente, dar n-a făcut-o decît crezînd că opiniile sale concordă cu țelurile națiunii române. De aceea, atitudinea dură pe care au avut-o unii față de el, în ultima parte a vieții, nu și-a găsit un suport rațional dacă avem în vedere ansamblul efortului cultural și politic pe care Slavici l-a depus spre propășirea neamului său.

Un asemenea efort l-a constituit activitatea depusă în cadrul comisiei pentru publicarea manuscriselor lui Eudoxiu Hurmuzaki referitoare la istoria românilor. La moartea lui E. Hurmuzaki, în 1874; familia acestuia le transmite lui D. A. Sturdza, care le încredințează Societății Academice Române³⁸. Încă în acel an se formează o comisie din care făceau parte M. Kogălniceanu, Al. Odobescu, Teodor Rosetti, D. A. Surdza și Ioan Slavici — ca secretar. De fapt, Slavici avea să fie cel care va purta greul în publicarea documentelor. Pînă în 1942 au apărut 45 de volume la care au colaborat 18 persoane, „dar contribuția cea mai însemnată au adus-o I. Slavici (12 volume), N. Iorga (10 volu-

³⁴ Vezi *Destăinuiri: Ioan Slavici în procesul ziaristilor*, masă rotundă cu participarea lui Șerban Cioculescu, Ion Pas, Barbu Solacolu, D. I. Suchianu, V. Netea, în „Manuscriptum“, an (13) IV, nr. 4/1973, p. 88.

³⁵ Vezi Ioan Slavici, *Opere*, vol. IX, Ed. Minerva, București, 1978, p. 245—256.

³⁶ *Ibidem*, p. 252.

³⁷ D. Vatamaniuc, *Ioan Slavici și lumea prin care a trecut*, Editura Academiei R.S.R., 1968, p. 493.

³⁸ Cf. Ștefan S. Gorovei, *Eudoxiu Hurmuzaki, un pionier al istoriografiei românești*, în „Magazin istoric“, anul 8, nr. 1 (82), ianuarie 1974, p. 67.

me)...³⁹. Astfel, numele lui Slavici se vehicula în Academie cu câțiva ani înainte de a fi ales membru corespondent (el înaintase și scrierea sa „Novele din popor“, „Pentru a se avé în vedere la decernarea premiilor⁴⁰). Alegerea avea în vedere „inaltele“ sale calități și activitatea ce a depus-o „pentru dezvoltarea culturii între români“⁴¹. Totuși alegerea nu s-a bucurat de unanimitatea celor chemați să o facă (Slavici obține 17 voturi pentru și 3 contra, în timp ce Ioan Goldiș obținuse 18 voturi pentru și unul contra). Se observă în rindurile membrilor Academiei, încă din această perioadă, o anumită reținerere față de Slavici. El va continua însă munca de tipărire a documentelor din colecția Hurmuzaki, iar câțiva ani mai târziu în fața Academiei „se prezintă din partea d-lui Ioanu Slavici, membru corespondent o colecțiune completă din publicațiunile cari constituiescu biblioteca populară a «Tribunei» din Sibiu“⁴².

În ședința Academiei din 4 aprilie 1888 (desfășurată sub președinția lui B. P. Hașdeu) la punctul I al ordinei de zi se află alegerea a doi membri activi, în locurile devenite vacante prin încetarea din viață a lui T. Cipariu și Fontaninu. La propunerea lui Hașdeu se hotărăște ca alegerea să se facă dintre membrii corespondenți. În urma discuțiilor secțiunea convine în unanimitate de a supune spre aprobarea plenului pe Ioan Slavici și G. Bengescu⁴³. Problema va rămîne însă în suspensie aproape doi ani de zile. Abia în ședința secțiunii literare din 19 martie 1890, sub președinția lui Titu Maiorescu, alegerea de noi membri în locurile rămase vacante revine în actualitate. În urma voturilor I. Slavici și Gr. G. Tocilescu, de data aceasta, întrunesc fiecare cîte 5 voturi pentru, din 7 posibile⁴⁴. Trei zile mai târziu, în ședința plenului din 22 martie 1890, sub președinția lui M. Kogălniceanu, se propune alegerea celor doi în locurile devenite vacante. După dezbateri aprinse se trece la vot — în timp ce Tocilescu întrunește majoritatea voturilor, Ioan Slavici obține doar 7 bile albe și 16 negre (contra), neîntrunind deci numărul de voturi cerut de statute. Pare paradoxal, dar în timp ce atîtea nume cu o activitate incomparabil mai mică în semnificații decît cea a lui Slavici au fost alese fără dificultate, el n-a avut prilejul să se bucure de această cinste. Reținererea unor membri față de Slavici se datorează, după toate probabilitățile, activității sale publicistice care dispăcea acestora. Slavici nu a lăsat impresia că hotărîrea plenului l-ar afecta prea mult. El va desfășura în continuare munca de publicare a documentelor Hurmuzaki, ba mai mult, cînd Academia Română i se adresează să primească conducerea Institutului Ioan Otteteleșianu din Măgurele, Slavici acceptă⁴⁵, dovedind pentru a nu știu cîta oară integritate

³⁹ *Ibidem*, p. 68.

⁴⁰ *Analele Academiei Române*, Seria II, Tom IV, 1881/1882, secțiunea I, p. 57.

⁴¹ Vezi textul comunicării Academiei Române prin care Ioan Slavici este înștiințat că a fost ales membru corespondent al secției istorice în D. Vatamaniuc, *op. cit.*, p. 509—510.

⁴² *Analele Academiei Române*, Seria II, Tom. X, 1887/1888, secțiunea I, p. 32.

⁴³ *Ibidem*, p. 119.

⁴⁴ *Analele Academiei Române*, Seria II, Tom XII, secțiunea I, 1889/90, p. 144.

⁴⁵ D. Vatamaniuc, *op. cit.*, p. 407—409.

tatea morală a caracterului său: el va conduce un institut al Academiei, deși aceasta îl refuzase. A dovedit, totodată că are tăria de a trece peste lipsa de recunoștință din partea unora față de activitatea sa privită în ansamblu.

În 1903, după ce mai prezentase în două rânduri lucrări spre premiere, Academia îi acordă premiul „Eliade Rădulescu“ pentru romanul „Din bătrâni“, deși și de această dată cu destulă dificultate (obține majoritatea abia la a treia votare)⁴⁶. Era clar că, deși angajat al Academiei, Slavici întâmpina aici o atitudine ostilă din partea multora, fapt ce-l determină să nu mai treacă pe acolo, limitându-se la transmiterea rapoartelor în scris⁴⁷.

Puterea lui Slavici de a merge mereu înainte își avea fundamentul în convingerile sale, în modul în care înțelegea să slujească neamului românesc. Slavici n-a fost ales niciodată membru activ al Academiei Române, dar activitatea sa depășește pe a multor membri activi, mai ales în planul activității literare. De aceea, așa cum remarca Șerban Cioculescu, „locul lui Slavici în literatura noastră este definitiv fixat. El a fost un precursor al unei întregi literaturi“, iar opera sa se înscrie „printre valorile eterne ale culturii și literaturii noastre“⁴⁸.

În viltizarea luptelor pentru drepturi naționale, care iau amploare spre sfârșitul secolului al XIX-lea și începutul secolului al XX-lea, se remarcă și Vasile Mangra, născut în comuna Seliște-Săldăbagiu (comitatul Bihor) la anul 1850⁴⁹. Studiile le începe la liceele din Beiuș și Oradea, continuând cursul de teologie la Seminarul ortodox din Arad, apoi cursul de drept la Academia juridică din Oradea.

Încă de tânăr, Vasile Mangra se impune ca militant pentru realizarea idealului de libertate națională. Contribuțiile sale sînt remarcabile încă de la început, cînd va precumpăni activitatea sa la diferite publicații românești. La vîrsta de 20 de ani redactează revista literară „Speranța“ din Arad (1870—1871), între 1873—1875 revista bisericească școlară „Lumina“, tot din Arad, iar din 1877 pînă la 1880 îl găsim redactor la „Biserica și școala“, pe care o întemeiează și care era singura publicație românească din Arad în acea perioadă. Mai tîrziu va ocupa o serie de funcții în erarhia bisericească, iar pe tărîm politic va desfășura o bogată activitate, încît „a luat parte vie la toate mișcările naționale de peste Carpați, fiind unul din cei mai zeloși organizatori ai Congresului naționalităților ce s-a ținut la 10 august 1895 la Budapesta“⁵⁰.

⁴⁶ *Analele Academiei Române*, Seria II, Tom XXV, secțiunea I, p. 165, 166, 171.

⁴⁷ D. Vatamaniuc, *op. cit.*, p. 421.

⁴⁸ Din intervenția lui Șerban Cioculescu în cadrul mesei rotunde organizată de Muzeul literaturii române cu ocazia sărbătoririi a 125 de ani de la nașterea lui Slavici, în „Manuscriptum“, an (13) IV, nr. 4/1973, p. 83.

⁴⁹ Prezentarea biografiei lui Vasile Mangra o facem utilizînd expunerea de motive a lui Gr. G. Tocilescu, făcută cu ocazia propunerii alegerii lui Mangra ca membru activ al Academiei. Vezi: *Analele Academiei Române*, Seria II, Tom. 31, 1908—1909, Partea administrativă și debaterile, p. 203—205.

⁵⁰ *Ibidem*, p. 203.

Perioada în care a condus publicațiile amintite îl impune pe Vasile Mangra ca un cultivator al limbii române, mai ales în rîndurile tinerilor școlari, ca un apărător al acesteia în fața unor tendințe potrivnice dezvoltării și utilizării ei. Să mai amintim colaborarea sa la prestigioasa revistă „Familia“, unde a publicat un studiu despre „continuitatea elementului roman în Dacia“, deosebit de apreciat în cadrul Academiei. Strădanțiile sale pentru emanciparea culturală și, implicit, politică a românilor se manifestă și cu ocazia unor donații de cărți și manuscrise în favoarea Academiei Române. Astfel dăruiește: „Psaltirea“ diaconului Coresi, tipărită la 1570; documente istorice din 1848—49; o scrisoare a lui V. Alecsandri; un „Antologhion“ slavon din 1761; „Răspunsul Mitropolitului Moldovei Varlaam la catechismul calvinesc“ din 1640 etc.⁵¹.

Așadar apropierea lui Mangra de Academie se petrece cu aproape 15 ani înaintea alegerii sale ca membru activ. Făcînd numeroase donații, el se alătură efortului de atestare a drepturilor naționale pe baza documentelor, aderă la „programul“ Academiei Române. Pe de altă parte, trecînd prin București nu scapă prilejul de a participa la ședințele publice ce se țineau la sediul înaltului for de cultură. În 13/26 octombrie 1906 participă la o ședință publică — după cum mărturisește într-o scrisoare către Roman Ciorogariu — unde „membrii cari citiseră pe Sava Brancovici⁵², precum d. Tocilescu și Xenopol, m'au felicitat, îndeosebi foarte satisfăcut s-a arătat Tocilescu, făcîndu-mi elogii înaintea lui Slavici. Insuși d. Iorga, amicul lui Bunea — cu care Mangra a polemizat pe tema lucrării, n.n. — a trebuit să declare în fața lucrării mele că «nu admite prejudecata lui Bunea asupra lui Sava...»⁵³. Deci, în momentul primirii ca membru activ în Academie Vasile Mangra era o personalitate bine cunoscută în rîndul membrilor acesteia. Alegerea a avut loc în ședința din 27 mai 1909.

Expunerea de motive prezentată de Tocilescu este deosebit de elocventă. Urmînd firul cronologic al vieții și activității lui V. Mangra, referentul insistă asupra activității publicistice, bisericești — știut fiind faptul că lupta națională a îmbrăcat și forme confesionale —, asupra semnificației donațiilor către Academie, asupra activității politice etc., concluzionînd: „Cercetările sale istorice, sfaturile bune pe care le dă preoților din eparhie și mai presus de toate curentul naționalist pe care îl întreține în Crișana, la marginea apuseană a culturii românești, unde se resimte atît de mult golul lăsat de regretatul nostru coleg Iosif Vulcan, au fost motive îndeajuns pentru ca secțiunea să voteze în unanimitate propunerea scrisurii pentru alegerea lui V. Mangra de membru ac-

⁵¹ Vezi *Analele Academiei Române*, Seria II, Tom XIV, Secțiunea I, p. 47; Tom XVI, Secțiunea I, p. 35—36; Tom XVII, I, p. 117, 118; Tom XIX, I, p. 14, 30, 31; Tom XX, I, p. 10; Tom XXII, I, p. 5; Tom XIV, I, p. 76; Tom XXVI, I, p. 51; Tom XXIX, I, p. 60; Tom XXX, I, p. 46.

⁵² Vasile Mangra, *Mitropolitul Sava II Brancovici (1656—1680)*, Arad, 1906.

⁵³ Arhivele Statului Arad, Fond personal Roman Ciorogariu, dosar nr. 17, f. 170.

tiv în secțiunea istorică⁵⁴. Trecîndu-se la votul cu bile rezultatul a fost următorul: din totalul celor 26 de votanți Mangra obține 18 bile albe, contra 8 negre. Ca urmare, „Dl. vicepreședinte I. C. Negruzzi anunță că propunerea a întrunit două treimi și proclamă membru al Academiei pe părintele V. Mangra⁵⁵.

A doua zi deja, la 28 mai 1909, Vasile Mangra i-a loc între membrii Academiei mulțumind pentru alegere. Întrucît textul nu este prea întins, reproducem integral cuvintele sale de mulțumire: „D-le președinte, Domnilor membri și colegi, iertați neputinței mele, dacă în aceste momente de cea mai mare însemnătate în viața mea, nu am și nu găsesc destule cuvinte pentru a vă exprima mulțumirea, pentru distincția cea mai înaltă, de care a-ți învrednicit neînsemnata mea persoană.

Ar fi o greșală din partea-mi, aș fi prea încrezut, dacă aș considera că nu merit personal distincția ce mi-ați dat prin alegerea mea în acest înalt areopag de știință și de cultură națională, căci ea se reflectează în primul rînd asupra acelei „academii populare“, ale cărei membru activ sunt, înțeleg biserica română ortodoxă, care a făptuit închegarea, conservarea, dezvoltarea și unitatea culturală a neamului românesc.

Puțin rod am produs pînă aici prin modesta mea activitate literară, vă asigur însă că-mi voi da toate silințele să contribuiesc și eu cu slabele mele puteri la atingerea scopului măreț ce-l urmărește Academia Română, pentru că dorul și dragostea pentru muncă nu-mi lipsesc. Vă mulțumesc dar pentru distincția cu care m-ați onorat, chemîndu-mă la muncă în mijlocul domniilor voastre⁵⁶.

În anul următor, 1910, Vasile Mangra figurează în Comisia premiului San-Marin cu subiectul „Intervenția statului în relațiile dintre capital și muncă⁵⁷. De asemenea, este însărcinat să prezinte în fața Academiei un raport despre lucrarea „Mitropolitul Andreiu Baron de Șaguna“, de Dr. I. Lupaș. Nu ajunge să se achite de sarcina respectivă, ea transmițîndu-i-se celui alt reprezentant al părților arădene în Academie, At. M. Marienescu.

În această perioadă, V. Mangra, în căutarea unor noi căi care să asigure satisfacerea unor revendicări naționale se orientează greșit, acordînd contelui István Tisza o încredere ce s-a dovedit neavenită, acceptînd să candideze cu program guvernamental într-un cerc electoral din Bihor. Acest fapt i-a atras oprobriul mării majorități a celor ce luptau pentru emanciparea națională. A fost o greșală politică pe care chiar dacă n-ar fi regretat-o, au regretat-o toți colaboratorii lui, toți cei care i-au apreciat lupta dusă pe acest tărîm pînă în momentul „rupturii“. Atitudinea sa a stat, după toate probabilitățile, și la baza deciziei Academiei prin care, în 2 mai 1914 este exclus temporar de la ședințe pe motiv că „prin prezența sa la ședințe, provoacă tulburări în bunul mers

⁵⁴ *Analele Academiei Române*, Seria II, Tom XXXI, Secțiunea I, 1908/1909, p. 205.

⁵⁵ *Ibidem*.

⁵⁶ *Ibidem*, p. 211.

⁵⁷ *Ibidem*, p. 212, 288.

colegial al ședințelor⁵⁸. A fost deci o excludere temporară și nu una definitivă, căci 4 ani mai târziu, în ședința Academiei din 18 octombrie 1918, se anunță moartea lui V. Mangra în următorii termeni: „În ziare se anunță că la 14 octombrie curent a murit la Budapesta Mitropolitul greco-oriental român dela Sibiu, Vasile Mangra, membru activ al Academiei în secțiunea istorică, ales în 1909⁵⁹.”

Murind cu câteva săptămâni înainte de actul de la 1 Decembrie 1918, Vasile Mangra n-a ajuns să vadă realizat un ideal de secole pentru care s-a angajat de-a lungul activității sale. Viața și activitatea lui trebuie judecată critic, disociind momentele sale de angajare și strălucire în lupta pentru emancipare națională de cele care i-au atras oprobiul.

Al doilea deceniu al secolului nostru aduce schimbări profunde, structurale am putea spune, în viața politică mondială. Este deceniul primului război mondial, al apariției primului stat socialist din lume, al prăbușirii unor monarhii. În acest context, popoarele își afirmă tot mai hotărât dreptul la autodeterminare, la liberă dispunere asupra soartei lor.

Ieșită înfrântă din război, monarhia austro-ungară merge cu pași repezi spre destrămare. Cu toate strădaniile partidelor reacționare ale burghezo-moșierimii maghiare de a menține statu-quo-ul, năzuințele de veacuri ale națiunii române se materializează în momentul istoric de la Alba Iulia din 1 Decembrie 1918, când din **Declarația** redactată și citită de V. Goldiș reieșea cu tărie voința românilor de a dispune singuri și în libertate de soarta lor. Victoria în lupta pentru unitate națională constituie întruparea năzuințelor și strădaniilor a numeroase generații de patrioți aflați în fruntea neamului cu gândul și speranța că ziua dreptății nu poate fi departe. Dintre aceștia un rol însemnat a avut Vasile Goldiș (1862—1934), unul dintre marii bărbați ai neamului. Întreaga sa viață și activitate au fost puse în slujba cauzei naționale⁶⁰, indiferent de mijloacele pe care le utiliza: ca dascăl și autor de manuale, ca publicist și militant pentru afirmarea culturii, ori ca om politic de frunte.

O caracterizare în câteva cuvinte a contribuției și meritelor lui V. Goldiș din această perspectivă nu se poate face fără a omite un aspect sau altul, fără a sărăci conținutul unei activități atât de complexe. Dacă totuși ne încumetăm să recurgem la o simplă schițare a personalității sale, o facem cu convingerea că studiile din ultimii ani aduc o anume lumină asupra bogăției vieții și activității marelui patriot.

Vasile Goldiș a înțeles înainte de toate că realizarea unității naționale nu este posibilă decât utilizând întreaga energie a neamului. Or, pentru a se ajunge aici se impunea acțiunea **unitară** a tuturor celor ce activau pe tărâm cultural sau politic. În concepția lui Goldiș cultura trebuie să devină, mai mult ca oricând, un mijloc de răspundere și popularizare în mase a idealurilor patriotice, a conținutului lor politic, care aveau, la rîndul lor, datoria să curețe terenul culturii de toate piedicile

⁵⁸ *Analele Academiei Române*, Seria II, Tom XXXVI, Secțiunea I, p. 109.

⁵⁹ *Analele Academiei Române*, Seria II, Tom XXXIX, Secțiunea I, p. 108.

⁶⁰ A. Caciora, N. Roșuț, *op. cit.*, doc. 125.

introduce prin legi sau decrete de o asuprire nedreaptă. Se avea astfel în vedere necesitatea democratizării culturii, în sensul dezvoltării conștiinței naționale și antrenării maselor în realizarea mărețului ideal.

Convingerile lui Vasile Goldiș asupra necesității corelării politicului cu culturalul se transpun în viață cu o neconținută strădanie. Astfel, pe tărîm cultural Goldiș s-a străduit să apere limba poporului, dreptul ca acesta să beneficieze de școli, publicații, teatru etc. în graiul strămoșesc, iar pe teren politic a manifestat multă clarviziune și o intuiție deosebită. Spiritul său progresist, fundamentat pe largul său orizont cultural l-a remarcat în tot ceea ce a întreprins: fie că a luptat pentru unitate în cadrul P.N.R. pentru conjugarea forțelor politice prin alianța dintre P.N.R. și P.S.D., fie luînd o atitudine justă în problema naționalităților, a dreptului lor de a hotărî singure asupra destinului propriu etc. După 1900 constatăm la Goldiș o apropiere tot mai accentuată de diferite teze ale materialismului istoric. Deși nu se declară niciodată marxist, adeziunea sa la diferite idei ale acestei concepții despre lume și societate o exprimă deschis⁶¹. În acest fel, activitatea sa pe tărîmul practicii politice se clădea pe un suport politico-teoretic solid, iar evenimentele politice vor justifica și valida ideile sale progresiste.

Apreciat în epocă, apreciat și astăzi, Vasile Goldiș nu putea să nu primească omagiul Academiei Române. În ședința acesteia din 7 iunie 1919, Nicolae Iorga citește propunerea pentru alegerea lui Vasile Goldiș ca membru de onoare. Expunerea de motive prezentată de marele nostru istoric se încheie cu următoarele cuvinte: „Propunînd să-l alegem ca membru de onoare, avem în vedere însă și pe cel dintâiu Român, care s-a învrednicit a fi conducător al școalelor și culturii în Ardealul desrobotit, căruia și pe această cale putem să-i dăm un semn de frățescă prețuire⁶².”

Elogiul adus de Iorga găsea suport în faptul lui Goldiș și recunoștință între membrii Academiei care îl votează, cu 19 voturi pentru și unul contra, membru de onoare. Aducîndu-i-se la cunoștință cinstea de a fi primit în înaltul areopag al științei și culturii naționale, Vasile Goldiș mulțumește prin intermediul unei scrisori pe care o reproducem: „În posesia scrisorii d-voastre No. 1242 din 16 iunie 1919, prin care mă avizați că Academia Română a binevoit să mă proclame membru de onoare al ei, vă rog să transmiteți Academiei Române adîncă mea mulțumire pentru înalta distincțiune de care m-a făcut părtaş. Voiu pune și de acum înainte toate puterile mele sufletești în serviciul culturii și măririi neamului nostru românesc. Și dacă aceste puteri, cum bine simt, nu ajung măsura, ce s-ar cuveni pentru a binemerita înalta distincțiune ce mi-ați dat, vă asigur că buna mea voință este adecvată ei⁶³.”

⁶¹ Vezi Mircea Popa, Gh. Șora, *Studiu introductiv* la „Vasile Goldiș, Scrieri Social-politice și literare”, Ed. Facla, Timișoara, 1976, p. 44.

⁶² *Analele Academiei Române*, Seria II, Tom XXXIX, 1916—1919, Partea administrativă și debaterile, p. 374.

⁶³ *Analele Academiei Române*, Seria II, Tom XL, secțiunea I, p. 9.

Astfel, luptătorilor arădeni pentru libertate și independență națională care au primit girul Academiei Române, ca membri activi, corespondenți sau de onoare s-a adăugat și Vasile Goldiș, pe care O. Goga îl numea în termeni elogioși „întemeietor de țară și desrobitor de neam“.

*

Dacă ar fi să tragem câteva concluzii pe marginea prezenței acestor arădeni (unii apropiați Aradului prin naștere, alții prin activitatea depusă aici) în Academie, de la înființarea ei și pînă în 1919, se impune în primul rînd sublinierea faptului că această prezență se datora meritelor lor în lupta pentru unitate națională. Au fost alese personalități cu merite deosebite atît în sfera culturii, cît și în cea social-politică. Orientarea Academiei spre purtătorii mesajului de chemare la dobîndirea libertății și înfăptuirea unității naționale se datorează însuși programului ei ideologic. Academia a ființat, încă de la început, spre a servi neamului, idealurilor sale. Ea a fost aceea care a dat un suflu nou cercetării istoriei patriei, a fost păstrătoarea limbii românești (vezi efortul de unificare a ortografiei, de încurajare a literaturii etc.) și centrul de activitate al culturii românești. Cum spunea B. Șt. Delavrancea, Academia, „simbol premergător al aspirațiunilor noastre, a izbutit să întrețină flacăra unui patriotism integral, care nu recunoștea hotarele artificiale ale României, ci săltînd peste Carpați, înfrășea de fapt pe cei care erau frați de drept“⁶⁴.

LES ARADOIS — MEMBRES DE L'ACADÉMIE ROUMAINE

(Résumé)

L'auteur s'occupe de la presences des quelques combattants aradois pour l'unité culturelle et politique des roumains dans l'Académie roumaine: Andrei Mocioni, Atanasie Marian Marienescu, Ioan-Iosif Goldiș, Ioan Slavici, Vasile Mangra și Vasile Goldiș. L'étude met en évidence la contribution de ces personnalités aradoises dans la processus d'édifications de l'état national unitaire roumaine.

⁶⁴ *Analele Academiei Române*, Seria II, Tom XXXIX, secțiunea I, p. 40.

REPREZENTANȚII INEULUI LA MAREA ADUNARE NAȚIONALĂ DE LA ALBA IULIA, 1 DECEMBRIE 1918

VICTOR CAȚAVEI

La 1 Decembrie 1918 Marea Adunare Națională întrunită la Alba Iulia hotăra unirea Transilvaniei cu România, marcînd astfel momentul desăvîrșirii statului național român. Erau prezenți la marele eveniment istoric 1 228 de delegați, reprezentînd, după sublinierea lui Vasile Goldiș, „conștiința națională a patru milioane de români“. Erau prezenți pe plattoul cetății, în ziua geroasă de început de decembrie, peste 100 000 de oameni veniți din toate colțurile pămîntului românesc și demonstrînd că: „Adunarea de la Alba Iulia a fost adunarea națiunii române din Ardeal, Banat, Crișana și Maramureș“¹.

Printre zecile de mii de participanți entuziaști se aflau la Alba Iulia și reprezentanții localității Ineu, din județul Arad, delegați aleși și locuitorii ai comunei veniți sub conducerea învățătorului Pavel Dirlea. Participarea acestei reprezentative a Ineului la Alba Iulia reflectă concludent înflăcărutul patriotism al românilor de pe valea Crișului Alb. Modul în care s-a format delegația este semnificativ pentru zilele revoluționare din toamna anului 1918.

Începînd din noiembrie 1918, Consiliul Național Român Central de la Arad își exercită puterea asupra teritoriilor locuite de români, organizînd o nouă autoritate statală în Transilvania. Se formau consiliile naționale locale și comitatense, paza ordinii publice era încredințată gărzilor naționale românești. La 10 noiembrie, Consiliul Național Român, împreună cu consiliile comitatense, preia „puterea deplină de guvernare asupra teritoriilor locuite de români, pe baza dreptului de liberă dispozițiune a neamurilor“².

Evenimentele se succed cu repeziciune. La 15 noiembrie, Consiliul Național Român făcea cunoscut „regulamentul pentru alegerea deputaților Adunării Naționale“. Cîteva zile mai tîrziu, în manifestul din 20 noiembrie, Consiliul Național Român afirma în numele națiunii române că: „Mersul irezistibil al civilizației omenești a scos și neamul nostru româ-

¹ Vasile Goldiș „Discursuri rostite în preajma adunării și la Asociația culturală Astra“, București, 1928, p. 23.

² Ion Clopoșel „Revoluția de la 1918 și Unirea Ardealului cu România“ Cluj, 1926, p. 80.

nece din întunericul robiei la lumina conștiinței de sine... Vrem să trăim alături de celelalte națiuni ale lumii, liberi și independenți³.

În perioada acestor evenimente au loc și marile acțiuni populare românești de la Ineu. Ele prind amploare începînd cu ziua de 21 noiembrie 1918. Atunci, un grup de 86 de locuitori ai comunei, purtînd tricolorul românesc, sosesc la Arad spre a se pune la dispoziția Consiliului Național Român. Ei sînt conduși de către învățătorul Pavel Dîrlea, întors de pe front și întîmpinați, pe peronul gării din Arad, de dr. Ioan Suci, omul politic care îi reprezenta de peste un deceniu⁴.

Concomitent cu sosirea grupului de români din Ineu, în gara Arad ajung și marinarii români care au făcut parte din fosta flotă de război austro-ungară. Aceștia constituiseră, sub conducerea lui Valeriu Seredan, Garda națională a marinarilor români de la Pola, pusă la dispoziția Consiliului Național Român⁵. Mai tîrziu, Seredan relatea contopirea celor două grupuri și drumul lor spre sediul Consiliului Național Român:

„Străbătînd străzile principale între cîntece naționale și urări am sosit la casa dr. Cicio-Pop Ștefan, unde era instalat Consiliul Național. Ne-a urat bun sosit domnul Vasile Goldiș, în cuvinte foarte calde. Oratorii comunei Ineu au mulțumit Consiliului Național pentru inițiativa luată⁶. Printre cei care au vorbit atunci a fost și Pavel Dîrlea⁷. Asigurînd Consiliul de întregul sprijin al locuitorilor Ineului, Dîrlea spunea: „Acuma este timpul ca să luptăm pentru întregirea neamului și drepturile poporului nostru⁸.”

După dizolvarea grupului de marinari români, drapelul Gărzii de la Pola a fost încredințat locuitorilor Ineului. El va fi dus apoi, la 1 Decembrie, la Alba Iulia și păstrat cu reculegere pînă în zilele noastre⁹.

La 23 noiembrie 1918, în urma instrucțiunilor Consiliului Național Român, este convocată la Ineu, prin intermediul conducerii gărzii naționale locale, o mare adunare populară. Adunarea, la care participă peste 600 de locuitori ai comunei, este prezidată de împuternicitul gărzii, dr. Silviu Pășcuțiu și de către Pavel Dîrlea.

³ „Românul”, anul VII, nr. 11, 8/21 noiembrie 1918.

⁴ Pavel Dîrlea *Zile de neuitat*, în „Timpul Provinciei”, număr festiv, Arad, 1 decembrie 1938.

⁵ Victor Cațavei *Descompunerea marinei austro-ungare. Garda națională română a marinărilor de la Pola* în „Ziridava” VIII, Arad, 1977.

⁶ Valeriu Seredan „*Garda națională română a marinarilor din Pola și descompunerea marinei austro-ungare*, București, 1922, p. 22.

⁷ Unul din conducătorii luptei naționale a ineanilor, Pavel Dîrlea s-a născut la 7 mai 1878 în comuna Gașsa. A absolvit cursurile Școlii normale din Arad, după care, de la 7 februarie 1918 pînă la 1 septembrie 1921, a fost învățător și apoi director al școlilor primare din Ineu. Concentrat pe front în primul război mondial, s-a reîntors în toamna anului 1918 la Ineu, jucînd un rol important în lupta pentru unitate națională. După Marea Adunare Națională de la Alba Iulia a făcut parte din Marele Sfat Național. După unire a fost profesor la Liceul Sava Brancovici din Ineu, pînă la pensionarea sa în anul 1938.

⁸ „Adresa de mulțumire a comunei Ineu către domnul deputat Pavel Dîrlea” 7 septembrie 1924. Fond Muzeul județean Arad.

⁹ Drapelul a fost depus inițial în biserică, apoi a fost păstrat de către Pavel Dîrlea și după moartea acestuia, de Iosana Dîrlea. În prezent se află în fondurile Muzeului județean Arad.

La propunerea și în formularea lui Pavel Dîrlea este adoptată rezoluția adunării românilor din Ineu: „Poporul român din Boroșineu, azi de nou reînviata Ienopolia, în adunarea națională poporală ținută sub cerul liber, înaintea bisericii române, cu ziua de 10/23 noiembrie 1918, conștiu de sfîntenia zilelor mari ce le-a ajuns, declară sărbătorește că: cu ziua de azi în toate afacerile sale comunale limba protocolară va fi

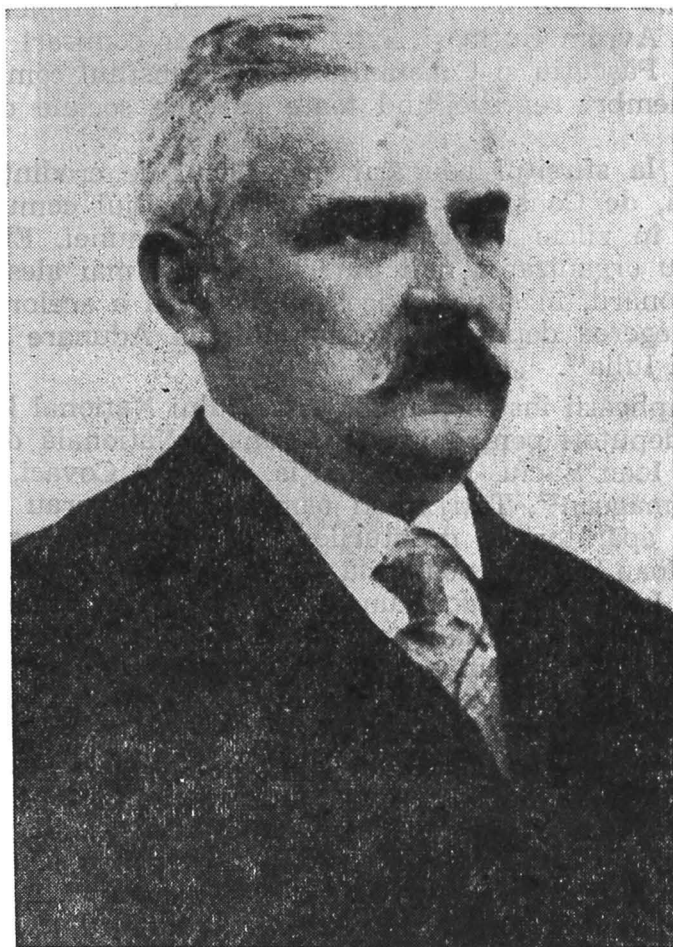

Dr. Ioan Suci — președinte al Consiliului Național din Ineu.

limba dulcii noastre mame — limba românească. Prin ceea ce se aduce la cunoștință Consiliului Național Român, forurilor și prin aceasta tuturor oamenilor de bine și ca semn vădit arborează pe edificiul casei comunale falnicul nostru tricolor¹⁰.

Realmente, în timpul adunării, într-o atmosferă de entuziasm și fierbinte patriotism este arborat tricolorul, fostul drapel al Gărzii marina-

¹⁰ „Rezoluția adunării naționale poporale din 10/23 noiembrie 1918“ Fond Muzeul județean Arad.

rilor români de la Pola. Adunarea continuă, avînd ca scop principal constituirea Consiliului național local, ca organ executiv al puterii românești ce se instaura și pe aceste meleaguri crișene, prin voința maselor populare.

Constantin Feier propune nominal și adunarea populară alege, prin votul său deschis, Consiliul Național Român al comunei Ineu, avînd ca președinte pe dr. Ioan Suciu și ca vicepreședinte pe Pavel Dîrlea. Sînt aleși în antistia comunală George Pantea, Ilarie Stepici, Pavel Palcu, George Jurca, Avram Buțiu și Nagy Istvan, iar comisari poporali naționali dr. Silviu Pășcuțiu și Constantin Feier. Consiliul comunal este compus din 15 membri reprezentînd toate păturile sociale de pe raza comunei Ineu¹¹.

Depunînd la sfîrșitul adunării jurămîntul de credință față de națiunea română, de Consiliul său național, Consiliul comunal al Ineului preia treptat, în zilele următoare, treburile comunei. El depune mari eforturi pentru organizarea noii puteri locale și mai ales pentru asigurarea aprovizionării, în situația deosebit de grea a acelor zile. Consiliul organizează alegerea deputaților pentru Marea Adunare Națională convocată la Alba Iulia¹².

În urma aplicării instrucțiunilor Consiliului Național Român, la Ineu sînt aleși ca deputați pentru Marea Adunare Națională de la 1 decembrie 1918: dr. Ioan Suciu, Iustin Monția, Patriciu Covaci, Dumitru Nica și Teodor Hălmăgean¹³. Toți acești oameni politici erau bine cunoscuți în comună ca apărători ai drepturilor naționale românești, avînd, cum este cazul dr. Ioan Suciu, o deosebită autoritate și prestigiu.

Deputații Ineului au jucat un rol important în organizarea și desfășurarea Marii Adunări Naționale de la Alba Iulia, din 1 Decembrie 1918, iar unii dintre ei și în activitatea Marelui Sfat Național și a Consiliului Dirigent de la Sibiu.

În aceste zile de sfîrșit de noiembrie numeroși locuitori ai Ineului își exprimă dorința de a merge la Alba Iulia în ziua de 1 decembrie. Treptat se acreditează ideea formării unei delegații larg reprezentative a locuitorilor comunei, care să participe la Marea Adunare Națională. Propunerea de constituire a delegației și finanțare a drumului este făcută de către Pavel Dîrlea și hotărîrea este luată încă în prima ședință plenară a Consiliului național comunal. Protocolul ședinței din 26 noiembrie 1918 include propunerea și hotărîrea luată la punctul 6, în formulările:¹⁴

Propunerea: „Vicepreședintele (Pavel Dîrlea) propune că, după ce poporul românesc din Ieropolia a fost darnic pentru scopuri filantropice

¹¹ „Protocol luat la 10/23 noiembrie 1918 în adunarea națională populară ținută sub cerul liber înaintea bisericii române din comuna Ienopolia“ Fond Muzeul județean Arad.

¹² Protocoalele Consiliului național din Ineu din 23, 26, 28 noiembrie 1918. Fond Muzeul județean Arad.

¹³ „Lista deputaților comunei Ineu“. Fond Muzeul județean Arad.

¹⁴ „Protocol luat în prima ședință a Consiliului național comunal din Ienopolia — Boroșineu, la 26 novembre 1918“, p. 4. Fond Muzeul județean Arad.

și de prosperare și după ce poporul românesc de pretutindeni la 1 Decembrie 1918 se va prezenta la Alba Iulia pentru deliberarea asupra sortii sale, și după ce și comuna noastră prin fiii săi se va prezenta la cea măreață adunare, din casa comunală să se pună la dispoziție suma de patru sute coroane participanților“.



Pavel Dârlea — vicepreședinte al Consiliului Național din Ineu (fotografie făcută la întoarcerea de pe front).

Hotărîrea: „Cu unanimitate se decide: Conziliul primind propunerea făcută împuternicește pe judele comunal (George Pantea), vicepreședintele (Pavel Dârlea) și comisarul național (Silviu Pășcuțiu) cu ridicarea sumei și distribuirea ei, iar pe seama comunei a se abona la foaia oficială «Romântul» de la Arad“.

În dimineața zilei de 29 noiembrie 1918 Pavel Dârlea și Feier Teodor au convocat oamenii pentru participarea la Marea Adunare Națională de la Alba Iulia. În ziua următoare s-au prezentat următorii mem-

brii ai delegației, enumerați în ordinea de pe fotografie (pe rînduri, de la stînga la dreapta)¹⁵:

Rîndul 1

Brătescu Coriolan, (tipograf)	Bitang Gheorghe, (mecanic)	Moldovan Dumitru, (profesor)
Bitang Dumitru, (funcționar)	Albu Nicolae (muncitor)	

Rîndul 2

Georgea Sabin, (advocat)	Brătescu Zeno, (funcționar)	Dirlea Pavel, (învățător)	Feier Teodor, (preot)	Căprari Ioan (învățător)
-----------------------------	--------------------------------	------------------------------	--------------------------	-----------------------------

Rîndul 3

Voștinar Vasile, (advocat)	Buț Constantin, (inginer)	Toth Pavel, (țăran)	Popa Petru, (țăran)	Buț Mihai, (țăran)
Bonața Dumitru (țăran)				



Delegația Inelui la Marea Adunare Națională de la Alba Iulia.

¹⁵ Fotografia a fost făcută la Arad în ziua de 2 decembrie 1918, la reîntorcerea de la Alba Iulia. Identificarea se datorează participanților în viață: Feier Adam, Bonața Dumitru, Valea Nicolae și Bitang Gheorghe.

Rîndul 4

Pac Teodor, Bitang Ioan, Valea Nicolae, Feier Adam, Bătrîna Nicolae,
(tăran) (tîmplar) (tăran) (muncitor) (funcționar)

Stepici Constantin
(funcționar)

De la Arad, delegația Ineului a plecat cu trenul la Alba Iulia. Era una din garniturile feroviare care duceau mii de participanți din vestul țării în cetatea istorică a neamului românesc. În dimineața zilei de 1 decembrie, ineuanii au participat la istorica Mare Adunare Națională, sub faldurile tricolorului purtat de muncitorul Feier Adam. Au ovaționat alături de zecile de mii de participanți cuvintele Rezoluției prezentate de Vasile Goldiș: „Adunarea națională a tuturor românilor din Transilvania, Banat și Țara Ungurească, adunați prin reprezentanții lor îndreptățiți la Alba Iulia în ziua de 18 noiembrie/1 decembrie 1918, decretează unirea acestor români și a teritoriilor locuite de dânșii cu România“.

Se împlinea atunci, în acea memorabilă zi, dezideratul de veacuri al poporului român, deplina unitate națională, pentru înfăptuirea căreia au luptat și românii de pe valea Crișului Alb, locuitori ai zonei Ineului.

LES REPRÉSENTANTS D'INEU À LA GRANDE ASSEMBLÉE NATIONALE D'ALBA IULIA, LE 1-ER DÉCEMBRE 1918

(Résumé)

Cette communication se réfère à la participation d'une délégation représentative d'habitants de la commune Ineu du département Arad à la Grande Assemblée Nationale d'Alba Iulia, qui a décidé l'Union de Transylvanie avec Roumanie.

La délégation a été formée à la fin du mois novembre 1918. Alors, on a institué aussi à Ineu le Conseil national local et on a choisi les députés pour l'Assemblée Nationale.

Nombreux habitants roumains de la commune, participants aux événements ont décidé à partir à Alba Iulia. Ils ont été appuyés par le Conseil Communal et ils ont été conduits par le viceprésident Pavel Dirlea.

La participation de cette délégation représentative d'Ineu à Alba iulia reflète la volonté d'unité nationale et le patriotisme ardent des roumains de la vallée de Crișul Alb.

STRUCTURA PROPRIETĂȚII AGRARE DIN JUDEȚUL ARAD ÎN PERIOADA INTERBELICĂ

I. MUNTEANU

Structura proprietății agrare dintr-o regiune influențează în măsură însemnată modul de cultivare a pământului, dezvoltarea și folosirea inventarului agricol, influențează, deci, sub toate aspectele, însăși caracterul economiei agrare cît și situația materială a populației rurale. Tere-nurile agricole constituie principalul mijloc de producție în cadrul eco-nomiei țărănești, organizată pe baze capitaliste, iar repartitia lor pe gos-podării are multiple consecințe social-economice. „Acolo unde predomină mica proprietate — sublinia Marx — și țăranul parcellar constituie teme-lia națiunii, formarea de capital, adică reproducția socială, este relativ slabă”¹.

Strînsa legătură dintre structura social-economică a proprietății agrare și caracterul agriculturii românești a fost remarcată de mulți eco-nomiști în perioada interbelică. Direcția principală a procesului de in-tensificare a agriculturii românești sublinia V. Madgearu, este trasată de structura proprietății agricole². Economistul Paul P. Nițescu remarca că „problema producției agricole este strîns legată de problema repar-tiției pământului”³, iar I. C. Vasiliu atrăgea atenția asupra faptului că „pulverizarea pământului este și un mare impediment în progresul agricol”⁴.

Nevoile de inventar, aprecia I. C. Vasiliu, sînt în strînsă legătură cu structura proprietății, cu cît „exploatările sînt mai reduse, cu atît lipsurile sînt mai mari”⁵. Și reputatul economist Chirițescu-Arva men-ționa că în comparație cu unitățile mari de producție, gospodăriile mici țărănești „au un nivel mult mai redus de raționalizare și intensificare a producției, stabilit prin însăși întinderea exploatației. Gospodăriile mij-locii și cele mici în special nu pot folosi decît un număr restrîns de ma-șini simple... nu pot recurge cu ușurință la cultivarea anumitor plante de calitate superioară, nu pot întretine în condiții tehnice mulțumitoare animale perfecționate de rasă... nu pot, în fine, trage folos în aceeași

¹ K. Marx, *Capitalul*, vol. III, partea II, Buc., 1955, p. 763.

² V. Madgearu, *Evoluția economiei românești*,... p. 58.

³ P. P. Nițescu, *Proprietatea parcellară și repartizarea agricolă*, Buc., 1932, p. 45.

⁴ I. C. Vasiliu, *Problema inventarului agricol în România*, Buc., 1942, p. 18.

⁵ *Ibidem*, p. 19.

măsură ca marile exploatații agricole de aplicarea preceptelor științei⁶. De altfel, datele statistice și documentele timpului confirmă aceste aprecieri.

Nu ne propunem, în cadrul acestei lucrări, să urmărim influența multiplă exercitată de structura proprietății agrare din județul Arad în perioada interbelică asupra economiei agrare și a situației țăranimii din acest colț de țară. Cunoașterea structurii proprietății agrare prezintă însă o importanță deosebită pentru o analiză obiectivă a situației materiale și social-culturale a maselor producătoare de la sate, mai ales într-un județ în care majoritatea populației era legată de agricultură, ca principal mijloc de existență, și care avea o pondere însemnată în economia agrară a țării. Astfel, potrivit recensământului populației din 1930, județul Arad avea 423 649 locuitori, din care 346 468 (81,78%) trăiau în mediul rural iar din cele 110 535 gospodării înregistrate, 80,8% se găseau la sate⁷.

Înfăptuirea statului național unitar român și aplicarea reformei agrare din 1921 vor impulsiona ritmul dezvoltării economiei agrare și în județul Arad. Sporesc suprafețele cultivate și se îmbunătățește treptat gradul de dotare cu mașini și unelte agricole; crește ponderea muncii salariate în gospodăria moșierească și a burgheziei sătești, dar se accentuează, totodată, și diferențierea socială a țăranimii. Proprietatea agricolă excesiv parcelată, devine un fenomen caracteristic pentru lumea satului arădean, la fel ca pentru întreaga țară⁸.

Datele statistice și documentele vremii reliefează o profundă diferențiere socială în rîndurile țăranimii arădene, o evidentă inechitate în ceea ce privește repartitia fondului funciar în lumea satelor, cu toate efectele, incontestabil pozitive, ale reformei agrare din anul 1921. Dublul proces ce caracteriza agricultura românească între cele două războaie mondiale: a) fărâmițarea proprietății mici țărănești și b) menținerea proprietății moșierești și consolidarea pozițiilor burgheziei sătești este clar evidențiată și de realitățile agrare ale județului Arad.

⁶ M. Stancu, E. Mewes, *M. Chirițescu-Arva, omul, epoca*, Edit. Acad. R.S.R., Buc., 1969, p. 235.

⁷ *Recensământul general al populației României*, vol. I, p. 530, vol. IV, p. 54.

⁸ *Istoria economiei naționale a României*, Edit. did. și pedagogică, Buc. 1974, p. 418.

⁹ În anul 1940 suprafața totală a județului Arad era de 624 800 ha din care 294 062 (47%) erau terenuri arabile; 16 089 ha (2,4%) erau finețe naturale; 68 741 ha (11%) pășuni; 6 259 ha (1,1%) vii; 2 975 ha (0,5%) livezi cu pomi; 141 402 ha (22,6%) păduri; 95 002 ha (15,2%) neproductiv agricol. Din totalul suprafeței județului, *terenurile agricole* propriu-zise (arabil, finețe, pășuni, vii, livezi) ocupau aproximativ 384 908 ha. Suprafața terenurilor agricole a oscilat de la un an la altul, mai ales terenurile arabile înregistrînd diferențe sensibile (cf. Arh. Stat. Timișoara, fond „*Inspectorat Agricol Timișoara*“, dosar 31/1940, f. 1). De pildă, în anul 1934 terenurile arabile ocupau 268 811 ha (cf. *Buletinul Agricol al Camerei de Agricultură a jud. Arad*, IV, 5, 1, iulie 1934, p. 146.

Conform recensământului agricol din anul 1930 și a datelor întocmite de Serviciul agricol județean, suprafața terenurilor agricole⁹ a fost astfel distribuită după mărimea exploatărilor¹⁰.

Categoriile de exploatare	Exploatare		Supraf. totală		Supraf. ce
	Nr.	%	Ha.	%	revine la 1 exploatare (Ha.)
0— 5 ha	60 766	81,06	117 921	30,63	1,9
5— 10 „	9 354	12,48	64 121	16,65	6,8
10— 20 „	3 488	4,65	47 538	12,35	13,6
20— 50 „	999	1,34	28 705	7,45	28,7
50—100 „	149	0,20	10 967	2,85	80,3
100—200 „	65	0,09	9 723	2,52	141,8
200—500 „	74	0,10	24 287	6,35	327,2
Peste 500 „	62	0,08	81 642	21,20	1 316,8
Total	74 957	—	384 904	—	—

În județul Arad, ca de altfel în întreaga Românie din perioada interbelică, proprietatea agrară era definită de existența unui număr foarte ridicat de gospodării țărănești sărace (81,06% din total), cu loturi pînă la 5 Ha., impropriei practicării, în marea majoritate a cazurilor, a unei agriculturi raționale.

Se menținea, totodată, proprietatea moșierească și se consolida aceea a burgheziei sătești. Un umăr de 350 exploatare cu peste 50 Ha fiecare dețineau 126 619 Ha, în timp ce 60 766 gospodării țărănești (pînă la 5 Ha fiecare) aveau doar 117 921 Ha. Burghezia sătească (10—50 Ha) formată din 4487 exploatare avea în proprietate 76 243 Ha. Cifrele sînt edificatoare în ceea ce privește repartitia terenurilor agricole pe categoriile de proprietăți, exprimînd o evidentă realitate din viața satului arădean. Mergînd mai departe cu raportările, constatăm că 0,47% din totalul exploatărilor ocupau 32,92% din terenurile agricole în timp ce 81,06% din totalul exploatărilor ocupau doar 30,63% din suprafața agricolă a județului Arad. O singură exploatare cu peste 500 Ha, din cele 62 existente, stăpînea o suprafață agricolă echivalentă cu cea deținută de 693 gospodării țărănești sărace.

Datele înregistrate de Serviciul Agricol al județului Arad între cele două războaie mondiale sînt apropiate de cele constatate prin recensămintele agricole din 1930 și 1941, ceea ce confirmă autenticitatea lor și ilustrarea unor realități ale satului arădean. Astfel, în anul 1924, potrivit unor anchete efectuate de organele agricole județene, procentul proprietăților țărănești între 0—5 Ha era de 70,71% în plasa Arad; 87,96% în plasa Hălmeagiu; 84,10% în plasa Tîrnova; 71,19% în plasa Chișineu-Criș etc.¹¹.

¹⁰ *Buletinul Informativ al Ministerului Agriculturii și Domeniilor* (în cont. M.A.D.), IV, 5, 1 martie 1933, p. 157.

¹¹ Arh. Stat. Arad, fond *Serviciul Agricol Arad*, dosar 57/1924, f. 1—8.

Raportul înaintat Serviciului Agricol al județului Arad în anul 1934 de către pretura plășii Chișineu-Criș indică aceeași profundă stratificare socială¹².

Categoriile proprietate	Nr.	%	Suprafață jug.	%
pînă la 10 jug. (5,8 ha)	33 313	76,92	91 100 jug.	76,28
între 10—100 jug. (5,8—59 ha)	10 000	23,18	25 000 „	20,93
peste 100 jug. (58 ha)	7	0,02	3 330 „	2,79

Deși criteriul de clasificare a proprietății agrare a fost altul (numărul proprietarilor) decît la recensămîntele agricole (numărul exploatărilor) statistica întocmită de organele agricole ale tinutului Timiș în anul 1939 este foarte sugestivă în ceea ce privește diferențierea socială din satele județului Arad¹³.

Nr. proprietarilor	Români	Germani	Maghiari	Sîrbi	Bulgari	Alții	Total
între 1—20 jug.	62 835	11 061	9 787	—	—	2 201	85 884
între 21—100 jug.	2 167	973	1 305	—	—	81	4 626
peste 100 jug.	132	37	45	—	—	14	228

Procentual, proprietarii agricoli români din județul Arad reprezentau 73% din categoria 1—20 jug; 47% din categoria burgheziei sătești (21—100 jug) și 60% din totalul moșierilor (peste 100 jug). Deși în statistică nu sînt cuprinși proprietarii pînă la 1 jug (0,58 Ha), de fapt proletariatul agricol, țărani posesori doar de casă și grădină, datele sale sînt edificatoare în privința inechităților sociale din viața satului.

Trebuie menționat faptul că însăși mica proprietate (0—5 Ha.) era la rîndul ei foarte mult fărâmițată. În acest sens, deosebit de semnificative sînt rezultatele recensămîntului agricol din 1941, date care reliefează concludent intensul proces de stratificare parcurs de gospodăria țărănească din județul Arad¹⁴.

Țărănimea săracă (0—5 Ha.) reprezenta și anul 1941 cea mai numeroasă categorie socială din mediul rural al județului Arad. În cadrul acestei categorii înregistrăm însă o importantă predominare a gospodăriilor țărănești cu loturi de pămînt foarte mici, pînă la 3 Ha. Acestea

¹² *Ibidem*, dosar 13/1935, f. 15.

¹³ Arh. Stat. Timișoara, fond *Ținut Timiș*, dosar 9/1939, f. 1—26.

¹⁴ *Recensămîntul agricol al României din 1941*, vol. I, p. 6.

Plasa	Total general	Total 0—5 Ha ¹	Exploatări (Ha.)				
			Sub 0,1	0,1—0,5	0,5—1	1—3	3—5
Aradul Nou	9 177	6 509	1 410	1 718	773	1 784	824
Curtici	5 155	4 037	797	765	374	1 461	680
Chişineu Criş	9 778	7 247	589	1 411	629	3 018	1 600
Gurahonţ	3 782	2 650	123	263	334	1 452	878
Hălmagiu	4 174	3 875	113	516	808	1 897	541
Ineu	8 403	6 080	302	734	476	2 674	1 894
Pecica	9 222	6 549	1 314	1 215	705	2 358	957
Radna	2 945	2 421	220	560	368	861	412
Săvîrşin	4 292	3 452	215	358	453	1 536	890
Sîntana	5 716	4 190	467	827	437	1 671	788
Sebiş	5 062	4 193	349	365	398	1 884	1 197
Şiria	6 539	5 100	278	1 066	655	2 135	966
Tîrnova	5 146	4 208	229	575	325	1 866	1 213
TOTAL	79 387	60 951	6 406	10 373	6 735	24 597	12 840

reprezentau aproape 2/3 din totalul exploatărilor existente în judeţul Arad.

Cercetările monografice efectuate de echipele studenţeşti, sub îndrumarea lui D. Gusti, în localităţile Sepreuş şi Vîrfurile în anul 1938, oglindesc aceeaşi realitate. Proporţia gospodăriilor ţărăneşti între 0—5 Ha. era de 67% în comuna Sepreuş şi 84,7% în localitatea Vîrfurile, din care gospodăriile între 0—3 Ha. însumau 41,4% şi respectiv 62,7%. În studiul consacrat localităţii Sepreuş, pe baza anchetei sociologice efectuate aici, regretatul Miron Constantinescu sublinia că un sfert din hotarul satului aparţine la 33 gospodari (3,7%), astfel încît 96,3% din familiile ţărăneşti au abia de două ori mai mult pămînt decît 3,7% din proprietari¹⁶.

Situaţia acestor gospodării era instabilă, existînd o vădită tendinţă de pulverizare a suprafeţelor ce le deţineau ca urmare a concurenţei şi exploatării capitaliste, a moştenirilor, vînzărilor, etc. Din datele recensămîntului agricol efectuat în anul 1941 putem uşor constata gruparea accentuată a exploatărilor spre limita de jos. Numărul gospodăriilor ţărăneşti cu loturi pînă la 1 Ha. se ridica la 23 714, adică 33,2% din totalul existent în judeţ. Este o proporţie foarte ridicată, dacă ţinem seama şi de faptul că 16 779 gospodării nu dispuneau decît de lot de casă şi grădină (pînă la 0,5 Ha.), principala lor sursă de existenţă constînd din vînzarea forţei de muncă.

Referindu-se la situaţia acestor familii, pretorul din plasa Chişineu-Criş recunoştea în anul 1935 că o „bună parte lucrează la proprietatea

¹⁵ 60 sate româneşti, vol. I, Buc., 1941, p. 31.

¹⁶ Miron Constantinescu, *Şepreuş — un sat de agricultori din şesul Tisei*, în „60 sate româneşti“, vol. IV, Buc., 1943, p. 10.

mare sau mijlocie și circa 1 500—2 000 merg la oraș ca servitori-servitoare sau ca lucrători în alte regiuni¹⁷.

La profunda fărâmițare a proprietății țărănimii sărace se adăuga o acută parcelare a loturilor, fapt ce influențează negativ asupra productivității și a gradului de utilizare a terenurilor arabile (datorită deselor răzoare). Potrivit unor calcule făcute de R. C. Stere, pierderile de teren printr-o parcelare excesivă ajung la 1/8 din suprafața unei gospodării mici, ceea ce îi reducea considerabil rentabilitatea¹⁸.

Țărănimea săracă a dezvoltat ramuri de producție în primul rînd pentru a-și satisface nevoile proprii de consum alimentar și productiv. Producția marfă la majoritatea gospodăriilor țăranilor săraci era redusă, vînzarea unor produse pentru acoperirea cheltuielilor făcîndu-se adeseori prin restrîngerea consumului propriu. Gradul de înzestrare tehnică și cu inventar viu este mult inferior față de proprietatea burgheziei sătești și a moșierimii. Edificatoare în această privință sînt rezultatele recensămîntului agricol din 1930 în județul Arad.

Categ. de exploataři	Pluguri	Grape	Mașini secerat	Tractoare	Cabaline	Bovine	Căruțe
0— 5 ha	27,5	26,3	0,03	0,02	42,3	80,0	30,1
5— 10 ha	79,1	74,5	0,76	0,20	160,7	183,3	87,5
10— 20 ha	112,0	104,1	4,53	0,46	280,0	220,5	116,8
20— 50 ha	156,0	138,9	11,11	2,80	464,2	348,2	168,9
50—100 ha	259,7	228,9	28,85	8,72	820,0	769,7	259,1
100—200 ha	198,5	153,8	26,15	50,76	461,5	752,3	213,8
200—500 ha	262,2	193,2	31,08	13,51	560,8	695,9	270,3
Peste 500 ha	181,7	130,6	35,48	4,83	400,0	561,2	130,6

Lipsa de inventar agricol corespunzător, înmulțirea populației, criza agrară, etc., au accentuat dificultățile materiale ale multor gospodării de țărani săraci, care au fost nevoite să-și vîndă o parte din puținul pămînt ce-l aveau. „Și din nou s-a creat o pătură de jeleri, de oameni fără pămînt, muncitori cu brațele pe moșiile altora²⁰, sublinia Miron Constantinescu în urma constatărilor făcute în localitatea Sepreuş. „În al doilea deceniu care a urmat reformei agrare, afirma Lucrețiu Pătrășcanu, procesul de parcelare a lotului tip... s-a completat cu un al doilea proces de integrare a proprietății în mîinile a cîtorva fruntași de sate, o parte a țăranilor descendenți ai foștilor împroprietăriți ajungînd astfel... iarăși în situația de pâlmași, pe care o aveau înainte de expropriere²¹.

¹⁷ Arh. Stat. Arad, fond *Serviciul Agricol Arad*, dosar 13/1935, f. 16.

¹⁸ R. C. Stere, *Despre comasare și alte măsuri destinate a înlătura și împiedeca fărâmițarea proprietății țărănești*, în „Buletinul Agriculturii“, vol. IV, Buc., 1927, p. 154.

¹⁹ *Buletinul Informativ al M.A.D.*, IV, 5, 1 martie 1933, f. 161; 162.

²⁰ Miron Constantinescu, *op. cit.*, p. 9.

²¹ Lucrețiu Pătrășcanu, *Problemele de bază ale României*, Buc., 1944, p. 86.

Din anul 1929 și pînă în anul 1934 au fost vîndute în județul Arad 3 535 jug. pămînt primite prin reforma agrară²², proces ce se va desfășura și în anii următori.

Comparativ cu situația din întreaga țară, în județul Arad proporția exploatărilor pînă la 5 Ha. este mai ridicată (81,06% față de 74,95%) în anul 1930.

Cu toate lipsurile pe care gospodăriile țărănimii sărace le-au avut în înzestrarea cu inventar agricol și în posibilitățile de practicare a unei agriculturi raționale, intensive, ele au avut totuși un rol însemnat în agricultura județului Arad. Dețineau 97 783 Ha. terenuri arabile (40,10% din totalul suprafețelor cultivate, media pe țară fiind 35,80%) și asigurau astfel o parte însemnată din fondul de produse agricole al județului, cu toată productivitatea scăzută ce o realizau.

Asigurau în proporție covârșitoare forța de muncă a agriculturii arădene, atît pe loturile proprii cît și pe terenurile aparținînd moșierilor și burgheziei rurale. Constituiau, totodată, masa importantă a contribuabililor și elementul viu și statornic, de netăgăduită vitalitate, al satului românesc, din această parte a țării.

În procesul complex al dezvoltării economiei agrare arădene dintre cele două războaie mondiale, o parte restrînsă a familiilor țăranilor din această categorie, cu mari sacrificii și printr-o intensificare deosebită a muncii, vor reuși să cumpere unele suprafețe de terenuri agricole și să îngroașe astfel rîndurile țărănimii mijlocașe.

Țărănimea cu loturi între 5—10 Ha. cuprindea un procent mai scăzut în județul Arad; 12,45% din totalul exploatărilor înregistrate în anul 1930 (media pe țară era de 17,20%) și 15,03% în anul 1941. Mai numeroase erau aceste gospodării în regiunile de cîmpie: Chișineu-Criș (1688 exploatări); Aradul Nou (1 311 exploatări); Ineu (1 791); Pecica (1 365); și în număr mai restrîns existau în regiunile agricole deluroase: Gura-honț (622 exploatări); Hălmațiu (233); Radna (396); Sebiș (702 exploatări)²³.

Rolul acestei proprietăți în economia agricolă a județului era mai important decît al țărănimii sărace, îndeosebi în regiunile de cîmpie și în preajma centrelor orășenești. Practicau o agricultură bazată, în general, pe utilizarea muncii proprii a familiei, uneori și pe munca salariată, acordau atenție mai mare creșterii animalelor și cultivării plantelor alimentare. Depuneau eforturi pentru o înzestrare cu inventar viu și tehnic mai corespunzătoare, printr-o intensificare permanentă a muncii. Dețineau în tot județul 54 684 Ha. terenuri arabile (adică aproximativ 22,42% din total) conform recensămîntului agricol din 1930.

Numărul gospodăriilor țăranilor din această categorie care aveau posibilități de a practica o agricultură intensivă era însă mai restrîns decît aceluia care practicau o economie agrară, ca și țărănimea săracă, aproape exclusiv cerealieră, cu o rentabilitate scăzută. Criza agrară din perioada anilor 1929—1933, politica fiscală a statului, concurența pro-

²² Arh. Stat. Arad, fond „Serviciul Agricol Arad”, dosar 7/1936, f. 6—7.

²³ *Recensămîntul agricol al României din anul 1941*, vol. I, p. 6.

duselor agricole ale burgheziei sătești și a moșierimii au produs o serie de mutații social-economice și în cadrul acestei categorii din lumea satelor arădene.²⁴

Țărănimea mijlocașă extindea frontul larg al maselor țărănești, constituind o rezervă prețioasă în alianța muncitorească-țărănească.²⁵ Devin astfel explicate acțiunile țărănimii din județul Arad împotriva exploatării capitaliste între cele două războaie mondiale.²⁶

Burghezia rurală (proprietatea cuprinsă aproximativ între 10—50 Ha), deși puțin numeroasă în comparație cu numărul gospodăriilor țărănimii sărace și mijlocașe, avea o pondere economică importantă în agricultura județului Arad. Era compusă, în anul 1930, din 4 487 exploatări ce dețineau 76 243 Ha. terenuri agricole, din care 67 869 Ha. suprafețe arabile. Procentual, burghezia rurală din județul Arad reprezenta 5,99% din totalul exploatărilor existente (media pe țară 7,20%) și ocupa 27,63% din totalul terenurilor arabile (media pe țară fiind de 21,25%).²⁷ Statistica impozitelor directe pe anul financiar 1930/1931, care are însă la bază date din anii 1927—1928 și alte criterii de clasificare, indică existența a 3 942 proprietăți din categoria 10—50 Ha.²⁸

Potrivit recensământului agricol din anul 1941, burghezia rurală din județul Arad cuprindea 5 949 exploatări, din care 4 634 între 10—20 Ha. și 1 315 între 20—50 Ha. Comparativ cu situația din 1930, constatăm o creștere cu 1 462 a numărului exploatărilor și, în special, a celor din categoria cuprinsă între 10—20 Ha., ceea ce reprezintă un spor de aproape 30% în decurs de un deceniu. Se adeverește astfel justetea afirmațiilor economiștilor timpului potrivit cărora burghezia rurală și-a consolidat pozițiile între cele două războaie mondiale, rezultat direct al politicii social-economice duse de cercurile guvernante ale României din perioada interbelică.

Mai numeroase erau gospodăriile burgheziei sătești tot în regiunile de cimpie, Aradul Nou — 1 291; Pecica — 1 261; Chișineu-Criș — 813; Sintana — 605; Curtici — 439. În regiunile deluroase, datorită unor condiții obiective și, în primul rînd, ca urmare a insuficienței pămîntului pentru cultură, numărul lor era mai redus: Gurahonț — 71; Hălmașiu — 42; Radna — 110; Sebiș — 168 etc.²⁹ Ponderele lor era mai ridicată în regiunile unde și relațiile capitaliste în agricultură erau mai dezvoltate, dotarea tehnică și cu inventar agricol mai corespunzătoare iar caracterul comercial al economiei agrare mai pronunțat.

²⁴ Arh. Stat. Arad, fond „Camera Agricolă a județului Arad“, dosar 1/1936, f. 1—8.

²⁵ *Alianța clasei muncitoare cu țărănimea muncitoare în România*, Edit. politică, Buc., 1969, p. 195.

²⁶ I. Munteanu, *Lupta țărănimii din Banat pentru aplicarea reformei agrare (1929—1933)*, în „Studii de istoria Banatului“, vol. III, Timișoara, 1974, p. 152—154.

²⁷ *Buletinul Informativ al M.A.D.*, IV, 5, 1 martie 1933, f. 157 și 164.

²⁸ *Statistica impozitelor directe pe anii 1930—1931*, Buc., 1933, p. 13.

²⁹ *Recensământul agricol din 1941*, vol. I, p. 6.

Proprietatea aparținând burgheziei rurale constituia o unitate economică cu stabilitate precisă și cu rentabilitate asigurată³⁰. Exploatarea muncii salariate, prin mijlocirea pământului pe care-l stăpînea constituia sursa principală a veniturilor sale, la care se mai adăugau veniturile obținute din cămătă și comerț³¹. Gradul de înzestrare tehnică și modul de cultivare a pământului erau superioare micii proprietăți.

Gospodăriile burgheziei rurale practicau în mod frecvent asolamentele, aveau o mai mare varietate de culturi agricole, iar în unele localități erau orientate spre o creștere intensivă a animalelor pentru export, obținînd importante beneficii care le apropiau de veniturile moșierimii. Referindu-se la situația acestor gospodării, cît și ale moșierilor, pretorul din plasa Chișineu-Criș afirma în anul 1935 că aveau „avantaj de preț la vînzare prin faptul că vînd odată o cantitate mai mare sau de calitate și uniformă, ori că pot face în mai mare măsură culturi de diferite plante industriale”³².

Organizarea economică rațională, cît și sprijinul ce l-au primit din partea statului, au îngăduit gospodăriilor burgheziei rurale să-și întărească pozițiile în detrimentul țărănimii sărace. Alături de moșierime, burghezia rurală a intensificat în perioada interbelică exploatarea maselor muncitoare de la sate și, în special, a proletariului și semiproletariatului agricol.

Marea proprietate (peste 50 Ha.) era constituită în județul Arad, în anul 1930, din 350 exploatări (0,47%) din totalul existent (media pe țară fiind de 0,76%)³³. Suprafețele deținute însă de marea proprietate în județul Arad erau mai restrinse: 23 535 Ha., adică 9,65% din totalul terenurilor arabile (media pe țară fiind 18,75%). Marea proprietate stăpînea în schimb întinse suprafețe de păduri (66 820 Ha.), de fînețe naturale (31 595 Ha.) și livezi de pomi³⁴.

Potrivit recensămîntului din 1941 existau în județul Arad 553 exploatări peste 50 Ha., din care 208 grupate în categoria 50—100 Ha. și 345 grupate în categoria peste 100 Ha.³⁵. În decurs de un deceniu, numărul exploatărilor moșierești, așa cum indică cele două recensăminte agricole, a crescut cu 203, un spor firește însemnat. Este rezultatul direct al politicii social-economice duse de cercurile conducătoare ale României din perioada interbelică pentru sprijinirea burgheziei rurale și a moșierimii.

Pe regiuni agricole, distribuția exploatărilor moșierești era următoarea în anul 1941:³⁶ Aradul Nou — 66; Curtici — 45; Chișineu Criș — 50; Gurahonț — 39; Hălmașiu — 24; Ineu — 52; Pecica — 47; Radna — 18; Săvirșin — 59; Sintana — 35; Sebiș — 58; Șiria — 24; Tîrnova — 36.

³⁰ „60 sate românești”, vol. II, Buc., 1942, p. 92.

³¹ L. Pătrășcanu, *op. cit.*, p. 89.

³² Arh. Stat. Arad; fond „Serviciul Agricol Arad”, dosar 13/1935, f. 16.

³³ *Buletin Informativ al M.A.D.*, IV, 5, 1 martie 1933, f. 157 și 164.

³⁴ *Ibidem*

³⁵ *Recensămîntul agricol din 1941*, vol. I, p. 6.

³⁶ *Ibidem*

Beneficiind de sprijinul statului, de un regim fiscal și de credit avantajos, cât și de existența unei forțe de muncă relativ ieftine ca urmare a pulverizării micii proprietăți țărănești și angajării de muncitori agricoli din alte județe, moșierii din județul Arad, în primul rînd cei din zonele de cîmpie, au putut trece mai eficient la practicarea unei agriculturi intensive. Au folosit, cu randament sporit, mașinile, îngrășămintele chimice, munca salariată, au trecut la o diversificare și valorificare superioară a terenurilor și culturilor agricole.

Productivitatea realizată era superioară majorității gospodăriilor țărănești. În aceleași condiții de climă și sol, producția la ha obținută de marea proprietate era cu 200—400 kg superioară celei realizate de țărănime³⁷, iar rentabilitatea era mult mai ridicată și datorită avantajelor de desfacere a produselor agricole³⁸, dar și ca rezultat al intensificării exploatării muncii țăranilor săraci, a proletariatului agricol.

Mentținerea mării proprietăți pe întinse terenuri din județul Arad, cât și predominarea proprietății mici țărănești cu loturi pînă la 5 ha și mai ales a gospodăriilor cu loturi de cel mult 3 ha este și consecința aplicării reformei agrare din 1921. Votată sub presiunea puternicului avînt revoluționar al maselor muncitoare, Legea pentru reforma agrară a constituit un act cu profunde urmări pentru situația țăranimii și a economiei în ansamblul ei.

Înainte de aplicarea reformei agrare un număr de 220 mari proprietăți din județul Arad ocupau 241 749 ha și 64 arii în timp ce peste 52 000 gospodării țărănești erau lipsite de pămînt sau dețineau suprafețe foarte mici³⁹. Prin exproprierea, pînă în anul 1940, total sau parțial, a 344 moșii cu suprafața de 258 290 jug⁴⁰ (aproximativ 147 394 ha) s-a redus simțitor rolul moșierimii în viața social-economică și politică a județului Arad, s-au restrîns rămășițele relațiilor feudale, dîndu-se, totodată, un serios impuls dezvoltării capitalismului în agricultură.

Suprafața expropriată cuprindea: 131 689 jug. arabil; 18 920 jug. intravilan; 33 752 jug. pășune; 73 929 jug. pădure. **Suprafața pe care s-a făcut împrumietărirea definitivă** pînă în anul 1940 ocupa 230 501 jug., din care: 91 473 jug. arabil; 3 126 jug. locuri de casă; 28 486 jug. pășune; 22 230 jug. pădure și 3 486 jug. necultivabil⁴¹. Tot pînă în anul 1940 au fost împrumietărite **38 816 familii** de țărani săraci, din care: 28 523 români; 6 247 maghiari; 2 556 germani și 1 490 alte naționalități⁴². O parte însemnată a țăranimii arădene pînă atunci lipsită de pămînt sau cu pămînt puțin dobîndea puțința de a-și crea o gospodărie proprie⁴³, să se

³⁷ Arh. Stat. Arad, fond „Serviciul Agricol Arad”, dosar 13/1935, f. 570.

³⁸ *Idem*, fond „Camera Agricolă a județului Arad”, dosar 4/1931, f. 21.

³⁹ *Idem*, fond „Serviciul Agricol al județului Arad”, dosar 70/1924, f. 84; 18/1926, f. 11.

⁴⁰ Arh. Stat. Timișoara, fond „Inspectorat Agricol Timișoara”, dosar 31/1940, f. 8.

⁴¹ *Ibidem*

⁴² *Ibidem*, f. 1.

⁴³ I. Munteanu, *Aspecte privind radicalizarea politică a țăranimii din Banat în anii crizei economice 1929—1933*, în „Tibiscus”, vol. III, 1974, p. 243.

elibereze într-o anumită măsură de asuprairea moșierească și să-și amelioreze situația materială.

Cu toate urmările multiple și pozitive în viața satului românesc din perioada interbelică, reforma agrară din 1921 nu a satisfăcut, în întregime, nevoia de pământ a țăranimii și a menținut pe mai departe proprietatea moșierească⁴⁴. Datele înregistrate de statisticile timpului sînt edificatoare în această privință. În primul rînd, un număr însemnat de familii țărănești au primit loturi mici (1—1,5 ha), insuficiente pentru asigurarea traiului și al reproducției, alte numeroase familii au fost omise din listele de îndreptățiți sau de la împrumut.

La 19 ianuarie 1935 Serviciul Agricol al județului Arad relatează existența a 8 469 familii de țărani înscrise în listele de îndreptățiți dar rămase neîmprumutate pînă la acea dată⁴⁵. Din cei 52 627 țărani arădeni⁴⁶ înscrși la 1 iunie 1926 în listele de îndreptățiți pentru a beneficia de prevederile Legii de reformă agrară au fost împrumutați definitiv pînă în anul 1940 un număr de 38 816⁴⁷, iar alte cîteva mii continuau să rămînă împrumutați provizoriu.

Procedura amplă a exproprierii și împrumutării a îngăduit unor mari proprietari să eludeze prevederile legii și să obțină scutirea de expropriere a unor moșii sau părți de moșii. Cîteva exemple sînt semnificative. În comuna Vinători a fost scutită de expropriere o moșie de 950 jug. pe motivul că era irigată, deși numai o parte (200 jug.) îndeplinea această condiție⁴⁸. Comisia județeană a scutit de expropriere peste 1 250 jug. pădure în localitatea Brusturi, deși sătenii solicitau insistent acest teren⁴⁹. Nu au fost puține cazurile cînd unii proprietari, avînd concursul autorităților și al instanțelor judecătorești, și-au recăpătat părți din moșiile expropriate, deposedînd astfel familiile de țărani împrumutate provizoriu⁵⁰.

Analiza structurii proprietăților agrare din județul Arad în perioada interbelică indică o profundă diferențiere socială în lumea satului. Deși datele statistice ale timpului prezintă unele diferențe, rezultate în urma criteriilor deosebite ce au stat la baza întocmirii acestora, reiese totuși foarte clar în evidență inechitatea distribuirii fondului funciar. În timp ce moșierimea continua să posede importante suprafețe agricole, iar burghezia rurală să-și consolideze pozițiile social-economice, un număr mare de familii țărănești aveau loturi mici de pământ, sau erau complet lipsite de pământ. Accentuata diferențiere socială din viața satului arădean s-a resimțit în toate compartimentele economiei agrare cît și în nivelul de trai al maselor producătoare.

⁴⁴ C. Hamangiu, *Codul general al României. Legi uzuale*, vol. IX—X, Buc., p. 733 și urm.

⁴⁵ Arh. Stat. Arad, fond „Serviciul Agricol Arad”, dosar 7/1935, f. 70.

⁴⁶ *Ibidem*, dosar 18/1926, f. 10.

⁴⁷ Arh. Stat. Timișoara, fond „Inspectorat Agricol Timișoara”, dosar 31/1940, f. 1.

⁴⁸ *Idem*, fond „Directorat VII Ministerial”, dosar 350/1930, f. 501.

⁴⁹ Arh. Stat. Arad, fond „Serviciul Agricol Arad”, dosar 20/1929.

⁵⁰ Arh. Istorică Centrală (București), fond „Comitetul Agrar Arad”, dosar 10/1931, f. 20; 4/1929, f. 39; 9/1933, f. 11; 8/1930, f. 15 etc.

DIE STRUKTUR DES LANDBESITZES IM KREIS ARAD IN DER ZWISCHENKRIEGSZEIT

(Zusammenfassung)

Der Landbesitz im Kreis Arad während der Zwischenkriegszeit war gekennzeichnet durch eine betonte Differenzierung, wobei der Hauptanteil auf die Bauernwirtschaften mit Äckern bis zu 5 Hektar entfiel. Der Grobgrundbesitz wurde beibehalten und das dorflinche Bürgertum festigte seine Position. Die soziale Differenzierung innerhalb der Bauernschaft vertiefte sich.

EVOLUȚIA INDUSTRIEI TEXTILE DIN JUDEȚUL TIMIȘ — TORONTAL ÎN PERIOADA INTERBELICĂ (1918—1939)

Gh. I. OANCEA

Desăvârșirea unității statului național român, act de o deosebită importanță pentru poporul nostru, a contribuit la creșterea potențialului economic al țării noastre. Datorită însă urmărilor dezastruoase ale primului război mondial, a ocupației imperialiștilor germani și austro-ungari, lipsei de materii prime, economia națională a României se găsea la sfârșitul anului 1918 într-o situație foarte grea. În industrie, de exemplu, o serie de întreprinderi își întreruseră activitatea, iar acelea care mai funcționau aveau capacitatea de producție redusă.

De exemplu, în industria textilă din Banat, la 1 ianuarie 1919, funcționau doar 14 întreprinderi cu un capital de 12 053 000 lei. Ele dispuneau de o forță motrică de 2 685 H.P., un număr de 2 265 muncitori și o producție în valoare de 167 251 500 lei¹. În Banat situația era mult mai grea, datorită faptului că după desăvârșirea statului național român, majoritatea piețelor de desfacere din fostul imperiu dualist austro-ungar pentru produsele textile din Banat nu mai puteau fi folosite. De aceea s-a impus o nouă prospectare a posibilităților pentru găsirea de noi piețe de desfacere în vechea Românie. Această acțiune este favorizată foarte mult și de faptul că dispărînd concurența italiană, franceză și cehă, pînzeturile și stofele fabricate în Banat încep să aibă o mare căutare pe piața internă a României ceea ce explică avîntul pe care-l ia ulterior dezvoltarea industriei textile în Banat². Ca urmare, în anul 1920 începe o acțiune intensă pentru reorganizarea industriei textile. La această reorganizare contribuie în mare măsură și normalizarea relațiilor comerciale dintre România și țările vecine.

Rezultatul a fost că numai în județul Timiș, la 1 ianuarie 1923, funcționau un număr de 18 întreprinderi textile, ce dispuneau de un capital care se ridica la suma de 64 702 500 lei. Comparînd capitalul celor 14 întreprinderi textile din Banat care se ridica, la 1 ianuarie 1919, la suma de 12 053 000 lei cu cel de 64 702 500 lei aparținînd celor 18 întreprinderi textile din județul Timiș-Torontal din anul 1923 ajungem la concluzia că el a crescut de 5 ori. Din păcate, principalele întreprinderi

¹ Arh. Stat. Timișoara, fond. Camera de comerț și industrie, dos. 1/1921 f. 9—12.

² *Ibidem*, f. 7—8.

textile din Banat, ca Industria Lîinii S. A. Timișoara, Fabrica de ciorapi „Standard“ din Timișoara și Industria textilă S.A. Lugoj, continuau și după 1918 să fie dominate de capitalul maghiar.

După cum este cunoscut, perioadei de haos în domeniul producției comerțului și finanțelor de profundă criză politică a orînduirii burgheze și de avînt revoluționar al maselor de oameni ai muncii i-a urmat începînd cu anul 1922 o perioadă de stabilizare relativă a capitalismului, întreruptă la sfîrșitul anului 1928 de criza economică de supraproducție din anii 1929—1933.

În această perioadă capitalismul s-a caracterizat prin consolidarea puterii economice și politice a burgheziei, printr-o ofensivă a patronilor susținută de statul capitalist pentru anularea cuceririlor revoluționare obținute de masele muncitoare în anii avîntului revoluționar 1918—1921 și intensificarea exploatării acestora.

În această perioadă dezvoltarea industriei era determinată de situația generală a economiei țării noastre, care condiționa volumul noilor investiții. Analizînd situația economică din România, darea de seamă a Băncii Timișoara pe anul 1922, arată că capitalul străin ocupă poziții tot mai dominante în industria textilă din județul Timiș-Torontal. Astfel, în 1924 la întreprinderea Industria Lîinii S.A. Timișoara 35% din acțiuni erau deținute de cetățeni cehoslovaci; 40% în posesia cetățeanului maghiar baron Hatvany, iar 25% deținute de cetățeni români. La aceeași întreprindere în anul 1930, capitalul social de 100 000 000 lei aparținea în proporție de 80% unor cetățeni cehoslovaci și maghiari și numai 20% era deținut de cetățeni români⁵. O situație asemănătoare găsim și la întreprinderea Industria textilă din Lugoj⁶.

După ce trece prin așa zisa „naționalizare“ fabrica de pălării și cloșuri din Periam are în anul 1924 un capital social de 9 000 000 lei, care aparține Băncii anglo-austriece din Viena, iar din Consiliul de administrație făceau parte doi cetățeni maghiari și un cetățean englez⁷.

În perioada stabilizării relative a capitalismului, economia României constituia un atractiv cîmp de afaceri pentru marile capitaluri din occident. În urma modificării celor două legi din 1924 capitalul străin are posibilitatea de a obține poziții tot mai importante în industria textilă din județul Timiș-Torontal. De exemplu, întreprinderea ITEX din Amsterdam — Olanda deținea în 1924 un număr de 105 500 bucăți din totalul de 200 115 bucăți acțiuni ce aparțineau întreprinderii „Industria Lîinii A.S., Timișoara“, iar acțiunile ce aparțineau întreprinderii Industria textilă din Lugoj erau deținute de Schweizerische Bankverein din Zürich-Elveția, Pester Komerzialbank din Budapesta și de întreprinderea Textil-industrie A.G. din Budapesta. Aceeași situație o întîlnim și la „Union“, Fabrica de pălării S.A. din Jimbolia, la care o parte de acțiuni erau

³ *Idem* dosar 3/1921 f. 256. Raportul la darea de seamă anuală 1922 a Băncii Timișoara.

⁴ *Idem* fond Inspectoratul Industriei Timișoara dos. II/601, f. 93.

⁵ *Idem* fond Inspectoratul Industrial Timișoara dos. II/312, f. 29.

⁶ *Ibidem* dosar III/226, f. 29, 30.

⁷ *Ibidem* dos. II/312, f. 29.

deținute de un grup de cetățeni cehi din Bratislava, sub controlul firmei Landers A.G. din Viena. În anul 1927 capitalul austriac participă, alături de cel italian, la crearea societății Fabrica de pălării „A.G. Decker și comp.” din Jimbolia și ulterior la societatea „Reisbreth” fabrică de țesături elastice din Timișoara. În anul următor, sub controlul capitalului italian se constituie societatea „Romitex”, Uniunea româno-italiană S.A. pentru industria textilă la Timișoara.

Sub pretextul că posibilitățile capitalului național sînt insuficiente, pentru a asigura o dezvoltare a economiei naționale corespunzătoare cu bogățiile țării în noile granițe și invocînd cerințele de refacere postbelică, partizanii politicii „porților deschise” susțineau fățiș pătrunderea capitalului străin în economia României. Adevăratul scop al poziției pe care o adoptau adepții „porților deschise” față de capitalul străin era participarea lor alături de capitalul străin la exploatarea bogățiilor și forței de muncă din România. Așa se și explică prezența politicienilor români în aparatul de conducere al societăților străine. De exemplu, în consiliul de administrație al fabricii de ciorapi „S.A. Standard Timișoara”, alături de marele financiar N. Chrissoveloni, directorul băncii, erau: prefectul județului Timiș-Torontal, primarul Municipiului Timișoara și șeful Inspectoratului de poliție din Timișoara.

Existența acestui fenomen nu diminuează însă valoarea națională a politicii economice promovată de către guvernul liberal în perioada 1922—1928, pentru că în această perioadă se înregistrează un succes deosebit în dezvoltarea industriei textile în România, inclusiv în județul Timiș-Torontal. Pornind de la cele 14 întreprinderi textile existente în 1919 în întregul Banat, constatăm că în anul 1928 numai în județul Timiș numărul acestora se ridică la cifra de 34⁹. Același fenomen de creștere se petrece și cu capitalul. De exemplu, în timp ce capitalul social deținut în 1919 de cele 14 întreprinderi din Banat era de 12 033 000 lei, capitalul social deținut de cele 34 întreprinderi ale județului Timiș-Torontal era în anul 1928 de 287 529 935 lei, adică de 24 ori mai mare, procentul de creștere fiind de 2 385%.

Dacă comparăm valoarea producției industriei textile din 1919 din Banat, care era de 167 251 500 lei, cu cea din 1928 din județul Timiș, care se ridică la suma de 662 533 001 lei, rezultă o creștere de 5,5 ori.

	Nr. de întrepr.	Capital social	Capital investit	H.P.	Muncitori	Valoarea producției	Obs.
1923	18	64 702 500	104 997 886	1 595	2 913	119 638 160	
1928	34	287 529 935	653 765 566	4 475	4 869	662 533 001	

Din tabel mai rezultă că în perioada 1923—1928, dezvoltarea industriei textile în județul Timiș se oglindește și în creșterea capitalului

⁸ *Idem* fond Tribunalul județ Timiș-Torontal dos. F.S. 943 f. 92.

⁹ *Idem* fond Tribunalul Timiș-Torontal dosare firme speciale și individuale și fond Camera de Comerț și industrie Timișoara dosare firme sociale și individuale.

investit. Astfel, de la 18 întreprinderi textile în 1923 cu capital investit în valoare de 104 997 886 lei s-a ajuns în 1928 la 34 întreprinderi cu un capital investit de 653 765 566 lei. Dacă totalul capitalului social și al capitalului investit înregistrează creșteri foarte mari, nu același lucru se poate spune despre numărul de muncitori și despre forța motrică cu care era înzestrată industria textilă. Comparând datele din situația de mai sus de la finele anilor 1923 și 1928, rezultă o creștere de 456% la capitalul social, de 639% la capitalul investit, de 167% la numărul de muncitori și de 281% la forța motrică. Deși ultimii doi indicatori oglindesc o creștere a înregistrării forței de muncă cu mijloace acționate mecanic, totuși este de remarcat că există o mare disproporție față de creșterea capitalului social și investit, precum și față de valoarea producției.

Pentru exemplificarea celor afirmate și pentru o cunoaștere mai în detaliu a dezvoltării industriei textile din județul Timiș în perioada interbelică, dăm următorul tabel:

Nr. crt.	Denumirea ramurii	Anul	Nr. de întrepr.	Capital social	Capital investit	H.P.	Muncit.	Valoarea producției în 1939
1	Țesătorii, filaturi	1925	6	22 875 000	102 085 886	1 249	1 372	1 000 000
		1928	15	200 767 000	550 392 081	2 630	3 204	340 000 000
		1938	31	200 215 886	702 503 070	7 790	4 196	1 036 288 494
2	Panglici, broderii, pasmanterii, umbrele	1929	3	2 342 000	910 000	44	131	18 868 400
		1928	4	4 999 935	5 928 457	25	108	16 311 327
		1938	7	16 228 636	11 763 000	66	500	113 723 541
3	Țesături elastice	1923	—	—	—	—	—	—
		1928	1	2 500 000	293 000	120	78	13 500 000
		1938	2	17 000 000	5 339 000	104	157	38 810 992
4	Pălării, cloșuri	1923	6	6 985 500	1 135 000	375	338	81 369 760
		1928	6	46 163 000	67 654 372	817	889	242 848 980
		1938	7	29 250 000	52 253 000	1 298	1 242	203 643 203
5	Tricotaje, ciorapi	1923	1	15 000 000	—	230	280	—
		1928	3	18 000 000	6 749 000	723	101	22 567 000
		1938	9	17 000 000	31 678 000	323	857	123 386 718
6	Industria de în și cînepă	1923	2	15 500 000	90 000	27	92	2 400 000
		1928	2	12 500 000	10 630 000	21	105	16 791 300
		1938	4	10 300 000	10 300 000	261	16	16 150 609
7	Mătasă	1923	1	2 000 000	777 000	70	700	16 000 000
		1928	3	2 600 000	12 118 656	139	384	10 414 500
		1938	2	—	7 300 000	111	365	46 300 253
8	Industria de ață	1923	—	—	—	—	—	—
		1928	—	—	—	—	—	—
		1938	1	2 000 000	4 380 000	125	198	38 981 253

Analizînd situația industriei textile din această perioadă, rezultă, că cea mai mare dezvoltare au cunoscut-o ramurile: țesătorii, pălării-cloșuri, panglici-broderii, pasamanterie, tricotaje-ciorapi, proprietarii obținînd profituri foarte mari. Un aspect edificator este acela că unele întreprinderi

prinderi textile și-au majorat rapid capitalurile fără a recurge însă la împrumuturi, ci numai prin acumularea unei părți a plusvalorii stoarse de la muncitori. Astfel întreprinderea „Industria Lîinii Timișoara“ și-a majorat capitalul de la suma de 12 000 000 lei în 1923, la suma de 100 000 000 lei în anul 1929, realizînd această majorare integral din profiturile anilor anteriori. Rezultă deci că în decurs de 6 ani s-a obținut prin capitalizarea plus valorii sume de 88 000 000 lei.

Fabrica de pălării și cloșuri din Periam și-a majorat capitalul social de la 150 000 lei în 1922, la suma de 30 000 000 lei în anul 1927, realizînd astfel o majorare a capitalului social în valoare de 29 850 000 lei pe baza profitului obținut într-o perioadă de cinci ani. Raportînd valoarea producției din 1923, care se ridică la suma de 42 050 000 lei, la capitalul social de 150 000 lei, la forța motrică de 60 H.P. și forța de muncă de 180 muncitori, ne putem da ușor seama de proporțiile profiturilor ce se realizau.

Făcînd abstracție de profiturile camuflate și bazîndu-ne numai pe datele prezentate în bilanțuri ne apar cifre impresionante.

Beneficiile nete, oricît de impresionante, nu prezentau însă decît o parte a profiturilor realizate de întreprinderi. O altă parte a acestor profituri stoarse prin exploatarea oamenilor muncii apare de pildă sub forma fondurilor de rezervă și a altor fonduri camuflate în diferite poziții din bilanț.

Sub motivarea unei politici „de prevedere în condiții de conjunctură“, fondurile de rezervă cresc, uneori fiind mai mari decît beneficiul net consumat. La întreprinderea Industria Lîinii din Timișoara în 1935 fondurile de rezervă se ridicau la suma de 124 950 000 lei¹⁰.

La obținerea unor asemenea profituri a contribuit și fenomenul de concentrare și centralizare a capitalului și producției, care în Banat se face tot mai simțit și în industria ușoară și în special în industria textilă. Astfel, cu cîteva luni înainte de terminarea primului război mondial la, 31 iulie 1918, a fost adoptată „legea pentru instituirea sindicatelor de fabricanți și industriași“. Prin această lege se instituiau în mod obligator syndicate capitaliste în 13 ramuri industriale printre care era și sindicatul fabricilor de țesături de lînă. În legătură cu aceasta, Camera de Comerț și Industrie Timișoara confirmă la 25 noiembrie 1919, că „întreprinderea Industria Lîinii S.P.A. din Timișoara este reprezentanta sindicatului tuturor fabricilor de tors și a fabricilor de postav din Banat, fiind în același timp și cea mai mare fabrică de postav din România“¹¹.

În anul 1922 întreprinderea „Industria Lîinii S.A. din Timișoara“, deținînd 14 000 de acțiuni, ce aparțineau întreprinderilor: „Prima Industrie textilă Timișoreană“, „Întreprinderea Kosmos S.A.“ și „Întreprinderea Record Majestic“ pentru țesături elastice, a constituit împreună cu acestea un concern al industriei lîinii¹².

¹⁰ *Ibidem* dos. forme sociale nr. 943 f. 364—381.

¹¹ *Idem* fond Camera de Comerț și Industrie din Timișoara dos. 12/1919 f. 44.

¹² *Idem* fond Banca Națională Timișoara dos. 2/1922 f. 114.

Întreprinderea Industria textilă din Lugoj, în anul 1930 este membră a așa-numitului „Cartel de postav”¹³, iar în anul 1935 aceeași întreprindere este membră a asociației producătorilor de țesături de lână „Asolana”¹⁴.

Urmărind obținerea de profituri cât mai mari, burghezia a accentuat și mai mult exploatarea muncitorilor în prelungirea duratei zilei de lucru, prin introducerea de noi metode și procedee în procesul de producție.

Deși încă în 1920 România semnase Convenția privind stabilirea zilei de lucru la 8 ore în stabilimentele industriale, încheiată la Conferința internațională a muncii de la Washington, totuși organele Inspectoratului industrial din Timișoara constată că în anii 1928—1932 muncitorii de la Industria textilă din Lugoj lucrau câte 10 ore pe zi¹⁵.

Împotriva ofensivei patronale s-a ridicat P.C.R. care, deși își desfășura activitatea în condiții de semilegalitate iar după 1924 în condiții de ilegalitate, a reușit totuși să mobilizeze întreaga clasă muncitoare la lupta pentru apărarea libertății democratice, împotriva exploatării și condițiilor inumane de lucru.

Pentru reușita acestei acțiuni, P.C.R. s-a folosit de organizațiile de masă existente, reușind să creeze altele noi, ca de exemplu Blocul Muncitoresc Țărănesc, sindicatele unitare ș.a.

O preocupare sistematică a partidului a constituit-o lupta hotărâtă pentru revendicările economice imediate ale muncitorilor: ziua de lucru de 8 ore, mărirea salariului în raport cu prețurile, îmbunătățirea condițiilor de lucru în întreprinderi, salariu egal la muncă pentru femei și bărbați etc. În acest scop, au fost organizate și conduse numeroase acțiuni cu caracter revendicativ, printre care și cele ale muncitorilor din industria textilă a județului Timiș, care de cele mai multe ori s-a transformat în greve, terminându-se prin cucerirea integrală sau parțială a revendicărilor formulate. Astfel Inspectoratul general de poliție din Timișoara semnaleză la data de 16 iulie 1924, grevele muncitorilor textiliști, pentru fixarea noului contract colectiv de muncă, de la următoarele întreprinderi: „Industria Linii S.A.” Timișoara, „Fabrica de textile E. Weiss”, „Fabrica de ciorapi Standard”, „Fabrica de pălării”, „Fabrica de tricotaje Schreiebr”¹⁶.

*
* *
*

După o perioadă de relativă stabilitate și dezvoltare, în 1929 izbucnește în lumea capitalistă criza economică mondială. Producându-se pe fondul crizei generale a capitalismului, criza economică din 1929—1933 cuprinde toate ramurile de activitate și toate țările capitaliste.

¹³ *Ibidem.*

¹⁴ *Ibidem* f. 6.

¹⁵ *Idem* fond Inspectoratul Industrial Timișoara dos. II/227 f. 19.

¹⁶ *Idem* fond Prefectura jud. Timiș-Tor. 99/1924 f. 2.

În România, după unele simptome apărute încă la sfârșitul anului 1928, criza ia amploare și cuprinde treptat sectoarele producției, circulației și schimbului.

În ceea ce privește efectele ei, criza economică în România s-a manifestat cu o intensitate inegală. Unele sectoare de producție au fost dezorganizate complet, altele însă numai parțial.

Principalele manifestări ale crizei economice în perioada 1929—1933 în industria textilă s-a reflectat în scăderea producției, a volumului operațiunilor comerciale de desfacere a produselor, falimentul unor întreprinderi textile, scăderea salariilor, înrăutățirea condițiilor de muncă, creșterea impozitelor asupra maselor, creșterea șomajului etc.

Fără a da o explicație științifică cauzelor crizei economice din industria textilă, Asociația fabricilor de textile din Banat, prezintă Camerei de comerț și industriei Timișoara în 1928 doar unele simptome ale crizei, precum și o serie de măsuri luate de guvernul țărănist pentru combaterea crizei. Astfel arată că produsele textile indigene sînt mai scumpe decît cele importate, aceasta fiind o consecință a mai multor factori și anume: dobînzile interne mult mai ridicate decît cele externe, aducerea de materii prime din regiuni industriale mondiale prea îndepărtate, oscilațiunea valutei românești legată de mari pierderi de dobînză, costul ridicat al mîinei de lucru, capacitatea redusă a muncitorilor textiliști, față de cei din regiunile industriale avansate, impozite multiple — pe cifra de afaceri, impozite de lux, impozite personale ridicate, impozite proporționale după venit, impozit pe export, cheltuieli mari de transport, nesiguranța și nepunctualitatea transporturilor pe cale ferată și lipsa de despăgubire din partea căilor ferate etc. Ca măsură imediată se propune desființarea tarifelor vamale pentru materiile prime importate pentru industria textilă¹⁷.

Printre primele întreprinderi textile din județul Timiș la care apar încă la sfârșitul anului 1928 simptomele crizei economice, se situează Fabrica de pălării din Periam, care în anul 1928 înregistrează o pierdere de 6 000 000 lei¹⁸. În anul următor criza economică ia proporții din ce în ce mai mari, ajungîndu-se în 1930, în județul Timiș, la un număr de **20 falimente** și 36 concordate declarate. Cum era și de așteptat efectele crizei economice au lovit puternic în situația economică a întreprinderilor mici și mijlocii.

Ca urmare a politicii „porților deschise” promovată de guvernul național-țărănist, venit la putere în 1928, trusturile străine fac noi investiții de capital și în industria textilă din Banat. Astfel în 1930, Fabrica de țesături de bumbac anglo-română din Orșova a fost vîndută de către proprietarul ei, Catlow, din Anglia, Uzinelor textile „Jandera”, din Cehoslovacia. După efectuarea vînzării — cumpărării fabricii, în Orșova, a fost creată o nouă societate, intitulată „Jandera și C.O.S.A.” cu un capital de 15,8 milioane lei.

¹⁷ *Ibidem* fond Camera de Comerț și Industrie Timișoara dos. 6/1928 f. 12—18.

¹⁸ *Idem* fond Inspectoratul Industrial Timișoara dos. II/313 f. 194.

Prezentînd situația industriei textile din circumscripția sa în 1931, Camera de Comerț și Industrie Timișoara arată „scăderea continuă a prețurilor a cauzat pierderi însemnate la depozitele de materii prime, a demoralizat viața comercială și producția contribuind la sporirea numărului concordanțelor și falimentelor¹⁹.

Urmărind ameliorarea efectelor crizei, guvernânții burghezi, printre alte măsuri, impun tarife vamale exagerat de mari pentru materiile prime importante, majorează tariful pe căile ferate, stabilesc noi impozite, majorînd pe cele existente. Astfel 1 kg de fire de bumbac care a costat 50 lei, ajunge în urma aplicării noilor tarife vamale la suma de 120 lei²⁰. Aceste măsuri nu au contribuit cu nimic la îmbunătățirea situației economice, ba din contră au creat dificultăți și mai mari, agravînd efectele crizei în industria textilă.

În industria cînepii a avut loc o scădere vertiginoasă a prețurilor la materia primă. Astfel, în anii 1930 și 1931, prețul cînepii, ca meserie primă, înregistrează o scădere cu circa 50%, în timp ce valoarea producției rămîne la nivelul celui din 1928. Din această cauză industria cînepii a ajuns într-o situație foarte grea, deoarece țărani fiind tot mai puțin interesați în cultivarea cînepii a făcut ca producția să scadă foarte mult. Au cultivat numai acei țărani care au contractat la prețuri fixe, pe anul respectiv. Cei care au avut pierderi serioase au fost proprietarii fabricilor de textile care au fost puși în situația de a prelucra materia primă la prețurile contractate și de a vinde produsele la prețuri scăzute.

Decalajul tot mai mare dintre prețurile la produsele industriale și cele agricole, ca rezultat al scăderii vertiginoase a prețurilor la produsele agricole, a făcut ca numeroase familii de țărani să sporească și odată cu aceasta și puterea lor de cumpărare a contribuit în felul acesta la reducerea consumului și la îngreunarea plasării produselor. În afară de aceasta solvabilitatea clienților a scăzut atît de mult, încît fabricanții au fost nevoiți a restrînge cea mai mare parte a creditelor de marfă, ceea ce a provocat o nouă stagnare a circulației²².

În industria de ciorapi scăderea puterii de cumpărare a influențat și determinat o scădere a prețurilor de vînzare a ciorapilor ducînd la lipsa de rentabilitate.

A început o luptă inegală între întreprinderile mici, mijlocii și mari. Cele mici și mijlocii lucrînd în pagubă au fost nevoite să recurgă la înțelegeri sau să se retragă, încetînd producția, lăsînd locul întreprinderilor mari, cu o forță economică puternică.

Declanșarea crizei a atras după sine urcarea prețurilor la materiile prime și ruperea echilibrului normal între diferiți factori de producție, determinînd în felul acesta ca orice bază de calcul fixată anterior să nu mai aibă valabilitate. Așa s-a întîmplat în industria de panglici și broderii. Datorită stocurilor mari de mărfuri nevalorificate cît și concu-

¹⁹ *Ibidem* fond Camera de Comerț și Ind. Timișoara dos. 3/1931, f. 1—13.

²⁰ *Idem*

²¹ *Idem*

²² *Idem*

renței, multe întreprinderi au falimentat iar muncitorii au fost concediați²³.

În industria de pălării și cloșuri de lână, producția și posibilitatea de desfacere în 1931 au scăzut față de 1930 cu 50%²⁴. Această ramură a industriei textile până la dezlănțuirea crizei a fost foarte dezvoltată. Începînd din 1929 a pierdut foarte mult din posibilitatea de desfacere, pe care o avea în trecut, cînd exportul la acest articol era foarte dezvoltat. Rezultatul nu este numai reducerea producției și concedierile de muncitori, ci și ruina, respectiv insolvența acelor fabrici, care nu erau dezvoltate pe baze trainice. La ruina unor întreprinderi a contribuit și taxa de export. Socotită după valoarea medie a produselor ea se ridica la 6—7%. Singura fabrică de cloșuri de păr din țară, care a rezistat crizei a fost cea de la Timișoara. Totuși și ea a fost nevoită să-și reducă capacitatea de producție cu 10%.

Deoarece majoritatea fabricilor de pălării din România veche au închis porțile, activitatea fabricilor din Banat s-a mărit, ele lucrînd însă în deficit. Aceasta datorită și faptului că puterea de cumpărare a populației a scăzut foarte mult.

Perioada crizei s-a caracterizat printr-o înrăutățire gravă a situației economice a clasei muncitoare. La această situație a contribuit în primul rînd scăderea masivă a salariului muncitorilor și funcționarilor atît din întreprinderile și instituțiile statului, cît și din cele particulare. Creșterea puternică a șomajului total sau parțial au dat posibilitate capitaliștilor să reducă pe scară mare salariile muncitorilor.

În industria textilă din județul Timiș, salariile muncitorilor în 1931 scăzuseră cu 20—25%²⁵.

Încă de la primele încercări de reducere a salariului în 1929, la fabrica de ciorapi „Standard“ din Timișoara, muncitorii au acționat cu hotărîre declarînd starea de grevă, care a durat peste trei săptămîni²⁶.

La „Industria Lîinii S.P.A. Timișoara“ în 1930, în urma conflictului dintre muncitori și direcțiunea întreprinderii, în legătură cu reducerea salariilor, au fost concediați, după declararea grevei, un număr de 1 407 muncitori²⁷. La aceeași întreprindere la 21 decembrie 1932, pentru același motiv, după declararea grevei sînt concediați un număr de 1 392 muncitori²⁸.

Reducerile de salarii și concedierile muncitorilor s-au practicat pe scară largă, în industria textilă, în toată perioada crizei²⁹.

Speculînd situația grea de criză, direcțiunea întreprinderii „Industria Lîinii S.P.A. Timișoara“ a concediat astfel în 1930 și 1932 pe toți munci-

²³ *Idem*

²⁴ *Idem*

²⁵ *Ibidem* f. 12

²⁶ *Ibidem* fond Primăria Municipiului Timișoara Biroul industrial, dos. 12/1929, f. 1.

²⁷ *Ibidem* dos. 16/1930 f. 1.

²⁸ *Ibidem* dosar 17/1932 f. 1.

²⁹ *Ibidem* fond Camera de Comerț și Ind. Timișoara dos. 3/19.

torii, făcînd apoi reangajări de muncitori cu salarii foarte reduse și acceptarea de ore suplimentare de lucru fără plată.

În cadrul acțiunii de intensificare a muncii, și în industria textilă din județul Timiș au fost introduse unele sisteme speciale de salarizare, care au dus la extenuarea fizică și la condiții de trai neomenești pentru muncitori. Astfel la întreprinderea „Industria Lîinii din Timișoara“, în urma introducerii sistemelor Bedeaux și Taylor, de raționalizare a muncii aplicate fără cruțare, muncitorii primeau un salariu de mizerie. O situație și mai grea o aveau femeile. Datorită accentuării procesului de exploatare a forței de muncă, multe femei deveneau un cadavru stors de vlagă și fără sînge, dînd naștere numai la copii slăbănogi și atinși de rahitism, devenind muritori de foame cu un salariu de 200 lei săptămînal³⁰.

Reducerea nivelului de trai al oamenilor muncii și măsurile tot mai aspre în vederea lichidării drepturilor și libertăților democratice au stîrnit un val de proteste în rîndurile muncitorimii.

Prin acțiunile organizate de P.C.R., muncitorii revendicau creșterea salariilor, încetarea concedierilor, îmbunătățirea condițiilor de trai, dreptul de organizare etc. Astfel la 20 martie 1931 Directoratul VII Ministerial Timișoara dispune măsuri de siguranță împotriva muncitorilor comuniști și socialiști, care manifestau în fața Primăriei Municipiului Timișoara, în timpul ședințelor consiliului municipal³¹.

*
* *

Perioada care urmează crizei economice din anii 1929—1933, se caracterizează în România printr-o dezvoltare economică continuă, determinată în special de creșterea producției. În județul Timiș, iau ființă în această perioadă o serie de noi întreprinderi în ramura textilă și se extind o parte din întreprinderile existente. O deosebită dezvoltare cunoaște industria țesăturilor de bumbac, a lîinii și a tricotajelor. În această ramură iau ființă întreprinderi noi ca: „Prima fabrică română de mătase“ (1933), „Țesătoria mecanică Grosz și comp., (1933), Fabrica de textile fost Knopf (1934), „Begatex“ țesătorie mecanică (1935), „Progresul“ fabrică de ață (1935). „Bega“ fabrică de cînepă (1936). „Frații Dobay“ fabrică de ciorapi (1936) „Tricotajul Bănățean“ (1936), Fabrica de cînepă Denta (1937), Fabrica de postav „Producția textilă Română din Lugoj (1937) „Lîna“ fabrică de vatelină Lugoj (1937) „Prima țesătorie E. Höffer Lugoj (1937) „Jandera“ Industria textilă Orșova (1937), „Industria de in și cînepă (1937), Industria textilă Timișoara (1937), „Selfix“ industria textilă (1937), „Țesătoria Taman St. și Degen (1937), „Tricorom“ fabrică de tricotaje (1937), „Seda“ fabrică de ciorapi (1938), „Rocca“, fabrică de ciorapi, „Industria textilă din Banat“ (1938), „Frateliana“ țesătorie mecanică, „Astro“ țesătorie și tricotaj. Steiner E. (1939), „Teba“ fabrică de

³⁰ *Ibidem* fond Trib. Timiș-Tor. dos. F. soc. 943, f. 471, 472.

³¹ *Ibidem* fond Directoratul VII Ministerial, dos. 34/1931 f. 2, concept.

textile (1939)³². Numărul întreprinderilor textile mari și mici din județul Timiș a ajuns în perioada 1933—1939 la 43.

Perioada 1935—1940 este caracterizată și prin dezvoltarea bruscă a industrializării firului textil. Această industrializare rapidă a firului textil a fost stimulată de cererea din ce în ce mai mare de fire textile de către țesătoriile din județul Timiș, cărora li se îngreuna continuu aprovizionările din străinătate, în scopul micșorării cantităților de devize necesare plăților. La aceasta s-au mai suprapus și alte elemente de ordin conjunctural și anume:

1. capitalurile străine înghețate în perioada 1931—1934 datorită regimului de restricție la plata importului;

2. comprimarea în 1935 a importului de semifabricate — fire, pentru prima dată de la aplicarea regimului contingentării importului și în fine;

3. protecția vamală mărită continuu prin taxe de import.

Investiții textile s-au efectuat fără excepție în toate ramurile de producție textilă. În județul Timiș de la 18 întreprinderi textile în 1923 cu capital investit de 104 997 886 lei, s-a ajuns în 1939/40 la 43 întreprinderi cu un capital investit de 825 516 070 lei. Ca urmare a investițiilor făcute și a aplicării raționalizării tehnice a producției, forța motrică a cunoscut de asemeni o creștere rapidă. Numărul H.P. între anii 1923—1939, a crescut de la 1595 H.P. la 10 078 H.P.

Referindu-se la situația din 1936 a industriei textile din fostele județe Severin și Caraș, Camera de Comerț și industrie din Lugoj arată că cele 16 întreprinderi textile existente cu 2 100 muncitori lucrează normal, deși aprovizionarea cu materii prime și semifabricate este anevoioasă³³. Aceeași Cameră de comerț și industrie în 1937 arată că industria textilă din județul Severin este foarte dezvoltată, mai ales în ceea ce privește pînzeturile, ramură în care județul Severin excelează, fiind primul pe țară³⁴.

În această perioadă cunosc o dezvoltare rapidă următoarele ramuri ale industriei textile: — tricotaje — ciorapi, de la 3 întreprinderi în 1928 cu capital investit de 6 749 000 lei, s-a ajuns în 1939/1940 la 9 întreprinderi cu un capital investit de 31 678 000 lei.

Panglici, broderii, pasmanterie de la 4 întreprinderi în 1928 cu capital investit de 5 928 457 lei, s-a ajuns în 1939/1940 la 7 întreprinderi cu un capital investit de 11 763 000 lei.

Numai la întreprinderea „Industria Lîinii“ S.P.A. din Timișoara, în anul 1934 s-au făcut investiții în valoare de 4 500 000 lei la mașini tricotaie, iar în anul 1935 numărul de fuse la filatură s-a dublat³⁵. Această dezvoltare rapidă a industriei textile s-a datorat și politicii de întărire a capacității de apărare a statului român, amenințat tot mai mult de agresiunea Germaniei hitleriste și revizionismul hortyst. Comenzile făcute de statul român a determinat ca ramuri întregi ale industriei textile să iasă

³² *Ibidem* fond Inspectoratul industrial dos. 725 f. 5—28.

³³ *Ibidem* fond Camera de Muncă Lugoj. Dos. 1/1936, f. 5. Raportul de activitate pe anul 1936 al Camerei de Comerț și industrie Lugoj.

³⁴ *Ibidem* dos. 1/1937 f. 1.

³⁵ *Ibidem* fond Tribunalul jud. Timiș-Torontal Dos. Firme sociale f. 630.

din criză și să se dezvolte. Astfel în județul Timiș o serie de întreprinderi textile ca: Industria textilă S.P.A. Lugoj, Industria Bumbacului S.P.A. Lugoj, Țesătoria mecanică Lugoj, Industria Linii S.P.A. din Timișoara, Romitex Timișoara, Testa Timișoara, „Maco“ industria textilă Timișoara și Industria de cînepă, au executat numeroase comenzi militare pentru nevoile armatei.

Ca urmare a comenzilor făcute de statul român, a majorării capacității de producție a industriei textile, precum și a cererilor din ce în ce mai mari pentru produsele textile indigene, datorită contingentării importului, se înregistrează o creștere neobișnuit de mare a producției industriei textile în perioada 1934—1938.

Astfel în județul Timiș de la 18 întreprinderi textile în 1924 cu valoarea producției de 119 638 160 lei, s-a ajuns în 1938 la 43 întreprinderi cu o valoare a producției în sumă de 1 617 286 063 lei.

Producția industriei textile din județul Timiș, înregistrează în perioada 1934—1938, o continuă dezvoltare atingînd în anul 1938 cel mai înalt nivel, cu excepția ramurii pălării și cloșuri care în anul 1938 înregistrează pierderi.

Producția întreprinderilor din ramura industriei textile a fost perturbată în anul 1938 și 1939 ca urmare a ocupării de către Germania hitleristă a Austriei și Cehoslovaciei, principalele furnizoare de materii prime de pînă atunci.

Dezvoltarea economică a României era însă frînată de faptul că o importantă parte a venitului național, produs prin truda poporului român continuă să fie însușită de monopolurile străine, care dețineau încă poziții puternice în economia românească.

Deținătorii capitalului străin profitînd de corupția, iresponsabilitatea și lipsa de conștiință a aparatului de stat burghez, recurg la tot felul de metode ilegale pentru a-și însuși profituri cît mai mari, aducînd în felul acesta însemnate pagube economiei statului român. Astfel baronul Hatvany, cetățean ungar, singurul acționar la Industria Linii Timișoara, cea mai mare fabrică din Banat, deținător în 1938 a 400 000 bucăți acțiuni în valoare de 80 000 000 lei, pentru a se sustrage de la plata unor însemnate sume datorate statului român, împarte acțiunile pe numele unor **acționari fictivi**. Cu sprijinul organelor de stat burgheze, încălcînd legea devizelor, sînt trecute peste granița însemnate bunuri valutare, rezerve de aur și alte bunuri de valoare.

Prin declarații false de import la materii prime se sustrăgea cu sprijinul organelor vamale, de la plata taxelor de import, iar pentru a nu se putea constata valoarea reală a beneficiilor și profiturilor pe care le obținea, s-a constatat că există o contabilitate purtată în dublu, o evidență contabilă oficială și a doua evidență secretă.

Pentru același capital firma a emis două rînduri de acțiuni, iar oficial apărea doar o singură emisiune de acțiuni.

Întreprinderile Industria Linii S.A. Timișoara funcționînd ca Societate Anonimă, acțiunile firmei au fost la purtător pînă în anul 1940, cînd au fost nominalizate. Pînă la această dată nu există nici o evidență nominală a acționarilor. Pentru a înșela opinia publică, în consiliul de admi-

nistrație și comitetul de cenzori sînt trecuți în mod formal, ca acționari cetățeni români. În realitate nici un membru al Consiliului de administrație și al comitetului de cenzori nu au avut acțiuni, nu au văzut nici un act de contabilitate, însă semnav pe nevăzute rapoartele anuale, bilanțurile și conturile de gestiune. În felul acesta Frații Hatvany, cu concursul aparatului de stat burghez au frustrat statul român, aducînd pagube incalculabile economiei românești între cele două războaie mondiale³⁶.

Sub influența evenimentelor politice din 1938 și 1939 din Europa, apare și în industria textilă din județul Timiș fenomenul evaziunii averilor și capitalurilor. Astfel în 1939 baronul Paul Hatvany singurul acționar al fabricii Industria Lîinii S.A. Timișoara, s-a stabilit definitiv în Anglia, iar proprietarul fabricii Industria Textilă din Lugoj, Kamer I. s-a mutat definitiv la Londra, predînd fabrica unui grup de capitaliști englezi, în schimbul unei averi pe care a primit-o în Anglia. Fostul director al Industriei textile din Lugoj Oswald Brăneanu a plecat de asemeni din țară, stabilindu-se la Paris.

Proprietarii fabricii de țesături elastice „Kawe“ au plecat din România la Tel-Aviv, unde au făcut o nouă fabrică³⁷.

Urmărind economii cît mai însemnate la salarii și obținerea de profituri cît mai mari, la principalele întreprinderi textile, începînd din perioada crizei economice, se extinde metoda naționalizării tehnice a producției, prevăzîndu-se forțe motrice individuale la război de țesut. Ca urmare numărul de muncitori din industria textilă înregistrează o creștere mai mică în raport cu celelalte ramuri ale economiei. Acestei metode i se adaugă și procedeul semnalat de Camera de Muncă Timișoara care face cunoscut că la unele întreprinderi din județul Timiș nu se acordă concediile anuale de odihnă muncitorilor și în acest scop se folosește procedeul de a concedia pe muncitori înainte de împlinirea unui an de vechime, pentru ca după o lună de zile să-l reprimească în întreprindere ca angajat nou intrat³⁸, prelungind în același timp durata zilei de lucru. Așa este cazul la Industria textilă din Lugoj unde muncitorii lucrau cîte 10, 30, iar cîștigul realizat de femei la munci egale cu a bărbaților este cu 30—50% mai mic decît al bărbaților³⁹.

Față de măsurile și abuzurile făcute de patroni, muncitorii textiliști au dus o luptă hotărîtă. Astfel, muncitorii de la fabrica de ciorapi „Standard“ din Timișoara, în frunte cu neînfricată luptătoare Ocsko Terezia, participă la greva din februarie — mai 1936.

Criza economică începută încă în a doua jumătate a anului 1937 se agravează tot mai mult datorită declanșării celui de al doilea război mondial. Fenomenul este sesizat și de Camera de muncă din Timișoara care arată că deja în cazul anului 1938 în viața economică din județul Timiș

³⁶ *Ibidem* fond Banca Națională dos. 2/1922, f. 227—243. Raportul confidențial asupra cercetărilor întreprinse de Tribunalul Timișoara la firma Industria Lîinii S.A. Timișoara.

³⁷ *Idem* fond Ținutul Timiș dos. 135/1939 f. 11—14. Raportul Serv. Ministerului Economiei Naț. de pe Îngă Ținutul Timiș.

³⁸ *Idem* dos. 56/1938, f. 35.

³⁹ *Idem* dos. 70/1939, f. 13. Rap. anual al Inspect. Muncii Timișoara.

se resimt greutăți provocate de evenimentele politice externe. Ca urmare a acestui fapt s-a restrâns volumul importului de materii prime pentru industria textilă. Rezultatul a fost că o serie de întreprinderi, pentru a putea rezista crizei, au redus durata legală a muncii, recurgînd la munca prin rotație, timpul de lucru la unele întreprinderi fiind trei zile pe săptămîină, alte întreprinderi au redus numărul muncitorilor⁴⁰.

În anul 1939 industria textilă era cea mai importantă ramură a industriei din județul Timiș, avînd 26 societăți anonime industriale, cu un capital investit de circa 1 000 000 000 lei, în instalațiuni, mărfuri, circulație etc.⁴¹.

Subordonarea economiei României intereselor de război ale Germaniei hitleriste a provocat greutăți foarte mari procesului normal de dezvoltare a industriei textile. Întreprinderile care nu aveau comenzi către stat, neputîndu-și procura materiile prime și combustibilul necesar capacității obișnuite a producției, au fost nevoite să-și reducă producția, să concedieze muncitorii, agravînd în felul acesta haosul economic. Astfel o serie de întreprinderi ca: Fabrica de pălării din Periam, de la 15 mai 1940 — 10 dec. 1940 a concediat toți muncitorii⁴². Uzinele Romitex din Timișoara în luna ianuarie 1940, concediază 85 muncitori, Fabrica Teba din Timișoara și Țesătoria mecanică Holdt și Rotsching din Lugoj și-au început definitiv activitatea etc. La 2 iulie 1940 un număr de 33 întreprinderi textile din județul Timiș anunțaseră la Regiunea 8-a industrială Timișoara sistări de lucru, reduceri sau concedieri, la personal⁴⁴.

Faptul că în fruntea clasei muncitoare se afla Partidul Comunist Român — exponentul năzuințelor de libertate și viață umană ale poporului român, a sporit combativitatea și spiritul de luptă al muncitorimii. Cerînd unirea într-un singur și puternic front de luptă, P.C.R. mobiliza masele la lupta organizată împotriva guvernelor de dictatură regală, care au elaborat legi, pentru înăbușirea luptei maselor muncitoare de la orașe și sate. El îndruma comuniștii să considere întreprinderea drept bază a activității lor, să folosească posibilitățile legale oferite de bresle în scopul organizării luptei împotriva exploatării capitaliste.

Spiritul combativ imprimat de comuniști în rîndul muncitorilor a fost evidențiat, între altele și de faptul că la adunarea muncitorilor textiliști din Timișoara care a avut loc în ziua de 26 ianuarie 1940, la clubul din clădirea Fabricii de bere, oratorii au îndemnat muncitorii „să fie uniți cu toți și fiecare să propage ideile și interesele muncitorești⁴⁵. Această luptă a căpătat dimensiuni și valori deosebite în timpul rezistenței antifasciste, culminînd cu insurecția națională armată, antifascistă și antiimperialistă din august 1944 organizată și condusă de P.C.R. Victo-

⁴⁰ *Idem* dos. 36/1938, f. 6.

⁴¹ *Ibidem*, fond Camera de Comerț și Industrie Timișoara, dos. 2/1939, f. 32, 33.

⁴² *Ibidem*, fond. Inspectoratul industrial Timișoara, dos. II/13, f. 250—261.

⁴³ *Ibidem*, fond Camera de Muncă Lugoj, dos. 22/1938, f. 1.

⁴⁴ *Ibidem*, fond Ținutul Timiș, dos. 40/1940, f. 139—142.

⁴⁵ *Ibidem*, dos. 31/1940, f. 17.

ria ei a dus la răsturnarea dictaturii militaro-fasciste, deschizînd mase-
lor muncitoare din România largi posibilități de făurire a societății socia-
liste și de înaintare a României spre comunism.

L'ÉVOLUTION DE L'INDUSTRIE TEXTILE
DANS LE DÉPARTEMENT TIMIȘ-TORONTAL DANS LE PÉRIODE
D'ENTRE LES DEUX GUERRES MONDIALES
(1918—1939)

(Résumé)

L'ouvrage aborde un problème important de notre histoire contemporaine. Il contribue à la compréhension plus profonde du processus de consolidation de l'état national unitaire roumain.

De l'ouvrage résulte que l'industrie textile était, en 1939, la branche la plus importante de l'industrie du département Timiș. L'ouvrage met en évidence l'exploata-tion à laquelle étaient soumis les ouvriers de même que les nombreuses voies d'accumulation du capital par les propriétaires des entreprises, les évasions fiscales et vers la fin de la période l'installation des propriétaires à l'étranger — à Londres ou à Paris.

La lutte de la classe ouvrière dirigée par P.C.R. contre l'oppression capita-liste et ensuite contre le péril fasciste complète avec des aspects sociaux — politi-que la présentation de cette branche de l'industrie du département Timiș dans la période d'entre deux guerres.

CONTRIBUȚIA FABRICII DE VAGOANE ȘI MOTOARE ASTRA — ARAD LA DEZVOLTAREA AVIAȚIEI NAȚIONALE

VICTOR CAȚAVEI

În anii care au urmat primului război mondial au loc în România „schimbări profunde în dezvoltarea economică și socială, se naște o vie efervescentă politică, în centrul căreia un rol tot mai important îl joacă clasa muncitoare, clasa cea mai avansată a societății”¹. În acești primi ani. formarea statului național unitar român a creat condiții favorabile dezvoltării mai rapide a forțelor de producție, în primul rînd a industriei, a permis afirmarea energiilor și capacităților creatoare ale întregului popor.

O ascendență deosebită o cunoaște și industria arădeană, după depășirea greutăților provocate de război, determinată de existența concomitentă a unei largi baze de materii prime, a unei forțe de muncă superior calificată și a unei vaste piețe de desfacere pe plan național. În primul eșalon al industriei arădene se impune ramura constructoare de mașini și utilaje. Aceasta era reprezentată primordial de noua societate Astra, creată în anul 1920 prin fuzionarea a două puternice întreprinderi din ramură: Johann Weitzer — Fabrică de vagoane și turnătorie de fier și Marta — Fabrică de automobile și avioane. A apărut astfel Astra — prima fabrică română de vagoane și motoare din Arad, întreprindere care va sta la baza formării grupului industrial Astra-vagoane, unul din cele mai importante pe plan național în întreaga perioadă interbelică².

Prin însuși statutul de fondare, Astra își nominaliza producția sa industrială astfel:³

— Fabricarea de vagoane, locomotive, tramvaie, automobile, autocamioane, tractoare și orice alte mijloace de comunicație.

— Fabricarea de mașini și instrumente agricole, forestiere și viticole, precum și orice mașini și instrumente pentru toate industriile;

— Fabricarea de poduri, construcții metalice, macarale, mașini dinamice și motoare;

— Fabricarea de orice articole de fontă, fier și alte metale turnate;

— Fabricarea de seroplane, baloane și toate articolele necesare tehnicii aeronautice.

¹ „Programul Partidului Comunist Român de făurire a societății socialiste multilateral dezvoltate și înaintare a României spre comunism”, Ed. Politică, București, 1974, p. 22.

² „Monografia Uzinei de Vagoane Arad”, Arad, 1972, p. 25—27.

³ „Statut de fondare a Societății anonime Astra-Arad”, Fond IVA, p. 4.

Tipurile de produse enumerate la constituirea societății Astra au fost fabricate în anii care au urmat. Principala producție a fost tot timpul cea de vagoane, în care s-a ajuns la o înaltă specializare și la parametri tehnici ridicați. Au fost fabricate însă și numeroase automobile de tipul Deimler-Puch, îmbunătățite mult de proiectanții Astei în anii 1920—1926, autobuse și autocamioane, în anii 1922—1936. Mașinile unelte, motoarele, mașinile agricole, cazanele cu aburi, construcțiile metalice grele au fost produse în întreaga perioadă interbelică. O experiență singulară la acea dată, anii 1922—1924, în România a constituit-o începerea producției industriale de avioane⁴.

Aviația a început și s-a afirmat în România la începutul secolului prin mari inventatori, constructori de avioane și zburători români, cum au fost Traian Vuia, Aurel Vlaicu, Henri Coandă. Ea s-a impus în anii primului război mondial, ca o armă absolut necesară în compania din vara și toamna anului 1916, a contribuit substanțial la marile bătălii de la porțile Moldovei, în iulie—august 1917, la Mărăști, Mărășești și Oituz. În timpul acelei campanii glorioase a armatei române s-a format admirabila pleiadă de constructori și zburători români, inclusiv cei care au activat ulterior la Astra-Arad.

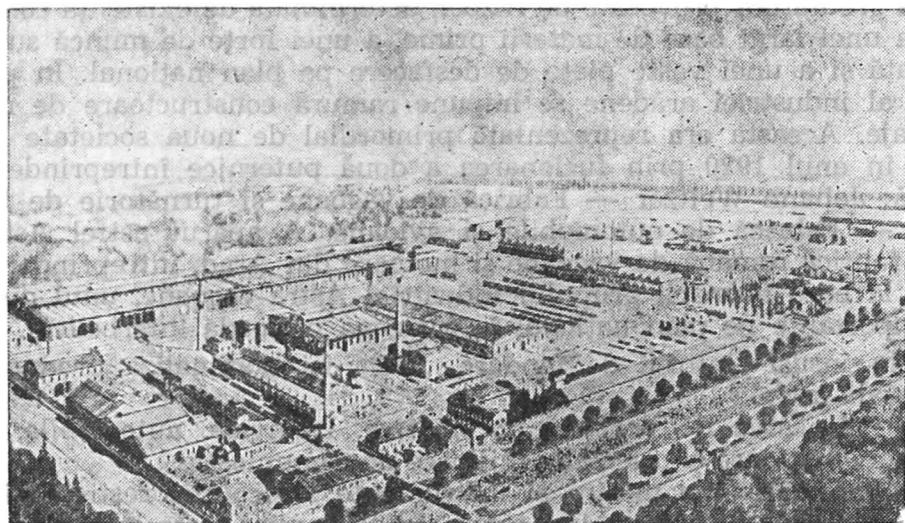

Vedere generală a uzinelor „Astra“ Arad, în perioada interbelică.

În anii care au urmat războiului, numeroși aviatori români au pus pe primul plan al activității lor necesitatea creării în România a unei baze tehnico-materiale de fabricare a aeronavelor. Ei considerau că este imperios necesar să se producă un salt calitativ, care să permită aviației românești să ajungă la nivelul celor mai avansate state industrializate euro-

⁴ „Raport privind începerea fabricației de aeronave, 15 august 1922“, Fond UVA, dosar I/1922—1926, p. 32.

pene producătoare de avioane, renunțându-se astfel la importarea costisitoare a unei tehnici de aviație, în majoritatea cazurilor uzată moral.

Din grupul constructorilor și zburătorilor care militau pentru crearea unei industrii aeronautice naționale s-a detașat viitorul general aviator Andrei Popovici. Acesta și-a început cariera în armată, în anii premergători primului război mondial. A devenit un zburător de elită, avansând ca șef de pilotaj comandant de escadrilă, de școală de aviație și apoi de grup. A participat la primele operațiuni terestre ale ofensivei românești în Transilvania, în vara anului 1916, deținând în continuare comanda Grupului 2 aeronautic din Corpul de aviație românesc. Cu grupul său, Popovici s-a remarcat în glorioasa campanie din vara anului 1917. După război a depus o activitate asiduă de organizare și conducere a construcției de avioane Astra-Arad și I.A.R. Brașov, de exploatare a aviației în scopuri civile, în calitate de director al L.A.R.E.S.-ului, și de propagandă în sprijinul dezvoltării continue a aviației naționale, prin numeroase conferințe și revista sa „Aripa”.⁵

La începutul anului 1922, Andrei Popovici a prezentat guvernului o vastă documentație cu privire la realizarea unei industrii aeronautice românești, obținând acordul și sprijinul acestuia. În urma hotărârii guvernului, Popovici a fost contactat de către reprezentanții Consiliului de administrație de la Astra, Mihail Nicolae Schapira și Alexandru Petrescu. S-a ajuns la un acord pentru începerea fabricației de material aeronautic la Arad, Andrei Popovici devenind directorul sectorului de aviație a fabricii Astra.⁶

În perioada în care începea organizarea noului sector de aviație, Fabrica de vagoane și motoare Astra deținea deja o oarecare tradiție în această producție. Ea fabricase, în anii 1912—1918, motoare de avion de tipul „Deimler-Benz” în licență și avioane „Brandenburg”. Dispunea astfel de majoritatea utilajului necesar și de spațiu de producție organizat, utilajul fiind însă destul de uzat datorită exploatării intense și neraționale. Din această cauză, în vara anului 1922, fabrica a contractat și adus din Elveția un lot de mașini-unelte de înaltă precizie, reorganizându-și sectorul aviatic.⁷

Deosebit de important a fost faptul că fabrica arădeană dispunea de un corp de muncitori și maiștri de înaltă calificare, specializați în motoare și lucrări de mecanică fină. Acestui grup i s-au adăugat, și prin contribuția lui Andrei Popovici, numeroși ingineri, tehnicieni proiectanți, maiștri și muncitori specializați în aviație, recrutați din întreaga țară.

Constructorul principal al sectorului aviatic a devenit Stanislas Șeșef-schi, un inginer deosebit de capabil, fost șef al Parcului de reparații a avioanelor armatei române în anii războiului. Lui i s-au alăturat inginerii Dumitru Barnieri, Constantin Simionescu, Ștefan Urziceanu și Ion Wallner, precum și tehnicieni experimentați ca Dimitrie Boaru și Nicolae Stoianov.⁸

⁵ Constantin Gheorghiu, „General aviator Andrei Popovici”, Ed. Militară, București, 1978.

⁶ „Raport privind începerea fabricației de aeronave”, dosar I, p. 33.

⁷ *Idem*, schema de la p. 34.

⁸ „Raport de activitate al Direcției”, Fond. I.V.A., dosar I, p. 44.

Fabrica arădeană a făcut eforturi deosebite, la îndemnul lui Andrei Popovici și a lui Alexandru Petrescu, pentru asigurarea unor condiții bune de lucru. Sectorul de fabricație a fost organizat modern, la nivelul tehnicii timpului. S-au amenajat un atelier special de proiectare și birouri pentru personalul superior și specialiștilor, față de restul personalului secțiilor de producție. Rezultatele obținute au justificat însă investițiile făcute.⁹

În fabricația de serie a fost introdus avionul biplan de 300 CP de concepție românească, Astra-Proto, Faza 2. Acest tip de avion a fost proiectat

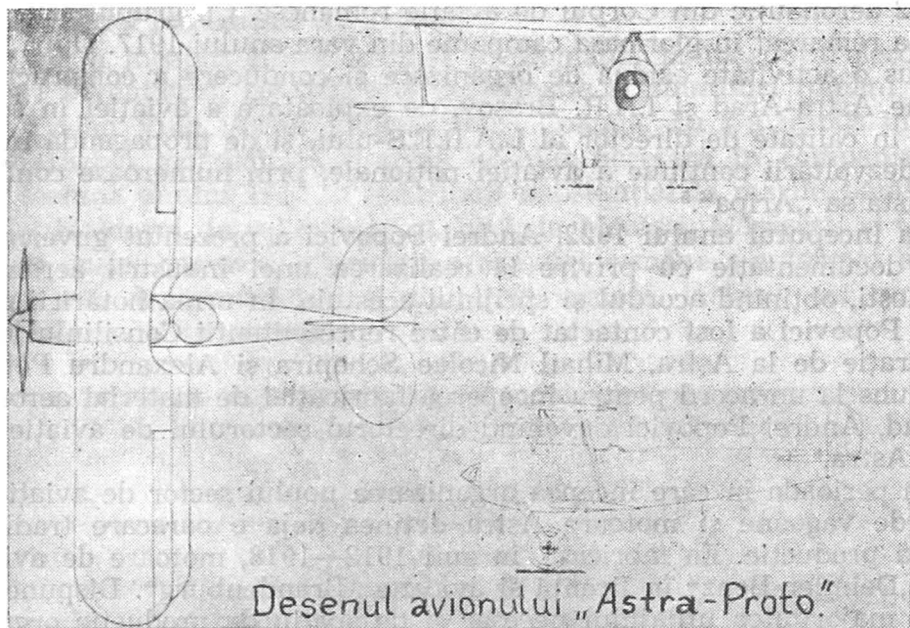

Desenul avionului „Astra-Proto.”

Desenul avionului „Astra-Proto”, faza a 2-a.

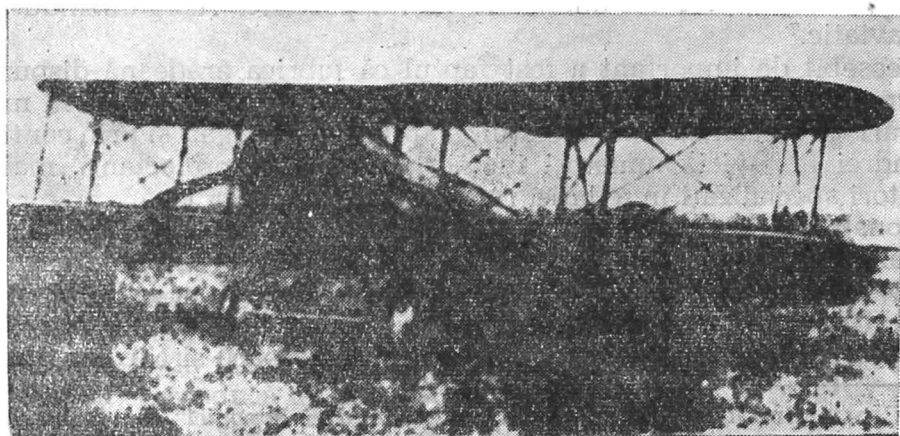

Primul avion „Astra-Proto 2” — produs de uzinele „Astra” Arad.

⁹ *Idem*, dosar I, p. 45.

de inginerul aviator Ștefan Protopopescu, avînd o construcție relativ simplă și asigurînd o bună maniabilitate în zbor. Fabricația propriu-zisă s-a desfășurat în anii 1923—1924, pe baza unei comenzi de 25 aparate. Dintre acestea, pînă la sfîrșitul anului 1924 au fost executate, încercate și recepționate 22 de avioane.¹⁰

Concomitent cu fabricația de serie a tipului Astra-Proto, a fost conceput și construit prototipul aparatului „Șeșefschi“, cu caracteristici superioare. Încercat în zbor pe aeroportul din Arad, aparatul a fost trimis apoi pentru probe într-un raid prin țară. El a mai fost încercat și în centrele de aviație București, Cluj, Tecuci, Iași și Galați, dovedindu-se corespunzător. Urma ca după îmbunătățirile rezultate din probe să fie introdus în fabricație de serie, lucru nerealizat datorită opunerii acționarilor fabricii.¹¹

Un merit deosebit în realizarea producției aeronautice la Astra le-a revenit celor doi piloți de încercare ai fabricii. Pavel Macavei a fost un pilot de înaltă clasă, participant la campania din anul 1917, devotat cauzei aviației românești. Ion Sava-Cîmpeanu, ardelen de origine, a fost ofițer aviator în armata austro-ungară. Doborît într-o luptă aeriană, el a căzut prizonier în Rusia. Devotat profund cauzei unității naționale, Ion Sava-Cîmpeanu s-a înrolat în Corpul voluntarilor români din Rusia, ajungînd pe frontul românesc și participînd la crîncenele bătălii din vara anului 1917. Dovedind un curaj deosebit în timpul misiunilor de zbor, căpitanul aviator Ion Sava a fost decorat cu „Virtutea militară“. După război, activează ca instructor de zbor la Tecuci, iar din 1923 ca pilot de încercare la Astra, contribuind la perfecționarea prototipurilor create. Deosebitul său devotament față de aviația românească s-a manifestat pînă în ultimul moment al vieții sale, accidentul prototipului pe care îl încerca, în urma căruia și-a pierdut viața.¹²

La începutul anului 1925 în fața guvernului s-a conturat mai clar situația industriei aeronautice românești, incapabilă să asigure necesitățile armatei. Se depuseseră în acești ani eforturi de către un masiv grup de aviatori și specialiști în afara Astei intrînd în funcțiune o nouă, dar mică întreprindere Societatea pentru Exploatare Tehnice (S.E.T.) București, care a realizat la început avioanele Proto-S.E.T. Se impunea însă ca o necesitate stringentă crearea unei puternice industrii aeronautice românești.

Înființarea unei mari întreprinderi depășea posibilitățile de moment ale societății Astra, angajată, în urma unor importaante contracte, într-o masivă acțiune de reprofilare a producției, cu precădere spre material rulant. Din acest motiv, Astra acceptă oferta de colaborare la fondarea unei noi întreprinderi aeronautice la Brașov, lichidîndu-și sectorul de aviație din Arad.

Se constituia, sub forma unei societăți anonime, la 10 noiembrie 1925, la Brașov, Industria Aeronautică Română. Era o întreprindere cu caracter

¹⁰ „Raport privind fabricația de aeronave în anul 1924“, Fond I.V.A., dosar I/1922—1926, p. 81.

¹¹ Constantin Gheorghiu, *Op. cit.*, p. 81.

¹² *Idem*, p. 81—82.



Motorul avionului „Astra-Proto 2”

— Motorul avionului „Astra-Proto 2”.



Avioane „Astra-Proto 2”

— Avioane „Astra-Proto 2” pe aeroportul din Arad.

de apărare națională, la care statul român participa prin Ministerele de Război, Comerț și Industrie. Mai participau: Societatea Națională de Credit Industrial din București, Societatea Astra-Arad, societățile franceze Louis Blériot din Suresnes, Loraine-Dietrich și Potez din Paris, precum și diverse bănci românești. Statul asigura capitalului particular un dividend de 7% pe primii cinci ani de la constituire și îi acorda avantajele Legii industriale. Întreprinderea s-a specializat în fabricarea de avioane, aeronave, celule, motoare, automobile și autocamioane. Curînd I.A.R.-ul a devenit una din cele mai moderne fabrici de avioane și motoare de avion din Europa.¹³

Lista participanților la înființarea I.A.R.-ului reflectă rolul deosebit jucat de întreprinderea arădeană Astra. În timp ce statul aducea ca aport terenul de 340 iugăre lîngă orașul Brașov, în valoare de 12 milioane lei, și subscria în numerar 6 milioane lei, Astra aducea ca aport totalitatea instalațiilor și utilajelor, în valoare de 36 milioane lei, și subscria în numerar 4 milioane lei, o treime a capitalului noii întreprinderi.¹⁴

Participarea la crearea I.A.R.-ului încheie perioada în care Astra-Arad a depus eforturi pentru dezvoltarea aviației naționale, perioadă de intensă muncă, de introducere a unor tehnologii noi și moderne, de cercetări și experimentări într-o ramură de vîrf în epocă. Astfel Astra-Arad a adus o contribuție importantă la ascendența aviației românești în cel de al treilea deceniu al secolului nostru.

(Résumé)

Cet ouvrage décrit la contribution de l'Entreprise de wagons et moteurs Astra d'Arad au développement de l'aviation roumaine. A cette entreprise, on a fabriqué des avions entre 1922—1924. Ici, ont été produits en série des avions de conception roumaine, du type Astra-Proto, au niveau de la technique d'aviation de l'époque.

Concomitamment a été projeté, construit et essayé le prototype d'un avion plus perfectionné, la création de l'ingénieur Seșefski, de l'aviateur Popovici et du pilote d'essai Sava-Cîmpineanu.

En 1925, Astra a cessé de produire des avions, participant à la création de l'Industrie Aéronautique Roumaine de Brașov.

¹³ „Minerva — Enciclopedie română“, Cluj, 1929, p. 114 și C. Murgescu, N. N. Constantinescu, „Contribuții la istoria capitalului străin în România“, Vol. I, Ed. Academiei R.P.R., 1960, p. 149.

¹⁴ „I.A.R. — Nouă întreprindere industrială românească“, Ed. Cultura Națională, București, 1926, p. 1 și „Minerva-Enciclopedie română“, p. 114.

CONTRIBUȚII LA CUNOAȘTEREA ACTIVITĂȚII ORGANIZAȚIEI DEMOCRATICE ȚĂRĂNEȘTI „FRONTUL PLUGARILOR“ ÎN JUDEȚUL ARAD

VERONICA PICIORUȘI

Constituirea, în anul 1933, a organizației democratice țărănești Frontul plugarilor a marcat un moment memorabil al istoriei frământărilor țărănești din România. Continuând tradiția de luptă seculară a țărănimii care — după cum se arată în Programul Partidului Comunist Român de făurire a societății socialiste multilateral dezvoltate și înaintare a României spre comunism — „s-a afirmat cu putere ca o clasă socială revoluționară“¹ a istoriei neamului, organizația democratică a țărănimii, în decursul existenței sale de două decenii, a jucat un rol important în realizarea alianței clasei muncitoare cu țărănimea muncitoare, afirmându-se, încă din primii ani, ca o puternică organizație de masă, influențată de Partidul Comunist Român, în luptele desfășurate pentru dreptate socială și independență națională.

Asupra caracterului partinic, revoluționar al organizației, ne atrage atenția un document al vremii care citează declarația frontiştilor la marea adunare din Deva a Frontului plugarilor, din 18 aprilie 1933: „Da! este o grupare revoluționară! noi facem revoluții cu mintea noastră și fără sânge căci trebuie să știți fraților plugari că sînt două feluri de revoluții, una ca cea din 1848 a lui Avram Iancu, unde a curs sânge și alta care se face fără sânge... Noi vom face o revoluție fără sânge, iar dacă nici așa nu vom ajunge la rezultat, atunci vom mai vedea noi ce este de făcut“².

În programul Frontului plugarilor intitulat: „Ce vrem?“ — apărut în anul 1933, se consemnează aria largă de răspîndire a organizației: „Frontul Plugarilor s-a întins din Banat prin Hunedoara și M-ții Apuseni, spre Moldova, inaugurînd lupta solidară pentru programul nostru“³.

Despre interesul cu care țaranii din județul Arad urmăreau evenimentele din județul vecin — Hunedoara, aflăm din scrisoarea a doi locuitori din Curtici — Modora David și Traian Ilie, — care solicitau redacției „Horia“ — oficiosul Frontului plugarilor, condus de avocatul Aurel Fili-

¹ *Programul Partidului Comunist Român de făurire a societății socialiste multilateral dezvoltate și înaintare a României spre comunism*. Edit. politică, București, 1975, p. 31.

² Arh. St. Deva, fond Parchetul tribunalului Hunedoara, dos. 332, f. 1—2; Documente hunedorene din istoria mișcării revoluționare 1920—1944, Deva, 1971, p. 236.

³ Arh. St. Deva, fond Parchetul tribunalului Hunedoara, dos. 257/1936.

mon, trimiterea unui exemplar din această gazetă; ei motivează astfel cererea: „(...) citind un număr din foaia Dv. „Horia“ foarte bine mi-au părut de cei ce mi-au auzit din-trînsa“⁴. La o nouă scrisoare, trimisă redacției ziarului „Horia“ din Deva, semnată de Teodor Oană din comuna Hodiș-1936, se dă un răspuns de natură a ne caracteriza condițiile în care activa Frontul plugarilor din Hunedoara și organul său de presă: „Ziarul nostru „Horia“ fiind împiedicat acum nelegal de către cenzură să apară vom da publicității raportul la alte ziare prietene de la Sighet, Cluj, Tg. Mureș. Broșuri încă nu mai avem și acum nu ne mai lasă să mai tipărim“⁵.

Este concludentă, pentru spritul de solidaritate cu organizația politică a țăranilor hunedoreni, hotărîrea locuitorilor din satul Birchiș — fost component al județului Severin — azi aparținînd județului Arad, (foto 1), pecetluită în procesul verbal din 25 mai 1933, din care reproducem un fragment: „declaram că intrăm în Organizația Frontului Plugarilor; am ales deputat pe Bogdan Alexandru. Domnilor Vă rugăm a ne trimite imprimare și a vă hotărî să mai țineți o adunare pe Valea Murășului atît de curînd în toate satele că curentu s-au arădicat pînă la ceri și eu Bogdan Alexandru nu poci toate să le fac (...) Oamenii vin la mine de pe sate să le dau procese verbale ca să se organizeze în Frontul plugarilor, dar eu nu pot să le fac în toată comuna, vă rog să le trimiteți tipărite“⁶.

Propaganda fruntașilor politici ai Frontului plugarilor în satele județelor învecinate a determinat o mare efervescență politică în rîndul țăranilor bănățeni și ardeleni care părăseau alte partide și aderau la noua organizație. Iată ce scrie în „Cuvîntul satelor“ — oficiosul „Ligii agrare“ (organizație condusă de moșierul C. Garoflid) din Banat — țăranul Ioan Ulveș: „Mișcarea țăranimei din Banat și Hunedoara a fost preludiul unei răsturnări ce se va întîmpla în curînd. Și dacă pînă astăzi nici un partid politic, din cele zise țăărănești și agrariene, nu au avut norme de statut ca să asigure un loc de cinste plugărimei, atît la conducerea organizației județene cît și la candidări electorale (vezi foto 2 n.n.), lucrurile se vor schimba fiindcă și acest plugar (...) nu va putea fi înșelat la infinit cu sistemul electoral de acum (...) mișcarea de organizare a plugarilor de la vestul țării se va întinde tot mai mult spre inima Ardealului și, pe deasupra partidelor, frontul cel mare totuși se va realiza — frontul plugarilor“⁷.

Evidențiem, în acest context, — ca un merit remarcabil al conducătorilor Frontului plugarilor care au dovedit, precum se va vedea, un dezvoltat simț politic-tactic —, inițiativa atragerii țăranimii încadrate în alte organisme politice de partea ideilor enunțate în programul Frontului plugarilor. Atragerii țăranimii înscrise în Liga agrară din Banat i s-au adăugat acțiunile întreprinse de către conducerea Frontului plugarilor în

⁴ Arhiva „dr. Petru Groza“, cutia nr. 26, vol. 2, fasc. 5.

⁵ *Ibidem.*

⁶ *Idem*, cutia nr. 25, vol. 13, fasc. 1; Documente din istoria mișcării muncitorești arădane 1918—1944, Arad, 1972, p. 209—210.

⁷ „Horia“, nr. 15 din 16 iunie 1933.

scopul canalizării energiei maselor țărănești încadrate în Partidul țărănesc — condus de dr. N. Lupu — pe făgașul luptei revoluționare. În acest sens, în 30 iunie 1933 — la Timișoara și în 2 iulie 1933 — la Arad, au avut loc congrese ale Partidului țărănesc. Cu aceste ocazii, țărani delegați, în frunte cu Adrian Brudariu — președintele organizațiilor Partidului țărănesc din Banat, Crișana și Secuime — au dezaprobat politica conducerii centrale a Partidului țărănesc, declarînd că pun bazele unei noi grupări politice — Partidul țărănesc independent, care adoptă programul de luptă al Frontului plugarilor⁸.

Rostul apariției unei organizații politice a țărănimii (vezi foto 3) care — așa cum se afirmă în Programul Partidului Comunist Român — avea să constituie în istoria patriei temelia „alianței organizate între clasa muncitoare și țărănimea muncitoare, în lupta pentru interesele celor ce muncesc, pentru o politică democratică”⁹, primește dimensiuni noi în anii ce urmează, anii unei acerbe lupte antifasciste, antirevizioniste, pentru victoria forțelor democratice în patria noastră.

Coautoare a acordurilor democratice de la Băcia și Țebea, organizația Frontului plugarilor s-a afirmat și în continuare ca o purtătoare a flămurii progresului și libertății întregului popor. Reproducem — spre exemplificare — un citat din Chemarea comună a organizației județene Hunedoara a Frontului plugarilor și a Partidului Național Țărănesc, adresată în preajma alegerilor din februarie 1936, din care se desprinde un generos crez politic al inițiatorilor: „Țărănimea și muncitorimea se ridică azi mîndră, conștientă, hotărîtă, cerînd ca țara să fie cîrmuită în primul rînd în folosul mulțimilor muncitoare”¹⁰.

Ca ecou al documentului mai sus semnalat și al altor materiale cu conținut asemănător, în județul Arad a fost popularizată o Chemare mobilizatoare la lupta pentru front popular, din al cărui text reproducem fragmentul care întărește ideea de mai sus: „Prin concentrarea forțelor populare s-a ajuns la biruință. Reacțiunea nu se oprește în drumul său și după eșecul uniformelor și al terorii administrative, cu ocazia alegerilor parțiale din Arad vrea să cucerească terenul sub altă nuanță, servindu-se afară de sprijinul oficial, de organizații fasciste (...) Frontul comun stă gata să deie tot sprijinul său unui candidat comun al forțelor democratice, pe baza unui program minimal, care ar cuprinde revendicările cele mai însemnate ale maselor populare”¹¹.

Concomitent cu victoria forțelor democrației în alegerile parțiale din Hunedoara și Mehedinți se înregistrează o creștere a influenței Frontului plugarilor și o proliferare a organizațiilor acesteia. Scrisoarea țaranului Teodor Oană din comuna Hodiș — Arad, trimisă doctorului Petru Groza, în martie 1936, este concludentă în acest sens: „Urmărind pe cît ne-a fost posibil organizața Dv. din Hunedoara am văzut că este singura organiza-

⁸ Arhiva „dr. Petru Groza“, cutia nr. 26, vol. 2, fasc. 15; „Horia“ nr. 17 din 14 iulie 1933.

⁹ *Loc. cit.*

¹⁰ Arh. St. Deva, fond Parchetul tribunalului Hunedoara, dos. 256/1936; Documente hunedorene... p. 301.

¹¹ „Vîltoarea“, anul I (seria III), nr. 8 din 22 martie 1936, p. 2.

Frontul Plugarilor.

S'a aduna ieri o zi de lucru de pur concept, ieri o zi de discutat, (8 Iunie 1933) cu o serie de oameni de mare valoare, write baze. La chemarea de adunare făcută în cadrul „Discuții” plugărești îndreptată în direcția s'a adunat la Cluj în număr atât de mare cum nu se mai adunase din 1918 încoace. Plugarii — pentru prima dată în acest județ și în această țară — au ajuns la curvitură vorbind răpănat, hucărit, scărțind adunarea și lărmă de orășeni care venia curiosă să vadă ce înseamnă grozava adunare de oameni. Au vorbit plugarii și în adunare s'a născut acel schimb care, asemenea cîmăntului, a legat plugărețimea pentru toate timpurile într-o singură organizație.

Azi înțelegem, mai bine ca oricînd, că ceea ce a fost hîrlăniș plugărețesc acestei țări vedem azi bine că partidele politice, toate partidele politice, au adus țara și poporul la răpă; fiecare se se naștea un alt partid, toate cu gândul de a svinge la hîrlăniș cu carne. Venire s'au jupu'au, politicieni p'ceacă la pînăbare în strălădăte, țara s'a înglodat în împrumuturi, poporul a sîrăcit locuț nu-și mai poate plăti nici datorile nici dăru, iar o mîină sîrăpă de politicieni a aducut toate bogățiile și trăgie în lux, petreceri, beți aranjate aducea pe bani țară, lăurește la legi de azi pe mâine, stricănd omu cu un votul alți — o noi poporul le vedem pe toate și cunoaștem că toate sunt țipe orbirea noastră, iar partidele omu înțelebe ca în omu să vie aluț și aluț sau chiar două țări partide la ac loc, mărțicind căre 2—3 ministere noi sau 5—6 ministere de omu, postruca

și s'au svingi țara, mai discutăm o cameră agricolă, de îndăru și comuț, pentru a le da țara de ac loc.

A fost dat, ca plugărețimea să le vadă toate acestea și să aducă în discuție. „Ințelegem cu partidele politice îndreptate de țară și popor”!

Nu! nici unul mai bun ca celălalt. N'a cădat nici unul omu în amănă țară, toți au îndăru, toți au jehut, toți s'au îndreptat omu cu țară mai riu Liberali cu băte și băte adăbuț au de hîrlăniș omu mai omuț peșoană, ei ne-au adus hîrlăniș în aleguț despre țară plugărețescă clăduț din Ardeal nici nu amuț pînă atuncuț, ei au îndreptat țara omuț, ei au hîrlăniș cele mai mari nedreptăți Ardelenilor, ei au strică leges convertuț în contencios, ei au rețras hăuț din circulație, ei au voit să-și întăbuț în băncile lor toate averile țărănești pentru o ține sîrănu, ca pe kobagi, ei au jehut contra regelui la venirea sa și tot ei s'au hîrlăniș, cînd au fost băteți.

Azi liberali sînt cel mai hîrlăniș. Tot ce au luat și acos de pe țară, — au le svinge, — azi atîră țărăniș agricolă guvernarea, locuț în arma lor pînănuț va fi și mai mare.

Fînd mulți căpetas, s'au hîrlăniș și ei la două tabere: Georghiș, Dochiș; la omu de roș nu se pot înțelegi și poate, dacă ar mai face 100 de ministere — atunci s'ar hîrlăniș. Așa sînt toți.

În această pînă, în această neporecție nelăstăre, în aceste vremi pînă de pînănuț pentru poporul român, s'a hîrlăniș pînănuț vîră, ministerele sînt de țărăniș: „Frontul Plugarilor”.

(Va urma.)

ție țărăneasă cu un program menit să ne salveze din actuala situație. Noi, câțiva săteni din com. Hodiș, văzînd pericolul extremei de dreapta care se organizează pe cuiburi (...) am luat hotărîrea de a face o contra-propagandă. Pentru aceasta am convocat pe câțiva săteni și am hotărît să începem a forma și aici o organizație similară cu a Dv.¹²

Dintr-o scrisoare expedită ulterior, în mai 1936, aflăm despre materializarea acestei intenții: „Azi au avut loc în comuna Hodiș, județul Arad, o consfătuire între reprezentanți din 14 comune unde s-a discutat și s-a hotărît formarea unei organizații țărănești cu denumirea de „Frontul Plugarilor“ din Arad¹³. Mai departe, autorul informează: „dacă partidele politice democratice nu se sesizează de acest pericol (fascist — n.n.) apoi țărănimea nu mai poate sta cu brațele încrucișate privind singură la distrugerea ei“. Teodor Oană face, apoi, un apel la țărănime să se unească deoarece numai solidarizîndu-se va putea pune stavilă fascismului care — se arată în scrisoare — „voiește să ne bage într-un nou război imperia- list care ne-ar duce în urmă cu cîteva secole¹⁴. Dealtfel, știrea este confirmată și la ședința din 19 aprilie 1936 a Comitetului județean Hune- doara a Frontului plugarilor în cadrul căreia se constata — prin rostirea lui Ion Moga Fileru — „că sămînța Frontului plugarilor a răsărit și în județele Arad, Cluj, Alba (...) și în județul Ilfov și jur¹⁵.

În perioada imediat următoare au fost canstituie comitete ale Fron- tului plugarilor și în comunele arădene: Pecica, Ineu, Buteni, Prăjești și în colonia Saroș din orașul Arad¹⁶.

De menționat este faptul că un rol activ în crearea noilor comitete ale Frontului plugarilor au avut, alături de membrii conducerii organiza- ției, și o serie de studenți din Cluj, nemulțumiți de atitudinea oportu- nistă a conducerii P.N.Ț. și conștienți de necesitatea cuprinderii maselor țărănești în organizația democratică, antifascistă Frontul plugarilor. Vedem în această poziție rezultatul muncii propagandistice de atragere a noi membri în rîndurile Frontului plugarilor. Semnificativă pentru eficiența muncii de propagandă — organizată de Frontul plugarilor în scopul spo- ririi rîndurilor sale — este epistola țaranului Moiş Ion din Sighet — către dr. Petru Groza — care ne aduce date concrete în acest sens: „În satele din împrejurimi cu care sîntem legați (...) punctele frontiştilor au prins. Ca să aibe același efect, însă, ca și în județele unde în curînd a început să se întindă ca Cluj, Arad etc., vă rugăm să ne trimiteți câțiva delegați pentru ca propaganda noastră să fie confirmată și totodată cristalizată într-o psihoză și un elan care se va întinde peste tot Maramureșul¹⁷.

Reluînd problema aportului studenților clujeni în acțiunea de creștere a rîndurilor plugărimii organizate în Frontul plugarilor, reproducem tex- tul scrisorii studentului Cleja Ștefan — trimisă la 12 noiembrie 1936 lui

¹² Arhiva „dr. Petru Groza“, cutia nr. 26, vol. 2, fasc. 15.

¹³ *Ibidem*.

¹⁴ *Ibidem*.

¹⁵ *Idem*, cutia nr. 26, vol. 4, fasc. 6.

¹⁶ *Idem*, nota 12.

¹⁷ Scrisoarea lui Moiş Ion din Sighet, 1936, în Arhiva „dr. Petru Groza“, cutia nr. 26, vol. 2, fasc. 15.

Petru Guia Moțu din Deva, secretar al organizației județene a Frontului plugarilor — în care ne sînt relatate împrejurările destul de critice ale constituirii comitetelor Frontului plugarilor în două localități din județul Arad: „Întors de la Arad vă pun în cunoștință de cele aranjate. Deținerea mea s-a făcut căci se ordonase percheziții la o serie de persoane. Eu eram în acea noapte găzduit la un țăran fruntaș național-țăranist în comuna Buteni, jud. Arad. Am fost trimis la legiunea de jandarmi pentru că găsiseră la mine 6 bucăți „Poporul vrea pace“ (...) Țin să vă asigur că nu am fost arestat în condiții de natură a compromite Frontul (...) Am ținut să plec la Arad pentru că eram informat că se manifestă dorința între țărani de a se organiza și pentru a preîntîmpina amestecuri nepoftite m-am grăbit eu. În zilele petrecute acolo am reușit să determin constituirea a două comitete: unul în comuna Pecica (...) Al doilea comitet în Arad, colonia Saros (...) Cel puțin acum situația e clară la Arad și țăranii au programe și vor putea ei lucra mai departe”¹⁸.

În perioada următoare, Frontul plugarilor — îndrumat de Partidul Comunist Român, a depus eforturi susținute în scopul ralierei organizațiilor democratice pe o platformă și listă comună, în vederea alegerilor generale din 20 decembrie 1937¹⁹. Cu ocazia ședinței comitetului de conducere al secției Frontului plugarilor din Cluj — ținută la 8 nov. 1937, Dr. Petru Groza sublinia că în alegerile generale, Frontul plugarilor, P.S.D. și Madosz-ul, luptă pe o platformă comună; de asemenea, că aceste grupări democratice au apelat la colaborarea în alegeri a P.N.Ț. iar conducerea Frontului plugarilor a făcut propuneri tuturor celorlalte grupări antifasciste să se încadreze într-un front democratic împotriva curentelor de dreapta²⁰.

Realizarea colaborării între forțele democratice — rod al inițiativei P.C.R., s-a materializat într-o serie de județe transilvănene ca: Hunedoara, Cluj, Bihor, Arad, Brașov etc., prin difuzarea de manifeste și ținerea de întruniri comune ale Frontului plugarilor, Madosz-ului, organizațiilor P.N.Ț. și ale unor organizații locale al P.S.D., în care masele au luat atitudine deschisă împotriva exploatării și a pericolului fascist²¹. Cu aceeași hotărîre Organizația teritorială a P.C.R. din Ardeal și Banat chema masele, printr-un manifest, să voteze lista P.N.Ț., manifestîndu-și, în același timp, dezaprobarea față de pactul încheiat cu fasciștii — la 25 nov. 1937 — și cerînd anularea lui²².

Măsurile represive ca: percheziții, arestări samavolnice, bătăi în beciurile Siguranței etc., luate față de o serie de țărani frontişti — membri ai comitetelor județene, de plasă și comunale — nu au putut stăvilii activitatea desfășurată de către Frontul plugarilor în anii crunți de dictatură carlistă și antonesciană.

¹⁸ *Idem*, nota 12.

¹⁹ Arhiva „dr. Petru Groza“, cutia nr. 32, vol. 10, fasc. 1.

²⁰ Gh. I. Ioniță, Gh. Țuțui, *Frontul plugarilor*, București, 1970, p. 98—99.

²¹ L. Bányai, *Pe făgașul tradițiilor frățești*, București, 1971, p. 203.

²² Gh. I. Ioniță, *P.C.R. și masele populare (1934—1938)* Edit. Științifică, București, 1971, p. 312—315.

Sint cunoscute legăturile stabilite, în cursul anului 1940, de către președintele Frontului plugarilor — dr. Petru Groza, cu reprezentanți ai P.C.R., ai muncitorimii hunedorene, cu cadre superioare ale armatei și numeroase personalități ale vieții publice²³, pentru a găsi soluții care să prevină și să împiedice vărsarea inutilă de sânge românesc în războiul nedrept antisovietic. Discuții similare s-au purtat și cu comandanți ai cercurilor de recrutare din Transilvania și Banat, cu centrele în Deva, Arad, Alba Iulia, Timișoara — care aveau sentimente antihitleriste. Date despre acest aspect ne oferă o notă a autorităților — din 2 sept. 1940 — care se referă la întrevederea lui Petru Groza cu Iuliu Maniu, în cursul căreia președintele Frontului plugarilor afirma că are pregătiți 10 000 de oameni — în Bihor, pentru lupta antihitleristă²⁴.

În condițiile în care masele țărănești — sărăcite din cauza jafului practicat de hitleriști — urmăreau chemările P.C.R., luînd atitudine deschisă împotriva blocării cerealelor, rechizițiilor masive de animale, mobilizării agricole etc., a avut un rol deosebit de mobilizator chemarea la luptă împotriva războiului hitlerist, adresată țărănimii, conținînd referiri la acțiunile țăranilor din Curtici-Arad: „Nu semănați nimic pentru nemți. Atît cît vă trebuie vouă. Orice bob de grîu semănat mai mult va servi pentru hrănit hoardele fasciste. Nu plecați pe front. Nimic pentru rechiziții. Nici un ban pentru împrumutul așa-zisei „reîntregiri“. Numai așa vom contribui la curmarea războiului sîngeros, dus împotriva intereselor neamului nostru“²⁵.

Lupta contra hitlerismului, conjugată cu lupta contra asupritorilor interni, asemeni faptei sătenilor din Troaş care, în 14 mai 1942, au intrat cu forța în domeniul Societății „Corvin“ declarînd „căci altfel mor de foame“²⁶, demonstrează rezistența necurmată a țărănimii arădene în fața abuzurilor și nedreptăților cu care era confruntată.

În aceeași situație, la 19 mai 1941, țărani moți, printre care mulți membri ai Frontului plugarilor, au manifestat în fața preturii din Brad împotriva abuzurilor autorităților. Îndignați de lipsa de înțelege a organelor preturii țărani s-au încolonat, plecînd spre Hălmagiu în speranța găsirii celor necesare traiului²⁷.

În pofida măsurilor de teroare și a tuturor vicisitudinilor, Frontul plugarilor a continuat să activeze trimițîndu-și diferiți reprezentanți în misiuni propagandistice, organizînd consfătuiri la Brașov, Timișoara, Arad, Sibiu etc., precum și în mai multe comune²⁸.

²³ Arh. St. Deva, fond Procuratura orașului Deva, dos. 17/1940; Petru Groza, *Texte alese*, Edit. politică, București, 1973, p. 224—225.

²⁴ Gh. I. Ioniță, Gh. Tuțui, *op. cit.*, p. 111.

²⁵ „România liberă — Banat“ din 20 martie 1942; Documente din istoria mișcării muncitorești arădene... p. 305.

²⁶ Fragment din raportul privind ocuparea cu forța a domeniului Societății „Corvin“, de către țărani din comuna Troaş — județul Arad, în Arh. St. Arad, Colectia de documente referitoare la mișcarea muncitorească, dos. 51, f. 65; Documente din istoria mișcării muncitorești arădene... p. 306.

²⁷ Gh. I. Ioniță, Gh. Tuțui, *op. cit.*, p. 117.

²⁸ *Idem*, p. 121.

În octombrie 1943 a fost adresat Apelul Partidului Comunist prin care și masele populare din Banat erau chemate la luptă pentru înfăptuirea Frontului Patriotic Antihitlerist. Iată un fragment: „Trebuie să formăm Comitetul de luptă din Banat cu reprezentanții tuturor partidelor și organizațiilor patriotice antihitleriste: Partidul Social-Democrat, Frontul Plugarilor, Uniunea Muncitorilor și Țăranilor Maghiari”²⁹.

Lărgind și consolidând legăturile cu muncitorii minieri din Valea Jiului și de la Societatea „Mica”-Brad, precum și cu feroviarii din Simeria, Arad, Timișoara etc., în vara anului 1943 conducerea Frontului plugarilor urma indicațiile Comitetului regional al P.C.R. Banat, pe linia luptei pentru crearea condițiilor necesare făuririi alianței muncitorești-țărănești³⁰. În acest sens, un Raport al Președinței Consiliului de Miniștri — din 2 nov. 1943, semnala Direcției generale a poliției că dr. Petru Groza a trimis instrucțiuni „echipelor de muncitori din organizația Frontului plugarilor privind constituirea „secției muncitorești” în cadrul acestei organizații, crearea de echipe speciale pentru a mobiliza pe țărani și muncitori la acțiuni antifasciste”³¹.

Intensificarea activității propagandistice a membrilor Frontului plugarilor, a dezlănțuit un nou val de teroare din partea autorităților antonesciene. În octombrie 1943 este arestat, la Arad, Miron Belea — membru marcant al organizației Frontul plugarilor —, ca peste două luni să fie arestat însuși președintele organizației — dr. Petru Groza. Li se aducea învinuirea — după cum arată Petru Groza în lucrarea „În umbra celulei” — de a fi activat pentru „înfăptuirea unui front comun pentru ieșirea noastră din războiul actual, pentru pace și recâștigarea drepturilor democratice”³².

Împreună cu toate celelalte forțe interesate în realizarea cu succes a obiectivelor rezistenței antifasciste, masele țărănești au răspuns apelului P.C.R. în zilele lui august 1944 aducându-și, cu prisosință, aportul la izgonirea hoardelor hitleriste din România. Astfel, numeroși țărani din comunele de pe Valea Mureșului cit și din numeroase alte localități transilvănene, încadrați în formațiunile patriotice de luptă, au dezarmat grupuri izolate și pichete de pază ale armatei germane, au capturat camioane cu muniții și au organizat apărarea unor depozite de cereale, poduri de cale ferată și rutiere pe care hitleriștii voiau să le distrugă în retragerea lor³³.

În perioada următoare Frontul plugarilor a desfășurat o susținută activitate propagandistă, ducând cuvântul de ordine al partidului comunist în mijlocul țărănimii³⁴. Răspunzând chemărilor P.C.R. de a participa activ la lupta contra dictaturii militaro-fasciste și războiului hitlerist, în vara

²⁹ Documente din istoria mișcării muncitorești arădane... p. 330.

³⁰ Gh. I. Ioniță, *Mărturii documentare cu privire la activitatea Frontului plugarilor (6 septembrie 1940 — 23 August 1944)* în „Revista arhivelor”, anul X, nr. 2/1967. p. 252.

³¹ Dr. Petru Groza, *Texte alese...*, p. 224—225.

³² *Idem*, *În umbra celulei*, Edit. „Cartea rusă”, 1945, p. 8.

³³ Miron Belea, *Din lupta Frontului plugarilor pentru eliberarea de sub jugul fascist*, în „România liberă”, anul XXII, nr. 6171, din 20 august 1964.

³⁴ Gh. I. Ioniță, Gh. Țuțui, *op. cit.*, p. 129.

anului 1944 membrii Frontului plugarilor s-au găsit alături de toate forțele patriotice, hotărâți să participe la doborârea dictaturii militarofasciste și la izgonirea hitleriștilor din țară³⁵.

Corolar al luptei națiunii pentru libertate, insurecția națională armată antifascistă și antiimperialistă de la 23 August 1944 — inițiată și organizată în colaborare cu celelalte forțe patriotice de către Partidul Comunist Român — a deschis calea eliberării definitive a patriei noastre de sub jugul apăsător hitlerist.

Deoarece în perioada imediat următoare o importanță capitală aveau sarcinile legate de lupta antihitleristă, partidul comunist s-a orientat spre organizarea, în mediul rural, a comitetelor țărănești, sub forma comitetelor patriotice antifasciste, care activau ca organizații locale ale Uniunii patrioților³⁶. Organizarea comitetelor țărănești s-a realizat concomitent cu extinderea, în întreaga țară, a organizației Frontului plugarilor, în lupta tuturor forțelor democratice conduse de P.C.R. pentru realizarea sarcinilor de interes național. „Partidul — arăta tovarășul Nicolae Ceaușescu — a acordat o mare atenție organizării țărănimii muncitoare, în acest scop în toamna anului 1944, Frontul plugarilor care activa pînă atunci numai în cîteva județe — a devenit organizația unică a țărănimii muncitoare din România³⁷.

Pe linia eforturilor susținute de a se lărgi colaborarea forțelor democratice, Partidul Comunist Român a inițiat constituirea unui organism politic care să permită înfăptuirea unui larg front patriotic capabil de a trece neîntîrziat la punerea în practică a sarcinilor revoluției burghezodemocratice, lansînd la sfîrșitul lui septembrie 1944 Proiectul de Platformă a Frontului național democart din România, pe care l-a propus tuturor partidelor și organizațiilor patriotice și democratice³⁸. În document erau formulate sarcinile de bază ale etapei istorice date printre care se prevedea — ca o problemă de bază a desăvîrșirii revoluției burghezodemocratice —, realizarea reformei agrare „pentru o cît mai grabnică refacere și dezvoltare a țării” și „satisfacerea celei mai arzătoare și îndreptățite cerințe a țărănimii române³⁹.

În cadrul mării adunări cetățenești, organizată de Uniunea Patrioților — la 8 oct. 1944, în Arad, la care — după cum consemnează ziarul „Scînteia” — „au luat parte mii de patrioți muncitori, țărani și intelectuali (...) în numele Frontului Plugarilor vorbește țăranul Cranciova Miron care cere exproprierea proprietății agricole mai mari de 50 ha⁴⁰.

În toamna anului 1944 conducerea Frontului plugarilor s-a reorganizat și lărgit cu cadre din Muntenia, Oltenia și Moldova. În condițiile

³⁵ *Ibidem.*

³⁶ Traian Udrea, *Rolul comitetelor țărănești în făurirea alianței dintre clasa muncitoare și țărănime, sub conducerea Partidului Comunist Român*, în „Studii”, nr. 4/1959, p. 240.

³⁷ Nicolae Ceaușescu, *Cuvîntare la adunarea festivă cu prilejul celei de-a 26-a Aniversări a instaurării guvernului democratic de la 6 martie 1945*, Edit. politică, București, 1970, p. 11.

³⁸ „Scînteia” din 26 sept. 1944.

³⁹ *Ibidem.*

⁴⁰ „Scînteia” din 24 octombrie 1944.

înființării a noi și noi comitete județene, de plasă sau raionale și a sporirii numărului organizațiilor sătești a avut loc, în 1—3 nov. 1944, la București, Conferința pe țară a Frontului plugarilor⁴¹, în cadrul căreia s-a apreciat că „Frontul plugarilor, organizația de luptă a țăranimii prinde rădăcini în întreaga țară”⁴².

Larga cuprindere a maselor țărănești în Frontul plugarilor, în urma conferinței, și antrenarea lor în viața politică a țării, au condus la necesitatea stabilirii profilului politic al organizației țărănești. Pe această linie a fost orientată ședința C.C. al Frontului plugarilor — din 26—27 nov. 1944, în care s-a aprobat statutul organizației al cărui prim paragraf precizează: „Frontul plugarilor este organizația politică a țăranilor români, organizație care luptă prin popor și pentru popor”⁴³.

Procesul extinderii Frontului plugarilor în lumea satelor, cu sprijinul efectiv al Partidului Comunist Român, se desfășura paralel cu imensa participare a maselor țărănești la lupta pentru înfăptuirea reformei agrare. La 15 octombrie 1944, la o întrunire din Arad a reprezentanților P.C.R., Uniunii Patrioților și Apărării Patriotice, frontistul Cranciova rostea — în numele Frontului plugarilor — chemarea de „înfrățire în luptă a muncitorilor și țăranilor”⁴⁴ — fapt demonstrat, apoi, real în procesul înfăptuirii revoluționare a reformei agrare și al refacerii economice a țării.

Textul scrisorii de mulțumire, adresat de către plugarii din Șiria județul Arad, muncitorilor care i-au ajutat, consemnează: „În urma acțiunii întreprinse de muncitori, în cadrul campaniei însămânțărilor (...) s-au donat plugarilor din județ numai în ultima săptămână unelte agricole în valoare de 12 milioane lei”. Scrisoarea era semnată de plugarul Hanga Petru, președintele Frontului plugarilor din localitatea Șiria⁴⁵.

Spiritul de răspundere manifestat de organizația Frontul plugarilor înfăptuirea reformei agrare, susținerea cu consecvență a intereselor maselor țărănești, a dus la o apraciabilă creștere organizatorică și politică a acesteia.

Un eveniment deosebit de important în viața și activitatea Frontului plugarilor a fost Congresul său general — programat pentru zilele de 24—27 iunie 1945, și precedat de o puternică campanie de adunări pe sate, plăși și județe ale organizației frontiste; cei 1 343 000 de membri — cîți erau înscrși în Frontul plugarilor la 1 iunie 1945 — dezbăteau realizările trecute și probleme legate de viitorul satelor și al țării⁴⁶.

În această efervescentă politică specifică marilor evenimente istorice s-au desfășurat — în 10 iunie 1945, la Arad, lucrările Congresului de constituire a comitetului județean Arad al Frontului plugarilor. Cuvintele dr. Petru Groza au răsunit ca un îndemn la acțiune în masa de frontişti arădeni: „După îndeplinirea reformei, țărănimea și îndeosebi

⁴¹ „Scînteia“ din 13 noiembrie 1944.

⁴² *Ibidem*.

⁴³ Statutul de organizare aprobat în ședința Comitetului Central al Frontului plugarilor din 26/27 noiembrie 1944, art. 1; Gh. I. Ioniță, Gh. Țuțui, *op. cit.*, p. 155.

⁴⁴ „Scînteia“, din 26 octombrie 1944.

⁴⁵ *Idem*, 27 mai 1945.

⁴⁶ *Idem*, 15 iunie 1945.

țărănimea din Ardeal și Banat are două sarcini. Întii ea trebuie să se organizeze pînă la ultimul om, pînă la ultimul cătun pierdut în piscurile munților. Organizarea ne cheazășuiește apărarea celor cucerite pînă acum și va fi o școală politică. Țărănimea și mai ales țărănimea din Arad, care a privit pe vremuri cu atîta neîncredere strădaniile echipelor din Hunedoara de a se organiza, a avut prilejul să vadă unde duce lipsa de organizare. În școala politică pe care o va da organizarea, țărănimea va fi înarmată cu noile metode de lucru. Proprietatea rămîne o proprietate dar producția trebuie să crească, progresul tehnic trebuie să se înfăptuiască, trebuie să se lucreze mai bine pămîntul căpătat.

Astfel făcînd, va veni o zi cînd țaranul nu va mai fi sclavul pămîntului, ci va deveni stăpînul lui deplin, putînd scoate din el tot ce poate da, cu mai puțină muncă și cu mai multe foloase. Atunci și viața țaranului se va îmbogăți și se va înfrumuseța⁴⁷.

La acest „mare sobor al țărănimii noastre” — cum definea dr. Petru Groza primul Congres al plugarilor din țara noastră⁴⁸ — început la București în 24 iunie 1945 — au participat, alături de delegații organizației de masă a țărănimii, reprezentanți ai P.C.R., ai P.S.D., ai Confederației Generale a Muncii și ai altor partide și organizații democratice⁴⁹.

Problemele ce și le propunea Frontul plugarilor să le dezbată în congres erau — potrivit celor declarate, în preajma congresului, de secretarul general al organizației, Miron Belea — „lărgirea și întărirea organizației spre a cuprinde întreaga populație a satelor, trecînd imediat la organizarea tuturor satelor rămase fără organizația „Frontul Plugarilor”⁵⁰.

Noul program al Frontului plugarilor, prezentat de către Mihail Ralea⁵¹, oglindea cerințele etapei istorice în care avea loc Cangresul țărănesc. Aducîndu-se precizarea că Frontul plugarilor este organizația politică de masă a întregii țărărimi, creată din nevoia de luptă a țaranilor împotriva celor ce-i exploatau, programul stabilea că „piatra de temelie a luptei politice pe care înțelege să o ducă Frontul plugarilor, este alianța țaranilor cu muncitorii”⁵².

Organizația țărănimii își propunea să contribuie la făurirea unei Români democratice, în care libertățile să slujească poporului, nu dușmanilor acestuia. În domeniul politicii externe Frontul plugarilor se pronunța pentru o strînsă prietenie cu toate țările democratice. Miron Belea — ales de către Congers, împreună cu Procopie Simion, membru în C.C. al Frontului plugarilor pentru Arad⁵³ — sublinia, între altele, rolul con-

⁴⁷ „Frontul Plugarilor”, an. I, nr. 107/14 iunie 1945, p. 1.

⁴⁸ *Idem*, din 25 iunie 1945.

⁴⁹ *Ibidem*.

⁵⁰ „Zori noi” din 31 mai 1945.

⁵¹ Primul Congres general al Frontului plugarilor, Edit. „Frontul plugarilor”, București, 1945, p. 173—180.

⁵² *Ibidem*.

⁵³ „Frontul Plugarilor”, An. I, nr. 119/30 iunie 1945.

ducător al Partidului Comunist Român: „Nu uităm niciodată și nici un moment anii grei pe care i-am străbătut noi, Frontul plugarilor și nu putem uita că atunci partidul comunist era prigonit iar noi ne loveam de toți dușmanii poporului de atunci, singurul ajutor l-am avut de la frații noștri muncitori, organizați în partidul vostru”⁵⁴.

Aceleași adevăruri de netăgăduit se desprind din mesajul dr. Petru Groza la Conferința Națională a Partidului Comunist Român — din octombrie 1945 — care, transmitînd salutul Frontului plugarilor, declara: „(...) sîntem sufletește alături de voi, căci prietenia Partidului Comunist cu Frontul Plugarilor datează de mult. Este o prietenie călîtă în lupte de 14 ani de zile, dată împreună cu dîrzenia, cu hotărîrea (...) vă este alături și că va rămîne alături”⁵⁵.

În zilele de 29—31 oct. 1945 au avut loc ședințe ale Comitetului Executiv al Frontului plugarilor, la care, pe baza rapoartelor prezentate cu privire la: situația economică a țărânimii, desăvîrșirea reformei agrare, planul de refacere a agriculturii și cooperăției, s-au luat o serie de hotărîri menite să întregească măsurile de ridicare a bunei stări a țărânimii — preconizate de Conferința Națională a P.C.R.

În acest context se înscriu și știrile apărute în ziarul „Patriotul” din Arad — din 15 octombrie 1945, din care spicuim următoarele: „În săptămîna trecută dl. Procopie vicepreședinte și dl. Cîrlig Justin — delegații Comitetului județean al Frontului Plugarilor, s-au deplasat în județ pentru a se interesa de situația organizatorică care spre plăcuta lor surprindere se întărește tot mai mult. Cu această ocazie ei au vizitat 10 comune unde au constatat o vie activitate a Frontului Plugarilor precum și o spornică dezvoltare a cooperativelor care ușurează aprovizionarea plugarilor cu cele necesare pentru iarnă”⁵⁶. Sau, din alt număr al aceluiași ziar, aflăm despre angajamentul făcut de Șimăndan Petre, secretarul general al Frontului plugarilor Arad: „Noi, Frontul Plugarilor, alături de celelalte forțe democratice din țara noastră, vom susține cu toată puterea guvernul dr. Petru Groza; așa cum muncitorii din fabrici măresc producția, plugarii trebuie să nu lase nici un petec de pămînt neînsămîntat”⁵⁷.

O etapă importantă deschide anul 1946 în lupta forțelor democratice pentru desăvîrșirea transformărilor revoluționare din România. În lumina sarcinilor trasate de către programul elaborat de Conferința Națională a P.C.R., alegerile generale constituiau o problemă primordială pentru consolidarea puterii populare, pentru perspectivele de dezvoltare ale acesteia.

Urmînd hotărîrile Plenarei Frontului plugarilor din 18—20 martie 1946, înscrise în broșura „Pentru ce luptăm. Puncte de program”⁵⁸, C.C. al Frontului plugarilor a făcut cunoscută decizia de a merge în alegerile

⁵⁴ „Scînteia” din 20 octombrie 1945.

⁵⁵ „Patriotul” din 20 octombrie 1945.

⁵⁶ *Idem*, din 15 octombrie 1945.

⁵⁷ *Idem*, din 19 octombrie 1945.

⁵⁸ „Pentru ce luptăm. Puncte de program”, Edit. „Frontul plugarilor”, București, 1946.

parlamentare pe liste comune cu toate organizațiile politice care au luat parte la constituirea guvernului de largă concentrare democratică, venit la cîrma țării la 6 Martie 1945⁵⁹.

„Prezența noastră, a deputaților plugari, nu este nicidecum decorativă sau redusă la un rol propagandistic, electoral. Iată ce trebuie să știe întreaga țară. Deputații plugărimii țin să spună, prin glasul meu, că nu sînt copleșiți sufletește de faptul că au ajuns pe aceste bănci, ci dimpotrivă, sînt conștienți de greaua lor misiune, sînt conștienți că mandatul pe care-l dețin îi obligă la muncă încordată pentru realizarea marilor interese obștești⁶⁰ — spunea Miron Belea, reprezentantul țărănimii, din rîndul căreia, la alegerile parlamentare din 1946, au fost aleși de popor 71 deputați-delegați ai Frontului plugarilor⁶¹.

La sfîrșitul anului 1946 și începutul lui 1947, în condițiile contradicțiilor dintre țărănimea muncitoare și burghezia satelor, încercările tot mai accentuate ale chiaburimii de a lovi în unitatea de luptă a muncitorimii cu țărani muncitori, au impus trecerea urgentă la luarea de măsuri radicale în reorganizarea Frontului plugarilor, în vederea transformării sale dintr-o organizație a întregii țărănime în organizație a țărănimii muncitoare.

Problema reorganizării Frontului plugarilor a fost pusă în discuție atît la plenara C.C. al Frontului plugarilor din decembrie 1946 cît și la ședința comună a conducerilor P.C.R. și Frontului plugarilor din ianuarie 1947, cărora le-a urmat ședința extraordinară a Comitetului Executiv al Frontului plugarilor din aprilie 1947⁶². În scopul efectuării acțiunii propriu-zise de reorganizare, s-a creat o Comisie centrală care să îndrume și să răspundă efectiv de întreaga desfășurare a lucrărilor de pe teren.

În aceste circumstanțe, la Congresul Comitetului județean al Frontului plugarilor Arad — din 2 iunie 1947, Ștefan Cleja raporta: „ (...) Elemente străine de interesele și năzuințele firești ale plugărimii s-au introdus în partidul ei de luptă Frontul Plugarilor încercînd să tragă profit personal. Alteori au încercat să abată țărănimea muncitoare încadrată în această mișcare, din drumul ei firesc pentru a o lega de interesele moșierimii expropriate. Această situație, dăunătoare plugărimii muncitoare, a determinat conducerea Frontului Plugarilor să vină cu Comunicatul din 26 Aprilie, comunicat ce înseamnă o cotitură serioasă în lupta țărănimii (...). Acest comunicat principal prevede următoarele: înlăturarea tuturor elementelor pătrunse în sînul organizației care nu s-au identificat cu aspirațiile plugărimii muncitoare, care au căutat să saboteze în mod conștient interesele acesteia...⁶³.

În condițiile în care activitatea Frontului plugarilor era confruntată cu o serie de sinuoziități de natură politică-organizatorică, masele munci-

⁵⁹ „Scînteia“ din 20 martie 1946.

⁶⁰ „Frontul Plugarilor“ nr. 555/15 decembrie 1946, p. 3.

⁶¹ Idem, nr. 538/25 noiembrie 1946, p. 1.

⁶² „Frontul Plugarilor“ din 28 aprilie 1947.

⁶³ Idem, nr. 690/14 iunie 1947, p. 1.

toare ale țărănimii au devenit tot mai conștiente că numai alături și sub conducerea clasei muncitoare, a Partidului Comunist Român, își vor putea apăra interesele, în lupta desfășurată împotriva burgheziei sate-
lor. La sfârșitul anului 1947 erau create la sate 11 613 celule de partid, cuprinzând 38,33% din totalul membrilor de partid. Numai între lunile iulie-decembrie 1947 au intrat în P.C.R. 43 262 de noi membri — pro-
veniți din elementele cele mai înaintate ale țărănimii muncitoare⁶⁴. Așa-
dar, faptele dovedeau că masele de bază ale țărănimii păseau, alături de
clasa muncitoare, pe calea construirii socialismului trasată de Partidul
Comunist Român.

Prin sprijinul acordat de către partidul clasei muncitoare, îndeosebi după Congresul de unificare din februarie 1948, reorganizarea rânduri-
lor și cadrelor de conducere ale Frontului plugarilor a contribuit în bună
măsură la îmbunătățirea compoziției sale, „a înlesnit activizarea lui și
întărirea alianței țărănimii muncitoare cu proletariatul” — după cum
aprecia rezoluția C.C. al P.M.R. din 10—11 iunie 1948⁶⁵.

O contribuție notabilă în această direcție a constituit-o activitatea
dusă pentru ridicarea nivelului politic și cultural al maselor plugărimii
muncitoare. O mare parte a muncii propagandistice a revenit gazetei
„Frontul Plugarilor” — așa cum rezultă din sarcinile și instrucțiunile
județene Frontul plugarilor — Severin, către plasa Birchiș, care vizau
„activizarea pe linia de presă a tuturor organizațiilor din județul nos-
tru”⁶⁶.

Prin folosirea acestei game diverse de mijloace activitatea Frontului
plugarilor s-a înviorat, compoziția organizației s-a optimizat, mărturie
fiindu-ne, de exemplu, un document referitor la comuna Pecica; în co-
mună erau, în 1948, 224 de membri ai Frontului plugarilor din care 177
plugari — majoritatea avînd foarte puțin pămînt sau deloc —, restul
fiînd funcționari, învățători, pădurari, meșteșugari etc.⁶⁷. În comuna Năd-
lac⁶⁸, însă, ca și în altele, numărul de 150 plugari din 455 membri ai
Frontului plugarilor reflectă o compoziție socială necorespunzătoare —
care caracterizează o situație negativă existentă, dealtfel, și în alte or-
ganizații; toate acestea fiind semnul unor deficiențe care trebuiau reme-
diate neîntîrziat.

O realizare remarcabilă a începuturilor agriculturii noastre socialiste
a fost inaugurarea — la 24 iulie 1949, a primelor cinci gospodării agri-
cole colective din țară: „Zorile” din Turnișor — Sibiu; „Drum nou” din
Zăbrani — Arad; „Ogorul roșu” din Lasnea — Tîrnava Mare; „Victo-
ria socialismului” din Rășcani — Vaslui și „Tractorul roșu” din Lunca
de Jos — Cluj⁶⁹. Notăm, în acest sens, contribuția activă a Frontului plu-
garilor la acțiunea de reconstrucție socialistă a satului, la înființarea,

⁶⁴ Gh. I. Ioniță, Gh. Țuțui, *op. cit.*, p. 253.

⁶⁵ „Scînteia” din 22 iunie 1948.

⁶⁶ Arh. Comitetului județean Timiș al P.C.R., fond 22, dos. 79, f. 9—10.

⁶⁷ Arh. Comitetului județean Arad al P.C.R., 1948, dos. 4, f. 1—5.

⁶⁸ *Ibidem*.

⁶⁹ Anuarul statistic al R.P.R., 1963, p. 206—207.

întărirea și dezvoltarea G.A.S.-urilor, a S.M.T.-urilor, paralel cu sprijinirea procesului de ridicare a nivelului cultural al țărănimii — pe care o considera ca pe una din îndatoririle sale de căpătii. Contribuția Frontului plugarilor s-a concretizat prin încadrarea membrilor săi, în marea lor majoritate, în unitățile socialiste de tip nou. Astfel, în 1952, din totalul de 67 719 familii înscrise în G.A.C., 38 000 erau membri ai Frontului plugarilor⁷⁰.

Este, însă, un adevăr îndeobște cunoscut că, începînd din anul 1949, are loc o deplasare a activității Frontului plugarilor pe teren cultural-gospodăresc, unde se interferează cu a altor organizații obștești sau organe de stat. Primul eveniment-simptom al diminuării rolului Frontului plugarilor în viața politică a țării, îl constituie încetarea apariției zilnice a organului său de presă — „Frontul Plugarilor“, care, începînd din 5 mai 1950, devine hebdomadar⁷¹.

La începutul anului 1953 (7 II) — în condițiile în care devenise tot mai evident că o organizație politică separată a țărănimii nu-și mai poate justifica existența — a avut loc ședința lărgită a C.C. al Frontului plugarilor cu care ocazie s-a dat citire Hotărîrii privind încetarea activității și autodizolvarea tuturor organizațiilor Frontului plugarilor. Dr. Petru Groza a adus un cald elogiu trecutului glorios al acestei mișcări țărănești reamintind marile momente de afirmare istorică a Frontului plugarilor în viața politică a României și a subliniat, apoi, succesele dobîndite în consolidarea cuceririlor revoluționare ale poporului nostru. Vorbitorul a motivat astfel autodizolvarea organizației: „C.C. al Frontului plugarilor socotește că Sfaturile populare, fiind cea mai largă organizație de masă, care unește cele mai largi mase ale celor ce muncesc, fără deosebire de naționalitate, rasă, sex și care rezolvă cu succes toate problemele de care se ocupă în prezent și Frontul plugarilor, existența pe mai departe nu mai este necesară deoarece ar duce la fărîmițarea forțelor active ale țărănimii muncitoare. C.C. al Frontului plugarilor ține să sublinieze că recunoaște în P.C.R. singura forță ce duce țara înspre socialism“⁷².

În lumina înfăptuirilor revoluționare din anii noștri, putem aprecia ca deosebit de valoroasă experiența Partidului Comunist Român, dobîndită de-a lungul anilor, în problema făuririi alianței muncitorești-țărănești cit și a realizării unui larg front de luptă împotriva exploatării capitaliste, a fascismului, pentru democrație și progres social, conlucrarea fecundă pe această linie cu Frontul plugarilor, experiență care aduce o reală contribuție la dezvoltarea patrimoniului mișcării comuniste și muncitorești internaționale.

⁷⁰ Gh. I. Ioniță, Gh. Tutui, *op. cit.*, p. 286.

⁷¹ *Idem*, p. 291.

⁷² Mircea Valea, *Frontul plugarilor, organizație politică de masă a țărănimii din România (1933—1953)*, Deva, 1974 — teză de doctorat aflată în manuscris la secretariatul Facultății de istorie a Universității Babeș-Bolyai din Cluj.

CONTRIBUTIONS À LA CONNAISSANCE DE L'ACTIVITÉ
DE L'ORGANISATION DÉMOCRATIQUE PAYSANNE
„LE FRONT DES LABOUREURS“
DANS LE DÉPARTEMENT ARAD

(Résumé)

L'ouvrage présente des aspects de la constitution et de l'activité de l'organisation démocratique paysanne „Le front des laboureurs“ entre 1933—1935.

On relève les conditions dans lesquelles l'organisation a apparu. Cette organisation a eu un rôle important dans la réalisation de l'alliance de la paysannerie avec la classe ouvrière, sous la direction du Parti Communiste Roumain. On expose la participation de l'organisation et de ses sections du territoire du département Arad à la lutte pour les droits économiques et social-politiques, contre le fascisme et le révisionnisme, contre la guerre, pour réaliser l'insurrection nationale anti-fasciste et antiimpérialiste du 23 Août.

Dans les conditions créés le 23 Août, on relève la contribution de l'organisation aux grands changements générés par la révolution démocrate-populaire et puis par le déploiement de la révolution socialiste qui a entraîné pleinement aussi la paysannerie, la force sociale de premier ordre.

UNITATEA TACTICĂ A CLASEI MUNCITOARE ÎN VIZIUNEA ȘI ACȚIUNEA MIȘCĂRII SOCIALISTE ȘI SOCIAL-DEMOCRATE DIN ROMÂNIA (1934—1938)

NICOLAE JURCA

Istoriografia noastră, în numeroase și valoroase studii și lucrări¹, a înfățișat pe larg trăsăturile procesului de apropiere și colaborare dintre comuniști și socialiști în lupta comună sub steagul intereselor fundamentale ale progresului. Studiul de față își propune să aducă noi contribuții, îndeosebi dinspre partea socialistă a mișcării noastre muncitorești, la aprofundarea și descifrarea, întregirea și nuanțarea procesului complex și neîntrerupt al dialogului dintre comuniști, socialiști și social-democrați.

*
* *

Situația social-politică internă, precum și împrejurările externe grave și complexe cu care debuta cel de al patrulea deceniu al secolului nostru impuneau, cu forța necesității, înfăptuirea unității de acțiune a clasei muncitoare. Proletariatul, amenințat în drepturile sale fundamentale și pus în fața pericolului fascist care plana asupra întregii țări, amenințându-i independența și suveranitatea națională, era chemat, de însăși misiunea sa istorică, să acționeze solidar. Afirmarea clasei muncitoare ca cea mai înaintată forță socială și politică a țării, creșterea combativității și eficacității luptei sale era condiționată de realizarea unității sale tactice. Necesitatea înfăptuirii frontului unic muncitoresc decurgea și din situația obiectivă existentă în mișcarea muncitorească de la noi, în cadrul căreia activau mai multe partide politice (Partidul Comunist Român, Partidul Social-Democrat, Partidul Socialist Unitar) cărora le-au corespuns, o anumită etapă, și organizații profesionale proprii.

Experiența eroică și plină de învățăminte pe care o ofereau marile bătălii de clasă din ianuarie-februarie 1933 a constituit un puternic im-

¹ Vezi: Gh. Țuțui, A. Petric, *Frontul Unic Muncitoresc în România*, Editura politică, București, 1971; Gheorghe Matei, *Aspecte și trăsături ale activității P.C.R. pentru înfăptuirea Frontului Unic Muncitoresc (1929—1944)*, în „Anale de istorie”, anul XVIII, nr. 3/1972; Aron Petric, *Experiența făuririi unității de acțiune a mișcării muncitorești din România*, în „Anale de istorie”, anul XX, nr. 2/1974; Florian Tănăsescu, *Colaborarea dintre comuniști, socialiști și socialdemocrați în acțiunile de clasă și antifasciste din România*, în „Anale de istorie”, anul XX, nr. 6/1974 ș.a.

bold în lupta pentru realizarea frontului unic muncitoresc. S-a demonstrat, atunci, că numai acționînd strîns uniți în luptă comuniștii, socialiștii, social-democrații, membrii de sindicat, lucrătorii neorganizați își pot afirma întreaga capacitate de luptă, toate resursele revoluționare în confruntarea cu clasele exploatoare. Realizarea, în cursul marilor bătălii proletare din 1933, a frontului unic în forme superioare de combativitate revoluționară a dat un puternic impuls luptei pentru înfăptuirea unității clasei muncitoare și a îndeplinit în același timp, rolul unui precedent istoric. „Toate acestea au evidențiat odată în plus — așa cum se subliniază în Programul partidului — importanța unității clasei muncitoare, a Frontului Unic Muncitoresc realizat — în progresul luptei — între comuniști și social-democrați”².

La creșterea tendinței spre unitate muncitorească o anumită contribuție au adus-o concluziile ce se desprindeau din o serie de evenimente care s-au petrecut pe plan internațional. Succesele înregistrate de proletariatul internațional în unele țări (Franța, Italia, Spania) și care au avut ca izvor acțiunea unită a diferitelor detașamente muncitorești au creat condiții obiective, pentru apropierea, pe plan național și internațional, a mișcării comuniste și socialiste. La 15 octombrie 1934 s-au întrînit reprezentanții Internaționalei Comuniste și ai Internaționalei Muncitoare Socialiste pentru a discuta despre posibilitatea colaborării dintre comuniști și socialiști în lupta împotriva fascismului³. Progresele înregistrate, începînd cu anii 1934—1935, de mișcarea comunistă internațională pe liina perfecționării tacticii de front unic și front popular, precum și afirmarea unor curente de stînga în mișcarea social-democrată internațională⁴ creează un cadru general mai prielnic colaborării dintre comuniști și socialiști. Firește că în calea realizării unității clasei muncitoare se ridicau încă o serie de piedici și mai acționau factori de influență negativă.

Înțelegînd rolul hotărîtor ce revenea clasei muncitoare în lupta pentru apărarea drepturilor și libertăților democratice și împotriva pericolului fascist, P.C.R. și-a intensificat și multiplicat eforturile pentru înfăptuirea unității muncitorești, pe care o considera drept condiția fundamentală a întăririi capacității sale de luptă. Pornind de la asemenea considerente, partidul comunist s-a adresat în repetate rînduri cu propuneri de realizare a frontului unic de luptă, pe baza unui program minimal de revendicări. Asemenea propuneri au fost făcute în aprilie și noiembrie 1933, iulie, septembrie și octombrie 1934, martie, aprilie și

² *Programul Partidului Comunist Român de făurire a societății socialiste multilateral dezvoltate și înaintare a României spre comunism*, Edit. politică, București, 1975, p. 42.

³ Deși tratativele nu s-au finalizat cu încheierea unor acorduri însuși faptul că s-a realizat o întrînire a reprezentanților oficiali ai celor două internaționale a fost un succes al unității de acțiune (Ivan Kolesar, *Relativ la problema unității de acțiune și a relațiilor dintre Internaționala Comunistă și Internaționala Muncitorească Socialistă, în toamna anului 1934*, în „Prispevsky k dejnam K.S.K.”, nr. 6/1967, p. 839—855.

⁴ Willi Brandt, *Noile sarcini internaționale*, în „Proletarul”, nr. 72 din 1 mai 1938

noiembrie 1935, ianuarie și aprilie 1936, noiembrie și decembrie 1937, februarie 1938 ș.a.⁵. Propuneri asemănătoare au făcut și organizațiile de masă legale și ilegale aflate sub conducerea sau sub influența partidului comunist (Liga Muncii, Comitetul Național Antifascist, Ajutorul Roșu, Blocul pentru apărarea libertăților democratice, Uniunea Democratică ș.a.). Deși aceste propuneri au fost, sub o formă sau alta, respins de conducerea Partidului Social-Democrat și, în parte, și a Partidului Socialist Unitar, ele au contribuit la întărirea tendințelor de apropiere dintre organizațiile politice și profesionale muncitorești.

Pe deasupra unor manifestări scizioniste și a unor rezerve afișate la nivelul conducerilor centrale, ceea ce a caracterizat poziția și activitatea mișcării socialiste, la nivelul membrilor și a majorității cadrelor acesteia, a fost tendința și dorința de unitate muncitorească, lupta comună pentru apărarea intereselor de clasă, a drepturilor și libertăților democratice. Sub influența dinamizatoare a Partidului Comunist Român, dar și a creșterii receptivității organizațiilor socialiste, s-au făcut pași semnificativi pe linia reconcilierii dintre comuniști și socialști. În cursul anilor 1934—1938 o serie de organizații politice socialiste și social-democrate, sindicale și de tineret s-au pronunțat sau au încheiat înțelegeri și acorduri de front unic, acționînd convergent în lupta pentru apărarea intereselor de clasă și împotriva organizațiilor fasciste.

Curentul favorabil unității de acțiune, care a cuprins tot mai mult masa membrilor de rînd, a determinat conducerile partidelor socialiste să dea dovadă de mai multă receptivitate față de frecvențele și repetațele propuneri ale partidului comunist. Acest climat, de mai multă înțelegere între comuniști și social-democrați, a caracterizat și lucrările Congresului al XV-lea al Partidului Social-Democrat din mai 1933. Deși Congresul, prin documentele sale oficiale, a respins frontul unic propus de comuniști, a recunoscut că unirea forțelor proletare „se impune mai mult ca oricînd”⁶. Mai mult, o serie de delegați, în intervențiile lor, au cerut adaptarea unei moțiuni în favoarea frontului unic, iar „Lumea nouă”, oficiosul partidului, era nevoită să recunoască că această problemă „stă în inima unora dintre muncitori”⁷.

Anul 1934 a marcat o nouă și importantă etapă pe linia eforturilor de înfăptuire a frontului unic muncitoresc. Predispoziția care se manifesta pentru unitate, în rîndul socialiștilor este reflectată și de lucrările congreselor regionale social-democrate din toamna anului 1934. Delegații la Congresul secțiunilor social-democrate din Ardeal (8—9 septembrie 1934) au adoptat o rezoluție prin care cereau conducerii P.S.D. „să iasă din izolarea ce i-a caracterizat atitudinea din ultimii ani și să ia inițiativa realizării unui bloc de luptă al forțelor democratice din

⁵ Arhiva C.C. al P.C.R., fond 1, mapa 68, f. 1; Arhiva I.S.I.S.P., cotele AB-XVII-5, Ab-XXVII-20, v. A-XXVIII-36, A-XVIII-63, A-XIX-8, A-XIX-1, A-XIX-23; „Scînteia”, nr. 11 din 14 august 1934, nr. 11 din 15 aprilie 1935; „Clopotul”, nr. 55 din 7 octombrie 1934.

⁶ „Lumea nouă”, nr. 21 din 21 mai 1933.

⁷ *Ibidem*.

tară⁸. Deși congresul social-democrat de la Cluj nu s-a pronunțat pentru front unic, faptul că a cerut imperativ conducerii partidului să renunțe la tactica falimentară a izolării și să ia inițiativa concentrării forțelor democratice însemna, totuși, un progres.

În pofida tuturor obstrucțiilor pe care liderii social-democrați de dreapta le mai făceau, evoluția evenimentelor confirma întărirea aripii de stînga din P.S.D., favorabilă colaborării cu comuniștii. O asemenea stare de lucruri este confirmată concludent de Congresul secțiunilor social-democrate din Vechea Românie, ale cărui lucrări au început la 7 octombrie 1934 la București. În timpul dezbaterilor, o serie de delegați, dintre cei mai reprezentativi (Teodor Iordăchescu, dr. I. Horodniceanu, dr. I. Iancu, C. Șparlea ș.a.) s-au pronunțat pentru front unic cu comuniștii, pe care l-au considerat necesar și posibil și au făcut apel la încetarea ostilităților între partidele și organizațiile muncitorești. Într-o asemenea stare de spirit s-a adoptat o moțiune prin care se cerea Comitetului Executiv al P.S.D. să facă partidului comunist „o propunere concretă de înțelegere pentru acțiunea comună”⁹.

Curentul favorabil unității proletare în continuă creștere în toamna anului 1934, a găsit sprijin și la o serie de militanți socialiști și social-democrați de frunte. Eforturi neobosite pentru a netezi drumul înțelegerii între partidele și organizațiile muncitorești a făcut neînfricatul militant revoluționar Mihail Georghiu Bujor. El a cerut să se renunțe la practica greșită a etichetărilor care învenina atmosfera. „Sulițele ascuțite și chiar înveninate — propunea M. Gh. Bujor — împotriva dușmanilor de clasă! Impotriva tovarășilor de luptă de ieri și de mâine — ba chiar și de azi, pentru că deși nu luptăm alături, luptăm totuși sub același steag și pentru aceeași credință — cuvîntul grăit sau scris să fie înaripat de convingere, încălzit de entuziasm și însuflețit de zîmbetul îmbietor al prieteniei”¹⁰. Pentru reînchegarea unității „clădită pe realitățile în care trăim și pe interesele permanente ale poporului muncitor” s-a pronunțat militantul socialist Ștefan Voitec. La rîndul său, fruntașul social-democrat de stînga Nicolae Deleanu aprecia că reîntregirea forțelor proletariatului — sub forma frontului unic între toate fracțiunile muncitorești — „este la ordinea zilei”¹¹. Ideea unității muncitorești este îmbrățișată de o serie de alte cadre de frunte socialiste și social-democrate, ca: Constantin Popovici, Teodor Iordăchescu, Gheorghe Cristescu, Const. Titel Petrescu, Zaharia Tănase, Ilie Dumitru, Ilie Horodniceanu ș.a.

Pe o poziție rezervată față de încheierea frontului unic s-a situat Lotar Rădăceanu deși recunoștea, în repetate rînduri, că în calea spre unitate frontul unic poate avea o mare însemnătate în atenuarea divergențelor¹².

⁸ „Clopotul”, nr. 63 din 21 septembrie 1934; „Lumea nouă”, nr. 38 din 16 septembrie 1934.

⁹ „Lumea nouă”, nr. 42 din 12 octombrie 1934; „Facla”, nr. 1108 din 10 octombrie 1934.

¹⁰ „Proletarul”, nr. 78 din 23 septembrie 1934.

¹¹ „Șantier”, nr. 12 din 14 noiembrie 1934.

¹² „Lumea nouă”, nr. 33 din 12 august, nr. 41 din 7 octombrie 1934.

Elementele de dreapta, scizioniste, din conducerea P.S.D. și a C.G.M. s-au pronunțat și au acționat împotriva oricărei colaborări cu comuniștii.

În toamna anului 1934 tratativele de front unic au evoluat pe o pistă pozitivă, înregistrându-se contacte și acorduri la nivelul conducerilor partidelor muncitorești. Astfel, în luna octombrie 1934 între delegațiile C.C. al P.C.R. și C.E. al P.S.D. s-au stabilit contacte și au avut loc tratative finalizate prin încheierea unui protocol care stipula, în cele cinci puncte ale sale, problemele asupra cărora s-a realizat un acord principal, precum și punctele de vedere ale fiecărui partid în celelalte chestiuni discutate¹³. Luînd cunoștință de conținutul tratativelor, C.E. al P.S.D. a dezavuat delegația sa și a rupt acordul principal, punînd capăt tratativelor¹⁴. Întreruperea acestui dialog, într-un moment favorabil conlucrării dintre partidele muncitorești, a provocat nemulțumiri atît în rîndurile P.S.D., cît și în întreaga mișcare muncitorească. S-a agravat, prin aceasta, conflictul dintre gruparea transilvăneană din conducerea P.S.D., ostilă frontului unic și cu orientare generală de dreapta, care deținea însă poziții puternice în partid și organizațiile din Vechea Românie, aflate, în general, la aripa stîngă a social-democrației române. Concluzia care se detașează din analiza documentelor vremii este aceea că, deși ideea unității avea aderenți în P.S.D., liderii social-democrați de dreapta erau categoric împotriva încheierii unui front unic de luptă cu comuniștii, indiferent de poziția acestora.

Cu vocația sa pentru unitate și dînd dovadă de mai multă elasticitate în abordarea tratativelor de front unic, Partidul Socialist Unitar a acceptat, la 17 octombrie 1934, propunerea Ligii Muncii și Comitetului Național Antifascist de a încheia o înțelegere de front unic pe baza unui program minimal de revendicări, cu un pronunțat caracter antifascist¹⁵. Pentru realizarea acestui program de revendicări s-au preconizat ca mijloace de acțiune proteste de masă, campanii prin presă, greve demonstrative, demonstrații de stradă ș.a. Aceste acțiuni urmau să fie conduse de un Comitet Central de coordonare format din cîte cinci reprezentanți ai organizațiilor semnatare. Realizarea acestui prim progres mai important pe linia făuririi unității de acțiune a clasei muncitoare, fie chiar parțială, dovedea că atunci cînd se manifestă înțelegere și se acționează constructiv obstacolele pot fi depășite, frontul unic se poate înfăptui.

Deși scurt ca existență istorică — la 25 noiembrie guvernul Tătă-răscu a dizolvat peste 30 de organizații muncitorești și odată cu acestea și Comitetul de conducere al frontului unic ¹⁶ — acordul realizat, între P.S.U., L.M. și C.N.A. a constituit un exemplu de conlucrare tovarășească și un bun precedent pentru acțiuni viitoare.

Începînd cu anul 1935 deși făurirea unității de acțiune a clasei muncitoare a continuat să constituie obiectivul principal în lupta pentru apă-

¹³ Arhiva I.S.I.S.P., cotele AXVIII-45 și AXIX-63, nr. inv. 1913.

¹⁴ *Ibidem.*

¹⁵ Arhiva C.C. al P.C.R., fond 29, mapele 56, 59, 60, 61; „Proletarul“ nr. 782 din 4 noiembrie 1934; „Clopotul“, nr. 58 din 28 octombrie 1934.

¹⁶ Arhiva C.C. al P.C.R., fond 29, mapa 64; Arhiva I.S.I.S.P., cota AXIX-46, nr. inv. 835.

rarea intereselor fundamentale ale proletariatului, ea se va împleni cu acțiunea de făurire a frontului popular antifascist. Pornind de la analiza concretă a realităților interne și externe, Plenara C.C. al P.C.R. din februarie 1935 a conturat în termeni realiști tactica luptei pentru realizarea frontului unic, ca bază a frontului popular antifascist. Evaluând activitatea desfășurată pe linia înlăptuirii unității de acțiune, rezoluția plenarei aprecia că tactica „față de ambele partide social-democrate și față de sindicate a fost aplicată în condiții dintre cele mai dificile, consecvent și cu îndeminare și a dus de acum la anumite rezultate”¹⁷. Documentele plenarei din februarie au jucat un rol dinamizator în intensificarea activității de făurire a frontului unic muncitoresc.

O măsură importantă pe linia concentrării forțelor muncitorești și întărirea pe această cale a capacității lor de luptă a constituit-o lichidarea sciziunii sindicale. Pe baza indicațiilor P.C.R. și a unor înțelegeri cu C.G.M., la care s-a raliat și P.S.U., membrii sindicatelor unitare și independente au intrat treptat, în anii 1935—1936 în sindicatele confederate, aducându-și o importantă contribuție la întărirea curentului revoluționar din cadrul acestora și la stimularea tendinței de unitate, prezintă de altfel în masa muncitorilor¹⁸. Acest fapt a fost înțeles și salutat de elementele cinstite și înaintate din P.S.D. și C.G.M. Astfel, Teodor Iordăchescu, militant al aripii stîngi social-democrate, aprecia „marea importanță pe care o are întărirea sindicatelor din C.G.M. cu elemente marxiste (înțeleg prin aceasta unitariștii și comuniștii)”¹⁹. Un asemenea punct de vedere realist, cu largă aderență în rîndul sindicatelor și a elementelor înaintate din mișcarea socialistă și social-democrată, contrasta cu poziția scizionistă a unor lideri sindicali de dreapta, ca: I. Flueraș, B. Ehrenfeld ș.a., care, îngrijorați de pătrunderea elementelor revoluționare în sindicate, au recurs la fel și fel de acțiuni vexatorii, mergînd pînă la excluderea din C.G.M. a unor membri sau chiar sindicate întregi.

Problema unității clasei muncitoare în lupta pentru apărarea intereselor sale de clasă și a pericolului fascist a făcut obiectul unei ample dezbateri în cadrul Plenarei C.C. al Partidului Socialist Unitar din 8—9 iunie 1935²⁰. Plenara s-a pronunțat cu hotărîre pentru frontul unic muncitoresc, inclusiv pentru unitate totală, pentru un singur partid și o singură stragie. Deși însăptuirea unității totale, preconizată de plenară, era practic imposibil de realizat atunci, stăruința și sinceritatea cu care a fost promovată ideea unității s-a integrat în efortul general pe linia apropierii și înțelegerii dintre comuniști și socialiști.

Cursul ascendent al tratativelor pentru înțelegere și apropierea partidelor muncitorești avea să-și găsească o nouă și calitativ superioară

¹⁷ Arhiva I.S.I.S.P., cota Ab-XIX-2, nr. inv. 841.

¹⁸ Arhiva C.C. al P.C.R., fond 29, mapele 80, 84; Arhiva I.S.I.S.P., cota Ab-XIX-2, nr. inv. 841; „Buletinul C.C. al P.C.R.”, nr. 200 din martie 1935; Cf. Ion Iacob, *Acțiuni ale clasei muncitoare, în frunte cu Partidul Comunist Român, pentru făurirea unității sindicale (1933—1937)*, în „Partidul Comunist Român în viața social-politică a României 1921—1944”, Edit. militară, București, 1971, p. 180—204.

¹⁹ „Lumea nouă”, nr. 41 din 13 octombrie 1935.

²⁰ Arhiva C.C. al P.C.R., fond 29, mapa 95; „Proletarul”, nr. 91 din 1 mai 1935.

concretizare în toamna anului 1935. La începutul lunii noiembrie, P.C.R. a înaintat o nouă scrisoare C.E. al P.S.D., străbătută de un sincer spirit constructiv, care cuprindea patetice îndemnuri la înțelegere și acțiune comună: „E timpul să ne înțelegem. Este, mai ales, timpul să acționăm împreună”²¹. Poziția clară și consecventă a P.C.R. a dus la înregistrarea unor rezultate pozitive pe linia apropierii punctelor de vedere ale celor două partide față de problema unității de acțiune. În urma schimbului de vederi dintre delegațiile P.C.R. și P.S.D. s-au identificat puncte de convergență asupra unor probleme importante, puncte de vedere apropiate și s-au evidențiat, în spirit de sinceritate, acelea asupra cărora părerile erau diferite²². Comunicatul despre stadiul discuțiilor, precum și presa comunistă au apreciat acești primi pași mai importanți făcuți pe linia înțelegerii cu P.S.D.

Abordarea și înțelegerea mai realistă de către social-democrați a problemelor unității s-au resimțit și la Congresul al XVI-lea al P.S.D. din aprilie 1936. Deși forumul social-democrat n-a înscris pe ordinea de zi problema frontului unic, iar în rapoartele Congresului ea nu și-a găsit o tratare corespunzătoare, o serie de participanți la discuții (T. Iordăchescu, dr. I. Horodniceanu, E. Emil, L. Filderman ș.a.) s-au arătat favorabili apropierii și colaborării cu comuniștii. Spre exemplu, Teodor Iordăchescu, exprimându-și dezacordul cu aprecierea din materialele Congresului cum că burghezia evoluează spre democrație, considera că, dimpotrivă, aceasta se îndreaptă spre dictatură. În această perspectivă, alianțele trebuie căutate în rîndurile proletariatului „singur care este sincer și democrat”. Pe un punct de vedere asemănător se situa dr. Ilie Horodniceanu care cerea să se acționeze în așa fel încît să nu se adîncească prăpastia între social-democrați și comuniști și să se caute „punctele de apropiere”²³. Rezoluțiile congresului — în redactarea cărora a trebuit să se țină seama și de punctul de vedere al delegaților cu orientare de stînga — nu au înscris prevederi care să împiedice continuarea dialogului cu comuniștii. Rezultatele, în general pozitive, ale Congresului general social-democrat au găsit un larg ecou în rîndul organizațiilor politice ale clasei muncitoare, a militanților ei. Lucrețiu Pătrășcanu, militant de frunte al partidului comunist, aprecia elementele pozitive cuprinse în hotărîrile forumului social-democrat, pe care le califica ea fiind „un pas înainte, deschizător de perspective, a stringerii, în sfîrșit pe o linie de acțiune, a forțelor proletariatului din România”²⁴.

Adunările și serbările muncitorești de 1 Mai 1936 au constituit un exemplu de manifestare viguroasă a spiritului de unitate de care era animată clasa muncitoare. Pentru prima dată de la sciziune, cei peste 3000

²¹ Arhiva I.S.I.S.P., cota A-XIX-23.

²² Delegația social-democrată s-a declarat în întregime de acord cu aprecierile P.C.R. asupra situației interne și externe a țării și asupra sarcinilor care stăteau în fața proletariatului și a întregului popor. În legătură cu acțiunile de front unic, P.S.D. aprecia că în acea etapă ele „trebuie reduse la înțelegeri locale între organizațiile comuniste și social-democrate („Scînteia”, nr. 3—4 din 7 februarie 1936).

²³ „Lumea nouă”, nr. 15 din 12 aprilie 1936.

²⁴ „Arena”, nr. 3 din 22 aprilie 1936.

de muncitori, aparținând tuturor partidelor și organizațiilor muncitorești, se întruneau în curtea Casei poporului din capitală, dând adunării „un caracter clar de întrunire comună, în front unic”²⁵. Într-o asemenea zi de luptă și solidaritate muncitorească, nici unul din frunțașii social-democrați care au luat cuvântul nu și-au arătat ostilitatea față de frontul unic și frontul popular antifascist ba, mai mult, I. Flueraș, Const.-Titel Petrescu, Al. Bartalici ș.a. s-au pronunțat pentru lupta unită a clasei muncitoare împotriva ofentivei capitaliste și a pericolului fascist. Mulțimea entuziastă a participanților scanda: „Realizarea frontului unic!”, „eliberarea deținuților antifasciști!”, iar pe placardele ridicate de mâinile muncitorilor se puteau citi lozinci ca: „Trăiască unitatea sindicală!”, „Vrem front unic!”, „Vrem front popular!” și alte chemări asemănătoare²⁶. Întruniri asemănătoare au avut loc la Arad, Timișoara, Reșița, Ploiești, Brașov, Craiova, Oradea, Buzău și în celelalte centre muncitorești ale țării. În numeroase localități s-au votat moțiuni în care se formulau revendicări, se cerea înfăptuirea frontului unic muncitoresc a frontului popular antifascist în lupta împotriva organizațiilor fasciste. Rezoluția adoptată în cadrul adunării de 1 Mai de la Arad făcea apel la muncitorimea orașului, la toți cetățenii „ca fără deosebire de rasă, de religie, de naționalitate și convingere politică să se unească împotriva primejdiei fasciste amenințătoare, pentru ca uniți, să putem lupta împotriva atacurilor pornite contra noastră”²⁷. Pretutindeni unde s-au organizat întruniri muncitorești ocazionate de sărbătorirea zilei internațională a muncii, ideea unității muncitorești, a forțelor democratice în lupta împotriva fascismului a fost prezentă. Sub semnul unității a fost sărbătorită ziua de 1 Mai și în anii 1934, 1935 și 1937.

Întrunirile antifasciste inițiate de P.S.D. în a doua jumătate a anului 1935 și prima jumătate a anului 1939, la care au participat muncitori comuniști, socialiști, social-democrați și membrii de sindicat, au constituit un cadru prielnic pentru afirmarea ideii unității de acțiune a clasei muncitoare. La întrunirile social-democrate ținute în București la Casa Poporului, la sălile „Rex”, „Locomotiva”; „Tomis” ș.a., precum și la adunările de la Arad, Timișoara, Reșița, Jimbolia, Steindorf-Anina, Cluj, Piatra Neamț și alte localități din țară s-au lansat lozinci și apeluri la unitate muncitorească, la concentrarea tuturor forțelor democratice²⁸. Desfășurate într-o perioadă de ascendență a fascismului, întrunirile au întreținut treaz spiritul de luptă antifascistă al maselor.

²⁵ *Ibidem*, nr. 6 din 16 mai 1936.

²⁶ *Ibidem*; vezi și: Olimpiu Matichescu, Elena Georgescu, *1 Mai în România 1890—1970*, București, p. 256—265.

²⁷ *Documente din istoria mișcării muncitorești arădane 1918—1944*, Edit. de Comitetul județean Arad al P.C.R., secția propagandă și Comitetul județean de cultură și educație socialistă, Arad, 1972, p. 290.

²⁸ Arhiva C.C. al P.C.R., fond 46, mapele 32, 41, 44, 47, 49, 53, 56—57, 60; „Lumea nouă”, nr. 33 din 18 august, nr. 36 din 8 septembrie, nr. 38 din 22 septembrie, nr. 39 din 21 sept., nr. 51—52 din 22 decembrie 1935, nr. 8 din 23 februarie, nr. 11 din 15 martie 1936.

Creșterea spiritului de unitate între muncitori, indiferent de apartenența lor politică, a fost elocvent ilustrată de grevele ce au avut loc în anii 1934—1938, desfășurate în marea lor majoritate în fron unic, fapt ce le-a întărit capacitatea revoluționară și sorții de izbândă. Totodată, prin obiectivele lor, care nu se reduceau la revendicări economice, ci au constituit și un prilej de apărare a democrației și independenței țării împotriva asaltului fascismului intern și internațional, grevele din această perioadă au constituit o componentă importantă a luptei antifasciste²⁹. Asemenea greve au avut loc în 1934 la fabricile și întreprinderile „Schiell“ Brașov, „Industria lînii“ Timișoara, „Hess“ din Brașov, uzinele de vagoane „Astra“ Arad, la minele din Comănești—Bacău, greva generalizată din Tg. Mureș, „Teusch“ Brașov, turnătoria „Hirsch“ Cluj, greva metalurgiștilor din Giurgiu, a muncitorilor din portul Orșova, a textiliștilor de la țesătoria „București“ ș.a. Anii 1935—1936 au marcat o intensificare a procesului grevist. Acțiunile greviste desfășurate în front unic au căpătat un tot mai pronunțat caracter politic, ele fiind îndreptate deopotrivă împotriva ofensivei patronale, cât și a organizațiilor fasciste. În acest spirit s-au desfășurat grevele metalurgiștilor de la „U.D.R.“ Reșița, și „Haug“ București, a lucrătorilor de la fabrica de postav Buhuși, a ceferiștilor din Iași și Pașcani, de la fabrica „Dermata“ din Cluj și „Vitrometan“ Mediaș în 1935, grevele de la „Astra“ — vagoane Arad, „U.D.R.“ — Reșița, a textiliștilor din Arad și Timișoara, precum și valul de greve de la „Nova“, „Norma“, „Talpa“, „Venus“, „Klar“ din București în 1936 ș.a.³¹. În anul 1937 seria grevelor a continuat cu cele de la „Astra“ Arad, extinsă pe aproape toată durata anului, a tinichigiilor din Oradea, a muncitorilor de la fabrica de unelte agricole „U.D.R.“ Bocșa Română ș.a.³².

Rezultatele obținute în anii 1934—1938 — datorate în deosebi contribuției P.C.R. — pentru atragerea în acțiunile greviste pe o platformă comună a comuniștilor, socialiștilor și social-democraților, a muncitorilor neorganizați — au constituit momente importante pe linia înfăptuirii unității clasei muncitoare din România.

În perioada ce a urmat pînă la instaurarea dictaturii regale, chiar dacă nu s-a încheiat frontul unic la scară națională și chiar dacă pole-

²⁹ În legătură cu procesul grevist din deceniul al patrulea, vezi: *Din istoria luptelor greviste ale proletariatului din România*, vol. III, Edit. politică, București, 1962, p. 173—228; Aurel A. Roman, *Contribuții la istoria luptelor greviste din România (a doua jumătate a secolului al XIX-lea — 1944)*, în „Studii. Revistă de istorie“, tomul 24, nr. 3/1971, p. 363—581.

³⁰ Arhiva I.S.I.S.P., cota A-XVIII-10; „Lumea nouă“, nr. 7 din 4 februarie, nr. 12 din 18 martie, nr. 26 din 24 iunie, nr. 31 din 29 iulie, nr. 33 din 12 august, nr. 44 din 28 august, nr. 45 din 25 noiembrie 1934; „Scînteia“, nr. 4 din martie, nr. 12 din septembrie 1934; „Cuvîntul nou“, nr. 9 din 10 noiembrie 1934.

³¹ Arhiva I.S.I.S.P., cotele Ab-XIX-1, AXIX-3, nr. inv. 792, A-XX-10, nr. inv. 935; „Scînteia“, nr. 1 din ianuarie și nr. 8 din 10 martie 1935; „Buletinul C.C. al P.C.R.“, nr. 21 din iunie 1935; „Steagul roșu“, nr. 2 din aprilie 1936; „Arena“, nr. 2 din 12 aprilie 1936; „Lumea nouă“, nr. 5 din 3 februarie, nr. 10 din 10 martie, nr. 14 din 7 aprilie, nr. 20 din 19 mai 1935; Aurel Roman, *op. cit.*, p. 363—581.

³² Ion Spălățelu, *Printre foarfecele cenzurii...*, Edit. politică, București, 1974, p. 120.

micile, evident schimbate, vor continua în jurul acestei probleme fundamentale pentru clasa muncitoare, organizațiile politice, profesionale și de tineret muncitorești au continuat să înregistreze noi pași pe linia solidarității de clasă. Dialogul pe tema frontului unic muncitoresc capătă, din ce în ce, un ton mai ponderat. În articolul „Cîteva cuvinte către comuniști“, publicat în „Lumea nouă“ din 15 august 1937, Lotar Rădăceanu — după ce menționa ca principală stavilă în calea colaborării cu comuniștii starea de ilegalitate a P.C.R. — se întreba: „De ce să ne pierdem în certuri și polemici, cînd mai sînt atîtea de făcut în această țară pentru clasa muncitoare“³³. Refacerea unității de acțiune a forțelor muncitorești din țara noastră era comandamentul suprem al acelei perioade, fapt pe care, cel puțin principial, nu-l contestă nimeni. Într-un asemenea climat, revista „Săptămîna socială“ a inițiat, în vara anului 1937, o anchetă pe tema unității, solicitînd și părerea unor militanți social-democrați, ca Lotar Rădăceanu, Iosif Jumanca ș.a. Din declarațiile acestora se degajă ceva mai multă înțelegere în abordarea problemei unității, deși nu lipsesc o serie de condiții restrictive, inacceptabile. Printre altele, cei doi lideri social-democrați se declară pentru înfăptuirea unității în cadrele P.S.D., la care ar putea participa și comuniștii „dacă nu vin cu gînduri ascunse și în executarea unor ordine din afară“³⁴. Se refuză, însă, orice colaborare cu gruparea socialistă a lui Constantin Popovici, care, după aceleași aprecieri, „nu reprezintă o fracțiune, ci o ambiție“³⁵.

Campania electorală din toamna anului 1937 avea să înregistreze, pînă la un anumit moment, o evoluție favorabilă apropierii dintre toate organizațiile muncitorești. La 18 noiembrie 1937, P.C.R. se adresa P.S.D., sindicatelor și celorlalte organizații muncitorești cu chemarea de realizare „imediată a unității de acțiune și a unității sindicale“³⁶. În urma acestei propuneri au avut loc tratative între comuniști și social-democrați și s-a stabilit, în principiu, participarea pe liste unice în alegeri³⁷. Evoluția ulterioară a evenimentelor a zădărnicit înfăptuirea frontului unic și, pe această bază, a frontului popular, fapt ce a dus la înfrîngerea forțelor democratice, cu toate consecințele nefaste care au decurs de aici.

Începutul anului 1938, în puținele zile ce mai rămăseseră pînă la instaurarea dictaturii regale, s-a caracterizat printr-o puternică efervescență politică, concretizată mai ales prin reflecții pe marginea învățămîntelor campaniei electorale. Eficacitatea luptei împotriva Gărzii de fier, principalul pericol din interior, împotriva guvernului de orientare de extremă dreaptă Goga — Cuza și a primejdiei fasciste externe, era condiționată de realizarea frontului unic muncitoresc. Avînd în vedere aceste comandamente istorice, P.C.R. a reînnoit apelurile adresate social-democraților, îndemnîndu-i să tragă toate concluziile din greșelile campaniei electorale precedente. „Pe toți soc(ial) dem(ocrații) cinstiți îi che-

³³ „Lumea nouă“, nr. 33 din 15 august 1937.

³⁴ Arhiva C.C. al P.C.R., fond 29, mapa 152.

³⁵ *Ibidem*.

³⁶ Arhiva I.S.I.S.P., cotele Ab-XXII-11, nr. inv. 1013.

³⁷ *Ibidem*, cota Ab-XXII-4, nr. inv. 1006.

măm ca, braț la braț cu noi — scria „Scînteia“ din ianuarie 1938 — să lupte pentru antrenarea maselor muncitoare în marele curent de front unic, care va da muncitorimii forța reală pentru a deveni baza și motorul unui front al întregii democrații³⁸. Într-un asemenea climat, de comprehensiune și atenuare a divergențelor, Partidul Comunist Român a adresat, în februarie 1938, o scrisoare Comitetului executiv al Partidului Social-Democrat, prin care se propunea „nu numai încetarea oricăror atacuri în contra partidelor, organizațiilor, militanților, organelor de presă ale partidelor, dar și începerea unei strînse colaborări a tuturor militanților, organizațiilor și organelor partidelor noastre în vederea organizării și ducerii la luptă a clasei muncitoare³⁹. Comitetul Central al P.C.R. se declara de acord să discute cu conducerea P.S.D. toate chestiunile legate de programul de acțiune, de modalitățile de desfășurare a acțiunilor comune. Asemenea propuneri realiste, făcute în spirit de înțelegere și respect, n-au rămas fără ecou în rîndul militanților socialiști.

În pofida greutăților de tot felul care s-au ridicat în perioada 1934—1938, organizațiile politice și profesionale ale clasei muncitoare au făcut pași importanți pe linia apropierii și înțelegerii. Apropierea dintre comuniști și socialiști — evidentă mai ales după 1935 — nu se realiza pe tema unor principii strategice și tactice fundamentale, care provocaseră sciziunea, ci pe probleme secundare de tactică, care se refereau la lupta comună împotriva aceluiași dușman — fascismul, pentru apărarea drepturilor și libertăților democratice, a independenței și suveranității patriei⁴⁰. Deși s-au obținut rezultate parțiale însemnate, frontul unic la scara întregii țări nu s-a realizat în această etapă, datorită unor cauze multiple și complexe. Fără îndoială că principala și fundamentală cauză care a dus la sciziune și apoi la perpetuarea ei, o lungă perioadă de timp, au fost divergențele de păreri dintre comuniști și socialiști asupra unor probleme de ordin tactic. Lotar Rădăceanu considera, mai tîrziu, cu deosebită istorică, că tocmai aceste deosebiri de ordin tactic, principial, au dus la lupta fratricidă dintre comuniști și socialiști⁴¹.

Grele obstacole în calea realizării unității forțelor muncitorești au ridicat măsurile represive, antimuncitorești și anticomuniste ale autorităților guvernului liberal, care a permanentizat cenzura și starea de asediu, a recurs la persecuții și arestări. Faptul că partidul comunist era prigonit și scos în afara legii a îngreunat extrem de mult realizarea frontului unic muncitoresc. Partidele socialiste, chiar atunci cînd erau animate de bunăvoință, așa cum a fost cazul P.S.U., aveau permanent în față spectrul pierderii legalității pentru contactele lor cu comuniștii. În Franța, Spania și Saar, unde s-au încheiat acorduri de front unic între comuniști și socialiști, partidele, atît comuniste, cît și socialiste, erau legale. De ase-

³⁸ „Scînteia“, nr. 1 (91) din ianuarie 1938.

³⁹ *Ibidem*, nr. 4 din 15 februarie 1938.

⁴⁰ vezi: Nicolae Jurca, *Contribuția socialiștilor la lupta pentru apărarea independenței și suveranității naționale (1934—1938)*, în „Revista de istorie“, tomul 30, nr. 6/1977, p. 1023—1034.

⁴¹ Lotar Rădăceanu, *Temeliile politicii de Front Unic Muncitoresc și perspectivele ei*, Edit. P.S.D., 1946, p. 9—10.

menea, o înțelegere de front unic muncitoresc s-a realizat în Italia, unde atît Partidul Comunist Italian, cît și partidele socialiste erau ilegale, deci aveau același statut politic. Frontul Unic Muncitoresc se va realiza la noi în aprilie 1944, în anii grei ai dictaturii militaro-fasciste, cînd ambele partide muncitorești — P.C.R. și P.S.D. — luptau și activau în ilegalitate.

Cele invocate mai sus nu pledează pentru concluzia că în această perioadă n-ar fi existat condiții obiective pentru înfăptuirea și la noi a frontului unic muncitoresc. Din contră, după instalarea fascismului în Germania și creșterea periculozității acestuia și în alte țări, printre care și România, în condițiile în care se dezvoltă o puternică luptă antifascistă, pozițiile comuniștilor și socialiștilor, în multe probleme, se apropie. „Pe măsură ce primejdia fascistă se accentua și mai ales după biruința fascismului — constata L. Rădăceanu — interesele comune democratice ale clasei muncitoare au ieșit tot mai puternic în evidență”⁴².

Liderii social-democrați de dreapta (I. Flueraș, Gh. Grigorovici, I. Mirescu, Eft. Ghermm, B. Ehrenfeld ș.a.), care aveau o influență considerabilă în conducerea partidului, erau anticomuniști înverșunați, potrivnici oricărei colaborări cu comuniștii, indiferent de poziția acestora. În aceasta constă explicația faptului că P.S.D. a făcut parte din rîndul acelor partide socialiste care și-au păstrat opoziția față de frontul unic cu comuniștii și după ce, în 1934, Internaționala Socialistă a dat libertate secțiunilor sale de a decide singure în această problemă. Dacă pentru partidele socialiste din țările nordice, pentru partidul laburist-englez, care se împotriveau colaborării cu comuniștii, o asemenea atitudine este mai de înțeles, deoarece ele reprezentau forțe politice puternice, iar pe de altă parte nu erau confruntate atît de direct cu pericolul fascist, atitudinea P.S.D. din România, incapabil să ducă singur lupta pentru apărarea intereselor fundamentale ale clasei muncitoare și împotriva fascismului, nu poate fi explicată altfel decît prin miopia politică și anticomunismul acestor elemente social-democrate de dreapta.

O anumită parte de contribuție la nerealizarea frontului unic muncitoresc, în această perioadă, a adus-o și faptul că în sînul mișcării comuniste internaționale și, implicit și în cea de la noi, mai persistau reminiscențe ale sectarismului și dogmatismului, teze greșite și nerealistice, elaborate de organele Cominternului, fără să aibă la bază cunoașterea realităților românești. Aprecierea globală și greșită asupra social-democraților care erau considerați reacționari, etichetați „social-fasciști” și dușmani ai clasei muncitoare a îndepărtat, pentru un anumit timp și anumite momente, activiștii cinstiți socialiști de partidul comunist, a amplificat divergențele existente. Partidul Comunist Român, principalul dinamizator al înfăptuirii unității forțelor muncitorești, și-a perfecționat continuu linia politico-tactică de front unic, supunînd analizei critice greșelile care, uneori, din cauzele arătate, s-au strecurat în activitatea sa⁴³.

Dar, dincolo de aceste greutăți, organizațiile politice și profesionale, numeroase cadre de comuniști, socialiști și social-democrați au desfășurat

⁴² Lotar Rădăceanu, *Op. cit.*, p. 9—10.

⁴³ Arhiva I.S.I.S.P., cota Ab-XXII-7, nr. inv. 1009.

o permanentă activitate de apropiere și înțelegere, au purtat tratative, au realizat acțiuni de front unic, au luptat în comun pentru apărarea intereselor vitale ale clasei muncitoare împotriva pericolului fascist al războiului. „Realizarea în această perioadă — așa cum subliniază tovarășul Nicolae Ceaușescu — a unor acțiuni comune ale Partidului Comunist cu Partidul Socialist Unitar și Partidul Socialist, precum și unele organizații ale Partidului Social-Democrat, întărește unitatea și combativitatea clasei muncitoare, influența în viața politică a țării”⁴⁴.

L'UNION TACTIQUE DE LA CLASSE OUVRIERE
DANS LA VISION ET L'ACTION DU MOUVEMENT
SOCIALISTE ET SOCIAL-DÉMOCRATIQUE
DE LA ROUMANIE (1934—1938)

(Résumé)

À la suite de l'analyse d'un riche matériel documentaire, l'auteur arrive à la conclusion qu'à côté de certaines manifestations scissionistes et de certaines attitudes réservées manifestées, ce qui a caractérisé la position et l'activité du mouvement socialiste, au niveau des membres et de la majorité des cadres du mouvement, a existé la tendance et le désir d'unité, de lutte commune des socialistes et des communistes, sous l'étendard des intérêts fondamentaux du peuple.

Dans cet étude on met en relief le rôle d'initiateur et de force qui stimule qu'a eu le Parti Communiste Roumain dans la lutte pour la réalisation du front unique des ouvriers qui a mis l'empreinte sur l'accroissement du rôle du groupement de gauche du Parti Social-Démocratique.

L'étude remarque le fait que malgré les embarras de toutes sortes apparus entre 1934—1948 les professionnelles de la classe ouvrière ont fait des pas importants vers le rapprochement et l'entente, vers l'action convergente.

⁴⁴ Nicolae Ceaușescu, *Partidul Comunist Român — continuator al luptei revoluționare și democratice a poporului român, al tradițiilor mișcării muncitorești și socialiste din România*, în „România pe drumul desăvîrșirii construcției socialiste”, vol. 1, Edit. politică, București, 1968, p. 369.

DIN REZISTENȚA ȚĂRĂNIMII AREDENE ÎMPOTRIVA DICTATURII MILITARO-FASCISTE ȘI A RĂZBOIULUI HITLERIST

VASILE DUDAȘ

Conform împărțirii administrativ-teritoriale a patriei noastre în timpul dictaturii militaro-fasciste, județul Arad, situat în partea de vest a țării de o parte și alta a apelor Mureșului și Crișului Alb se întindea pe o suprafață de 624 800 ha. Relieful său cuprindea în mod proporționat, coborînd de la est spre vest părți muntoase, de podiș de deal și cîmpie. Din suprafața totală regiunea de șes reprezenta 45%, de deal 15%, de luncă 20%, de munte 20%¹.

Pe categorii aceași suprafață era divizată în:

284 540 ha	reprezentînd	47,2%	terenarabil
16 039	„	2,4%	ținețe naturale
2 975	„	0,5%	livezi cu pomi fructiferi
6 529	„	1,1%	terenuri viticole
68 741	„	11%	pășuni
1 242	„	0,2%	bălți
153 901	„	22,6%	păduri
93 760	„	13%	teren neproductiv (drumuri, clădiri ²)

Distribuirea suprafeței agricole în cadrul gospodăriilor țărănești de pe cuprinsul județului continua să fie inegală și în această perioadă, cu toate că în urma reformei agrare din anul 1921 marea proprietate primise o lovitură puternică. Potrivit datelor recensămîntului agricol întreprins în anul 1941 cele 79 387 gospodării țărănești se împărțeau în raport cu suprafața deținută în³:

Nr. crt.	Gospodării cu proprietăți	Nr. gospodăriilor
1	0,1— 0,5 ha	10.373
2	0,5— 1 „	6.735
3	1 — 3 „	24.597
4	3 — 5 „	12.840
5	5 — 10 „	11.934
6	10 — 20 „	4.634
7	20 — 50 „	1.315
8	50 —100 „	208
9	peste 100 „	345

¹ Filiala Arhivelor Statului Arad (în continuare A.S.A.), fond Camera agricolă, dosar nr. 32/1942, f. 1.

² *Ibidem.*

³ Tabelul a fost întocmit pe baza lucrării: *Recensămîntul agricol din 1941*, vol. 1 (Numărul exploatațiilor agricole după mărime, mașini și unelte agricole) Publicație oficială a Institutului central de statistică, Buc., 1949.

Din datele prezentate în tabelul de mai sus rezultă că la începutul perioadei analizate țărănimea arădeană era divizată în:

✕ Proletariatul agricol — alcătuit din țărani lipsiți de pământ. Numărul lor era în creștere atît datorită ruinerii țăranilor săraci și mijlocași cît și ca urmare a limitării loturilor, care lăsate moștenire nu puteau reveni urmașilor decît fărâmiîndu-se sau lipsind o parte de lot.

Țărănimea săracă — constituia cel mai numeros grup social de la sate. Majoritatea gospodăriilor aparținătoare acestui grup o constituie: gospodăriile mărunte care posedau o suprafață pînă la 4 ha. Ca și proletariatul agricol, țărănimea săracă nu putea asigura existența familiilor lor din exploatarea propriilor gospodării, de aceea erau siliți fie să lucreze pământ luat în arendă fie să se angajeze la diferite munci sezoniere.

Țărănimea mijlocașă — deținea suprafețe între 5—10 ha. Cea mai mare parte a ei se baza pe munca proprie. Cu o producție marfă scăzută și apăsată de impozite, dobînzi la cămătari ea se străduia din răspuțeri în acești de a nu ajunge în rîndurile țăranimii sărace. O infimă minoritate se îmbogățea trecînd în rîndurile țăranimii înstărite.

Țărănimea înstărită — stăpînea proprietăți între 10—50 ha. Ea folosea din plin mina de lucru străină, exploatînd muncitorii agricoli și țăranii săraci prin arendarea de pământ și cămătărie.

✕ În afara acestor categorii sociale exista și marea proprietate moșierească care stăpînea proprietăți de peste 50 ha. Moșierii foloseau pe scară largă munca salariată. Analizînd structura socială a țăranimii arădene putem afirma că proletariatul agricol, țărănimea săracă și mijlocașă reprezenta majoritatea covîrșitoare a populației rurale. Asupra acestor categorii sociale s-au abătut din plin consecințele nefaste ale dictaturii militaro-fasciste și ale războiului purtat alături de Germania hitleristă.

Concentrarea masivă a bărbaților apți pentru serviciul militar, a dus și în județul Arad, la fel ca și în alte regiuni ale țării atît la diminuarea suprafețelor exploatate cît și la lucrarea necorespunzătoare a celor care mai ajungeau să fie cultivate. Acest fapt a avut drept consecință reducerea de la an la an a recoltelor. Pentru a ieși din impas guvernul a trecut la luarea unor măsuri deosebit de aspre. Prin legea mobilizării agricole, toată populația rurală cuprinsă între vîrsta de 12 și 70 de ani era mobilizată pentru lucru. În baza instrucțiunilor primite de la forurile superioare. Prefectura județului prin ordonanța nr. 2941 decidea „aplicarea cu sancțiuni grele locuitorilor care primind ordinele de rechiziție, nu vor executa munca la care sînt repartizați, nu vor pleca la muncă în ziua fixată sau vor părăsi munca pentru care au fost rechiziționați”⁴. Potrivit dispozițiilor legii sus menționate, cei care opuneau rezistență

⁴ A.S.A., fond Camera agricolă, dosar nr. 30/1940—1941, f. 207, Filiala Arhivelor Statului Timișoara (în continuare A.S.T.), fond Prefectura jud. Timiș-Torontal, dosar nr. 97/1940, f. 163.

erau pasibili de pedepse ca: închisoare corecțională între 1—4 luni și amendă de la 2 000 — 10 000 lei⁵. Potrivit unei anchete făcute în anul 1941 în județ dintr-o populație de 319 311 locuitori 55 006 erau mobilizați pentru muncă⁶.

Descriind modul în care era aplicată legea în partea de vest a țării publicația ilegală „Apărarea“ editată de Comitetul regional Banat al P.C.R. arăta „Fiecare este silit să lucreze ce i se impune și la locul care i se cere. În ogorul propriu nimeni nu poate semăna decît ce i se ordonă. Nimeni nu are dreptul să părăsească locul de muncă. Dacă un proprietar mai mare nu are destui lucrători, jandarnii pot rechiziționa în seama lui și țărani din satele vecine. Orice abatere oricît de mică este pedepsită cu asprime. Pedepsele sînt pronunțate nu de către instanțe judecătorești ci de organele de control: primar, agronom și se execută fără drept de apel în cîteva ore. Cazurile mai grave sînt judecate la Consiliul de război“⁷.

Mobilizarea femeilor, copiilor, bătrînilor pe moșii, neputința acestora de a părăsi loturile repartizate, acest act fiind considerat drept sabotaj și pedepsit ca atare, a făcut imposibilă desfășurarea muncilor agricole în condiții normale. În ciuda decretelor și ordonanțelor guvernamentale și locale producția agricolă n-a putut fi remediată. Acest fapt a dus la apariția penoriei de produse agrare. Drept urmare, prețurile au atins cote nemaîntîlnite iar specula a luat proporții nemaicunoscute.

La înrăutățirea situației materiale a țărănimii a contribuit și decalajul în continuă creștere dintre prețurile produselor industriale și cele agrare. Autoritățile vremii au decretat produsele desfăcute de agricultori bunuri de primă necesitate și ca atare ele au fost maximalizate în timp ce produsele industriale necesare la sate erau speculate de comercianți⁸. Deosebit de greu au suportat lipsa și scumpetea articolelor de primă necesitate familiile țărănești cu posibilități mici de cîștig. Din cauza prețului ridicat al încălțămintelor, numeroși copii de vîrstă școlară nu puteau frecventa cursurile „mulți“ părinți neavînd posibilitatea de a cumpăra talpă“⁹ arăta într-un raport prefectul județului colonelul Vasile Mihăilescu.

Situația grea în care se găseau numeroase localități rurale nu putea fi trecută cu vederea de autoritățile timpului. Numeroase procese verbale, rapoarte, note informative întocmite la prefectura din orașul de reședință al județului scoteau în evidență lipsurile și mizeria în care trăia populația satelor, starea ei de continuă agitație și răzvrătire. Astfel, un proces verbal datat 15 aprilie 1941 după ce consemna decalajul dintre produsele agrare și cele industriale sublinia că datorită lipsei de grîu,

⁵ *Ibidem.*

⁶ A.S.A., fond Camera agricolă, dosar nr. 30/1940—1941, f. 126.

⁷ *Apărarea* — Banat, din 22 iunie 1942, f. 3—4.

⁸ Arhivele Statului București (în continuare A.S.B.), fond M.A.I., dosar nr. 213/1940, f. 44.

⁹ *Idem*, dosar nr. 472/1941, f. 52.

porumb, carne, zahăr și altele „întreaga populație a județului este foarte revoltată“¹⁰.

Creșterea vertiginoasă a prețurilor se datora și prezenței trupelor germane în țară. Pe lângă aprovizionarea cu cele necesare lor, numeroși ofițeri și soldați germani achiziționau mari cantități de produse alimentare, de îmbrăcăminte și încălțăminte care erau apoi expediate în Germania¹¹. Puternicele nemulțumiri ale oamenilor muncii din satele de pe cuprinsul județului datorate aprovizionării dezastruoase cu cele necesare traiului au făcut ca în mai multe rînduri autoritățile să intre în panică. Într-o notă informativă întocmită la 4 aprilie 1941 după ce se arăta că populației din jurul Hălmașului, Sebeșului, Ineului, Radnei „îi lipsesc cu desăvîrșire alimentele“ prefectul local nota cu o profundă îngrijorare: „Din cauza nemulțumirilor ce se înmulțesc pe zi se trece ne putem aștepta la o manifestare în masă, știut fiind că lipsa de hrană este un rău sfătuitor“¹².

În scopul asigurării nevoilor frontului și „onorării“ acordurilor înrobitoare încheiate cu Germania hitleristă guvernul a trecut la noi măsuri restrictive. S-a hotărît rechiziționarea cerealelor și animalelor. În baza unui decret lege a început blocarea în patrimoniul statului al grîului, porumbului, orzului, ovăzului, secarei. Începînd cu anul 1942 guvernul a dat dispoziții potrivit cărora producătorii direcți aveau dreptul numai la 60 de kg grîu pe an iar neproducătorii la 40. Aceasta însemna practic circa 150 g de făină la zi. Dacă ținem seama de faptul că în unii ani, ca de pildă 1942 o mare parte din recolta de porumb a fost compromisă, apare clar concluzia că numeroase familii țărănești erau puse în situația de a-și desfășura cu greu activitatea de zi cu zi. Pentru a împiedica aprovizionarea țăranilor din centrele urbane Ministerul de Interne a trimis tuturor prefecturilor din țară o circulară prin care se cerea ca la toate barierele orașelor să se întreprindă controale severe pentru a opri sătenii din jur „să se aprovizioneze cu pîine, lipsind populația urbană de acest aliment“¹³. Pentru a lichida posibilitatea locuitorilor satelor de a ascunde grîul rezultat în urma treieratului, în multe localități autoritățile locale au constituit comisii formate din jandarmi, militari, agenți agricoli care controlau permanent treieratul.

De la cereale rechizițiile s-au extins treptat asupra animalelor. Ridicarea forțată a animalelor de tracțiune, trecerea lor la dispoziția armatei a pus numeroși săteni în imposibilitatea de a-și lucra pămîntul. „Rechizițiile și concentrările au produs mari nemulțumiri asupra populației — sublinia un document al vremii — lipsind vitele și brațele de lucru, munca nu s-a putut face în condiții bune“¹⁴. Atît pe adresa Prefecturii cît și a Camerei agricole soseau zi de zi proteste din diferite părți ale județului.

¹⁰ *Ibidem.*

¹¹ *Idem*, dosar nr. 213/1940, f. 44.

¹² *Idem*, dosar 213/1941, f. 31.

¹³ *Idem*, dosar nr. 472/1941, f. 155.

¹⁴ *Idem*, dosar nr. 213/1941, f. 32.

La 27 mai 1940 oficialitățile plășii Aradul Nou făceau cunoscut oficialităților județene că mai mulți proprietari din satele din jur au rămas fără nici un cal „Prin plecarea unui număr așa de mare de cai — se arată în nota sus menționată — campania agricolă rămîne paralizată în lipsa animalelor de tracțiune”¹⁵. Rechiziționarea animalelor, blocarea forțată a cerealelor trebuiesc corelate cu prețurile mici care li se restituiau proprietarilor pe ele.

Nemulțumirile au crescut an de an și datorită numeroaselor abuzuri ale aparatelor represive și administrative din localitățile rurale în calitatea lor de exponenți ai puterii de stat pe plan local. Mai mulți locuitori din comuna Săvirșin arătau la 9 martie 1942 că primarul din localitate era în legătură cu pretorii din plășile Pecica și Săvirșin cu sprijinul căroră făcea o intensă speculă de cereale. „El a transportat cantități mari de grâu, și de porumb care au fost vîndute apoi locuitorilor la prețuri foarte ridicate”¹⁶ sublinia documentul sus menționat.

La 23 iulie 1942 un locuitor din comuna Tîrnova arăta că deși locuitorii plătiseră sume mari pentru achiziționarea de porumb nu primiseră nimic. Datorită acestui fapt „sătenii sînt amenințați cu foametea în timpul muncilor agricole”¹⁷. Agravarea situației materiale a întregii țărănime a alimentat mereu spiritul de nemulțumire și revoltă. Pentru a face față situației Ministerul de Interne a cerut organelor din subordine organizarea unui vast aparat contrainformativ în fiecare „cătun, comună, plasă, județ — care avea sarcina să raporteze — starea de spirit a populației, activitatea comunistă, acțiunile de sabotaj etc.”¹⁸.

Ca și în restul țării, și pe meleagurile județului Arad un rol important în organizarea și conducerea acțiunilor de rezistență împotriva dictaturii militaro-fasciste l-au jucat comuniștii. În această perioadă, în orașul de pe Mureș, activa un comitet județean de partid, care, din punct de vedere organizatoric făcea parte din Comitetul regional Banat al P.C.R. cu centrul la Timișoara. Din documentele de partid ale vremii, din rapoartele și notele informative ale autorităților locale rezultă că el dispunea de mai multe celule și legături de partid în satele județului. Analizînd activitatea comunistă din zonă, într-un raport pe luna ianuarie 1941 prefectul local informa Ministerul Afacerilor Interne că „Ideologia comunistă nu a dispărut, din contră datorită evenimentelor internaționale această ideologie se propagă într-un mod mai accentuat în prezent în raport cu anii trecuți cînd se părea că este dispărută... (Ea se face)... de la om la om. Au fost lansate foi volante comuniste în comunele Aradul Nou și Mureșei”¹⁹.

Activitatea orănzanației județene de partid la sate s-a caracterizat în această perioadă prin organizarea unor acțiuni de propagandă cu scopul de a explica maselor caracterul nefast al noii forme de guvernămînt, cau-

¹⁵ A.S.A., fond Camera agricola, dosar nr. 31/1940, f. 95.

¹⁶ A.S.B., fond M.A.I., dosar nr. 322/1942, f. 2 și 5.

¹⁷ *Idem*, dosar nr. 317/1942, f. 6.

¹⁸ *Idem*, dosar nr. 199/1940, f. 18.

¹⁹ *Idem*, dosar nr. 213/1941, f. 4.

zele războiului dezlănțuit de Germania hitleristă, scopurile urmărite de ea în acest război precum și căile prin care poporul nostru putea pune capăt măcelului. Activitatea desfășurată de comuniștii arădeni în rîndul populației rurale a îmbrăcat forme diferite între care se poate menționa: munca de la om la om, editarea de manifeste, fluturași, publicații. La 8 mai 1944 de exemplu, o notă a siguranței arată că între manifestele editate de comuniști și depistate²⁰, unele erau destinate țăranilor.

În ciuda măsurilor represive luate de guvern prin arestarea și întemnițarea în lagăre de concentrare a celor descoperiți, activitatea de propagandă antifascistă nu a putut fi oprită. Treptat pe măsură ce contradicțiile dintre mase și autorități se adîncea, s-a trecut la elaborarea unor planuri concrete privind organizarea rezistenței țărănimii împotriva concentrărilor, blocării cerealelor, rechizițiilor forțelor de animale și împrumuturilor de război. „Comuniștii trebuie să se pună în fruntea luptei țărănimii împotriva concentrărilor, pentru apărarea griului și porumbului, blocării cerealelor și a prețurilor maxime, împotriva rațiilor anuale fixate pentru consumul propriu și pentru dreptul de vînzare liberă, împotriva rechizițiilor de război și a muncii forțate” — sublinia un document de partid al vremii.²¹ Printr-un manifest răspîndit în această perioadă alături de muncitori și intelectuali țărani erau chemați de a „sabota tot ce poate ajuta planul lui Hitler de a distruge cultura și independența noastră națională”²².

După cum am arătat mai sus, un rol deosebit de important la mobilizarea maselor țărănești împotriva guvernului fascist l-au avut publicațiile ilegale editate de P.C.R. Într-un articol apărut în gazeta „Apărarea” redactată de Comitetul regional Banat al P.C.R. locuitorii satelor din Banat erau îndemnați de a nu „ceda în fața amenințărilor, a legii. În masă, sau prin delegați îndreptați-vă către primar, agronom și cerețile să vă fie interpreți (apărători n.n.) voștri și nu slujile dușmanilor noștri. Nu îndepliniți munca prescrisă, Nu plătiți amenzile, fugiți de închisori, Nu poate fi închis un sat întreg, lupta comună nu poate fi decît victorioasă. Luptați împreună contra legii, care vă preface în iobagi, muncind mai puțin, lăsînd ogoarele neînsămîntate și manifestînd în masă. În felul acesta grăbiți răsturnarea lui Hitler care vă jefuiește și terminarea cit mai grabnică a războiului”²³.

Pe baza indicațiilor primite, organizația de partid județeană a trecut începînd cu anul 1942 la organizarea unor acțiuni hotărîte împotriva blocării cerealelor. Din rîndul muncitorilor agricoli care urmau să fie angajați în timpul treieratului au fost recrutați oameni de încredere cu misiunea de a răspîndi știrea în rîndul sătenilor că „după treierat vor veni au-

²⁰ Fototeca Institutului de studii istorice și social-politice de pe lîngă C.C. al P.C.R., clișeu nr. 5384.

²¹ A.S.B., Inspectoratul de jandarmi București, dosar nr. 45/1942, f. 557—560.

²² Filiala Arhivelor Statului Oradea (în continuare A.S.O., fond Parchetul general al Curții de apel Arad-Oradea, dosar nr. 59/1943, f. 238.

²³ „Apărarea” — Banat, din 22 iunie 1942.

toritățile care vor rechiziționa cerealele²⁴. Prin aceasta țărani erau îndemnați a-și ascunde produsele pentru a nu fi rechiziționate. Chemarea lansată a găsit ecou în multe localități, sătenii nu mai transportau întreaga cantitate de grâu la mașinile de treerat. În timpul nopții, snopii de grâu erau duși acasă, bătuți cu ciomege iar cantitatea de grâu rezultată era dosită pentru a fi sustrasă de la controlul autorităților²⁵. În comuna Rovine, plasa Pecica țărani au treerat înainte de a primi aprobarea autorităților iar militarii veniți în permisie instigați de „elementele rele“ ale comunei — sublinia un raport — au arătat cu hotărîre că „dacă se ia grâul de la familiile lor nu se mai întorc pe front“²⁶. În unele locuri acțiunile de împotrivire au luat proporții de masă, autoritățile locale trecînd de partea populației. Astfel, împotriva primarilor din Sintana și Olari, prefectura județului ordonă „cercetare disciplinară deoarece au sabotat dechizițiile“²⁷.

Aceeași rezistență dirză a fost opusă și rechizițiilor de animale. Deși amenințați cu arestarea, trimiterea în judecată și internarea în lagărele de concentrare în cazul în care refuzau să-și predea animalele țărănimii arădeană a desfășurat o serie de acțiuni de împotrivire față de măsurile impuse de guvern. Legiunea de jandarmi a județului Timiș-Torontcel nota într-o adresă că numeroși locuitori din satele din jurul Lipovei își vindeau caii clasați fără a beneficia de autorizații la târgurile săptămînale care se organizau la: Arad, Pincota, Șiria. Din această cauză continua nota sus menționată „nu putem avea caii necesari pentru autorități. Sînt cazuri în plasă (Plasa Lipova n.n.) unde locuitorii vînd caii între ei fără autorizații“²⁸. Despre vînzări clandestine de cai vorbește și un raport al Prefecturii din decembrie 1941²⁹.

Cu ostilitate au fost întîmpinate și măsurile privind planurile de cultură impuse prin decretul lege pentru mobilizarea agricolă precum și printr-o serie de dispoziții și ordine ale Ministerului Agriculturii și Domeniilor. Locuitorilor li s-a cerut să cultive o serie de plante cerute de Reichul german deși mulți aveau loturi mici care abia ajungeau pentru cultura cerealelor necesare întreținerii familiilor. Aceste produse erau apoi achiziționate la prețuri derizorii. Un mare număr de documente ale timpului subliniază puternicele nemulțumiri ale cultivatoarelor de floarea soarelui împotriva societății „Solagra“. În plasa Aradul Nou — societatea nu și-a îndeplinit obligațiile se arată într-un raport³⁰. În localitățile Chișineu Criș și Socodor colectarea s-a făcut cu mare întîrziere încît cea mai mare parte a recoltei a rămas compromisă. La Peregul Mic, Sebiș, Buteni,

²⁴ A.S.O., Parchetul general al Curții de apel Orad-Oradea, dosar nr. 26/1942, f. 4.

²⁵ P. Paliu, *Din acțiunile de sabotaj ale maselor populare împotriva mașinii de război fasciste*, în „Revista arhivelor“ nr. 2/1964, p. 83.

²⁶ *Ibidem*.

²⁷ A.S.B., fond M.A.I., dosar nr. 213/1941, f. 70.

²⁸ A.S.T., fond Prefectura județului Timiș-Torontal, dosar nr. 24/1942, f. 270.

²⁹ A.S.B., fond M.A.I., dosar 472/1941, f. 55.

³⁰ *Idem*, dosar nr. 462/1931, f. 13.

Birsa întreaga recoltă a rămas neridicată³¹. Această situație a făcut ca un număr mare de săteni să refuze categoric a mai cultiva floarea soarelui motivînd să aceste contracte încheiate „le-a adus numai daune și nemulțumiri”³².

Treptat împotrivirea locuitorilor de la sate s-a generalizat. Starea continuă de agitație și revoltă a făcut ca în numeroase rinduri autoritățile locale să intre în panică. „Zilnic sîntem amenințați de populația înfometată care ne cere porumb pentru hrană — nota un raport al prefecturii din 20 mai 1942 — preturile și primăriile sînt amenințate continuu de familiile a căror bărbați sînt pe front, că-și vor depune copii pe birouri pentru a-i întreține deoarece nu mai au nici un bob de grîu pentru hrană”³³. În comunele Livada și Glogovăț, plasa Aradul Nou, unde au fost blocate 14 vagoane de porumb, locuitorii au făcut front comun opunîndu-se ridicării porumbului de către autorități și numai grație ajutorului armatei s-au putut dirica 2 vagoane³⁴.

Pentru a lichida rezistența tot mai accentuată rechizițiile se făceau prin terorizarea populației și trimiterea în judecată a celor ce se împotriveau. Foarte des tribunalul din Arad comunica sentințe proceselor înscenate țăranilor care refuzau să predea grînele, animalele, lîna comisiilor de rechiziții și colectări. Numai în cursul lunii octombrie 1942 tribunalul din Arad dăduse sentințe la 78 de procese legate de sabotajul economic³⁵. Presa ilegală din Banat a luat o atitudine fermă împotriva acestor procese înscenate țăranilor, chemînd populația să apere și să sprijine pe cei condamnați.

Un număr tot mai mare de soldați refuzau într-un motiv sau altul să mai lupte în războiul dezlănțuit de Germania neprezentîndu-se la încorporări și concentrări. Treptat dezertarea devine un fenomen de masă. Veștile aduse de cei întorși de pe cîmpul de luptă, lipsa de hrană și îmbrăcăminte au produs o puternică înrîurire asupra țăranimii. Înfrîngerile armatelor hitleriste pe toate fronturile, ascuțirea contradicțiilor interne, creșterea spiritului de luptă în rîndul maselor au împins regimul într-o criză acută. Polarizînd în jurul său toate forțele democratice, P.C.R. a înfăptuit la 23 August 1944 insurecția națională armată antifascistă și antiimperialistă. În urma acestui act măreț țara noastră a ieșit din războiul hitlerist, armata română s-a alăturat coaliției antihitleriste.

Odată cu declanșarea insurecției naționale în capitală a început lupta armată și în partea de vest a țării. Chemările lansate de forțele progresiste în frunte cu P.C.R. au avut un puternic ecou și în rîndul oamenilor muncii de pe meleagurile arădene. În aceste zile majoritatea populației acestui ținut a trecut la sprijinirea cu toate forțele a ostașilor români care alungau trupele hitleriste și hortyste care între timp invadaseră regiunea.

³¹ *Ibidem.*

³² *Ibidem.*

³³ *Idem*, dosar 322/1942, f. 12.

³⁴ V. Arimia, *Agravarea situației economice a României în anii 1943—1944 în „Revista Arhivelor”* nr. 1/1964, p. 62.

³⁵ A.S.B., fond Ministerul Justiției, dosar nr. 36/1942, f. 10.

Prin acțiunile organizate de-a lungul întregii perioade a dictaturii militarofasciste, locuitorii satelor de pe meleagurile județului Arad și-au adus o contribuție însemnată în cadrul luptei antifasciste duse de poporul nostru în acei ani grei.

DE LA RÉSISTANCE DE LA PAYSANNERIE D'ARAD
CONTRE LA DICTATURE MILITAIRE FASCISTE
ET LA GUERRE HITLÉRIENNE

(Résumé)

L'étude contient quelques aspect de la résistance de la paysannerie d'Arad dans les années de la dictature militaire-fasciste 1940—1944. L'instauration de la nouvelle forme de gouvernement au début du mois de septembre 1940 a eu des conséquences néfastes sur la situation matérielle des habitants des villages. La concentration massive des hommes aptes pour le service militaire, les réquisitions forcées de céréales et bétail, les impôts, les emprunts de guerre ont constitué la cause pour laquelle la paysannerie du département d'Arad a organisé des actions protestataires timides au début, mais à mesure que les contradictions entre le gouvernement et les masses s'approfondaient, les actions de résistance ont acquis une ampleur de plus en plus grande.

Malgré les mesures sévères des autorités dans de nombreuses localités rurales les villageois ont saboté les impôts, les réquisitions forcées de céréales et de bétail.

Par ces actions courageuses on a frappé dans la politique du gouvernement qui s'était mise au service de l'Allemagne fasciste.

REGUPARE ȘI POLARIZARE ÎN CADRUL MIȘCĂRII SOCIALISTE ȘI SOCIAL-DEMOCRATE DIN ROMÂNIA ÎN ANII DICTATURII REGALE (1938—1940)

NICOLAE JURCA

Instalarea dictaturii regale a surprins mișcarea socialistă în plin proces de reorganizare și regrupare. După apropierea treptată realizată în cursul anului 1937 și a colaborării în timpul campaniei electorale din toamna aceluiași an, s-au pregătit premisele pentru revenirea la „matcă” a Partidului Socialist Unitar de sub conducerea dr. Leon Ghelerter. Momentul care a marcat și a determinat, în mare măsură, revenirea socialiștilor unitari în cadrele Partidului Social-Democrat l-a constituit curățirea rîndurilor acestuia de o parte din elementele oportuniste, care acceptaseră să colaboreze cu guvernul Goga-Cuza¹. Fuziunea Partidului Socialist Unitar cu Partidul Social-Democrat deși nu se realizase în urma unor tratative, care să fi stabilit noi principii politico-organizatorice pentru partid, a însemnat totuși, un act cu consecințe pozitive pentru mișcarea socialistă cît și pentru mișcarea muncitorească în ansamblul ei. Urmarea principală a acestei regrupări a fost întărirea curentului de centru-stîngă din P.S.D., care se va manifesta cu mai multă vigoare pentru unitatea de acțiune a clasei muncitoare fapt ce va înlesni apropierea și o mai bună înțelegere între comuniști și socialiști în perioada dictaturii regale. Pe de altă parte, aripa dreaptă social-democrată, tot mai izolată, va sfîrși prin a-și pierde pozițiile dominante pe care le deținuse în partid.

În perioada cuprinsă între 10 februarie 1938, data instalării dictaturii regale și sfîrșitului lunii martie 1938, cînd sînt dizolvate partidele politice, Partidul Social-Democrat, nedumerit politicește, a adoptat o poziție de expectativă, urmărind derularea evenimentelor politice și pronunțîndu-se cu prudență, în limitele admise de cenzură și starea de asediu, asupra unor acte politice ale noului regim. La 20 februarie 1938 a fost decretată constituția carlistă, primul act de politică internă de importanță fundamentală a dictaturii regale. La numai cîteva zile, cetățenii țării chemați să se pronunțe, prin plebiscit, asupra noii constituții. Prin metode politiste, amenințări și falsificări, plebiscitul s-a încheiat cu un rezultat favorabil dictaturii regale. Adoptarea constituției carliste și abrogarea celei din 1923, care oferea un cadru general democratic mai larg, însemna o îngustare considerabilă a drepturilor și libertăților cetățenești și o creștere

¹ Nicolae Deleanu, *Scurt istoric al mișcării Socialiste din România*, Edit. P.S.D., 1946, p. 37.

considerabilă a prerogativelor regale, în detrimentul organelor reprezentative. În numărul său din 27 februarie 1938, oficiosul social-democrat, „Lumea nouă“, referindu-se la adoptarea noii constituții, fără să poată face aprecieri critice din cauza cenzurii, reproducea din textul constituției carliste tocmai acele articole care reprezentau „inovații“ și care puneau în lumină caracterul său reacționar². Cu ocazia ceremoniei de proclamare a noii Constituții, regele a vorbit despre „munca și cinstea“ ce trebuiau puse „în slujba binelui obștesc“. Acest discurs demagogic al suveranului prilejuiește lui Const.-Titel Petrescu amare reflecții asupra situației maselor populare care se zbăteau în mizerie „materială și morală“. Militantul socialist opunea acestor declarații găunoase un program minimal de reforme, care să ducă la ridicarea nivelului de viață a celor „mulți și umiliți“, iar pe plan extern preconiza „o politică energică și hotărâtă de pace prin întărirea alianțelor firești cu statele mari și democratice, ce activează în sînul Societății Națiunilor“.³ Făcînd aluzie la legea fundamentală promulgată, precum și la celelalte acte normative ale dictaturii regale, C. Titel Petrescu atrăgea atenția că „înfăptuirile bune de ordin economic și social sînt mult mai eficace decît legile represive“.⁴

Adoptarea constituției carliste, care consacra pe plan juridic lovitura de stat de la 10 februarie 1938, cu consecințele ei, restrîngerea libertăților democratice concentrarea puterilor statului în mîinile regelui, lasă să se întrevadă faptul că în scurtă vreme noul regim va recurge la desființarea partidelor politice, precum și la alte măsuri reacționare. Asemenea temeri sînt formulate de „Lumea nouă“, la 6 martie 1938. Subliniind că ideile socialismului nu sînt o simplă „idee de partid“, ci exprimă infinit mai mult, sînt o concepție științifică, filozofică asupra lumii și societății, ziarul își exprimă încrederea că ele vor supraviețui „tuturor intemperțiilor“. „Oricare ar fi împrejurările și oricare ar fi regimul politic — avertiza organul de presă social-democrat — ideea muncitorească continuă să viețuiască în gîndirea și simțirea oamenilor. Nu cluburile, nici combinațiile politicianiste au împlîntat-o aici, ci mizeriile și nedreptățile de care se lovește omul la fiecare pas și care-l îndeamnă, vrînd, nevrînd, să se gîndească la o mai mult și mai dreaptă orînduire a societății“.⁵ La 30 martie 1938, în ziua constituirii celui de al doilea guvern al dictaturii regale și odată cu promulgarea decretului-lege pentru înființarea aceluși „Conciliius regis“ — Consiliul de Coroană, a fost adoptat și decretul-lege pentru dizolvarea partidelor politice,⁶ ceea ce a reprezentat o nouă lovitură importantă dată de dictatura regală drepturilor și libertăților democratice. În aceste împrejurări, Partidul Comunist Român s-a adresat — prin intermediul mai multor manifeste — tuturor partidelor și organizațiilor democratice, cetățenilor țării, cerîndu-le să se alătore acțiunii de constituire a unui larg front democratic în vederea răsturnării guvernului

² „Lumea nouă“, anul XXXI, nr. 9 din 27 februarie 1938.

³ *Ibidem*, nr. 10 din 6 martie 1938.

⁴ *Ibidem*.

⁵ *Ibidem*, nr. 10 din 6 martie 1938.

⁶ „Monitorul oficial“, partea I, nr. 75 din 31 martie 1938, p. 1 640.

dictatorial, pentru apărarea regimului parlamentar constituțional, contra dizolvării partidelor și organizațiilor democratice, pentru dizolvarea partidului „Totul pentru țară” și arestarea șefilor săi, pentru apărarea indezolvării partidelor și organizațiilor democratice, pentru dizolvarea partidului Social-Democrat, Partidul Comunist Român îi atrăgea atenția că a sosit „ultimul ceas” pentru a înțelege că „fără unitatea de luptă a clasei muncitoare, nu vom avea nici unirea tuturor forțelor democratice”.⁸ Aceste demersuri ale partidului comunist n-au găsit înțelegerea cuvenită la conducerile partidelor burgheze, precum nici la cea social-democrată. Gheorghe Grigorevici, exponent al aripei de dreapta social-democrate, deși a fost de acord, în principiu, cu propunerea de front unic a delegației Partidului Comunist Român, s-a eschivat de la o acțiune concretă, pe motiv că liderii Confederației Generale a Muncii și alți conducători social-democrați ar fi împotriva colaborării cu comuniștii⁹. O asemenea poziție, refractară conlucrării și colaborării forțelor democratice, în asemenea momente grave pentru democrație și instituțiile sale, pentru însăși destinele poporului român, a fost de natură să împiedice crearea unei puternici mișcări de rezistență, capabilă să răstoarne dictatura regală și să reintroduce regimul parlamentar constituțional.

Odată cu apariția decretului-lege cu privire la dizolvarea partidelor politice, P.S.D. a părăsit calea luptei politice deschise și s-a conformat prevederilor acestuia.¹⁰ Această ultimă măsură a dictaturii regale, ca de altfel și problema atitudinii ce trebuia luată față de noul regim în ansamblul său, a modalităților de activitate în viitor au provocat o „gravă criză” în rindurile P.S.D. și ale organizațiilor aflate sub influența sa. Conducerea Partidului Social-Democrat a fost unitară în a aprecia că trebuiau folosite toate posibilitățile pe care le oferea activitatea legală în sindicate, iar apoi în bresle¹¹. În ce privește poziția față de dictatura regală și colaborarea cu aceasta pe plan politic, Comitetul executiv al P.S.D. a fost puternic divizat. Marea majoritatea a membrilor Comitetului executiv nu au acceptat, sub nici o formă, colaborarea cu noul regim. În schimb, o parte a liderilor P.S.D. și conducerea Confederației Generale a Muncii au aderat la noul regim din „motive de oportunist”¹². Călcînd pe vechiul drum al colaboraționismului, o serie de lideri de partid și sindicali, cunoscuți pentru orientarea lor oportunistă, s-au înregimentat în organismele dictaturii carliste. Astfel, în decembrie 1938, cînd încercînd să-și asigure o bază politică de masă, dictatura regală a înființat Frontul

⁷ Arhiva I.S.I.S.P., cotele A XXII-2, nr. inv. 987; A XXII-5, nr. inv. 990; A XXII-10, nr. inv. 915.

⁸ „Scînteia”, anul VIII, nr. 6—7 (96—97) din 1 aprilie 1938.

⁹ Al. Gh. Savu, *op. cit.*, *Dictatura regală (1938—1940)*, Edit. politică, București, 1970, p. 169.

¹⁰ „Lumea nouă”, anul XXXI, nr. 14 din 3 aprilie 1938; „Almanahul socialist”, 1946.

¹¹ *Al XVIII-lea Congres general al Partidului Social-Democrat din România. Raport general 1936—1947*, București, 4—8 octombrie, 1947, p. 9.

¹² Arhivele Statului, București, fond Frontul Renașterii Naționale, dos. 20/1939—1940, f. 23; Const.-Titel Petrescu, *Socialismul în România. 1835—6 sept. 1940*, Biblioteca Socialistă, p. 457—459.

Renașterii Naționale, Gheorghe Grigorovici, președintele P.S.D., Ioan Flueraș, vicepreședintele partidului și președintele C.G.M., Eftimie Gherman, secretarul general al Uniunii breslei muncitorilor minieri, au semnat manifestul de înființare a acestui principal instrument politic al dictaturii, figurînd printre membrii fondatori¹³. Conducerea Confederației Generale a Muncii a lansat un apel către membrii săi prin care le cerea să urmeze „pilda pe care le-o dau conducătorii principali“ și să se înscrie în Frontul Renașterii Naționale, a cărui înființare era apreciată că deschidea „o nouă eră a vieții politice a țării“¹⁴. Ca urmare, întreaga birocrație sindicală și-a dat adeviziunea la noul regim. Marea masă a muncitorilor, aflată sub influența mișcării socialiste, a rămas credincioasă idealurilor socialismului¹⁵.

Conducerea P.S.D., atît și în forma în care mai rămăsese, a înfierat acțiunea trădătoare a liderilor social-democrați de dreapta, excluzînd din partid pe Gheorghe Grigorovici, Ioan Flueraș și cei care i-au urmat.¹⁶ Încercarea bătrînului Grigorovici de a-și justifica aderarea la F.R.N. prin motivarea: „Sprijinirea regelui în acțiunea contra Gărzii de fier“, nu l-a scutit nici de dezavuarea partidului în care activase o viață de om și nici de aprobiiul propriilor lui tovarăși.

În urma alegerilor din 1—2 iunie 1939, s-a creat acel simulacru de „parlament“ care, prin atribuțiile și compoziția sa, era un instrument docil în mîinile regelui. În acest „parlament“ au fost „aleși“ senatori: Gh. Grigorovici, I. Flueraș, Lazăr Măglașu, C. Bragadireanu, P. Mihăilă, Gh. Stroia, D. Urzică, A. Bartalici, C. Bartha ș.a., iar ca deputați: Gh. Georgescu, N. Marian, D. Văjoreanu, Gh. Ene Filipescu, Simion, Rusu, Roznovan Teodor, Petrescu Marin, Mălin Virgil, Eftimie Gherman, Curcă Gheorghe, Olteanu Petre ș.a. În total 11 deputați și 14 senatori.¹⁷

Liderii social-democrați de dreapta, puși în slujba dictaturii regale, au primit, drept răsplată a trădării intereselor maselor muncitoare, în numele cărora acționaseră pînă atunci, importante slujbe în aparatul politic și economic al noului regim. Fostul președinte al P.S.D., Gh. Grigorovici, devenit senator în F.R.N., a primit subsecretariatul Ministerului Muncii, I. Flueraș, președintele Confederației Generale a Muncii, a fost inclus în Consiliul Superior Economic, Eftimie Gherman a primit o funcție importantă în Institutul de Studii și Educație Muncitorească; la Casa Centrală a Asigurărilor Sociale au activat Iosif Jumanca (titular al Comisiei de apel), Lazăr Măglașu (supleant), Ioan Flueraș (vicepreședinte al Consiliului de administrație al Comisiei interimare), Eftimie

¹³ Arhiva C.C. al P.C.R., fond. 98, dos. 129, f. 124—125; Arhiva I.S.I.S.P., cota A XXIII-10, nr. inv. 1 031; Arhivele Statului, București, fond Frontul Renașterii Naționale, dos. 20/1939—1940, f. 22—23.

¹⁴ Arhiva C.C. al P.C.R., fond. 98, dos. 129, f. 124—125; „Lumea nouă“, anul XXXII, nr. 1 din 1 ianuarie 1939.

¹⁵ Const.-Titel Petrescu, *op. cit.*, p. 457.

¹⁶ „Scinteia“, anul IX, nr. 15—16 (105—106) din 24 ianuarie 1939.

¹⁷ „Lumea nouă“, anul XXXII, nr. 24 din 11 iunie 1939; „Scinteia“, anul IX, nr. 20 (110) din 1 iunie 1939; Const.-Titel Petrescu, *op. cit.*, p. 458; *Al XVIII-lea Congres al Partidului Social-Democrat din România. Raport general 1936—1947*, p. 9.

Gherman, T. Roznovan, N. Marian, Simion Rusu ș.a.¹⁸. În Consiliile interimare ale Camerelor de muncă au fost numiți: Iosif Jumanca, Lazăr Măglașu, C. Bragadireanu ș.a.¹⁹.

Toate aceste acte de capitulare și trădare ale liderilor oportuniști social-democrați de dreapta, aparținând îndeosebi birocrăției sindicale, nu constituiau — după cum remarca Lucrețiu Pătrășcanu — decît „urmările logice ale politicii colaboraționiste, practică cu mulți ani înainte, de conducerea oficială social-democrată din acei ani²⁰. În lucrarea sa, „Problemele de bază ale României“, Lucrețiu Pătrășcanu considera că drumul colaborării unei părți a conducerii social-democrate cu dictatura carlistă a fost netezit și de o serie de argumente doctrinare, puse în circulație de teoreticienii social-democrați. Se aveau în vedere, îndeosebi, teoriile lui Lotar Rădăceanu, I. Mirescu ș.a., cu privire la planism, ca nouă formă a colaborării între clase, prin redefinirea statului și a funcțiilor sale²¹.

Aderarea elementelor capitulante la Frontul Renașterii Naționale și colaborarea, pe multiple planuri, cu dictatura au adîncit și mai mult „separația morală“ dintre masa muncitorilor, elementele cinstite social-democrate și acei care au deviat de la lupta socialistă și revoluționară²². După „înfrîngerea morală“ pe care o suferise și după ce s-a purificat de elementele care n-au putut rezista tentației oportuniste și care — așa cum constata cu amară ironie un militant socialist — și-au făcut un principiu din a fi de imparțialitatea lui Dandanache, adică „în toate Camerele și cu toate partidele“, Partidul Social-Democrat a continuat activitatea în noile condiții create prin instaurarea dictaturii regale, dar, cu principiile și structurile sale politico-organizatorice și cu vocația sa pentru un legalism exacerbat, lipsit de unitate și coeziune, „nedumerit politicește și organizatoricește“²³, s-a adaptat anevoie la noile împrejurări, care cereau desfășurarea unei activități ilegale. O primă problemă care se punea în fața P.S.D., dezorganizat vremelnic, era alegerea unei noi conduceri, în locul aceleia care, în bună măsură, falimentase. Încă din mai 1938 militanții socialiști au trecut la reorganizarea conducerii partidului, pregătindu-se, în același timp, să treacă la o activitate politică mai hotărîtă. Procesul clarificărilor și cristalizărilor organizatorico-politice a fost de lungă durată, dacă se are în vedere faptul că abia în de-

¹⁸ Arhiva I.S.I.S.P., cota Ab-XXII-9, nr. inv. 1 011; „Lumea nouă“ anul XXXII, nr. 15 din 10 aprilie, nr. 16 din 17 aprilie, nr. 17 din 24 aprilie, nr. 20 din 15 mai, nr. 17 din 25 septembrie 1938, nr. 5 din 29 iunie 1939; „Știința“, anul IX, nr. 26 (116) din 30 noiembrie 1939; „Lupta de clasă“, anul XIX, nr. 4 din august 1938.

¹⁹ „Lumea nouă“, anul XXXII, nr. 1 din 5 iunie 1938; *Idem*, anul XXXII, nr. 14 din 31 martie 1940.

²⁰ Lucrețiu Pătrășcanu, *Sub trei dictaturi*, ed. a III-a, Forum, 1945, p. 96.

²¹ Planismul era conceput ca o treaptă de tranziție în care proletariatul, împreună cu burghezia nefascistă, caută într-o strînsă colaborare să realizeze unele înfăptuiri, după un plan economic determinat, cu scopul de a înlătura efectele crizei. („Gîndul vremii“, anul III, nr. 9 din 15 noiembrie 1935; Lucrețiu Pătrășcanu, *Problemele de bază ale României*, ed. III-a, Edit. SOCEC et Co. S.A.R., București, p. 269—271).

²² Const.-Titel Petrescu, *op. cit.*, p. 458.

²³ „Lupta de clasă“, anul XIX, nr. 2 din mai 1938.

cembrie 1938 partidul și-a refăcut conducerea²⁴. Pe toată perioada dictaturii regale, însă, P.S.D. n-a mai atins un nivel de organizare pentru a-și redobîndi poziția din trecut²⁵. Acest fapt este recunoscut și de G. Titel Petrescu care, mai târziu, mărturisea că P.S.D., deși a continuat să acționeze clandestin și nu s-a considerat niciodată desființat, nu și-a mai adaptat structurile organizatorice condițiilor luptei ilegale²⁶. Legăturile conducerii P.S.D. cu fostele ei organizații, îndeosebi din provincie, s-au întrerupt în bună parte. Există, totuși, indicii că unele organizații locale ale P.S.D. au continuat să activeze și în aceste împrejurări. Comandan-tul Legiunii de jandarmi a județului Hunedoara semnala, spre exemplu, că muncitorii mineri din Criscior-Brad continuau să facă politică social-democrată și după desființarea partidelor politice²⁷.

Activitatea politică propriu-zisă a P.S.D. și a militanților săi s-a desfășurat în jurul grupării conduse de C.-Titel Petrescu și a ziarului „Lumea nouă”, al cărui director devine începînd cu luna aprilie 1939. Au continuat activitatea socialistă și au refuzat orice adeziune la politica dictaturii regale cei mai mulți dintre militanții socialiști și social-democrați care se situaseră, de-a lungul anilor, în grupările de centru-stînga din P.S.D., precum și cei proveniți din P.S.U. În jurul acelei „oaze de lumină socialistă”, care rămăsese gazeta săptămînală „Lumea nouă”, au continuat să activeze: C. Titel Petrescu, Ilie Moscovici, Ion Pas, Ștefan Voitec, Nicolae Deleanu, Lotar Rădăceanu, Teodor Iordăchescu, Leon Ghelerter, Al. Claudian, P. P. Constantinescu, C. Graur, B. Brănișteanu, A. Braeșter, Ion Bizgă, Șerban Voinea, I. Felea, D. Popp ș.a.²⁸. Folosind posibilitățile, ce-i drept tot mai reduse ca urmare a înăspririi cenzurii, pe care le-o oferea singurul ziar legal muncitoresc „Lumea nouă”, militanții socialiști, cărora li se alăturaseră pe baza unei înțelegeri intervenite și publiciști comuniști, au întreținut nestinsă flacăra ideilor socialiste și speranța într-o lume mai bună. De la această tribună, pe care o constituia „Lumea nouă”, săptămîină de săptămîină, pînă la 17 iulie 1940, cînd apare ultimul număr, s-au apărat, atît cît împrejurările permiteau, interesele oamenilor muncii, își găsea reflectare activitatea comună în bresle a comuniștilor și socialiștilor, s-a demascat fascismul intern și extern, s-au înălțat vibrante îndemnuri și chemări la acțiune pentru apărarea independenței și suveranității patriei. Din acest punct de vedere, este în afara oricărei îndoieli că „Lumea nouă” ocupa, după presa comunistă, un loc de prim ordin. Se cuvine să fie subliniată, de

²⁴ *Ibidem*, „Libertatea”, anul II, nr. 308 din 24 august 1945; „Jurnalul de dimineață”, anul VII, nr. 44 din 5 ianuarie 1945.

9)Ullegăturcaș.-mm

²⁵ Al. Gh. Savu, *Activitatea Partidului Comunist Român, în vederea coalizării forțelor naționale, antifasciste și antihitleriste în preajma celui de al doilea război mondial*, în „Partidul Comunist în viața social-politică a României 1921—1944”, cu-legere de studii, Edit. militară, București, 1971, p. 301.

²⁶ „Libertatea”, anul I, nr. 9 din 5 septembrie și nr. 16 din 12 septembrie 1944.

²⁷ Arhivele Statului, Deva, fond Prefectura județului Hunedoara dos. 9 035/1938.

²⁸ Nicolae Deleanu, *op. cit.*, p. 37; Const.-Titel Petrescu, *op. cit.*, p. 459.

asemenea, contribuția remarcabilă a lui C. Titel Petrescu, care a făcut mari eforturi și a dat dovadă de multă dăruire pentru ca acest vechi ziar muncitoresc să apară și să ajungă pe masa muncitorilor în aceste împrejurări grele. Deși trecută prin foarfecele cenzurii, „Lumea nouă“ își îndemna cititorii să citească întâmplările „cu literă mărunță“, cu rînduri puține“, să citească printre rînduri. Datorită entuziaștilor și talentaților ei colaboratori (N. Deleanu, Șt. Voitec, I. Pas, Al. Claudian, Lotar Rădăceanu ș.a.) ea și-a adus partea de contribuție la lupta generală împotriva dictaturii și fascismului, la tălmăcirea pe înțelesul muncitorilor a marilor probleme cu care era confruntată lumea. La 1 noiembrie 1939, cînd s-au împlinit 45 de ani de la apariția ziarului „Lumea nouă“, aniversarea a prilejuit presei democratice, atît cit mai exista, recunoașterea și sublinierea meritelor acestei publicații muncitorești²⁹. Lui C. Titel Petrescu, directorul și sufletul ziarului, evenimentul aniversativ i-a prilejuit reflecția plină de încredere și anticipație: „Cînd vînturile vor bate din nou în pînzele corăbiei noastre, pe care acum, o mîină de oameni, ne străduim să o strecurăm printre stînci și talazuri, atunci vom ridica din nou sus stîndardul idealului ce nu a încetat o clipă să ne îmbărbăteze“³⁰.

În timpul dictaturii regale, P.S.D. și-a aniversat, în cadrul unei adunări clandestine, înființarea sa³¹. Dat fiind împrejurările în care a avut loc, aniversarea a primit accentuate semnificații politice.

Desființat „de jure“, dar nu și „de facto“, Partidul Social-Democrat a făcut parte din categoria acelor partide și formațiuni politice care au supraviețuit acțiunii de dezagregare preconizată și aplicată de dictatura regală. Consecință a simplificării vieții de partid, evidentă și accentuată în această perioadă, P.S.D. rămîne singurul reprezentant al curentului socialist. Partidul Socialist (Popovici) și-a încetat, de fapt, activitatea din 1938, chiar dacă formal se autodizolvă numai în 1944³².

Rezultat al unui proces de regrupare și polarizare din mișcarea socialistă, care va continua și în etapa următoare, P.S.D. se înfățișa ca un organism politic neomogen și lipsit de coeziune internă. Pe de altă parte, prin infuzia de elemente socialiste, concomitent cu înlăturarea leșturilor social-democrate de dreapta, Partidul Social-Democrat se deosebește, în multe privințe, de vechea formațiune social-democrată. Fără să renunțe la vechile structuri organizatorice și la concepțiile doctrinare social-democratice tradiționale, prin însuși faptul că în compoziția lui se produsese modificări sensibile, se remarcă o deplasare spre stînga a partidului, fapt ce va facilita, alături de alți factori, o deschidere spre conlucrarea și colaborarea cu comuniștii.

²⁹ Ziarele „Jurnalul de dimineață“, „Funcționarul particular“, „Curierul izraelit“ ș.a. au subliniat rolul gazetei „Lumea nouă“ în susținerea luptei muncitorimii pentru drepturi și libertăți democratice. („Lumea nouă“, anul XXXII, nr. 44 din 29 octombrie, nr. 45 din 5 octombrie și nr. 48 din 26 noiembrie 1939).

³⁰ „Lumea nouă“, anul XXXII, nr. 44 din 29 octombrie 1939.

³¹ „Libertatea“, anul I, nr. 28 din 24 septembrie 1944. Cf. Al. Gh. Savu, *Sistemul partidelor politice din România, 1919—1940*, Edit. științifică, București, 1976.

³² „Lupta de clasă“, anul XIX, nr. 2 din mai 1938.

Făcînd parte din sistemul neoficial de partide, P.S.D. s-a situat în opoziție față de dictatura regală. Constituit, însă, pe principii legaliste și adaptîndu-se cu greu activității ilegale, el a desfășurat, pe toată perioada dictaturii carliste, o activitate limitată, neangajîndu-se la acțiuni revoluționare hotărîte.

LE REGROUPEMENT ET LA POLARISATION DANS LE
MOUVEMENT SOCIALISTE ET SOCIAL-DEMOCRATE
DE ROUMANIE DANS LES ANNÉES DE DICTATURE ROYALE
(1938—1490)

(Résumé)

L'instauration de la dictature royale a surprins le mouvement socialiste en plein processus de réorganisation et regroupement.

À la suite du rapprochement graduel réalisé en 1937 et de la collaboration pendant la campagne électorale, l'automne de la même année on a préparé les prémisses pour la fusion du Parti Socialiste Unitaire avec le Parti Social-Démocrate.

Dans cet étude on apprécie que la principale conséquence de ce regroupement a été la consolidation de la gauche du P.S.D. qui allait se manifester plus vigoureusement pour l'unité d'action de la classe ouvrière, fait qui a facilité le rapprochement et une meilleure entente entre les communistes et les socialistes le long de la dictature royale.

Avec l'apparition du décret -loi concernant la dissolution des partis politiques, P.S.D. a quitté le voie de la lutte politique ouverte et s'est conformé à ce décret.

Après s'être purifié d'éléments opportunistes qui sont passé dans le groupe de la dictature, P.S.D. a continué son activité s'adaptant assez difficilement aux nouvelles circonstances qui demandaient la continuation de la lutte en illégalité.

Faisant partie du système non — officiel des partis P.S.D. s'est situé en opposition avec le régime carliste (de Charles) mais il a déroulé une activité limitée, il ne s'est pas engagé à des actions révolutionnaires catégoriques.

Luptători arădeni pentru libertate și unitate națională

GEORGE MANEA

Arădeanul, care își îndreaptă pașii spre promenada de pe malul Mu-reșului, trece de atâtea ori pe lângă șirul de statui din fața Palatului cul-tural și poate că, prea obișnuit cu ele în peisajul nostru citadin, nu-și mai aruncă privirile pentru a citi pe soclul uneia din ele numele lui **George Popa de Teiuș**, la care sînt adăugate cifrele: 1824—1867. Așa-dar, s-a scurs un veac și mai bine de un deceniu de la moartea acestui eminent bărbat politic al Aradului. Un chip sever, turnat încă în viață în bronzul unor fapte săvîrșite pentru propășirea neamului său, așa ne apare George Popa de Teiuș în perspectiva timpului.

Se trăgea dintr-o familie de țărani înnobilați pe la 1665, în urma unor fapte de vitejie, de către principele Ardealului. La sfîrșitul secolu-lui al XVIII-lea, familia Popa este nevoită să emigreze din comuna Diod, de lingă Teiuș, în podgoria Aradului, la Galșa, păstrîndu-și însă titlul de noblețe. Astfel, George Popa, născut în anul 1824 în Galșa, este „no-bil de Teiuș“. Urmează școala primară în satul natal, liceul la Arad și dreptul la Oradea. La 22 de ani, în 1846, este avocat în orașul Arad. Pierzîndu-și în condiții tragice tatăl, în timpul revoluției de la 1848, George Popa renunță la avocatură, pentru a intra în administrația de stat. Urmează o carieră strălucită: pretor la Șimand, primpretor la Cin-tei, apoi la Ineu și Salonta, jude la curtea de apel din Oradea. În con-tinuare, ajunge jude la Tabla regească din Budapesta, referendar aulic și consilier la curtea din Viena, fiind primul român care atinge această înaltă treaptă. În ultimii ani ai vieții sale, din 1865 și pînă la moarte, este prefectul orașului și al județului Arad.

Ținînd mereu în mină cumpăna dreptății pentru toate naționalită-țile conlocuitoare, George Popa nu uită pe cei din rîndul cărora s-a ri-dicat, astfel că așează în funcțiuni publice o mulțime de români pregătiți. În cei doi ani cît a fost prefect a numit peste 40 de notari români, re-crutați din elementele cele mai bune de la Preparandia din Arad. Alături de alții îi revine, în bună parte, meritul înființării, în 1862, a „Asociației arădene pentru cultura poporului român“.

O lumină aparte aruncă asupra chipului acestui om de acțiune acti-vitatea sa în parlamentul de la Budapesta. Ca deputat, George Popa a făcut parte din grupul radical român, desfășurîndu-și lupta de pe pozi-țiile înaintate ale respectării principiului egalei îndreptățiri politice și naționale. În același timp a luptat cu energie împotriva rămășițelor feu-dale și a denunțat „uniunea“ Ardealului de la 1848, considerînd-o că

a fost decretată „fără ascultarea și invoirea națiunii române —, adică a majorității poporului“.

Iubit de cei mulți, respectat de dușmani, așa a trecut prin viață George Popa de Teiuș. Faptele sale se răsfrîng deopotrivă asupra istoriei Aradului și a Transilvaniei însăși, ceea ce îi dau dreptul la cinstirea și aducerea noastră aminte. În altă ordine de idei, broșura publicată de Traian Terebențiu¹ în anul 1927 despre George Popa de Teiuș se cere a fi revizuită în privința sensurilor majore, în direcția unor interpretări, care s-au desprins după scurgerea timpului. Apoi, se cereau multe precizări, deoarece broșura lui Traian Terebențiu se baza prea mult pe mărturiile verbale ale celor care l-au cunoscut. Aceste precizări au fost făcute pe baza numeroaselor documente de arhivă găsite.

Iată de ce atenția noastră s-a îndreptat asupra acestei personalități de primă mărime din galeria luptătorilor arădeni pentru independență și unitate națională, care merită să fie pusă la locul cuvenit în importantul capitol al mișcării naționale din istoria țării noastre.

Figura lui George Popa capătă contur pe fondul realităților social-politice din Transilvania epocii sale. Acest fapt ne obligă să punctăm un cadru politic al Transilvaniei, înainte de a trece la prezentarea vieții și activității lui George Popa.

Dacă pe plan social și economic politica austriacă avea ca țel înlăturarea regimului feudal agrar, din punct de vedere politic ea promovează cele mai variate forme de centralizare administrativă și cel mai sever control al vieții politice interne. Teama de slăbirea unității imperiului și de știrbirea integrității conglomeratului multinațional habsburgic inspira guvernanților de la Viena o politică de intransigență și înverșunare față de orice năzuință de emancipare politică manifestată de popoarele stăpînite. Principatul Transilvaniei, devenită provincie direct dependentă de guvernul de la Viena, se încadrează în sistemul de guvernare absolutistă. Banatul este constituit într-o provincie separată numită „Voivodina sîrbească și Banatul Timișoarei“, pe cînd Crișana și Maramureșul rămîn în cadrul Ungariei².

Prin diploma Senatului imperial din 20 octombrie 1860, se anunță încetarea sistemului absolutist și trecerea spre un sistem constituțional de guvernare, pe baza principiului reprezentării instituțiilor și drepturilor istorico-feudale ale țărilor și provinciilor Imperiului habsburgic. Se prevedeau și o serie de reforme, egalitatea cetățenilor în fața legilor, garantarea libertăților religioase, obligația generală de a presta serviciul militar și de a plăti impozite, desființarea vămilor etc.³

Noua formulă de guvernare promova interesele burgheziei și moșierimii națiunilor mai dezvoltate din punct de vedere economic și politic în dauna drepturilor de emancipare națională a celorlalte națiuni. Ea dezavantaja în mod vădit interesele naționale române. Ca urmare directă a hotărîrilor imperiale, românii erau menținuți despărțiți din punct de

¹ Traian Terebențiu, *Gheorghe Popa de Teiuș*, Arad, 1927.

² *Din istoria Transilvaniei*, Ed. Acad. R.P.R., București, 1961, vol. II, p. 160—161.

³ *Ibidem*, p. 177.

vedere teritorial, Banatul fiind încorporat Ungariei, iar Transilvania era menținută separată de Crișana și Maramureș⁴.

În această perioadă orice manifestare cu caracter național sau acțiune de solidaritate și de simpatie a românilor din Transilvania și Banat cu frații lor din Moldova și din Țara Românească era persecutată și înăbușită.

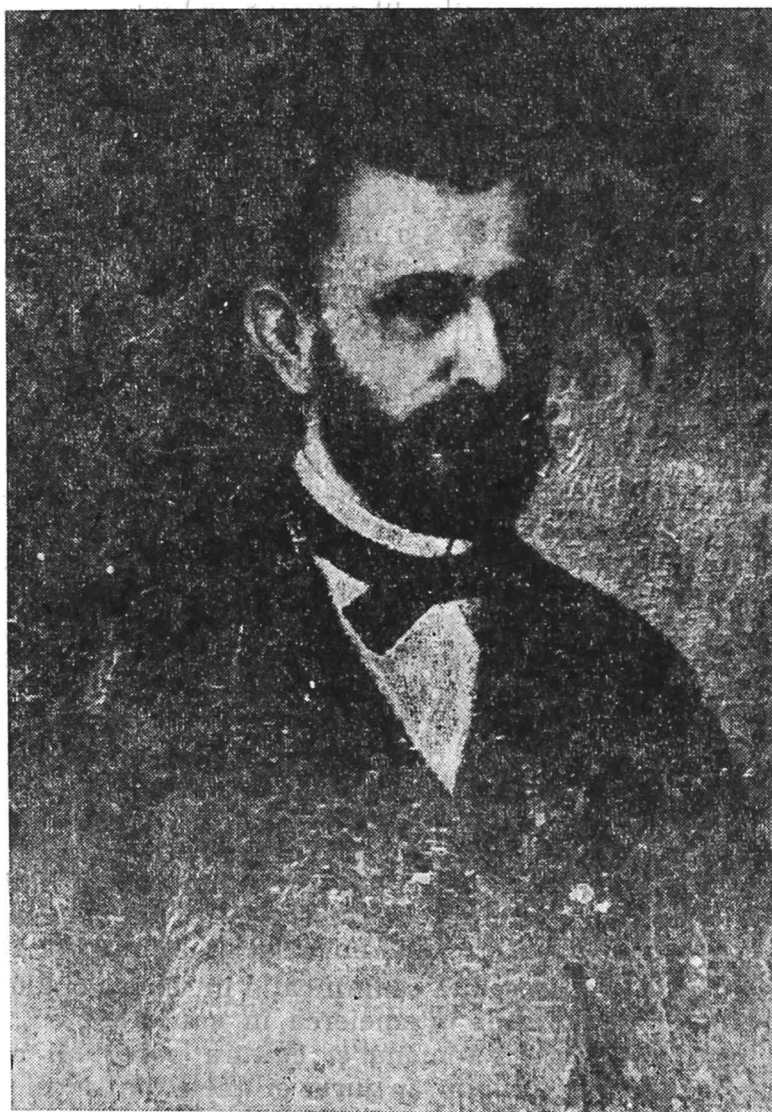

George Popa de Teiuș.

În pofida măsurilor represive și administrative, lupta maselor românești din Transilvania pentru apărarea intereselor sociale și naționale n-a putut fi înăbușită. Mărturie stau numeroasele petiții ale românilor tran-

⁴ *Ibidem*, p. 178.

silvăneni din aceea vreme. Mișcarea națională română capătă un nou impuls după Unirea Moldovei cu Țara Românească. Românii din monarhia habsburgică revendicau tot mai hotărît drepturi naționale pentru provinciile monarhiei locuite în majoritate de ei.

Perseverînd să creadă în sinceritatea habsburgică și în promovarea principiului egalei îndreptățiri politice, reprezentanții burgheziei și intelectualității românești, întruniți în congres național la Sibiu în 1861, s-au declarat în general gata să sprijine tendințele liberale enunțate în noul program de guvernare. Dar experiența de colaborare politică între reprezentanții români, maghiari și sași a înregistrat un dublu eșec, pe plan politic național, cît și al relațiilor cu habsburgii în adunarea de la Alba Iulia din 1861, reprezentată prin 24 maghiari, 8 români și 8 sași, a biruit conservatorismul feudal, majoritatea votînd pentru încorporarea Transilvaniei la Ungaria. La fel s-a manifestat opoziția cercurilor conducătoare și în Ungaria. În Dieta din 1861 dezbaterile s-au remarcat prin aceeași neînțelegere a problemei naționale, același exclusivism în problema unirii Transilvaniei⁵. În dezbaterile dietei grupul radical român a ripostat dîr de pe pozițiile înaintate ale respectării principiului egalei îndreptățiri politice și naționale, precum și ale dreptului națiunilor la autodeterminare. Îmbrățișînd ideea confederării frățești între popoare, Vincențiu Babeș, Aloisiu Vlad, Sigismund Popovici, George Popa și alții au denunțat „uniunea“ de la 1848 ca un act samavolnic, decretat „fără ascultarea și învoirea națiunii române, adică a majorității poporului, ba chiar în contra protestelor ei precum și în contra dreptului ei politic și național“⁶. Dar deputații români de la Budapesta erau doar 18 și între ei erau puncte de vedere deosebite, astfel încît lupta susținută cu forțe atît de inegale nu a avut sorți de izbîndă. Fiecare moțiune prezentată de deputații români, pusă la vot, a fost sistematic respinsă de majoritatea Dietei. Așa s-a întîmplat cu proiectul de lege referitor la rezolvarea problemei naționale, redactat de reprezentanții grupului radical român, în care cereau pentru fiecare din popoarele Ungariei, libertatea de a folosi și cultiva limba națională, de a o întrebuița în administrație și justiție pe teritoriile locuite de populația majoritară, precum și garantarea dezvoltării nestingherite a învățămîntului în limba maternă, a literaturii, a științei⁷, nici nu a ajuns să fie discutat în dietă, deoarece ea a fost dizolvată din ordin imperial la 22 august 1861.

Un eveniment de o deosebită semnificație în viața populației române din Transilvania l-a constituit întemeierea în anul 1861 a „Asociațiunii transilvane pentru literatura română și cultura poporului român“. Decenii de-a rîndul „Astra“, grupînd în jurul ei unele dintre cele mai reprezentative figuri de oameni de cultură din teritoriile românești aflate sub dominația austro-ungară, a adus o contribuție prețioasă la stringerea și la lărgirea legăturilor între românii de pretutindeni și a constituit un

⁵ *Ibidem*, p. 178—179.

⁶ T. V. Păcățian, *Cartea de aur*, Sibiu, 1904, vol. II, p. 395 și în general p. 394—402.

⁷ *Ibidem*, p. 496—500.

mijloc important în lupta pentru înlăptuirea idealului național al popo-
rului nostru⁸.

În același an, 1861, s-a constituit o altă societate similară, dar de
proporții mai reduse, „Asociația pentru cultura poporului român din Ma-
ramureș“, iar în 1862 a luat naștere la Arad „Asociația națională arădană
pentru cultura și conversarea poporului român“, care avea în frunte pe



Grupul radical al deputaților români din Dieta de la Pesta din anul 1861.
În rindul de jos, al doilea din stînga, George Popa de Teiuș.

Vincentiu Babeș, Anton Mocioni, Gheorghe Popa, Atanasie Șandor, Io-
sif Hodoș, Miron Romanul. Asociația arădană și-a propus drept scop
„înaintarea literaturii române și a culturii sociale prin citire și conver-
sare“, precum și sprijinirea tineretului studios, promovarea operelor li-
terare, înființarea de biblioteci⁹.

Sacrificînd interesele poporului român, Dieta dela Cluj din anul 1865,
în care reprezentanții românilor erau într-un număr infim, a votat „uniu-
nea“ Transilvaniei cu Ungaria. Deci Principatul era încorporat la Un-
garia, iar autonomia lui desființată, urmînd ca toate treburile și intere-

⁸ *Unirea Transilvaniei cu România*, sub redacția lui Ion Popescu Puțuri și Augustin Deac, București, 1972, p. 142—144.

⁹ *Ibidem*, p. 144—145.

sele să fie discutate și hotărâte de Dieta din Budapesta, care și-a deschis lucrările de la 14 decembrie 1865¹⁰.

Lupta curajoasă a deputaților români, printre care Iosif Hodoș, Ilie Măcelariu, Vincențiu Babeș, Alexandru Mocioni, precum și protestele lor solemne împotriva actului săvârșit peste voința poporului român din Transilvania, n-au fost luate în seamă în Dieta din Pesta¹¹.

Din a doua jumătate a anului 1866, Curtea imperială și clasele dominante din Austria s-au orientat tot mai mult spre o schimbare în politica internă. Speriate de înfringerile suferite în războiul cu Prusia, de creșterea nemulțumirii maselor populare din imperiu, clasele dominante austriece au căutat soluția care să le salveze. Aceasta a fost găsită prin coalizarea cu clasele dominante maghiare. Prin încheierea monarhiei dualiste, clasele dominante ungare aveau să intre în posesiunea unor largi drepturi economice și politice, pîrghie esențială în asuprairea socială și națională a celorlalte popoare, români, slavi, din cuprinsul monarhiei. La 27 mai/ 8 iunie 1867, împăratul Francisc-Iosif s-a încoronat rege al Ungariei și la numai câteva zile după aceasta el a sancționat legea asupra încorporării Transilvaniei la Ungaria. Legile votate în 1868 și după aceea de parlamentul ungar veneau să desăvîrșească compromisul dualist de clasă, sacrificind pe mai departe interesele și năzuințele popoarelor oprite din monarhia austro-ungară. Printre principalele legi cu repercusiuni dintre cele mai dureroase pentru masele românești se număra legea cu privire la naționalități și legea referitoare la învățămînt, votate de parlamentul Ungariei în cursul anului 1868¹².

George Popa s-a născut în Gașa, comuna Șiria, județul Arad, la 6 februarie 1824 din părinți țărani cu stare mijlocie, Ioan Popa, tatăl, din Gașa și Elena Chilb, mama, din Mîsca. Familia Popa este de origine nobilă, încă de pe timpul lui Mihai Apaffy senior, adică de prin anul 1665. Dintr-un act oficial, care poartă denumirea de „Deliberatum“¹³, din 28 iunie 1777, eliberat în orașul Aiud, se amintește că familia Popa în anul 1665 a locuit la Diod, lingă Teiuș, dar la sfîrșitul secolului al XVIII-lea, prin anii 1774 — 1777, este nevoită să emigreze în podgoria Aradului, în localitatea Gașa din județul Arad. La cererea administrației comitatului Albei Inferioare, pentru recunoașterea originii nobile a familiei Popa, au fost înaintate instanței judecătorești din Aiud următoarele documente: Litteras Armales, nobilitaționale, Donationalesque, adică documentele prin care descendenții familiei Popa erau scoși din rîndurile iobagilor și li se conferea titlul de noblețe, și documentele de donație. La acest „Deliberatum“ este anexat și un registru care cuprinde numele celor înnobilăți în anul 1665. Dar iată documentul în limba latină și în traducere¹⁴:

Donationalibus anni 1665 Nominanter inserti Donatarii Tövisiensis.

¹⁰ *Ibidem*, p. 157.

¹¹ *Ibidem*.

¹² *Ibidem*, p. 158—159.

¹³ Traian Terebențiu, *Gheorghe Popa de Teiuș*, Arad, 1927, p. 8.

¹⁴ *Ibidem*, p. 9—10.

3. Ioannes Popa qui

Savul Popa dein ab officio Molitori in Diod, Morar Savu dictum, diodino sedem mansionis suae in Comitatum Aradiensem mutatem

qui

Simeonem Popa in comitatu Aradiensi
pasesione Galsa habitantem; qui et.

{ Savulium Popa
inctum

Flora Popa consortem nobilis Dani
Pap quae

{ Teodorum Popa
Lazarum Popa
et
Ingnatium Popa
inctos

Ioan Popa care a avut fiu pe Savu
numit după ocupațiunea lui de morar:
Savu Morar, care a locuit în Diod
și s-a mutat în județul Arad,
și care
a avut pe

Simeon Popa
proprietar în Galșa, județul Arad, și pe
Floare Popa, soția nobilului Dani Pop

{ care a avut pe
Savu Popa
care a avut pe
Teodor Popa,
Lazar Popa și
Ignațiu Popa.

Interesant este faptul că, blazonul nobiliar al familiei Popa avea un leu încoronat care ținea în gură o lance, care avea în vîrf un cap de turc. Aceasta dovedește că familia Popa s-a distins în luptele purtate contra turcilor, pentru faptele de arme fiind înnobilită.

George Popa urmează școala primară în satul natal, unde se distinge în rîndul școlarilor prin învățătură și corectitudine, apoi cursurile liceului la Arad, pe care le-a încheiat prin 1842, în continuare studiind dreptul la Oradea timp de patru ani. La vîrsta de 22 ani, George Popa își deschide birou avocațial în Arad, unde prin modestie și prin aleasă pregătire profesională obține o clientelă însemnată. În anul 1847 se căsătorește cu Alexandra, fiica lui Alexiu Popovici, mare proprietar din Arad. Nu are urmași, iar în anul 1863 soția lui George Popa moare.

În evenimentele revoluției de la 1848, tatăl lui George Popa, Ioan își pierde viața fiind împușcat de trupele maghiare pentru că a tras clopoțele bisericii din Galșa în semn de primejdie. Sfirșitul tragic al tatălui a avut o influență determinantă asupra tînărului avocat. Astfel George Popa s-a retras din viața politică, a părăsit cariera de avocat, intrînd în rîndul funcționarilor de stat. Conducător de țelul înalt, al propășirii neamului său, George Popa a luptat constant, între anii 1846—1867, adică de la deschiderea cancelariei sale de avocat și pînă la sfirșitul vieții sale, pentru drepturile românilor, atît în Parlamentul de la Budapesta, cît și

ca pretor și primpretor în numeroasele localități pe unde s-a perindat, încheindu-și activitatea, în același spirit, în funcția de prefect al orașului și județului Arad.

În anul 1846, în vîrstă de 22 ani, George Popa își deschide biroul avocațial în Arad, avînd de la bun început încrederea oamenilor din popor, care apelau la tînărul avocat, cu o ținută modestă, dar cu temeinice cunoștințe profesionale. Deși cunoaște succesul, părăsește curînd cariera de avocat, dedicîndu-se administrației de stat, în care domeniu a cunoscut recunoașteri autorizate și a urcat continuu în funcții din ce în ce mai înalte.

Un scurt intermezzo, de un an și două luni, în activitatea lui George Popa l-a constituit funcția de notar consistorial și secretar la Episcopia Aradului¹⁵, unde a fost angajat fără onorar de către episcopul Gherasim Raț. Tot în această perioadă, 15 iunie 1848 — 21 august 1849, George Popa, în calitate de secretar al Episcopiei, participă la Congresul bisericesc de la Chișineu-Criș, important în afirmarea dorințelor de emancipare națională a românilor arădeni. La acest congres George Popa a fost ales în comisia pentru învățămînt și limba română, care avea ca scop cultivarea limbii române și sprijinirea învățămîntului românesc din părțile arădene.

După înfrîngerea revoluției transilvănene din 1848—1849, George Popa își începe de fapt adevăratul drum în activitatea profesională, dedicîndu-se cu toată energia pe tărîmul administrației de stat, în care domeniu, și-a adus o contribuție deosebită, fiind apreciat în numeroase rînduri pentru conștiinciozitate, dar și pentru inițiativele sale.

Debutul în administrație a lui George Popa se înregistrează, după cum reiese dintr-un document, în data de 26 august 1849, cînd este numit pretor la Șimand. În această funcție a rămas aproape trei ani, pînă la 30 iunie 1852, cînd este înaintat în funcție, ca primpretor la Cinteii. Despre activitatea lui George Popa în această perioadă nu avem documente, dar înaintarea sa rapidă în funcții importante ne face să opinăm că ea nu a putut să fie decît foarte eficientă în organizarea administrativă a localităților și teritoriilor respective.

Din data de 13 aprilie 1854 George Popa este instalat pretor la Ineu, oraș cu o populație masiv românească, unde desfășoară o activitate dinamică în multe direcții. De numele pretorului se leagă șoseaua județeană Ineu—Seleuș, spitalul din Ineu, o realizare deosebită pentru acele vremuri, iar alte inițiative nu au putut fi aplicate. Astfel a dorit să înființeze fondul de pensionare al notarilor din județ, dar fiind mutat, a reușit să aducă la îndeplinire acest deziderat deabea după un deceniu, în calitate de comite suprem al Aradului. Ca o răsplată a întregii sale activități desfășurate pînă în anul 1854, George Popa, în calitate de primpretor al Ineului, a fost decorat din partea împăratului Francisc Iosif cu

¹⁵ Arhivele Statului, filiala Arad, fond Actele comitelui suprem, pachet IX, dosar nr. 721/1855.

¹⁶ Arhivele Statului, filiala Arad, fond. Actele comitelui suprem, pachet IX, dosar nr. 721/1855.

crucea de aur cu coroană pentru merite. Un document¹⁷ arată că a fost investit cu decorația, conform hotărîrii din 22 aprilie 1854, iar alt document¹⁸ eliberat de Consiliul locotenențial cezaro-crăiesc despărțămîntul Oradea, cu data de 28 iunie 1854, arată la fel că crucea de merit cu coroana de aur, a fost acordată pe seama lui George Popa, pretor de Ineu. Același document menționează printre cei distinși și pe Vasile Șerb, pretor din Miniș, care a primit crucea de merit din argint.

Anterior George Popa mai fusese evidențiat, la 30 iulie 1851, cu un decret de la autoritatea de district din Oradea prin care primea mulțumirea guvernatorului șef, pentru capacitatea în serviciu¹⁹.

Aceste două recompense atestă pe deplin că George Popa, în numai șase ani de activitate pe tărîmul administrației de stat, a reușit să devină un om de autoritate în ramura sa de activitate. Același fapt determină transferarea sa în alte localități, pentru a pune la punct din punct de vedere administrativ și acele localități. În continuare îl găsim în funcția de primpretor la Salonta, unde se manifestaseră anterior de venirea sa numeroase acte tîlhărești și multe dezordini. Cu experiența din cele trei plase ale județului Arad, George Popa a reușit să instaureze în scurt timp ordinea în Salonta, fapt pentru care urcă pe treptele ierarhiei, devenind în anul 1859 referent la Tribunalul din Oradea. Ulterior, după ce a funcționat și în orașul Debrețin, George Popa se reîntoarce în anul 1861 în Arad, unde reușește să înființeze Tribunalul din localitate. În același an, el este ales deputat dietal în cercul electoral Șiria, alegătorii preferîndu-l lui Bohus, domnul de pămînt din localitate. În congregația Aradului românii au încercat să-l aleagă pe George Popa în funcția de vicecomite. Dar pentru că din numărul total al membrilor congregației de 660, românii erau doar 270, n-au reușit, cu toate eforturile depuse de Ioan Popovici Desseanu²⁰ și alți fruntași ai vremii.

George Popa — deputat în Dieta de la Pesta. În dezbaterile parlamentare de la Pesta din anul 1861 românii erau reprezentați de 18 deputați, dintre care numai 11 au fost credincioși întru toate steagului național, pe care l-au apărat cu energie și curaj, făcîndu-se vrednici de recunoștința generală a românilor, de la care au și primit frumosul și binemeritul titlu de „anteluptători naționali“, eternizați fiind toți într-un tablou, făcut în acea vreme²¹. Acești precursori ai luptătorilor naționali, după cum i-am putea numi astăzi, au fost Vincențiu Babeș, Ioan Bogdan, Ioan Butean, Aurel Maniu, Gavril Mihaly, Filip Pascu, George Popa, Sigismund Popovici, Aloisiu Vlad, Ioan Popovici Desseanu și Iosif Pop. Deci între cei mai frecvenți luptători ai românilor îl întîlnim și pe George Popa, care s-a ridicat pînă la cea mai înaltă poziție ca funcționar de stat, dar care a ajuns și pînă în vîrfurile piramidei pleiadei militanților pentru drepturile naționale ale neamului românesc.

¹⁷ *Ibidem.*

¹⁸ *Idem*, dosar nr. 613/1854, filele 1—4.

¹⁹ *Idem*, dosar nr. 721/1855.

²⁰ Traian Terebențiu, *Gheorghe Popa de Teiuș*, Arad, 1927, p. 21.

²¹ T. V. Păcățian, *Cartea de aur*, Sibiu, 1904, vol. II, p. 395.

Deși nu era un foarte bun orator, cum a fost Vincențiu Babeș, George Popa s-a dovedit un luptător dîrz, care în toate luările de cuvînt din Dieta peștană s-a dovedit un spirit analitic și în același timp de reforme. Dintre intervențiile sale în lucrările dietei se remarcă cele în care atacă „uniunea” Transilvaniei cu Ungaria sau o serie de expresii echi-voce, folosite de reprezentanții dietei maghiare, care minimalizau națiunile existente în Ungaria vremii. Fiind vorba de legea naționalităților, de uniunea Ardealului, George Popa se adresează Dietei printre altele cu cuvintele: „Știu anume că, uniunea Ardealului, a decretat-o la 1848 dieta privilegiată a Ardealului, și știu și aceea că, majoritatea țării acesteia, aproape două terțialități (două treimi n.n.), n-a recunoscut-o niciodată.” În continuare, George Popa mai afirmă că „la conferința din Alba Iulia, unde românii din Ardeal, au declarat în unanimitate că, n-au recunoscut această uniune, făcută pentru ei, fără de ei, prin care e primejduită existența lor națională și politică”²². Într-o altă intervenție George Popa cere ca în locul „reprezentanților națiunii maghiare să fie folosite cuvintele „reprezentanții Ungariei”, mult mai potrivite și conform cu realitatea istorică. Dar iată pasajul din cuvîntarea sa care este deosebit de clar exprimat: „În locul cuvintelor reprezentanții națiunii maghiare aș dori să văd întrebuițate cuvintele reprezentanții Ungariei, fiindcă în patria aceasta locuiesc mai multe națiuni și națiunile acestea doresc cu deplină jaluzie, ținerea în vedere a principiului de perfectă egală îndreptățire”.

„Iar dacă în text rămîne așa cum e pus, că noi reprezentanții națiunii maghiare trimitem adresa, celelalte națiuni de limbi nemaghiare s-ar vedea prin aceasta a fi ignorate”²³.

De asemenea, George Popa se referă și la alte expresii propuse de reprezentanții dietali maghiari, care loveau nu numai în reprezentanții poporului român, ci și a celorlalte națiuni din Ungaria. Astfel, vorbitorul menționa:

„Reprezentanții dietali încă aș dori să se întrebuițeze și țin cu alipire la aceasta, fiindcă legea vorbește pretutindeni de dietă și nu de adunare națională, fiindcă legea vorbește despre reprezentanți de popor, nu despre alta”²⁴. Această propunere a lui George Popa, sprijinită de aproape toți deputații români, a fost făcută de deputații români în Dieta de la Pesta din anul 1861.

O altă propunere a lui George Popa a stîrnit iarăși împotrivirea majorității dietale maghiare. Era vorba despre alipirea la „cetățenii patriei, fără deosebire de lege și naționalitate” a cuvintelor „și nici de naștere”. Iată cum motivează George Popa propunerea sa:

„Am cerut numai acceptarea acestor două cuvinte „nici naștere” și așa constat, că nici aceasta nu vă place. Noi așa vorbim în general, că în patria aceasta diferență de drept nu există după naștere, însă on. casă,

²² *Ibidem*, p. 398—399

²³ *Ibidem*, p. 373.

²⁴ *Ibidem*.

nu poate fi ignorat faptul, că diferență de drept «din naștere» totuși există în patria aceasta⁴.

„Pentru că oare nu exerciază nașterea un drept mai înalt, dreptul legislativ, și anume, fără să se ceară o altă calificare, numai pentru că legea numește persoanele acelea nemeși, și prin urmare magnați...”

„Dar ca membru al casei legiuitoare mă simțesc dator a atrage atențiunea on. case asupra împrejurării că privilegiul de drept și de naștere tot mai există în patria aceasta și că privilegiile acestea numai pot avea rol iluzoriu pe lângă perfecta egalitate de drept.”

„Nu vreau să caut nici motivele art. de lege 16 din 1848, că de ce a trebuit menținută influența nobilimii în comitate, și nu vreau să fac amintire de împrejurările care au făcut ca votul unui nobil să fie egal cu votul unei mulțimi de 500 000 de suflete²⁵.”

Din cuvintele lui George Popa se desprinde clar atitudinea sa anti-feudală și dorința sa de a se întrona un spirit de libertate socială pentru popoarele din Ungaria. Desigur că mijloacele luptătorului național George Popa nu difereau de cele ale vremii. El ca și ceilalți reprezentanți ai românilor doreau să obțină drepturi pentru poporul român pe calea reformelor. Această cale s-a dovedit a fi ineficientă într-un parlament în care precumpăneau elementele reacționare, potrivnice unor schimbări de esență și mai ales într-un parlament în care românii deși reprezentau un număr foarte mare alegători, erau într-o minoritate evidentă.

Deputații români de la Pesta erau numai 18, și dintre ei nu toți susțineau puncte de vedere solidare, astfel încât lupta susținută cu forțe atât de inegale a fost covârșită printr-o opoziție crescândă. După cum am văzut, moțiunile lui George Popa au fost respinse. Așa s-a întâmplat cu fiecare moțiune prezentată de deputații români. Astfel proiectul de lege referitor la rezolvarea problemei naționale, redactat de reprezentanții grupului radical român, din care făcea parte și George Popa, în care revendicau pentru fiecare din popoarele Ungariei, libertatea de a folosi și a cultiva limba națională, de a o întrebuința în administrație și justiție pe teritoriile locuite de populația majoritară, ca și garantarea dezvoltării nestingerite a învățămîntului în limba maternă, a literaturii și științei²⁶, nici nu a ajuns să fie discutat în adunare.

În urma acțiunii forțelor naționaliste maghiare, studierea lui s-a împotmolit în sînul comisiei parlamentare. În chestiunea religioasă moțiunea prin care românii cereau „asigurarea desăvîrșirii egalității politice pe seama tuturor confesiunilor”, „ștergerea tuturor legilor contrare” și în consecință și „emanciparea izraeliților” a întâmpinat aceeași opoziție. Din partea deputaților români era o atitudine democratică a unor conducători care-și dădeau seama că lupta împotriva asupririi naționale nu putea da roade decît făcînd cauză comună cu cei asupriți²⁷.

²⁵ *Ibidem*, p. 399—400.

²⁶ *Ibidem*, p. 496—500.

²⁷ *Din istoria Transilvaniei*, [București], [1963], p. 191—192.

După desființarea Dietei din anul 1861, George Popa este numit la Tabla regească din Budapesta, cel mai înalt for de justiție din Ungaria, iar după doi ani, în anul 1864, ajunge Consilier de curte și referendar aulic la Viena.

În această perioadă George Popa își continua neobosit eforturile pentru care a militat întreaga sa viață — emanciparea națională. Astfel participă în anul 1864 alături de episcopii români Andrei de Șaguna, al Ardealului, Procopiu Ivacicovici, al Aradului și Eugen Hacman, al Bucovinei și de laicii Andrei de Mocsony, Vincențiu Babeș și Iulian Ianculescu, bărbați de încredere ai românilor, la sinodul episcopesc de la Carlowitz, care a recunoscut în principiu îndreptățirea românilor de a-și avea mitropolia lor națională²⁸.

În anul 1865 acest deziderat al românilor, înființarea mitropoliei, era un fapt împlinit, și ca urmare a contribuției pe care o aduce George Popa. Pe el îl găsim, cum este și firesc, în rândurile celor care compun delegația românilor din Transilvania, Ungaria și Banat, care a fost primită în audiență la împăratul Francisc Iosif I, în 6 februarie 1865. Din această delegație condusă de mitropolitul Andrei de Șaguna, mai făceau parte Procopiu Ivacicovici, episcopul Aradului, Andrei de Mocsonyi Simeon Popovici, Moldovan, consilier de curte la cancelaria Transilvaniei, Ioan Popescu archimandrit, Ioan Aldulian, Ioan Bran de Lemeny, Ioan Pușcariu, Vincențiu Babeș, Demetru Ionescu, Dr. Pomuțiu, protosincelul Nicolae Popea, protosincelul Miron Romanul, Marcu, protopop al Lugojului, Filip Pascu, Bogdan, asesor la Tribunalul cambial din Arad, Radulovici, proprietar de fabrică în Biserica Albă, Constantin Udrea din Lugoj și Ioan Peția din Caransebeș²⁹. Remarcăm că George Popa face parte dintre fruntașii românilor, el fiind mereu alături de marii bărbați ai neamului, cum au fost: Vincențiu Babeș, Andrei de Mocsonyi, Andrei de Șaguna, Ioan Pușcariu.

Mai tirziu, în 8 iulie 1865, prin publicarea diplomei împărătești, se decretează de română și aparținătoare mitropoliei din Sibiu, Eparhia gr. ort. a Aradului³⁰, în care decret George Popa a avut iarăși un rol de primă mărime, prin eforturile depuse înainte și în timpul cît era comite suprem al Aradului.

George Popa — comite suprem al Aradului. Primul român care ajunge în funcția de comite suprem este Teodor Șerb, numit în anul 1863. Anterior comiții supremi au fost maghiari și nu au ținut seama de cererile îndreptățite ale românilor. Acest fapt este oglindit de numeroasele proteste adresate atît administrației comitatului Arad, cît și organelor superioare. Frământările care au avut loc în rîndul comunelor arădene de după anul revoluționar 1848, au fost generate pe de o parte de nemulțumirile împotriva feudalității maghiare pe plan social și pe de altă parte de piedicile puse de autorități pentru afirmarea pe plan național a românilor din aceste părți, ca și din întreaga Transilvanie.

²⁸ T. V. Păcățian, *Cartea de aur*, Sibiu, 1905, vol. III, p. 746.

²⁹ *Ibidem*, p. 753.

³⁰ *Ibidem*, p. 756.

Anul 1861, cînd deputații românilor luptau cu majoritatea potrivnică în Dieta din Pesta, populația comitatului Arad luptă și ea pentru drepturi naționale. Țăranii din localitatea Curtici țin o adunare populară în care hotărăsc introducerea limbii române în administrația comunală. Ei cer prin notar, de la administrația comitatului Arad, inscripții românești pe pecetea comunei și a notarului³¹. Adunări similare se mai semnaleză și în alte comune, Micălaca, Șimand, Șiria etc., așa încît în cele din urmă, limba română devine oficială în comunele cu majoritate românească. Cu toate acestea autoritatea comitatensă sau guvernul de la Budapesta știrbesc mereu acest drept obținut. Aceasta determină o intensă mișcare de protest a localităților arădene în tot cuprinsul perioadei 1861—1873. Din lungul șir de lupte pentru folosirea limbii române în administrație menționăm petiția locuitorilor comunei Șiria, adresată împăratului. Iată ce se scria, printre altele în această cerere: „Mulțimea populației comunei Șiria, din comitatul Aradului încă în anul 1862 s-a plîns la fostul comisar regesc al comitatului asupra iregulariei manuducere a afacerilor comunale. Deoarece însă tot în acest recurs poporul și-a descoperit și acea dorință ca în afacerile comunei noastre să se folosească limba română de oficioasă, recursul acesta a rămas în toată privința fără rezultat. Strămutîndu-se dară în luna martie 1863, conducerea administrației în comitatul nostru prin preagrațioasa denumire a fostului administrator din Caraș, Teodor Șerb de comite suprem, în dulcea speranță ca noul comite suprem, avînd înaintea ochilor mărinimosului și marelui pricipiu a egalei îndreptățiri a tuturor popoarelor — . . . va face una dată capăt abuzurilor în administrația acestui comitat **de totul latine (s.n.)** cu mai multe comune a comitatului și poporul comunei noastre și-au reînnoit recursul sus atîns“³².

Mai sintetic și mai clar exprimate sînt însă formulările petiției comunei Micălaca din care cităm, deoarece este foarte semnificativă pentru starea de spirit din comitatul Arad, pentru atitudinea combativă a populației românești:

„D-l vicecomite impune antistiei și corpului reprezentativ că în viitor protocoalele ședinței reprezentantei comunale, ale socioților, despre spe-sele comunale și ale altor agende de interes pentru comitat, pe lîngă limba oficioasă a comunei, care este cea română, să se redacteze și în limbă oficioasă a statului, care este cea maghiară, motivîndu-se aceasta prin faptul că mai mulți membri din comisiunea permanentă (a comitatului, n.n.) nu sînt cunoscători ai limbii române oficioase a comunei. Se decide: Ordinațiunile date prin d-l vicecomite . . . , deoarece sînt contrare legilor sancționate și taie drepturile autonomiei comunale, nu se pri-

³¹ George Manea, *Aspecte din lupta comunelor, din părțile Aradului, din anul 1873, pentru folosirea limbii române în administrația locală*, în „Ziridava“, III—IV, 1974, p. 113.

³² Arhivele statului, filiala Arad, fond Prefectura jud. Arad, Actele comitelui suprem, pachet XLI, nr. 39/1865, fila 96.

mesc. D-1 vicecomite să-și revoce de la sine aceste ordinațiuni contrare legilor autonomiei comunale. În cazul în care nu ar voi să le revoce să înainteze la înaltul Minister al treburilor interne, petiția de protest din următoarele motive:

1. D-1 vicecomite n-a fost și nu este competente de a emite astfel de ordinațiuni ce nu se țin strîns de administrația jurisdicțiunii, ci taie în autonomia comunală și în legea despre egalitatea națională.

2. Fiindcă limba oficială a comunei noastre este exclusiv română, ordinele d-lui vicecomite sînt neîndreptățite și nelegale și comune cu cea mai mare întristare a luat știre despre acestea, mai vîrtos că

3. Uzul limbii române ca oficială este de 11 ani la comunitatea noastră, fără ca pînă aici să se fi arătat piedicile și necesitatea motivată în ordinele d-lui vicecomite, care motivare însă pe cît e de neîntemeiată, cînd pentru voia și comoditatea unor indivizi din comisiunea permanentă, voiește nimicirea dreptului celui mai sfînt de naționalitate și limbă a întregii poporațiuni române din acest comitat, care poporațiune în număr de vreo 190 000 face aproape 4/5 părți a poporațiunii întregi. **Dacă domnii din comisiunea permanentă vreau să fie distinși cu această înaltă calitate, poftim, să învețe limba poporului, dacă nu, apoi deie loc altora, căci nu poporul este pentru diregători, ci diregătorii sînt pentru popor**³³.

Asemănătoare sînt multe alte petiții ale localităților românești din județul Arad. Astfel în același spirit se adresează locuitorii comunelor: Simbăteni, Mîndruloc, Cicir, Cuvin, Prăjești, Sălăjeni, Donceni, Ignești, Miniad, Nădălbești, Susani, Groși, Monoroștia, Vărădia, Julița, Pîrnești, Lupești, Baia, Găvojdia, Bătuța, Săvirșin, Agriș, Buteni, Ineu, Galșa, Chisindia, Budești, Mustești³⁴.

Concretizarea pe teritoriul arădean a principiilor pentru care a luptat în Dieta George Popa. Pe acest fundal de nemulțumiri și de creștere a valului de luptă a românilor din județul Arad este numit în funcția de comite suprem George Popa, cel care în Dieta de la Pesta din anul 1861 a luptat atît **împotriva rămășițelor feudale**, cît și pentru drepturile românilor. Numit ca comite suprem în 8 noiembrie 1864, George Popa, aflat la Viena, trimite cancelarului curții vieneze o cerere de renunțare, motivîndu-o, cu modestia caracteristică, prin lipsa unor calități adecvate postului și prin starea sa materială precară. Stăruințele sale pentru a fi revocat din funcție nu sînt acceptate, așa că din anul 1865 pînă la moartea sa timpurie, în 1867, îl găsim în fruntea comitatului Arad, ca comite suprem. Acum are ocazia să-și pună în practică o serie de idei și de reforme în slujba poporului său, pe care l-a iubit cu ardoare și a căutat să-l scoată din starea de inferioritate în care a fost ținut secole de-a rîndul. În fond ca comite suprem caută să-și materializeze propunerile și ideile pe care le-a susținut în cadrul Dietei pestane din anul 1861. O direcție

³³ George Manea, *op. cit.*, p. 114.

³⁴ *Ibidem*, p. 114—115.

a activității sale, de fapt țelul vieții sale, a fost ridicarea prin toate mijloacele a românilor, emanciparea lor națională. În acest sens sînt toate demersurile sale din perioada cît a fost comite suprem, ca și din întreaga sa activitate.

Încă înainte de a ajunge în această înaltă funcție a contribuit din plin la înființarea în anul 1862 a „Asociației naționale arădene pentru cultura și conversarea poporului român“, fiind unul dintre întemeietorii ei, împreună cu Vincențiu Babeș, Anton Mocioni, Atanasie Șandor, Iosif Hodoș și Miron Romanul. Asociația arădană avea drept scop „înantarea literaturii române și a culturii sociale, prin citire și conversare“, precum și sprijinirea tineretului studios, provocarea operelor literare, înființarea de biblioteci. Pentru înfăptuirea acestor obiective, asociația și-a propus: acordarea de ajutoare materiale, îndeosebi în bani, tinerilor români săraci care frecventau instituțiile de învățămînt, pregătindu-se pentru „cariera științifică, artistică, industrială, de negoțătorie sau economică...“, învățătorilor de la școlile elementare românești, autorilor (scriitorilor) români, cît și școlilor elementare, pentru cărți și materiale didactice. De asemenea asociația și-a mai propus organizarea de biblioteci, sprijinirea publicării operelor literare românești³⁵. Toate aceste obiective ale Asociației arădene au fost îmbrățișate de către George Popa, deoarece pentru ele lupta și el, așa după cum se va vedea în continuare.

Pentru emanciparea națională a românilor arădeni, George Popa înfăptuiește un alt deziderat de al său, **românizarea** aparatului de stat județean și comunal. În acest scop George Popa, de această dată comite suprem al Aradului, numește peste 40 de notari români în comunele județului, aleși dintre tinerii absolvenți ai Preparandiei din Arad. Această măsură de românizare a administrației arădene, este evidențiată de însăși istoriograful maghiar Márki Sándor care scria „George Popa are merite în ceea ce privește reorganizarea administrativă a comitatului Arad și că sub el Aradul a devenit un centru al românilor“³⁶.

Prin numirea notarilor români, George Popa realizează implicit o altă doleanță a românilor arădeni, folosirea limbii române în administrația comunelor cu populație română, pentru care după cum am văzut s-au desfășurat acțiuni de amploare în a doua jumătate a secolului al XIX-lea.

Tot în sprijinul funcțiilor administrative, George Popa reușește să-și pună în aplicare o idee mai veche, înființarea fondului de pensii pentru notarii din județul Arad.

În aceeași direcție a obținerii de drepturi pentru români, George Popa a militat și pe tărîm religios. În anul 1865, după eforturi susținute,

³⁵ Mircea Timbus, *Mărturii documentare despre rolul Asociației naționale din Arad pentru cultura poporului român în lupta pentru emanciparea națională și spirituală a românilor din Transilvania*, în „Ziridava“, VI, 1976, p. 116.

³⁶ Márki Sándor, *Aradvármegye és Arad szabad királyi város története*, Arad, 1895, partea a II-a, p. 620.

³⁷ T. V. Păcățian, *Cartea de aur*, Sibiu, 1905, vol. III, p. 763.

se înființează mitropolia românilor, la care George Popa și-a adus aportul, împreună cu alți oameni de frunte ai epocii, cum au fost Vinčențiu Babeș, Andrei Mocsony, Andrei Șaguna, Emanuel Gojdu, Ioan Pușcariu³⁷. Tot în domeniul bisericesc, de numele lui George Popa se leagă

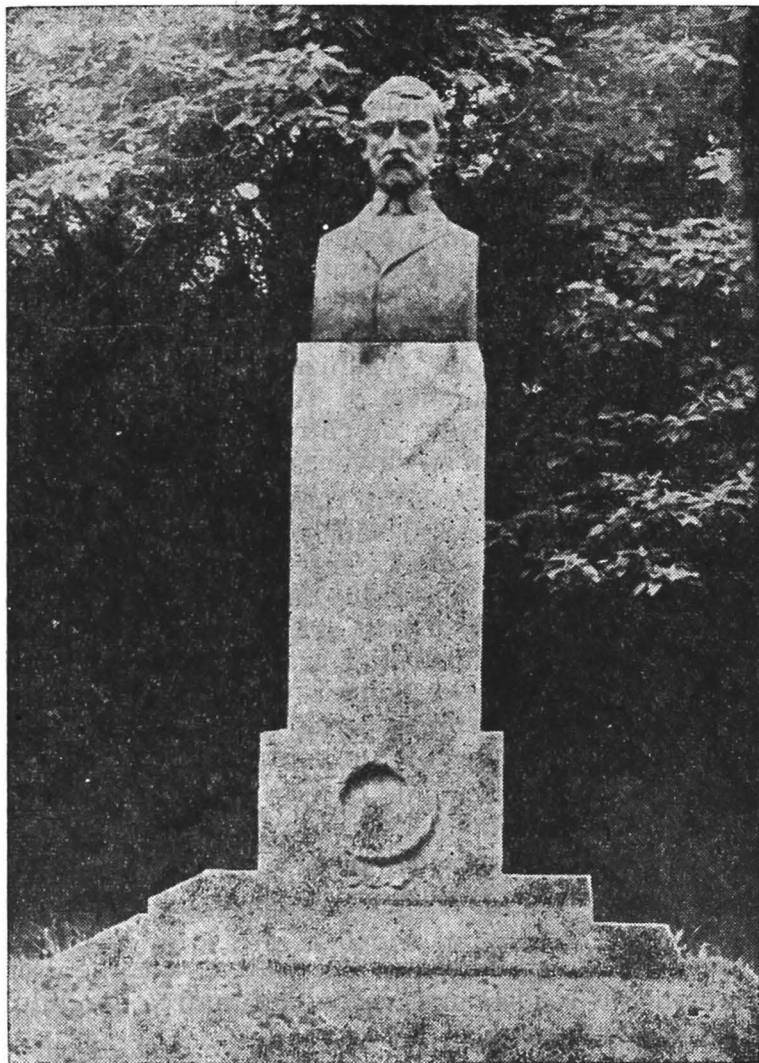

Monumentul lui George Popa de Teiuș, de la Arad.

și reorganizarea Episcopiei ortodoxe române din Arad și alipirea la ea a teritoriilor de la sud de Mureș, pînă la Vinga.

Și pe patul de suferință, George Popa gîndește la emanciparea națională și spirituală a românilor. Acest fapt rezultă din testamentul său, prin

care lasă o donație de 500 florini „Asociației naționale arădene pentru cultura și conversarea poporului român“³⁸.

Avînd drept cadru întregul complex de frămîntări social-politice din Ungaria și Transilvania în perioada 1849—1867, cu cele două etape, a regimului absolutist și a regimului liberal, în care s-a evidențiat tot mai crescînd mișcarea națională românească, avem imaginea clară a figurii lui George Popa, care a jucat un rol de frunte în lupta de emancipare națională și spirituală a românilor transilvăneni. George Popa s-a evidențiat în rîndul primilor luptători naționali prin ideile sale democratice dar și prin punerea lor în aplicare în interesul românilor din cuprinsul teritoriului arădean. Alături de Vincențiu Babeș, Sigismund Popovici, Ioan Popovici-Desseanu, arădeanul George Popa a fost un militant activ în lupta inaugurată de revoluția de la 1848 și care se va încheia odată cu realizarea dezideratului tuturor românilor, Unirea de la 1918.

A fost un spirit **de reformă**, dorind ca pe această cale să se aducă îmbunătățiri situației românilor transilvăneni, și a reușit în bună măsură să contribuie efectiv la aceasta prin măsurile pe care le-a luat în calitatea avută de comite suprem al Aradului.

Din rîndul luptătorilor arădeni pentru independență și unitate națională personalitatea lui George Popa poate fi asemănătoare cu cea a lui Moise Nicoară, un înaintaș, și cu Vasile Goldiș și Ștefan Cicio Pop, urmași de idei, sub care s-a realizat dezideratul românilor, Unirea de la 1918.

ANEXA nr. 1

Buletin personal George Popa³⁹.

Nume — Georg von Popa **Posedă** — crucea de merite cu coroană de aur
Locul și anul de naștere — Galșa, comitatul Arad, Ungaria 6/18 februarie 1824.

Starea civilă — căsătorit, nu are copii.

a) Diplomă despre dreptul statului ungar, eliberată în Budapesta la 7 septembrie 1846 cu nota „Preclar“ (Preastrălucit).

b) Diplomă despre dreptul de cambii, eliberată la Budapesta la 30 octombrie 1846 cu nota „Preclar“ (Preastrălucit).

Cunoștințe de limbi

Vorbește și scrie nemțește, ungurește, românește, latinește și vorbește mediocru sîrbește.

³⁸ Arhivele Statului, filiala Arad, fond Asociația națională din Arad pentru cultura poporului român, dosar nr. 651, 1867, fila 13.

³⁹ Arhivele Statului, filiala Arad, fond Actele comitetului suprem, pachet IX, dosar nr. 721/1855.

Felul posturilor de pînă acuma

Funcția	Localitatea	Cîștigul	Durata		Obs.
			ani	luni	
1. Notar consistorial și secretar la Episcopie 15 iunie 1848 — 21 august 1849.	Arad	fără onorar	1	2	
2. Primpretor cezaro-crăiesc 26 august 1849 — 30 iunie 1852	Șimand	500 florini și locuință gratuită	2	10	
3. Primpretor 1 iulie 1852 — 12 aprilie 1854	Cinteni	800 florini și locuință gratuită	1	3	
4. Pretor 13 aprilie 1854	Ineu	1000 florini și avansat pînă la 1100 florini plus locuință gratuită	1	2	

Durata în servicii 1 an, 2 luni plus 5 ani, 10 luni, total 7 ani.
Ineu, 15 iunie 1855

Semnat
(ss) George Popa

Evenimente extraordinare

1). La 30 iulie 1851 cu decret de la autoritatea de district din Oradea cu nr. 274/30 iulie 1851 referitor la capacitatea în serviciu și conducerea punctuală a primit mulțumirea excelenței sale domnul guvernator șef.

2). Conform hotărîrii din 22 aprilie 1854 decorat cu Crucea de merite cu coroană de aur.

Se confirmă realitatea (autenticitatea) celor de mai sus.

Semnat
(ss) Nr. 72/28

ANEXA nr. 2

Testamentul a lui Georgiu Popa

Eu, Georgiu Popa, comite suprem în comitatul Aradului, carele sînt sănătos și sufletește și trupește am aflat de bine a face testamentul meu în următorul cuprins:

Averea mea stă din un capital de 3 000, adică trei mii de florini austriece, asigurat prin asociațiunea „Assicurazioni Generale in Triest“, cu

polizza otto Triest, 18 mai 1861, nr. $\frac{2\ 594}{473,164}$ C și din alt capital așisderea de

3 000, adică trei mii florini austrieci, asigurat prin asociațiunea „Oesterr Gresham“ cu polizza otto Viena, 20 noembrie 1866, nr. 52 097, care capital se vor plăti după moartea mea; mai departe am eu mobile de casă, puțini bani sau papire de stat, veștminte și argintărie puțină.

Datoria pasivă eu nu am, însă am garantat pentru cineva o sumă de 250 flor. austrieci, care garantare sînt pe termenul 23 mai 1867. Sora mea Ana știe de asta.

Avere străină se află sub manipularea mea banii nepoatei mele Persida Popa, a ficei reposatului meu frate Pavel, care e măritată după Gavril Secula din Șiria (Vilagos). Banii aceștia depuși pe interes la cassa de cruțiare în Arad, pe libel de sub nr. 10 286 stau din un capital de 500, adică cinci sute florini, iară interesele sunt plătite pînă la capătul anului 1866. Au mai fost la mine sub manipulare și banii fratelui meu Petru, precum și a surorilor mele Elena și Ana, însă numitul frate și numitele surori au căpătat banii lor, precum arată documentele respective, care documente se află între papirele mele.

Asta e starea averii mele și asta e legătura mea în lumea aceasta, adică: numai banii nepoatei mele Persida se află sub manipularea mea.

După atingerea acestora, pînă aici scrise, ordinez în privința înmormîntării și a lăsămîntului meu, după cum urmează:

I. În mormîntarea mea să fie în cît concede cuvînta de tot simplă și să se facă pe lîngă funcționarea unui preot. Opresc la înmormîntarea mea folosirea de tortie (făclii) sau de alte semne și decorațiuni sau folosirea de servitori publici (haiduci, panduri) și opresc împărțirea de anunțuri mormentali (mortuare n.n.).

II. Lăsămîntul meu să se împartă în acest mod:

1) Moștenitoarea mea universală să-mi fie sora mea Ana, măritată după Florian Varga, care soră din capitalele asigurate la „Asicurazioni Generali in Triest“ și la „Oesterr Gresham“ va plăti următoarele:

2). Spesele de morbu și de înmormîntare, fiind cu privire ca mormîntul meu să se întocmească spre o curățenie în cît se poate duravera, cam în forma mormîntului a răposatei mele soții Alesandra.

3). Suma care din capitalele de la „Asicurazioni Generali in Triest“ și de la „Gresham“ va rămîne după plătirea speselor de morbu și înmormîntare, o va împărți sora mea Ana în acest mod:

Jumătate va ține pentru sine, ca proprietate nemărginită, iar cealaltă jumătate, care după detragerea celor detragende va număra o sumă cam de 2 600 florini va face douăzecișisase (26) de părți și va da:

A. Ca proprietate nemărginită:

- a). la nepoata mea Persida, măritată după Gavril Secula
trei părți 3/26
- b). la nepoata mea Gabriela Rozvany
trei părți 3/26

- c). la „Asociațiunea arădană pentru cultura poporului român“
cinci părți 5/26
- d). La Biserica greco--orientală în Galșa, pentru biserică, pentru paroh sau parohi, pentru cantor și crâșnic
zece părți 10/26
- e). la Biserica greco-orientală a românilor și grecilor din Pesta pentru parohul român și pentru servitorii morminturilor numite „la Kerepes“
cinci părți 5/26

4. În privința fundațiilor doresc: ca capitalele fundamentale să se eloce spre fructificare cassa de cruțiare sau să se cumpere pe capitalele aceste obligațiuni de stat cu interese, cu capitalele aceste să fie elocate pe la privați. Doresc mai departe, ca respectivele organe să aibă bunătate a executa următoarea a mea intențiune fundațională.

- a) „Asociațiunea arădană pentru cultura poporului român“ să binevoiască a folosi venitul capitalului spre lipsele asociațiunei.
- b) Biserica greco-orientală din Galșa să aibă bunătate a împărți venitul în zece părți și a da la biserică două părți 2/10
la paroh sau parohi patru părți 4/10
la cantor două părți 2/10
la sfăt două părți 2/10

avînd biserica a ordina, ca în 15-a actovre după calendariul bisericeii noastre, în tot anul să se țină rugăciuni în biserica aceea pentru odihna sufletelor a părinților mei și a rudeniilor, — ordinînd mai departe ca sfătul să țină curățenia la mormîntul părinților și a fratelui meu.

c) Biserica greco-orientală a românilor și grecilor din Pesta să aibă bunătatea a împărți venitul fundațiunei în două părți, asemnînd (rezervînd n.n.) o parte servitorilor de la morminturile „la Kerepes“ cu aceea îndrumare, ca servitorii aceștia să țină curățenia la mormîntul soției mele Alesandra, iară cealaltă parte asemnînd domnului paroh român sau administrator parohiei române, pe carele domn eu îl rog ca să aibă bunătate a invigila și efectua curățenia amintitului mormînt. Acest testament l-am scris eu în tot cuprînsul său, în Arad, la 7 martie 1867 (Ziua a șaptea din Martie, în anul o mie opt sute șasezeci și șapte).

Georgiu Popa m.p.

Noi subscrișii și pe acest scop recercați martori mărturisim prin acesta, că Domnul Comite Suprem Georgi Popa, pe carele noi bine-l cunoaștem, nouă care toți cinci am fost la olaltă și odată de față, ni-a prezentat documentul acesta declarîndu-ne cu cuvîntul și cutoată seriozitatea, cum că documentul acesta este testamentul său și rugîndu-ne pe noi de a întări aceste și a ne subscrie ca martori, noi dară urmînd poftel Domnului Comite Suprem Georgi Popa întru adevărul celor zise cu aceasta ne subscriem numele și punem sigilele noastre. Asta s-a întîmplat în ARAD în 8 martie 1867. Nicola Philimon m.p. Protonotariu comitatens ca martor recercat (L.S.). Emanuil Misici m.p. asesor de Tribunal ca mar-

tor recercat (L.S.), Teodor Șerb j.m.p. vichenotariu comitatens ca martor recercat (L.S.), Mihail Pesian m.p. fiscal comit. ca martor recercat (L.S.), Georgi Caba m.p. ca martor recercat (L.S.).

Apendis:

Însemnare la testamentul meu scris în Arad în 7 martie 1867.

În ziua de astăzi adică 22 Martie 1867 a scos nepoata mea Persida de la mine tot capitalul și interesele competente și astfel nu se mai află sub manipularea mea nici o avere străină. Documentul despre primirea moșiei întregi se afla la socota despre succesiunea Persidei.

Arad, în 22 Martie 1867

Georgi Popa m.p. (L.S.).

A terge:

Testamentul prezintă înaintea moștenitoarea D-na Ana Varga născută Popa în ziua subsemnata s-a publicat. Arad, în 1 aprilie 1867. Emanuil Misici m.p. asesor la Tribunalul Comit.

Ioane Goldiș, vichenotariu comit.

ANEXA nr. 3

Tribunalul civil comitatens Arad⁴⁰ în lăsămîntul lui Georgi Popa consilier r. de curte și proprietar al cruci de aur cu coroană pentru merite care a repausat în Arad la 29 martie 1867 pe lângă lăsarea testamentului în urmarea scriptelor lăsămîntale a testamentului și declarațiunei succesoarei universale a,

Decis:

Lăsămîntul repausatului Georgi Popa consilier reg. de curte consta după inventari.

I. În capital asigurat de viață o poliță de la Asociațiunea „Asecurățiuni în Triest“ de 3 000 fl. și o poliță de la Asociațiunea „Ostreichischer Grescham“ din Viena de 3 000 fi. 6 000 fi.

II. În papire de stat una obligațiunea de 500 fi.

III. Argintărie 40 fi.

IV. Mobile de casă 56 fi. 80 cr.

V. Veșminte 1 027 fi. 20 cr.

Suma activă totală 6 699 fi.

Însărcinat cu datorii documentate de 1 540 fi. 70 cr. care suma

. 1 540 fi. 70 cr.

⁴⁰ Arhivele Statului, filiala Arad, fond Asociația națională din Arad pentru cultura poporului român, dosar nr. 65/1867, filele 11—12.

detragendu-se rămîne lăsămînt curat 5 158 fi. 30 cr.

B. Ca fundațiuni

- 3). la Asociațiunea aradana pentru cultura poporului român
5/26 500 fi.
4). la Biserica greco-orientală în Gașa 1 000 fi.
5). " " " Pesta 500 fi.
Ana Popa măritată Varga 2 558 fi. 30 cr.

Totodată se decidă:

a). Ca Asociațiunea arădană pentru cultura poporului român numai venitul capitalului să folosească spre lipsele asociațiunii.

A N E X A nr. 4

Extras ⁴¹

din protocolul sedinței ținute din partea direcțiunii Asociațiunii naționale arădane pentru cultura poporului român în Arad, în juniu nou 1867.

65

Georgi Popa fostul comite suprem al Aradului și membru fondator al acestei Asociațiuni lăsînd asociațiunii 500 fl., tribunalul civil comitatens Aradan prin decisul său din 16 mai a.c. nr. 3 884 adus în privința lăsămîntului numitului testator și pe lîngă împărțirea copiei testamentului după modrul îndatinat încunoscintieza despre aceasta asociațiunea noastră ca succesore legatară fiind din partea lăudatului tribunal denumit de esecutat testamentul D-l. Florian Narga (Varga) ca bărbatul succesoarei universale Ana născută Popa.

GEORGE POPA DE TEIUȘ

(Résumé)

Geore Popa nè d'une famille de paysans nobles environs de 1665, à la suite des fées de coillances, à l'aide du prince de Transylvanie. Mihai Apaffy seigneur. A la fin du XVIII-ème siècle, la famille Popa este obligée d'emigrer de la commune Diod, près de Teiuș, dans la vignoble d'Arad, à Gașa, gardant son titre de noblesse. Il suivit l'école primaire dans son village natal, le lycée à Arad et le droit à Oradea. A l'âge de 22 ans, en 1846, il est avocat dans la ville d'Arad. Son père est mort

⁴¹ Arhivele Statului, filiala Arad, fond Asociația națională din Arad pentru cultura poporului român, dosar nr. 67/1867, fila 6.

dans des conditions tragiques, pendant la révolution de 1848, George Popa renonce à sa carrière d'avocat pour entrer dans l'administration d'Etat. Il suit une brillante carrière: sous-préfet à Șimand, cons- préfet en chef à Cinteș, puis à Ineu et à Salonta, juge à la Cour d'assises de Oradea, ensuite à la Cour supérieure royale de Budapest, Conseil aulique et conseil à la Cour de Vienne, étant le premier roumain qui atteint sa haute carrière. Les dernières années de sa vie, de 1865 jusqu'à sa mort, il est préfet de la ville et du département d'Arad.

Ayant dans sa mémoire le droit de justice pour toutes les nationalités, George Popa n'oublie pas ceux d'où il était né, ainsi qu'il nomme dans des fonctions publiques une foule de roumains bien préparés, Pendant ans qu'il exerça sa profession de préfet, il a nommé presque 40 de notaires roumains, les meilleurs de la Préparandia d'Arad. En 1862 il a le mérite de fonder " l'Association d'Arad pour la culture du peuple roumain".

Un brillant apport convient à cet homme d'action dans son activité dans le Parlement de Budapest. Comme député, George Popa a fait partie du groupe radical roumain, développent la lutte des positions avancées du respect du principe d'égalité des droits politiques et nationaux, en même temps il a lutté énergiquement contre les restes féodaux et il a dénoncé l'Union de Transylvania avec Hongrie en 1848, en considérant qu'elle a été décrétée sans tenant compte de la volonté de la nation roumaine, c'est-à-dire de la majorité.

George Popa reste parmi les plus notables combattants nationaux pour ses idées démocratiques, aussi par leurs applications aux intérêts roumains de tout le département d'Arad. De tous les combattants d'Arad pour l'indépendance et l'unité nationale, la personnalité de George Popa peut être pareille à celle de Moise Nicoară l'initiateur, et à côté de Vasile Goldiș et Ștefan Cicio Pop, qui sont les descendants de ses idées, sous le quel a été réalisé le désir des roumains, l'Union de 1918.

GHEORGHE ȘORA

Personalitatea lui Petru Pipoș se cuvine judecata înainte de toate, după gândurile și faptele sale, după concordanța dintre vorbe și fapte. Ceea ce conferă valoare atât gândurilor, cât și faptelor, este, fără îndoială, măsura în care societatea este slujită spre dezvoltarea sa. Societatea, în general, și cu deosebire țara și poporul din care își trage obârșia și față de care are îndatoriri morale și patriotice, de lege și de singe.

Petru Pipoș s-a manifestat în multiple activități culturale și științifice. Stăpînind o cultură bogată și variată, însușită în anii lungi de studii, el se arată mereu dornic de a-și apropia noi cunoștințe. Dar, în măsura în care se lasă stăpînit de dorința de a-și spori cultura, în aceeași măsură simțea nevoia să împartă din bogata lui comoară cu migală și pasiune. Născut pentru profesia de dascăl, încă din tinerețe a fost îndemnat către școală, către școlari, către mulțimea dornică de lumină. În toate acțiunile sale, în toate domeniile în care s-a manifestat, el apare ca învățător și educator, ca cel ce-și deschide sufletul și mintea ca să împartă și să dăruiască lumină.

Pe temeiul acestor judecăți am dori să statornicim și locul profesorului doctor Petru Pipoș în istoria culturii românești, în viața obștească a țării și a poporului român.

Originar dintr-o veche familie cu tradiții intelectuale, Petru Pipoș s-a născut la Alba-Iulia, oraș care menținea în memoria locuitorilor săi citeva din momentele cele mai luminoase și zbuciumate ale istoriei noastre: intrarea biruitoare a marelui voevod Mihai Viteazul, primul unificator politic al românilor, și răscoala lui Horea, Cloșca și Crișan¹.

Urmează școala primară în orașul natal, apoi liceul piarist din Cluj, unde audiază și cursurile universitare, la facultatea de matematică și

¹ Despre Petru Pipoș se știe că s-a născut la Alba-Iulia, la 29 august 1859. Tatăl său, Victor Pipoș, a fost consilier de contabilitate la „guberniul” din Cluj. În anul revoluției de la 1848 a suferit maltratări din partea autorităților reacționare maghiare, pentru sentimentele sale românești. A scăpat din închisoare în urma răscumpărării, cu o pungă de galbeni, oferită de mama acestuia directorului închisorii. Ulterior, Victor Pipoș ajunge consilier la minele de sare din Ocnele Mureșului, după care se restabilește definitiv ca funcționar la Alba-Iulia.

Mama profesorului doctor Petru Pipoș a fost Zinca Tatartzy, de origine macedo-română, dintr-o familie bine cunoscută în Banat, unde deținea în chirie Băile Herculane, și în Viena, unde avusese direcția Karlstheater-ului (Despre toate acestea vezi și „Școala vremii, Revistă pedagogică-culturală a Asociației învățătorilor din județul Arad”, IV, 1933, nr. 8, octombrie, p. 4—18).

fizică². În 1881 obține diploma de profesor pentru școlile secundare, iar peste un an își ia doctoratul în filozofie la Budapesta, cu o teză de matematici, intitulată „**Problema lui Apolloniu**”³.

În anul când își isprăvește studiile universitare, Pipoș a venit la Preparandia din Arad, unde, în lipsa unui post de matematică, a preluat catedra de pedagogie, devenită vacantă prin încetarea din viață a titularului ei, profesorul Lazăr Popovici⁴. Silit astfel, să abandoneze studiul matematicii, pentru care vădise nu numai înclinații deosebite, ci și o mare pasiune, Pipoș se pregătește intens și temeinic în vederea noii sale cariere, și, aprofundând științele pedagogice, izbuteste chiar să elaboreze o serie de manuale de acest gen, bine primite de Academia Română⁵. Titu Maiorescu, intuind în el omul valoros și util școlii românești, îl cheamă în capitală, oferindu-i o catedră la Universitate. Pipoș rămâne însă la Arad, continuându-și activitatea didactică și științifică la Preparandie. A murit prematur, la vârsta de 54 de ani, în 1913, izolat, în sărăcie⁶.

*
* *
*

Profesorul Preparandiei din Arad nu s-a mulțumit cu existența molcomă a unui dascăl de provincie, după cum nu l-a atras nici perspectiva universitară. Arde în el flacăra unui spirit viu, a cărui constantă dominantă a fost patriotismul fierbinte, și, în virtutea acestui fapt, el a devenit un militant de seamă al mișcării naționale românești din Transilvania,

² În timpul studiilor universitare a fost remarcat ca unul dintre cei mai distinși studenți. În acest sens el obține, încă din primul an, premii pentru lucrările de seminar și pentru intervențiile sale competente la toate dezbaterile acestora (*Școala vremii* (. . .), IV, 193, nr. 8, octombrie, p. 5).

³ În anul 1882, când își ia doctoratul, Petru Pipoș abia împlinise vârsta de 23 de ani.

⁴ Arhiva Consistoriului Arad, Documentul nr. 78 din 1881. Apud, V. Popeangă, E. Găvănescu, V. Țircovnicu, *Preparandia din Arad*, Editura didactică și pedagogică, București, 1964, p. 137.

⁵ „*Prin cărțile de școală, ce le-a scris și publicat și pentru cari laudă și recunoștință a primit și de la Academia Română, ieși în curind din cadrele modestei sale catedre și deveni dascălul mulțimii*”. Doctorul Petru Pipoș a fost cunoscut ca pedagog valoros în întreg teritoriul locuit de români, dovadă introducerea manualelor sale pedagogice mai în toate școlile normale românești de pretutindeni (*Școala vremii* (. . .), IV, 1933, nr. 8, octombrie, p. 5—6).

⁶ În primăvara anului 1913, doctorul Petru Pipoș se îmbolnăvise. Boala agravându-se, el a fost internat în sanatoriul doctorului Rieger din Budapesta. Fără ca boala să i se amelioreze, el este adus acasă la Arad de către fratele său, și internat ulterior la o clinică de boli nervoase din Cluj, dar fără nici un rezultat. Moare la Arad, singur, izolat și într-o mare sărăcie, la 12 octombrie 1913. La comemorarea a 20 de ani de la moartea sa, revista *Școala vremii* (. . .), IV, 1933, nr. 8, octombrie, p. 4—18, îi dedică un număr omagial. Cu acest prilej, fostul său prieten și coleg dr. Teodor Botiș îl caracterizează astfel: „Pe orizontul vieții noastre culturale a apus un soare, care în vremuri de robie a sufletului nostru românesc, a luminat și încălzit cu razele sale (. . .) școala românească” (*Școala vremii*, IV, 1933, nr. 8, octombrie, p. 4).

aducînd o contribuție substanțială într-unul din domeniile ei cele mai importante: școala.

În opera și activitatea sa, Petru Pipoș pledează pentru adevăr, pentru dezvoltarea învățămîntului românesc și cultivarea dragostei față de limba română, pentru transformarea școlii într-un factor de ridicare a poporului. Convins de importanța predării științei în școală, de înalta misiune morală ce-i incumbă profesorului, Pipoș fundamentează teoretic necesitatea acestora⁷.

În lucrările sale, el aduce idei materialiste referitoare la conexiunea lucrurilor și a fenomenelor, la evoluție și mișcare. Mișcarea este, după Pipoș, așa cum rezultă din „**Cugetări despre educațiune**“, proprietatea fundamentală a materiei, modul ei de existență. „În economia nemărginită a firii nimic nu pierе cu totul, nu se risipește nici un fir de pulbere măcar, ci lucrurile-și schimbă fața numai, se dezvoltă și se strică, pentru ca natura, din zdrențele veșmintelor ei învechite, să probeze iară a-și croi alte forme, mai bune și mai complete, și în acest joc veșnic al creațiunii nimic nu e statornic, decît singură nestabilitatea. Legea dezvoltării stăpînește firea întregă, organismele toate din moment în moment se îmbracă în alte și iară alte forme, și chiar această schimbare perpetuă este sufletul lumii“⁸.

Lumea fiind deci materie în mișcare, în veșnică devenire, apare posibilitatea transformării ei, prin acțiunea conștientă a omului. Omul însuși fiind o ființă naturală, poate fi modelat prin educație. Din aceeași concepție dialectică a dezvoltării deduce Pipoș și modalitatea științifică de a acționa asupra individului în procesul instructiv-educativ. „Învățătorul are să procedeze pe cale dezvoltătoare așa încît fiecare cunoștință următoare să stea în legătură organică cu cele premergătoare și materialul de învățămînt de la fiecare obiect (...) să formeze un întreg coerent și unitar. Și precum în natură nu sînt sărituri, tocmai așa și învățămîntul are să înainteze fără lacune, în continuitate neîntreruptă, în bună ordine reclamată de dezvoltarea naturală a elevului“⁹.

La loc de cinste în contextul ideilor sale despre educație, Pipoș înscrie problema adevărului. Recunoscînd că adevărul nu se obține dintr-o dată, în întregime, ci treptat, prin cunoașteri succesive incomplete, aproximativ deci, printr-o serie de adevăruri relative el atrage atenția asupra necesității de a respecta această lege în procesul instructiv-educativ. Acele „chestiuni pe care știința nu le-a rezolvat pe deplin“ să nu fie predate elevilor ca adevăruri absolute, „căci numai astfel se va putea dezvolta

⁷ „Pe profesor pururea are să-l conducă aspirațiunea și tendința de a forma din elevii încredințați îngrijirilor sale o generație încă și mai luminată și mai nobilă decît cea precedentă, așa încît o generație următoare să întrecă în toate privințele pe cea precedentă și să poarte în sufletul său germeul tendinței neîncetate de a progresa (...)“ *Școala vremii*, IV, 1933, nr. 8, octombrie, p. 13.

⁸ Petru Pipoș, *Cugetări despre educațiune*, în Festivitatea aranjată în seara zilei de 20 aprilie, Arad, 1886, p. 28. Apud. Gheorghe Șora, *Contribuția revistei „Familia“ la popularizarea literaturii naționale și răspîndirea noilor idei sociale și filozofice*, în „Familia centenar“ (1865—1965), Oradea, 1965, p. 137—138.

⁹ *Idem, ibidem.*

în elevi iubirea de adevăr, care este factorul principal a toată înaintarea intelectuală¹⁰. E în aceste cuvinte un apel călduros la onestitatea și responsabilitatea profesorului, a pedagogului, în general. Pipoș îl va repeta în opera sa, întregindu-l prin colateralele altor teze pedagogice.

Pedagogia el o vede spațial, ca o complexitate de fenomene și probleme, care decurge, la rîndul său, din activitatea de pregătire „omnilaterală“ (termenul aparține lui Pipoș — n.n. Gh. Șora), a tinerelor generații. Activitatea teoretică și practică desfășurată în acest sens de către Pipoș se caracterizează prin eforturi susținute în promovarea învățămîntului educativ și național¹¹.

Învățămîntul, educația, în general, este, în concepția lui Pipoș, „o lucrare premeditată“, tinzînd spre realizarea a două deziderate armonios constituite într-o unitate organică „**minte luminată, inimă nobilă**“. În acest concept herbartian rezidă, după Pipoș, întreaga esență a învățămîntului educativ, văzut de el ca o cerință practică fundamentală și ca un principiu cardinal, totodată, al pedagogiei. „Dacă învățămîntul nu va da, pe lîngă cultura intelectuală și una morală, nu mai poate fi vorba de puterea educativă a școlii“, afirmă cu convingere Pipoș. În procesul instructiv-educativ, arată el mai departe, elevii trebuie să fie înarmați cu cunoștințe temeinice, bine organizate, cu idei, noțiuni și judecăți clare. Educația trebuie să le dezvolte spiritul liber, autonom, să-i familiarizeze cu judecata proprie asupra obiectelor și fenomenelor, iar nu cu simpla memorizare mecanică. Învățămîntul reprezintă pentru elevi o istorie a cunoașterii umane în miniatură, prin urmare spiritul lor trebuie condus pe aceeași cale pe care a parcurs-o omenirea de-a lungul evoluției sale psihice: de la simplu la complex, de la concret la abstract, de la particular la general, intuind cauzalitatea fenomenelor și proceselor, dezvoltînd cunoștințele unele din altele. Aceasta ar fi pentru elevi calea însușirii unei culturi generale de bază, indispensabilă omului modern. Ea trece, bineînțeles, prin muncă și străduință, realizîndu-se, în primul rînd, prin școală.

Dacă educarea gîndirii logice, a „cugetării drepte“, cum spune Pipoș, duce la dezvoltarea unui „caracter ferm“, nu e mai puțin adevărat că un asemenea caracter se formează, întîi de toate, prin trezirea și dezvoltarea anumitor sentimente. Căci învățămîntul educativ urmărește, așa cum s-a mai arătat, nu numai transmiterea de cunoștințe necesare în viața practică, nu numai „luminarea minții“, după expresia lui Pipoș, ci și formarea a ceea ce el numește „caracter moral“ sau „caracter cu virtute“. Prin urmare, dacă vrem să formăm o personalitate armonioasă utilă în egală măsură

¹⁰ *Ibidem*. Legat de aceasta, Pipoș îndeamnă pe elevii săi să studieze și să cunoască cauzele adevăratelor stări de lucrări în care se afla poporul român din Transilvania, pentru a înțelege în viitor sensul luptei active pentru dezrobirea și unitatea națională („Răsplata cea mai înaltă (...) este deliciul muncii și aprobarea conștiinței după datorințele împlinite...“ *Școala vremii* (...) IV, 1933, nr. 8, octombrie, p. 13).

¹¹ Petru Pipoș, *Elementul național în educațiune*, în Asociația națională arădeană, conferințe publice, Arad, 1892, p. 375 („Mai presus de toate, la baza educației trebuie să stea ideea unității și solidarității naționale și patriotice a tuturor cetățenilor“) (A se citi „românilor“ — n.n. Gh. Șora).

sieși și societății, e necesară atît „cultura minții“, cît și „cultura inimii“. Pentru o astfel de personalitate pledează Pipoș în lucrările sale, indicînd și analizînd totodată căile și mijloacele de realizarea ei.

Ca o concluzie la cele spuse de Pipoș în legătură cu învățămîntul educativ, se poate aprecia că el vede în această posibilitatea unei dezvoltări multilaterale a individului, în care scop și formulează cerința ca educația să devină „o artă practică“, orientată spre perfecționarea acesteia, după cum sculptura, urmărind, prin șlefuire, să dea viață marmorei amorfe, tinde ea spre perfecțiune. Acest deziderat suprem, Pipoș îl subordonează însă unor necesități practice de viață, nu-l absolutizează ca un scop în sine. „Totul spre binele omenirii, afirmă el, înafara acestui scop totul e deșertăciune“¹².

Deși nu teoretizează în legătură cu problema practicii ca treaptă a cunoașterii, Pipoș este convins de rolul acesteia în elaborarea adevărului. În acest sens, reținem afirmația lui că „Practica verifică principiile în mod neîndoielnic“¹³.

Procesul instructiv-educativ desfășurat în școală, Pipoș îl pune în legătură directă cu viața socială, cu cerințele practice ale acesteia, stabilind și o ordine în care trebuie să se predea cunoștințele: întîi cele necesare, apoi cele utile dar nu absolut necesare, și numai pe urmă dexteritățile. „Nu pentru școală învățăm, ci pentru viață“, exclamă el o dată cu Seneca, subliniind astfel necesitatea îmbinării teoriei cu acțiuni și fapte. Cu toate că nu exclude rolul educativ al practicii în procesul de învățămînt, Pipoș accentuează îndeosebi latura utilitară a acesteia. În manualul de metodică, el acordă astfel un spațiu larg capitolelor în care tratează despre formarea deprinderilor practice de muncă, vorbind despre lucrul manual, despre cunoștințele practice de industrie casnică, necesare elevilor. Era calea pe care putea să prospere națiunea din Transilvania și în primul rînd burghezia acesteia, după cum credea Pipoș, exagerînd rolul școlii, în detrimentul luptei politice, naționale.

În strînsă legătură cu teoria învățămîntului educativ, stau ideile lui Pipoș despre „școala poporală“, „eminamente educativă prin învățămîntul său“, considerată „baza tuturor institutelor de învățămînt ale timpului modern“¹⁴.

Pornind de la Comenius și Pestalozzi, întemeietorii acesteia, Pipoș o definește astfel: „Școala poporală este acel institut de educație public și general care împrumută fiecărui individ cultura elementară care este absolut necesară pentru ca individul să-și poată îndeplini datorințele față de sine și față de societate“¹⁵.

Din definiția dată de Pipoș, deducem esența „școlii poporale“, aceea de a-i înarma pe elevi cu elementele culturii generale, „care servesc de

¹² Petru Pipoș, *Cugetări despre educațiune*, în Festivitatea aranjată în seara zilei de 20 aprilie, Arad, 1886, p. 28—29.

¹³ Petru Pipoș, *Istoria pedagogiei*, Arad, Ediția I-a, 1892, p. 396.

¹⁴ Petru Pipoș, *Metodica școlii poporale pentru elevii institutelor pedagogice* (școalelor normale), Ediția a III-a, Arad, 1901, p. 20.

¹⁵ Petru Pipoș, *Didactica*, Arad, 1890, p. 16.

bază pentru orice chemare în viață“, Tot el aduce și ideea, foarte prețioasă, a obligativității învățămîntului general, a „școlii populare“, fără discriminări naționale și sociale sau în privința aptitudinilor și însușirilor individuale ale elevilor. Pipoș cere totodată, ca „școala poporală“ să difere în mediul urban și în cel rural, în funcție de condițiile materiale deosebite existente la oraș și la sat. Referitor la durata „școlii populare“ studiind și organizarea acesteia într-o serie de țări din apus, el conchide că „nu e rațional a extinde prea mult timpul învățămîntului elementar“, concluzie ce corespundea împrejurărilor dezvoltării economice a națiunii române din Transilvania, în care elevii, după absolvire, se încadrau imediat și nemijlocit în producția industrială, agricolă sau casnică.

În sfîrșit, „școala poporală“, așa cum o concepea Pipoș, trebuie să se afle în raporturi strînse cu familia și societatea, colaborînd cu acești factori la educarea multilaterală a tinerei generații. Acest deziderat se realizează întocmai astăzi, în condițiile făuririi societății socialiste multilateral dezvoltate și înaintare a României spre comunism.

Pipoș a acordat, așa cum s-a mai spus, o importanță prea mare posibilității școlii de a îmbunătăți starea materială precară a poporului și, în crezul său luminist, n-a văzut în revoluția socialistă calea spre eliberarea maselor de exploatare, fiind, deci, tributar epocii în care a trăit.

În problema caracterului național al educației, el aduce însă — și nu dintr-o simplă exaltare a entuziasmului, ci bazat pe cunoașterea profund științifică a acesteia —, idei de o remarcabilă și surprinzătoare actualitate. Se poate aprecia de altfel, că întreg sistemul său pedagogic este clădit pe conceptul solidarității naționale, afirmă necesitatea înarmării tineretului cu idealul național-patriotic.

În studiul intitulat „**Elementul național în educațiune**“¹⁶, Pipoș arată încă de la început, în mod just, că popoarele sînt chemate să se organizeze după cum cer interesele lor naționale, să-și afirme individualitatea, contribuind astfel la dezvoltarea civilizației universale. Pentru a dărui umanității o parte din trăsăturile sale specifice, e necesar, ca fiecare popor să se dezvolte liber, nestingherit, să-și dezvolte educația și cultura sa națională. El insistă asupra ideii că progresul general al omenirii este legat de progresul fiecărei națiuni în parte, al fiecărui individ, iar acesta, dacă vrea să fie folositor omenirii, trebuie să fie legat prin mii de fire de națiunea sa, de propriul său popor, iar nu asemenea cosmopolitului, care, disprețuind sentimentul național, se declară fiu al umanității.

Avînd încredere într-un viitor mai bun al întregii omeniri, Pipoș are convingerea că, prin înfrățirea popoarelor se poate ajunge la bunăstarea generală a acesteia. „Orice consecință națională în dezvoltarea sa istorică trebuie să ia o astfel de direcțiune, încît faptele tuturor popoarelor să poată converge spre o umanitate nobilă, prin care se înfrățesc toate națiunile în o singură societate mare și prin care se operează grandioasa dezvoltare a civilizației“¹⁷.

¹⁶ Petru Pipoș, *Elementul național în educațiune*, în Asociația națională arădeană, conferințe publice, Arad, 1892, p. 27—41.

¹⁷ *Ibidem*, p. 27.

Referindu-se la poporul nostru, al cărui progres a fost veacuri de-a rândul frînat de asuprairea străină, Pipoș subliniază rolul culturii moldovenești în educarea patriotică a românilor și strădania cărturarilor transilvăneni în promovarea ideii de unitate națională; scoate în evidență însemnătatea activității și operei reprezentanților Școlii ardelenene, care în școlile românești din Transilvania au întemeiat literatura, istoriografia și educația națională.

Vorbind despre educația națională, Pipoș are încă o dată prilejul de a sublinia rolul „școlii populare”, care „a devenit custodele limbii naționale, scutitoarea moravurilor naționale și creatoarea acelor trăsături din care se alcătuiește caracterul unei națiuni”¹⁸.

Cu privire la factorii educației naționale în școală, Pipoș arată rolul și importanța diferitelor obiecte de învățămînt, accentuînd asupra limbii materne, asupra literaturii și poeziei, prin care, „se pot descoperi tradițiile trecutului și se poate pregăti în liniște aspirațiile viitorului”.

Pe linia eforturilor de promovare a învățămîntului românesc întreprinse de profesorii Preparandiei din Arad, se înscrie și activitatea științifică a lui Pipoș, axată, în special, pe elaborarea și editarea unor manuale și cărți cu conținut pedagogic, necesare pentru pregătirea viitorilor învățători, dar și pe cercetarea problemelor pedagogiei moderne. Între lucrările mai importante aparținînd primei categorii, figurează „**Didactica**” (ediția I 1887), „**Metodica școlii populare pentru elevii institutelor pedagogice (școalelor normale)**”, (ediția I 1888), „**Istoria pedagogiei**” (ediția I 1892), „**Psihologia precedată de somatologie și urmată de logica elementară**” (ediția I 1896) etc.

Ceea ce caracterizează în ansamblu scrierile lui Pipoș, este, în primul rînd, nivelul lor științific modern, în pas cu progresele cele mai noi înregistrate de pedagogie și de alte științe în epoca respectivă. Conținutul, ca și modul de expunere și tratare a materialului, se bazează în aceste cărți pe concepția înaintată a autorului asupra învățămîntului, a școlii, a educației, în general, concepție despre care am avut prilejul să vorbim. Caracterul sistematic unitar și coerent, claritatea și accesibilitatea lor, dată și de utilizarea unei frumoase limbi românești, le-au creat o largă circulație și popularitate în epocă, determinînd utilizarea lor mult timp în școlile românești din Transilvania și în Vechea Românie.

Subliniind actualitatea unor idei, principii și metode cuprinse în aceste manuale, arătăm, totodată, că ele depășesc și azi sfera interesului strict istoric. În elaborarea lor, autorul pleacă de la un principiu călăuzitor, acela al accesibilității. Astfel, în prefața la manualul de psihologie¹⁹, Pipoș arată că s-a străduit să dea pe înțelesul elevilor cunoștințele principale din acest domeniu, vizînd realizarea principiului mai sus amintit. Tot aici se motivează asocierea celor trei discipline (psihologice, somatologie și logica) prin necesitatea de a oferi o imagine a interacțiunii dintre acestea în asigurarea succesului învățămîntului. Subliniem, ca o

¹⁸ *Ibidem*, p. 48.

¹⁹ Petru Pipoș, *Psihologia precedată de somatologie și urmată de logica elementară pentru preparandii*, Ediția a II-a, Arad, 1901.

caracteristică importantă a acestei lucrări, latura ei aplicativă, exprimată în faptul că pentru fiecare capitol teoretic se dau și procedeele pedagogice relative la cultivarea psihicului și a fizicului. În *Adaosul* la logica elementară de la sfârșitul ei, autorul întreprinde și o încercare de definire a metodelor și de clasificare a științelor. Interesant ni se pare istoricul chestiunii, în care citează o serie de contribuții, începând cu Aristotel și continuând apoi cu Bacon de Verulan, D'Alembert, H. Spencer, Auguste Comte, Berthran Ampère, etc., ceea ce demonstrează vasta sa informare.

„**Metodica școlii populare**“ scrisă de Pipoș este, în ciuda unei concesiuni făcute religiei (criteriu de bază al „moralei și moralității“, după autor), un manual complet de acest gen, tratând despre mijloacele și procedeele de predare în cazul majorității obiectelor de învățămînt. Trebuie spus, revenind la locul și importanța acordată religiei ca obiect de învățămînt, că Pipoș nu exclude curiozitatea minții omenești, acordându-i prerogativa de a ști „pentru ce crede așa și nu altcum“, contrar deci, cu spiritul bine cunoscutei dogme: „crede și nu cerceta“. Semnificativă pentru evoluția sa ideologică este, de altfel, și ordinea în care el așează domeniile cunoașterii, în capitolul 52 din istoria pedagogiei (natură, om, Dumnezeu), vădind o religiozitate mai mult de circumstanță.

Un merit de seamă al cărții de metodică este faptul de a fi insistat asupra importanței principiului intuitiv în predare, precum și asupra rolului familiei ca factor educativ. Apoi, criteriul istoric este prezent și aici în prezentarea diferitelor concepții metodice, care coboară uneori pînă la greci și la romani.

În fine, „**Istoria pedagogiei**“ scrisă de Pipoș este cea dintîi prezentare originală a ideilor, concepțiilor și principiilor pedagogice la diferite popoare în decursul timpului, deoarece o istorie a pedagogiei universale exista anterior numai în traducere.

Edițiile din 1902—1907 ale acestei cărți reduc partea referitoare la educația religioasă, acordînd un spațiu mai larg prezentării critice a diferitelor sisteme pedagogice moderne, în special sisteme occidentale. În acest cadru trebuie plasat, credem, și studiul asupra lui Rousseau, apărut în 1912²⁰, în care Pipoș polemizînd cu ilustrul său înaintaș în problema întoarcerii la natură, profesată de către acesta, afirmă posibilitatea formării omului în societate, „fără conlucrarea căreia nu se poate imagina educația completă“ a lui.

O atenție deosebită acordă autorul dezvoltării sistemului instituțiilor de educație, oprindu-se și asupra școlilor speciale pentru copiii cu diferite defecte fiziologice, asupra grădinițelor, etc. Legat de prezentarea lor, Pipoș utilizează și terminologia științifică adecvată, contribuind în acest fel la fixarea ei în literatura pedagogică de la noi. Merită să fie subli-

²⁰ Pentru Pipoș. *Jean Jacques Rousseau, ideile sale pedagogice și critica acestora*, în *Reuniunea învățătorilor*, Arad, 1912), p. 36, Vezi și în continuare, Petru Pipoș, *Dr. W. Rein și activitatea sa pedagogică*, în *Reuniunea învățătorilor*, Arad, 1911, p. 1—7.

niată și analiza diferitelor idei cu privire la educație, prezente în scrierile unor autori cunoscuți în genere ca literați, Pipoș este astfel primul care a valorificat în mod științific bogata comoară de învățăminte adunată în „**Gargantua și Pantagruel**“ a lui Rabelais, de pildă, sau în „**Eseurile**“ lui Michel de Montaigne, scriitori apreciați de către el pentru realismul lor pedagogic.

Între opera lui Comenius și cea a lui Pestalozzi există o continuitate și o înregistrare reciprocă, după cum remarcă Pipoș, subliniind în același timp umanismul pedagogic al acesteia. Ultimul capitol al acestei lucrări este consacrat „istoriei școalelor românești“ și în el se face o caldă prezentare a înaintașilor acesteia: Varlaam, Eliade, Asachi. Iar Gheorghe Lazăr, dascălul avrigean, arată Pipoș, „a redeșteptat conștiința națională“, trecînd în Țara Românească „cu cartea în mînă (...) pentru ca să spuie românilor sub fanarioți, că ei sînt români“²¹.

Istoria pedagogiei a lui Pipoș a fost apreciată pentru utilitatea ei, încă de la prima apariție. Astfel, în 1893, în numărul din 10 martie al revistei „**Lumină pentru toți**“, Eniu Bălteanu sublinia că această carte „împrumută cititorului prevedere, tact și însuflețire în activitatea sa“²². Același lucru se poate afirma azi despre întreaga operă pedagogică, didactică și științifică a lui Pipoș, care, dacă nu-și va fi menținut peste tot prospețimea și actualitatea, va rămîne totuși ca o contribuție remarcabilă în istoria pedagogiei românești²³.

* *
*

Petru Pipoș a fost un slujitor credincios și statornic al științei pedagogice și al școlii românești, de care nu s-a despărțit vreme de 32 de ani, nici o clipă. Călăuzit de dragoste pentru popor, el a militat neobosit pentru ridicarea acestuia în rîndul națiunilor civilizate, contribuind în același timp la lupta pentru desăvîrșirea unității noastre politice.

Luptător înaintat pentru drepturi democratice, îndrumător de seamă al vieții spirituale din Transilvania, profesorul și omul de știință Petru Pipoș aparține tradițiilor înaintate ale culturii noastre, patrimoniului ei de aur.

²¹ Petru Pipoș, *Istoria Pedagogiei*, Ediția a II-a, Arad, 1903, p. 12.

²² Despre viața și activitatea lui Petru Pipoș, vezi și Teodor Botiș, *Istoria școlii normale* (Preparandiei) și a Institutului teologic ortodox român din Arad, Editura Consistoriului, Arad, 1902; Traian Mager, *A murit dr. Petru Pipoș*, în Reuniunea învățătorilor, Arad, 1913; Sabin Evuțian, *Profesorul dr. Petru Pipoș*, Conferință publică, Arad, 19 iunie, 1927.

²³ Trebuie să recunoaștem că opera lui Petru Pipoș a fost o torță vie, aprinsă la flacăra unui suflet generos, care a luminat poporul nostru în noaptea neagră a existenței sale chinuite, i-a redeșteptat dorurile și avîntul, l-a mobilizat și l-a însuflețit în lupta pentru dreptate și libertate națională, i-a potențat elanurile sufletesti, l-a ajutat să-și redobîndească încrederea în propriile forțe, în posibilitatea cuceririi unei vieți libere și demne.

PETRU PIPOȘ
(1859—1913)

(Zusammenfassung)

Petru Pipoș (1859—1913) war eine der hervorragendsten rumänischen Kulturpersönlichkeiten Siebenbürgens. Als Wissenschaftler war Dr. Petru Pipoș gleichzeitig ein namhafter Mathematiker und Pädagoge. Seine Arbeiten im Bereich der Pädagogie wurden in allen rumänischen Schulen Siebenbürgens und des Alten Rumänien verwendet und lobend von der Rumänischen Akademie, insbesondere von Titu Maiorescu, eingeschätzt.

Auf dem Gebiet der sozial-politischen Erziehung entfaltete Petru Pipoș eine erspriessliche Tätigkeit, im Dienste der sozialen und nationalen Emanzipation des rumänischen Volkes, angesichts seines Kampfes für Befreiung von der Fremdherrschaft und der politischen Einheit aller Rumänen. Er verabscheute den Nationalismus und Chauvinismus und setzte sich mit all seiner Kraft für Frieden und Einvernehmen zwischen den Völkern ein. Er war ein Musterbeispiel der Hingabe und des hohen Patriotismus für sein Land und sein Volk, aus dessen Mitte er hervorging.

SIGISMUND BORLEA — LUPTĂTOR PENTRU DREPTURILE ROMÂNILOR TRANSILVĂNENI (1827—1883)

EDUARD IVANOF

Ideile de libertate, egalitate, dreptate și fraternitate au animat lupta poporului român în întreaga sa evoluție istorică. În ansamblul luptelor politice și naționale duse de românii din Transilvania asupra național de imperiul habsburgic, găsim înscrisă la loc de frunte personalitatea lui Sigismund Borlea pronotar comitatens și deputat de Hălmațiu în camera ungară de la 1865 pînă la 1878. Activist de seamă al luptei pentru drepturile naționale ale românilor transilvăneni în general, a celor din Hălmațiu și Zărand în special, Sigismund Borlea își leagă numele de organizarea românească a Zărandului, de luptele parlamentare, unde se face remarcat prin justetea cauzei pe care o apăra, de toate realizările din zona Hălmațiuului unde a trăit și a activat în cea mai mare parte a vieții sale. De aceea la un secol și jumătate de la nașterea sa, împlinită în acest an, considerăm că este un prilej de omagiu, de cinstire și împăspătare a memoriei și faptelor sale și de evocare pioasă a unuia dintre eroii neamului.

Originea familiei Borlea, după cum arată Ioan Slavici în memoria-listică, ar fi prin părțile Neamțului de unde Borleștii ar fi trecut în Transilvania în timpul domniei lui Grigore Ghica Vodă¹. Faptul că în Moldova sarcinile iobăgești erau mai mici decît în Transilvania, supusă habsburgilor, vor determina, în cursul timpului, alte „strămutări“ ale familiei Borlea din Transilvania în Moldova și Muntenia. Cert este însă că pe Borlești, ca și pe Slaviceștii cu care se vor înrudi, îi găsim cuprinși în conscripția din 1746, ca militari ilirici. Neamul Borleștilor era foarte răspîndit în zona arădeană începînd de la Siria și Pîncota pînă la Nădab și Zărand și mai departe în părțile crișene².

Slavici spune că, prin mama sa Elena sau Lena Borlea, avea rudenii pînă la Hălmațiu și Baia de Criș, mai ales cărturari. Veri ai mamei lui Slavici erau Sigismund Borlea și Tălășescu (notar în Zimbru apoi solgăbirău în Hălmațiu, tatăl Constanței Hodoș)³. Putem afirma cu certitudine că familia Borleștilor avea străvechi rădăcini românești.

¹ D. Vatamaniuc, *Ioan Slavici și lumea prin care a trecut*, Ed. Acad. R.S.R., Buc., 1968, p. 2.

² D. Vatamaniuc, *op. cit.*, p. 2.

³ Traian Mager, *Ținutul Hălmațiuului*, Monografie, partea a III-a, Arad, 1937, p. 94—95.

Născut în anul 1827 în familia preotului Mihai Borlea din Șiria și al Mariei (născută Doncu), Sigismund Borlea studiază teologia la Arad, dreptul și filozofia (ultima clasă a liceului) la Pajon⁴. Despre anii copilăriei și ai adolescenței nu știm prea multe doar dacă am da crezare spuselor Constanței Hodoș în romanul său „Martirii“. Dându-i numele de Ilie Crișanu, fiindcă era originar din Șiria de pe lunca Crișului, autoarea îl prezintă animat de ideea luptei împotriva celor care i-au otrăvit copilăria și i-au năpăstuit neamul. Semnificative sînt cuvintele pe care autoarea le pune pe seama lui Ilie (Sigismund Borlea) în momentul bacalaureatului, cînd, deși fusese elevul distins al clasei (probabil la Pojon), este plasat printre mediocri: „Eu nu plîng... Pe mine nu mă sperie ei... Ai văzut tu acolo toată adunătura aceea de... îmbuibăți...? Să știi de la mine, mă, că la toți aceia o să le punem noi odată piciorul pe grumaji...“⁵. Este de la sine înțeles că un român, de condiție modestă, nu putea fi trecut printre premianți, înaintea fiilor de conți și baroni, într-un regim al nedreptății naționale.

Idealul libertății, dreptății și fraternității îl va aduce la 21 de ani în tabăra revoluționară, fiind deputat în Dieta de la Debrețin în 1848, alături de alți doi șirieni — Sigismund Popovici și Gheorghe Popa. Destinul său, și în timpul revoluției și după înfrîngerea acesteia de către coaliția absolutistă contrarevoluționară, se va împleti cu destinul neamului său, acela al luptei pentru drepturile naționale ale românilor.

Nu știm unde a fost și ce a făcut în perioada absolutismului (1848—1860), probabil și-a continuat activitatea ascunzîndu-se de urmărirea autorităților fie la Șiria fie în zona Hălmagiului, la românii de aici care se ridicaseră, alături de Avram Iancu, pentru dreptate și libertate națională. Mult mai plauzibilă este prezența sa în zona Hălmagiului unde îl vom găsi la începutul perioadei „regimului liberal“ (1860—1867). Nu se poate să fi fost în altă parte deoarece nu se poate explica creditul de care se bucura în rîndul populației din zona Hălmagiului mai ales atunci cînd, în 1860, după înfrîngerea de la Solferino și Magenta (1859), imperiul habsburgic se aștepta la mari mișcări ale națiunilor și naționalităților oprimate.

Remarcat pentru activitatea sa în slujba cauzei naționale, Sigismund Borlea va ajunge pronotar comitatens la Baia de Criș în momentul organizării comitatului Zarand, adică la începutul perioadei regimului liberal. Personalitate marcantă în viața politică a Zarandului, Sigismund Borlea se va impune prin calitățile sale alături de dr. Iosif Hodoșiu, fapt care va determina mai tîrziu, în 1872, pe un reporter al ziarului „Alföld“ să arate că aici e „cuibul lui Hodoșiu și Borlea“ comparați, pentru intransigența lor, cu Cloșca și Crișan⁶.

Apelînd din nou la romanul Constanței Hodoș îl vom auzi pe Ilie (Sigismund Borlea) declarînd la Baia de Criș: „...vreau să reclădesc puterea noastră (a românilor — n.n.) în acel colț de țară arsă și pustiită

⁴ *Ibidem.*

⁵ *Ibidem*, p. 158, conform p. 57 din romanul „Martirii“.

⁶ Traian Mager, *op. cit.*, p. 67, 69.

...vreau să arăt o pildă frunțașilor noștri, cum să țină pieptul în lupta ce reîncepe, mult mai aprigă și mai grea acum decât atunci când aveam coase, topoare și furci de fier în mână”⁷. În aceste cuvinte îl recunoaștem pe Borlea omul politic și conducătorul politic al românilor din aceste părți. Întrevedem în cuvintele lui lupta politică parlamentară pe care reprezentanții poporului român aveau să o ducă pentru drepturile naționale.

De fapt, începînd din 1860, urmare a Diplomei imperiale din octombrie 1860 care prevedea o serie de schimbări social-politice, delegații românilor, întruniți la Sibiu, în 14 ianuarie 1861 într-o mare conferință națională, decretează națiunea română „națiune politică independentă de celelalte națiuni” și cer egalitatea în drepturi a tuturor naționalităților din imperiu — națională, politică, culturală și confesională⁸.

Mișcarea de afirmare a drepturilor popoarelor asuprite, din imperiu, sperie Curtea de la Viena care, încă în 26 februarie 1861, dă o patentă prin care temperează prevederile prea federaliste ale Diplomei imperiale din octombrie. În această atmosferă de efervescență Dieta transilvană în care românii trimit un mare număr de deputați, se întrunește la Sibiu, după ce fuseseră înlăturați atît cancelarul cît și guvernatorul Transilvaniei, și votează mai multe legi, dintre care două de cea mai mare însemnătate — „Articolul de lege despre efectuarea egalei îndreptări a națiunii române și confesiunilor ei” și „Articol de lege privitor la întrebuițarea celor trei limbi în comunicațiunea publică oficioasă”. Potrivit acestor legi românii încetau să mai fie o națiune tolerată, se recunoștea egalitatea confesiunilor, iar limba română avea să se introducă în administrație⁹. Astfel românii transilvăneni cuceresc drepturi pe care nu le vor mai avea niciodată sub stăpînirea împărătească. Acum este momentul în care se instalează și se organizează administrația românească în comitatul Zărandului la care Sigismund Borlea își va aduce un aport însemnat, vizînd ridicarea economică, politică și culturală a acestei zone uitată de vechea administrație. Perioada 1861—1865, „provizoratul” este epoca cea mai bogată în realizări a Zărandului deoarece reprezentanța comitatensă era asigurată proporțional cu numărul populației, deci românească.

Perioada a fost însă prea scurtă pentru a se consolida toate reformele. În septembrie 1865, după vizita împăratului Franz Iosif la Budapesta, Diploma din octombrie 1860 și Patenta din februarie 1861 sînt abrogate, sub presiunea cercurilor nobiliare și burgheze austriece, care doreau o conciliere cu nobilimea și burghezia maghiară.

Sigismund Borlea, în această perioadă figurează printre cei mai apreciați intelectuali și publiciști din Zărand, alături de dr. Iosif Hodoșiu, George Secula, Ioan Simionașiu, Ioan Frîncu, Alexandru Moldovan,

⁷ *Ibidem*, p. 159, conform paginilor 91—92 din romanul „Martirii”.

⁸ D. Vatamaniuc, *op. cit.*, p. 35.

⁹ D. Vatamaniuc, *op. cit.*, p. 35.

preotul Nicolae Butariu și alții¹⁰. Casa lui Borlea din Baia de Criș devenise un loc de întâlnire, sau de discuții politice privind acțiunile viitoare.

Popularitatea lui Borlea era atât de mare încât la alegerile pentru Dieta ungară din 1865, el este ales deputat în cercul Hălmagiului, alături de dr. Iosif Hodoșiu în cel al Bradului, mandat ce și-l va exercita în ciclurile parlamentare 1865—1868, 1869—1872, 1872—1875, 1875—1878,



Conducerea comitatului Zarand — 1862. Ultimul din dreapta jos — Sigismund Borlea, pronotar și deputat de Hălmagiu în Dieta de la Pesta.

fiind permanent reales pînă la desființarea comitatului și a cercului Hălmagiu¹¹. După cum vedem a reprezentat Hălmagiul timp de 13 ani, desfășurînd o bogată activitate parlamentară, fiind celebru prin discursurile, amendamentele și interpelările sale în care punea întotdeauna pe prim plan interesele românești. „Pipoș, dar mai ales Borlea și Hodoș — scria revista „Familia“ nr. 47/1892 — sunt pretutindeni unde se dezbătea o chestiune de interes public, secondați de mai multe ori și de către Secula și Simionașiu. Ei sunt colaboratori de seamă la toate marile înfăptuiri ca: înființarea mitropoliei ortodoxe, înființarea „Asociațiunii

¹⁰ Traian Mager, *op. cit.*, p. 44. Autorul arată colaborarea intelectualilor Zărandului la revistele umoristice arădene „Tutti frutti“, „Strigoiu“, „Calicul“, „Umoristul“, „Gura Satului“ care biciuiau slăbiciunile celor slabi de înger sub aspectul luptei naționale.

¹¹ Traian Mager, *op. cit.*, p. 96—97.

pentru cultura și literatura poporul român“, înființarea „Fondului de teatru“.

În plus, dinșii inițiază „Fondul pentru monumentul lui Avram Iancu“¹².

Sîntem deci în toamna anului 1865 la întia alegere de deputat a lui Sigismund Borlea, cînd în fața alegătorilor care-și trimiteau deputații în parlamentul ungar, Borlea va fi rostit cuvintele pe care Constanța Hodaș le pune pe seama lui Ilie Crișanu: „... Viața își cere drepturile ei... Își face vād în lume omul harnic și înțelept și cu credință în puterile lui. Numai cei slăbănogi își pleacă capul la nevoi și plîng în zadar. Omul întreg nu se teme de primejdii, ci le înfruntă și vede lumină, ca vulturul, în bezna întunericului“¹³.

Cu tot optimismul lui Borlea, perspectivele apar pline de dificultăți deoarece prin pactul dualist din 1867, încheiat de burghezia și aristocrația austriacă cu moșierimea maghiară, se ajungea la două popoare domnitoare și opt ascultătoare. După ce în 1867 împăratul este încoronat cu mare pompă, rege al Ungariei, la 20 iunie 1867 se dau două înscrispte care prevād:

1. Integrarea Transilvaniei la Ungaria (fără consultarea populației — n.n.).

2. Anularea legilor din 1863—1864 date conform diplomei imperiale din 1860.

Încheierea pactului dualist a stîrnit mari nemulțumiri în rîndul popoarelor din imperiu, materializate prin protestele și petițiile, cu mii de semnături, ale românilor, croaților și slovacilor¹⁴. Românii, scria „Albina“ în 8 aprilie 1866, se orientau în majoritatea lor spre România. „Federațiunea“ condusă de Alexandru Roman ducea și ea o luptă susținută împotriva dualismului. Zărandul, chiar în cadrul unirii Transilvaniei cu Ungaria, își menținea deocamdată pozițiile cîștigate, deputații săi Sigismund Borlea și Iosif Hodoșiu avînd mandat din partea alegătorilor să apere cauza românească în fața tendințelor de limitare sau de răpire a drepturilor cîștigate.

Stăpînirea maghiară știa că avea de trecut prin Dietă legi menite să legifereze răpirea drepturilor naționalităților, fapt care-o determină să limiteze cît mai mult numărul deputaților din rîndul naționalităților. Cu toate acestea printre cei aleși în Dietă, îi găsim pe Aloisiu Vlad, Iosif Hodoșiu, Sigismund Borlea, Vincențiu Babeș, Antoniu Mocsony și alții.

În 27 ianuarie 1866 deputații români, întruniți la Budapesta, formează grupul parlamentar român. Printr-o energică cuvîntare, Borlea îi salută pe deputați, declarînd că principala sarcină care le revenea era dezbaterea „momentoasei chestiuni a naționalităților“¹⁵. Ce voiau românii? Ziarul „Federațiunea“ din 2 martie 1868 în articolul „Românii în dualism“ arată că uniunea nu e un fapt împlinit, deoarece între Ungaria

¹² „Familia“, nr. 47/1872.

¹³ Traian Mager, *op. cit.*, p. 163, cf. romanului „Martirii“, p. 182—186.

¹⁴ D. Vatamaniuc, *op. cit.*, p. 60.

¹⁵ D. Vatamaniuc, *op. cit.*, p. 60.

și Transilvania sînt probleme încă nerezolvate „o spun nu numai românii, dar o recunosc și rescriptele regale din 25 decembrie 1865, care pun în vedere rezolvarea acestei probleme pe baza sancțiunii pragmatice și a diplomei leopoldine... Românii sunt contra dualismului, dar nu numai românii ci cea mai mare parte a locuitorilor monarhiei. Ce doresc românii?... Strînsă alipire la principiile din 1848 și la pretensiunile de atunci în special menținerea autonomiei Ardealului...¹⁶.

Cu toată opoziția deputaților naționalităților, Dieta votează în 1868 două dintre legile care au lovit cel mai greu în drepturile lor:

1. Legea pentru egala îndreptățire a naționalităților;
2. Legea privind învățămîntul.

Conform primei legi în Ungaria nu exista decît o singură națiune, cea maghiară „una și indivizibilă“. Se ștergeau dintr-o trăsătură de condei românii, sîrbii, croații, slovacii, rutenii și chiar germanii. Legea deschidea calea spre o serie de abuzuri ale guvernului și ale aparatului de stat maghiar¹⁷. În fața situației create românii întocmesc Pronunciamentul de la Blaj, act care determină o largă mișcare de adeziune.

De la tribuna Dietei Sigismund Borlea critică legiurile care loveau în naționalități. „Acest proiect nici nu poate îndestula pre națiunile nemaghiare — spune el în ședința din 25 noiembrie 1868 — pentru că, precum zisei, acest proiect nu e bazat nici pe principiile libertății, nici pe ale egalității nici pe ale frățietății pentru că, în contra dreptului națiunii, decretează exclusiv numai limba și națiunea maghiară ca cea politică în această țară și astfel cu forța celorlalte limba și naționalitatea maghiară, le împiedică, prin urmare, în dezvoltarea limbii și naționalității lor, și est mod creează pentru națiunea maghiară, în detrimentul celorlalte națiuni, un privilegiu care nu poate aduce în consunanție cu ideile libertății, egalității și frățietății“. Borlea își continuă rechizitoriul împotriva acestei legi arătînd: „nu e just proiectul comisiunii pentru că pe cînd pe seama națiunii maghiare stabilește privilegiu cu privire la naționalitate și limbă — un privilegiu exclusiv — pe celelalte națiuni nemaghiare le face sclave aceluși privilegiu, contrar epocii în mod nejust, și pentru că, pe cînd națiunile nemaghiare poartă în mod egal toate sarcinile țării proiectul exclude naționalitățile nemaghiare de la esențialele drepturi și binefaceri naționale și de limbă... dar nu e nici echitabil acest proiect de lege, pentru că pe cînd deneagă naționalitatea politică a națiunilor nemaghiare aflătoare în majoritate în țară, de fapt existente în țară, a căror existență o recunoaște și „corpus juris“... și nefăcînd pomenire despre recunoașterea lor de națiuni politice, a lăsat pe seama lor numai libertatea individuală, foarte pe ușor măsurată, care nu e altceva decît un cadavru fără nici o valoare, pentru că prin aceasta limba maghiară vine octroată (impusă — n.n.) națiunilor nemaghiare, în viața politică, ...acestea vin constrînse să se nege singure pe sine și să se dezbrace de caracterul lor național... Poate crede, onorata casă (Dieta

¹⁶ T. V. Păcățian, *Cartea de aur*, Sibiu, 1906, p. 369 cuvîntarea deputatului I. Hodoșiu în cazul procesului de presă intentat deputatului Alexandru Roman.

¹⁷ D. Vatamaniuc, *op. cit.*, p. 61.

— n.n.), că acest proiect de lege, iar după acceptare această lege, va mulțumi, liniștii și împăca națiunile nemaghiare? Și crede oare că prin aceasta se asigură liniștea și fericirea țării... Dacă, deci, onorată-casă, vrem să facem ca toate națiunile care locuiesc în țară de secole să fie mulțumite, fericite și una față de cealaltă cu încredere și iubire... atunci pe lângă respingerea proiectului de lege al majorității, acceptarea proiectului de lege compus de deputații români și sirbi..., nu numai că e de recomandat și e necesară dar e chiar inevitabilă... Chestia națională, poate fi rezolvată și fără luarea în considerare a dorințelor juste și echitabile, numai după plăcerea lor (a stăpînitorilor — n.n.) — după părerea mea procedura aceasta e foarte periculoasă... și ar fi... de dorit să se rezolve chestia națională...¹⁸.

Cuvîntările lui Sigismund Borlea se puteau citi în toate ziarele. Cînd în martie 1869 este ales pentru a treia oară ablegat (delegat — deputat n.n.) la Hălmațiu, Borlea declară în fața mulțimii că pleacă în Dietă să lupte pentru autonomia țării, deplină egalitate a naționalităților, ușurarea „greaților și sarcinilor poporului“ și „dulcea noastră limbă românească“¹⁹.

Om de cultură, Sigismund Borlea își dă seama de rolul și rostul unui teatru național român, de aceea susține cu ardoare acest proiect în Dietă. În cuvîntul său din 10 februarie 1870, Borlea ridică problema teatrului naționalităților și cere acordarea deplinei independențe și libertăți²⁰, iar cînd la 19 februarie 1870 este lansat apelul pentru pregătirea unui program preparativ în vederea înființării teatrului național, este printre primii care-l semnează.

Cînd în adunarea de la Deva, din 4—5 octombrie 1870, se hotărăște formarea „Societății pentru crearea unui fond de teatru național român“, Borlea este primit printre cei dintîi care contribuie cu sume de bani ca „fundațiune pentru înființarea teatrului național“²¹.

Activitatea parlamentară a lui Sigismund Borlea se intensifică, în perioada ce a urmat înfrîngerii Franței în 1870 de către armatele germane. Este perioada cînd stăpînirea austro-ungară trece la înăsprirea politicii față de națiunile negermane și nemaghiare. În dietă, deputații români fac o puternică opoziție, mai ales la dezbaterile privitoare la buget. Cu spiritul său ascuțit, adesea cu ironie, Borlea critică politica guvernului ședință de ședință. Discuțiile la proiectele de buget anuale dau prilej lui Borlea să atace chestiunile de ordin economic și național, să protesteze împotriva impozitelor care loveau prea greu tocmai regiunile sărace locuite de români. El arată că o mare parte din teritoriul Zărandului este trecut în categoria pămînturilor de clasa primă, supus deci taxelor ridicate ceea ce constituie o nedreptate deoarece regiunea

¹⁸ T. V. Păcățian, *op. cit.*, p. 564—567; „Federațiunea“, I, 1868, nr. 168, 17/29 nov.

¹⁹ D. Vatamaniuc, *op. cit.*, p. 74; „Albina“, IV (1869), nr. 12/24 martie.

²⁰ „Federațiunea“, III, 1870, nr. 13, 18/20 febr.; D. Vatamaniuc, *op. cit.*, p. 91; „Familia“, VI, 1870, 15/26 febr.

²¹ „Familia“, VI, 1870, nr. 12, 22 martie/3 aprilie; D. Vatamaniuc, *op. cit.*, p. 91.

aceasta posedă numai terenuri foarte puțin productive, în bună parte chiar sterile²². La discuția generală a bugetului din 1873, când ministrul de finanțe motiva sporirea impozitelor cu „propășirea economică țării“, Borlea ține o adevărată lecție de economie politică arătând că moșiile s-au vîndut scump și au fost cumpărate de bogătași din străinătate. El avertizează autoritățile că sporindu-se peste puțină impozitele se va ajunge la subjugarea țării de către străinătate și la exproprierea pămînturilor de către aceștia. Prezentînd situația Zărandului el arată că în urma recoltelor slabe din 1871, 1872 aici bîntuie foametea și amintește că țărănimia e sărăcită și nu mai are nici vitele necesare muncilor agricole, punînd la plug cîte o vacă ca să termine lucrările cît mai repede, de teama executorilor financiari²³. Guvernul însuși se vede silit a suspenda execuțiile financiare în Zărand, după ce însăși executorii financiari raportau că nu mai au ce sechestra, că mor și ei de foame în Zărand. Borlea încă înainte în ședințele din 27 ianuarie, 9 februarie, 13 februarie 1870, ale Dietei ataca necruțător proiectele de legi ale guvernului și declara că de la regimul de atunci nu se putea aștepta la vreo ușurare a sarcinilor, ci numai despoiere și îngreuiare²⁴. Împletind lupta economică cu cea politică Borlea invită Dieta să meargă la Vaț, la închisoare, să vadă fiii națiunilor nemaghiare care, „meditau“ asupra „liberalismului“ și iubirii de dreptate a regimului austro-ungar precum și despre „constituțiunea liberală“. Nu degeaba ziarul „Alföld“ nr. 221 din 4 octombrie 1872 admonestează pe prefectul Alexandru Haller întrebîndu-l de ce nu trage la răspundere pe funcționarii vinovați care au folosit autoritatea comitatului pentru regizarea înmormîntării lui Avram Iancu. Același corespondent arată că aici (în Zărand — n.n.) puterea e în mîna lui Borlea, pronotar și vice comite.

Sigismund Borlea în ședința din 28 februarie 1873 face un aspru rechizitoriu la adresa guvernului declarînd că acum „locuitorii au încă și mai multe și mai grele sarcini și gem sub dări mai mari decît a fost sub absolutism, iar de drepturile de care absolutismul îi desparte fără lege, astăzi poporul este despoiat după lege“²⁵.

Păcatele orînduirii criticate de Borlea, criza din 1873 duc la dezorganizarea finanțelor statului, impunîndu-se reforme radicale. La 14 februarie 1874, Borlea prezintă în numele deputaților nemaghiari un proiect de rezoluție pentru completarea „comisiei de 21“, instituită să studieze calea care trebuia urmată. În proiect se cerea ca în atenția comisiei de 21 să stea și „condițiile de împăcuire și de mulțumire a populației nemaghiare“²⁶. Proiectul este prezentat printre alții și de deputatul sîrb Svetozar Miletić. Luînd cuvîntul în dietă Borlea arăta: „la populațiile nemaghiare peste tot, dar deosebit la români și la sîrbi, domnește acea fermă credință că orice feliu de măsuri și reforme s-ar introduce, dacă

²² Traian Mager, *op. cit.*, p. 100.

²³ T. V. Păcățian, *op. cit.*, vol. VI, p. 141—154.

²⁴ D. Vatamaniuc, *op. cit.*, p. 109.

²⁵ *Ibidem*, p. 170; „Albina“, VIII (1870), nr. 6, 21 ian./2 febr.

²⁶ „Albina“, IX, 1874, nr. 9, 3/15 febr.

nu s-ar lua în socotință și nu s-ar îndeplini justele și echitabilele pretențiuni naționale ale națiunilor nemaghiare — calamitățile și încurcăturile nu ar putea înceta²⁷. Comisia a lucrat vreo câteva luni dar fără succes sau mai bine zis evidențiind că totul fusese o înșelătorie, calificată de „Albina“ drept „o comedie nedemnă de un parlament serios“²⁸.

Sigismund Borlea, conducătorul și luptătorul dirz pentru drepturile poporului său arăta că societatea și stăpînirea măiestrit întocmită va fi dărîmată printr-o zguduire irezistibilă declanșată de adevăratele stări sociale din imperiu.

Într-o atmosferă încărcată este depus la 30 mai 1876 proiectul de lege pentru arondarea comitatelor. În apărarea Zărandului iau cuvîntul C-tin Gurbanu și Sigismund Borlea. Cu limpezimea binecunoscută Borlea arăta că comitatul Zarand nu trebuie desființat, motivîndu-se lipsa căilor de acces și greutățile de administrație, ci, dimpotrivă, menținut și rezolvată această problemă.

El argumentează: „Este mai ușor să călătorești din centru de la Budapesta la Deva și la Arad unde au să fie îndrumate regiunile Zărandului, decît la Baia de Criș lipsită de căi de comunicație; dar trebuie să țină seama și de cei administrați, de populația care va trebui să facă de aici înainte drumuri întreit și împătrit mai lungi“²⁹. Amendamentul³⁰ propus de Borlea este respins și proiectul de lege devine articolul de lege XXX/III din 1876 prin care se desființează odată cu Zărandul și alte comitate românești (Chioarul, Crasna și Solnocul de mijloc). Zărandul va fi împărțit între Arad și Hunedoara.

Desființarea comitatului a însemnat idealuri sfărîmate, căminuri răvășite, existențe distruse și plecări în pribegie prin „vama cucului“ spre România. În 1876 au fost împrăștiati nu numai funcționarii români din Baia de Criș ci și cei de la preturi. Sigismund Borlea, notarul, deputatul de Hălmațiu ales ultima oară în 1875 își menține mandatul pînă la expirarea ciclului parlamentar în 1878, apoi rămîne la Baia de Criș conducîndu-și biroul avocațial. Revenim din nou la romanul Constanței Hodoș cînd Ilie Crișanu (Borlea) spunea cu mîhnirea în suflet mulțimii care-l solicita: „Gîndiți-vă la cei patruzeci de mii de români uciși, arși și spînzurați în revoluție. La sufletul lui Horia și la inima vitează a lui Iancu... și nu vă dați... în mîinile voastre e puterea. Poporul e stăpînul țărilor de azi, și poporul de aici e român. E român și cel din Arad și cel din Hunedoara, și cei mulți sunt tari“³¹.

Dintre personalitățile marcante ale Zărandului singur Sigismund Borlea a rămas în județ continuînd mai departe lupta politică. El ridică proteste împotriva șicanelor noii administrații, încurajează pe funcționarii căzuți în panică din pricina nesiguranței viitorului și-i îndeamnă să-și păstreze crezul românesc patriotic.

²⁷ „Albina“, IX, 1874, nr. 10, 7/19 febr.

²⁸ *Idem*, IX, 1874, nr. 21, 17/29 martie.

²⁹ Traian Mager, *op. cit.*, p. 70.

³⁰ T. V. Păcățian, *op. cit.*, vol. VI, p. 585—586.

³¹ Traian Mager, *op. cit.*, p. 167, c. romanului „Martirii“, p. 229—231.

În 1878 odată cu inaugurarea celui de-al cincilea ciclu parlamentar situația politică este defavorabilă românilor. Zărândul fusese desființat, cercul Hălmagiului își schimbă sediul la Iosășel. Unii deputați au candidat în continuare, dar nu Borlea, care, credincios pasivității declarate de români, nu-și mai depune candidatura în locul lui fiind ales George Constantini cu program guvernamental.

Anul 1881 îl găsește participant la Conferința națională ținută la Sibiu, amintit în ședința din 12 mai alături de George Secula, Ioan Simionașiu și alții însărcinați să redacteze proiectele de concluzii³².

Rămas statornic la Baia de Criș, Borlea ține piept adversarilor locali menținând ridicat steagul revendicărilor românești pentru care luptase întreaga viață. Încă în puterea vârstei la 56 de ani, moare în 1883 la Baia de Criș. În semn de omagiu pentru nestinsa lui dragoste față de poporul căruia-i aparținea, pentru neobosita sa activitate în slujba propășirii neamului, va fi îngropat la Țebea alături de Avram Iancu.

Cauza pentru care luptase va fi preluată de alți luptători și conducători ai neamului care vor duce mai departe flacăra eroilor, înfăptuind desăvârșirea României în 1918, înfăptuind România de azi în care idealul libertății, egalității și frăției este unul dintre atributele conștiinței întregului popor.

SIGISMUND BORLEA — COMBATTANT POUR LES DROITS NATIONAUX DES ROUMAINS DE TRANSYVANIE

(Résumé)

L'ouvrage met en évidence l'activité et la personnalité d'un des combattants importants du mouvement national des Roumains pour droits nationaux, politiques et sociaux.

La personnalité de S. Borlea est liée à la contrée de Zarand, aux Roumains de cette région pour les intérêts desquels il allait lutter comme député dans la Diète hongroise.

La vie de S. Borlea, sa lutte interrompue dévoile les traits d'un vrai patriote pour qui les droits du peuple roumain étaient devenus un idéal de vie.

³² T. V. Păcățian, *op. cit.*, vol. VII, p. 14—15.

VASILE GOLDIȘ — ANIMATOR AL VIETII CULTURALE ROMÂNEȘTI DIN TRANSILVANIA

GHEORGHE ȘORA

După cum a reieșit, cu suficientă evidență, credem, și din lucrările noastre anterioare, Vasile Goldiș a fost un intelectual în deplinul înțeles al cuvîntului, posedînd o cultură vastă, multilaterală. Interesele și preocupările sale spirituale variate, sînt demonstrate și de compoziția bibliotecii sale personale, pe care și-a alcătuit-o prin vreme. O cunoaștem pe aceasta prin donația de cărți pe care a făcut-o în beneficiul Palatului cultural din Arad. După cum era și firesc pentru un profesor de latină, o mare parte dintre volumele pe care le-a achiziționat, se refereau la clasicismul antic. Printre ele erau, astfel, în mai multe ediții apărute la sfîrșitul secolului trecut în străinătate (Germania, Ungaria), satirele și epistolele precum și odele și epodele lui Horațiu (acestea două din urmă și în ediția românească, apărută sub îngrijirea lui Eugen Lovinescu, la București, în 1923), Eneida lui Virgiliu (un volum „in usum scholarum“, scos de Otto Ribbeck la Leipzig, în 1889), Tristele lui Ovidiu, Comediile lui Plaut ș.a.m.d. De asemenea, literatura romană istorică (Caesar: De bello gallico, Tit Liviu: Ab Urbe condita libri, analele lui Tacit, Sallustius: De bello Iugurthino liber) sau retorică (discursurile și scrisorile lui Cicero, cuvîntările lui Quintilian, etc.). Semnificativ este faptul că printre aceste cărți se găsea și Istoria literaturii latine, publicată la București, în 1891, de către G. Dem. Teodorescu, și interesante pentru reliefaarea preocupărilor lui Goldiș de cunoaștere cît mai profundă a acestei literaturi sînt titlurile ca Stilistica latină (Latin sztilisztika) de Pirchala Imre (Budapesta, 1879), Metrica grecilor și romanilor (Metrik der Griechen und Römer) de Lucian Müller (Leipzig, 1880) sau Introducere în metrica poeziilor lui Horațiu (Einführung in die Metrik der Horazischen Gedichte) de Oscar Henke (Bremen, 1898).

Constituind o preocupare constantă și profundă, interesul lui Goldiș pentru lumea clasicismului latin nu e însă și unicul în lumea cărților. Chiar și în domeniul literaturii propriu-zise, intelectualul ardelean s-a aplecat și asupra altor zone — în timp și spațiu — ale acesteia, printre numele scriitorilor clasici care figurau în biblioteca sa fiind de pildă și Dante (cu a sa Divina Comedia) sau Jean Jacques Rousseau. Iar literaturii române îi consacră atenție, pornind de la așa numitele cărți populare (cum ar fi istoria lui Erotocrit, marele erou al vechei Atene, compus (sic!) în versuri, într-o ediție tipărită la Sibiu, în 1867) și ajungînd pînă la un scriitor de talia lui George Coșbuc (e drept, prezent între

cărțile donate cu un volum mai puțin reprezentativ: „Războiul nostru pentru neatîrnare“).

Dar lecturile lui Goldiș cuprind și domeniul filosofiei. Într-un articol al său, publicat în anul 1918 în ziarul „Aradi Hirlap“, el mărturisea, astfel, că i-a citit pe Herbart și Spencer¹. Iar printre cărțile pe care le dona bibliotecii Palatului cultural din Arad figura și o traducere în germană a lucrării lui Bertrand Russel, *Analiza spiritului* (ceea ce dovedește, ca și mărturia, din alt loc², că Vasile Goldiș a citit din același autor și *Cultura industrialismului*, larga arie filosofică pe care s-au extins lecturile în acest domeniu ale celui în cauză), ca și volumul profesorului universitar de la Cluj-Napoca, Marin Ștefănescu, *Filozofia românească* (București, 1922).

Profesor și de istorie, după cum am arătat, și autor de manuale în această disciplină, era normal ca biblioteca lui Goldiș să conțină și numeroase cărți menite a-i satisface interesele de specialist în domeniu. Practic, în acest compartiment al lecturilor pot fi înglobate, fără a greși, toate lucrările referitoare, dintr-un punct de vedere sau altul, la viața socială, trecută și contemporană lui Goldiș. Ca atare, în ceea ce privește istoria națională, putem aminti aici nu numai scrieri cum ar fi „Zur Geschichte Siebenbürgens“ (Asupra istoriei Transilvaniei) de Ilie Gherghel (Viena, 1891), cele opt volume din *Cartea de aur a lui Teodor V. Păcățian*, „La guerre roumaine — 1916—1918“ (Războiul românesc, 1916—1918) de Mircea Djuvara (Nancy—Paris—Strasbourg, 1919) etc., pînă la „Istoria română“, manual pentru școlile primare, de Gr. G. Tocilescu, București, 1889 (dovadă și a intereselor pedagogice și de autor de manuale ale lui Goldiș), dar și altele de felul celei bine știute a lui Simion Bărnuțiu despre „Dreptul naturale public“ (Iași, 1870), a lucrării lui Ioan Brezoiu referitoare la „Vechile instituții ale României. 1327—1866“ (București, 1882), a celei a lui T. G. Djuvara intitulată „Edgar Quinet philoroumain“ (Edgar Quinet filoromân, Paris, 1906), a codului general al României, publicat de C. Hamangiu, a scrierilor lui Gheorghe Tulbure și Părintele Terenție cu privire la „Activitatea literară a mitropolitului Andrei Șaguna“ (Sibiu, 1909) și — respectiv — „Petru Maior și unirea“ (Sibiu, 1921) (A se remarca interesul mare al lui Goldiș, vădit și prin enumerarea acestor titluri, pentru istoria și cercetarea istorică a românilor de dincolo de Carpați). Ba am îndrăzni să credem, că și piese de teatru, cum ar fi „Mihai Viteazul“ a lui Nicolae Iorga, și „Avram Iancu, regele Carpaților“ de Ioan Pop-Florantin, au fost citite de către Goldiș, mai cu seamă cu ochiul și interesul istoricului (cu atît mai mult cu cît autorul primei dintre cele două scrieri amintite era el însuși o personalitate în primul rînd în planul cercetării istorice).

Același larg interes — combinat adesea cu preocupările de autor de manuale — caracterizează și lecturile lui Vasile Goldiș în perimetrul istoriei universale, în donația sa de cărți pentru Palatul cultural arădean

¹ Vasile Goldiș, *Alkotmány reform Ausztriában*, (Reforma constituțională în Austria), în *Aradi Hirlap*, II, 1918, nr. 256, (29 septembrie), p. 1—2.

² *Arhivele Statului, Arad*, Colecția manuscrise, Dosar nr. 168, fila 348—359.

figurînd, printre altele, Istoria Romei a celebrului istoric francez Thierry (într-o traducere în limba maghiară din 1884), „Luptele italienilor pentru libertate și unitate“ de G. Secășanu, Alexandria, 1892 (în care luptătorul pentru eliberarea românilor din Transilvania va fi căutat, desigur, învățăminte și paralelisme), „Istoria contemporană“, „Revoluția franceză“ și „Curs elementar de istoria omenirii“, ambele de Teodor Ionescu (București, 1892) sau „Grandeurs et miseres d'une victoire“ (Măreții și mizerii ale unei victorii), scrierea marelui om politic care a fost Georges Clemenceau (Paris, 1930). De asemenea, după primul război mondial, Goldiș se arată interesat de fața pe care o va lua de acum lumea, fapt dovedit de scrieri cum ar fi „Leçons morales de la guerre“ (lecții morale ale războiului) de Paul Gaultier (cu o prefață de Louis Barthou, Paris, 1919) sau — mai cu seamă — „Vers les Etats-Unis d'Europe“³ (Spre Statele unite ale Europei), de Bertrand de Jouvenel (Paris, 1930), care de asemenea, ființau în biblioteca lui.

Interesului lui Goldiș pentru istorie îi pot fi, în mod pe deplin justificat, asociate și lecturile sale din domeniul sociologiei. Printre cărțile de acest fel care i-au aparținut, figurează, de pildă, unele — adesea cu un pronunțat caracter introductiv — informativ asupra științei respective, semnate de Achille Loria (tradus în limba maghiară), Gustav Rakenhofer (Die soziologische Erkenntnis) — Cunoașterea sociologică, Leipzig, 1898, C. Bougle (Leçons de sociologie sur l'évolution des voleurs — Lecții de sociologie asupra evoluției valorilor, Paris, 1922) etc. De asemenea, scrierea lui Georg Simmel „Soziologische Untersuchungen über die Formen der Vergesellschaftung“ — Sociologie. Cercetări asupra formelor de socializare, ediția a doua, München și Leipzig, 1922), „Lois sociales. Esquisse d'une sociologie“ — Legi sociale. Încercare pentru o sociologie, Paris, 1921) de Gabriel Tarde, sau o lucrare cu titlul „Les Règles de la méthode sociologique“ — Regulile metodei sociologice, apărută la Paris în 1919. Avem totodată și mărturia faptului că Goldiș a venit în contact și cu lucrările sociologice ale lui Gustave Le Bon⁴. Ceea ce constituie un act de-a dreptul firesc în condițiile în care Le Bon a cunoscut în perioada interbelică o largă vogă, inclusiv în rîndul intelectualității române a timpului. După cum o mărturisește chiar Goldiș, lucrările autorului respectiv l-au încîntat și i-au sugerat multe idei prețioase⁵.

³ Ideea creării unei confederațiuni a statelor europene — utopică, desigur pentru vremea respectivă — a fost mult vehiculată, după primul război mondial, de numeroase spirite progresiste, dornice de a se realiza o pace durabilă pe bătrînul continent.

⁴ *Adevărul*, XXXIV, 1931, nr. 14 665 (22 octombrie) p. 6.

⁵ *Ibidem*. În acest sens vezi și Gheorghe Șora, *Date biografice inedite despre formația intelectuală a lui Vasile Goldiș și activitatea sa didactică la Caransebeș*, în *Tibiscum*, vol. IV, (istorie — arheologie), Timișoara, 1975, p. 281—294; Vasile Goldiș, *Scrieri social-politice și literare*, Ediție îngrijită, studiu introductiv, tabel cronologic și bibliografie de Mircea Popa și Gheorghe Șora. Cuvînt înainte de acad. Ștefan Pascu, Editura „Facla“, Timișoara, 1976, p. 5—72; Hajós József, *Vasile Goldiș*, în *Vasile Goldiș. Despre problema naționalităților*. Cuvînt înainte de academician Andrei Otetea, Editura politică, București, 1976, p. 15—85.

Privind în ansamblu lecturile sociologice ale intelectualului ardelean, constatăm că e vorba de apariții în general temeinice, profunde, datorate în mare parte unor nume prestigioase, deci de scrieri care realmente puteau determina câștiguri substanțiale pentru spiritualitatea celui ce le parcurgea.

Semnificativ este apoi faptul că și în psihologie, dincolo de unele lucrări de nuanță logico-filosofică, cum ar fi „întemeierea psihologică a actelor elementare ale gândirii, în marginile legilor herbartiene de asociere și reproducere“ (Caransebeș, 1890) de Ștefan Velovan (la a cărei lectură Goldiș a purces probabil în bună măsură datorită interesului său pentru filozofia lui Herbert), cel despre care vorbim se oprește mai mult la scrieri conducând de fapt tot spre sociologie (psihologie socială) și, în ultimă instanță, spre istorie și politologie (Gustave Le Bon, „Psychologie des temps nouveaux“ — Psihologie a timpurilor noi, Paris, 1920, sau mai vechea „Psychologie sociale contemporaine“ — Psihologie socială contemporană, 1911, de I. Maxwell)⁶.

De o mare importanță pentru formația politică, putem spune radical-democratică, a lui Goldiș, și explicându-i în mare măsură atitudinile sale de stînga, este faptul că în lecturile lui din literatura socialistă sau lucrările referitoare la doctrina socialismului, după cum se poate constata, au ocupat un loc realmente important. Astfel, printre volumele donate de el Palatului cultural arădean, figurează (gest care vorbește el însuși despre poziția politică a lui Goldiș și fermitatea sa în acest plan) scrieri ale lui Kautsky, „Sozialismus und soziale Bewegung“ (Socialismul și mișcarea socială, Iena, 1908) de Werner Sombart, „Das Kulturideal des Sozialismus“ (Idealul cultural al socialismului, München și Leipzig, 1919), de Friedrich Muchle, etc. Alte surse documentare măresc aria lecturilor referitoare la ideologia socialistă a lui Goldiș (se pomenește undeva, astfel, de parcurgerea de către el a scrierii lui Karl Kautsky „Die materialistische Geschichtsaussfassung“ — Concepția istorică materialistă)⁷.

După cum vom vedea în alt capitol al lucrării noastre, interesul acesta pentru ideile socialiste, afinitățile pe care le-a simțit pentru aceasta, îl vor apropia la un moment dat pe Goldiș de mișcarea socialistă română, fapt care fără îndoială, a contribuit la rîndu-i și la o mișcare în sens invers, adică la intrarea în contact a intelectualului ardelean cu alte noi scrieri consacrate problematicii socialismului. Și, repetăm: orientarea aceasta spirituală a lui Vasile Goldiș explică multe din atitudinile sale politice înaintate.

⁶ Despre citirea acestora din urmă de către Vasile Goldiș, vezi *Arhivele Statului, Arad*, Colecția manuscrise, Dosar nr. 168, fila 348—356.

⁷ *Ibidem*, (În jurnalul său din tinerețe, Vasile Goldiș ne informează cu tot ce a citit din clasa a VII-a de liceu (1880) pînă în ultimul an de ședere a sa în Caransebeș (1889). De exemplu notează că studiază limba și literatura română, istoria românilor, studii de istorie și teorie literară, clasicii literaturii universale, tratate de istorie și filozofie. De asemenea era abonat la cele mai importante reviste din România și Transilvania. Citea foarte mult și se informa mai ales din ziarele și revistele progresiste din imperiu. (Vasile Goldiș, *Jegyzetek*, 1880, VII, osztaly (Însemnări, 1880, clasa a VII-a liceală) p. 5—390; Gheorghe Șora (*Vasile Goldiș: Jurnal de tinerețe*, în *Orizont*, XXII, 1976, nr. 5 (6 februarie) p. 5.

În sfârșit, pentru a demonstra pînă la capăt marea curiozitate spirituală a celui în cauză — curiozitate care nu era însă una superficială, fugace, ci însoțită de seriozitate și profunzime în studiu — să mai amintim și că în rîndul cărților pe care el le-a donat bibliotecii Palatului cultural din Arad figurau asemenea „curiozități“ cum ar fi „Coranul“ (într-o ediție germană, tipărită la Leipzig în 1881), o gramatică engleză (de G. Curtius, Brașov, 1882), alta a limbii țigănești (în limba maghiară, tipărită la Budapesta, în 1883, de către József Föherceg), sau o „Vergleichende Grammatik“ des Sanskrit, Armenischen, Griechischen, Lateinischen, Litauischen, Altslawischen, Gothiachen und Deutschen (gramatică comparativă a limbilor sanscrită, șend-armeană, greacă, latină, lituană, slavă veche, gotică și germană), scoasă la Berlin în 1871, de către Franz Bopp.

Inzestrat cu o asemenea largă sete spirituală și caracterizat drept urmare printr-un întins orizont intelectual, era normal ca în bună măsură preocupările lui Vasile Goldiș, care era pe deasupra, la bază, dascăl pe tărîmul disciplinelor umaniste, să se manifeste în planul culturii. Aceasta cu atît mai mult încă, cu cît în general, date fiind condițiile în care a activat intelectualitatea română ardeleană de pînă la 1918, acesta și-a desfășurat, în ansamblu, o mare parte din lupta sa pentru emanciparea națională pe tărîm cultural.

Ca și tovarășii săi de luptă, ca și înaintașii ce îi stăteau drept pildă, Goldiș a înțeles și el marea importanță socială și națională a culturii, accentuînd asupra ei de cîte ori credea că i se ivește prilejul potrivit. Această concepție l-a caracterizat apoi și după 1918, pînă la sfîrșitul vieții. Astfel, într-o conferință pe care a ținut-o la Cluj cu prilejul deschiderii festive a universității românești, în anul 1919, și pe care și-a intitulat-o „Țară și popor“, Vasile Goldiș scrie, la un moment dat, că „un stat nu este numai o țară și un popor, el este și **munca**, ce o săvîrșește poporul în țara sa este **societatea**, care se produce prin această muncă și în urmă este **cultura**, prin care statul contribuie la civilizația umană“⁶⁸. După părerea lui, tocmai aceste trei elemente (munca, societatea, cultura) determină vitalitatea oricărui stat și după felul cum li se va da posibilități de afirmare, înflorire și dezvoltare depinde ca poporul respectiv să își dobîndească locul în lume, printre celelalte țări civilizate. „Pentru România — atrăgea atenția Goldiș — aceste probleme se pun abia acum (după unirea din 1918 — n.n. Gh. Ș.) în întreg complexul lor“. Și concluziona: „Ele sînt deci muzica viitorului și atingerea lor ar însemna intrarea în domeniul politicei, a politicei economice, a politicei sociale și culturale“⁶⁹.

⁶⁸ *Arhivele Statului, Arad*, Colecția manuscrise, Dosar nr. 168, fila 294.

⁶⁹ *Ibidem*.

Aplecat deci spre abordarea teoretică generalizantă în sensul filosofiei istorice, a problemelor culturii, Goldiș îi vede acesteia un rol deosebit de important în viața socială și națională. Orice cultură — arată el la adunarea generală a „Societății pentru crearea unui fond de teatru român“, ținută la Oravița (1908) — nu poate fi decât națională. La rîndul ei, apoi, această cultură națională, ea însăși, vine să întărească încă mai mult naționalitatea unui popor, în speță a celui al nostru. Ca atare, conchidea cu același prilej intelectualul ardelean, „Cînd poporul român caută să se întărească prin cultură își întărește naționalitatea sa“¹⁰.

De unde în fond aceste convingeri ale lui? Avem toate motivele să credem că din cercetarea trecutului poporului nostru, privit în ansamblu, și mai ales a celui al românilor din Transilvania. Încă în toastul său ținut cu ocazia adunării de la Lipova, din August 1907, a Societății pentru crearea unui fond de teatru român și ridicat „întru sănătatea și fericirea poporului românesc“¹¹ Vasile Goldiș arăta, vorbind despre vremurile de restriște ce s-au abătut în trecut asupra pămîntului românesc, că, în ciuda tuturor vitregiilor soartei, poporul nostru a rezistat și s-a afirmat necontenit. Cu un nobil optimism, bazat pe cunoașterea realităților istorice, intelectualul ardelean afirma cu același prilej: „Oricît de ademenit să fie, oricît este bătut de gîndirea nefericirii, poporul nostru are adînc săpată în sufletul lui conștiința de neam, acest scump tezaur, acest nestimat paladin al vieții noastre naționale“¹². Ideea aceasta, a rezistenței prin vreme a poporului român, în pofida tuturor vicisitudinilor, revine mereu la Goldiș. O reia, astfel, într-un articol publicat în „Românul“ la 22 martie/4 aprilie 1915 (deci într-un moment foarte dificil pentru românii din Transilvania), cînd scrie cu un subtext vădit: „Două mii de ani au trecut aproape, de cînd neamul nostru își ține neclintit locul, unde-l așeză destinul, fără a se împotrivi nimănui, dar fără a se da un pas îndărăt“¹³. După război, în 1924, cu ocazia sărbătoririi centenarului nașterii lui Avram Iancu, Goldiș arată iarăși: De două mii de ani, aproape, neamul nostru românesc persistă în afirmarea ființei sale etnice distincte“¹⁴, „selecționîndu-se prin sita istoriei și purificîndu-se prin lupte și suferinți“¹⁵. Cu o altă ocazie, el arăta că, născut „din ciocnirea a două vijelioase energii“, poporul nostru se caracterizează în primul rînd prin „neastîmpăratul dor pentru libertate“, pentru „apărarea ființei sale distincte“¹⁶, și că, deși împilat veacuri la rînd, el și-a „creat albia propriei

¹⁰ *Anuarul XII al Societății pentru crearea unui fond de teatru român, pe anul 1907—1908*, Tipografia A. Mureșianu, Brașov, 1909, p. 114.

bX-labc

¹¹ *Anuarul X al Societății pentru crearea unui fond de teatru român pe anul 1905—1906*, Tipografia A. Mureșianu, Brașov, 1907, p. 106.

¹² *Ibidem*.

¹³ Vasile Goldiș, *Paștile*, în *Românul*, V, 1915, nr. 65 (22 martie/4 aprilie) p. 1, Apud, *Cuvîntul Ardealului*, II, 1927, nr. 90, 24 aprilie p. 1.

¹⁴ *Viitorul*, XVII, 1924, nr. 4 946, (2 septembrie) p. 4.

¹⁵ *Patria*, VI, 1924, nr. 187, (4 septembrie), p. 1.

¹⁶ Vasile Goldiș, *Discursuri rostite în preajma unirii și la Asociațiune culturală „Astra“*, Cultura Națională, București, 1928, p. 68.

firi¹⁷. Goldiș va sublinia, legat de aceasta, puterea de „adaptațiune“ care l-a caracterizat pe poporul român, de a răbda și aștepta¹⁸. Și, în același timp, „capacitatea sa de asimilare“, care de asemenea, îi era în mare măsură proprie¹⁹. „O mulțime de neamuri s-au vărsat asupra românilor în cursul celor 18 veacuri ai ființei acestui popor — scrie el —, dar toate aceste neamuri nu s-au făcut „o apă ș-un pământ“, ci s-au făcut români“²⁰. Și intelectualul ardelean citează totodată afirmații în același sens făcute de istoricul francez Alfred Rambaud²¹. În viziunea lui Goldiș, însă, rezistența prin veacuri — cu „proprie fire“ — a poporului român este strins legată de factorul **cultural**, văzut — element iarăși important —, în strinsă dependență de existența maselor largi populare și în special a aduse nu numai unul. Astfel, în toastul ținut de el la adunarea de la Lipova a „Societății pentru crearea unui fond de teatru român“ la care ne-am referit și mai sus, Goldiș, după cum am văzut, accentua asupra „conștiinței de neam“, „adînc săpată în sufletul“ poporului nostru²². Cu același prilej, el aducea un elogiu țaranului, ca fiind cel care „a păstrat (...) întotdeauna neschimbată limba românească și în suflet sămînțele viitoarelor mări“²³.

E drept, în asemenea momente, Goldiș nu se referă explicit la cultură. Dar, credem, că îi este evident oricui, că în formulări cum ar fi „conștiință de neam“, „limba românească“, cultura este plener implicată și solicitată.

Așadar, văzînd în cultură un factor social și național foarte important, Goldiș o gîdea pe aceasta de pe o platformă democratică, ca expresie, în primul rînd, a sufletului maselor, a celor țărănești mai cu seamă. În acest fel, concepția sa în plan cultural era o derivație firească și consecventă a pozițiilor lui social-politice. Este semnificativ pentru democratismul lui Goldiș și faptul că el atribuie o mare importanță rolului femeii în planul propășirii culturii naționale. „A sosit într-adevăr vremea ca și femeia română să se angajeze la marea luptă culturală a poporului nostru“ — afirma, astfel, în 1908, cu prilejul adunării generale a „Societății pentru crearea unui fond de teatru român“, la Oravița²⁴.

În sfîrșit, Goldiș în repetate rînduri, va arăta, totodată, în perioada de pînă la 1918, o serie de deficiențe în plan cultural la românii din Transilvania, cum ar fi starea critică a presei naționale sau lipsa de școli și de instituții culturale corespunzătoare.

Convins de forța pe care o are în existența națională a unui popor cultura, intelectualul ardelean se va strădui ca să contribuie în cît mai mare măsură la răspîndirea ei printre cei mulți, la utilizarea ei ca armă

¹⁷ *Ibidem.*

¹⁸ *Arhivele Statului, Arad*, Colecția manuscrise, Dosar nr. 168, fila 290. (Conferința lui Vasile Goldiș, „Țară și popor“ n.n. Gh. Șora).

¹⁹ *Ibidem.*

²⁰ *Ibidem.*

²¹ *Ibidem*, fila 290—292.

²² *Ibidem* (fila 69).

²³ *Anuarul X al Societății (...)* în *loc. cit.* p. 6.

²⁴ *Anuarul XII al Societății (...)* în *loc. cit.*, p. 112.

politico-ideologică. Fără îndoială că, în această direcție, perioada în care a deținut funcția de președinte al „Astrei“, se arată ca cea mai importantă. În acei ani — afirmă Cezar Petrescu undeva — el a dus mai departe făclia culturii în popor²⁵. Dar asemenea preocupări culturale sînt la Goldiș mult mai vechi. Încă de prin 1904 (și apoi în 1908), adresîndu-se

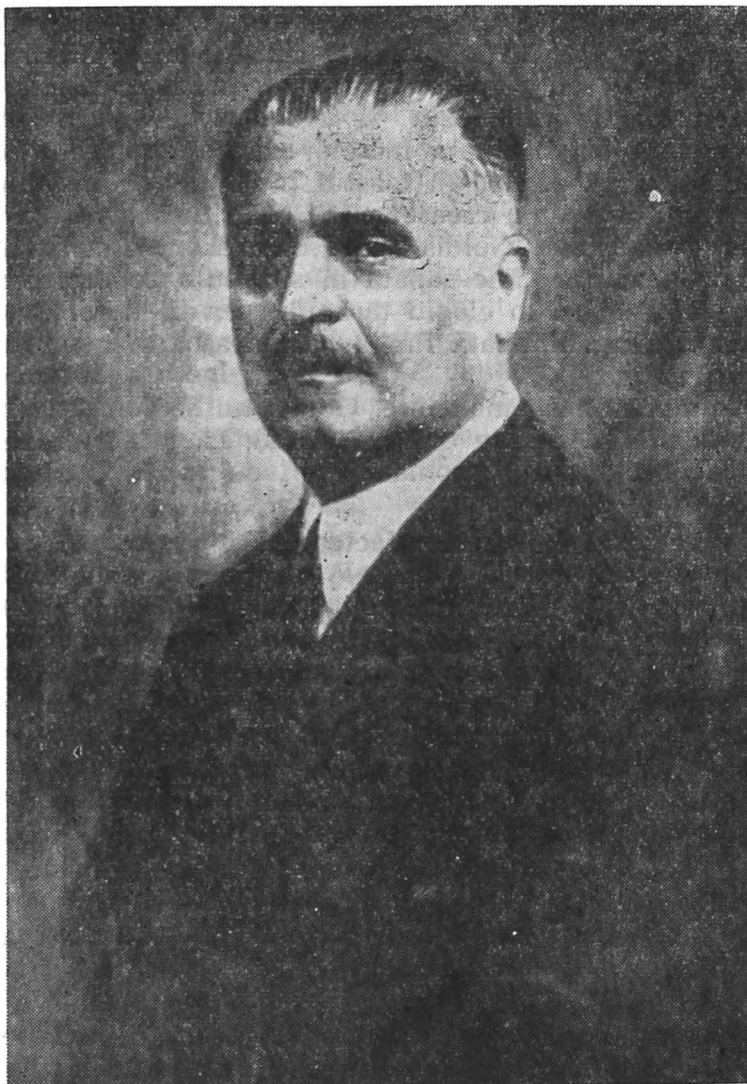

Vasile Goldiș.

aceleiași societăți, el solicita, astfel, să i se trimită, pentru departamentul de la Arad (și le-a și primit), un număr de 100 volume din „Biblioteca populară a Asociațiunii“ (cărți referitoare la istoria grecilor și la începutu-

²⁵ Cezar Petrescu, *A mai căzut un semicerc*; Vasile Goldiș, în *Curentul*, VII, 1934, nr. 2 167 (14 februarie) p. 1; vezi și nr. 2 165, (12 februarie) p. 5.

tu neamului românesc, despre pagini din lupta românilor pentru emancipare națională, cum ar fi „Supplex libellus Valchorum“, nuvele istorice și alte scrieri literare,²⁶. Să nu uităm, apoi, colaborarea sa (inclusiv după 1901, când pleacă din Brașov) la „Lucașfărul“ și „Tribuna“, organe de presă în jurul cărora se strânsese la sfârșitul secolului al XIX-lea floarea intelectualității românești din Transilvania. De asemenea, ca ministru la arte și culte, el va sprijini activitatea culturală a „Astrei“ — în special a despărțămintelor din Arad și București ale acesteia —, mai cu seamă pe linia tipăririi a cât mai numeroase broșuri și pe aceea a difuzării lor la sate²⁷. Pe linia răspîndirii culturii în mase au fost gîndite și acțiunile sale ca ministru în direcția sprijinirii activității teatrelor (pe lângă datele consemnate în alte lucrări ale noastre mai amintim acum construirea, în timpul ministeriatului său, a teatrului din Bacău²⁸, a îndrumării lor de către un repertoriu progresist, național²⁹.

Importanța pe care o acorda culturii îl face, ca încă din perioada începuturilor sale gazetărești să urmărească și să consemneze cu satisfacție orice manifestare semnificativă de acest fel în mijlocul românilor ardeleni, cum ar fi, de pildă, concertul dat de Gheorghe Dima, în aprilie 1892, la Brașov, despre care scrie, sub pseudonimul Ile Borg, în „Tribuna“ sibiană³⁰. Iar, pe de altă parte, manifestările cultural-etnografice tradiționale îi trezesc și ele nu numai interesul, dar și entuziasmul, în mod firesc, date fiind convingerile ce îl caracterizau. (Scriind despre „serbarea junilor“, de la Brașov, Goldiș redă atmosfera ei festivă, consemnează frumusețea programului desfășurat, efectul lui asupra publicului și nu uită să relateze faptul că în final au fost recitate versuri din opera lui Mihai Eminescu³¹.

Funcția fundamentală pe plan social și național pe care o atribuia Vasile Goldiș culturii, îl face să și prețuiască după cum se cuvenea activitatea pe acest tărîm a înaintașilor. Ales în fruntea „Astrei“, în primul său discurs ținut la adunarea generală din 1924, de la Arad, ține mai întîi să aducă un cald elogiu la adresa președinților anteriori ai asociației: Andrei Șaguna, Timotei Cipariu, George Barițiu, Andrei Bârseanu, etc., relevîndu-le meritele³². O face la adresa lui Barițiu și cu prilejul

²⁶ *Arhivele Statului Sibiu, Fondul „Astra“*, actul nr. 468/1904, și nr. 690/1908.

²⁷ *Erdelyi Hirlap*, XI, 1927, nr. 2 695 (10 iunie) p. 1—2.

²⁸ *Ibidem*.

²⁹ *Ibidem*, X, 1926, nr. 2 414 (9 iulie) p. 4.

³⁰ Ile Borg (pseudonimul lui Vasile Goldiș), (n.n. Gh. Șora) *Săptămîna luminată la Brașov*, în *Tribuna*, IX, 1892 nr. 85, (14/26 aprilie) p. 337—338. Vasile Goldiș se mai semna și cu inițialele v.g.

³¹ Ile Borg, *O seară plăcută la Brașov*, în, *Tribuna*, VIII, 1891, nr. 98, (1/13 mai) p. 389.

³² *Transilvania*, 55, 1942, nr. 12, p. 548, C.f. Vasile Goldiș, *Discurs rostit la deschiderea adunării generale a „Astrei“ în Arad*, în *Societatea de mîine*, I 1924, nr. 31, (16 noiembrie) p. 612. Goldiș face parte din Comitetul de direcție al revistei respective, (n.n. Gh. Șora).

mutării bustului acestuia în fața Bibliotecii „Astra“ din Sibiu, tot în anul 1924³³.

Nu putem încheia trecerea în revistă a principalelor idei generale ale lui Goldiș, în spațiul culturii, fără a mai remarca încă una. E vorba despre adeziunea lui la teoria „formelor fără fond“ introdusă în circulație de către Titu Maiorescu. Ca și mentorul „Junimii“, Vasile Goldiș se declară împotriva introducerii în viața noastră social-culturală a unor „instituțiuni“ și forme străine pentru care condițiile nu sînt (sau nu ar fi) deocamdată coapte sau care se arată a fi străine de sufletul poporului român. El scrie astfel: „Cultura unui popor trebuie să se dezvolte în interesul psihic al lui, gradat și în chip organic. Mai mult stricăm decît diregem, dacă în viața unui popor introducem instituțiuni, care nu sînt izvorîte din geniul său propriu“³⁴.

Nu este cazul aci să ne oprim în mod detaliat asupra acestei teorii. S-au arătat, de către alții, părțile de adevăr, juste, pe care ea le conținea, cît și exagerările, devierile, cărora le-a dat naștere. Ceea ce ținem însă neapărat să precizăm e că în această direcție Vasile Goldiș nu e atît de aproape de Maiorescu, cît mai mult de ce a însemnat în această privință Nicolae Iorga și curentul semănătorist, care au preluat și „dezvoltat“ teoria respectivă. În sensul că — după cum se va vedea atunci cînd îi vom lua în considerare opiniile cu privire la dezvoltarea teatrului românesc —, pornind în primul rînd de la specificul etnic și numai în al doilea de la ideea unei evoluții organice, Goldiș ajunge să se situeze pe pozițiile unui exclusivism național strident și total nerealist, care îl face să refuze prezența în repertoriu a oricărei piese străine, indiferent de valoarea ei, considerînd-o dăunătoare. Mult departe, prin aceasta, de poziția lui Maiorescu, ba mai mult, depășind în exagerare și unilateralitate pînă și viitoarele poziții ale lui Nicolae Iorga și ale altor sămănătoristi, Goldiș, din dorința sa sinceră, profundă și entuziastă de a se realiza o înflorire și dezvoltare a culturii naționale, o afirmare a ei distinctă, puternică, în caracterul culturii lumii („Numai așa teatrul românesc va putea să devină o floare proprie în grădina civilizațiunii“, scria el, de pildă³⁵), cade astfel în eroare. Faptul acesta se evidențiază și surprinde într-un fel cu atît mai mult, cu cît în rest concepțiile sale dovedesc în general echilibru și bun simț.

Ținînd cont de importanța pe care i-o vedea culturii, ca element primordial în păstrarea prin vreme a ființei noastre naționale, interesul lui Goldiș pentru problemele etnografiei apare ca foarte firesc. Încă din 16 aprilie 1901, secția de istorie a „Astrei“ — din care făcea parte și Goldiș — ia în discuție întocmirea unui lexicon toponomastic românesc al tuturor ținuturilor locuite de românii din Ungaria și Transilvania. Prin editarea acestui lexicon se urmărea conservarea din punct de

³³ Vasile Goldiș, *George Barițiu*, în *Societatea de miine*, I, 1924, nr. 26, (12 octombrie) p. 511.

³⁴ Vasile Goldiș, *Idei referitoare la înființarea teatrului nostru*, în *Anuarul IV, al Societății pentru crearea unui fond de teatru român pe anul 1900—1901*, Tipografia A. Mureșianu, Brașov, 1901, p. 112.

³⁵ *Ibidem*.

vedere etimologic și istoric a monumentelor toponomastice românești în integritatea lor, avînd în vedere legiurile din deceniile al optulea și al nouălea al secolului al XIX-lea, care urmăreau să desființeze orice urmă străveche a denumirilor de localități din Transilvania.

Peste numai un an, la 7 iulie 1902, are loc o nouă ședință a secției de istorie, care subliniază din nou necesitatea unui dicționar toponomastic-geografic, preconizînd ca el să cuprindă pe lîngă numirile oficiale de localități, pe cele din vechime, apoi legendele și tradițiile legate de denumirile românești, denumirile rîurilor și pîraielor, ale izvoarelor și fîntînilor, lacurilor, insulelor, bălților, colinelor, pădurilor și livezilor, drumurilor și potecilor; de asemenea, se arată necesitatea cunoașterii deosebitelor părți din hotarul comunelor, a locurilor istorice, tradiționale și a legendelor despre ele, etc.

Precizările și indicațiile respective, precum și semnificația acestora se datoresc în mare măsură lui Vasile Goldiș care, în calitate de referent al secției de istorie, nu s-a limitat numai la atîta, ci a inițiat, de asemenea, pe aceeași problemă, consfătuiri și a publicat mai multe articole (de pildă unul intitulat chiar „Dicționarul toponomastic-geografic al teritoriului locuit de români în Ungaria și Transilvania”³⁶).

De ce acorda Goldiș o mare atenție acestei întreprinderi, o arată deschis chiar el, atunci cînd afirmă, în ședința din 7 iulie 1902, a secției de istorie a „Astrei”, că „o bună parte din istoria noastră zace învăluită în numele de localități și este timpul suprem ca cea mai înaltă instituție culturală a noastră, Asociațiunea pentru literatură română și cultura poporului român, să ia în mîinile sale viguroase opera adunării la un loc a numelor de localități pe teritoriul locuit de români în Ungaria și Transilvania”³⁷.

Vasile Goldiș preconiza o lucrare complexă și vastă, lexiconul respectiv urmînd, în concepția lui, să nu fie doar „un simplu catalog al numelor române de localități”³⁸, ci să cuprindă și „datele referitoare la situația culturală și materială a poporului nostru cu începutul veacului al douăzecilea”³⁹. Lui Vasile Goldiș i se datoresc în mare parte și ideile potrivit cărora dicționarul toponomastic va trebui să conțină, pentru fiecare oraș, sat ori cătun luat în atenție, și date în ceea ce privește numele din vechime, locurile istorice, tradițiile și legendele care circulă cu toponimicele locale, specificarea instituțiilor culturale românești existente (școală, asociații, societăți), a ocupațiilor locuitorilor⁴⁰.

Dornic de a vedea această acțiune pornită cît mai grabnic, dar în același timp gîndind-o realizată și în bune condiții științifice, Goldiș care la început, în 1901, îmbrățișază ideea preconizată de un Cornel Diaconovici și Silvestru Moldovan de a se realiza un asemenea dicționar al tuturor ținuturilor locuite de români în Transilvania și Ungaria, își schimbă

³⁶ *Transilvania*, 33, 1902, nr. 4, p. 142—145.

³⁷ *Arhivele Statului, Sibiu*, Fondul „Astra”, actul nr. 570/1902.

³⁸ Vasile Goldiș, *Dicționarul toponomastic — geografic al teritoriului locuit de români în Ungaria și Transilvania*, în *Transilvania*, 33, 1902, nr. 4, p. 143.

³⁹ *Ibidem*.

⁴⁰ *Ibidem*.

apoi punctul de vedere. Dîndu-și seama că pentru moment o asemenea largă acțiune este irealizabilă, el propune, în 1902, ca să se înceapă mai întîi doar cu teritoriul unui comitat (cuprinzîndu-se însă „toate orașele, satele și cătunele comitatului respectiv”⁴¹), și abia apoi, după ce experiența aceasta va primi haina tiparului, să se treacă, pentru o perioadă de mai mulți ani, la o lucrare de mai mari proporții⁴².

Așadar, conștient de importanța unui asemenea dicționar, dar, în același timp, judecînd realist posibilitățile obiective existente, Goldiș căuta o soluție care să dea totuși posibilitatea înfăptuirii într-adevăr a dezideratului exprimat, chiar dacă într-o perioadă de timp mai mare. Lucrul de căpetenie era după el ca să se înceapă odată acțiunea, pe baze realiste însă și științifice.

Considerentele care l-au determinat pe Goldiș să îmbrățișeze ideea lexiconului toponomastic-geografic, l-au făcut să militeze și pentru ideea unui album de costume naționale. Apreciînd, în 1902, ca meritorie încercarea de a se pune bazele, în cadrul „Astrei”, a unui muzeu etnografic al Transilvaniei, dar crezînd — puțin cam prea pesimist de data aceasta, după cum o va dovedi viitorul — că respectivul muzeu „nu se va putea înființa în curînd”⁴³, el e de părere, ca deocamdată să se abandoneze acest proiect și „să se purceadă mai întîi la adunarea la un loc cel puțin a fotografiilor colorate de pe costumele folosite de poporul nostru”. Ar fi o acțiune mai ușor de întreprins, cerînd mai puține cheltuieli și un timp mai scurt pentru realizare. Și astfel, „Avînd odată la dispoziție colecțiunea fotografiilor colorate de pe costumele noastre naționale, ușor se va putea tipări un album al acestor costume, care să conțină ca text, descrierea costumului, părțile constitutive, însemnătatea fiecărei părțicele, pregătirea lor, și în genere, tot ce se poate ști și ce are însemnătate etnografică în materia aceasta”⁴⁴. O hotărîre pentru editarea unui asemenea album, va fi adoptată de altfel, în cadrul ședinței din 18 februarie 1902 a secțiunii istorice a „Astrei”, referent fiind tocmai Vasile Goldiș.

După cum se poate ușor constata, și această idee a lui Goldiș pornește din prețuirea pe care o acorda el însemnelor specifice, de caracter național în planul tradițiilor culturale, și anume al celor populare în primul rînd. Dornic ca acestea să fie conservate în cît mai mare măsură, Goldiș gîndește și de data aceasta acțiuni capabile a fi realizate într-un viitor apropiat. Mobilurile sale ne sînt arătate și de faptul că el preconiza ca acțiunea respectivă să înceapă în părțile cele mai îndepărtate, locuite de români (și anume — după cum arată — mai întîi dincolo de Mureș, între acesta și Tisa, iar apoi, într-o a doua etapă, în Maramureș, Banatul Timișan și Caraș-Severinul, și numai ulterior, în Ardealul

⁴¹ *Ibidem*, p. 144.

⁴² *Ibidem*, p. 142—145. Vezi din nou *Arhivele Statului, Sibiu, Fondul „Astra”*, actul nr. 570/1902.

⁴³ Vasile Goldiș, *Albumul colorat al costumelor naționale românești de pe teritoriul Ungariei și Transilvaniei*, în *Transilvania*, 33, 1902, nr. 4, p. 164.

⁴⁴ *Ibidem*.

propriu zis). Aceasta deoarece costumele naționale, mai ales în aceste zone mai periferice „sînt expuse pierderii, ori cel puțin unei schimbări, care le apropie de portul altor neamuri”⁴⁵, iar acțiunea preconizată era menită a le conserva cît mai veridic. Totodată, trebuie să precizăm, că și în acest caz, ideea realizării în cel mai scurt timp posibil a acțiunii propuse, se îmbina la Goldiș cu cea a asigurării unui caracter cît mai competent pentru acel timp al ducerii ei la îndeplinire. Astfel, el propune ca munca de colecționare a fotografiilor să se facă de către preoți și învățători, care să precizeze „în cari ținuturi difer costumele poporului nostru și astfel să stabilească comunele din cari au să fie fotografiate acelea costume”. În continuare „în fiecare comună de aceasta se va fotografia un bătrîn și o bătrînă, un bărbat și o femeie, un fecior și o fată, un băiat și o fetiță”. De asemenea, „se va cere apoi descrierea amănunțită a îmbrăcămintei”. Și „cu această ocazie se va face și fotografierea țesăturilor originale din comuna respectivă”⁴⁶.

Grija pentru detaliile științifice ale lucrării mergeau pînă la a preciza ce mărime să aibă fotografiile⁴⁷, pentru ca astfel, să se asigure unitatea și obiectivitatea imaginilor redade de album în ansamblu.

Preocupările pe linie de etnografie, artă populară, folclor s-au manifestat la Vasile Goldiș și cu alte prilejuri. Ca director al Asociațiunii culturale arădene, el considera, astfel, în 1909, că această societate trebuie „să-și ciștige ca scumpi tovarăși, cîntarea românească, doina, cea de dulce jale”, „să împodobească veselia cu dansul românesc” și că „ea are chemarea să potențeze frumusețea trupului nostru cu fermecătorul port românesc”⁴⁸. În felul acesta, Goldiș îi gîndea artei populare, folclorului — care i se păreau oarecum date uitării — și un rol activ direct implicat în actualitate, pe linia consolidării conștiinței naționale. Mai tîrziu, cu ocazia inaugurării, în toamna anului 1924, din inițiativa sa, ca președinte al „Astrei”, a casei memoriale „Avram Iancu” din Vidra, în cuvîntul său, Goldiș a îndemnat pe cei prezenți nu numai să cinstească mereu trecutul de luptă al poporului român, dar și să păstreze toate obiectele etnografice ale străvechilor așezări din Munții Apuseni⁴⁹.

Interesul și pasiunea lui pentru etnografie erau atît de mari, încît chiar și atunci cînd ia în discuție, de pildă probleme legate de dezvoltarea teatrului românesc din Transilvania, ajunge pînă la urmă să se refere și la acțiuni pe această linie. Analizînd astfel, într-un studiu al său (Mișcarea teatrală la noi, în anul 1898)⁵⁰ îndatoririle ce stau în fața

⁴⁵ *Ibidem.*

⁴⁶ *Ibidem.*

⁴⁷ *Ibidem.* Despre toate acestea vezi, Gheorghe Șora, *Preocupări de etnografie la Vasile Goldiș*, în Anuarul etnografic al Transilvaniei, pe anii 1972—1973, Cluj, 1973, p. 667—671.

⁴⁸ *Tribuna*, XIII, 1909, nr. 23 (12 februarie) (30 ianuarie v.) p. 2 C.f. *Biserica și școala*, XXXIII, 1909, nr. 5 (1/14 februarie) p. 2—3.

⁴⁹ Date mai ample despre casa memorială „Avram Iancu”, vezi la Ștefan Pascu, *Pietre de temelie din trecut pentru vremurile de astăzi*, Cluj, 1967, p. 136—147.

⁵⁰ *Anuarul II al Societății pentru crearea unui fond de teatru român, pe anul 1898—99*, Tipografia A. Mureșianu, 1899, p. 28. La 28 octombrie 1895 sediul Societății pentru crearea unui fond de teatru român s-a mutat de la Budapesta la

celor dornici de a contribui la crearea unui teatru românesc profesionist dincoace de Carpați, Vasile Goldiș aduce în discuție pe lângă necesitatea de a se realiza un fond de piese și de a se întocmi studii cu privire la teatru, în general, și la arta teatrală, în particular, și marea utilitate — după părerea sa — în această direcție a culegerii și studierii proverbelor, obiceiurilor folclorice de nuntă și înmormântare, etc. Neîndoios că, aceasta dovedește elocvent grija celui în cauză pentru asigurarea unui accentuat specific național al activității și repertoriului teatrului respectiv, o strînsă legătură a sa cu filonul artistic popular. De asemenea, preconizînd transformarea „Societății pentru crearea unui fond de teatru român” într-o nouă societate, menită a acționa direct în vederea creării teatrului român profesionist în Transilvania, Goldiș considera util ca aceasta să înființeze și un „muzeu etnografic românesc”, care să colecționeze costume naționale de tip mai vechi și mai recent, dar în același timp să își creeze și o arhivă consacrată folclorului literar și muzical, precum și obiceiuri populare⁵¹.

În bună măsură, din același motiv — deosebita apreciere a factorilor culturali în rezistența prin vreme a poporului român — la care se adaugă, ca o cauză derivată tradițiile intelectualității ardelenene în abordarea acestui sector, sînt prezente la Goldiș și preocupările pentru limbă. Încă într-un articol al său, publicat în 1887, Vasile Goldiș își exprima în mod net convingerea sa în privința importanței etnice a limbii, atunci cînd încă printre primele propoziții scria: „Cred de prisos a mai discuta însemnătatea limbii în viața unui popor”⁵². Altcîndva el va arăta că în rezistența milenară a românilor „arma cea mai puternică” a fost tocmai limba⁵³. „În dosul limbii — afirmă Goldiș — se pitește naționalitatea; și un popor care-și păstrează limba nu moare niciodată”⁵⁴. Cu satisfacție se referă intelectualul ardelenean la constatarea unui cronicar maghiar din secolul al XV-lea că „românii își iubesc mai mult limba decît viața”⁵⁵.

Iată motivele pentru care Goldiș considera că studiul profund al limbii române se impune cu cea mai mare seriozitate⁵⁶. Efectele unui asemenea studiu sînt mari și complexe. Astfel, — se arată în același ar-

Brașov. La adunarea generală din aceeași zi Vasile Goldiș devine secretarul societății (1895—1901). (Vezi *Arhivele Statului Brașov*, Fondul de teatru român, cutia nr. 54, doc. nr. 7415—7542; *Tribuna*, XII, 1895, nr. 232 (17/29 octombrie), p. 929. Despre istoricul acestei societăți vezi mai pe larg, Iosif Vulcan, *Istoricul societății pentru fond de teatru român*, în *Familia*, XXXV, 1899, nr. 22 (30 mai/11 iunie), p. 253—255; nr. 23, (6/18 iunie), p. 267—268); Il(arie) Chendi, *Zece ani de la mișcarea teatrală în Transilvania, 1890—1900*, în „*Familia*”, XXXVII, 1901, nr. 1, (7/20 ianuarie), p. 1—3 și următ.

⁵¹ Vasile Goldiș, *Idei referitoare la înființarea teatrului nostru*, în Anuarul IV al Societății (...), p. 113; Apud, *Familia*, XXXVII, 1901, nr. 28 (15/28 iulie), p. 325—328.

⁵² Vasile Goldiș, *Etimologicum Magnum Romaniae*, în *Foia diecesană*, II, 1887, nr. 25, (21 iunie/3 iulie), p. 1—2.

⁵³ *Arhivele Statului Arad*, Colecția manuscrise, Dosar nr. 168, fila 284.

⁵⁴ *Ibidem*.

⁵⁵ *Ibidem*.

⁵⁶ Vasile Goldiș, *Etimologicum Magnum Romaniae*, în *loc. cit.*, p. 1—2.

tical — „Adunarea și cunoașterea materialului limbii istorice și compararea acestuia cu graiul viu al poporului este baza dezvoltării noastre literare”⁵⁷. În spiritul aceleiași idei apreciază Goldiș și importanța apariției lui Etimologicum Magnum Romaniae, scriind: „Românii pot fi mândri de cartea domnului Hașdeu și ar fi de dorit ca ea să nu lipsească din nici o casă a inteligenței române, fiindcă pe brazda trasă de această carte are să se dezvolte mai departe nu numai special lexicologia, dar și întreaga literatură română”⁵⁸.

Cu fierbinte dragoste pentru valorile trecutului care îi aparțin, îi sînt specifice poporului român și i-au păstrat acestuia ființa proprie prin vreme, se manifestă Goldiș și în tărîmul limbii naționale, așa cum s-a manifestat și în privința etnografiei și artei populare. Scriind, după cum am arătat, despre monumentală lucrare a lui Bogdan Petriceicu Hașdeu, Etimologicum Magnum Romaniae el notează: „Simțesc numai mulțumirea de a avea înaintea mea o carte în care mi se dezvelește limba românească așa cum ea a fost vorbită de moșii și strămoșii noștri și văd cum încetul cu încetul ea își îmbracă haina în care îmi apare de pe buzele maicii mele”⁵⁹.

Citatul de mai sus conține și un alt element foarte important în fixarea concepțiilor lui Vasile Goldiș. Nu numai în domeniul limbii, dar și în general, el nu a fost un paseist, nu a negat sau nu a căutat să nege necesitatea evoluției. Dimpotrivă, a considerat-o absolut firească și s-a arătat întotdeauna preocupat de studierea ei, conștient că doar astfel se pot întrevedea liniile, perspectivele viitorului. E ceea ce îl deosebește pe Goldiș de mulți alți intelectuali ardeleni, mai ales din generațiile mai vechi. (Să ne gîndim de pildă la atitudinea conservatoare, negînd evidența unor realități, manifestată în plan lingvistic, de curentul latinist).

El nu se simte, astfel, atras numai de limba care „a fost vorbită de moșii și strămoșii noștri”, ci și de modul cum „încetul cu încetul ea își îmbracă haina în care îmi apare de pe buzele maicii mele”. Firește că, așa cum de asemenea reiese din cuvintele lui Goldiș, reproduse mai sus, aprecia manifestările unei evoluții organice, care se desfășoară pe fundamentul unor caracteristici rămase specifice, permanente.

Importanța limbii pe planul existenței naționale îl face pe Goldiș să primească cu deosebit interes teoria „circulației cuvintelor” emisă de Hașdeu, care anihilează de fapt constatările mai vechi ale lui Cihac, anume că vocabularul român s-ar compune din 1/5 elemente latine, 1/5 turce, 2/5 slave și 1/5 eterogene. Împărtășind întrutotul opiniile de certă valoare și fundamentare științifică ale arhitectului lui Etimologicum Magnum Romaniae, Vasile Goldiș scrie și el: „Cuvintele nu pot fi numărate cu numărul simplu, ci după circulațiunea lor în limbă”. Și adaugă ca o apreciere la adresa argumentației lui Hașdeu: „Spre a lumina aceasta, autorul aduce exemple decidătoare”⁶⁰.

⁵⁷ *Ibidem.*

⁵⁸ *Ibidem*, nr. 27 (5/7 iulie), p. 3.

⁵⁹ *Ibidem.*

⁶⁰ *Ibidem.*

Rolul național al limbii îl face pe Goldiș să respingă, totodată, încercările de creere, la sfârșitul secolului trecut, a unei limbi internaționale esperantiste (volapük), care să înlocuiască limbile naționale. Este imposibil — arată el, într-o conferință ținută în anul 1888 la „Casina română“ din Caransebeș — să se poată crea sorti de viețuire unei asemenea limbi. O spune pornind de la considerentul că o națiune nu renunță și nu va renunța la limba ei, în care e inclus un întreg trecut etnic specific, individualizat, de dragul limbii moderne „volapük). Și în nici un caz poporul nostru — adaugă ferm conferențiarul — care n-ar accepta vreodată să cînte „Deșteaptă-te, române“ nu numai în această limbă, dar în nici oricare alta⁶¹.

Importanța pe care Goldiș o acordă stringerii unității lingvistice a poporului nostru (ca premisă fundamentală pentru înfăptuirea unității național-statale) ne este relevată și de faptul că tipărind la 1906 o a doua ediție din manualul său de Elemente din constituția patriei... (a Ungariei — n.n. Gh. Ș.), intelectualul ardelean se simte dator să realizeze această reeditare ținînd cont de „ortografia cea mai nouă a Academiei Române“, specificînd totodată, în Prefață, în mod expres, această modificare și considerînd-o ca cea mai importantă în raport cu altele efectuate⁶².

În sfârșit, să mai amintim și faptul că în calitatea sa de director al Asociațiunii culturale arădene, Goldiș considera că această societate are drept unul din țelurile sale fundamentale „să fie mama ocrotitoare a limbii românești, aici la marginile cele mai spre apus a neamului nostru“. Și îl elogia pe Ioan Slavici, „care prin condeiul său învăluit în farmecul dulcelui nostru grai a creat la cele 3 milioane de români din Țara-Ungurească o nouă epocă de progres a limbii românești“⁶³.

În strînsă legătură cu idealurile naționale și sociale care îl însuflețeau, cu dragostea lui pentru poporul din care făcea parte, cu afinitatea manifestată pentru ceea ce i-a asigurat acestuia persistența se vădesc a fi și ideile lui Goldiș cu privire la artă și literatură. Totodată, trebuie specificat că dragostea și pasiunea pentru frumos constituie o coordonată fundamentală a echilibrului spiritual al personalității celui în cauză.

În articolul intitulat „Arta“, publicat în „Tribuna poporului“ (1902), Vasile Goldiș, după ce arată că arta este una dintre trăsăturile esențiale care-l deosebește pe om de ceea ce îl înconjoară, de animale, subliniază imediat apoi și importanța ei în viața unui popor. Arta — se arată, astfel, în articolul respectiv — face ca un neam să aibă trăsături ale sale specifice, caracteristice, cu care să se poată afirma în cadrul circuitului universal al valorilor.

⁶¹ Vasile Goldiș, *Limba internațională „Volapük“*, în *Foaia diecesană*, III, 1888, nr. 12 (20 martie/1 aprilie), p. 5—7.

⁶² Vasile Goldiș, *Elemente din constituția patriei*, (Ungariei, n.n. Gh. Șora) sau *drepturile și datorințele cetățenești pentru școlile populare*, Ediția a II-a preluată, Brașov, 1906, (Prefață).

⁶³ Apud, *Tribuna*, XIII, 1909, nr. 23 (12 februarie) (30 ianuarie), p. 2; Biserica și școala, XXXIII, 1909, nr. 5 (1/14 februarie), p. 2—3.

Exprimîndu-și convingerea justă că toate popoarele iubesc frumosul și ca atare le e de asemenea proprie, ca preocupare, tuturor, încă din cele mai vechi timpuri, Goldiș ține să precizeze, cu mîndrie, că dincolo și în ciuda condițiilor vitrege istorico-politice, care nu i-au permis să se manifeste aci, multă vreme, în toată plinătatea ce o caracterizează dragostea de frumos a fost și este o componentă de seamă și a poporului român. „Românul — scria el, hiperbolizînd ușor retoric —, iubește arta mai mult decît grîul. Nu seceră fără doină, doină la plug, doină la coasă”⁶⁴. Sensul politic al unor asemenea reliefări — care în esența lor nu sînt deloc fanteziste, subiectiviste — nu e greu de sesizat. Un popor în a cărui structură sufletească simțul artistic ocupă un loc atît de important — sugerează autorul articolului — un popor care a făcut prin producțiile sale folclorice, în primul rînd, dovada originalității și înzestrării sale, merită o soartă mai bună și drepturi egale cu alte popoare.

Într-un alt articol, publicat în aceeași perioadă (*Arta română*), Goldiș susține cu convingere că arta noastră prezintă un caracter european și universal⁶⁵. În spiritul culturii sale clasice, care îl făcea să admire monumentele istorico-arhitectonice din Grecia pe care le considera cu îndreptățire leagănul civilizației europene (dar și de la Constantinopol, Alexandria, Cairo, Ierusalim, etc.), ca pe bunuri ale întregii umanități⁶⁶, intelectualul ardelean aduce în acest articol un cald elogiu poporului român pentru că, înzestrat de la natură cu calități alese, cum ar fi demnitatea și virtutea, a oferit umanității nenumărate talente, cu care s-ar putea mîndri orice neam⁶⁷.

După părerea lui Goldiș, care își păstrează deplină actualitate, orice operă de artă durabilă nu aparține numai poporului în mijlocul căruia a apărut, ci omenirii în ansamblu⁶⁸. Deține deci un caracter de universalitate în spațiu. Ceea ce este cazul și cu capodoperele artei și literaturii române.

În ce o privește pe ultima, la care se oprește, în mod concret mai mult, Vasile Goldiș subliniază nivelul ridicat la care a ajuns și scris: „Sunt fericit, că iată pe cerul vieții românești au răsărit luceferii poeziei: Alecsandri, Eminescu, Coșbuc”. Și în continuare, cu evident substrat național politic: „Poporul cu astfel de nume pe paginile istoriei sale își croiește viitor de aur printre valurile vieții de pe pămînt”⁶⁹.

Problemele literaturii române — privite și pe plan mai larg teoretic — îl preocupă pe Goldiș și într-un articol al său publicat în revista „Luceafărul”, purtînd titlul „Literatura noastră”. Să reținem de aci, în

⁶⁴ Vasile Goldiș, *Arta*, în *Tribuna poporului*, VI, 1902, nr. 230 (11/24 decembrie), p. 1; Gheorghe Șora, *Preocupări de literatură în publicistica lui Vasile Goldiș*, în *Familia*, 5, 1969, nr. 10, p. 20.

⁶⁵ Vasile Goldiș, *Arta română*, în *Tribuna poporului*, VI, 1902, nr. 6 (8/22 ianuarie), p. 1; Gheorghe Șora, *Elemente de critică literară la Vasile Goldiș*, în *Oriзонt*, XI, 1971, nr. 9, p. 92—95.

⁶⁶ *Românul*, X, 1921, nr. 73, (6 aprilie), p. 1, nr. 75, (9 aprilie), p. 1.

⁶⁷ Vasile Goldiș, *Arta română*, în *loc. cit.*, p. cit.; Gheorghe Șora, *Un studiu vechi despre Eminescu*, în *Tribuna*, XVIII, 1974, nr. 24 (13 iunie), p. 9.

⁶⁸ Vasile Goldiș, *Arta română*, în *loc. cit.* p. cit.

⁶⁹ *Ibidem*.

primul rînd, o idee rămasă foarte actuală și confirmată în justetea ei de evoluția ulterioară a literaturii române, de la data cînd a fost scris articolul respectiv (1904). E vorba de exprimarea de către Goldiș a convingerii că literatura unui popor este rezultatul dezvoltării, evoluției acestuia și că ea trebuie să oglindească aspirațiile și năzuințele poporului din mijlocul căruia s-a ivit. (Ceea ce pentru scriitorii români din Transilvania — arată Goldiș — înseamnă reflectarea în scrisul lor a vieții românității de aci, aspirația acesteia spre o viață liberă și independentă, spre unire, spre muncă pașnică și constructivă, spre moralitate, civilizație etc.).

După cum vom vedea și mai încolo, Goldiș era deci adeptul unei arte realiste, care să oglindească cu veridicitate aspecte luate din viața socială și națională și a militat pentru o asemenea artă, îndemnîndu-i pe scriitori să se aplece asupra vieții și frămîntărilor poporului. Înțelegîndu-i și apreciîndu-i, în publicistica sa, pe reprezentanții de seamă ai scrisului românesc, de pildă (Eminescu, Creangă, Caragiale, Slavici, Coșbuc, Goga), el o făcea în bună măsură tocmai pentru a-i da drept modele vii, exemplare în direcția unei asemenea arte realiste.

Există apoi, în articolul la care ne-am referit mai sus, și alte idei prețioase. Se arată astfel, că opera literară autentică trebuie să îmbine caracterul național cu cel universal, trebuie să vehiculeze idei și — de asemenea — se accentuează asupra importanței realizării valorii estetice.

Și de data aceasta, Goldiș își afirmă convingerea sa întemeiată, în valorile remarcabile pe care le-a dat literatura noastră. „Românii — scrie el — sint capabili să dea talente mari pentru literatură. Începînd de la pleiada cea veche a bărbaților literați care în România au produs renașterea națională și pînă în timpurile mai nouă, literatura românească (...) este clasică”⁷⁰ (aici cuvîntul de „clasic” are sensul de „exemplar”, „foarte valoros”). Ea a dat creații demne de tot interesul și dincolo de hotarele țării: „Slavici ar putea să fie podoaba literaturii oricărui neam, George Coșbuc e un geniu, care trebuie să primească loc onorific chiar în istoria literaturii universale”⁷¹ — iată două exemple date de Goldiș. (Chiar dacă acestea, în ele însele, pot fi pentru unii discutabile, ideea în sine rămîne absolut justă).

Discutînd situația literaturii române din Transilvania, Vasile Goldiș arată condițiile social-economice nefavorabile în care a fost și este silită să se manifeste, ceea ce face ca talentele mari, pentru a se putea realiza în condiții normale, să se refugieze dincolo de Carpați.

Importantă este optica sociologului — apărînd atît de apropiată cititorului de azi al articolului în cauză — în care e văzută această stare de lucruri. Căci Goldiș leagă foarte strîns dezvoltarea literaturii de condiția factorului receptor, a publicului. În Transilvania, arată astfel autorul, datorită politicii reacționare a oficialităților austro-ungare, poporul român trăiește în condiții de ignoranță. Ca atare, din acest motiv, din cauza numărului mic de școli și ziare în limba română, de asociații culturale, din

⁷⁰ Vasile Goldiș, *Literatura noastră*, în *Luceafărul*, III, 1904, nr. 1 (1 ianuarie), p. 4—5.

⁷¹ *Ibidem*.

lipsa, în general, a unei mai largi activități cultural-politice, gustul pentru literatură este și el mai scăzut. Ceea ce a afectat și afectează și dezvoltarea mai impetuoasă a acesteia.

Pe de altă parte însă, arată Goldiș, această stare de lucruri ridică și mai mult aici, în Transilvania, problema legăturii scriitorului, a operei sale, cu poporul, cu viața acestuia. Deoarece numai astfel primul va reuși să trezească, în mijlocul celui de-al doilea, interes, va găsi audiență și astfel va putea contribui efectiv la ridicarea culturală a maselor, proces care la rîndu-i — aceasta era convingerea lui Goldiș, după cum am văzut —, se va repercuta favorabil în dezvoltarea ulterioară a literaturii.

Toate aceste idei sînt lapidar și conexas rezumate de însuși autorul articolului, atunci cînd scrie: „Între scriitor și cititor există un raport matematic. Se întărește, crește cercul cititorilor, literatura își ia zbor. Pentru aceea lucrul cel mai de căpetenie, este să sporim numărul acelor care citesc scrieri românești. Dar numărul acesta iarăși numai așa îl poți spori, dacă oamenilor le vei da de citit ceea ce pot dinșii mistui”⁷².

Prin asemenea idei, prin modul acesta de a vedea literatura în strînsă conexiune cu publicul cititor, Vasile Goldiș ni se arată realmente ca un precursor al sociologiei literare de azi.

Comentînd opiniile lui Goldiș, exprimate în acest articol, unii istorici literari de astăzi au crezut a găsi printre ele ideea greșită potrivit căreia scriitorii români din Transilvania ar trebui să se limiteze deocamdată la o producție de interes doar regional, fără valoare mai largă. Această afirmație pornea de la citirea grăbită a cuvintelor lui Goldiș: „Mititeii care rămînem aici (în Transilvania — n.n. Gh. Ș) să nu facem literatură „universală”⁷³.

În realitate, lucrurile stau cu totul altfel, după cum ne-o demonstrează ceea ce Goldiș afirmă în continuare imediat a frazei reproduse mai sus. Căci autorul articolului adaugă: „Ci mai virtos să ne coborîm la popor, să ne inspirăm de la el, să-i înțelegem aspirațiile, dorințele, bucuriile, durerile lui. Acestea să inspire creațiunile noastre literare. Să reproducem viața noastră proprie (...) sînt lucruri care cuprind în forme literare, cite o clipă din viața noastră”. Și încheie: „În chipul acesta se poate viri în sînul societății noastre pofta lecturii românești.”⁷⁴

E clar, deci (un semn de avertizare îl constituie și faptul că Goldiș pune cuvîntul „universal”, care i-a derutat pe respectivii comentatori, între ghilimele), că de fapt autorul articolului se ridică împotriva a cu totul altceva decît s-a crezut de către unii: și anume nu împotriva unei literaturi aspirînd spre o cît mai înaltă valoare, ci împotriva acelor scriitori (sau mai de grabă scriitorăși) care înțelegeau să devină „universali”, căutînd subiecte, atitudini exotice, copiind modele străine, încercînd să fie cît mai puțini români, din convingerea — falsă — că altfel nu vor putea pași în atenția lumii.

⁷² *Ibidem.*

⁷³ *Ibidem.*

⁷⁴ *Ibidem.*

În sfârșit, în finalul articolului său, Goldiș, om al gândirii practice în primul rînd, preconizează și o serie de modalități concrete prin care s-ar putea realiza răspîndirea literaturii de bună calitate în satele românești din Transilvania (înfiiințarea și sporirea bibliotecilor volante, promovarea unor bibliotecari inimoși, dezinteresați, care să ducă cărțile acasă la cititor etc.), contribuindu-se astfel, și pe această cale, la creșterea gustului pentru citit al țaranului.

Se poate afirma, credem, cu drept cuvînt, la capătul acestor constatări, că în concepția lui Vasile Goldiș arta și literatura română (în special cea din Transilvania) trebuia să constituie un instrument eficace de luptă împotriva tendințelor de deznaționalizare exercitate de anumiți factori externi, un mijloc de educare, de sădire a dragostei pentru patrie și popor, de cultivare a sentimentului demnității și mîndriei naționale. Toate acestea însă, element extrem de important, fără pierderea din vedere a importanței valorii artistice.

Conștient de valoarea educativă a literaturii naționale, de locul pe care, drept urmare, ea trebuie să-l ocupe (alături de istoria românilor) în programa școlilor din Transilvania, Goldiș considera totodată că limba și literatura română pot fi utilizate ca mijloc de educație și în familie, un rol de seamă revenindu-i în această direcție femeii române⁷⁵. (Firește, Goldiș se gîndește în primul rînd, exprimîndu-și astfel de opinii, la stările de lucruri din Transilvania).

Valoarea națională a artei și literaturii este văzută apoi de Goldiș și pe un alt plan. Prin realizări artistice prestigioase, arată el astfel, poporul român va putea să se impună în atenția Europei civilizate, înfrîngînd pe această cale orgoliul și aroganța asupritorilor lui⁷⁶.

Să mai consemnăm și faptul, reieșit de fapt și din cele spuse de noi pînă acum, că Vasile Goldiș vedea arta și literatura română ca pe un tot organic, indiferent și dincolo de anumite granițe politice arbitrar instituite și ca atare interesul pe care îl acordă el, pînă la 1918, vieții cultural-artistice de peste Carpați, precum și strădaniile pe care le întreprinde pe linia popularizării în rîndul românilor din Transilvania a operelor clasice literaturii noastre⁷⁷. (Cel la care ne referim și-a creat de altfel un merit nu lipsit de importanță în cultura noastră, prin faptul că manifestînd tot timpul vieții un interes viu pentru literatura națională, s-a preocupat mereu de popularizarea ei în ceea ce avea mai reprezentativ).

În condițiile în care Vasile Goldiș atribuia, după cum am văzut, cu îndreptățire, culturii și artei un acut sens militant, național și educativ, era firesc ca el să se arate atras și de problemele teatrului românesc. Acestei arte, intelectualul ardelean îi acordă un loc și un rol social deosebit de important. Astfel, într-un studiu publicat în Anuarul II al Societății pentru crearea unui fond de teatru român și intitulat „Mișcarea teatrală la noi în anul 1898“, scria: „Drama e culmea artelor frumoase, și

⁷⁵ Gheorghe Șora, *Elemente de critică literară la Vasile Goldiș*, în loc. cit., p. 94.

⁷⁶ *Ibidem*, p. 91—92.

⁷⁷ *Ibidem*, p. 93.

prin urmare, teatrul este cel mai puternic mijloc estetic pentru înălțarea culturală a unui popor⁷⁸. De unde această opinie, o explică altundeva: deoarece „nici o altă instituție culturală nu pătrunde așa direct în sufletul oamenilor, ca teatrul⁷⁹. De asemenea, Goldiș e de părere că „la începuturile tuturor civilizațiilor aflăm teatrul ca treapta, care semnaleză o pășire înainte pe scara culturii“ și că „Timpul de mărire națională a produs aproape la toate popoarele dezvoltarea supremă a teatrului“ („Timpul eroic al luptelor cu perșii naște la greci pe Aischylos și pe Sophocles, epoca Scipionilor produce pe Plautus, mărirea Spaniei dă naștere la Lope de Vega, Shakespeare, soarele artei dramatice, răsare după nimicirea armatei invincibile“ etc.)⁸⁰. Ținând cont și de faptul că — arată Goldiș — gustul și interesul pentru teatru l-a caracterizat și îl caracterizează și pe poporul român (inclusiv, firește, pe românii din Transilvania)⁸¹, „cine va tăgădui deci — se întreabă cel în cauză — că dorința poporului nostru, de a dispune și de acest mijloc al înaintării sale culturale, e pe deplin justificată? Cine va tăgădui că muncă bună și românească au muncit aceia, care cu adevărată însuflețire ideală au pornit mișcarea pentru crearea unui fond de teatru român?⁸². Justețea acțiunilor lor — afirmă Goldiș — este demonstrată de faptul că mișcarea teatrală la românii din Transilvania a crescut și s-a dezvoltat permanent⁸³. Și el laudă activitatea depusă de „Societatea pentru crearea unui fond de teatru românesc“, care a adunat bani, a organizat permanent reprezentanții teatrale, încă de la înființarea sa, în 1870, a înființat o „bibliotecă teatrală“ și — în general — a sprijinit mișcarea teatrală românească din Ardeal⁸⁴. De asemenea, Goldiș arată că, trebuie sporite toate eforturile, neprecupețindu-se nimic pentru ființa teatrului român transilvănean⁸⁵.

Și în planul teatrului, Goldiș nu urmărește numai educația cultural-estetică a maselor românești din Transilvania, ci și pe cea morală și politică a acestora. Prin teatru — arată el în cuvântarea rostită în 1911, la adunarea jubiliară de la Blaj a „Astrei“, după ce-și exprimase încrederea în vitalitatea poporului nostru și în dorința acestuia de a ocupa un loc demn în rîndul națiunilor lumii⁸⁶ — se va ridica nivelul cultural al românilor, conștiința și demnitatea lor națională, pentru fericirea națiunii⁸⁷. Ca atare — spune Goldiș — „teatru nostru național românesc (...) nu

⁷⁸ Vasile Goldiș, *Mișcarea teatrală la noi în anul 1898*, în *Anuarul II al Societății* (...), p. 25; Apud, *Familia*, XXXV, 1899, nr. 29 (18/30 iulie), p. 337—341.

⁷⁹ Vasile Goldiș, *Ideii referitoare la înființarea teatrului nostru*, în *Anuarul IV al Societății* (...), p. 102.

⁸⁰ *Ibidem*, p. 102—103.

⁸¹ *Ibidem*, p. 103. În acest sens vezi *Drapelul*, XIII, 1913, nr. 120, (29 octombrie/11 noiembrie), p. 1.

⁸² Vasile Goldiș, *Mișcarea teatrală la noi în anul 1898*, în *Anuarul II al Societății* (...), p. 25.

⁸³ Vasile Goldiș, *Ideii referitoare la înființarea teatrului nostru*, în *Anuarul IV al Societății* (...), p. 108.

⁸⁴ *Ibidem*, p. 103—108.

⁸⁵ *Drapelul*, XIII, 1913, nr. 120 (29 octombrie/11 noiembrie), p. 1.

⁸⁶ *Serbările de la Blaj, o pagină din istoria noastră culturală*, Blaj, 1911, p. 181—182.

⁸⁷ *Tribuna*, XV, 1911, nr. 179 (17/30 august), p. 7; nr. 180, (18/31 august), p. 2.

trebuie să fie o întreprindere comercială, ci (...) școală de însuflețire și sfânt îndemn spre tot ce este bun, nobil și frumos⁸⁸, „templul în care se va lucra cu însuflețire și devotament la făurirea măririi și fericirii națiunii noastre românești⁸⁹, „pentru consolidarea unității culturale a întregului neam românesc⁹⁰. În sfârșit, Goldiș își exprima opinia — împărtășită și de numeroși cărturari români de frunte ce l-au precedat — că „pe lângă multe alte lucruri așteptăm de la teatrul nostru și o înrîurintă binefăcătoare în privința limbei“, făcând în același timp precizarea neîndreptățit restrictivă „cu deosebire la păturile mai culte ale poporului nostru⁹¹.

În strînsă dependență de asemenea idei, Vasile Goldiș apoi mereu se întreabă: „ce și cum este de făcut cu visul frumos al înaintașilor noștri, care atîta vreme multora dintre noi li se părea într-adevăr vis, în veci nerealizabil, teatrul nostru național (din Transilvania — n.n. Gh. Ș) să se înfăptuiască“. O asemenea permanentă și intensă preocupare se explică în primul rînd prin aceea că el e pe deplin conștient că „e mare și grea problema aceasta“. El atrage astfel, atenția că „o instituție de așa importanță trebuie să fie inițiată cu cea mai mare băgare de seamă“. Deoarece „un pas greșit la început nu numai că compromite afacerea, nu numai că zădărnicește rezultatele, cele mai nobile jertfe a poporului nostru, dar prin abatere de la calea cea adevărată poate să aducă chiar însemnate stricăciuni vieții noastre sociale și culturale⁹². Pe de altă parte, apoi, problema îl interesează acut și pentru că „ea este totodată una din cele mai arzătoare, din cele mai frumoase probleme ale vieții noastre obștești⁹³, prezența teatrului românesc în Transilvania arătîndu-se ca o necesitate obiectivă urgentă⁹⁴.

Pornind de la cuvintele lui Eminescu, potrivit căruia „Dacă repertoriul e sufletul unui teatru, actorii sunt corpul lui, sunt materia în care se întrupează repertoriul“, Goldiș arată că „Teatrul național român, pe care voim a-l înfățișa, trebuie să fie suflet frumos în trup sănătos“, căci numai astfel își va putea realiza cu adevărat menirea lui⁹⁵. Totodată, arată el, aducînd și în domeniul teatrului convingerile sale general-culturale, despre care am vorbit mai sus, „Teatrul nostru românesc va trebui să fie în deplină consonanță cu situațiunea generală a poporului nostru, va trebui să corespundă pe deplin adevăratelor trebuințe culturale ale poporului nostru. Căci astfel, teatrul nostru nu va afla răsunset în sufletul poporului și în chipul acesta munca lui va fi zadarnică și stricăcioasă“. „Teatrul nostru — afirmă Goldiș — va trebui să se înființeze pe temeiul lipselor

⁸⁸ Serbările de la Blaj (...), p. 86.

⁸⁹ *Ibidem*, p. 195.

⁹⁰ *Anuarul XV, al Societății pentru crearea unui fond de teatru român pe anul 1910—1911*, Tipografia A. Mureșianu, Brașov, 1912, p. 8.

⁹¹ Vasile Goldiș, *Ideii referitoare la înființarea teatrului nostru*, în *Anuarul IV, al Societății (...)*, p. 114.

⁹² Vasile Goldiș, *Mișcarea teatrală la noi în anul 1898*, în „*Anuarul II al Societății*“, (...), p. 27.

⁹³ „*Anuarul XV al Societății*“ (...), p. 8.

⁹⁴ *Drapelul*, XIII, 1913, nr. 120 (29 octombrie/11 noiembrie), p. 1.

⁹⁵ *Ibidem*.

culturale simțite de popor și va trebui să se alipească de firea etnică a poporului, devenind astfel o arteră firească în circulațiunea vieții lui intelectuale și morale⁹⁶.

Prin asemenea cuvinte se ridică deci cerința specificului național și implicit a unei arte realiste, apropiată de popor, care să reflecte viața și să corespundă năzuințelor lui. (Într-un alt loc, Goldiș spunea: „stînd pe temeiul gradului cultural și folosindu-se de elementele firii etnice a poporului românesc din Ungaria și Ardeal, teatrul nostru cu ajutorul acestor elemente ne va reprezenta prin mijloacele artei scenice adevărul și minciuna, frumosul și uritul, răul și binele, așa cum noi le simțim, cum noi le trăim⁹⁷).

Mai e însă încă ceva: De data aceasta în planul teatrului asemenea idei ale lui Goldiș duc și la unele poziții eronate. Despre ce este vorba? Pornind de la părerea — justă în sine — că teatrul românesc din Transilvania „va trebui să corespundă pe deplin adevăratelor trebuințe culturale ale poporului nostru“, intelectualul ajunge să creadă că acest teatru urmează să fie programatic mai modest decît cel practicat, de pildă, la Paris, Viena sau București, căci altfel „nutrind ambiții mai mari, și-ar pierde terenul de sub picioare, ar deveni o enigmă neînțeleasă în viața culturală a poporului nostru⁹⁸. (Într-un alt loc, Goldiș cerea ca toate piesele originale suite pe scenă să fie „potrivit cu gradul de cultură al societății, pentru care sunt scrise⁹⁹).

A pune astfel problema e însă complet greșit. E clar că gîndind în acest mod, Goldiș nu se referă cu precădere la laturi exterioare ale actului teatral (număr de personaje într-o piesă, mulțimea și pretențiozitatea decorurilor, etc.), ci milita pentru adoptarea unui nivel mai modest în valoarea repertoriului în primul rînd, care să nu ambiționeze prea departe. E, pe alt plan, concepția proliferată de toată acea literatură „poporană“ decolorată și strident eticistă, care a bîntuit atîtea decenii la rînd Transilvania și nu numai Transilvania. Explicabilă printr-un întreg complex de împrejurări (situația socială și culturală a românilor ardeleni pînă la 1918, necesitatea ridicării masei acestora din punct de vedere spiritual ca o condiție a rezistenței și a emancipării, etc.), această concepție nu e însă mai puțin greșită astfel. Arta e una singură: nu există artă pentru popor și o alta destinată exclusiv celor cu o cultură superioară. Și tot ce iese din sfera artei se arată inevitabil ca non-artă. E ceea ce Goldiș a înțeles în planul literaturii, (am văzut că el nu era adeptul unor opere „regionale“), dar nu și în cel al teatrului. El nu a înțeles că nu se poate face educație estetică și de orice altă natură prin intermediul unor piese lipsite de fapt de valoare artistică. Că, firește, concepînd ridicarea culturală a poporului ca pe un proces cu trepte succesive, în nici un caz aceste gradații nu trebuie concepute de la non-artă înspre

⁹⁶ Vasile Goldiș, *Mișcarea teatrală la noi în anul 1898*. (...), în „Anuarul II al Societății“ (...), p. 28.

⁹⁷ *Ibidem*.

⁹⁸ *Ibidem*.

⁹⁹ Vasile Goldiș, *Idei referitoare la înființarea teatrului nostru*, în *Anuarul IV al Societății* (...), p. 113.

„adevărata“ artă, ci pe linia accesibilității, ceea ce este cu totul altceva. Că, apoi, însăși această accesibilitate nu trebuie fetișizată în sensul respingerii ideii treptatei ridicări a gustului și al căderii în supunere totală față de cerințele gusturilor deja formate (sau să spunem, existente).

Ori, Goldiș, proiectînd concursuri de dramaturgie, cerea, limitativ, ca piesele selectate să fie corespunzătoare pentru societățile de „diletanți“ (amatori), potrivite cu gradul lor de cultură. Iar membrii comisiei de selecție să fie îngăduitori, să nu aibă pretenții la piese de deosebită valoare: chiar dacă vor fi texte mai slabe, principalul — afirmă Goldiș — e să corespundă realității românești¹⁰⁰. Bunele intenții care l-au însuflețit pe entuziastul intelectual ardelean l-au condus, de data aceasta, după cum se vede, pe un drum greșit. Trebuie văzută în alegerea acestuia și influența negativă asupra lui Goldiș a aceluși „poporalism“ („țărănism“) ardelean, de veche tradiție, care însă, în acel timp (sfîrșitul secolului al XIX-lea și începutul celui de al XX-lea), se arată deja complet depășit pe unele din laturile sale. O asemenea înriurire se arată evidentă la Goldiș în fraze cum ar fi acestea: „la înființarea teatrului românesc nu va trebui să avem în vedere mai ales clasa cultă a poporului nostru, ci mai virtos va trebui să considerăm țărănimea noastră, căci ea este temelie noastră națională, întărirea ei culturală este condițiunea cea mai principală pentru existența noastră ca națiune română. Va trebui deci să ne coborîm în mijlocul poporului și începuturile teatrului va trebui să le acomodăm cu desăvîrșire deprinderilor poporului nostru în materia aceasta“¹⁰¹. O asemenea amprentă, după cum vom vedea în alt capitol al lucrării de față, vor cunoaște și ideile social-politice ale lui Goldiș.

Intelectualul ardelean, în baza convingerilor sale pe care le-am comentat mai sus, cere deci ca pentru început să nu se abordeze piese „grele“, care după părerea lui, ar îndepărta masele de teatru, ci mai mult texte comice, ușoare, într-un act, piese populare „cu cîntece și dansuri naționale“. Abia apoi să se treacă, treptat, și la „piese mai serioase“: comedii mai pretențioase (de caractere), drame, tragedii, operete, opere¹⁰².

Fără îndoială că, un merit al lui Vasile Goldiș îl constituie faptul că el recomandă ca să se joace intens piese românești, și anume acelea inspirate din munca și viața poporului nostru, avînd un pronunțat specific național¹⁰³. Că cere, deci, jucarea de piese inspirate din trecutul ori

¹⁰⁰ Vasile Goldiș, *Mișcarea teatrală la noi în anul 1898*, în *Anuarul II al Societății* (...), p. 112 și într-un alt loc el spunea: „Repertoriul nostru va fi compus cu deosebire din piese originale. Fie ele și mai slăbuțe, dar să fie originale“ (*V. ibidem*).

¹⁰¹ *Ibidem*.

¹⁰² Vasile Goldiș, *Ideii referitoare la înființarea teatrului nostru*, în *Anuarul IV al Societății* (...), p. 113.

¹⁰³ Și ca referent pentru piesele prezentate la concursurile de dramaturgie organizate de *Societatea pentru crearea unui fond de teatru român*, el urmărește acest specific național. Astfel despre o piesă intitulată „*Ireparabilul*“ scrie: „*Nu seamănă cu lumea românească din țara noastră. Nu propun premiera.*“ Despre alta: „*Prăpastia*“: „*Autorul e dramaturg. Dar piesa nu răspunde trebuințelor noastre.*“ În schimb despre un alt text dramatic „*Pintea Viteazul*“ referează: „*După su-*

prezentul poporului nostru și „scrise în limba poporului¹⁰⁴ (adică într-o limbă accesibilă). El arată, pe bună dreptate, că „numai așa teatrul românesc va putea să devină o floare proprie în grădina civilizațiunii, care cu mirosul ei propriu și cu colorile ei deosebite va împodobi buchetul cules din grădinile culturii omenești¹⁰⁵. Dar și în această direcție, recomandînd, cu toată căldura, ca pe niște puncte de reper importante, pe lângă lucrările lui Vasile Alecsandri, și pe acelea lipsite de valoare ale lui Iosif Vulcan, și în schimb considerînd la modul general că prin suirea pe scenă a unor piese străine „mai mult stricăm decît diregăm¹⁰⁶, Goldiș se dovedește iarăși tributar opticii eronate despre care am mai vorbit. Optică ce îl face să lanseze avertismente asupra pericolului, ce chipurile, ar plana asupra teatrului românesc ardelean prin introducerea în repertoriul său chiar a unor piese clasice de felul celor ale lui Molière, Shakespeare, Ibsen, etc., și să scrie: „Teatrul nostru românesc, ce va să înființăm, să fie într-adevăr românesc“. Lăsați-i pe străini în voia Domnului. Noi să ne vedem de ale noastre, să trecem înainte pe scara culturii fără sărituri, cum au trecut toate popoarele care au produs cultura omenească¹⁰⁷. (Deci, toate piesele puse în scenă „să fie originale¹⁰⁸). E clar că la baza unor asemenea afirmații stă acea celebră teorie a „formelor fără fond“ la care ne-am referit și anterior și pe care am văzut deja că Goldiș o împărtașea întrutotul, în forme exagerate chiar.

Să mai amintim și faptul că însăși opera dramatică a lui Ion Luca Caragiale părăindu-i-se a fi fără un pronunțat specific național, sfătuia la un moment dat ca ea să nu intre în repertoriul teatrului românesc ardelean¹⁰⁹.

În pragul secolului al XX-lea, cînd Vasile Goldiș își începe activitatea ca secretar al „Societății pentru crearea unui fond de teatru român“, condițiile erau coapte — după părerea lui, îndreptățită — pentru trecerea la înfăptuirea practică a unui „teatru național“ român în Transilvania. Realizarea unei asemenea acțiuni — arată în 1900, Goldiș — e, desigur, condiționată în însemnată măsură de asigurarea unei baze materiale corespunzătoare. Era deci lucru foarte firesc, ca cei interesați în acest proiect să fi urmărit mai întîi strîngerea sumelor trebuincioase pentru punerea în viață a dorinței lor. Aceasta a durat treizeci de ani și va mai trebui continuată încă vreo cîțiva¹¹⁰. Dar de acum — opinia el —

biectul său socotesc aceasta de cea mai corespunzătoare dintre piesele intrate la concurs.“ (Vezi, *Premiul Societății pe anul 1903—1904*, în *Anuarul VIII al Societății pentru crearea unui fond de teatru român, pe anul 1903—1904*, Tipografia A. Mureșianu, Brașov, 1905, p. 78—79.

¹⁰⁴ Vasile Goldiș, *Ideii referitoare la înființarea teatrului nostru*, în *Anuarul IV al Societății* (...), p. 113.

¹⁰⁵ *Ibidem*, p. 112.

¹⁰⁶ *Ibidem*.

¹⁰⁷ *Ibidem*.

¹⁰⁸ *Ibidem*, p. 113.

¹⁰⁹ *Ibidem*.

¹¹⁰ Vasile Goldiș, *Mișcarea teatrală la noi în anul 1899*, în *Anuarul III al Societății pentru crearea unui fond de teatru român, pe anii 1899—1900*, Tipografia Ciurcu et Comp., 1900, p. 22, Apud, *Familia*, XXXVI, 1900, nr. 23, (4/17 iunie), p. 267—270; nr. 24, (11/24 iunie), p. 282—283; nr. 25 (15 iunie), p. 294—295.

se pune și problema trecerii în curînd la faptă, baza materială fiind deja creată.

Ideea că nu mai e mult pînă la înființarea „teatrului național” român din Transilvania, că a venit timpul ca problema aceasta să fie analizată temeinic și complex, e exprimată de Goldiș în repetate rînduri. În Prefața Anuarului al II-lea al Societății pentru crearea unui fond de teatru român din 1899, semnată de el, se arată că „Societatea fondului de teatru român înaintează bine și frumos și nu mai e de tot departe timpul, cînd fruntașii neamului nostru vor putea să înceapă realizarea frumosului nostru ideal”¹¹¹. Dar chiar în paginile aceluiași anuar, Goldiș, publicînd și studiul său despre Mișcarea teatrală la noi, în anul 1898, se arată încă și mai optimist, atunci cînd scrie că „în curînd mijloacele materiale ale întreprinderii noastre vor fi suficiente pentru realizarea teatrului român”¹¹². Mutîndu-se în 1901 de la Brașov la Arad și luîndu-și astfel tot prin intermediul anuarului societății, un „Remas bun”, Goldiș arată cu acest prilej că de acum toate condițiile există, că timpul pentru înființarea „teatrului național” a venit deja¹¹³. Această idee revine și în discursul pe care l-a ținut cu ocazia serbărilor de la Blaj ale „Astreii”, din 1911¹¹⁴, ca și în cel de deschidere a adunării generale a „Societății pentru crearea unui fond de teatru român” de la Caransebeș, în 1913. („Iată după 43 de ani, fără sprijinul vreunui mecenat, fără darul princiar al vreunui milionar, din cari atît de mulți se îmbuibă prin munca brațelor românești, din părălutele românilor săraci, societatea teatrală se află în pragul realizării dulcelui nostru vis și acum credem cu toții, că în curînd vom avea teatrul nostru românesc”)¹¹⁵.

În aceste condiții era normal ca Vasile Goldiș să se arate preocupat și de unele probleme mai concrete în privința creării acestui „teatru național”. Alături de alții, el preconizează, astfel, transformarea vechii societăți pentru crearea unui fond de teatru român într-o nouă societate de teatru al cărui scop să fie „a înființa și a susține teatrul național român” și căreia să-i revină în întregime fondurile cu această destinație strînse pînă la ora respectivă¹¹⁶. În fruntea noii societăți — arată Goldiș — să fie ales un comitet, compus din 9 membri, cu doi secretari ca singure persoane salariate. Unul dintre aceștia, din urmă, să se îngrijească de problemele de specialitate (literare, actoricești, etc.), iar celălalt de chestiunile administrative¹¹⁷.

Pornind de la ideea că pepinierele din care se vor recruta membrii trupei viitorului „teatru național” vor fi ansamblurile de amatori¹¹⁸, Goldiș e de părere că primul lucru pe care trebuie să-l realizeze noua socie-

¹¹¹ Vasile Goldiș, *ibidem*, p. 3.

¹¹² *Ibidem*, p. 26.

¹¹³ Vasile Goldiș, *Remas bun*, în *Anuarul IV al Societății* (...), p. 1.

¹¹⁴ *Anuarul XV al Societății* (...), p. 9.

¹¹⁵ Apud, *Drapelul*, XIII, 1918, nr. 120, (29 octombrie/11 noiembrie), p. 1.

¹¹⁶ Vasile Goldiș, *Ideii referitoare la înființarea teatrului nostru*, în *Anuarul IV al Societății* (...), p. 109.

¹¹⁷ *Ibidem*, p. 110.

¹¹⁸ *Ibidem*, p. 115.

tate este „să înființeze în toate orașele și orașele locuite de români „Societăți de diletanți români“¹¹⁹, a căror activitate să se desfășoare în baza unui statut comun, unic. Aceste societăți locale, pentru a nu devia de la scopul ce le revine, urmează a fi dirijate și supravegheate de către comitetul central al societății de teatru nou înființate. Președinții lor vor fi obligați, ca urmare, să îi dea periodic rapoarte acestuia despre rezultatele bune, obținute și greutățile pe care le-au avut și le au de întâmpinat¹²⁰.

Totodată, Vasile Goldiș prevedea ca respectivele societăți de diletanți să dea spectacole teatrale nu numai în orașul lor de reședință, ci și în comunele învecinate, pentru a stimula și aici activitatea culturală și a dezvolta treptat gustul pentru teatru¹²¹.

De repertoriul acestor trupe de diletanți se va îngriji comitetul central al Societății de teatru, care, în acest scop, va selecta cele mai potrivite texte și pe o parte dintre acestea, apreciate favorabil de public, așa cum sînt cele ale lui Iosif Vulcan, le va și tipări, acordînd în această direcție — arată intelectualul ardelean — o mare atenție autorilor dramatici români de peste Carpați (Vasile Alecsandri, Costache Negruzzi, etc.)¹²².

Repertoriul acesta, mai preconizează Goldiș, urmează apoi a fi mereu îmbogățit prin organizarea, cel puțin de două ori pe an, a unor concursuri de dramaturgie, dotate cu premii, în juriul cărora să fie incluși oameni competenți, în măsură a aprecia valoarea și în același timp utilitatea lucrărilor prezentate¹²³.

Goldiș nu se oprește însă ca alți intelectuali români ardeleni ai vremii, și acesta este incontestabil un important merit al său, în această direcție, la formula și ideea teatrului de amatori. I se pare, totuși, pe bună dreptate, a fi insuficientă. După cum am și văzut deja, el considera formațiile de diletanți în primul rînd ca pe o pepinieră pentru viitori actori profesioniști. Și firește ca pe o posibilitate de realizare a unei mișcări teatrale naționale mai ample, înglobînd — la modul ideal — toate localitățile din Transilvania și Ungaria în care exista populație românească.

În centrul acestei mișcări el proiectează însă o trupă de actori (profesioniști) valoroasă, care să cuture satele și orașele ardeleni cu un repertoriu reflectînd complex și obiectiv realitățile înconjurătoare, așa cum erau ele, criticînd ce e de criticat, pentru îndreptare, trezind gustul pentru frumos al poporului și răspunzînd năzuințelor acestuia. — „Idealul nostru — scria undeva explicit Vasile Goldiș — e trupa de actori români, care organizată pe baze sănătoase și tari, subvenționată în măsură suficientă de societatea teatrală românească, va fi numai a noastră, va rămîne permanent între noi, și îndreptîndu-se după situațiunea cul-

¹¹⁹ *Ibidem*, p. 110.

¹²⁰ *Ibidem*, p. 110—112.

¹²¹ *Ibidem*, p. 110—111.

¹²² *Ibidem*, p. 111.

¹²³ *Ibidem*.

turală și materială a poporului nostru, va cutreiera într-una satele și orașele noastre ca să ne arate ca într-o oglindă toate însușirile noastre bune și rele, așa cum suntem astăzi, un popor în stare de fermentațiune, în care binele și răul, frumosul și uritul, adevărul și minciuna, realitatea și fanfaronada să dau în capete, formînd un strașnic proces de cristalizațiune, care ne stinge multe visuri frumoase, dar ne și înalță credințe noi, bine întemeiate¹²⁴. Deci, rosturile acestei trupe, care urma să colinde „toate centrele românești“ din Transilvania¹²⁵ erau — după cum va preciza tot Goldiș — culturale, educativ-morale și politice (amplificarea conștiinței naționale)¹²⁶.

Trupa respectivă — arată Goldiș, interesat ca ea să nu abdice nici o clipă de la îndatoririle înălțătoare ce i-ar fi revenit — va trebui să se afle sub directa îndrumare a Societății pentru teatrul român (preconizată de autor în locul Societății pentru crearea unui fond de teatru român) sau — dacă și cînd aceasta nu va mai exista — sub cea a „Astrei“, căci în felul acesta „nu va putea să se abată din calea adevărată a propășirii moralității prin mijloacele culturii, umblînd după interese financiare particulare, ci va fi ținută să rămînă pîrghie puternică întru înălțarea morală și culturală a poporului nostru“¹²⁷.

Legat de ideea trupei respective, Goldiș arată că, de acum înainte trebuie să se reflecteze la modalitățile de recrutare și pregătire a viitorilor ei componenți¹²⁸. În ce privește formarea viitorilor actori profesioniști „la înălțimea chemării“¹²⁹, el preconizează ca tineri talentați, recrutați din sinul societăților de diletanți, să fie trimiși la studii de specialitate în Vechea Românie, la București, pentru 2—3 ani, iar apoi și în importante centre teatrale europene (Viena, Berlin, Paris)¹³⁰. Astfel, o dată reîntorși în Transilvania, aceștia vor putea alcătui acea trupă pe care, după cum am văzut, secretarul Societății pentru crearea unui fond de teatru român o dorea cît mai grabnic posibil creată¹³¹. Totodată, Goldiș opina ca, actorii respectivi să joace — pînă cînd vor fi suficienți ca să se poată alcătui o trupă — încadrați în echipele de amatori, pentru a putea contribui astfel, la creșterea nivelului artistic al acestor formații, în ansamblu, și a fiecăruia dintre membrii lor, în parte¹³². După pă-

¹²⁴ Vasile Goldiș, *Mișcarea teatrală la noi în anul 1898*, în *Anuarul II al Societății* (...), p. 26—27.

¹²⁵ *Planul de acțiune al Societății pentru crearea unui fond de teatru român*, Brașov, 1903, p. 6.

¹²⁶ Vasile Goldiș, *Idei referitoare la înființarea teatrului nostru*, în *Anuarul IV al Societății* (...), p. 107.

¹²⁷ Vasile Goldiș, *Mișcarea teatrală la noi în anul 1898*, în *Anuarul II al Societății* (...), p. 27.

¹²⁸ Vasile Goldiș, *Mișcarea teatrală la noi în anul 1899*, în *Anuarul III al Societății pentru crearea unui fond de teatru român, pe anii 1899—1900*, Tipografia Ciurcu et Comp., Brașov, 1900, p. 36—42.

¹²⁹ *Planul de acțiune al Societății pentru crearea unui fond de teatru român*, Brașov, 1903, p. 7.

¹³⁰ Vasile Goldiș, *Idei referitoare la înființarea teatrului nostru*, în *Anuarul IV al Societății* (...), p. 115.

¹³¹ *Ibidem*.

¹³² *Ibidem*, p. 114—115.

rerea lui Goldiș, trupa de actori profesioniști trebuie înființată „nu deodată, ci pe rînd, încetul cu încetul”¹³³. Ca atare, tinerii și tinerele destinați ca să devină membri ai ei, ar urma să fie trimiși la studii pe rînd, începînd doar cu unul¹³⁴.

Ideea orientării lor mai întîi spre București îi apărea intelectualului ardelean ca foarte importantă, aceasta deoarece — arată el — numai acolo vor putea „ca să deprindă perfect limba literară română și timbrul propriu al graiului curat românesc”¹³⁵.

După terminarea studiilor de specialitate, acești tineri ar urma să fie salariați ai Societății de teatru¹³⁶. Cu timpul, în măsura în care numărul lor se va înmulți, se vor putea forma nu numai o singură trupă profesionistă, ci mai multe. Abia atunci Societatea de teatru ce ar urma să se înființeze, își va fi atins pe deplin scopul — conchide Goldiș¹³⁷.

O idee centrală, care străbate aceste proiecte ale intelectualului ardelean, este că, pentru a se putea asigura cu adevărat o înflorire cît mai rapidă a teatrului românesc din Transilvania, atît autorii locali de piese, cît și actorii profesioniști și ansamblurile de diletanți să fie stimulați permanent și prin toate mijloacele (inclusiv cele materiale)¹³⁸.

Să mai amintim și faptul că pentru dezvoltarea teatrului românesc din Transilvania și a formării unui public cît mai larg și mereu mai receptiv, Vasile Goldiș proiecta și publicarea de articole, tipărirea de studii și cărți legate de această artă, editarea unei reviste de profil, ajutarea societăților și reuniunilor care ar invita artiști din afara Transilvaniei (în scopul propășirii și pe această cale a teatrului de aici), etc.¹³⁹.

Înainte de a se trece la realizarea tuturor acestor acțiuni propuse de el însuși, și apoi concomitent cu acestea, Goldiș preconiza încă un lucru, care i se părea de o importanță foarte mare. Și anume sondarea preferințelor și gusturilor publicului spectator (privit ca sumă a unor grupuri distincte). Deoarece — afirmă el — numai în urma cunoașterii în cît mai mare măsură și cît mai profund a acestora se va putea ști cu adevărat în ce direcție să se acționeze, mai cu seamă în privința alegerii repertoriului. E fără îndoială, de citit în această idee a lui Goldiș, influența studiilor sociologice, care, după cum am văzut, constituiau o lectură pasionantă și interesantă pentru cel despre care vorbim. Vehiculînd — și practicînd — ideea unor asemenea sondări ale publicului, Goldiș se dovedea și în direcția preocupărilor teatrale, ca și în analiza fenomenelor teatrale — la care ne-am referit mai sus — realmente un antemergător, prin aceasta el depășindu-i ca viziune pe mulți dintre cei ce-l înconjurau.

¹³³ *Ibidem*, p. 113.

¹³⁴ *Ibidem*.

¹³⁵ *Ibidem*, p. 114.

¹³⁶ *Ibidem*.

¹³⁷ *Ibidem*, p. 114—116.

¹³⁸ *Ibidem*.

¹³⁹ *Planul de acțiune al Societății pentru crearea unui fond de teatru român*, Brașov, 1903, p. 13.

Încă din Anuarul II al Societății pentru crearea unui fond de teatru român, apărut în 1899, secretarul societății, exprimându-și convingerea că e aproape momentul creării „teatrului național“, arată că ar trebui „ca în scopul acesta să se facă studiile premergătoare“¹⁴⁰. Tot acolo el își publică deja un astfel de studiu, amintit deja (Mișcarea teatrală la noi, în anul 1898), în introducerea căruia, pornind de la convingerea că „Teatrul nostru românesc va trebui (...) să corespundă pe deplin adevăratelor trebuințe culturale ale poporului nostru“, căci altfel „nu va afla răsunset în sufletul poporului“¹⁴¹, formulează pentru prima oară ideea că e necesar să se înceapă mai întâi tocmai cu „adunarea și studierea materialului care ne poate da elemente sigure de judecată“ (în această formulare înglobînd, e adevărat, și colecționarea de piese, a studiilor despre teatru în general, și arta teatrală în particular, culegerea și studierea proverbelor, a obiceiurilor populare românești de la nunți și înmormîntări, etc.)¹⁴². „Pentru ca — scrie Goldiș — să aflăm temeiurile pe care va trebui să fie așezat teatrul român, e indispensabil a cunoaște perfect firea etnică a poporului nostru, lipsese lui culturale simțite de el, felul cum teatrul român mai ușor va putea intra în sufletul lui“¹⁴³. Apoi adaugă: „Fiind însă vorba de teatru, trebuie să observăm deprinderile poporului nostru, anume în această chestiune. Trebuie să ne dăm seama de mișcările culturale ale poporului nostru în această materie, să observăm chipul lui de a înțelege teatrul, să fixăm direcțiunea și aplicările lui, trebuințele lui, trebuințele lui pe acest teren“. Și încheie: „Avînd apoi cunoștință exactă de felul, cum poporul înțelege teatrul, care sînt dorințele lui în această materie, ce îl mulțumește, ce îi agită viața sufletească, vom ști afla mijloacele și calea, cum prin muncă sistematică să introducem în mijlocul lui instituțiunea teatrului în așa chip, ca această instituțiune să devină carne din carnea lui și sînge din sîngele lui“¹⁴⁴.

În ce îl privește pe el însuși, Goldiș și-a propus să aducă o contribuție în această direcție, urmărind mișcarea teatrală românească din Transilvania și făcînd o statistică a reprezentațiilor date, pentru a se vedea „ce fel de reprezentanți iubește poporul nostru cu deosebire, unde e mai deșteaptă viața teatrală, care autori sînt mai prețuiți, care pături ale poporului nostru simțesc mai mult lipsa teatrului“¹⁴⁵. Goldiș este pe deplin convins de utilitatea unei asemenea acțiuni, la capătul căreia se vor putea trage concluzii de caracter obiectiv și se va ști — spune el — ce e de făcut pentru a putea da „sprijin sistematic mișcării teatrale în mijlocul poporului nostru“¹⁴⁶. Convingerea lui este atît de puternică, în-

¹⁴⁰ Vasile Goldiș, *Prefață*, în *Anuarul II al Societății pentru crearea unui fond de teatru român pe anul 1898—99*, Tipografia A. Mureșianu, Brașov, 1899, p. 4.

¹⁴¹ Vasile Goldiș, *Mișcarea teatrală la noi în anul 1898*, în *Anuarul II al Societății* (...), p. 28.

¹⁴² *Ibidem*, p. 27.

¹⁴³ *Ibidem*, p. 28.

¹⁴⁴ *Ibidem*, p. 29.

¹⁴⁵ *Ibidem*.

¹⁴⁶ *Ibidem*.

cît îl face să afirme că numai după realizarea unor asemenea studii se va putea trece la înfăptuirea practică a „teatrului național”¹⁴⁷.

Ideea că va trebui să ne documentăm pentru a putea cunoaște „cum teatrul român mai ușor va putea intra în sufletul poporului nostru”¹⁴⁸, îl face pe Goldiș să publice un studiu similar (despre cum s-ar spune, stagiunea 1899—1900) și anul următor. Iar apoi, în Anuarul IV al Societății pentru crearea unui fond de teatru român, apărut în 1901, un al treilea. De reținut sînt, din acesta din urmă, considerațiile pe care autorul lui le face cu privire la importanța științifică a „statisticilor”. Acestea — arată Goldiș — „oferă posibilitatea cunoașterii unor aspecte sociale”. În lipsa unei asemenea cunoașteri, „multe planuri sînt făurite din văzduh pe temelii fanteziei”¹⁴⁹, ceea ce nu este deloc bine, ci dămpotrivă.

Goldiș insistă, totodată, și asupra necesității ca statisticile respective să se axeze pe respectarea întocmai a adevărului, să fie, ca atare, deplin obiective. Este ceea ce l-a călăuzit în primul rînd în propria-i muncă în această direcție, avînd grijă să precizeze că statistica teatrală pe care a alcătuit-o pe parcursul a mai multor ani „nu a folosit date fictive, ci reale”¹⁵⁰. Numai în felul acesta — arată el — concluziile trase vor reflecta cu adevărat realitățile și se vor putea adopta măsuri adecvate în legătură cu ceea ce e de făcut¹⁵¹.

Studiile statistice efectuate — în baza unor rapoarte primite la Societatea pentru crearea unui fond de teatru român și a investigațiilor personale¹⁵² — i-au permis lui Goldiș să ajungă la o serie de constatări cărora el le dă un sens generalizator. Astfel, el remarcă faptul că cei mai jucați autori dramatici în anii respectivi au fost Vasile Alecsandri și Iosif Vulcan, precum și că cele mai multe piese puse în scenă — deci care plac mai mult publicului — au fost românești, oglindind viața de la sat sau din orașe. „Aceasta dovedește că piesele menite pentru poporul nostru trebuie să fie luate din viața proprie”¹⁵³. Totodată, se remarcă și faptul că s-au jucat aproape exclusiv numai lucrări de caracter comic, iar lucrările conținînd și cîntece sînt foarte apreciate. De asemenea constată că — în mod aparent surprinzător — cele mai multe reprezentații (jumătate în stagiunea 1899—1900) au fost date de actori amatori țărani, îndrumați de învățătorii din comunele respective, de intelectuali apoi de meseriași, elevi și studenți, reuniunile de muzică și cîntări (Goldiș include în statisticile sale și acțiunile teatral-muzicale) etc.

Comparînd numărul spectacolelor date, autorul studiilor constată că, în anul 1898 au ajuns la cifra de 38, în 1899 au fost 73 (deci aproape

¹⁴⁷ Vasile Goldiș, *Mișcarea teatrală la noi, în anul 1900*, în Anuarul IV al Societății (...), 1901, p. 50. Apud, *Familia*, XXXVII, 1901, nr. 29 (22 iulie/4 august), p. 337—339; nr. 31 (5/18 august), p. 364—367.

¹⁴⁸ Vasile Goldiș, *Mișcarea teatrală la noi în anul 1899*, (...), în *Anuarul III al Societății* (...), p. 23.

¹⁴⁹ Vasile Goldiș, *Mișcarea teatrală la noi în anul 1900*, în *Anuarul IV al Societății*, (...), p. 50.

¹⁵⁰ *Ibidem.*

¹⁵¹ *Ibidem.*

¹⁵² *Ibidem.*

¹⁵³ *Ibidem.*

încă odată mai multe ca în anul precedent), iar în 1900 — 112. De asemenea, se constată că, dacă în 1898 s-au dat reprezentanții românești în 12 comitate (iar în 11 comitate nu), în 1899 ele au avut loc în 18 comitate, iar în 1900 în 16 comitate. La capătul unor astfel de constatări, autorul studiilor respective se simte îndreptățit a trage anumite concluzii. Astfel, el arată că „Mișcarea teatrală la noi se află în dezvoltare continuă. Din an în an se înmulțesc reprezentațiunile teatrale“. Această evoluție apare „cu deosebire în mijlocul țărănimii (la care) se manifestă dorul după reprezentațiuni teatrale“. Poporul nostru „iubește cu deosebire piese originale de specie mai ușoară“¹⁵⁴, comedii și „cîntarea în piese e mult apreciată“¹⁵⁵. Dezvoltarea este îmbucurătoare, deoarece se poate observa un progres evident și din punct de vedere calitativ. În anii din urmă „s-au dat mai multe drame, apoi operete, chiar și o operă clasică“¹⁵⁶.

De asemenea — arată Goldiș — faptul că „piesele menite pentru poporul nostru trebuie să fie luate din viața proprie“, căci acestea îl interesează în primul rînd. Acest lucru este subliniat și de constatarea că „mai puțină trecere au traducерile“, în timp ce „localizările sînt mai apreciate“¹⁵⁷.

La capătul constatărilor pe care le face autorul studiilor respective, se simte pe deplin îndreptățit să reliefeze două idei cu adevărat fundamentale. Prima este că, în baza celor arătate, se poate afirma că „poporul nostru se interesează de arta teatrală, care pare a fi la dînsul o necesitate culturală“¹⁵⁸. Iar a doua că, dat fiind acest interes pentru teatru și răspîndirea la care au ajuns deja reprezentațiile de amatori, înființarea „teatrului național“ a devenit pe deplin posibilă¹⁵⁹.

Firește, studiile de orientare statistic-sociologică ale lui Goldiș prezintă o serie de lacune din punct de vedere științific. În primul rînd, ele au în discuție numai acele date pe care ajutorul lor a putut să le găsească, într-un fel sau altul, ceea ce duce la o diminuare totuși a reprezentativității concluziilor trase. Se poate spune, însă, că în ciuda unor asemenea carențe și dificultăți — la care se adaugă metodologia nesigură de cercetare — rezultatele obținute nu sînt de fel lipsite de importanță, Goldiș reușind pe această cale să dea realmente o imagine în mare măsură obiectivă, chiar dacă nu suficient de profundă pe anumite laturi, a teatrului românesc din Transilvania la ora aceea. Valoarea acestui act iese cu atît mai mult în evidență cu cît pînă la el nimeni nu întreprinsese așa ceva.

Socotim că nu e de prisos și nici nu ne abatem de la problematica lucrării noastre dacă vom spune și cîteva cuvinte în plus, față de ceea ce a reieșit pînă acum, în legătură cu activitatea practică a lui Vasile

¹⁵⁴ *Ibidem*, p. 86.

¹⁵⁵ *Ibidem*, p. 87.

¹⁵⁶ *Ibidem*, p. 86.

¹⁵⁷ *Ibidem*, p. 87.

¹⁵⁸ Vasile Goldiș, *Mișcarea teatrală la noi în anul 1898*, în *Anuarul II al Societății* (...), p. 43.

¹⁵⁹ Vasile Goldiș, *Mișcarea teatrală la noi în anul 1900*, în *Anuarul IV al Societății* (...), p. 87.

Goldiș în cadrul Societății pentru crearea unui fond de teatru român. Aceasta ținând cont de faptul că, după cum am mai spus, Goldiș era în mare măsură un om al faptei, al acțiunii. Și în al doilea rînd pentru că e bine ca, în cazul comentării ideilor unei personalități, să se vadă totuși și felul cum a înțeles cel în cauză să le transpună în practică. Lucrul acesta e chiar foarte important, căci nu chiar puține sînt cazurile cînd între gînd și faptă, între intenție și realizare se creează uneori adevărate prăpăstii.

Trebuie de la bun început să spunem că nu aceasta e situația în ceea ce îl privește pe Goldiș. În bună măsură ideile pe care le-a cultivat el în domeniul teatrului au fost inspirate de cunoașterea nemijlocită a unor realități. Iar pe de altă parte, activitatea sa practică ca secretar al Societății pentru crearea unui fond de teatru român, dovedește o continuă și neobosită strădanie în direcția realizării a ceea ce plănuiise, a ceea ce gîndise pe linia dezvoltării teatrului românesc din Transilvania.

Goldiș a fost printre intelectualii brașoveni, mai ales profesori, care au insistat pe lîngă Iosif Vulcan pentru mutarea în 1895 a sediului Societății pentru crearea unui fond de teatru român de la Budapesta la Brașov¹⁶⁰, fără îndoială pentru că era convins de faptul că astfel, chiar în mijlocul românilor ardeleni, activitatea respectivei societăți va putea cunoaște o îmbunătățire și amplificare. Ulterior, după ce acest lucru s-a realizat, iar el însuși a fost ales, tot în 1895, ca secretar al societății, s-a străduit pe diverse căi să îi asigure acesteia funcționarea în cele mai bune condiții posibile, un rol social cît mai important și o cît mai mare eficiență. Aceasta, pornind chiar de la modul în care Goldiș a înțeles să ducă la îndeplinire, cu exemplară conștiinciozitate și rigoare, îndatoririle sale administrativ-organizatorice, ținînd o evidență clară a tuturor problemelor legate de societate, de fondurile deținute de aceasta (pe care s-a străduit să le sporească), de activitatea desfășurată în cadrul Comitetului și în afara acestuia, etc. (Goldiș se îngrijea de armonia care să existe între membrii societății, tot mai numeroși).

Goldiș e apoi prezent la toate adunările generale anuale (pe care le-a și pregătit temeinic în prealabil), venind de fiecare dată, în aceste ocazii, cu importante propuneri pentru îmbunătățirea continuă a activității societății, stimulînd-o de fiecare dată. Uneori, în lipsa lui Iosif Vulcan și a vicepreședintelui Virgil Onițiu, el a și prezidat lucrările acestor adunări.

În bună măsură lui i se datorează editarea acelei „Cărți de aur“ a societății cuprinzîndu-i pe membrii fondatori, iar meritele care îi revin în înființarea și dirijarea colecției „Biblioteca teatrală“ — „fascicule, cuprinzînd fiecare cîte o piesă teatrală, care toate sînt astfel alese, ca să poată fi jucate cu ușurință de către diletanții orașelor și orașele noastre românești“¹⁶¹ — și în general în aducerea la lumină a tipăriturilor societății pentru crearea unui fond de teatru român sînt primordiale. Tot

¹⁶⁰ *Arhivele Statului Brașov*, Fondul de teatru român, Cutia nr. 54, doc. nr. 7406.

¹⁶¹ Vasile Goldiș, *Prefață*, în *Anuarul II al Societății* (...), p. 3.

Goldiș a fost și cel datorită căruia, de fapt, a apărut în 1898 și apoi a continuat să apară, an de an, anuarul societății — a cărei existență a fost hotărâtă la propunerea lui Iosif Vulcan de adunarea generală de la Orăștie din anul 1897¹⁶² —, care constituie și acum o sursă documentară deosebit de prețioasă pentru cunoașterea nu numai a activității Societății pentru crearea unui fond de teatru român, dar, în general, a unor pagini din trecutul teatrului românesc din Transilvania și al gândirii teatrale de pe aceste meleaguri (În anuare, Goldiș a publicat și biografiile a o serie dintre membrii fondatori ai societății: Alexandru Mocioni, Iosif Vulcan, Miron Românul, Ioan Popazu, Antoniu Mocioni de Foeni, Ioan Mețianu, Nicolae Popeea, Timotei Cipariu, Vincențiu Babeș, etc.). El a publicat, de asemenea, personal o serie de studii cu privire la înființarea teatrului românesc (în afară de anchetele statistice la care ne-am referit, să mai amintim aci pe cel intitulat „Idei referitoare la înființarea teatrului nostru“, apărut în Anuarul IV al societății).

Ca secretar al Societății pentru crearea unui fond de teatru român, Vasile Goldiș a militat pentru crearea — idee proprie — de filiale ale acesteia („subcomitete“) în diferite localități din Transilvania și Banat¹⁶³, filiale „care vor ține apoi viu interesul pentru societate pe o scară mult mai întinsă, ca pînă aci“¹⁶⁴ și, de asemenea, datorită insistențelor a numeroși intelectuali și alți români ardeleni din Sibiu, Blaj, Caransebeș, Budapesta, Zărnești, Cîmpeni, Satu Mare, Făgăraș, Arad, Șiria, Abrud, Șomcuta Mare, etc., s-au înscris în societate și au susținut-o bănește (Amintim dintre aceștia pe Vincențiu Babeș, Nicolae Popea, Enea Hodoș, Sever Secula, Ioan cavaler de Pușcariu, Antoniu Mocioni, Augustin Buna, episcopul Ioan Mețianu¹⁶⁵). La 17 iunie 1896, Goldiș se adresează comitetului central al „Astreii“ din Sibiu, cu rugămintea de a înființa și această asociație un fond de teatru; banii respectivi urmînd a fi depuși, spre fructificare, la banca „Albina“¹⁶⁶. El adresează repetate apeluri către „publicul românesc“ larg, în vederea sprijinirii de către acesta a Societății pentru crearea unui fond de teatru român, „pentru ca astfel cu atît mai curînd să putem vedea ridicîndu-se mîndru în mijlocul poporului românesc steagul falnic al Thaliei Române“¹⁶⁷. O face, de pildă, la 25 februarie 1899¹⁶⁸, dar și în 1908, cînd deja era de ani de zile mu-

¹⁶² *Ibidem*. Vezi și Gheorghe Șora, *Din corespondența inedită a lui Vasile Goldiș cu Iosif Vulcan*, în *Centenarul Societății pentru crearea unui fond de teatru român*, (1870—1970), Oradea, 1972, p. 107—112.

¹⁶³ *Arhivele Statului Brașov, Fondul de teatru român*, cutia nr. 54, doc. nr. 7417, 7478, 7485—7506.

¹⁶⁴ Biblioteca Municipală „Astra“ Sibiu, Fondul de documente și manuscrise, Colecții speciale Cota M.XX. 8/1—9; Apud, Gheorghe Șora, *Vasile Goldiș, către Iosif Vulcan, (scrisori inedite)*, în *Familia*, 6, 1970, nr. 9, p. 14.

¹⁶⁵ *Arhivele Statului Brașov, Fondul de teatru român*, cutia nr. 54, doc. nr. 7485—7506.

¹⁶⁶ *Ibidem*, doc. nr. 7458.

¹⁶⁷ *Ibidem*, doc. nr. 7651.

¹⁶⁸ *Ibidem*.

tat la Arad, în discursul pe care l-a rostit la adunarea generală a societății, ținută în luna august a celui an la Oravița¹⁶⁹, și pe care o prezida.

O mare atenție a acordat apoi Goldiș activității de recenzenț a unora dintre piesele înaintate pentru premiere în cadrul concursurilor inițiate de societate (inițiativă, în care, de asemenea, Goldiș a avut un rol important). În această muncă, la care ne-am referit într-un alt context și anterior, el este foarte atent luînd în considerare atît conținutul, cît și forma artistică a lucrărilor respective, semnalînd chiar și anumite izbutiri parțiale și — trebuie să o recunoaștem — plecînd totuși, în judecățile sale, de la un anumit nivel de exigență, chiar dacă nu suficient de ridicat.

Munca entuziastă și rodnică a lui Vasile Goldiș în cadrul Societății pentru crearea unui fond de teatru român și-a găsit aprecieri pe măsură. În primul rînd, din partea lui Iosif Vulcan, care ca președinte al societății, a evidențiat nu numai o dată aportul substanțial pe care l-a adus în diferite direcții secretarul acesteia, optimismul, operativitatea, dăruirea de care el a dat tot timpul dovadă, faptul că era întotdeauna plin de idei și inițiativă¹⁷⁰. La rîndul său, Goldiș, luîndu-și „rămas bun“ cu ocazia plecării sale definitive din Brașov, mărturisea că „timpul petrecut în slujba acestei societăți pentru mine a fost izvor de multă fericire“ și că activitatea pe care a desfășurat-o în cadrul ei i-a prilejuit acumularea unei bogate experiențe nu numai pe tărîm cultural, ci și social-politic. „Muncind pentru această întreprindere culturală românească — arăta el — am avut prilejul să pătrund mai adînc în fondul vieții poporului nostru și din această pătrundere a răsărit în sufletul meu convingerea, că poporul românesc are toate condițiile măririi naționale“¹⁷¹.

Prestigiul intelectual al lui Goldiș precum și activitatea sa intensă depusă în cadrul Societății pentru crearea unui fond de teatru românesc din Transilvania, au făcut ca în august 1911, cînd au avut loc la Blaj marile serbări ocazionate de împlinirea a 50 de ani de existență a „Astrei“, tocmai el să fie cel imputernicit a reprezenta aci oficial, această societate, în numele căreia, de altfel, a și vorbit, transmițînd Asociațiunii salutul călduros al surorii ei mai mici, cum a numit-o Goldiș Societatea pentru crearea unui fond de teatru român¹⁷².

E adevărat, pînă la unirea Transilvaniei cu Vechea Romînie nu s-a reușit aici, dincoace de Carpați, crearea unui teatru profesionist. Și tot

¹⁶⁹ *Drapelul*, VIII, 1908, nr. 92 (16/29 august), p. 2; C.f. Petru M. Ardelean, *Activitatea Societății pentru fond de teatru român în Banat*, în *Centenarul Societății pentru crearea unui fond de teatru român*, Oradea, 1972, p. 133—134.

¹⁷⁰ *Arhivele Statului Brașov*, Fondul de teatru român, cutia nr. 54, doc. nr. 7480 și 7526. În acest sens vezi și *Familia*, XXXII, 1896, nr. 18 (5/17 mai), p. 213; *Gazeta Transilvaniei*, LVIII, 1895, nr. 230, (17/29 octombrie), p. 2; Ion Bozdoc, *Statul polițist*, Colecția „*Gazeta Transilvaniei*“, Institutul de Arte grafice „Astra“, Brașov, 1944, 6. 61 și 63, Lucian Drîmba, *Contribuția lui Iosif Vulcan și a Familiei la dezvoltarea teatrului din Ardeal*, în *Limbă și literatură*, II, 1956, p. 109—132.

¹⁷¹ Vasile Goldiș, *Remas bun*, în *Anuarul IV al Societății* (...), p. 1.

¹⁷² *Anuarul XV al Societății pentru crearea unui fond de teatru român*, pe anul 1900—1901, (...), p. 8—9.

atît de adevărat e și faptul că, activitatea societății a fost grevată, în permanență, de anumite tabieturi birocratice-administrative, de o anumită lipsă de curaj în ultimă instanță. pe drumul transpunerii în viață a ideii creării aceluși „teatru național“, de mult și pe bună dreptate visat. Nu se poate contesta însă faptul că, în special pe linia încurajării și dezvoltării teatrului de diletanți, societatea respectivă nu a făcut nimic. Dimpotrivă, meritele ei în această direcție sînt apreciabile, iar aportul pe care l-a adus în cadrul ei Vasile Goldiș a fost, după cum am văzut, de mare importanță. Totodată, cel despre care vorbim — și lucrul acesta se arată deosebit de important pentru caracterizarea o dată în plus a trăsăturilor dominante ale personalității sale — s-a numărat în rîndul acelor membri ai Societății pentru crearea unui fond de teatru român care a militat activ pentru înfăptuirea cît mai grabnică a „teatrului național“ român în Transilvania, detașîndu-se astfel de majoritatea mai conservatoare, în ce privește inițiativa membrilor societății. De asemenea, iarăși spre deosebire de mulți alții, el a înțeles că dezvoltarea unei mișcări teatrale naționale nu se poate opri la treapta reprezentațiilor de amatori, ci că e neapărat necesară crearea și apoi continua consolidare a unei activități de teatru profesionale, ca un stadiu artistic superior.

Dacă asemenea idei nu s-au putut realiza pînă în 1918, nu e vina lui. Pe de o parte, s-au opus condițiile obiective existente în Transilvania timpului, iar pe de alta, inerția majorității membrilor societății, inclusiv a unora dintre conducătorii acesteia, inerție la care ne-am referit deja. Goldiș are, printre altele, și meritul de a fi luptat împotriva acestei stări de lucruri, chiar dacă nu cu succese spectaculoase.

El a visat tot timpul — la „mărețul timp, cînd va putea să sune glasul fermecător al Thaliei peste plaiurile romantice ale neamului românesc“ (de pretutindenea — n.n. Gh. Ș.)¹⁷³.

VASILE GOLDIȘ — DER GELEHRTE

(Zusammenfassung)

Vasile Goldiș (1862—1934) ist in der Geschichte des rumänischen sozial-politischen Denkens vollwiegend als demokratischer Kämpfer bekannt, der für die nationale und soziale Befreiung des rumänischen Volkes in Siebenbürgen von der österreichisch-ungarischen Herrschaft eintrat.

Der Verfasser hat sich als Ziel gesetzt, erstmalig die von Vasile Goldiș entwickelte kulturelle Tätigkeit hervorzuheben, so betreffs Geschichte, Kunst, Literatur, Ethnografie, Philosophie usw. sowohl vom Standpunkt des Kennenlernens der universellen wie auch der nationalen rumänischen Kultur.

Der Verfasser unterstreicht dass Vasile Goldiș es verstanden hat die universelle und die nationale Kultur in eine ständig lodende Fackel zu verwandeln und dadurch dazu beitragen, das Bewusstsein auf eine höhere Stufe zu heben und das nationale Wesen der Rumänen wach zu halten, ihre Widerstandskraft gegenüber der Unterdrückung zu stärken und den nationalen Stolz zu stärken.

¹⁷³ *Biblioteca Municipală „Astra“, Sibiu, Fondul de documente și manuscrise. Colecții speciale cota: M. XX. 8/1—9.*

**ȘTEFAN CICIO-POP — MILITANT PENTRU DREPTURI
SOCIALE ȘI NAȚIONALE ȘI LUPTĂTOR
PENTRU UNIRE (1865—1934)**

NICOLAE ROȘUȚ

În lupta pentru desăvîrșirea statului național unitar român, realizată prin lupta dreaptă a întregului nostru popor și în care Aradul a avut o contribuție deosebită, s-au impus mai multe personalități dintre care, alături de Vasile Goldiș și dr. Ioan Suciu, s-a remarcat și dr. Ștefan Cicio Pop. El s-a remarcat în lupta de emancipare socială și națională din Transilvania la sfîrșitul secolului al XIX-lea și începutul secolului XX ajungînd, în cele din urmă, să conducă, în calitate de președinte al Consiliului Național Român Central, care și-a avut sediul la Arad în locuința sa și să deschidă Adunarea Națională de la Alba Iulia din 1 Decembrie 1918. „Timp de aproape o jumătate de veac — cel mai important din punct de vedere al realizărilor românești — aproape nu a existat acțiune politică mai de seamă — remarcă primul său biograf referindu-se la rolul său în desăvîrșirea statului național unitar român — al cărei suflet să nu fi fost acest titan al luptei noastre naționale”¹. Cu toate acestea, cu toate că istoricii i-au recunoscut și apreciat rolul în viața politică din Transilvania la începutul veacului nostru, nu s-a aplecat cu pricepere și stăruință asupra acestei personalități pentru a elabora o lucrare care să prezinte integral, cu toate luminile și umbrele ei, viața și activitatea aceluia care a apărat în procese celebre atît pe români cît și pe sîrbi sau slovaci, atît pe ziarîști cît și pe țărani sau muncitori, a aceluia care în parlamentul din Budapesta s-a făcut cunoscut ca deputat atît prin orizontul său politic, prin talentul său oratoric cît și prin curajul său ieșit din comun cînd era vorba de cauza dreaptă a poporului. Asupra activității sale politice s-au publicat studii remarcabile care au prezentat numai un moment sau o latură din înfăptuirile sale².

¹ Dr. Ioan Șerban Basarab, *Ștefan Cicio Pop*, în „Gazeta juridică a Transilvaniei”, nr. 5—10, 1944, p. 332.

² Liviu Maior, *Ștefan Cicio Pop (1865—1934)*, în „Tribuna”, anul XII, 1968, nr. 39, din 28 septembrie, p. 6. Ciul Gheorghe, *Deputatul Ștefan Cicio Pop, luptător pentru revendicările sociale și democratice în favoarea maselor de muncitori și țărani*, în „Apulum”, VIII, 1971, pp. 431—440. *Idem*, *Rolul lui Ștefan Cicio Pop în cadrul mișcării memorandiste*, în „Apulum”, X, 1972, pp. 797. Ed. Găvănescu — *Momente din activitatea politică a lui Ștefan Cicio Pop*, în „Ziridava”, III—IV, 1974, pp. 147—161. Ciul Gheorghe, *Ștefan Cicio Pop și colaborarea dintre români, sîrbi și slovaci (1893—1918)*, în „Ziridava”, VI, 1976, pp. 221—230.

Ștefan, Cicio Pop s-a născut în anul 1865 în comuna Sigău (jud. Cluj). Rămas orfan este crescut de un unchi al său Vasile Pop din Gherla unde urmează și primii ani de școală. El își încheie studiile la Facultatea de drept din Viena și Budapesta cu titlul de doctor în anul 1889. După ce obține diploma de avocat, în anul 1891, s-a stabilit la Arad³ unde va și debuta în viața politică, iar mai târziu va ajunge unul dintre marii bărbați politici pe care i-a dat acest oraș în lupta pentru eliberare și desăvârșire a statului național unitar român.

Încă de tânăr se remarcă ca apărător al celor asupriți. A fost unul din cei mai cunoscuți apărători ai „Tribunei“ din Sibiu sau ai ziarului sîrb „Zastava“.

Începuturile activității sale politice se leagă de mișcarea memorandistă. Astfel, la conferința națională de la Sibiu din ianuarie 1892 care a hotărît trimiterea Memorandului la Împărat el a participat ca reprezentant al cercului electoral Ineu⁴. El s-a remarcat chiar la începutul acestui an cînd alături de Vasile Mangra — președintele Comitetului clubului partidei naționale din Arad — semnează — în calitate de notar — apelul către alegătorii români, în care se cere tuturor solidaritate și încredere în P.N.R. care a convocat conferința de la Sibiu în scopul luării unei decizii corespunzătoare. „Se înțelege dar — se arată în apel — că trebuie să acceptăm hotărîrea de la adunarea delegaților, ca să cunoaștem cărarea pe care să ne ducem împreună, împreună pentru dreptul și onoarea noastră“⁵.

Memorandul, în conformitate cu hotărîrea conferinței de la Sibiu, a fost trimis cu o numeroasă delegație la Viena pentru a fi prezentat Împăratului. Din delegația care a depășit 300 de persoane a făcut parte alături de dr. Iuliu Tr. Mera din Șiria, Aurel Suciș din Arad, Vasile Mangra — Arad și dr. Ștefan Cicio Pop⁶. Împăratul a respins Memorandul iar participanții la elaborarea lui, delegații care l-au prezentat au avut de suferit rigurile regimului austro-ungar. Tînărului avocat din Arad i se intentează un proces. Împreună cu Nicolae Oncu și Petru Truția redactează un memoriu care determină autoritățile să-și retragă acuzațiile⁷.

Conducătorul mișcării memorandistice, dr. Ioan Rațiu, a avut mai mult de suferit. A fost atacat și locuința sa din Turda. În aceste momente grele pentru fruntașul politic român i se trimite o scrisoare de solidaritate în care se arată că dacă Ioan Rațiu a reprezentat în anul 1892 „idealul poporului românesc“ și „vulgul profan a lovit în acest ideal“ arădenii sînt alături de el⁸. Această scrisoare trimisă de fruntașii arădeni poartă și semnătura lui Ștefan Cicio Pop, ca o dovadă că se afla antrenat în toată acțiunea, ca expresie a curajului său — deși a fost amenințat cu

³ Ion Clopoșel, *Revoluția din 1918 și unirea Ardealului cu România*, Cluj, 1926, p. 22.

⁴ A.S. Buc. — Fond 158, dosar 3, fila 34.

⁵ „Luminătorul“, anul XIII (1892), nr. 1, 1/13 ianuarie, p. 1.

⁶ „Tribuna“, Sibiu, anul IX (1892), nr. 118, 27 mai/8 iunie, p. 2.

⁷ Ciul Gheorghe, *Rolul lui Ștefan Cicio Pop...*, p. 798.

⁸ „Tribuna“, Sibiu, anul IX (1892), nr. 132, 12/24 iunie, p. 2.

un proces nu s-a lăsat intimidat — curaj ce-i va caracteriza toate acțiunile politice.

În vara anului 1893 Ștefan Cicio participă la o serie de acțiuni politice strâns legate de mișcarea Memorandistă. În iulie ia parte la conferința națională extraordinară a P.N.R. de la Sibiu — la care pe lângă delegați au participat și foarte mulți țărani din jurul Sibiului, fapt ce exprimă antrenarea din ce în ce mai evidentă a maselor populare în lupta națională. Ștefan Cicio Pop a făcut parte din biroul acestei importante conferințe la care s-au discutat modalitățile de luptă în condițiile respingerii Memorandului⁹.

Conducătorii politici s-au preocupat de atragerea maselor în acțiunile de susținere a Memorandului. În toate ocaziile — fie în acțiuni spontane sau manifestări organizate — poporul era lămurit cu sensul acestei mari acțiuni politice. Chiar și acțiunile cu un caracter distractiv erau folosite pentru educația politică a poporului. La baluri, de pildă, la care participau români din toate categoriile sociale, erau dezbătute probleme politice. Ștefan Cicio Pop — alături de alți oameni politici din Arad — participă la asemenea acțiuni. Astfel, la balul din Pincota organizat de studenți în luna septembrie 1893 au participat Vasile Mangra, Ștefan Cicio Pop, Ioan Russu-Șirianu (venit de la Sibiu). Atât în discuțiile purtate cât și în luările de cuvânt s-au apreciat acțiunile și faptele celor antrenați în mișcarea memorandistă¹⁰.

În același timp tânărul avocat din Arad se străduiește să facă cunoscută mișcarea memorandistă și peste granițele țării. În acest scop el pune la dispoziția profesorului englez W. R. Morphill un bogat material informativ privind realitățile politice din Transilvania, pe baza căruia se organizează la Oxford în 5 martie 1894 un mare miting¹¹.

Un moment important al acțiunii memorandiste îl reprezintă procesul de la Cluj din 1894. În acest proces au fost inculpați și doi arădeni — Mihai Veliciu din Chișineu Criș și Aurel Suciu din Arad (Iuliu Tr. Mera n-a fost implicat în proces). Cei doi acuzați din Arad îi încredințează lui Ștefan Cicio Pop, prin procură, în decembrie 1893, să-i reprezinte și apere¹². În această calitate înaintează el recursul de casare al acuzaților arădeni din procesul memorandist la 14 ianuarie 1894¹³.

Dintr-o scrisoare trimisă de Dr. Ioan Rațiu, președintele Partidului Național Român, rezultă că i s-a cerut, și el a acceptat, să intre în rândul avocaților care urmau să apere pe acuzații din procesul de la Cluj¹⁴. Ștefan Cicio Pop urma să apere la acest proces pe Septimiu Albini¹⁵.

⁹ Teodor V. Păcățian, *Cartea de Aur...*, volumul VII, Sibiu, 1913, p. 562.

¹⁰ Eugen Glück, Nicolae Roșuț, *Aradul și mișcarea memorandistă*, vol. I, Arad, 1974, p. 28—29.

¹¹ Ștefan Pascu, *Marea Adunare Națională de la Alba Iulia*, Cluj, 1968, p. 179.

¹² Eugen Glück, Nicolae Roșuț, *Op. cit.*, p. 29.

¹³ *Ibidem*, p. 30.

¹⁴ Eugen Glück, Nicolae Roșuț, *Aradul și mișcarea memorandistă*, vol. II, Arad, 1976, p. 105.

¹⁵ Teodor V. Păcățian, *Op. cit.*, p. 664.

N-a avut însă ocazia să-și dovedească capacitatea și talentul întrucât acuzații, după cuvîntul lui Ioan Rațiu, au refuzat să se folosească de dreptul de apărare care era de fapt o simplă iluzie.

Opinia publică mondială a luat atitudine față de procesul memorandist¹⁶. Între cei care au luat atitudine față de această fărădelege a fost și deputatul italian Imbriani. Arădenii îi trimit o scrisoare de mulțumire pentru această atitudine, semnată de toți fruntașii politici între care menționăm pe Mihai Veliciu, Aurel Suci, Vasile Mangra, Nicolae Oncu, Ștefan Cicio Pop ș.a. Ei îl apreciază pe Imbriani pentru că a „reclamat de la Italia și de la toată lumea cultă — după cum se arată în scrisoare — scut și justiție în favorul unui popor, ce se frămînta în lupta de existență”¹⁷.

Credincios ideii că fără ajutorul fraților de peste Carpați, că fără sprijinul Europei, lupta românilor din Transilvania nu poate avea sorti de izbîndă, Ștefan Cicio Pop continuă activitatea de propagandă a cauzei naționale în Europa. În septembrie 1894 participă alături de V. A. Urechia la conferința interparlamentară de la Haga, iar în anul următor la cea de la Bruxelles unde condamnă politica șovină din statul ungar și atitudinea reacționară a lui Albert Appony¹⁸.

În ultima perioadă a mișcării memorandiste — cînd Comitetul P.N.R. se afla la închisoare — și, după această acțiune, problema cea mai importantă a mișcării de eliberare națională a românilor din Transilvania o constituie organizarea partidului cu atît mai mult cu cît el a fost interzis prin ordonanța 231 la 16 iunie 1894¹⁹. În această situație un grup de arădeni în frunte cu Vasile Mangra și dr. Ștefan Cicio Pop convoacă pentru 16/28 noiembrie adunarea națională de la Sibiu, chemată să stabilească măsurile ce se impuneau în situația creată. Demn de remarcat, pentru aprecierea generală a gîndirii politice a celor din Arad, este faptul că se apelează în noua situație la masele populare (la Sibiu s-a convocat nu o simplă conferință ci o adunare națională). „În această situație — se arată în convocatorul adunării întocmit de arădeni — subscrișii ne-am însărcinat, în comună înțelegere să cerem avizul poporului nostru asupra pașilor de făcut, în urma stărilor de lucruri actuale”²⁰. Adunarea de la Sibiu, în care un rol important au avut Vasile Mangra — președintele comitetului provizoriu al partidului — și Ioan Russu Șirianu — raportorul comisiei — a hotărît să nu recunoască actul de dizolvare a P.N.R. și să protesteze împotriva acestei măsuri²¹. Secretarul acestei importante adunări a fost dr. Ștefan Cicio Pop.

Mișcarea memorandistă, prin tot ce a făcut el, l-a impus pe Ștefan Cicio Pop ca om politic cu un orizont larg și cu un curaj ce l-a caracterizat în toate acțiunile de mai tîrziu.

¹⁶ Ștefan Pascu, *Op. cit.*, p. 189—192.

¹⁷ „Dreptatea”, Timișoara, anul I (1894), nr. 131, 16/28 iulie, p. 3.

¹⁸ Dr. Ioan Șerban Basarab, *Op. cit.*

¹⁹ Eugen Brote, *Cestiunea română în Transilvania și Ungaria*, București, 1895, p. 145.

²⁰ „Tribuna”, Sibiu, an XI (1894), nr. 242, 13/25 noiembrie, p. 1.

²¹ Ștefan Pascu, *Op. cit.*, p. 198.

După încheierea mișcării memorandiste Ștefan Cicio Pop, convins că poporul trebuie angajat plenar în luptă, că această luptă nu poate fi eficientă numai în condițiile alianței între naționalitățile asuprite din Imperiu, va avea un rol deosebit în organizarea Congresului naționalităților de la Budapesta (1895) cerut de adunarea de la Sibiu. Congresul — la care au participat reprezentanții românilor, slovacilor și sîrbilor — a fost deschis de Vasile Mangra. Lui Ștefan Cicio Pop i s-a încredințat secretariatul congresului și în această calitate a prezentat programul luptei comune a celor trei naționalități²².

În anul 1895 se reiau la Arad luptele în cadrul congregației comitatense. Ștefan Cicio Pop este ales ca reprezentant al românilor din Șiria și Pincota²³. Aici se va forma Ștefan Cicio Pop ca orator politic cu zece ani înainte de a ajunge deputat în dieta din Budapesta care va marca o culme a luptei sale puse în slujba neamului. În această activitate arădenii — mai ales Vasile Mangra și Ștefan Cicio Pop — se orientează tot mai mult spre activismul parlamentar²⁴ care va fi adoptat ca tactică numai începînd cu anul 1905.

În aceste condiții, la Arad se constituie la 15 decembrie 1895 Clubul român central, format din 30 de membri, ca organizație locală a P.N.R. pe baza programului din 1881. Din comisia de pregătire a proiectelor și rezoluțiilor au făcut parte Ștefan Cicio Pop, Nicolae Oncu, Ioan Suciu, Mihai Veliciu, Roman Ciorogariu ș.a.²⁵ Aceștia, în mare parte după ce va apare la Arad „Tribuna poporului“, vor forma o grupare foarte puternică în sînul P.N.R. care se va opune atît moderaților cît și centriștilor²⁶.

Din anul 1895 pînă în anul 1897 în activitatea politică a lui Ștefan Cicio Pop nu intervin evenimente deosebite²⁷, cu excepția anului 1896 cînd și el, alături de ceilalți fruntași politici arădeni, și împreună cu masele largi populare au manifestat împotriva serbărilor mileniului²⁸.

Un rol deosebit de important l-a avut Ștefan Cicio Pop în preocupările de reorganizare a Partidului Național Român, care deși a fost scos în afara legii continua să existe și să activeze foarte intens. În cadrul conducerii partidului au apărut mai multe grupări ce dezbinau și slăbeau lupta de eliberare națională²⁹. O încercare de depășire a acelei situații are loc în anul 1897 cînd este trimis la Arad, de către D. A. Sturza, secretarul general al Ministerului Învățămîntului din România pentru a

²² *Ibidem*, p. 200—201.

²³ Eugen Glück, Nicolae Roșuț, *Aradul și mișcarea memorandistă*, vol. I, p. 72.

²⁴ *Unirea Transilvaniei cu România*, sub redacția lui Ion Popescu-Puțuri, Augustin Deac, Editura politică, București, 1970, p. 264.

²⁵ Nicolae Roșuț, *Documente privind activitatea clubului național comitatens din Arad (1895—1904)*, în „Ziridava“, VI, 1976, p. 363.

²⁶ Liviu Botezan și Nicolae Cordoș, *Din frămîntările Partidului Național Român Transilvănean în anul 1897*, în Anuarul Institutului de istorie și arheologie, Cluj, XV, 1972, pp. 285—326.

²⁷ În viața personală semnalăm căsătoria sa cu Eugenia Macavei (1876—1951) din Bucium-Sasa în iunie 1895.

²⁸ *Unirea Transilvaniei cu România . . .*, p. 265—267.

²⁹ Liviu Botezan și Nicolae Cordoș, *Op. cit.*, p. 288—300.

incuraja acțiunea de aici, din jurul „Tribunei poporului“, de organizare a unor ample manifestări populare care să dea noi dimensiuni luptei naționale și să combată măsurile de intensificare a asupririi mai ales cele privitoare la legea maghiarizării numelor de localități. „Întruniri populare, congrese ale celor trei naționalități aliate — se arată în „Tribuna poporului“ — memorande, articole informative pentru cercurile conducătoare și pentru străinătate — iată munca ce ne așteaptă pe toți“³⁰. O astfel de adunare națională a avut loc la Arad la sfârșitul anului 1897. În organizarea ei un rol important l-au avut Vasile Mangra, Vasile Luca-ciu și Ștefan Cicio Pop³¹, ultimului revenindu-i sarcina de a convinge pe Ioan Rațiu, președintele P.N.R., să participe la această manifestare pentru ca, în felul acesta, să se pună capăt dezbinărilor din cadrul conducerii P.N.R. Din corespondența purtată de fruntașul arădean cu Ioan Rațiu rezultă că adunarea, fixată pentru 29 noiembrie 1897, a fost precedată de o consfătuire, în data de 20 noiembrie, care a deliberat în legătură cu această manifestație și cu pretențiile președintelui P.N.R. „În 20 XI — arată Ștefan Cicio Pop — dară vor delibera amicii mei, și eu mi-am făcut de sacră datorință, la aceia conferință a validita pricinile și dorințele cuprinse în prețuita d-voastră epistolă“³². Alături de Ștefan Cicio Pop mai intervin pe lângă Ioan Rațiu și „alți arădeni — Ioan Suci, Russu Șirianu ș.a. „Apelez, deci, — îi scria dr. Ioan Suci lui Ioan Rațiu — cu toată căldura inimii mele românești la d-voastră, ca atit cu grai viu, cit și prin ziare ce aveți la dispoziție, să lucrați într-acolo cu dragoste și iubire frățească între români să se cimenteze, ca astfel întăriți și uniți să ducem la triumf cauza românească“³³.

Sibienii nu numai că n-au venit la adunarea de la Arad dar au ținut o adunare — slab reprezentată — la Sibiu, fapt pentru care dezbinarea s-a menținut în continuare. La adunarea de la Arad din 23 decembrie 1897 — la care, deși interzisă, au participat mii de țărani și intelectuali — s-a adoptat o rezoluție înaintată Împăratului. În ea se condamna tendința de maghiarizare forțată, se făcea apel la solidaritatea popoarelor asuprite din Imperiu și se cerea sprijinul României și chiar al Europei³⁴.

Această manifestație — cu pregătirile, desfășurarea ei — trebuie considerată o acțiune importantă prin care Aradul începe să devină un veritabil centru politic al românilor din Transilvania și la care contribuția lui Ștefan Cicio Pop a fost esențială.

În continuare fruntașii politici arădeni își concentrează eforturile spre orientarea partidului către lupta parlamentară. Această activitate s-a desfășurat atit în congregația comitatensă din care făceau parte toți fruntașii politici arădeni, cit și în cadrul clubului central al partidului național din comitatul Arad.

³⁰ „Tribuna poporului“, an. I (1897), nr. 3, 5/17 iunie, p. 1.

³¹ Liviu Botezan și Nicolae Cordoș, *Op. cit.*, p. 307—326.

³² A. S. București, Fond dr. Ioan Rațiu, dosar nr. 385, fila 1—2.

³³ Apud, Liviu Botezan și Nicolae Cordoș, *Op. cit.*, p. 316.

³⁴ „Tribuna poporului“, an. I (1897), nr. 236, 236 din 24—25 decembrie, p. 1.

La începutul anului 1901 în congregația comitatensă s-a dezbătut adresa secuilor privind modificarea legii de naționalitate. După cuvîntul lui Mihai Veliciu, președintele Clubului român comitatens, a vorbit Ștefan Cicio Pop care a cerut, întii de toate, să se respecte legea de naționalitate din 1868 și numai după aceea se poate discuta despre modificarea ei.³⁵ Pentru activitatea sa în cadrul congregației, pentru curajul său este felicitat de noul președinte al P.N.R., George Pop de Băsești, în anul 1902, mai ales pentru modul cum a susținut ideea ridicării unui monument pentru Avram Iancu. „Mi-am îndeplinit numai o datorință elementară — arată Ștefan Cicio Pop în scrisoarea de răspuns trimisă lui George de Băsești — față de cel mai ideal erou al neamului nostru”³⁶. Din aceeași scrisoare rezultă că între conducătorii politici arădeni și curajosul deputat comitatens au apărut disensiuni soldate, după cum rezultă din protocolul ședinței clubului național al comitatului Arad din 7 octombrie, cu demisia sa din calitatea de vicepreședinte al acestei organizații³⁷.

Unul din cele mai importante momente din lupta de eliberare națională din Transilvania la începutul secolului al XX-lea îl reprezintă reluarea activității parlamentare prin care lupta politică a românilor devine mai amplă. Alături de adunările populare, de memorii, articole în presă etc. se înscrie activitatea deputaților în conferințele electorale, intervențiile lor în dietă. Ștefan Cicio Pop s-a remarcat în lupta pentru reluarea activității parlamentare și apoi, după conferința P.N.R. din ianuarie 1905 de la Sibiu care a hotărît renunțarea la pasivitate, în calitate de deputat în dieta din Budapesta timp de 13 ani pînă în anul 1918. Este perioada cea mai activă din viața lui, cu rezultatele cele mai frumoase care îi vor pregăti rolul pe care îl va avea în anul 1918 în calitate de președinte al Consiliului Național Român Central.

Ștefan Cicio Pop n-a limitat — în concepția și activitatea sa — lupta parlamentară a deputaților la cuvîntările din dietă. Pentru el, ca și pentru Vasile Goldiș, deputații români aveau marea misiune de a educa politic poporul pregătindu-l, în felul acesta, pentru marile acțiuni ce vor duce la eliberarea definitivă și desăvîrșirea statului național unitar român. „Și cînd am văzut — spunea el în anul 1911 la o adunare populară de la Șiria — că în parlamentul oligarhiei maghiare prea puțină ispravă putem face noi, cei cîțiva prieteni ai poporului am căutat alt teren de luptă. Ne-am coborît în popor și n-am cruțat nici jertfe, nici osteneală, ori unde am fost chemați să **luminăm poporul**, să-i deșteptăm conștiința națională și să-i dăm tărie pentru lupte viitoare”³⁸ (s.n.). Din aceste precizări rezultă nu numai concepția sa despre rolul deputaților din dietă cît mai ales orizontul său politic — încrederea ce o acorda maselor populare, și perspectivele acestei lupte. Această trăsătură a gin-

³⁵ „Tribuna poporului“, an V (1901), nr. 11, 17/30 ianuarie, p. 2.

³⁶ A. S. București, Fond Dr. Ioan Rațiu, dosar nr. 393, fila 1—2.

³⁷ Nicolae Roșuț, *Op. cit.*, p. 387.

³⁸ „Românul“, Arad, anul I (1911), nr. 278, 20 decembrie/2 ianuarie, p. 6.

dirii sale politice i-a atras o mare popularitate și explică succesele sale viitoare.

Ștefan Cicio Pop, pînă la decretarea activității parlamentare la conferința de la Sibiu, credincios programului P.N.R. din 1881 n-a intervenit în lupta pentru „noul activism“, cu toate că în această nouă orientare tactică arădenii au avut un rol însemnat³⁹. În momentul în care însă, după conferința de la Sibiu s-a adoptat, prin noul program, noua tactică Ștefan Cicio Pop a intrat în rîndul celor mai entuziaști „activiști“. Atitudinea sa pînă în anul 1905 se explică prin credința că disciplina de partid trebuie respectată pentru a asigura solidaritatea atît de necesară în cadrul acestei organizații politice.

La conferința P.N.R. de la Sibiu din ianuarie 1905 Ștefan Cicio Pop a fost ales în comitetul executiv al partidului alături de alt arădean dr. Ioan Suciu. În această calitate el a semnat apelul comitetului, în care pe baza noului program, se cere alegătorilor români să participe la campaniile electorale pentru a trimite deputați în dieta din Budapesta. „Dați-vă votul sigur aceluia — se arată în apelul adresat poporului român — despre care sunteți încredințați, că vă înțelege păsurile și vrea și poate să vă lecuiască relele. Și cine te-ar înțelege mai bine decît fratele tău, și cine ți-ar vrea mai mult binele decît sînge din sîngele tău?“⁴⁰. Erau în aceste cuvinte o caldă chemare adresată românilor să-și aleagă deputați naționali dornici să facă totul spre binele neamului.

După decretarea noii tactici și în părțile Aradului a început campania electorală la care au fost angajați 5 reprezentanți ai P.N.R. în calitate de candidați pentru dieta din Budapesta. Dintre aceștia au fost aleși 3 — dr. Ioan Suciu la Ineu, dr. Ștefan Cicio Pop la Șiria și Ioan Russu Șirianu la Chișineu Criș⁴¹. Aradul a dat nu numai cel mai mare număr de deputați români — 3 din 8 ciți au fost aleși în 1905 — ci și pe Ștefan Cicio Pop care încă de la început a devenit unul din cei mai activi și periculoși parlamentari români. Mai mult decît atît: Ștefan Cicio Pop va duce în dietă poziția cea mai avansată a gînditorilor politici români — cea reprezentată de Vasile Lucaciu, Vasile Goldiș, Octavian Goga, Aurel Lazăr ș.a. — militînd atît pentru drepturi sociale cît și naționale⁴².

Deputatul de Șiria este al doilea deputat român care ia cuvîntul în dieta din Budapesta după trecerea la noul activism, în 8 mai 1905. El abordează în primul rînd probleme politice cerînd pentru asigurarea drepturilor naționale respectarea legilor. Încălcarea legilor era o cale des practică în Imperiul austro-ungar pentru intensificarea asupririi naționale fapt care-l face pe Ștefan Cicio Pop să constate „că acea parte din legea despre egala îndreptățire a naționalităților — referindu-se la legea din 1868 — care e favorabilă naționalităților, n-a fost executată nici într-un singur punct al ei“⁴³. În aceeași intervenție deputatul de Șiria se

³⁹ Nicolae Roșuț, *Aradul și noul activism* în „Ziridava“, VI, 1976, pp. 206—220.

⁴⁰ Teodor V. Păcățian, *Cartea de aur*, vol. VIII, Sibiu, 1915, p. 174.

⁴¹ „Tribuna“, anul IX (1905), nr. 10, 29 ianuarie, p. 1 și nr. 20, 12 februarie, p. 2.

⁴² *Unirea Transilvaniei cu România...*, p. 317.

⁴³ Teodor V. Păcățian, *Op. cit.*, vol. VIII, p. 191.

face interpretul năzuințelor poporului de a i se respecta limba ca element fundamental al națiunii. „Ne voiesc limba — arată Ștefan Cicio Pop condamnând autoritățile ce atentau la acest bun național — pe care sub nici-o împrejurare nu o dăm!”⁴⁴.

În același an Ștefan Cicio Pop, alături de Mihai Veliciu, se remarcă prin atitudinea demnă și curajoasă în procesul intentat țăranilor din Șepreuș în 1905, la doi ani după revolta care a avut loc aici cu ocazia falsificării alegerilor de primar⁴⁵. La proces Ștefan Cicio Pop apărea gratuit pe țărani, acuzați pe nedrept, și pe doi conducători socialiști acuzați că au provocat revolta — George Sturza și Zsengeller Gergely — arătând cu mult curaj adevăratele cauze ale evenimentelor din 1903 de la Șepreuș: asupra socială și națională a poporului. De asemenea Ștefan Cicio Pop a cerut în congregația comitatului Arad ca familiile victimelor de la Șepreuș să fie despăgubite cu sumele de bani cuvenite⁴⁶.

În anul 1905 Ștefan Cicio Pop, alături de ceilalți deputați români din parlamentul de la Budapesta a participat la numeroase adunări populare la care au prezentat expuneri privind politica reacționară a guvernului de la Budapesta și mijloacele de înlăturare a acestor nedreptăți. Este demn de remarcat că el n-a participat numai la adunările din județul Arad ci și la mai mari manifestări din Transilvania și Banat — Alba Iulia, Abrud, Teiuș, Vințul de jos, Lugoj ș.a.⁴⁷. Adunarea de la Lugoj a avut ca scop antrenarea Banatului — rămas în pasivitate în baza orientărilor lui Vincențiu Babeș și Al. Mocioni. După această adunare Ștefan Cicio Pop ia legătura cu Al. Mocioni cerându-i să sprijine noua tactică a P.N.R. din motive de solidaritate, pentru binele partidului. „Eu așa cred — îi scria fruntașul arădean lui Al. Mocioni la 26 decembrie 1905 — că e timpul suprem să vă spuneți cuvântul autorilor prin care ne-ați chema la solidaritate și înjghebarea rîndurilor”⁴⁸. Din aceste rînduri rezultă că deputatul arădean continua o preocupare politică mai veche — pe care am semnalat-o și în anul 1897 — și anume apropierea dintre diferite grupări sau persoane din cadrul P.N.R. atât de necesară pentru biruința cauzei naționale. Aceste preocupări îi vor caracteriza activitatea și mai tîrziu cînd în 1910—11 va izbucni polemica între „Tribuna” și „Românul”. El nu s-a lăsat antrenat în dispute care de cele mai multe ori au slăbit partidul și implicit, lupta de eliberare națională.

Dieta aleasă în 1905 a fost repede dizolvată, la 29 februarie 1906, fapt ce a determinat noi alegeri parlamentare. La aceste alegeri P.N.R. s-a prezentat cu programul din 1905 care în părțile Aradului a fost detaliat pentru alegători în „Tribuna”⁴⁹. El cuprinde — ca o expresie a orien-

⁴⁴ *Ibidem*.

⁴⁵ „Tribuna”, anul IX (1905), nr. 82, 3/16 mai.

⁴⁶ *Idem*, nr. 92, 20 mai/2 iunie.

⁴⁷ „Tribuna”, anul IX (1905), nr. 234, 17 decembrie, p. 1—2.

⁴⁸ A.S.A., Fond Mocioni — Stîrcea, Dosar 8.

⁴⁹ „Tribuna”, anul X (1906), nr. 65, 7 aprilie, p. 1.

tării democratice a gândirii politice ce caracteriza pe conducătorii politici de aici — mai ales revendicări sociale⁵⁰.

La Arad au candidat în anul 1906 nu mai puțin de 7 reprezentanți ai românilor dintre care 4 au ieșit învingători (românii au fost reprezentați în dietă în urma alegerilor din 1906 de 14 deputați). Ștefan Cicio Pop a fost ales pentru a doua oară deputat de Șiria.

Și de data aceasta, primul dintre deputații arădeni, care participa la dezbaterile din dietă a fost deputatul de Șiria. El condamnă la 2 iunie 1906 din nou politica guvernului de încălcare sistematică a legilor prin abuzuri și samavolnicii. Argumentele, pe care le aduce Ștefan Cicio Pop în susținerea ideilor sale, devin însă mai convingătoare atît în cazul cînd apelează la exemplele parlamentarismului englez sau cînd le reduce la formele logice „O lege rea, în mîna unui om care o administrează bine — spunea el — care procedează după dreptate și egalitate de drept, poate să ferească țara, pe cînd legea cea mai excelentă, dată pe mîini rele, e păgubitoare pentru stat”⁵¹.

De asemenea, în intervenția sa din 2 iunie 1906, el atacă și probleme sociale referindu-se, de data aceasta la dreptul de organizare al muncitorilor. „Mai ales partidul independent — arăta el — e dator să apere pe fiecare cetățean, mai ales pe muncitorii despre care au obiceiul să vorbească în Franța ca despre eroi fără nume. Binevoii a acorda muncitorilor din fabrici, organizații autonome, ca organizația lor să nu poată fi desființată orișicînd după plac”⁵².

În luna iulie ridică din nou probleme sociale. Referindu-se la situația țaranului el formulează însă soluții limitate — acestora, lipsiți de pămînt, să li se arendeze moșiile cu preț redus⁵³. În aceeași intervenție deputatul de Șiria înțelegînd cauzele și rosturile grevelor muncitorești apreciază grevele ca fenomene îndreptățite situîndu-se, de data aceasta, pe o poziție foarte înaintată.

Situația grea a poporului este din nou pusă în dezbaterea dietei de către Ștefan Cicio Pop la sfîrșitul anului 1906 cînd se referă la situația locuitorilor din Munții Apuseni. El se dovedește și de data aceasta ca fiind foarte bine documentat asupra realităților din zonă unde singurele și umilele izvoare de venit erau pădurile și pășunile. „Acei 40 de mii de oameni — arăta el — n-au pădure, n-au loc de pășune” fapt ce face ca omul să fie „cuprins de mare groază vîzînd sărăcia ce domnește aici”⁵⁴.

În aceeași intervenție el cere să li se dea locuitorilor din Munții Apuseni pămînt pentru pășune, drept de a folosi lemnul din pădure — nu numai pentru încălzit ci și pentru industria casnică — și înființarea unei școli de industrie a lemnului la Cîmpeni.

Lupta dusă în interior — prin intervenții în parlament, adunări populare — a fost amplificată de legăturile cu România de unde veneau

⁵⁰ Nicolae Roșuț, *Activitatea politică a deputaților arădeni între anii 1905—1918*, în „Ziridava”, IX, 1978, p. 227.

⁵¹ Teodor V. Păcățian, *Op. cit.*, vol. VIII, p. 257.

⁵² *Ibidem*, p. 257.

⁵³ *Ibidem*, p. 381.

⁵⁴ „Tribuna”, an X (1906), nr. 222, 29 noiembrie/12 decembrie, p. 4.

tot mai multe ajutoare în sprijinul fraților din Transilvania. Un moment însemnat al acestor legături îl reprezintă participarea arădenilor la expoziția din 1906 de la București⁵⁵. La această manifestare politică a participat și deputatul de Șiria, care ajuns la București nu-și poate stăpîni emoțiile și declară: „Am venit în România cu bucurie, deoarece România este adevărata și reala mea patrie: patria mamă”⁵⁶. În aceste declarații se poate distinge convingerea că lupta națională, purtată de românii de pretutindeni, nu se poate încheia pînă nu se realizează desăvîrșirea statului național unitar român la înfăptuirea căreia, la 1 Decembrie 1918, Ștefan Cicio Pop a avut o contribuție importantă.

Lupta împotriva asupririi naționale este dominată în anul 1907 de protestele îndreptate împotriva legilor școlare propuse de contele Albert Apponyi, ministru de culte și instrucțiune publică, în dietă la 21 februarie. Românii erau vizați mai ales de al doilea proiect de lege privitor la raportul de drept și salariile învățătorilor de la școlile confesionale și comunale. În Transilvania școlile comunale și confesionale erau în majoritate românești. În baza legii din 1868 confesiunile puteau întreține școli, și, în baza autonomiei pe care biserica ortodoxă o dobîndise prin statutul organic din 1869, hotărau limba de predare și disciplinele școlare. În 1879 s-a introdus obligativitatea predării, în școlile românești, a limbii maghiare, fapt întărit în 1883 cînd limba maghiară s-a introdus și în licee și grădinițe. Mergînd pe această linie a tendințelor de deznaționalizare în 1903 ministrul Berzeviczy a încercat, fără a reuși, să introducă obligativitatea a 17 ore de limbă maghiară în școlile românești. Proiectul de lege a lui Albert Apponyi era de-a dreptul draconic. Se cerea ca învățătorilor români să li se asigure un salariu (1000 de coroane) iar dacă biserica sau comuna nu-l puteau asigura se solicita sprijinul statului care condiționa completarea sumei cu condiții grele — inspectorii școlari de stat controlau aceste școli, 4 discipline să se predea în limba maghiară și 13 ore de limbă maghiară, registrele școlare să fie redactate în două limbi și apoi numai în limba maghiară⁵⁷. Școlile confesionale care nu puteau asigura aceste condiții și în care învățătorii refuzau să devină funcționari de stat erau închise. Între 1907—1912, ca urmare a acestei legi, s-au închis 500 de școli românești.

Condamnarea acestei legi nu s-a făcut numai de către deputați în dietă ci și prin adunări populare. Una din cele mai mari adunări populare în județul Arad a avut loc la 3 martie 1907 la Șiria organizată de Ștefan Cicio Pop. Într-un fulminant discurs, deputatul de Șiria, referindu-se la proiectele lui Apponyi spunea: „declarăm acest proiect ca cel mai brutal atac la existența școlii confesionale românești, protestăm în contra tendinței trădătoare de patrie, prin care se atentează la caracterul și ființa

⁵⁵ Nicolae Roșuț, *Legăturile Aradului cu România între 1800—1918*. Lucrare publicată în volumul „Ziridava” X.

⁵⁶ Apud, *Desăvîrșirea unificării statului național român — unirea Transilvaniei cu România*, sub redacția Miron Constantinescu, Ștefan Pascu, Editura Academiei R.S.R., București, 1968, p. 97.

⁵⁷ D. O. Lazăr, *Legile școlare din Ungaria (1868—1913)*, în „Românul” — București, an I (1913), nr. 3, p. 109—115.

însăși a poporului românesc⁵⁸. Iar în încheiere arată că limba este pentru români cel mai prețios tezaur la care nu vor renunța niciodată. „Limba noastră românească — arăta el — mai scumpă ne este decât viața, gata sîntem a muri cu toții pentru ea și vestim aceasta lumii, ca să se știe⁵⁹”.

Adunări similare au mai avut loc și la Nădlac — la care a participat V. Goldiș — dar cea mai impozantă a fost cea de la Arad din 1 aprilie la care au participat reprezentanții a peste 200 de sate românești din cercurile electorale Arad, Pecica, Sîntana, Iosășel, Ineu, Chișineu Criș, Șiria, Radna în număr de peste 10 000 de oameni. Ștefan Cicio Pop a fost prezent la adunare în fruntea a 500 de șirieni. Adunarea votează o rezoluție pe care o trimite dietei în care cere retragerea proiectelor de lege a lui Apponyi⁶⁰.

La 8 aprilie Ștefan Cicio Pop a vorbit pe marginea acestor proiecte în dietă. El arată că această lege nu putea fi prezentată în dietă înainte de consultarea confesiunilor care sînt afectate de ea, cu atît mai mult cu cît vine în contradicție cu legile de bază ale țării. Ștefan Cicio Pop atrage atenția guvernului că aceste proiecte au creat în țară o mare agitație „Guvernul — arată el — să nu-și asume deci și alte drepturi, pentru că are destule, iar spiritele sînt agitate și țara n-are nevoie de agitație⁶¹”.

Un moment important al activității extraparlamentare desfășurată de deputatul Șiriei în anul 1907 are loc la Lugoj la începutul lunii martie. Deputatului de Lugoj dr. George Popovici i s-a anulat mandatul fapt pentru care alegerile trebuiau repetate. La această adunare — la care a fost propus să candideze tot dr. George Popovici ca expresie a protestului adresat autorităților ce i-au anulat mandatul — alături de Valeriu Braniște a vorbit deputatul arădean Ștefan Cicio Pop care aduce în expozeul său argumente istorice care să justifice lupta dusă de români pentru apărarea ființei naționale. „Am nădejdea că dacă bătrînii neamului nostru — arăta el — au dovedit că sînt demni de numele de român, noi, urmașii lor, nu ne putem lăsa mai prejos, am nădejdea în bunii noștri conducători, în preoții și dascăli, că ei vor spune cine sînteți!⁶²”.

În vara anului 1907 dieta din Budapesta a dezbătut un punct de lege privind salariații căilor ferate din Ungaria. Lucrătorii feroviarî au înaintat guvernului și parlamentului un memoriu care cuprindea principalele lor revendicări. Pe marginea acestui proiect de lege a luat cuvîntul Ștefan Cicio Pop care din nou a luat apărarea muncitorilor considerînd ca justă cererea lor de a lucra 9 ore, iar pentru munca prestată peste acest program să primească salariu suplimentar⁶³.

Spre sfîrșitul anului 1907 deputatul de Șiria se remarcă prin interpelarea ministrului de interne în legătură cu uciderea țăranului Zaharie Pop din comitetul Sătmar, de către un jandarm. El cere să se facă o

⁵⁸ „Tribuna“, anul XI (1907), nr. 40, 20 februarie/5 martie, p. 6.

⁵⁹ *Ibidem*.

⁶⁰ „Tribuna“, anul XI (1907), nr. 79, 2 aprilie/20 martie, p. 1.

⁶¹ Teodor V. Păcățian, *Cartea de aur...*, vol. VIII, Sibiu, nr. 15, p. 576.

⁶² „Tribuna“, anul XI (1907), nr. 53, 7/20 martie, p. 4.

⁶³ Teodor V. Păcățian, *Op. cit.*, p. 651

anchetă severă, văduva victimei și cei 4 copii să primească despăgubirile cuvenite iar vinovații de crimă să-și primească pedeapsa⁶⁷.

Și prin această interpelare Ștefan Cicio Pop a dat dovadă că a rămas același spirit democrat care a luat întotdeauna apărarea țăranilor și muncitorilor mai ales când aceștia cădeau victimă fărâdeleșilor săvârșite de autoritățile statului.

Activitatea politică din cadrul luptei de eliberare națională în anul 1908 este dominată de acțiuni întreprinse pentru reorganizarea Partidului Național Român în care Aradul a fost antrenat în mod direct și de manifestări îndreptate împotriva legii electorale propusă de contele Andrásy spre dezbateri în dietă la 10 noiembrie.

Reorganizarea P.N.R. devenise o problemă stringentă după ce românii au intrat în activitatea parlamentară. Ea a fost ridicată de mai multe ori de dr. Ioan Suciu, iar în ședința clubului național din 22 ianuarie s-a „hotărît — cum preciza „Tribuna“ — ca **centru organizatoric să fie Aradul**, unde să-și aibe sediul **consiliul executiv** de organizare⁶⁵. Biroul central de reorganizare avea ca președinte pe dr. Nicolae Oncu, pe dr. Ioan Suciu — secretar, Vasile Goldiș — casier, dr. Ștefan Cicio Pop — control al partidului⁶⁶. Sub conducerea acestui comitet s-a trecut la organizarea partidului în toate comitatele. La Arad clubul național român s-a inaugurat în casa lui Ioan Suciu la 3/16 februarie în prezența a 50—60 de persoane. Printre cei prezenți se afla și dr. Ștefan Cicio Pop. A vorbit numai Ioan Suciu care credincios conduitei sale democratice arată că aici la Arad se vor strânge legăturile între toți românii „nu numai între pături de cărturari, ci — continua el — căutăm mai intim contact cu popoarele, să se știe pînă în cele mai îndepărtate părți: ce se face, ce se lucrează pentru neamul întreg, în primul rînd pentru țărani⁶⁷”.

Guvernul a luat măsuri represive împotriva acțiunii din 17 februarie (inaugurarea clubului din Arad). Deputatul Ștefan Cicio Pop a fost trimis în judecată alături de Nicolae Oncu, Vasile Goldiș, dr. Ioan Suciu — acuzați că ar fi creat clubul fără statute — iar parlamentul le-a suspendat imunitatea parlamentară⁶⁸. Mihai Veliciu, Ștefan Cicio Pop și dr. Ioan Suciu au fost judecați și condamnați la 100 de coroane amendă⁶⁹.

În vara anului 1908 a început marea campanie pentru introducerea votului universal. Prin această acțiune se urmărea combaterea proiectului de lege pregătit de contele Andrásy care se baza pe principiul plural — toți cetățenii care împlineau vîrsta de 24 de ani și cunoșteau scris-cititul aveau dreptul la 1 vot, cei care erau absolvenți a 4 clase și aveau impozit de 10 coroane aveau drept la 2 voturi, iar la 3 voturi aveau dreptul cei ce au absolvit o școală secundară și plăteau un impozit de cel puțin 100 de coroane. Aplicarea acestui sistem de vot îi dezavantaja pe români, căci erau mai săraci și cu posibilități de școlarizare mai reduse.

⁶⁴ *Ibidem*, p. 675.

⁶⁵ „Tribuna“, an XII (1908), nr. 7, 9/22 ianuarie, p. 2.

⁶⁶ „Tribuna“, an XII (1908), nr. 11, 13/26 ianuarie, p. 2.

⁶⁷ „Tribuna“, an XII (1908), nr. 28, 5/18 februarie, p. 5.

⁶⁸ „Tribuna“, an XII (1908), din 26 aprilie/9 mai, p. 1.

⁶⁹ „Tribuna“, an XII (1908), nr. 159, 18/31 iulie, p. 4.

Campania pentru votul universal a fost hotărâtă la conferința deputaților români din Arad la care s-a decis ca din 15 august să înceapă campania prin mari adunări populare⁷⁰. Prima adunare are loc la Șiria la 16 august la care participa Ștefan Cicio Pop care în cuvîntarea sa cere introducerea votului universal, recunoașterea partidului național, arondarea justă a pămîntului etc. Toate revendicările formulate de deputatul de Șiria au fost notificate într-o rezoluție aprobată cu mare entuziasm la sfîrșitul adunării⁷¹.

În lupta pentru vot universal și apoi pe baza unei platforme mai largi deputații români din Arad s-au apropiat de mișcarea socialistă care la Arad avea un puternic centru. Astfel, la adunarea socialistă din 9 noiembrie 1908 de la Arad, organizată pentru a protesta împotriva proiectului de lege a lui Andrassy, au participat Ștefan Cicio Pop și dr. Ioan Suciu, iar Vasile Goldiș a trimis telegramă de adeziune. În cuvîntul său deputatul Șiriei arată necesitatea unirii forțelor sociale pentru a dobîndi votul universal. „Noi — spunea el — întotdeauna am fost credincioși în lupta pentru cucerirea drepturilor poporului, însă acum ne vom alia cu toți aceia ce luptă în contra proiectului a lui Andrassy, pentru cucerirea adevăratului vot universal, egal, direct și secret⁷³”.

Cea mai mare adunare de protest împotriva proiectelor lui Andrassy a avut loc în ziua de 15 noiembrie la Arad. Ea a fost pregătită de frunțașii politici arădeni — M. Veliciu, N. Oncu, V. Goldiș, Ioan Suciu și Ștefan Cicio Pop — la o consfătuire din 12 noiembrie în urma căreia s-a lansat și un apel. „În ziua anunțată — se precizează în apel — veniți fraților cu toți la Arad, ca să arătăm lumii, că și românii s-au deșteptat din somnul cel de moarte și pretind și ei drepturi cetățenești care li se cuvin⁷³”.

La adunarea din 15 noiembrie au participat atît reprezentanți ai P.N.R. cît și ai P.S.D., fapt ce a „încheiat și pecetluit — după cum arăta „Tribuna“ din Arad — tovărășia dintre partidul național și partidul social democrat⁷⁴”. La adunare a luat cuvîntul deputatul de Șiria care după ce a condamnat absența episcopilor — care nu erau prezenți ca în 1848 — condamnă proiectul lui Andrassy: „Oligarhii maghiari — arăta el — vreau să ne dea ultima lovitură „să ne sece toate puterile ca să nu-i mai tulburăm în săvirșirea fărădelegilor⁷⁵”.

La încheierea adunării, după ce s-a trimis Impăratului un protest — fapt ce dă acestei manifestații caracter antidinastic — s-a cîntat, într-o mare însuflețire, „Deșteaptă-te române“.

În septembrie 1908 Ștefan Cicio Pop continuă lupta și în afara țării participînd la o nouă conferință interparlamentară care a avut loc la Berlin. România a fost reprezentată la aceste conferințe de C. Desseanu

⁷⁰ „Tribuna“, an XII (1908), nr. 162, 22 iulie/4 august, p. 2.

⁷¹ „Tribuna“, an XII (1908), nr. 178, 12/25 august, p. 4—5.

⁷² Apud, I. Cicală, *Mișcarea muncitorească și socialistă din Transilvania 1901—1921*. București, Editura politică, 1976, p. 170.

⁷³ „Tribuna“, an XII (1908), nr. 239, 26 octombrie/8 noiembrie, p. 3.

⁷⁴ „Tribuna“, an XII (1908), nr. 246, 4/17 noiembrie, p. 1.

⁷⁵ „Tribuna“, an XII (1908), nr. 246, 4/17 noiembrie, p. 4.

iar românii din Transilvania de Ștefan Cicio Pop și Coriolan Brediceanu⁷⁶.

La sfârșitul anului 1908 deputatul din Șiria intervine de mai multe ori în dietă luînd apărarea țăranilor — din părțile Cîmpenilor sau Bradului⁷⁷ — și a școlilor românești⁷⁸.

În ultimul an al ciclului parlamentar început în anul 1906, în condițiile în care asuprirea națională se înăsprea tot mai mult prin aplicarea legilor introduse în anii anteriori, activitatea deputaților români în dietă este mai limitată. Ștefan Cicio Pop intervine de mai multe ori în dezbaterile forului legislativ dînd dovadă nu numai de clarviziune politică ci, ca întotdeauna, de un curaj ieșit din comun care ia sporit mult prestigiul și popularitatea. Astfel, luînd apărarea lui Iuliu Maniu căruia i s-a cerut în parlament să plece la București sau Viena, deputatul Șiriei a ripostat energic: „N-o să ne ducem nicăieri, aici rămînem pentru că avem dreptul să stăm aici”⁷⁹. Sau după alegerile de la Orăștie la care candidatul român n-a putut fi ales deputat din cauza măsurilor repressive luate de autorități — măsuri ce anunțau de pe acum fărădelegile din campania anului 1910 — el pune în evidență, prin interpelarea din parlament, atrocitățile săvîrșite cu ocazia alegerilor parțiale din sudul Banatului. El întreba pe ministrul de interne dacă are cunoștință „că jandarmeria sub întreaga durată a campaniei electorale a bătut și maltrat alegătorii din partidul lui Pop⁸⁰, necruțînd nici femeile și nici copii, iar pe scandalagii i-a acoperit, a dat asistență celor ce terorizau antistiile comunale, iar în ziua de alegere, după anunțarea orei de încheiere, jandarmeria călare a îndreptat atac asupra alegătorilor candidatului George Pop de Băsești, spre groaza și scandalizarea tuturor?”⁸¹ Din această relatare — asupra obiectivității ei nu mai poate fi formulată nici-o îndoială din moment ce-a fost expusă în dietă — rezulta clar cum se desfășurau alegerile în Imperiul austro-ungar, a căror atrocități vor culmina în anul 1910.

Aceste măsuri luate de autorități nu i-a demobilizat pe români care sub conducerea unor oameni politici destoinici au continuat să dezvolte instituțiile de cultură atît de necesare în consolidarea conștiinței naționale. La Arad în anul 1909 s-a dat în folosință „Palatul Tribunei” un edificiu mare și frumos la realizarea căruia alături de Nicolae Oncu au contribuit toți deputații arădeni. La festivitate a vorbit și Ștefan Cicio Pop care a elogiat noua instituție și a salutat pe Hodza, reprezentantul slovacilor la această sărbătoare națională. Din cuvîntul său rezultă aceeași hotărîre în lupta pentru biruința finală. „Ne-am adunat aici — a spus Ștefan Cicio Pop — ca să petrecem împreună și să ne sfătuiem asupra căilor ce trebuie urmate în lupta pentru apărarea noastră națională. Slo-

⁷⁶ „Tribuna”, an XII (1908), nr. 199, 7/20 septembrie, p. 5.

⁷⁷ Teodor V. Păcățian, *Cartea de Aur...*, vol. VIII, p. 817.

⁷⁸ *Ibidem*, p. 824.

⁷⁹ „Tribuna”, an XIII (1909), nr. 17, 5 febr./23 ianuarie, p. 1.

⁸⁰ Este vorba de George Pop de Băsești — președintele P.N.R. care a candidat la Oravița în 1909 după moartea lui Coriolan Brediceanu.

⁸¹ „Tribuna”, an XIII (1909), nr. . . .

vacii și românii sunt luați la țintă. Orice armă se va ridica asupra noastră, cu aceeași armă ne vom apăra. Deci un moment să nu dormim, căci nu știm minutul când va trebui să ne folosim de brațul nostru”⁸².

Pentru lupta națională din Transilvania, anul 1910 este foarte important prin riposta dată de români tendințelor tot mai evidente de deznationalizare. În această luptă, mai ales prin replicile date lui Tisza István, deputatul șirian s-a impus ca cel mai temut adversar al guvernului din Budapesta. Lupta era acum cu atât mai oficială cu cât P.N.R. trecea printr-o situație grea, mai ales după alegerile din 1910 când „tinerii oțeliți” de la „Tribuna” din Arad au atacat conducerea partidului și pe deputați pentru lipsa de activitate și combativitate. De remarcat că Ștefan Cicio Pop nici de data aceasta — așa cum a făcut-o în 1897 sau în perioada reluării activității parlamentare — n-a intrat în polemică, nu s-a angajat în dispute personale.

Alegerile din 1910 pentru dieta din Budapesta au pus în evidență hotărârea guvernanților de a elimina pe români, de pe scena vieții politice care, mai ales prin activitatea deputaților, s-au impus ca o forță ce nu putea fi neglijată. Conducerea P.N.R. a organizat la începutul lunii februarie o consfătuire sub conducerea lui George Pop de Băsești la care au luat parte, dintre conducătorii politici arădeni Nicolae Oncu, Ștefan Cicio Pop și Vasile Goldiș. S-a format o comisie care să pregătească campania electorală.⁸³ În luna martie la conferința națională de la Sibiu la care luau parte toți frunțașii politici arădeni, s-a fixat lista candidaților — din 30, din Arad erau 5 candidați.

Campania electorală a început în luna martie la Miniș printr-o mare adunare populară, la care alături de Vasile Goldiș au luat parte și alți frunțași politici între care și deputatul de Șiria. La jumătatea lunii mai Ștefan Cicio Pop publică, în calitate de președinte al Clubului comitatens, un apel adresat alegătorilor în care îi îndemna să fie la înălțimea datoriei ce le revine în alegeri alături de P.N.R. „Partidul nostru — arăta el — toate acestea le-a știut și a pregătit lupta cu cea mai mare prevedere. Nu se poate imputa conducătorilor nici cea mai mică greșeală de tactică, e rîndul vostru să vă faceți datoria”.⁸⁴ Nu putem să apreciem măsura în care s-au pregătit alegerile — mai ales dacă avem în vedere acuzațiile pe care le va aduce „Tribuna” conducerii P.N.R. — dar masele populare și-au dovedit cu acest prilej încă o dată devotamentul lor pentru steagul național.

În urma alegerilor din comitatul Arad, din cei 5 candidați, numai Ștefan Cicio Pop a intrat în parlament alături de T. Mihali, Al. Vaida-Voievod, V. Damian și Nicolae Șerban. Șirienii au fost și de data aceasta la înălțimea sarcinilor, iar Ștefan Cicio Pop a început cel mai lung ciclu parlamentar, care nu se va încheia decît în anul 1918, odată cu prăbușirea

⁸² După Liviu Maior, *Inaugurarea palatului Tribunei din Arad (1909), moment însemnat în lupta românilor pentru unitatea de stat*, în „Ziridava”, VII, 1977, p. 348.

⁸³ „Tribuna”, an XIV (1910), nr. 26, 15/18 februarie, p. 2.

⁸⁴ „Tribuna”, an XIV (1910), nr. 106, 15/20 mai, p. 5.

Imperiului austro-ungar. Acest ciclu parlamentar va fi, de asemenea, și cel mai fructuos pentru deputatul Șiriei.

În anul 1910 contele Tisza István continuă campania sa furibundă împotriva românilor folosind intimidarea, la început, și apoi politica „de împăcare”. Ștefan Cicio Pop cunoștea ambele metode și le condamnă deopotrivă. Acest fapt face ca în activitatea sa, începînd cu anul 1910, să domine problemele de ordin național și în mai mică măsură cele sociale. Astfel Tisza pune problema națională în discuție, de pe poziții de forță, la Arad în luna martie, și apoi în parlament, la sfîrșitul lunii iunie. Tisza este oprit în timp ce își exprima ideile de deputatul Șiriei care arată că legile țării sunt aspre din moment ce închisorile sînt pline. Apoi Tisza s-a referit la preocuparea sa pentru „împăcare” cu românii, la care Ștefan Cicio Pop i-a replicat prompt: „Între stăpîni și slugi nu poate fi niciodată armonie!”⁸⁵.

La numai cîteva zile după faimosul discurs al lui Tisza ia cuvîntul deputatul de Șiria, care rostește unul din cele mai frumoase discursuri parlamentare. El neagă afirmația făcută de Tisza din care ar rezulta că P.N.R. n-ar exista de drept și de fapt. Arată apoi abuzurile săvîrșite cu prilejul ultimelor alegeri în care numai el a denunțat „40 de cazuri în care jandarmeria în mod mișelesc a schingiuit poporul”⁸⁶ — spunea plin de indignare Ștefan Cicio Pop. Deputatul Șiriei abordează apoi problema legăturilor cu România, precizînd că „România neoficială (adică marea masă a poporului, n.n.) nu împărtășește vederile României oficiale” (adică tendințele de a se conforma prevederilor Triplei alianțe, n.n.). Consideră că alegerile din 1910 s-au desfășurat ca un adevărat război civil. Numai că alegerile au fost un trist război civil. De-o parte am văzut — spunea el — pușca, puterea publică și banul, de altă parte cetățenii dezarmați”.⁸⁷

La sfîrșitul lunii iulie Ștefan Cicio Pop rostește în camera deputaților un alt discurs care a stîrnit un viu interes. Au fost abordate diferite aspecte ale problemei naționale — drepturi egale pentru toți cetățenii, reformă electorală, înlăturarea abuzurilor administrației, crearea condițiilor pentru dezvoltarea culturii ș.a. „Avem societăți — spunea el referindu-se la îngrădirile, la oprimarea vieții spirituale românești — care vreau să formeze un fond pentru teatru. Nu primesc nici-un ban subvenție, încît din cauza sărăciei noastre, în era constituțională, în timp de 45 de ani, nu am putut să ne ridicăm măcar un singur teatru, căci se știe că suntem săraci și nu am primit pentru societatea culturală niciodată vre-un ban”⁸⁸.

Pe marginea alegerilor din 1910 de la Chișineu Criș, Ștefan Cicio Pop înaintează vicecomitelui de Arad un protest din însărcinarea comitetului executiv al P.N.R. în care prezintă și condamnă fărădelegile săvîrșite în circumscripția în care a candidat poetul Octavian Goga. „Candidatului partidului național, Octavian Goga — arăta el în protest — jandar-

⁸⁵ „Tribuna”, an XIV (1910), nr. 136, 1/14 iunie, p. 4.

⁸⁶ „Tribuna”, an XIV (1910), nr. 140, 6/9 iulie, p. 4.

⁸⁷ *Ibidem*, p. 6.

⁸⁸ „Tribuna”, an XIV (1910), nr. 149, 16/29 iulie, p. 5.

mii din Zărand, Nadăș și Cintei nici aceea nu i-au îngăduit ca să se coboare din căruță și l-au amenințat cu armele, cu baionetele ca în cazul în care va cobori vor termina cu el⁸⁹. De asemenea, arată Ștefan Cicio Pop, oamenilor de încredere ai candidatului român li s-a interzis, deși normele legale permiteau acest lucru, să angajeze căruțe pentru a transporta pe alegători la centrele de votare. El arăta, în continuare toate intervențiile pe care le-a făcut personal la primul-ministru, la vicecomite, la comandamentul de jandarmi. În încheierea protestului cere: „Să luați cu urgență măsuri — spunea el adresându-se vicecomitelui — ca să fie apărate libertatea personală a alegătorilor și să se asigure condițiile ca oamenii de încredere ai lui Goga Octavian să poată lua contact cu alegătorii și să asigure transportul acestora⁹⁰”.

Din acest protest, din cuvântările rostite în dietă rezultă că Ștefan Cicio Pop era un om politic foarte activ și curajos, că el avea un mare prestigiu în cadrul P.N.R., după cum și o largă popularitate în rîndul poporului. De asemenea, activitatea lui multiplă și dusă cu multă competență l-au impus și în rîndul adversarilor recrutați mai ales din rîndul parlamentarilor și ai guvernului, dintre care cel mai însemnat a fost Tisza István pe care deputatul Șiriei l-a înfruntat nu numai cu curaj ci și cu succes. În anii care vor urma prestigiul și popularitatea sa vor crește și el va ajunge între cei mai însemnați oameni politici din Transilvania.

În anul 1912 frunțașii politici români recurg, în lupta de eliberare națională, așa cum au făcut și în anii 1907—1908, la adunările populare menite să protesteze împotriva asupririi în condițiile în care după 1910, măsurile îndreptate împotriva naționalităților s-au înăsprit. Și de data aceasta Aradul va prelua inițiativa. Aici va avea loc o impresionantă adunare populară, în 16 februarie, al cărei președinte a fost Ștefan Cicio Pop. La ea au participat mii de oameni din comitatele Arad, Bichiș și Cenad. Dintre frunțașii politici, în afară de arădeni au participat Iuliu Maniu, Al. Vaida Voievod, Vasile Lucaciu, Aurel Vlad ș.a. În apelul adresat popoului de a participa la această importantă întrunire politică se arată necesitatea angajării maselor în luptă în măsură din ce în ce mai mare. „Iară mulțimea românilor — se arată în apelul publicat în „Românul“ — care se vor aduna să asculte cuvîntul conducătorilor, se adună, ca să arate lumii, că toate persecuțiile și terorizările, ca toate vicleșugurile imorale ale cercurilor guvernamentale, practicate îndeosebi față de preoțimea și învățătorimea noastră, întreg neamul românesc este încheșat în partidul național român, ai cărui conducători dispun totdeauna de toate energiile milioanei de români, locuitori în țara aceasta⁹¹”.

La această adunare Ștefan Cicio Pop, care a condus dezbaterile — au vorbit Vasile Goldiș, Vasile Lucaciu, Aurel Vlad ș.a. — a rostit cuvîntul de încheiere⁹².

⁸⁹ A. S. Arad, Fond Prefectura județului Arad. Actele vicecomitetului nr. 10065/1910, fila 2—3.

⁹⁰ *Ibidem*.

⁹¹ „Românul“, an I (1911), nr. 24, 1/14 februarie, p. 2.

⁹² „Românul“, an I (1911), nr. 27, 4/17 februarie, p. 1—8.

Asemenea adunări au avut loc și în alte localități din județul Arad și din Transilvania. La 5 iunie Ștefan Cicio Pop participa la adunarea de la Lugoj, la care au participat peste 5 000 de oameni și majoritatea fruntașilor politici români. După cuvîntarea rostită de Vasile Goldiș a luat cuvîntul deputatul de Șiria care a rostit unul din cele mai frumoase discursuri politice. După ce prezintă episoade din lupta sa pentru popor, și rolul istoric al Banatului, el condamnă cu asprime asuprirea națională pe care erau nevoiți s-o suporte românii din Transilvania „Apoi, d-lor, d-lui Apponyi și prin el la toate guvernele și tuturor miniștrilor le trimitem un mic aviz: — a declarat el — statul are dreptul să ceară de la mine să-mi dau feciorul soldat, are dreptul să-mi ceară, ca cu credință să-i apăr hotarele, are dreptul să-mi ceară să-i dau banii mei și eu să rămîn flămînd, dar cînd un stat zice că interesul lui este, ca încetul cu încetul, sat cu sat, biserică cu biserică să scoată limba ta, apoi fraților, acela nu este stat, ăla este cuib de șerpi”⁹³.

În luna august Ștefan Cicio Pop a participat la altă adunare populară la Hațeg. De data aceasta el face apel la istorie prin care dovedește că poporul nostru oricît a fost de asuprit n-a putut fi suprimat și nu va mai putea fi niciodată. „Cine citește istoria acestor 19 veacuri — arată el — se convinge că noi mai multe zile de durere am avut decît de bucurie și dacă totuși între popoarele care erau pe vremurile acelea numai noi am rămas, este dovadă numai de hărnicia și vrednicia noastră...”⁹⁴.

Spre sfîrșitul anului el participă la adunarea de la Luduș, iar la 18 decembrie la cea de la Șiria, unde de asemenea au participat majoritatea fruntașilor politici și lume „fără număr”⁹⁵ la Timișoara, Iablanița ș.a.

Ștefan Cicio Pop a continuat și în anul 1911 bogata și curajoasa sa activitate în dietă, unde condamnă manevrele lui Tisza — măsuri de intimidare și tratative de „împăcare” — de subminare a luptei naționale. În încheiere el arată că aceste manevre ale omului politic maghiar, ale guvernului nu pot și nu vor rezolva niciodată problema națională. „Vreau să demonstrez cu aceasta — arăta el în intervenția din martie 1911 — că guvernul actual nu a luat nici o dispozițiune care să vădească o îmbunătățire, care să arate că poartă la inimă interesele noastre. Înaintează toate pe ogașul obișnuit, dar asta-i patriotic, așa-i popular”⁹⁶. Discursul deputatului de Șiria a făcut impresie atît de puternică încît primul-ministru Khuen Hedervary s-a simțit obligat să-i răspundă deputatului de Șiria.

Un mare succes parlamentar a repurtat Ștefan Cicio Pop în apărarea bibliotecii din Agârbici care, în urma intervenției sale, a putut să redea circulației cărțile incriminate.⁹⁷

În intervenția din dietă din luna aprilie Ștefan Cicio Pop, consecvent orientărilor sale democratice, ia din nou apărarea țăranilor din Munții Apuseni, suprimați atît de moșieri și capitaliști cît și de stat, așa cum a

⁹³ „Românul”, an I (1911), nr. 124, 8/21 iunie, p. 3.

⁹⁴ „Românul”, an I (1911), nr. 2, 6/19 august, p. 4.

⁹⁵ „Românul”, an I (1911), nr. 278, 20 dec./1 ianuarie, p. 5—6.

⁹⁶ „Românul”, an I (1911), nr. 59, 13/26 martie, p. 5.

⁹⁷ Nicolae Roșuț, *Activitatea politică a deputaților arădeni între anii 1906—1918*, în „Ziridava”, IX, 1977, p. 255.

mai făcut-o de mai multe ori cu ani în urmă. În această zonă, locuită de români, lemnul și pășunea pentru vite asigurau existența oamenilor. Ultimele legi interziceau utilizarea lor. De asemenea, pătrunderea capitalului străin și apoi un fenomen nou pe atunci — poluarea — le face viața insuportabilă.⁹⁸

Unul din instrumentele asupririi naționale a fost administrația. Funcționarii publici chemați să aplice legile, și ele din cale afară de aspre, făceau abuzuri. Toate aceste abuzuri — ilustrate cu exemple concrete din județul Arad — sînt condamnate de Ștefan Cicio Pop în ședința dietei din 24 noiembrie 1911 cînd afirma că „nota specifică a sistemului comitatens de azi e corupția și nepotismul”⁹⁹.

Activitatea parlamentară pe anul 1911 deputatul de Șiria o încheie cu un nou succes în luna decembrie cînd, luînd din nou apărarea țărănilor, propune introducerea unei legi care să apere pe urbariași.¹⁰⁰

Paralel cu activitatea desfășurată în adunările populare și în dietă, (cameră) Ștefan Cicio Pop s-a remarcat și prin intervențiile sale din cadrul congregației comitatense. Cea mai importantă intervenție a fost în aprilie, cînd din nou s-au dezbătut probleme naționale. Ștefan Cicio Pop luînd cuvîntul, după Vasile Goldiș, pe marginea propunerii lui Urban István (comite suprem) privind ridicarea unei statui lui Tisza Kálmán, a declarat: „Nația română . . . niciodată nu va contribui pentru statua lui Tisza Kalman”.¹⁰¹

În anul 1912 activitatea lui Ștefan Cicio Pop se reduce la intervențiile din congregația comitatului și mai puțin în dietă. În adunarea congregației din primăvara anului 1912 atacurile deputatului de Șiria se îndreaptă mai ales împotriva guvernului și a parlamentului. Referindu-se la guvernul Khuen Hedervary, care a căzut fiind înlocuit de cel condus de Lukacs Laslo, el arată că acesta ajuns la cîrma țării „prin crimă și corupție”, el „n-a făcut nimic pentru popor”. „Focul răzvrătirii — spunea Ștefan Cicio Pop — arde în sufletele celor mulți și nedreptățiți fiindcă guvernul care a căzut a fost unul din cele mai blestamate, căutînd să zugrume popoarele care gem sub jugul de clasă”.¹⁰² Din aceste cuvinte rostite de apreciatul și temutul deputat se desprind cîteva idei care se cuvin a fi subliniate. În primul rînd se vorbește de o posibilă răzvrătire a poporului. Acest fapt ne duce cu gîndul la evenimentele din 1918, pe care Ștefan Cicio Pop le-a anticipat, cînd înlăturarea vechilor autorități s-a făcut în focul revoluției. De asemenea, Ștefan Cicio Pop atacă autoritățile centrale — cele locale au fost condamnate la diferite nivele în anii anteriori — fapt ce reprezintă un pas înainte în asaltarea statului impilator ce va fi desființat în procesul desăvîrșirii statului național în anul 1918.

În adunarea congregației din toamna aceluiași an, el a continuat lupta cu mult curaj, sugerînd chiar constituirea statului național român ca sin-

⁹⁸ „Românul”, an I (1911), nr. 91, 27 aprilie/10 mai, p. 1—5.

⁹⁹ „Românul”, an I (1911), nr. 249, 13/26 noiembrie, p. 5.

¹⁰⁰ „Românul”, an I (1911), nr. 268, 4/17 decembrie, p. 5.

¹⁰¹ „Românul”, an I (1911), nr. 79, 7/20 aprilie, p. 3.

¹⁰² „Românul”, an II (1912), nr. 62, 16/19 martie, p. 3.

gura cale de rezolvare a problemei naționale. „Nu plată și adăpost de slugă — afirma el cu mult curaj — dorim și pretindem libertatea noastră națională, dreptul națiunii române din Ungaria și Ardeal de a dispune ea înseși de soarta ei”¹⁰³. Și din aceste cuvinte se poate desprinde ideea autodominării care va triumfa în anul 1918. În sprijinul ideii de unire a Transilvaniei cu România el citează pe Take Ionescu cunoscut prin opiniile sale referitoare la unirea Transilvaniei cu România.

Pentru susținerea drepturilor națiunii române, Ștefan Cicio Pop aduce în dezbaterile camerei de la sfârșitul anului 1912 noi argumente. Amin-tind de Aurel Vlaicu și George Coșbuc, el arată că și românii au oameni talentați, fapt ce-ar constitui încă un argument în susținerea luptei pentru drepturi naționale. Aceștia însă, spunea el, în fața asupririi, emigrează în România.¹⁰⁴ Analizînd în continuare o serie de abuzuri săvîrșite de autorități — atît pe plan local la Tîrnova (jud. Arad) sau prin crearea episcopiei Hajdudorog în noiembrie 1912 — el își încheie cuvîntarea cu aceleași amenințări: „Binevoîți a aprecia bine această mare chestie — arată el — care va avea o influență colosală asupra păcii interne din Ungaria”.¹⁰⁵ Ideea revoltei generale, a revoluției este din nou prezentă în această cuvîntare.

Lupta politică din anul 1912 a fost slăbită în mare măsură și de frămîntările interne din cadrul P.N.R., caracterizate în lupta de opinii dintre „tinerii oțeliți” și conducerea partidului soldată cu fuziunea dintre „Tribuna” și „Românul”.¹⁰⁶ Ștefan Cicio Pop nu s-a lăsat antrenat în aceste lupte de opinii și a rămas mai departe sprijinitor al ideii de solidaritate națională. Spiritul său principial mai rezultă și din faptul că deși catolicii au condamnat actul papal de înființare a episcopiei de la Hajdudorog, prin care peste 73 000 de români nu mai puteau asculta slujba în limba maternă, în luna mai 1912, sub conducerea sa, a fost organizată la Alba Iulia o mare adunare populară de protest la care au participat peste 20 000 de oameni și majoritatea frunțașilor politici români din Transilvania.¹⁰⁷

În anul 1913 activitatea lui Ștefan Cicio Pop este extrem de laborioasă, iar discursurile lui vădesc o radicalizare a gîndirii sale politice. Mai mult decît atît, începînd din acest an deputatul Șiriei nu numai că este cel mai activ deputat român în dietă, dar el reprezintă de fapt P.N.R. în forul suprem legislativ al țării.

La începutul anului, în 10/23 ianuarie, Ștefan Cicio Pop depune în numele P.N.R., pe biroul dietei, un proiect de reformă electorală care reflectă orientarea generală a partidului și ideile sale politice. În baza acestui proiect se asigura nu numai votul universal, egal și direct, ci, arendarea circumscriptiilor electorale permiteau participarea naționalităților la alegeri după numărul locuitorilor, după obligațiile care le au față de

¹⁰³ „Românul”, an II (1912), nr. 204, 18 septembrie/1 octombrie, p. 6.

¹⁰⁴ „Românul”, an II (1912), nr. 266, 2/15 decembrie, p. 4.

¹⁰⁵ *Ibidem*, p. 6.

¹⁰⁶ *Ibidem*, p. 6.

¹⁰⁷ Ștefan Pascu, *Op. cit.*, p. 238.

¹⁰⁸ *Ibidem*, p. 238.

¹⁰⁹ „Românul”, an III (1913), din 10/23 ianuarie, p. 1—6.

stat.¹⁰⁸ El a luat cuvîntul în dietă pe marginea dezbaterilor privind noua lege electorală, de la 8 martie, combătînd proiectul propus de guvern și susținînd proiectul P.N.R. Impresia pe care a lăsat-o în dietă intervenția deputatului de Șiria a fost atît de mare încît Tisza István s-a simțit obligat să-i răspundă energicului deputat român cu cuvinte ce n-au putut însă convinge.¹⁰⁹ Pînă la urmă a fost aprobată legea propusă de guvern.

Înainte de a dezbate proiectul de lege electorală, în dietă s-a discutat o lege cu profund caracter social ce viza în special viața țărănimii și anume legea izlazurilor, care prin articolul 74 dădea statului dreptul de a acorda aceste terenuri nobililor scăpătați. În intervenția sa din 1 martie Ștefan Cicio Pop arată importanța izlazurilor pentru țărani, care au făcut obiectul unor dispute de clasă în timpul unor răscoale sau în revoluția de la 1848. El considera pe bună dreptate absurdă și imorală legea ce prevedea dreptul statului de a lua izlazul de la țărani pentru a-l da celor bogăți. „Cînd zice cineva răpesc izlazul proprietarului lui adevărat ca să-l dau tot de izlaz unui străin, (nobil, n.n.) acesta nu este interes obștesc, interes public — afirma Ștefan Cicio Pop — ci este jaf“¹¹⁰. El respinge legea care aplicată ar putea foarte ușor duce la o mare răscoală.

În 29 martie participînd la campania electorală de la Sasca unde a candidat Aurel Vlad, este arestat în mod ilegal. Pe marginea acestor abuzuri intervine în cameră cerînd satisfacție. „Cer scut — spunea el — pe seama fraților mei de sînge împotriva brutalităților jandarmerești“.¹¹¹

Ștefan Cicio Pop a reprezentat clubul parlamentar în cameră și în dezbaterile care au avut loc în vara anului 1913 cu privire la legea episcopiei Hajdudorog, în care românii catolici erau obligați să participe la serviciul religios ținut în limba maghiară. Prin această episcopie se căuta o nouă cale de deznaționalizare a poporului nostru.

După căderea guvernului Lukacs și formarea celui condus de Tisza István (deputat parlamentar de Arad) Ștefan Cicio Pop prezintă poziția partidului față de noul guvern care, pentru el, nu reprezenta nici-o încredere, cu toate că încenează „tratative de «împăcare» comedioase“. Pentru modul cum a ajuns la cîrma țării, pentru politica sa îl face pe deputatul de Șiria să-i adreseze lui Tisza cuvinte grele. „Toate aceste motive — afirma Ștefan Cicio Pop — ne fac să arătăm cea mai desăvîrșită neîncredere guvernului condus de Tisza deoarece el este un personaj orb nu numai în ce ne privește pe noi, dar este fatal chiar și pentru elementul unguresc“.¹¹² Din această condamnare a noului guvern se desprind nu numai ura și disprețul pentru un organ de stat reacționar, ci și un element de previziune istorică. În timpul primului război mondial același Tisza va duce țara sa la marginea prăpastiei, iar sfîrșitul vieții sale va sancționa, cum se cuvine, concepția și activitatea acestui bărbat de stat optuz și reacționar.

¹⁰⁹ „Românul“, an III (1913), nr. 43, 23 februarie/8 martie, p. 1.

¹¹⁰ „Românul“, an III (1913), nr. 38, 17 februarie/2 martie, p. 3.

¹¹¹ „Românul“, an III (1913), nr. 67, 23 martie/5 aprilie, p. 6.

¹¹² „Românul“, an III (1913), nr. 202, 17/30 septembrie, p. 5.

În toamna anului 1913 Camera dezbate legea presei care dă prilej deputatului de Șiria să-și exprime din nou ideile sale democratice. El arată rolul presei românești în lupta de emancipare socială și națională și cere — după model apusean — asigurarea libertății ei, care ar scuti pe cei asupriți de zeci și sute de ani de închisoare și sute de mii de coroane plătite ca amenzi. El arată că dacă între 1897 și 1906 condamnările ziariștilor români au însemnat 44 ani de închisoare și 50 000 de coroane amendă, între 1906 și 1908 acestea s-au ridicat la 124 de ani de închisoare și peste 10 000 coroane amenzi.¹¹³

Activitatea parlamentară a lui Ștefan Cicio Pop din anul 1913 se încheie cu cel mai frumos și curajos discurs rostit de el în cameră înainte de război, la data de 5 octombrie. El a condamnat, în primul rînd, pregătirile de război care au făcut ca armata țării să stea pe poziții o jumătate de an și să cheltuiască o jumătate de milion coroane.

Abordînd din nou problema națională el constată „că va veni epoca în care să găsim în această țară și noi condițiile unui trai întemeiat pe libertate națională, pe un liber progres cultural și economic.”¹¹⁴ În rezolvarea problemei naționale, atît cît se putea ea exprima în cameră. Ștefan Cicio Pop implică și România, care, după cuvintele sale, „nu are altă dorință mai mare, decît să știe că noi suntem aici fericiți și mulțumiți”.¹¹⁵ De la această afirmație pînă la ideea autodeterminării nu erau mulți pași de făcut și ea anticipează decizia României din 1916 cînd va intra în război pentru a elibera Transilvania, a asigura desăvîrșirea statului național unitar român. În continuare el cere respectarea dreptului de întrunire, apără pe țărani și școlile românești împotriva abuzurilor. Povara impozitelor pentru țărani rămîne o problemă încă nesoluționată. „Zadarnic va recomanda d-nul raportor — afirma pe bună dreptate Ștefan Cicio Pop — poporului să facă economii cînd poverile sînt atît de uriașe pe umerii lui, încît abia-și mai țirește existența de pe o zi pe alta”.¹¹⁶

Contele Tisza István se vede din nou obligat să ia apărarea guvernului în fața acestor acuzații, să „justifice” politica sa. N-a reușit altceva decît să dovedească că a rămas același om optuz, dușman înverșunat al libertății popoarelor.

Odată cu începerea războiului, în vara anului 1914, aria activității desfășurate de Ștefan Cicio Pop se restrînge fără a înainta însă o clipă. Acum se acumulează marile energii ce se vor revărsa ca un torent în 1918 asupra Imperiului austro-ungar. Acțiunile oamenilor politici români pînă la izbucnirea războiului au îmbrăcat forme diferite — organizarea de adunări populare cum au fost cele de la Alba Iulia și Ileana Mare, la care a participat și deputatul de Șiria — intervenția în parlament etc. După declanșarea ostilităților ele devin mai subtile.

În cameră cea mai importantă intervenție a lui Ștefan Cicio Pop are loc în luna mai, cînd abordînd problema națională el atrage atenția asu-

¹¹³ „Românul”, an III (1913), nr. 249, 14/27 noiembrie, p. 5.

¹¹⁴ „Românul”, an III (1913), nr. 258, 9 decembrie/22 noiembrie, p. 3.

¹¹⁵ *Ibidem*, p. 4.

¹¹⁶ *Ibidem*, p. 5.

pra importanței raporturilor cu România, pentru că, spunea el, opinia publică românească nu se poate neglija. Opinia publică are putere în România, asta o știe prea bine ori și cine!¹¹⁷ Într-adevăr opinia publică va avea un cuvânt greu de spus în perioada neutralității armate (1914—1916) când presiunea maselor populare a impus intrarea României în război de partea Antantei pentru eliberarea Transilvaniei. Și de data aceasta previziunile lui Ștefan Cicio Pop s-au împlinit.

La începutul lunii august 1914 prin Arad a trecut Take Ionescu care se îndrepta spre țară după izbucnirea războiului. El s-a întâlnit — după cum relatează ziarul care a consemnat această prezentă — cu doi bărbați politici¹¹⁸. Presupunem că nu poate fi vorba decât de Vasile Goldiș și Ștefan Cicio Pop care erau cei mai cunoscuți și apreciați bărbați politici ai timpului. Un argument în plus al acestei presupunerii îl reprezintă și faptul că ei vor participa ceva mai târziu la înmormântarea regelui Carol¹¹⁹. Nu se cunoaște deocamdată conținutul discuțiilor purtate la Arad sau mai târziu la București. Ele au avut desigur în vedere atît atitudinea României față de război, cît și lupta ce trebuie dusă în Transilvania pentru ca, în felul acesta, conjugîndu-se eforturile, să se asigure victoria în realizarea marelui ideal — unirea tuturor românilor într-un singur stat.

După declararea războiului activitatea parlamentară a lui Ștefan Cicio Pop este mai redusă, dar rămîne totuși curajoasă. În anul 1915 în calitate sa de deputat intervine în parlament și pe lângă guvern pentru apărarea celor 15 000 de sîrbi luați prizonieri de armată austro-ungară la începutul războiului și închiși în cetatea Aradului, care erau amenințați cu exterminarea, mai ales după apariția epidemiei de tifos exantematic. În urma insistențelor sale se formează o comisie de anchetă, comandantul cetății este suspendat din funcție și situația prizonierilor sîrbi se ameliorează. După terminarea războiului sîrbi salvăți îi recunosc meritele și-i mulțumesc pentru atitudinea sa curajoasă și plină de umanism¹²⁰.

În anul 1916, mai ales după intrarea României în război, asuprirea națională a Românilor din Transilvania se intensifică, ziarele românești, cu mici excepții, sînt suspendate, între ele și „Românul“. Masele populare rezistă. Documentele de arhivă consemnează faptul că țaranii — mai ales la Șiria în cercul electoral a lui Ștefan Cicio Pop — se opun rechizițiunii de alimente¹²¹.

În luna februarie 1917 guvernul Tisza cere frunțașilor români, prin Vasile Mangra, să semneze actul de fidelitate față de guvern și condamnare a politicii Antantei. Este semnat, sub presiunea unei terori sălbatice, de mulți frunțași români. Nu însă de arădeni ca Ștefan Cicio Pop, Vasile

¹¹⁷ „Românul“, an IV (1914), nr. 96, 3/16 mai, p. 6.

¹¹⁸ Aradi Közlöny, 5 august 1914, p. 5.

¹¹⁹ *Desăvîrșirea unificării statului național român*, sub redacția Miron Constantinescu, Ștefan Pascu, p. 121.

¹²⁰ Șerban I. Basarab, *Op. cit.*, p. 332—333.

¹²¹ A.S.A., Fond Prefectura județului Arad, actele vicecomitelui, dosar 21490/1916, fila 1.

Goldiș, Roman Ciorogariu, alături de Valeriu Braniște, Ion Lupaș ș.a. „Aradul — se arată în lucrarea „Desăvîrșirea unificării statului național român“ — centru politic al românilor în timpul războiului a rezistat; Vasile Goldiș care a refuzat semnarea declarației, a determinat și refuzul conducerii partidului național la manifest. A refuzat iscălitura și Ștefan Cicio Pop¹²².

În iunie Ștefan Cicio Pop condamnă cu mult curaj politica guvernului¹²³ iar în iulie, același an, atrage atenția camerei că „el și **partidul** național român, care a fost în relații de prietenie cu națiunea maghiară . . . Plîngerile lor — continua el — n-au fost niciodată îndreptate în contra națiunii maghiare, ci numai în contra guvernului¹²⁴. Aceste cuvinte ale deputatului de Șiria vin din nou să sublinieze atitudinea sa democratică și în problema națională — atitudine evident influențată de concepția lui Vasile Goldiș — atitudine clară ce nu lăsa să se confunde poporul maghiar, care și el lupta pentru libertate ca și românii, cu guvernurile reacționare ce s-au perindat la conducerea Ungariei.

Din anul 1917, luna iunie, se păstrează și protestul înaintat de Ștefan Cicio Pop Vienei, în care ia apărarea celor internați în timpul războiului, pe care el i-a vizitat și pentru care a intervenit de mai multe ori pe lângă Tisza¹²⁵. El insista nu atît asupra legilor aspre, pe baza cărora internații au fost arestați, cît mai ales asupra abuzurilor ce continuau să stea la baza politicii de asuprire a guvernului din Budapesta. Deși legea prevedea să fie internați numai cei din zona operațiunilor militare, Ștefan Cicio Pop constată că „au fost internați și de pe teritoriul unor astfel de comitate și localități care nu constituie teatru de război nici în exterior nici în interior, ca de exemplu comitatul Arad, orașul Arad și chiar orașul Gyula¹²⁶. De asemenea, arată deputatul de Șiria, au fost internați „oameni cărora nici pînă în ziua de astăzi nu le-a spus încă de ce au fost privați de libertatea lor personală, privindu-i de la început ca pe niște oameni care se vor refugia¹²⁷. Prin acest memoriu care a stat și la baza unei interpelări în parlament Ștefan Cicio Pop a dovedit că a rămas același deputat intransigent și curajos, care și-a înțeles întotdeauna misiunea sa de deputat — să servească cauza, socială și națională, a celor care l-au ales.

Anul 1918 a fost hotărîtor pentru lupta de eliberare națională, iar pentru Ștefan Cicio Pop punctul culminant al activității politice. După ce în timpul războiului P.N.R. și-a suspendat activitatea, iar la 27 decembrie 1917, în urma unei consfătuiri a conducerii partidului, ea

¹²² *Desăvîrșirea unificării statului național român*, sub redacția Miron Constantinescu, Ștefan Pascu, p. 135.

¹²³ „Aradi Közlöny“, an XXXII, 1917, nr. 144, 23 iunie, p. 2.

¹²⁴ Apud, Ioan Rusu Abrudeanu, *Păcatele Ardealului față de sufletul vechiului Regat*, Cartea Românească, București, (1930), p. 424.

¹²⁵ A. S. București, Microfilme Ungaria, rola 74, cadrele 157—162, Magyar Országos Levéltár, Magyar Királyi miniszterelnökség 1917, VI-res, 5844, fila 5844, din iunie 1917.

¹²⁶ *Ibidem*.

¹²⁷ *Ibidem*.

este reluată, în vara anului 1918, în condițiile în care prăbușirea Imperiului austro-ungar devenea tot mai evidentă, sub conducerea lui Vasile Goldiș, Ștefan Cicio Pop, Ioan Suciu — din Arad și Aurel Lazăr — din Oradea se trece la reorganizarea Comitetului Executiv al P.N.R. din conducerea căruia făceau parte Teodor Mihali, Ștefan Cicio Pop, Vasile Goldiș, Alexandru Vaida, Aurel Lazăr, Ioan Suciu, Aurel Vlad și Dr. Ciordaș¹²⁸.

În presa maghiară din Arad — „Aradi Hirlap“, „Arad es Vidéke“, „Az est“ ș.a. bărbații politici arădeni — mai ales Vasile Goldiș și Ștefan Cicio Pop — publică articole, dau interviuri în care își expun ideile — sub forma unor păreri personale¹²⁹ care, cu timpul, vor sta la baza documentelor fundamentale ale Unirii.

Comitetul executiv al P.N.R. se întrunește la Oradea în ziua de 12 octombrie spre a elabora noul program de luptă al partidului (cele din 1881 sau 1905 erau de acum depășite). Consfătuirea a început cu o prezentare a situației politice făcută de Ștefan Cicio Pop¹³⁰. Au urmat apoi discuții pe marginea situației politice care s-au încheiat cu declarația de independență elaborată de Vasile Goldiș¹³¹. La Arad s-a stabilit apoi un comitet de acțiune format din 6 persoane — între care Vasile Goldiș, Ștefan Cicio Pop și Ioan Suciu — care trebuiau să urmărească toate problemele, să ia deciziile necesare „pentru a fi la înălțimea situației — cum precizează Ion Clopoțel — și a nu scăpa nici un eveniment de seamă din câte vor urma¹³². Președinte al Comitetului de acțiune a fost ales Vasile Goldiș.

Ultimul discurs în cameră al deputatului de Șiria a fost rostit la 21 iunie 1918. La 18 octombrie, când declarația de la Oradea a fost prezentată în camera ungară de către Alexandru Vaida, el a fost susținut — în condiții deosebit de periculoase de Ștefan Cicio Pop, care atunci când Vaida condamnă politica de asuprire a precizat, cu mult curaj, că primul-ministru al Ungariei este „cinic“, că în acea țară au fost arestați pînă și tinerii de 17 ani¹³³. După această dată el n-a mai luat cuvîntul în cameră. S-a terminat epoca luptelor deschise, revoluționare pentru Unire.

În acest timp revoluția izbucnește în tot Imperiul austro-ungar. În dimineața zilei de 31 octombrie s-a format Consiliul Național Român din 6 socialiști români și 6 reprezentanți ai P.N.R. La începutul lunii noiembrie Consiliul Național Român Central și-a stabilit sediul în orașul Arad, în locuința lui Ștefan Cicio Pop (actuala stradă 6 Martie, nr. 3) care era și președintele noului organ politic ce a condus întreaga luptă din Transilvania pentru desăvîrșirea statului național unitar român¹³⁴. Aici la

¹²⁸ *Marea Unire de la 1 Decembrie 1918*, București, 1943, p. 12.

¹²⁹ *Unirea Transilvaniei cu România...*, p. 538.

¹³⁰ *Ibidem*, p. 540.

¹³¹ Ion Clopoțel, *Revoluția din 1918 și Unirea Ardealului cu România*, Cluj, 1926, p. 38.

¹³² *Ibidem*, p. 38.

¹³³ *Ibidem*, p. 44—45.

¹³⁴ Ștefan Pascu, *Op. cit.*, p. 336.

sediul C.N.R.C. s-au luat cele mai importante hotărîri pînă la Adunarea Națională de la Alba Iulia. Primul manifest redactat de C.N.R.C., „Spre orientare“, dădea directive privind organizarea comisiilor locale, convocarea unei conferințe naționale. Se preciza, de asemenea, că întreaga activitate a consiliilor naționale trebuia să se călăuzească după „Declarația“ din 18 octombrie. Măsurile cuprinse în acest manifest au



Dr. Ștefan Cicio Pop — președintele Consiliului Național Român Central.

avut un rol deosebit de important în înlăturarea aparatului de stat vechi și trecerea puterii politice în mîna noilor autorități românești¹³⁵.

La 6 noiembrie se publică sub semnătura președintelui C.N.R.C. manifestul „Către națiunea română“, în care se arată că ideea de autodeterminare a ieșit biruitoare. De asemenea, se arată necesitatea înființării gărzilor naționale care să asigure realizarea primelor măsuri politice militare românești.

¹³⁵ St. Hurmuzache, I. Adam, *Consiliile naționale române în lupta pentru unirea Transilvaniei cu România*, în „Revista arhivelor“, an XI, 1968, nr. 2, p. 138.

La 9 noiembrie C.N.R.C. trimite Consiliului Național maghiar un „ultimatum“. Documentul semnat de Ștefan Cicio Pop în 9 noiembrie 1918 prevedea trecerea puterii de stat în mâna autorităților române. Se cerea să se ordoneze „trecerea sub autoritatea noastră — a C.N.R.C. (n.n.) — a tuturor instituțiilor și organelor de stat politice, administrative, judecătorești, școlare, religioase și militare“¹³⁶. Ultimatumul atrăgea atenția că drepturile celorlalte popoare de pe tot cuprinsul Transilvaniei vor fi asigurate „Față de celelalte popoare, — se arată în ultimatum — ce trăiesc pe teritoriul în chestiune vom respecta principiile wilsoniene¹³⁷. Am menționat acest manifest — cum vom proceda și în continuare — nu pentru faptul că ar fi elaborat de Ștefan Cicio Pop (se știe că majoritatea au fost opera lui Vasile Goldiș), ci pentru faptul că purtând semnătura, fostului deputat de Șiria, el și-a asumat, cu multe riscuri, plin de curaj, întreaga responsabilitate asupra conținutului lor și urmărilor lor. Nu putem să nu menționăm apoi faptul că în locuința sa totul a fost pus la dispoziția C.N.R.C. din acel spirit de sacrificiu pe care le cer marile acte istorice. „În locuința bărbatului de stat transilvănean — va menționa peste câțiva ani „Românul“ — era un adevărat pelerinaj. Strada unde se afla locuința sa era totdeauna ocupată de șiruri nesfârșite de trăsură, de ștafete venite din județ, de țărani care veneau după sfaturi și după ajutoare, de delegații care legau localitățile izolate cu centrul de activitate dirijat de Șt. Cicio Pop“¹³⁸.

În cadrul C.N.R.C. Ștefan Cicio Pop a răspuns și de organizarea gărzilor naționale, create începând cu data de 7 noiembrie. În apelul semnat de Ștefan Cicio Pop, adresat națiunii române, din noiembrie 1918, referindu-se la gărzile naționale, el arăta: „Fiecare soldat român, deslegat de jurământul dat Împăratului, are liberă voie să intre în Sfatul militar național român (garda națională română) să poarte simbolul mîndru al suveranității lui naționale, tricolorul, și este supus numai și numai consiliului național român“¹³⁹.

Un rol important a avut apoi Ștefan Cicio Pop în tratativele ce s-au purtat la Arad între reprezentanții C.N.R.C. și reprezentantul Consiliului Național Maghiar, Jaszi Oszkar, ministrul naționalităților în guvernul lui Karoly¹⁴⁰. La tratative el a arătat că în condițiile în care jandarmeria maghiară continua cu actele de cruzime — și a dat exemplul întîmplărilor de la Beliș unde țărani români au fost masacrați în masă — orice tentativă de a se ajunge la o înțelegere este zadarnică¹⁴¹.

După ce tratativele de la Arad au eșuat — în ziarul „Românul“ (care a reapărut începînd din 8 noiembrie ca organ al C.N.R.C. — s-a publicat

¹³⁶ A. S. București, Colecția de microfilme din R. P. Ungară, Rola 77, C. 431-4, Magyar Országos Levéltár, Miniszterelnökség K. 40 1918 — XI, 240.

¹³⁷ „Românul“, Arad, anul IX (1920), nr. 107, 23 mai, p. 1.

¹³⁸ A.S.A., Colecția de documente, nr. 106.

¹³⁷ *Ibidem*.

¹³⁸ „Românul“, Arad, anul IX (1920), nr. 107, 23 mai, p. 1.

¹³⁹ A.S.A., Colecția de documente, nr. 106.

¹⁴⁰ Ion Clopoțel, *Op. cit.*, p. 81—99.

¹⁴¹ *Desăvîrșirea unificării statului națională român*, p. 384.

manifestul „Către popoarele lumii“ la 18 noiembrie, în care din nou ideea autodeterminării continuă să rămână ideea de bază.

La 21 noiembrie 1918 în „Românul“ sub semnătura lui Ștefan Cicio Pop apare **Convocarea Adunării Naționale** de la Alba Iulia. Ideea acestei acțiuni a aparținut lui Vasile Goldiș, Ștefan Cicio Pop și Ioan Suciu care s-au ridicat împotriva unor păreri ca unirea să fie proclamată de C.N.R.C. „Energia lui V. Goldiș, Ioan Suciu și Ștefan Cicio Pop — se arată în lucrarea „Desăvârșirea statului unitar român...“ — și prevederea lor politică au învins și acest obstacol. Convocarea Adunării Naționale de la Alba Iulia trebuia să devină o largă consultare politică a maselor populare românești, pentru a afirma în fața opiniei publice mondiale hotărârea lor de autodeterminare și de unire a României¹⁴².

Au urmat apoi alegerile pentru deputații ce trebuiau să reprezinte întregul popor la adunarea de la 1 Decembrie. Și în această acțiune Ștefan Cicio Pop ca președinte al C.N.R.C. a depus o activitate deosebită. El cere episcopilor să sprijine prin acțiuni întreprinse în sinul poporului „duhul care îndreaptă pașii noștri spre Alba Iulia“¹⁴³. El vedea în adunarea de la Alba Iulia organismul care să decidă unirea cu România. „După părerea mea — declară el unui reporter la 17 noiembrie 1918 referindu-se la hotărârile adunării de la Alba Iulia — poporul român din Ungaria (avea în vedere evident Transilvania n.n.) după toate probabilitățile își va exprima acea dorință că ar fi corect să aparțină de România. Foarte probabil că și teritoriul românesc al Bucovinei se va alipi la România“¹⁴⁴.

La Alba Iulia în 29 noiembrie 1918 are loc conferința preliminară a fruntașilor politici prezidată de Ștefan Cicio Pop care s-a pronunțat asupra „Rezoluției“, elaborată de Vasile Goldiș, ce s-a definitivat prin schimb de opinii între reprezentanții P.N.R. și P.S.D.¹⁴⁵.

Adunarea națională de la Alba Iulia de la 1 Decembrie 1918 a fost deschisă de Ștefan Cicio Pop, în calitate de președinte al C.N.R.C. care a prezentat evenimentele istorice ce-au dus la convocarea acestei adunări. A luat apoi cuvântul Vasile Goldiș care a făcut o scurtă expunere istorică și a citit „Rezoluția“ de unire a Transilvaniei cu România care a fost aprobată într-un mare entuziasm. S-a împlinit astfel unul din idealurile cele mai scumpe ale poporului nostru, la realizarea căruia Aradul a avut o contribuție însemnată și prin aportul lui Ștefan Cicio Pop.

După ce s-a hotărît unirea Transilvaniei cu România, a doua zi, la 2 decembrie s-a format Consiliul Dirigent. Ștefan Cicio Pop a făcut parte din acest prim guvern român al Transilvaniei, alături de Vasile Goldiș și Ioan Suciu, în calitate de ministru al armatei și siguranței.

În anul 1919, la 9 iunie, Ștefan Cicio Pop a participat alături de dr. Ioan Suciu la o mare adunare populară de la Șiria la care au participat

¹⁴² *Ibidem*, p. 389.

¹⁴³ A.E.A., Acte prezidențiale, nr. 147/1918.

¹⁴⁴ „Aradi Hirlap“, an II (1918), nr. 299, 17 noiembrie, p. 7.

¹⁴⁵ Vasile Netea, *O zi din istoria Transilvaniei*, — 1 Decembrie 1918, Editura Albatros, pp. 149—155.

peste 100 000 de oameni din județul Arad. Adunarea se pronunță pentru justețea hotărârilor luate la 1 Decembrie 1918 la Alba Iulia, cere recunoașterea unirii tuturor teritoriilor locuite de români cu România. Ea își manifestă încrederea în România unită și hotărârile conferinței de pace¹⁴⁶. Importanța acestei adunări constă în faptul că ea a susținut din nou prin cei 100 000 de participanți hotărârile Adunării Naționale de la Alba Iulia într-un moment al luptei pentru recunoașterea unirii — pregătirea tratatelor de pace.

După realizarea unirii Ștefan Cicio Pop, devenit ministru în Consiliul Dirigent, continuă să primească azeziuni la actul de la 1 Decembrie. Este impresionantă scrisoarea reprezentanților slovacilor, deputați în parlamentul de la București, din 12 octombrie 1912 „Națiunea slovacă din Cîmpie a primit cu mare bucurie — se arată în scrisoarea adresată lui Ștefan Cicio Pop — intrarea trupelor române în Transilvania prin care slovacii din Cîmpie au văzut începutul unei noi vieți libere a lor. Constatăm cu mare bucurie că poporul român care secole de-a rîndul a suferit împreună cu noi nu ne-a uitat, întinzîndu-ne o mîină frățească”¹⁴⁷.

În primul guvern al României întregite Ștefan Cicio Pop a fost ministru al Ardealului iar în primul guvern Vaida a fost vice-prim ministru și ministru al finanțelor.

În parlamentul României întregite a fost tot timpul deputat de Arad — cu excepția anilor 1926/27 — iar din anul 1928, timp de patru ani de zile, a fost președintele senatului. În această calitate el a promovat o politică de înțelegere a popoarelor din Balcani, prin crearea unui sistem de securitate colectivă în această zonă a Europei.

În 1929 a participat la conferința parlamentară europeană de la Madrid. Cu această ocazie el a cerut respectarea năzuințelor popoarelor ce și-au întregit statul după război¹⁴⁸. În anul 1931 a condus delegația română la a doua conferință balcanică de la Istanbul în luna octombrie¹⁴⁹. Această conferință a pregătit încheierea partidului balcanic de mai tîrziu.

În deceniul al patrulea, atunci cînd statele fasciste au început politica lor revizionistă, Ștefan Cicio Pop a răspuns ferm și cu același curaj tendințelor reacționare de revizuire a tratatelor de pace. A rămas celebru cuvîntul său din decembrie 1932 adresat celor ce promovau această politică reacționară. De asemenea, Ștefan Cicio Pop, alături de Vasile Goldiș, Dr. Ioan Suci, semnează un călduros apel adresat poporului nostru, cu prilejul împlinirii a paisprezece ani de la Unire, în care se subliniază marele act de dreptate istorică săvîrșit la 1 Decembrie 1918 și se condamnă politica revizionistă promovată de statele fasciste. „Ei susțin — se arată în apel, referindu-se la acțiunile revizioniste — că tratatele de pace i-au nedreptățit pentru că, lipsindu-i de pămînturile pe care

¹⁴⁶ A.S.A.

¹⁴⁷ A.S.A., Fond Ștefan Cicio Pop, dosar 7, fila 10—11.

¹⁴⁸ *Conférence parlementaire européenne*, Madrid, 1929, p. 8.

¹⁴⁹ *Spre crearea unui sistem de pace în Balcani*, Ed. Cultura Națională, București, 1931, p. 2.

samavolnic le aveau în stăpînire, nu mai au de unde să-și procure mijloace de trai. Firește, azi nu mai stăpînesc popoare străine cărora să le poruncească și pe care să le exploateze¹⁵⁰.

Această luptă pentru apărarea independenței și integrității teritoriale, purtate în noi condiții istorice, o va continua pînă la sfîrșitul vieții.

În 16 februarie 1934, la cîteva zile după moartea lui Vasile Goldiș, el se stinge din viață la Arad unde și-a început cariera politică pusă în slujba poporului său, și unde mormîntul său a rămas un simbol peste veacuri a luptei drepte pe care a purtat-o, pusă în slujba poporului și neamului său.

În concluzie putem stabili că Ștefan Cicio Pop a fost un **luptător** pentru drepturile poporului — sociale și naționale — care a **contribuit la făurirea statului național unitar român**, iar după împlinirea acestui vis al neamului nostru s-a pus în serviciul **consolidării tinărului stat român**. Sigur că în activitatea și gîndirea sa au fost și limite — impuse de epoci, de condiția sa socială — care nu pot fi ignorate. Mult mai importante și mai numeroase sînt însă laturile pozitive ale acestei vieți exemplare puse în slujba națiunii sale.

ȘTEFAN CICIO-POP MILITANT POUR LES DROITS
SOCIAUX ET NATIONAUX, COMBATTANT
POUR L'UNION (1865—1934)

En utilisant des informations inédites et édites, l'ouvrage surprend les moments les plus importants de la vie et de l'activité de cette grande personnalité d'Arad.

L'étude met en évidence le fait que par son activité Ștefan Cicio Pop a gagné l'adhésion et la confiance des masses, des Roumains transilvains qu'il a essayé former, en les préparant pour les grandes actions qui ont mené à l'acte du 1 Décembre 1918 lorsque, par la volonté nationale la Transylvanie s'unissait avec la Roumanie parachevant l'état national roumain unitaire.

L'auteur essaie à mettre en évidence les aspects particuliers qui ont caractérisé cette grande personnalité politique d'Arad.

ȘTEFAN CICIO POP — A FIGHTER FOR SOCIAL AND NATIONAL
RIGHTS FOR THE UNION (1865—1934)

(Summary)

The author presents for the first time entirely the life and activity of the great Roumanian political man of Transylvania. He is a personality in the struggle for national liberation and Romania's union.

¹⁵⁰ „Știrea”, Arad, an II (1932), nr. 225, 28 noiembrie, p. 4.

Ștefan Cicio Pop distinguished himself within the memorandist movement and the taking again of his political activity (1905).

Ștefan Cicio Pop's personal political career developed in his quality of deputy of Siria in the Parliament of Budapest (1905—1918). There en courageously represented the peasants' and workers rights and the national rights or the Romanians, Slovaks and Serbians. The author insists on the famous oratorical duels on this subject between the deputy of Siria and Tisza István. In 1918 Ștefan Cicio Pop was elected the president of the Romanian National Council of Transylvania which had its seat in his home in Arad, 3, „6 Martie“ street. In this capacity he signed the most important documents, which preceded the act of the union of the 1 st. December 1918 and led the words of the Great National Assembly of Ilba Iulia.

**DR. IOAN SUCIU — LUPTĂTOR PENTRU LIBERTATE
NAȚIONALĂ ȘI SOCIALĂ
(1862—1939)**

VICTOR CAȚAVEI

Poporul român, în lupta sa pentru libertate națională și socială, pentru crearea statului național independent și suveran, a parcurs un drum lung, înlăturînd numeroase și dificile obstacole. Conducătorii săi, care în momentele hotărîtoare s-au situat în fruntea luptei naționale și a destinului istoric al națiunii române, au organizat și dirijat lupta maselor largi populare, care au avut rolul hotărîtor în amplul proces de făurire a statului național unitar român.

Între proeminenții oameni politici arădeni ai generației care a pregătit și înlăturat dezideratul de veacuri a Unirii Transilvaniei cu România, s-a înscris cu un rol de seamă dr. Ioan Suci, continuator al lui Mircea V. Stănescu, prieten credincios a lui Mihai Veliciu, tovarăș de luptă cu Ioan Russu-Șirianu, Vasile Goldiș, Ștefan Cicio-Pop, Octavian Goga... Despre personalitatea complexă și contradictorie uneori, dar covârșitoare în marile acțiuni politice, a lui Ioan Suci vorbea, la comemorarea unui deceniu de la istorica Adunare Națională de la Alba Iulia, din 1 decembrie 1918, Teodor Mihali: „Ioan Suci a ajuns în anii dinaintea unirii pentru multe mii de țărani luptătorul pusteii arădene, omul care avea vedenia izbînzii noastre naționale și se sacrifică pentru ea”¹.

Ioan Suci declara el însuși că este „advocat și conducător politic român”, a fost însă în primul rînd un conducător extrem de realist, scrupulos în realizarea deciziilor sale, partizan fervent al antrenării maselor largi populare în arena luptelor politice naționale. Afirmațiile sînt ușor explicabile, fiindcă prin originea și prin activitatea sa Ioan Suci a fost cel mai apropiat, dintre conducătorii arădeni ai Partidului Național Român, de țărănimea română, majoritară și aici în vestul teritoriului românesc. Cîteva sumare date biografice se impun astfel.

Viitorul luptător național Ioan Suci s-a născut la Șiștarovăț, lingă Lipova, la 14 decembrie 1862. Oamenii localității sale, una dintre cele mai de frunte comune bănățene, erau strîns legați de Arad. Însuși Mezentie Suci, tatăl lui Ioan, urmase pentru puțin timp cursurile Preparatoriei din Arad, în anii 1856—1858. El avea cunoștințe în rîndurile intelectualității românești arădene, angajate în lupta națională, deși era

¹ Teodor Mihali: „Oamenii noștri politici — Discurs la Alba Iulia”, Cluj, 1928, p. 3.

un simplu țăran, ajuns prin forțele sale proprii pădurar erarial. Crezul său, exprimat în cuvintele adresate fiului „Vreau să avem în tine cu un luptător cărturar mai mult, și nu numai un domn“, a influențat perioada de formare a viitorului om politic Ioan Suciu².

Melentie Suciu „din sudoarea frunții sale de plugar, a reușit să-și crească copiii și să-i țină prin școli“³. Dintre aceștia, Ioan a terminat cursul primar în 1873, urmînd apoi liceul la Arad.

Pe băncile liceului și în locuința pe care au împărțit-o în cei opt ani de studiu, s-a născut strînsa prietenie dintre Ioan Suciu și Vasile Goldiș, prietenie consolidată în anii universitari ai celor doi viitori oameni politici, animați de același țel, al unității românilor de pretutindeni.

După un scurt stagiul în biroul lui Mircea V. Stănescu, Ioan Suciu urmează cursurile Facultății de drept a Universității din Budapesta. Revine, ca cîinăr candidat de avocat în aceeași cancelarie, în anul 1886, continuîndu-și apoi studiile și obținînd, în anul 1888, diploma de doctor în drept. Își asigură astfel o profesiune deosebit de prestigioasă în epocă⁴.

Activitatea politică a lui Ioan Suciu începe în anii de studii, în cadrul societății studentești „Petru Maior“ din Budapesta. Despre rolul acestei societăți s-a scris deseori, evidențiindu-se contribuția adusă la formarea unor luptători dirji pentru drepturile națiunii române. „În discuțiile de la societatea noastră — scria în 1920 Ioan Sabaslău — ne-am clarificat noi situația românilor din Ardeal și părțile Ungurești. Acolo am învățat că trebuie să luptăm toată viața pentru idealul național al României ce se va întregi la 1918“⁵.

În cadrul societății „Petru Maior“ își dovedește pentru prima dată Ioan Suciu capacitatea sa organizatorică. I se încredințează, în anul 1884, comemorarea centenarului răscoalei conduse de Horea, Cloșca și Crișan. Este una din marile sărbătoriri cu rol esențial în creșterea conștiinței naționale a maselor populare românești. Ea se desfășoară într-o fierbinte atmosferă și cu o entuziastă participare.

Excelent organizator, Ioan Suciu se dovedește și un om de mare curaj. Într-o ciocnire provocată de autoritățile opresoare el afirmă: „Noi românii n-avem să învățăm de la voi cum să ne iubim neamul“⁶. Atitudinea sa îi aduce alegerea în două rînduri, în anii 1885—1886, ca președinte al societății „Petru Maior“.

Stabilit la Arad, după obținerea doctoratului, Ioan Suciu intră pentru completarea practicii sale profesionale la un bun avocat: „renumi-

² Lucian Emandi și Viorel Suciu: „Dr. Ioan Suciu — luptător pentru unire“, în „Ziridava“, tom. III—IV, Arad, 1974, p. 126 (singura lucrare despre Suciu pînă acum); Dr. Ioan Suciu, „Arădani și Partidul Național Român. Adevăruri istorice. Reamintiri de interes național-istoric“. Tipografia Diecezană, Arad, 1926, p. 12.

³ Dr. Ioan Suciu, „Arădani și Partidul Național Român...“, p. 12.

⁴ „Numai avocații români sînt apărătorii și conducătorii noștri; nu ne trebuie alți apărători“, spunea în 1886 țăranii din Socodor, în Memoriul către Tribunalul din Arad.

⁵ Ioan Sabaslău „Amintiri de la Societatea Petru Maior“. Textul conferinței ținută la Palatul Cultural din Arad. Tipografia Diecezană, Arad, 1920, p. 1.

⁶ Dr. Ioan Suciu „Arădani și Partidul Național Român...“, p. 12.

tul mare român, de pie memorie, Mircea Vasile Stănescu, fost în mai multe rânduri deputat național⁷. Sub îndrumarea acestuia se formează pe deplin personalitatea tinărului avocat, devine realmente un om politic.

În activitatea desfășurată la biroul avocațial a lui M. V. Stănescu, Ioan Suciș ajunge să cunoască bine situația maselor românești din în-

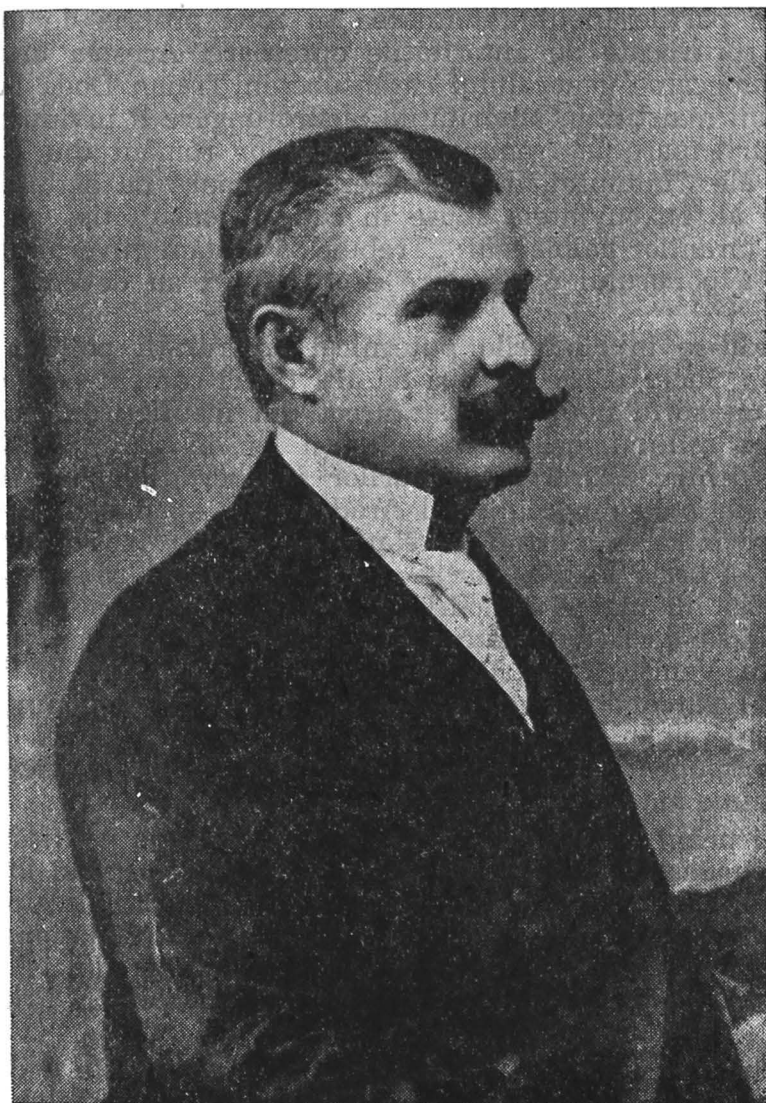

dr. Ioan Suciș.

tregul comitat Arad, frământările naționale și sociale, care se intensificau în rândurile țărănimii. Apreciind din plin valoarea morală, însuflețirea țărănimii și interesul manifestat de către aceasta față de proble-

⁷ *Idem.*

mele politice ale vremii, Suciu își formează convingerea că țărani români arădeni își doresc „conducători apropiați de popor, care se consultă cu soții lor de luptă, iar poruncile lor se desprind din țelurile fixate de obștea luptătoare, care luptă întotdeauna în frunte efectiv și sînt pretutindeni unde se cere îmbărbătare și apărare”⁸.

În primăvara anului 1888, alături de îndrumătorul său, M. V. Stănescu, Ioan Suciu participă în fruntea unui număr important de țărani, mai ales din părțile Inelui, viitoarea sa zonă proprie de influență, la frământările provocate de autoritățile opresoare. Acestea urmăriseră să organizeze judecarea generalului caransebeșan Traian Doda la Arad⁹.

Cițiva ani mai tîrziu, autoritățile austro-ungare îl învinuiesc pe Ioan Suciu de participare la frământările țăranilor români din părțile Hălmagiului și ale Cinteielui, de starea extraordinară de agitație existentă în zonă. De altfel, cuvintele spuse în cadrul consultației juridice acordate gratuit țăranilor hălmăgeni: „Trebuie să arătăm guvernului că voința de dreptate a poporului e mai tare decît a lui”, au devenit repede cunoscute¹⁰.

Integrîndu-se în rîndurile puternicei organizații politice românești arădene, Ioan Suciu aduce, alături de alți tineri oameni politici ai generației sale, un suflu nou, rezultat direct din însufletirea maselor țărănești. Acestea militau, prin reprezentanții lor, în ședințele congregației comitatense pentru apărarea drepturilor și libertăților, iar în ședințele Comitetului național din comitatul Arad pentru abandonarea pasivismului politic și intrarea Partidului Național Român în activitate. „Erau însă cercuri — scria Ioan Suciu — care din prilejul de alegeri parțiale, în 1902—1904, nu mai era modru să stăvilim pornirea poporului spre activitate. Ni se declara în față: „ne-am săturat de-a mai aștepta pînă decideți lupta. Veniți cu noi! De nu intrăm în luptă fără voi”¹¹. Exemplu concludent al pătrunderii noului activism politic în conștiința maselor, a acelor țărani români din părțile Aradului, despre care, trei decenii mai tîrziu, Suciu spunea: „Cele mai frumoase amintiri ale vieții mele de această țărănime mă leagă”¹².

În acești primi ani ai secolului nostru, organizația politică a românilor arădeni cunoaște o ascendență deosebită; treptat centrul luptei naționale se fixează la Arad. Suciu explica astfel: „cheia rolului însemnat, la care s-au avîntat arădanii în istoria luptelor noastre naționale, era în parte esențială talentul de organizare și deosebita vrednicie de-a lucra și jertfi pentru cauza națională, a fruntașilor arădani”¹³. Printre acești conducători se impune indiscutabil și Ioan Suciu.

Odată cu ascendența sa politică, Ioan Suciu cunoaște o deplină împlinire profesională. Cîștigînd încrederea țărănimii și o înaltă considera-

⁸ Lucian Emandi și Viorel Suciu, *op. cit.*, p. 126.

⁹ Dr. Ioan Suciu „Arădanii și Partidul Național Român...”, p. 13—14.

¹⁰ „Din zilele de proces”. Tipografia Diecezană, Arad, 1911, p. 4 (autorul articolelor din broșura nesemnată pare să fie Ioan Montani.

¹¹ Dr. Ioan Suciu „Arădanii și Partidul Național Român...”, p. 19.

¹² *Idem*, p. 15.

¹³ *Idem*, p. 14.

ție pentru calitățile sale de avocat, Suciu ajunge să-i apere cauza într-un număr important de procese. Binecunoscute în epocă au fost interminabilele procese ale țăranilor șiculani, victime ale unui trust arendășesc și procesul țăranilor din Gura Văii și Iosășel, care a durat aproape un secol¹⁴.

În procesul de hotărnicie a țăranilor români din Pădureni, Suciu a funcționat ca al doilea avocat, în sprijinul prestigiosului om politic și jurist Mihai Veliciu. Este probabil perioada de apropiere a lui Ioan Suciu de vechiul luptător arădean, de formarea unui simțămînt de stimă deosebită pentru personalitatea și activitatea acestuia. „Mihai Veliciu — scria Suciu în 1926 — a fost pentru mine un mare sfătuitor în treburile politice. De la el am învățat că un conducător poruncește dar și răspunde în fața țărănimii pe care o conduce“. Răspunderea de conducător și-a asumat-o întotdeauna¹⁵.

Una din acțiunile din acești ani a devenit revelatoare pentru integritatea caracterului și a ideilor sale. Ea a avut ca beneficiari pe țăranii români din unul din micile și săracele sate ale cîmpiei Ineului, Moroda. Intervenția lui Suciu este descrisă de însăși beneficiarii săi: „Suflet nobil, român întreg neșovăitor, omul dreptății și apărător al poporului, dr. Ioan Suciu și-a cîștigat pentru Moroda un merit neprețuit prin faptul că a stat în ajutorul poporului la cumpărarea pusei Ipsilanti, din partea de miazăzi a comunei și în imediata apropiere a ei. Cauția de 300 000 coroane a pus-o din averea sa proprie pînă ce s-a făcut arunc și s-a putut încasa de la populație. A fost acest fapt de o importanță capitală, cînd știm că mulți bogătani doreau să cumpere această pustă, pentru dinșii. Spesele pe drumuri pînă ce a putut fi făcut și aprobat contractul, nu le-a pretins niciodată“¹⁶.

În semn de mulțumire, în 1923 comuna Moroda a ridicat un monument comemorativ pe pusta Ipsilanti. Cu modestia care-l caracteriza, Suciu le scria, la 5 ianuarie 1923, morodanilor: „Țin și azi a fi îndeplinit eu în acel caz numai o simplă datorie a mea de frate... Eu nu-mi pot recunoaște nici un merit în aceea, că la momente date mi-am făcut și față de voi datoria pe întregul“¹⁷.

Angajîndu-se plener în activitatea politică ca partizan al noului activism, Ioan Suciu candidează pentru prima dată în anul 1904, cu prilejul alegerilor parțiale de la Nădlac, expunînd în fața alegătorilor o poziție deosebit de realistă. „Facem aici începutul unei lupte demne de poporul care nu vrea să piară. În această luptă ne călăuzește numai dragostea. Frați vrem să fim și cu maghiarii și cu sîrbii! Dar frați adevărați. Pretindem aceleași drepturi pe care le au și confrății noștri maghiari“¹⁸.

¹⁴ „Din zile de procese“, p. 7—8; Dr. Ioan Suciu „Memoriul Guravăienilor“. Tipografia Fondul Cărților Funduare, Cluj, 1929.

¹⁵ Scrisoare a lui Ioan Suciu către familia Veliciu, Fond M.J.A.

¹⁶ Protocolul parohiei ortodoxe din Moroda. Scrisoare de mulțumire către Ioan Suciu, 1923.

¹⁷ Protocolul parohiei ortodoxe din Moroda. Scrisoarea lui Ioan Suciu către obștea locuitorilor din Moroda, 1923.

¹⁸ „Tribuna“, anul VIII, nr. 26, Arad, 1904, p. 3.

La alegerile de la Nădlac, Suciu nu a reușit să obțină mandatul, datorită unor vici de formă. Popularitatea sa a crescut însă mult, încredințându-i-se sarcini de prim ordin. Astfel este referent al comisiei care a propus abandonarea pasivității și trecerea la luptă activă în alegerile dietale, la Conferința națională a P.N.R., din 10 ianuarie 1905¹⁹.

În alegerile din anul 1905, după o campanie electorală bine organizată, Ioan Suciu intră în Dietă, ca deputat al cercului Ineu. Mandatul său este reînnoit în 1906 și păstrat pînă în 1910, cu un astfel de prestigiu încît pînă și oponentul său, baronul Solymossy — reprezentant al politicii de forță guvernamentale, ajunsese să afirme că Ineul devenise fiul personal al lui Suciu. În bună măsură situația s-a datorat luptei duse continuu de Suciu pentru drepturile țăranilor din zona Ineului, aceștia acordindu-i un sprijin aproape nelimitat. Astfel, în 1906 sprijină 14 capi de familie din Ineu în cumpărări de pămînturi, în 1907 cîștigă un proces de hotărnicie pentru un grup din Gurba, iar în 1908 sprijină Moroda în cumpărarea pusteii Ipsilanti²⁰.

În acești ani se impune pregnant activitatea organizatorică desfășurată de către Ioan Suciu, convins că: „numai printr-o organizare strînsă și printr-o disciplină de partid impunătoare, o să izbutim a ne valida”²¹. Participă la zeci de adunări electorale pentru a organiza și mobiliza masele populare românești. Trece, cum de puține ori a făcut-o în viață, peste neînțelegeri personale. Sprijină astfel campania electorală a lui Octavian Goga la Chișineu Criș, în anul 1910, deși relațiile cu acesta erau de mult deteriorate. Consideră însă că în stadiul atins cauza unității partidului primează.

În numeroase comune românești arădene Suciu formează nuclee puternice, organizează lupta națională, sau, după exprimarea proprie: „m-am angajat și eu însumi, cu modestele mele puteri, la lucrările de organizare pe care le-am pornit încă în februarie 1908, cu aparat mare”²².

Prestigiul omului politic Ioan Suciu creștea neîncetat, ca și încrederea în capacitatea sa organizatorică, mai ales după constituirea Clubului deputaților români, cu sediul la Arad. Cuprinzînd un număr de 15 deputați români, organismul a militat pentru stringerea legăturilor cu reprezentanții naționalităților oprimate în statul dualist austro-ungar și cu secția română a Partidului social-democrat „...Inteligență și popor, căputașii și opinca, n-avem interese opuse, că nu sîntem clase sociale deosebite, ci deopotrivă cu toții sîntem aderenții democrației”²³. Vorbind la Congresul Secției române a Partidului social-democrat, ținut la Arad, în 1908, Suciu se raliază luptei pentru cucerirea votului universal. De altfel apropierea aceasta de poziția social-democraților români

¹⁹ Dr. Ioan Suciu „Arădanii și Partidul Național Român”, p. 29.

²⁰ „Din zile de procese”, p. 12.

²¹ Dr. Ioan Suciu „Scrisoarea deschisă către alegătorii din cercul electoral al Boroșineului”. Tipografia Diecezană, Arad, 1910, p. 4.

²² *Idem*, p. 6.

²³ Lucian Emandi și Viorel Suciu, *op. cit.*, p. 128—129.

este proprie și altor membri marcanți ai P.N.R., în frunte cu Vasile Goldiș²⁴.

În aceeași perioadă Ioan Suciu aduce o contribuție importantă la înființarea ziarului „Românul”, hotărâtă în decembrie 1910 și avînd primul număr editat și difuzat la 1 ianuarie 1911. Ziarul se constituie de la început ca purtător de cuvînt al grupării arădene din conducerea P.N.R., aproape un organ oficial sub direcția lui Vasile Goldiș. Referitor la rolul lui Suciu, un ziarist nota: „După reluarea activității politice de către P.N.R. din Ardeal și după ce s-a produs împăcarea dintre Tribuna și Românul — cele două foi luptătoare din Ardeal — pentru ținerea trează a conștiinței naționale, pentru a asigura apariția regulată și o serioasă bază de existență materială pe seama Românului s-a hotărît cumpărarea unei case și a unei tipografii proprii. Cu rezolvarea acestor chestiuni de ordin material, grele în condițiile în care trăiau atunci românii ardeleni, a fost încredințat, firește, doctorul Ioan Suciu, omul pus în primele linii de cîte ori lupta cerea eforturi neobișnuite. Astfel avu partea leului în înființarea și înzestrarea societății Concordia²⁵. Este vorba de Institutul de arte grafice „Concordia” din Arad, condus de Vasile Goldiș, cu care colaborează strîns în acești ani Ioan Suciu.

În perioada premergătoare declanșării primului război mondial mișcarea națională românească înregistrează o stagnare, datorată opresiunii naționale crescînde, practică de guvernării austro-ungari. „Nu se mai putea lupta pe față — spunea mai tîrziu Ioan Suciu — pentru faptul că drepturile constituționale nu mai însemnau nimic²⁶. Izbucnirea războiului și desfășurarea sa, cu tot cortegiul de nenorociri și împilări pentru poporul român din Transilvania, accentuează această stagnare.

Cu toată starea de război, activitatea conducătorilor luptei naționale românești continuă. Din însărcinarea acestora Ioan Suciu întreprinde o călătorie la București, în anul 1915. La cafeneaua „Imperial”, el s-a întâlnit cu Vasile Lucaciu, Octavian Goga, Simion Mindrescu și alți mari patrioți, „împărtășindu-și reciproc impresiile și necazurile. Ca urmare dr. Suciu a fost pus pe lista neagră a guvernului unguresc²⁷.

Intrarea României în Război și înaintarea trupelor române în Transilvania declanșează un adevărat val de teroare. Printre miile de români închiși sau deportați se află și Ioan Suciu. Deținînd un rol important în cadrul P.N.R., răspunzînd de resortul organizatoric al acestuia, și fiind învinuit de înțelegere cu românii, Ioan Suciu se numără printre primii arestați, în anul 1916.

²⁴ I. D. Suciu, „Colaborarea P.N.R. din Transilvania cu mișcarea socialistă”, în „Studii”, an 29, nr. 1, 1968, p. 97—98.

²⁵ „Cîteva episoade necunoscute din viața tumultoasă a doctorului Ioan Suciu, organizatorul Adunării Naționale de la Alba Iulia”, în „Credința”, Arad, 5 martie 1941, p. 3.

²⁶ Silviu Dragomir, „Oameni pe care i-am cunoscut”. Text conferință, Arad, 1938.

²⁷ Ion Bănciulescu, „1 Decembrie 1918” în lumina unor interesante dezvăluiri”, în „România”, anul I, nr. 184, București, 2 decembrie 1938, p. 3.

Ioan Suciu este internat în lagărul de la Veszprém, lângă Sopron. Detențiunea durează șapte luni. Suciu rezistă însă în fața tuturor presiunilor exercitate cu scopul de a-l obliga să semneze o declarație de loialitate față de guvernanții maghiari. „Nu a șovăit, nu s-a îndoit, nu s-a clintit niciodată în drum spre realizarea idealului național. Nu și-a pus numele pe nici un act de slăbiciune“, spunea despre Suciu, peste două decenii, ministrul Traian Pop²⁸.

Toamna anului 1918, prăbușirea multinaționalei monarhii austro-ungare, prin lupta tuturor popoarelor oprimate, deschide un câmp larg acțiunii organizatorice a lui Ioan Suciu. Participă la întrunirea de la Oradea, din 12 octombrie, în urma căreia se adoptă hotărîrea ca națiunea română din Transilvania să se declare singură stăpînă pe soarta sa.

Suciu activează febril, „lucrînd intens personal și prin curieri“, în vederea înfăptuirii hotărîrilor Consiliului Național Român Central de la Arad, în domeniul organizării de stat românești în întreaga Transilvanie, Banat, Crișana și Maramureș²⁹. Se constituie consiliile naționale române comitatense și locale și gărzile naționale române, ca instrument executiv și organe de autoapărare.

Ioan Suciu deține un rol important în convocarea și organizarea Marii Adunări Naționale de la Alba Iulia, rol definit astfel de Vasile Goldiș: „S-a decis convocarea Adunării naționale. Pregătirea și organizarea ei a fost încredințată lui Ioan Suciu. Cu energie de admirat Ioan Suciu s-a achitat în chip splendid de însărcinarea primită și națiunea română lui Ioan Suciu are să-i mulțumească pentru reușita atît de impunătoare a Adunării naționale...“³⁰.

În afara acțiunii sale organizatorice, efectuată la dispoziția C.N.R.C. din Arad, Ioan Suciu este ales la sfîrșitul lunii septembrie ca președinte al Consiliului național din Ineu, avîndu-l ca vicepreședinte pe vechiul său tovarăș de luptă, învățătorul Pavel Dîrlea. Consiliul național din Ineu, unul dintre cele mai bine organizate consilii locale de pe raza județului Arad, îl propune și este ales în fruntea listei sale de delegați pentru Marea Adunare Națională de la Alba Iulia³¹.

La 1 Decembrie 1918, la Marea Adunare Națională a românilor din Transilvania, Banat, Crișana și Maramureș, Ioan Suciu prezenta raportul Comisiei de organizare privind delegații sosiți. El aprecia că prin reprezentarea a 135 de circumscripții electorale, a bisericilor românești, a societăților culturale, a învățămîntului superior, reuniunilor învățăto-rești, reuniunilor de meseriași și a Secției române a Partidului Social-democrat, este reprezentată întreaga națiune română.

Arătînd cu mîna spre cele 1 228 de mandate ale delegaților Suciu spunea Adunării naționale: „Aici sînt credenționalele, aici e lista dele-

²⁸ „Discursul ministrului Traian Pop la funeraliile lui dr. Ioan Suciu“, în „România“, anul II, nr. 290, București, 21 martie 1939 p. 3.

²⁹ Ion Bănciulescu, *op. cit.*

³⁰ Vasile Goldiș, „Discursuri rostite în preajma Unirii și la Asociațiunea culturală „Astra“. Ed. Cultura Națională, București, 1928, p. 21.

³¹ Protocol luat în ședința din 26 noiembrie 1918 a Consiliului Național din Boroșineu... lista membrilor Consiliului, Fond M.J.A

gaților; dacă doriți să citim lista delegaților“. Cei prezenți l-au întrerupt aprobând: „Nu-i de lipsă, le vedem, le vedem! Să nu se citească!“

Propunând în numele comisiei de organizare conducerea Marii Adunări Naționale, în componența: George Pop de Băsești, Ioan I. Papp și Demetriu Radu, președinți; Teodor Mihali, Ștefan Cicio-Pop și Ioan Flue-raș, vicepreședinți, Suciu se retrăgea cu sentimentul misiunii îndeplinite printre sutele de delegați ce aclamau, într-o atmosferă de fierbinte patriotism, prevederile moțiunii de unire a ținuturilor românești cu România, prezentate de vechiul său prieten, Vasile Goldiș³².

La marele act al desăvîrșirii statului național unitar român, acum șase decenii, Suciu aducea prin lupta sa o contribuție importantă. El în-suși scria: „În toamna anului 1918 s-au surpat zidurile temniței noastre. A fost cel mai înălțător lucru din viața mea de luptă și muncă pentru izbînda nației române“³³.

După două decenii Suciu evoca cu emoție Marea Adunare Națională. „Nu am, nu pot avea altă amintire mai frumoasă și mai scumpă în viață decît ziua de 1 Decembrie 1918, de la Alba Iulia, cînd am putut vedea fețele a mii de români radiind de fericire și ochii lor în lacrimi. Era bucuria unei mase întregi de oameni, era împlinirea așteptată a unui vis de demult“³⁴.

Ales ca membru al Marelui Sfat Național și desenat de către acesta în Consiliul Dirigent al Transilvaniei, avînd funcția de codificator al dreptului public și organizator al constituantei, Ioan Suciu a trecut la constituirea celui corp al voluntarilor ardeleni, cunoscut ca Regimentul „Horea“ de la Brad, apoi la munca migăloasă și plină de răspundere a organizării de stat.

În anii de după unire, Ioan Suciu deține încă o perioadă de timp funcții importante. Este numit, în 1919, președinte al Consiliului superior agrar pentru Transilvania, Banat, Crișana și Maramureș. În anul 1920, după demisia Consiliului Dirigent de la Sibiu, Ioan Suciu este ales președinte al Comisiei de unificare.

Ioan Suciu, la fel ca prietenul său Vasile Goldiș, începe apoi să se îndepărteze de viața politică. Ultimile alegeri parlamentare la care participă ca și candidat, pe aceeași listă electorală a Partidului Poporului cu Vasile Goldiș, sînt cele din 1926. Publică atunci lucrarea sa memorialistă, deseori contraversată, „Arădanii și Partidul Național Român, Adevăruri istorice, Reamintiri de interes național-istoric“. Mai deține, în acest timp, funcția de șef al Contenciosului advocaților statului din Transilvania, publicînd culegeri de acte ale unor procese de mare amploare, prezentînd un interes deosebit, „Memoriul Guravăienilor“, în care munca juristului este completată de aceea a unui adevărat istoric. După ce participă la aniversarea unui deceniu de la unirea Transilvaniei cu România, Ioan

³² I. Popescu-Panțuri, A. Deac (sub redacția) „Unirea Transilvaniei cu România, 1 Decembrie 1918“, Ed. a II-a, I.S.I.S.P., București, 1972, p. 669.

³³ Dr. Ioan Suciu, „Cuvîntare la 10 ani de la Unire“, Arad, 1928, p. 2.

³⁴ I. Bănciulescu, *op. cit.*

Suciu se retrage definitiv din frământata viață politică a României interbelice³⁵.

Retras la Chișineu Criș, în anul 1930, departe de ambițiile deșarte ale politicii de partid pe care o disprețuia, Ioan Suciu apare rareori în fața marelui public, doar cu prilejul unor evenimente deosebite. Un astfel de eveniment l-a constituit aniversarea a 14 ani de la unire, la 1 decembrie 1932, prima mare manifestare antirevizionistă desfășurată la Arad.

Participând alături de Vasile Goldiș și Ștefan Cicio-Pop, Ioan Suciu adresa în cuvîntul său o înflăcărată chemare la solidaritate națională, pentru consolidarea țării, apărarea independenței, suveranității și integrității teritoriale. „Aradul vrea să rămînă românesc! A spus-o la Alba Iulia, o spune azi și o va mai spune de zeci și sute de ori — dacă va mai fi nevoie — lumii întregi cu aceeași însuflețire. Dar poporul arădean declară tot atît de solemn și hotărît că în veci de veci și nimănui nu-i va permite să clintească o piatră de hotar, pusă acolo unde este azi prin suferințele și sacrificiile sale de veacuri“, se spunea în moțiunea adunării³⁶.

Ioan Suciu este apoi unul din organizatorii și participanții de seamă la dezvelirea bustului lui Mihai Veliciu, la Chișineu Criș. Era un prilej de remarcare a vieții celui care a participat, în fruntea maselor românești arădene, la marile evenimente naționale, de la mișcarea memorandistă, pînă la unirea Transilvaniei cu România. Suciu ține atunci unul din discursurile sale cele mai emoționante, în memoria marelui dispărut³⁷.

Ultima manifestare inițiată de Ioan Suciu este sărbătorirea a două decenii de la Unire, la Arad. Manifestarea includea în programul său și dezvelirea busturilor conducătorilor luptei naționale a românilor arădeni: Gheorghe Popa de Teiuș, Mircea Vasile Stănescu și Ioan Russu Șirianu. Omagiind în cuvîntul său viața și lupta marilor conducători, Ioan Suciu se ridică din nou cu fermitate pentru apărarea integrității teritoriale a țării, a statului național unitar român, pentru făurirea căruia au luptat toți acești înaintași³⁸.

În anii deceniului patru, în micul orașel de cîmpie, Ioan Suciu activează ca un onest notar public, înconjurat de respectul tuturor. „În activitatea sa profesională, care-i aducea o modestă existență, căci n-a adunat averi ca alții atîția, doctorul Ioan Suciu urmărea mereu pacea între frați. Și dacă în biroul său de notar public veneau pentru rezolvarea deselor cazuri de succesiuni, mai mulți frați, fiecare voind să pună singur mîna pe averea părintească, el le propunea și le impunea împăcarea“³⁹.

³⁵ Date despre Ioan Suciu în documente Vasile Goldiș, Fond M.J.A.

³⁶ „Grandiosul 1 Decembrie la Arad“, în „Știrea“, anul II, nr. 229, Arad, 4 decembrie 1932, p. 1.

³⁷ „Discursul rostit de dr. Ioan Suciu la dezvelirea bustului lui Mihai Veliciu“, Fond M.J.A.

³⁸ „Programul serbărilor organizate cu prilejul desvelirii busturilor Gheorghe Popa, Mircea Stănescu și Ioan Russu-Șirianu, la 1 Decembrie 1938“, Fond B.J.A.

³⁹ „Cîteva episoade necunoscute din viața tumultoasă a dr. Ioan Suciu...“

Era unul din gesturile etice pe care le-a făcut pînă la moartea sa, survenită în anul 1929.

Personalitate complexă și uneori controversată a mișcării naționale românești, dr. Ioan Suciu nu a avut viziunea largă, talentul politic și literar a lui Goldiș, nici talentul de orator a lui Ștefan Cicio-Pop, a fost uneori de o duritate extremă în acțiunile sale, însă preponderent a fost un foarte bun organizator, devotat cauzei poporului român și manifestându-se cu o dirzenie inflexibilă pentru apărarea acesteia.

Pe dr. Ioan Suciu poate cel mai bine îl caracterizează propriile cuvinte, adresate țărănimii din mijlocul căreia s-a ridicat, la sărbătorirea a trei decenii de la victoria în alegerile din 1906: „Fiu de țăran a fost Avram Iancu, fii din opincă ridicați au fost tribunii Buteanu, Balint, Dobra, Solomon și ceilalți. De la voi, care sînteți miezul, sînteți trunchiul neamului nostru, a emanat vrednicia lor. Tot ce s-a făcut, prin voi s-a făcut. Voi sînteți gazdele casei mari a națiunii noastre”⁴⁰.

IOAN SUCIU — MILITANT POUR LA LIBERTÉ NATIONALE ET SOCIALE

(Résumé)

L'ouvrage présente synthétiquement la personnalité de Ion Suciu, avocat et homme politique, l'un des chefs du Parti National Roumain de Transylvanie.

Descendant d'une famille de paysans du département Arad, Ioan Suciu est devenu docteur ès sciences juridiques, étant pendant quatre décennies le défenseur des paysans roumains dans les nombreux procès pour la propriété foncière.

Millitant important du mouvement national, Ioan Suciu a représenté avec son ami Vasile Goldiș, la nouvelle orientation politique roumaine étant élu et fonctionnant comme député à la Diète hongroise, entre 1905—1910.

Pendant la première guerre mondiale, Ioan Suciu a souffert l'oppression du gouvernement outriche-hongrois étant détenu et déporté. Pendant l'automne de 1918, Ioan Suciu prend part aux grands événements de la nation roumaine. Il a été l'organisateur de la Grande Assemblée Nationale d'Alba Iulia, qui a décidé au premier Décembre 1918, l'Union de Transylvanie avec la Roumanie, l'état national unitaire roumain.

Après l'Union, Ioan Suciu a eu des fonctions importantes politiques et d'état jusqu'à l'année 1930, quand il s'est retiré dans la petite ville Chișineu Criș, comme notaire publique, il a eu cette fonction jusqu' à sa mort. Ioan Suciu a resté dans la mémoire de la postérité comme un courageux militant du mouvement national, profondément attaché à la cause du peuple roumain.

⁴⁰ Lucian Emandi și Viorel Suciu, *op. cit.*, p. 130.

OTTO GREFFNER

Dintre personalitățile culturale ale naționalităților din țara noastră de la sfârșitul secolului al XIX-lea și începutul secolului al XX-lea, se detașează figura luminoasă a lui Adam Müller Guttenbrunn.

Născut în comuna Zăbrani jud. Arad la 22 octombrie 1852 ca copil sărac, el va cunoaște toate privațiunile unei vieți aspre pline de lipsuri materiale, chiar atunci când personalitatea lui era deja bine conturată și ajunsese un scriitor cunoscut. De fapt acest aspect al vieții sale va lăsa o adâncă amprență asupra scriitorului, asupra personalității lui și se va reflecta în majoritatea operelor sale.

Copilăria a petrecut-o la Zăbrani alături de ceilalți copii mai săraci ai satului. Referitor la această perioadă scriitorul însuși notează în scrierea sa autobiografică spunînd: „am fost pe vremuri printre cei mai săraci copii ai satului... iar mama mea avea să lupte cu mari greutăți materiale să mă crească“. Școala primară o urmează tot la Zăbrani unde termină primele clase primare. Avînd rezultate bune la învățătură, este trimis cu sacrificii mari materiale din partea mamei la studii la Timișoara și apoi la Sibiu. Din cauza situației materiale însă este nevoit să-și întrerupă studiile și să se întoarcă acasă la Zăbrani. Aici intră ucenic de bărbier la unchiul său, care în felul acesta voia să-i dea o piine în mînă¹.

După ce devine un „friseur“ priceput, după cum remarcă el însuși, unchiul său văzîndu-i înclinațiile spre chirurgie, trebuie arătat că în această perioadă bărbierii făceau și o anumită formă de chirurgie, se hotărește să-l trimită la Viena pentru perfecționare. A existat aici și un gînd ascuns și anume să-și termine studiile și să urmeze o școală superioară.

În vara anului 1870 pleacă la Viena însoțit de unchiul său Iohann Guthier care-l plasează la „oficiul Chirurgical“ al doctorului Ulrich. Nu-i place însă această meserie, și este tot mai mult atras de literatură, poezie și mai ales de teatru. Nu după mult timp el abandonează cariera de chirurg și se orientează spre literatură. Devine student al unei școli comerciale din capitala Austriei, și frecventează cu multă asiduitate reprezentațiile teatrale din capitală, și participă paralel la prelegerile Universității din Viena. O influență deosebită asupra formației sale literare l-a avut poetul austriac Franz Grillparzer.

¹ Nikolaus Berwanger, *Adam Müller Guttenbrunn. Eine Leben und Werk im Bild* (Viața și opera în date), Bukarest, 1976, p. 13—14.

După absolvirea școlii pleacă la Linz și Ischl unde se angajează ca funcționar telegrafist. Aici el începe să scrie. Primele sale scrieri sînt poezii pe care le prezintă în diferite cercuri literare din Linz, cu succes schimbător. Dar adevărata lui vocație va fi teatrul iar mai tîrziu romanele și nuvelele. Tot aici la Linz el își scrie primele sale drame intitulate „Gräfin Judith“ (Contesa Iudita) și „Im Banne der Pflicht“ (Sub impe-



Adam Müller Guttenbrunn la vîrsta de 18 ani.

rativul datoriei), puse în scenă și reprezentate cu succes la teatrul din Linz. Aceasta a fost prima afirmare în public a scriitorului. Pentru a continua activitatea pe tărîmul teatrului, Adam Müller Guttenbrunn și-a dat seama că era imperios necesar să vină la Viena pentru a veni în contact direct și nemijlocit cu viața culturală și teatrală de aici. Trebuia găsită o modalitate de transfer care să-i permită plecarea la Viena.

După multe insistențe, și ajutat de prietenii săi, în special de Heinrich Laude, pe atunci o personalitate marcantă în viața teatrală vieneză, A. M. Guttenbrunn reușește în anul 1879 să vină la Viena. Aici el se dedică trup și suflet, teatrului și publicisticii, scriind piese de teatru, nuvele, articole de presă, depunând o susținută activitate și ca director de teatru².

A. M. Guttenbrunn are merite incontestabile în privința mișcării teatrale din capitala Austriei de pe vremea aceea. Îl găsim regizor, scriitor de piese de teatru, critic de teatru și director.

Scrie o serie de lucrări și pamflete, legate de mișcarea teatrală, criticând stările de lucruri aflate aici. Sub îndrumarea sa ia ființă o societate cu numele simbolic „Împotriva cursului“ (gegen den Strom), formată din inimoși susținători a unui nou curs și o nouă orientare în viața teatrală și culturală a Vienei. Tot în acest context trebuie înscrisă și înființarea teatrului Raimund și mai târziu a lui Stadttheater din Viena, de A. M. Guttenbrunn. Teatrele Raimund și Stadttheater sînt primele teatre populare din fosta monarhie Austro-Ungară. Pentru prima dată aici au fost prezentate piese de teatru inspirate din viața cotidiană a maselor populare. A fost un succes total, seară de seară, teatrul a fost plin de public. A. M. Guttenbrunn, scrie ziarul vienez „Die Presse“, a știut să formeze în scurt timp un public care a fost altul, decît cel tradițional, vienez. Pentru acest pionerat, el are de suportat critici aspre din partea unor „seniori culturali“ ai Vienei și chiar din partea autorităților³.

În vara anului 1907, după o absență de aproape treizeci de ani, A. M. Guttenbrunn revine în Banat. Este dezolat de situația social-politică și culturală aflată aici. Îl impresionează profund negativ mai ales asuprirea națională exercitată de autorități, atît față de șvabi cît și față de români. În timpul șederii sale în Banat el vizitează Timișoara și alte localități documentîndu-se îndeaproape asupra situației naționalităților asuprite. Reîntors, la Viena, el va scrie pe această temă două importante romane: „Götzendemerung“ (Amurgul idolilor) și „Die Glocken der Heimat“ (Clopotele patriei). În aceste romane, inspirate din realitatea cotidiană a Banatului, A. M. Guttenbrunn zugrăvește fără înconjur și cu multă tărie, situația precară social-politică a naționalităților oprimate — germani și români. Scrierile lui vor stîrni multă vilvă și vor fi aspru condamnate de autorități.

În cursul activității sale neobosite și multilaterale, A. M. Guttenbrunn a creat o operă de dimensiuni impresionante: 19 romane și nuvele, dintre care două trilogii, una despre viața lui Nikolaus Lennau, iar alta intitulată „De la Eugenius la Jodefus“ care tratează de fapt aspecte legate de colonizarea șvabilor din Banat. Dintre romanele lui care au avut un deosebit succes mai amintim: „Amurgul idolilor“, și „Clopotele patriei“, „Micul șvab“ și „Meșterul Jakob și fii săi“, care de fapt este o lucrare autobiografică⁴.

² Nikolaus Berwanger, *op. cit.*, p. 15.

³ Dr. Hans Weresch, *Adam Müller Guttenbrunn. Gesammelte Werke*, (Opere alese), Freiburg, 1976, p. 9, vol. 1.

⁴ Dr. Hans Weresch, *op. cit.*, p. 11.

Afară de romane și nuvele a scris 12 piese de teatru dintre care amintim: „Contesa Judita“, „Irma“, „Femeia în alb“ etc. și sute de articole de critică literară și teatrală, pamflete și alte lucrări cu caracter cultural și politic.

Operele lui vădesc o adîncă sensibilitate socială și o preocupare permanentă pentru activitatea cotidiană. Simpatia lui aparține tuturor acestora, care, prin trudă și prin fapta brațelor harnice, își cîștigă pîinea de toate zilele.

Concepția lui politică și socială, care reiese din scrierile sale și din toată activitatea sa, este a unui purtător de cuvînt pentru drepturi sociale și naționale. În felul acesta, cunoscînd realitatea politică a timpului său, A. M. Guttenbrunn se conturează ca o personalitate puternic angajată în lupta împotriva asupririi sociale și naționale⁵.

În scrierile sale referitoare la Banat, pe lîngă chipul țaranului șvab bănățean, el zugrăvește cu aceeași măiestrie și chipul țaranului român, care are aceleași probleme, supus deopotrivă nedreptăților sociale.

În acest context social prezintă A. M. Guttenbrunn și problema naționalităților. El vede asuprirea națională și nedreptățile sociale nu numai la șvabi ci și la români. A scris un pamflet amplu despre „nevoile șvabilor“, dar n-a putut să nu recunoască faptul că nevoile șvabilor sînt numai o frîntură dintr-o problemă generală care cuprinde toate naționalitățile. A. M. Guttenbrunn și-a dat seama ca nimeni altul, că numai unitatea tuturor naționalităților asigură o șansă în lupta împotriva asupririi naționale și sociale. Apropierea dintre români și șvabii din Banat, crearea unei rezistențe comune a acestora, care trăiau și munceau de secole în sate învecinate, este o necesitate istorică. El a priceput că singura cale de urmat pentru șvabii din Banat, pentru a-și păstra limba și cultura, este prietenia cu poporul român. Acest mesaj străbate ca un fir roșu una din cele mai importante opere ale sale „Amurgul idolilor“⁶.

Pentru noi, care trăim într-o societate fundamental diferită, esența romanului rămîne prietenia dintre germani și români, care astăzi a dobîndit un conținut nou. Modelele umane, atît din partea germană cît și de cea română, unite în roman datorită aceluiași aspirații, le întîlnim azi cu miile ca reprezentanți ai unei realități din viața cotidiană, angajați în făurirea unei orînduirii noi socialiste pe pămîntul României. „Perspectiva istorică, arată tov. Nicolae Ceaușescu, este întărirea colaborării și frăției dintre toți oamenii muncii fără deosebire de naționalitate. Avem cu toții sarcina și obligația față de poporul nostru, de viitorul patriei socialiste, să întărim și să dezvoltăm această colaborare⁷.

A. M. Guttenbrunn a avut legături strînse cu românii și ele s-au manifestat sub diferite forme. De mic copil a învățat limba română. Com-

⁵ Andreas Lilin, *Ein Leben auf wahrhaftigkeit Gessel.* (O viață clădită pe realitate), în „Neue Banater Zeitung“, 4, ian. 1973.

⁶ N. Berwanger, *Un adevărat prieten al românilor*, în rev. „Flacăra“, 6 apr. 1978, nr. 14.

⁷ Nicolae Ceaușescu, *Cuvîntarea la plenara Consiliului oamenilor muncii de naționalitate germană*, 4 dec. 1975.

portamental, modul de viață, portul, obiceiurile lor nu i-au fost străine. Aceste cunoștințe le-a valorificat într-o lucrare etnografică pentru revista „Prohaskas illustrierte Monatshefte“. De asemenea el a apreciat, elogios cu diferite ocazii istoria multiseculară a poporului român pe aceste plaiuri. „Ei (românii n.n.), spune el, puteau să-și lege istoria lor de cea a Romei“.



Adam Müller Guttenbrunn la masa de lucru.

„Într-o bună zi, notează el, în jurnalul său, am fost vizitat de un deputat român, care a vorbit cu entuziasm de romanul meu „Amurgul idoloilor“ spunînd cu nu-i vine să creadă că acest roman este opera unuia care a trăit la Viena“. Deputatul a stăruit ca scriitorul să militeze pentru a obține un mandat de deputat în parlament, urmînd apoi să fie ales ca președinte al clubului naționalităților. A. M. Guttenbrunn i-a explicat acestuia, că după o absență de peste zece ani din patrie el își pierduse dreptul de cetățenie și deci nu poate candida, deoarece nu-și poate redobîndi această cetățenie. Iată un act al prieteniei și al considerațiunii față de personalitatea lui A. M. Guttenbrunn⁸.

Scrierile și activitatea sa au fost apreciate cu multă căldură de personalități de frunte ale vieții culturale românești precum și de marele public.

⁸ A. Müller Guttenbrunn, *Der roman meines Lebens* (Romanul vieții mele), Wien, 1909, p. 87.

Lucian Blaga, referindu-se la personalitatea complexă a marelui dispărut, spune următoarele într-un articol memorial dedicat lui A. M. Guttenbrunn și apărut în revista „Patria“ din Cluj în anul 1923.

„Șvabii din Banat au dat literaturii germane două mari personalități care pentru noi românii au avut o mare importanță. Unul este Nicolaus Lenau, poetul melancoliei și al elegiei, de al cărui suflet marele nostru Eminescu se simțea foarte apropiat. Celălalt scriitor care pentru noi are o importanță mare este A. M. Guttenbrunn, care ne-a cunoscut deaproape, și a prezentat poporul român totdeauna într-o lumină de adâncă simpatie, relevînd dragostea noastră față de pămîntul pe care-l populăm, față de obiceiurile strămoșești, față de lupta noastră politică, împotriva împilării naționale“⁹.

Ziarul „Românul“ din Arad, publică în toamna anului 1912 un amplu articol comemorativ intitulat „Un amic al nostru A. M. Guttenbrunn“. În cuvinte elogioase este cinstită activitatea prestigioasă cultural-scriitориcească a celui „care are simpatii față de noi români“.

„E poate firesc, se arată în continuare în articol, în urma celor scrise mai sus, dacă venim și noi să felicităm pe autorul german, acum cu prilejul împlinirii de 60 de ani, dacă-i urmăm ani mulți și viață tihnită acum cînd părul a primit fulgi de nea din belșug, o dorim din sinceră prietenie față de autorul german“. În acest articol semnat de dr. Petra Petrescu este apoi relatată amplu, toată activitatea lui A. M. Guttenbrunn¹⁰.

Agatha Bârsescu, renumita actriță română, care a activat mult timp la Viena, a fost angajată de A. M. Guttenbrunn la Raimund-Theater și considerată „prima artistă a casei“. A. M. Guttenbrunn a nutrit pentru artistă multă înțelegere și era pentru ea un adevărat povățuitor părintesc. În memoriile ei Agatha Bârsescu scrie următoarele: „mă atrăgea Viena unde se construise un nou teatru. Raimund-Theater, al cărui director a fost scriitorul și dramaturgul A. M. Guttenbrunn. El mă cunoștea și mă aprecia foarte mult, rugîndu-mă să vin și promițîndu-mi un minunat angajament. Și într-adevăr el s-a ținut de cuvînt, căci ni-a fost un foarte bun prieten și povățuitor. Aș putea spune că după dr. Wildbrand, directorul A. M. Guttenbrunn a fost singurul căruia i-am acordat toată stima și toată prietenia mea“¹¹.

Filologul român și omul de știință dr. Iosif Popovici, care i-a fost și compatriot, fiind originar din Banat, scrie următoarele referindu-se la A. M. Guttenbrunn. „Este cel mai mare și cel mai de seamă scriitor al compatrioților noștri — șvabii din Banat, care și-a cîștigat pentru literatura germană, merite nemuritoare ca poet dramatic, cit și ca critic de teatru, director de teatru și publicist“¹².

Iată citeva aprecieri făcute de contemporani români, privind personalitatea lui A. M. Guttenbrunn.

⁹ Lucian Blaga, *Adam Müller Guttenbrunn*, în „Patria“, 1923, 1, an 3, Cluj.

¹⁰ Petra Petrescu, *Un amic al nostru*, în „Românul“, 1912, 25 oct.

¹¹ Egon Dörner, *Theaterdirector Guttenbrunn*, în „Neue Banater Zeitung“, 5 iun. 1970.

¹² N. Berwanger, *Un adevărat prieten al românilor*, în rev. „Flacăra“, 6 apr. 1978.

Pentru activitatea sa pe tărîmul literaturii și culturii, în general, A. M. Guttenbrunn a fost prețuit și onorat încă în viață. În 1911 el primește premiul Bauernfeld pentru romanul său „Die Glocken der Heimat“ (Clopoșele Patriei), iar în anul 1922 este distins cu înaltul titlu de Doctor Honoris Causa de către Facultatea de filozofie din Viena. Pînă atunci, doar scriitorul austriac, Peter Rosegger, mai primise această distincție. Statul român ca recunoaștere a activității marelui bănățean îi acordă cea mai înaltă distincție a Ministerului Cultelor și Artelor, medalia „Bene Merenti“ cl. I-a¹³.

În anul 1921, tot ca o recunoaștere a activității sale, este organizată o mare festivitate la Zăbrani, cu care ocazie este dezvelită o placă comemorativă la casa de naștere a scriitorului. A. M. Guttenbrunn n-a putut participa la această festivitate, fiind suferind, dar așteaptă cu înfrigurare vești despre această festivitate la care au participat deopotrivă germani și români. A fost adînc impresionat atunci cînd i se relatează că la această activitate au participat mulți români în frunte avînd o puternică delegație a celor din Chesinț, comună învecinată cu Zăbrani. În „Romanul vieții mele“, scriere autobiografică, el avea să spună următoarele referitor la acest eveniment: „Ei m-au elogiât în fața casei părintești — Acesta a fost punctul culminant a festivității. Toată stima mea pentru poporul român, care posedă suflete atît de recunoscătoare“¹⁴.

A. M. Guttenbrunn n-a mai ajuns să revină în patrie, deși dorea foarte mult acest lucru. Boala i-a spulberat această intenție. În 1923 la 5 ianuarie la vîrsta de 71 de ani, A. M. Guttenbrunn se stinge din viață la Viena. A fost înmormîntat la Centralfreidhof din Viena, de față fiind rudele, prietenii și mulți vienezi.

A. M. Guttenbrunn a murit. Operele sale continuă însă să trăiască și vor fi gustate și de generațiile viitoare.

Făcînd o retrospectivă a scrierilor sale și a activității depuse de această personalitate culturală a șvabilor din Banat, trebuie să arătăm că Adam Müller Guttenbrunn s-a conturat în primul rînd ca romancier și aceasta la o vîrstă cînd alții se retrag din activitatea cotidiană scriitoricească. El rămîne mereu activ în ciuda vîrstei și mai ales a sănătății zdruncinate.

În romanele sale cunoscute sub genericul de „Heimatomane“ (romane ale pămîntului natal n.n.), Adam Müller Guttenbrunn zugrăvește cu multă competență și simț politic starea socială și realitățile existente în Banat la acea vreme. Aceste romane au rămas opere de bază care au inspirat generații de cîrturari bănățeni și au constituit un îndreptar politic valoros în lupta pentru drepturi sociale și naționale.

În ciuda succeselor conținute pe tărîmul romanelor, pasiunea lui pentru teatru nu s-a stins niciodată. A suferit foarte mult, așa după cum recunoaște el însuși, atunci cînd fără voia lui a fost nevoit să abandoneze pentru un timp activitatea teatrală. Aportul său în transpunerea pe scenă

¹³ E. Berwanger, *Adam Müller Guttenbrunn. Sein Leben und Werk im Bild*, Bukarest, 1978, p. 20.

¹⁴ *Idem*, op. cit., p. 21.

a unor aspecte legate de viața omului de rînd, rămîne o realitate incontestabilă, care a stîrnit multă vilvă în cercurile culturale din capitala Austriei.

Publicistica, un alt tărîm în care se simțea în largul lui, cuprinde o gamă foarte variată de preocupări. De la probleme de etnografie pînă la teatru și politică găsim articole în diferite ziare și reviste. Dealtfel publicistica lui nici pînă în prezent nu a fost studiată cu atenție. Imensul material care conține peste 1 000 de articole va reține în viitor mai mult atenția cercetătorilor care se vor ocupa cu Adam Müller Guttenbrunn.

Încă în viață fiind, scrierile sale au fost mult apreciate și gustate de publicul cititor. Operele sale au fost publicate integral, unele dintre ele ajungînd să fie tipărite în mai multe ediții și în mare tiraj.

Azi Adam Müller Guttenbrunn a devenit un simbol al prieteniei dintre popoare, cel care a militat, în primul rînd pentru colaborarea dintre poporul român și cel german pe aceste meleaguri. În acest sens trebuie să înțelegem mesajul lui lăsat posterității prin scrierile sale.

Partidul Comunist Român și statul nostru socialist consecvent principiilor marxist-leniniste de rezolvare a problemei naționale în țara noastră, a acordat și acordă în continuare o înaltă apreciere activității marelui dispărut. În acest sens s-au luat măsuri de reeditare în țara noastră a scrierilor lui Adam Müller Guttenbrunn. Pentru cunoașterea operelor sale au început să apară și traduceri în limba română. Teatrul German din Timișoara a transpus în scenă principala s-a operă autobiografică intitulată „Meister Jakob und seine Söhne“ (Meșterul Jacob și fiii săi), care s-a bucurat de un binemeritat succes în rîndurile publicului. Tot ca o cinstire a memoriei lui, la Zăbrani, comuna natală a scriitorului, s-a deschis în 1970 un muzeu memorial, care ne înfățișează printr-un bogat material ilustrativ compus din documente și obiecte, viața și activitatea celui care a fost Adam Müller Guttenbrunn, militant de seamă al înțelegerii între popoare.

ADAM MÜLLER GUTTENBRUNN

(Résumé)

L'étude „Adam Müller Guttenbrunn — l'homme et son oeuvre traite les aspects essentiels de l'activité de cette grande personnalité de la littérature et du théâtre de langue allemande de Roumanie.

En traitant la conception sociale-politique de A. M. Guttenbrunn l'étude met en évidence sa position avancée en ce qui concerne la lutte pour les droits sociaux et nationaux, en ce qui concerne l'unité de toutes les forces de tous les opprimés sans tenir compte de nationalité.

En offrant une image d'ensemble de l'activité et de l'oeuvre de A. M. Guttenbrunn l'étude met à la disposition de ceux qui s'intéresse un matériel qui vise surtout le message laissé pour la postérité, notamment l'unité et la collaboration de toutes les nationalités pour la prospérité du pays commun.

GUSTAV AUGUSTINI — PIONIER AL RELAȚIILOR POLITICE ROMANO-SLOVACE ÎN ULTIMUL DECENIU AL SECOLULUI AL XIX-LEA

PAVEL ADAMIK

Legăturile dintre popoare în trecut, mai ales acelea din trecutul istoric nu prea îndepărtat, constituie izvorul unor învățăminte adânci, care oferă posibilitatea de a înțelege just rolul pe care l-au avut diferite personalități în dezvoltarea relațiilor politice dintre popoarele angajate în lupta de eliberare națională.

În acest sens apare clar și rolul pe care l-a avut Gustav Augustini, ...un slovac — ziarist român¹ la TRIBUNA din Sibiu și la TRIBUNA POPORULUI din Arad, care poate fi socotit un pionier al relațiilor politice dintre români și slovaci în lupta pentru eliberarea națională a acestor popoare din monarhia austro-ungară, în deceniul al X-lea al secolului trecut.

G. Augustini s-a născut la începutul celei de a doua jumătăți a secolului trecut, când tensiunea anilor 1848—1849 a fost încă vie și urmările lor prea evidente. Semnificația acestei perioade a lăsat în dezvoltarea intelectuală și politică a tinerului din Liptovsky Mikuláš urme adânci. Trăind aproape de orașul Turčiansky Martin, centrul vieții politice și naționale a slovacilor, a cunoscut marile personalități slovace ale veacului de la Ludovit Štúr pînă la Jozef Miloslav Hurban, de asemenea și insuccesul politic al burgheziei slovace în mișcarea memorandistă începută în anul 1861. Studiile și le-a făcut la Praga. Dar implicat în chestiuni politice ale vremii și activ în lupta națională a avut de suferit detențiuni². De aceea a căutat condiții politice mai prielnice, plecînd de la Praga la București, unde a trăit — după spusele sale — opt ani de zile și a învățat limba română.

În capitala României. G. Augustini scrie un studiu despre literatura populară română (cîntece și obiceiuri), pe care-l publică în „Slovenké Pohľady”³. Prin această lucrare a căutat să trezească interesul slovacilor pentru cunoașterea specificului vieții naționale a românilor.

Anii petrecuți în România au avut însemnătate deosebită în formarea politică a lui Gustav Augustini, viitor ziarist român în Transilvania.

¹ Vasile Netea, *Un slovac ziarist român: Gustav Augustini*, „Transilvania”, Sibiu, nr. 6—7 din 1944, p. 420.

² „Tribuna Poporului”, din 2 și 5 februarie 1900.

³ V. Netea, *op. cit.*, p. 422.

Bucureștiul a fost puntea de pe care s-a lansat cu ajutorul prietenilor români în activitatea politică de mai mare anvergură în folosul popoarelor oprimare din Imperiul austro-ungar.

Momentul intrării sale în arena politică a fost marcat de contacte tot mai dese dintre români și slovaci. Legăturile politice româno-slovace din primii doi ani ai deceniului al zecelea al secolului trecut se caracterizează prin întâlniri directe dintre reprezentanții partidelor naționale ale celor două popoare, ceea ce a constituit primul pas al unor legături ulterioare de colaborare rodnică în lupta de eliberare națională. În 1892 spiritul acestei lupte a fost exprimat prin textul Memorandumului, iar la slovaci prin ecoul acestuia. Analiza unor asemenea idei în contextul acestui act ca datini, moravuri, neasigurarea prin lege a existenței naționale a stîrnit mare volbură și la slovaci, mai ales între tineret⁴.

În toamna anului 1892 părțile slovace au fost cutureierate de către Eugen Brote, care în orașul Martin avusese importante convorbiri cu Pavol Mudroň, Matej Dula și Cvetozár Hurban Vajanský, reprezentanții Partidului Național Slovac, stabilind împreună modul de desfășurare a luptei comune în care românii și slovaci urmau să meargă împreună⁵. Inițiativa Partidului Național Român de colaborare dintre popoarele asuprite în monarhia austro-ungară s-a dovedit a fi oportună, deoarece în ultimul deceniu al secolului al XIX-lea existau toate condițiile necesare pentru organizarea unei acțiuni politice comune.

Începutul colaborării românilor din Transilvania cu slovaci pe tărîmul luptei de eliberare națională a deschis și orizontul activității politico-publicistice a lui Gustav Augustini.

Se pare că reprezentanții mișcării naționale din Transilvania l-au cunoscut pe prietenul slovac prin intermediul unor oameni politici din statul român. Este probabil că despre venirea lui Augustini la Sibiu ca reprezentant al contactelor directe dintre reprezentanții partidelor naționale român și slovac s-a hotărît tocmai cu ocazia vizitei lui E. Brote în Slovacia.

Este cert că în 1893 G. Augustini era deja la Sibiu, începîndu-și activitatea publicistică și politică în sensul dezvoltării legăturilor româno-slovace, ca redactor la Tribuna, oficiul mișcării naționale din Transilvania și secretar al lui Ioan Rațiu⁶. Ideile sale cu privire la necesitatea dezvoltării colaborării politice dintre români și slovaci și le-a dezvoltat în primul articol publicat în Tribuna sub titlul „**Vocea unui slovac**“. Vorbind despre existența mai multor popoare în monarhia austro-ungară și despre principiul de libertate, Augustini sublinia: „...**nota comună a înțelegerii noastre este asuprirea, iar interesul comun să scăpăm de această asuprire**“. Conștient de rolul politic pe care îl avea lupta comună a popoarelor asuprite sesiza: „**Amicizia a devenit mai intimă tocmai între cele două popoare mai numeroase, însă și mai tare prigonite pentru pre-**

⁴ M. P. Dan, *Românii și slovaci de-a lungul veacurilor*, TRANSILVANIA, Sibiu nr. 3, 1944, p. 248.

⁵ „Tribuna Poporului“, 10 noiembrie 1901.

⁶ V. Nețea, *op. cit.*, p. 422.

tinsul lor panslavism și daco-românism, între slovacii din nordul Ungariei și românii din Ardeal și Ungaria de sud“. În concepția lui Augustini... alianța dintre slovaci și români era „...nu numai firească, dar și imperios trebuincioasă, cu atât mai intimă, cu atât mai nedespărțită, cu cât amîndouă popoare au simțit că trebuie încheiată mai de mult⁷.

De la tribuna organului central al mișcării naționale din Transilvania, Augustini informa pe români despre mișcările slovacilor, iar prin „Národné noviny“, din orașul Martin, la care colabora, informa pe slovaci despre lupta de eliberare națională a românilor. Activitatea lui Augustini pentru strîngerea legăturilor româno-slovice a fost laborioasă în toată perioada sibiană a prezenței sale în arena luptelor politice, avînd perioade de culminare pe timpul conferinței naționale a Partidului Național Român și a congresului naționalităților, apoi rodnică și în perioada de activitate la Tribuna Poporului din Arad.

Una din importanțele acțiuni politice, cu puternic ecou de solidaritate a naționalităților asupraite, a fost Conferința națională de la Sibiu din anul 1893. Cînd autoritățile au aflat despre pregătirea ei, s-au alarmat. Ordinul de interzicere a convocării conferinței a stîrnit însă un puternic val de proteste. În numele solidarității slovacilor cu românii semna în paginile Tribunei protestul împotriva samavolniciei autorităților și G. Augustini, care pentru poziția sa neclintită și-a cîștigat stima de adevărat prieten.

La conferința, care totuși în cele din urmă avusese loc, a fost prezentă și o delegație a Partidului Național Slovak. Dr. Samuel Daxner și Gustav Augustini au salutat conferința din partea slovacilor, rostind cuvîntări în limba română⁸.

În timpul desfășurării lucrărilor conferinței de la Sibiu, avusese loc o activitate febrilă și la slovaci. A fost în curs de pregătire sărbătorirea centenarului nașterii marelui Ján Kollár. La manifestările prilejuite de acest eveniment urma să participe și o delegație din Transilvania sub conducerea lui Augustini. Jubileul lui Kollár însă a fost interzis. Se pare că intensificarea activității politice a popoarelor asupraite a speriat autoritățile politice și administrative ale statului austro-ungar. În fața reprezentanților claselor exploatatoare apărea viziunea unei posibilități de unire a popoarelor asupraite în lupta de eliberare națională. În concepția naționalist-dominantă asemenea idee nu putea fi admisă, de aceea autoritățile au luat toate măsurile de împiedicare a oricărori alte manifestări cu caracter național și de apropiere dintre naționalități. Poziția autorităților față de mișcarea de eliberare a popoarelor a fost exprimată cît se poate de clar de ziarul „Egyetértés“, care referindu-se la lucrările conferinței de la Sibiu și la slovaci sublinia nu fără ironie că „...la banchetul românilor apar trei simpli avocați... în chip de delegați... iar în redacția Tribunei se află un domn Augustini, care aici, la Sibiu, joacă un rol de ambasador extraordinar al slovacimii între români“.

⁷ „Tribuna“, nr. 20 din 8 februarie 1893.

⁸ „Tribuna“, nr. 154 din anul 1900.

Prezența lui Gustav Augustini în centrul relațiilor politice româno-slovace s-a impus într-adevăr aproape cu rol de ambasador, încît opinia autorităților era greșită doar în sensul ignorării importanței acestei reprezentări a slovacilor între români.

Prezent în toate acțiunile de pregătire a întilnirilor ce au avut loc între oamenii politici români și slovaci, a contribuit și la reușita lor. Astfel, după conferința de la Sibiu, cînd întreaga activitate de dezvoltare a legăturilor politice dintre naționalități s-a transformat într-o puternică manifestare demonstrativă a alianței existente, Augustini participă la întilnirile premergătoare congresului naționalităților, împuternicit uneori cu sarcini speciale de o deosebită importanță. De exemplu, în timpul întilnirii de la Novi-Sad a reprezentanților partidelor naționale, acționa pe lîngă reprezentanții sîrbilor cu sarcina de a-i influența în sensul sprijinirii acțiunii inițiate de P.N.R. și P. N. Slovac. Cu toate că reușește să-i cîștige „... pentru afacerea noastră” — după cum singur sublinia — pe Jașa Tomici și Mihail Polit, în scrisoarea adresată lui Vasile Mangra se declară neîncrezător în privința rezultatului convorbirilor, subliniind că „... va mai trebuie să vină la ei, mai ales la fruntașii din Carlovaț... pentru a nu-i lăsa afară din cercul nostru”⁹.

După cum se știe rezultatele acestor convorbiri au fost în cele din urmă favorabile acțiunii comune. Congresul s-a ținut, fiind una din cele mai însemnate manifestări comune ale celor trei naționalități. În timpul lucrărilor congresului Augustini a fost translator oficial, ca unul ce cunoștea toate cele trei limbi în care s-au purtat discuțiile-română, slovacă și sîrbă¹⁰.

După congresul naționalităților, activitatea lui Augustini nu mai are intensitatea anilor 1893—1895. Fiind prea mult solicitat, în cele din urmă s-a îmbolnăvit. În scrisoarea adresată lui Ion Russu-Șirianu la Arad se plînge de „agravarea bolii”. Din cele cîte scrisori păstrate în Arhiva Bibliotecii Mitropoliei de la Sibiu, care reprezintă obiectul corespondenței sale cu I. Russu-Șirianu, rezultă dorința sa de a veni la Arad, unde întrezărea posibilități mai prielnice pentru continuarea activității. La chemarea Arădenilor din vara anului 1897 răspunde prompt că „... va sosi negreșit la 1 septembrie și se va angaja și așa”¹¹, adică bolnav.

Credem că transferarea lui Augustini de la Sibiu la Arad a fost determinată în bună parte de personalitatea lui Ion Russu-Șirianu de care s-a simțit atras. Tonul prietenos este evident în toate scrisorile păstrate iar adresarea este foarte intimă.

Urmare a hotărîrii luate în toamna anului 1897 Gustav Augustini părăsește redacția Tribunei și se mută la Arad, unde a devenit pe lîngă I. Russu-Șirianu redactor la noul organ național-politic al românilor, Tribuna Poporului. Ca și la Sibiu și la Arad s-a introdus prin aceeași poziție fermă față de politica de asuprire națională, credincios idealului

⁹ Arhiva Bibliotecii Mitropoliei, Sibiu, Colecția Mangra, nr. 58 din 1895.

¹⁰ Milan Krajcovic, *Congresul românilor, slovacilor și sîrbilor*, Svet vedy, 8, 1965, p. 456.

¹¹ A.B.M., Sibiu, Colecția Mangra, nr. 91 din 1897.

eliberării naționale¹². Într-un articol cu titlul „Necesitatea solidarității naționalităților“ apărut în Tribuna Poporului, în martie 1898, aprecia că „solidaritatea între naționalitățile asuprite din Austro-Ungaria constituie aceea forță capabilă, care în condițiile existente . . . ne poate salva pe toți“¹³.

Gustav Augustini a desfășurat activitatea publicistică și politică la Arad pînă la 13/14 februarie 1900, fiind în împrejurări tragice moare; aici fiind și înmormîntat.

Moartea tragică a provocat pierderea unui prieten sincer și destoinic — sublinia în discursul funebru Ion Russu-Șirianu, „... a unui prieten care s-a contopit cu spiritul și țărîna pămîntului românesc“¹⁴. În 1901, Ilarie Chendi, scriind despre locul și rolul lui Augustini în dezvoltarea legăturilor politice româno-slovace sublinia că „...slovacul nostru în afară de capitalul său politic . . . s-a făcut iubit printre noi și prin cultura inimei sale“¹⁵.

Aradul a cinstit memoria acestui luptător curajos al înfrățirii oame-nilor liberi indiferent de naționalitate ca pe a propriului său fiu. Din inițiativa lui Vasile Goldiș și în urma unui apel publicat în Tribuna Poporului a fost organizată colecta pentru adunarea fondului necesar ridicării unui monument la mormîntul lui Gustav Augustini. Cînd autoritățile au încercat să interzică acțiunea, forța opiniei publice a învins: fondul necesar executării lucrării a fost strîns și în 1903 acțiunea a fost încheiată. „... Monumentul lui Gustav Augustini care cu atîta dragoste slujise cauza comună și luptase cu bărbăție, energie și înțelepciune pentru promovarea relațiilor politice româno-slovace în lupta de eliberare națională¹⁶, constituie expresia legăturilor frățești trainice, cu rădăcini în epoci istorice, viabile în perioade mai noi, pline de zbucium și pe meleagurile arădene.

GUSTAVE AUGUSTINI PIONNIER DES RÊLATIONS POLITIQUES ROUMAINO-SLOVAGUES PENDANT LA DERRIÈRE DECENNIE DU XIX ÈME SIECLE

(Résumé)

Gustave Augustini est né vers milieu du XIX èmè siècle dans la localité Liptovsky Mikuláš (Tchehoslovaquie). Il a fait ses études à Pragues. Impliqué dans les questions politiques de l'époque et très actif dans la lute pour la libération nationale il a souffert des détentios. C'est le motif pour leqel il a cherché des conditions plus favorables en venant à Bucarest où il a assimilé la langue roumaine, et où il a vecu pendant huit annés.

¹² A.B.M., Sibiu, Colecția Mangra, nr. 106 din 1898.

¹³ „Tribuna Poporului“, nr. 65 din 1898.

¹⁴ *Ibidem*, 15 februarie 1900.

¹⁵ *Ibidem*, nr. 214 din 1901.

¹⁶ *Ibidem*, 18 ianuarie 1903.

A Bucarest G. Augustini a embrassé la profession de publiciste. Pendant 1893—1897 nous le trouvons rédacteur à la revue la Tribune de Sibiu et secrétaire de Ioan Rațiu. Pendant 1897—1900 rédacteur à la revue La Tribune du Peuple d'Arad. Pendant toute la durée de son activité en Transylvanie il a été fermement engagé dans la lutte pour le développement de relations politiques roumaino-slovaques et pour la libération des peuples opprimés de l'empire Autrichen-Hongrois.

Il a participé à la Conférence nationale de Sibiu (1893) aussi qu'aux préparatifs et le déroulement du Congrès des nationalités de 1895.

Attiré par Ion Russu-Sirianu, le 1897 il est venu à Arad comme rédacteur à La Tribune du Peuple. À Arad, commé à Sibiu, ie s'est imposé par la même position ferme en vers la politique d'oppression nationale, devoué à l'ideal de la liberation nationale.

Il est mort dans des circonstances tragiques le 13/14 fevrier 1900. Pendant quil a vecu il s'est dedié à la lutte commune, en s'assimilant avec l'éscrit et la terre roumain.

ILEANA FLOREA

Pină la istorica dată consfințită acum aproape șase decenii la Alba-Iulia, podgoria Aradului, în care se distinge în mod deosebit aportul Țiriei, a fost mereu prezentă în lupta grea purtată de întreg poporul român pentru unire, întreținând vii legături cu frații de peste munții sprijinindu-i în marile evenimente ale vremii.

Cînd după 1900, centrul politic al românilor transilvăneni se mută la Arad, Țiria, situată geografic în centrul podgoriei, cu majorități compacte de populație românească, devine pentru comitatul Aradului ceea ce erau Rășinariii pentru Sibiu.

Aici în Țiria lui Ioan Slavici, Ioan Russu Țirianu și Iuliu Traian Mera se stabilește în primul deceniu al secolului nostru Emil Monția, care dublîndu-și profesia de avocat cu pasiunea culegerii folclorice și a compoziției, înscrie pagini valoroase în istoria muzicii românești.

De aici, din Țiria, din casa cu pridvor de sub geana dealului cu vii a străvechii cetăți se conturează printr-o muncă stăruitoare și pasionată, personalitatea compozitorului, folcloristului, omului și patriotului Emil Monția.

Conform certificatului de naștere aflat în fondul documentar al muzeului din Țiria, Emilian Liviu Monția, vede lumina zilei în 25 decembrie 1881, st. v. (6 ianuarie st.n.) la Țicula, lîngă Ineu¹. Comuna sa natală se află situată într-o bogată zonă, de veche și valoroasă tradiție folclorică, pe valea Crișului Alb, nu prea departe de Mînerăul lui Ion Vidu, peste munte, în valea Mureșului, găsindu-se Seliștea, celuilalt mare muzician arădean — Sabin Drăgoi.

Emil Monția este primul născut în urma celei de a doua căsătorii a tatălui său, preotul Florian Monția din Țicula, cu Maria Demetrovici din Arad. (Prima sa soție fusese Maria Cure din Covăsînt, cu care mai avusesese un băit Cornel Isaia Monția). Crește alături de ceilalți patru frați ai săi: Iustin, Coriolan, Aurora și Aurel în tradiția unor preocupări muzicale.

De mic îndrăgește melodiile poporului deprinzînd meșteșugul viorii de la unul dintre cei mai vestiți muzicanți ai satului, Didianu.

Urmează școala primară în satul natal, apoi la Arad între anii 1891—1893, unde-și începe și studiile liceale, continuîndu-le la Timișoara între anii 1893—1899. Ca elev, la liceul din Timișoara, urmează în parti-

¹ Fondul documentar „Emil Monția“, Țiria, nr. inv. 157.

cular studiul muzicii cu profesori cehi și germani, neexistînd în epocă instituții muzicale specializate. Astfel, teoria muzicii și vioara le va studia cu Ceska și Pzetehtiel, iar violoncelul, pianul și armonia cu profesorul Wondracek. După absolvirea liceului din Timișoara, în 1899 se înscrie la Academia de Drept Administrativ din Oradea, unde va rămîne pînă în anul 1903.



Emil Montșia (ultimul din dreapta — sus) în mijlocul familiei.

Odată cu pregătirea profesională, Emil Montșia continuă studiul muzicii perfecționîndu-se în domeniul armoniei, contrapunctului și orchestrației, cu profesorul Vomatscha.

În această perioadă, împreună cu alți tineri inimoși, organizează o mică orchestră de cameră, care era prezentă în programele tuturor serbărilor organizate în Oradea aceluși timp. Revista „Familia“ din 1900, consemnează un astfel de spectacol în 26 februarie, venitul fiind destinat tinerilor săraci. Iată ce spune însăși compozitorul în una din autobiografiile sale păstrate în fondul documentar al muzeului din Șiria: „În răstimpul cît am stat la Oradea, am înființat o mică orchestră, care a funcționat trei ani, și unde am cîntat mai multe din compozițiile mele cu mare succes, între altele: Doina codrului, Doina ciobanului (doine urmate de joc) scrise, orchestrate, copiate, instruite și dirijate de mine“².

² Fondul documentar „Emil Montșia“, Șiria, nr. inv. 100.

În expoziția memorială de la Șiria se găsește și fotografia micii orchestre de cameră din Oradea, printre care compozitorul, alături de Vasiliu Ciora, A. M. Popescu, R. I. Pop, Al. Popovici.

Între anii 1904—1905 își satisface stagiul militar la Viena. Este un minunat prilej pentru desăvârșirea studiilor sale muzicale. Ucenicind la conservatorul vienez, audiind cursurile unor eminenți muzicieni români

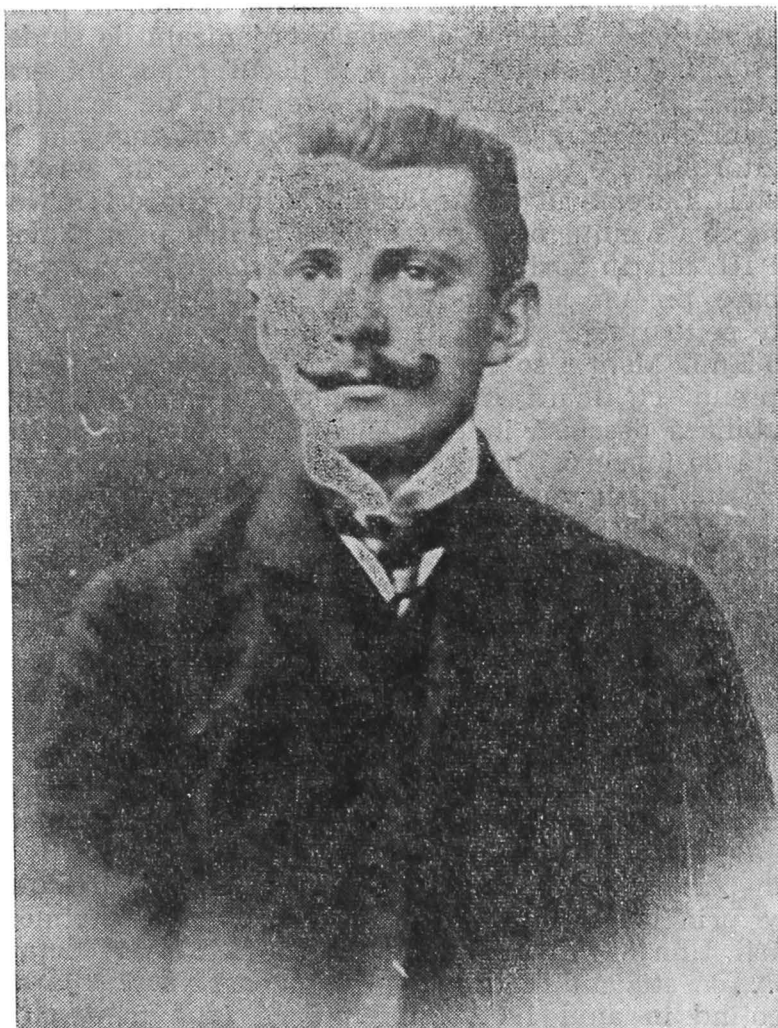

Emil Monția în perioada practicii avocațiale.

ca Eusebiu Mandicevschi, contemporan și prieten al lui Brahms, Emil Monția își formează vederile în ambianța artistică din patria clasicismului muzical. Tot acum se întâlnește prima dată cu Ioan Scărlătescu „unul dintre primii noștri compozitori, care în lucrările sale a ilustrat aderența la muzica noastră folclorică”³.

³ Carmen Antoaneta Stoianov: „Ioan Scărlătescu“, Ed. muzicală, București, 1966, p. 115.

După terminarea studiilor universitare își ia doctoratul în științe juridice la Cluj în 1905, iar examenul de avocat și-l susține la Budapesta în 1907. Practica avocațială și-o face în 1903, la Tinca în Bihor, apoi la Arad și pentru o scurtă perioadă, în 1905, la Lipova. În această perioadă o cunoaște la Lipova pe tinăra Marioara Dogée, viitoarea sa soție. Marioara Dogée era cunoscută în cercuri destul de largi pentru talentul ei muzical, fiind o înzestrată pianistă. Astfel, în primăvara anului 1904 avusese loc la Ghioroc o serbare organizată de studenții români din Budapesta. Ieșirea studenților în mijlocul poporului era făcută cu scopul „deșteptării lui culturale“. Nu este lipsit de semnificație faptul că între organizatori se găsesc Octavian Goga și Augustin Monția, fratele compozitorului. De fapt la Ghioroc va fi prezentă aproape toată redacția revistei „Luceafărul“. Este organizat un concert în cadrul căruia Marioara Dogée va cânta numeroase piese pentru pian. Revista „Luceafărul“, anul III, din 15 aprilie 1904 publică fotografia tuturor participanților la serbare, precum și fotografia Marioarei Dogée, „care și-a câștigat atâtea merite pentru buna reușită a concertului“.

În 1906 Emil Monția se căsătorește cu Marioara Dogée⁴, iar în septembrie împreună cu tinăra sa soție va pleca în România pentru a vizita expoziția jubiliară deschisă în acel an la București. Expoziția din 1906 a fost vizitată de numeroși transilvăneni, fiind una din importante manifestări care subliniau puternicele legături ce existau între românii din provinciile aflate sub stăpânire străină și Țară. Din Țiria vor mai pleca și alți intelectuali și numeroși țărani, așa după cum ni-i relevă fotografia de grup printre care îi găsim, alături de Emil Monția și soția sa, și pe fostul învățător din Țiria, Nicolae Ștefu, sau pe țărani Traian Dranca, Nicolae Lăzărescu, Petru Suci. O altă fotografie îl înfățișează doar pe Emil Monția și soția sa, tot la expoziție, după cum reiese și de pe plăcuța pusă jos: „Expoziția — 1906“.

În vara anului următor, 1907, Emil Monția își va deschide birou avocațial în Țiria, unde va rămâne pînă la sfîrșitul vieții sale. Prin stabilirea sa la Țiria, Monția va fi un participant activ la toate manifestările politice ale podgoriei Aradului.

Încă din perioada studenției sale aderă la cauza Partidului Național Român, care prin toate acțiunile întreprinse pregătește atmosfera necesară realizării Unirii. Într-o altă autobiografie a sa redactată în 1938, sublinia: „... ca student în drept am luat parte activă la alegerile de deputați, scoțînd în anul 1905, împreună cu tatăl meu, cu majoritate zdrobitoare pe Dr. Ioan Suci deputat la Ineu“, iar mai departe „... la Țiria, ca secretar general am organizat partidul național românesc din comuna și plasa Țiria, alegînd de mai multe ori și totdeauna deputat pe Dr. Ștefan Cicio Pop“⁵.

Emil Monția va fi membru pe viață al Reuniunii învățătorilor români, al Astei, instituții care prin activitatea lor au un rol deosebit de important în „plămădirea unui suflet național din care să porceadă o

⁴ „Tribuna“, Arad, an X, 18/31 iulie, 1906, nr. 136, p. 4.

⁵ Fondul documentar „Emil Monția“, Țiria, nr. inv. 26.

nouă îndrumare și o nouă orientare către vremile neobositoare de muncă, pentru ajutorarea culturii românești care să fie una și aceeași în toate ținuturile locuite de neamul nostru⁶.

Concomitent cu activitatea sa profesională, Emil Monția colaborează cu inimoșii tineri din Șiria pentru susținerea activităților corale și teatrale. În această perioadă, la Șiria, activa harnica învățătoare Maria Do-



Emil Monția și soția sa la Expoziția din 1906, București.

boș, autoare a numeroase piese de teatru, scrise anume pentru trupa diletanților șirieni. Tot Maria Doboș scrisese și câteva comedii muzicale și nu de puține ori solicita ajutorul tânărului compozitor pentru partea muzicală a pieselor. Este deosebit de semnificativă prezența lui Emil Monția la acțiunile desfășurate în cadrul societăților culturale ale epocii,

⁶ „Reuniunea învățătorilor români“, an X, iulie-august, 1913, nr. 7—8.

ale căror deziderate constau în „cultivarea conștiinței solidarității între-gului neam românesc“, avînd la început scopuri culturale mărturisite și altele politice nemărturisite, dar reieșind cu claritate din toate manifes-tările întreprinse.

Dar zilele frumoase și senine vor deveni curînd amintiri. Flăcările războiului cuprind Europa. Emil Monția împreună cu alte mii de români transilvăneni va fi trimis pe frontul de răsărit, unde în 1915 cade pri-zonier în Rusia. Stă în mai multe lagăre de pe teritoriul răsesc; la Șava-linsc, Țarițin, Kiev. În fondul documentar de la Șiria se păstrează două cărți poștale, adresate de compozitor, fratelui său Iustin Monția, la Șicula, datate: 18 sept./1 oct. 1916 și 16/29 dec. 1916. Din amîndouă scrisorile, redactate în limba germană, se degajă neliniștea depărtării și dorul după cei de acasă⁷.

În această epocă de mari prefaceri naționale și sociale, cu toată ma-rea depărtare de țară, prizonierii români din Rusia urmăresc cu înfrigu-rare evenimentele care se pregăteau acasă. Șe știe, că pe teritoriul imen-sei Rusii, printre prizonierii români se declanșează o puternică acțiune pentru organizarea unor unități naționale, care să fie încorporate armatei române și revenirii lor în luptă, de astă dată pentru înfăptuirea statului național român. Sînt deosebit de importante, pentru menținerea legătu-rilor cu cei de acasă, aparițiile unor ziare românești în diferite orașe ale Rusiei. Astfel, la Kiev, unde va sta în prizonierat o perioadă destul de lungă și Emil Monția, apare din iunie 1917, pînă în ianuarie 1918 ziarul „România Mare“, condus de Sever Bocu din Lipova, Ghiță Pop și Iosif Schiopul⁸.

La vestea intrării României în război contra Puterilor Centrale, pri-zonierii români foști soldați în armata austriacă se organizează foarte repede constituindu-se la Darnița, în apropierea Kievului, comandamen-tul corpului de voluntari. În numeroase lucrări a fost relevată însemnă-tatea „Declarației voluntarilor“ prin care aceștia cereau: „încorporarea noastră la România liberă pentru a forma cu ea un stat național româ-nesc“⁹.

După aprecierea academicianului Ștefan Pascu, adunarea și procla-mația de la Darnița, numită de unii și „Prima Alba Iulia“, „are meritul de a fi cea dintîi manifestare colectivă și organizată care proclamă, în fața lumii, voința de autodeterminare a poporului român din Transilva-nia și de unire necondiționată cu România“¹⁰.

Declarația, după cum se știe, a fost iscălită de 250 de ofițeri și 250 de subofițeri și gradați, printre ei se afla și locotenentul Emil Monția. În una dintre autobiografiile păstrate în fondul documentar de la Șiria,

⁷ Scrisoare către Iustin Monția, Fondul documentar „Emil Monția“, Șiria, nr. inv. 645 și 646.

⁸ *Presa ardeleană pribeagă*, în „Almanahul presei române pe 1926“, Cluj, p. 66.

⁹ *Independența României*, Ed. Academiei R.S.R., București, 1977, p. 377.

¹⁰ Ștefan Pascu, *Declarația de la Darnița*, „Tribuna“, an XII, nr. 26 (596), 27 iu-nie, 1968, p. 1.

mărturisește: „În războiul mondial căzînd prizonier la (sic) Rusia am organizat corpul voluntarilor români cu sediul la Kiev, făcîndu-se proclamațiile către prizonierii ardeleni din Rusia sub conducerea și iscălitura mea...“¹¹.

Într-un concept de memoriu adresat de Emil Monția lui Ștefan Cicio Pop, arată situația în care se găseau, el și ceilalți confrăți ai săi: „Avînd ocaziunea de a putea avea legătură directă cu D-voastră îmi iau voie de a vă informa despre cele petrecute în acei 3 ani de cînd o ceată de suflete pribege trăiau departe de neamul strămoșesc și totuși cu sufletul tot acolo. În ziua cînd România a declarat război Puterilor Centrale o mare parte din prizonierii români din Rusia ne-am prezentat la forurile militare rusești locale și la ambasada română din Petrograd ca voluntari în armata română ca să contribuim și noi cu sîngele nostru la dezrobirea plaiurilor noastre sfinte. ... Vroiam ca părțile locuite de români să nu mai vrem să trăiască sub jug, vroiam ca părțile locuite de români să se atașeze României și dorința aceasta o pecetluim cu sîngele nostru... contra secolelor de asuprire“. (Conceptul de memoriu, se află în manuscris în fondul documentar al muzeului din Șiria)¹².

Locotenentul Emil Monția va rămîne pe teritoriul rusesc, făcînd parte din corpul ofițeresc condus de căpitanul român Gh. C. Pietraru, care fusese numit în 23 februarie 1917 ca șef al statului major al corpului voluntarilor români. Emil Monția va îndeplini diferite misiuni, circulînd liber de la un lagăr la altul pentru organizarea batalioanelor care se întorceau în țară. Se va întoarce în România în martie 1918. Pentru serviciile deosebite aduse de Emil Monția armatei române în timpul prizonieratului, la sosirea sa în țară, va fi înaintat la gradul de căpitan în armata română. Astfel, este redactat un ordin de serviciu, semnat de șeful serviciului central al corpului voluntarilor ardeleni și bucovinei, Mihai Popovici, datat 30 mai 1918.

Evenimentele de la 1 decembrie 1918 îl vor găsi la Iași, unde va mai rămîne o bună bucată de timp fructuos folosită pentru audierea unor cursuri muzicale la conservatorul din Iași, ținute de Eduard Cuadella.

Perioada prizonieratului în Rusia, cu toate neajunsurile lui, este deosebit de fructuoasă pentru desăvîrșirea sa muzicală. În patria lui **Glinka**, Emil Monția respiră din plin farmecul școlii muzicale naționale ruse, care îl va apropia și mai mult în restul vieții sale de „izvorul pururea reîntineritor“ al artei populare. În aceeași autobiografie consemna: „În anii 1917—1918 am studiat muzica rusească la Kiev cu directorul de conservator Kanevțov, cîntînd și în orchestra operei vioara 11-a un an și jumătate“¹³.

După realizarea actului Unirii din 1918, Emil Monția va activa din însărcinarea Consiliului Dirigent Român din Sibiu, ca și consilier pe

¹¹ Fond documentar „Emil Monția“, Șiria, nr. inv. 36.

¹² Concept de memoriu adresat de E. Monția lui Ștefan Cicio Pop. Fond documentar Șiria.

¹³ Fond documentar „Emil Monția“, Șiria nr. inv. 100.

lîngă Ministerul Agriculturii din București. Iar mai tîrziu este numit inspector general administrativ în Ministerul Agriculturii și Domeniilor, unde va desfășura o deosebit de valoroasă activitate pentru înfăptuirea reformei agrare.

În perioada petrecută la București își va continua studiile muzicale. Acum îl reîntilnește pe Ioan Scărlătescu, cu care studiază pianul și compoziția pînă la moartea prea timpurie a maestrului, în anul 1923. Emil Monția va păstra o amintire neștearsă memoriei fostului său dascăl, astfel în 1932 propune Societății Compozitorilor Români ridicarea unui monument funerar la mormîntul acestuia din cimitirul Belu¹⁴.



Emil Monția împreună cu mama sa, Maria Monția (n. Demetrovici).

Activitatea desfășurată de Emil Monția în cadrul Ministerului Agriculturii va fi mereu dublată de activitatea sa muzicală. Acum, după realizarea unirii politice a românilor, oamenii de muzică le revine misiunea de consolidare a școlii naționale de compoziție, de valorificare superioară a cîntecului și dansului popular.

Pentru realizarea acestor deziderate, din inițiativa unor prestigioși muzicieni, va lua ființă în anul 1920 Societatea Compozitorilor Români.

¹⁴ Fond documentar „Emil Monția“, Șiria.

¹⁵ *25 de ani de muzică românească*, volum omagial întocmit de Societatea compozitorilor români cu prilejul împlinirii a 25 de ani de la înființare, București, 1945, p. 9.

Actul constitutiv de societate, capătă recunoașterea oficială abia în 1923. Este semnat de numeroși muzicieni printre care și Emil Monția, sprijiniți îndeaproape de George Enescu¹⁵. Din documentele Societății Compozitorilor rezultă cu claritate aspirațiile și crezul artistic al membrilor acesteia: „Am căutat ca din legile și faptele societății să vorbească lămurit credința în putința de înnoire a muzicii noastre prin întoarcerea la melodia poporului“¹⁶.

Această perioadă a primului război mondial și cea imediat următoare este deosebit de valoroasă pentru formarea convingerilor sale artistice cât și pentru realizările sale în domeniul componistic. În această perioadă își definitivează opera „Ileana“, compune „Suita rusească“, opera „Moștenitorul“, precum și numeroase piese instrumentale și lieduri, care în totalitatea lor constituie o etapă valoroasă a începutului epocii moderne.

Va mai rămâne în București pînă prin anul 1925—1926, cînd „Terminîndu-mi misiunea — spunea el —, m-am retras din minister la unitatea mea, în mijlocul țaranilor însuflețiți din Șiria, între cari trăiesc și astăzi, ocupîndu-mă cu avocatura, agricultura și muzica“¹⁷.

Prin prezentarea cîtorva aspecte ale activității lui Emil Monția din perioada frămîntată a tinereții sale putem afirma că acesta face parte din generația strălucită a celor care au realizat visul de aur al Unirii cu Țara. Prin inspirația din muzica mereu vie a poporului și din istoria patriei, Emil Monția rămîne, pentru noi și pentru generațiile viitoare, unul dintre ctitorii valoroși ai școlii muzicale naționale românești.

EMIL MONȚIA, KÄMPFER FÜR DIE VEREINIGUNG DES RUMANISCHEN VOLKES

(Zusammenfassung)

Die Arbeit zeigt einige unbekante Aspekte der vielfältigen Persönlichkeit des Kompositors Emil Monția, es geht um die Periode vor und nach der Vereinigung Siebenbürgens mit Roumanien.

Emil Monția stellt sich noch aus seiner Studentezeit auf die Seite der Rumanischen Nationalen Partei, die mit allen Mitteln die notwendigen Bedingnunge für die Vercinigung schuf.

In der Periode des I Weltkrieges, wird Emil Monția zusammen mit auderen tausendeu von Siebenbürgen auf die Ostfront geschickt, im jaha 1915 kommt er in die russische gefangenschaft. Während seiner Gefangeuschaft spielte er eine wichtige Rolle zur Gründung der rumänischen Freiwilligengruppe, die durch die gut bekauntl „Proklamation von Darniza“, die auch als die erste Alba Iulia“ gekanut ist, durch diese Proklamation, also, drücht er seinen rusch aus, zum Kampf zwir-

¹⁶ *Idem*, p. 7.

¹⁷ Fondul documentar „Emil Monția“, Șiria, nr. inv. 36.

chzukelven, zum Kampf, für die Befreiung aller von Rumänen bewohnten Territorien und für die bedingungslose Vereinigung mit Rumänien.

Auf Grund einiger Dokumente, die man hier in Şiria finden kann, wird der Beitrag von Emil Monția zur Gründung der Freiwilligengruppe und seiner Tätigkeit nach der Vollendung der Vereinigung unterstrichen.

Durch das Herhorheben einiger Aspekte des Lebens und der Tätigkeit Emil Monțias, kann man sich über die Zugehörigkeit des Araden Tonsetzers zur glänzenden Generation, die den Vereinigungstram des rumänischen Volkes geschaffen hat, bewusst werden.

ȚĂRANUL NICOLAE LĂZĂRESCU — LUPTĂTOR PENTRU LIBERTATE ȘI UNITATE NAȚIONALĂ

MELENTE NICA

Clasa fundamentală a poporului român a fost țărănimea care a înscris „mărețe pagini de eroism în lupta pentru dreptate socială și națională — afirmă tovarășul Nicolae Ceaușescu — împotriva exploatării și asupririi feudale și capitaliste, pentru o viață mai dreaptă, mai demnă”¹. Apele istoriei noastre poartă în unda lor trecutul demnității noastre naționale în lupta pentru dreptate socială și națională ca o permanență a existenței noastre pe aceste meleaguri. Era socialistă e treapta de aur a înfrățirii muncitorilor și țăranilor. Expresie a prezentului istoriei noastre e lupta pentru demnitate națională și pace dusă de Partidul Comunist Român în frunte cu secretarul său general tovarășul Nicolae Ceaușescu. În răspunsul dat lui J. Carter, președintele S.U.A., cu ocazia vizitei făcute în aprilie a.c., tovarășul Nicolae Ceaușescu precizia crezul politic al unui popor stăpîn pe istoria sa: „Eu sînt tot fiu de țăran: am muncit și la cîmp și în fabrică. Deci și în România, în fruntea statului este un fiu de țăran și muncitor — poate tocmai de aceea poporul român înțelege bine că ceea ce realizăm este pentru el însuși, fiind hotărît să facă totul pentru a-și asigura o viață tot mai demnă”².

Începînd cu a doua jumătate a secolului al XIX-lea din rîndurile țărănimii arădene se desprind figuri de țărani cărturari, militanți dîrzi și hotărîți pe frontul politic pentru drepturi sociale și naționale, așa cum erau educați în umilele școli populare de către învățători, absolvenți ai Preparandiei din Arad. I. Slavici evocă cu caldă duioșie figura bunicului său dinspre tată, moș Fercu, „fruntea cărturării din Șiria“, despre care va afirma peste ani cu mîndrie că „a fost cel mai însemnat dintre părinții mei sufletești“, vizînd nu numai pe minunatul povestitor I. Slavici, ci și pe luptătorul politic I. Slavici, redactorul **Tribunei**, care plătește cu un an de închisoare curajul luptei sale politice pentru drepturile poporului român.

Influența țăranilor cărturari asupra consătenilor lor nu e ocazională, imitativă din anumite considerente, ci e determinată de viața comună de

1. Nicolae Ceaușescu, *Expunere cu privire la realizarea unei agriculturi intensive moderne, de mare randament și înaltă productivitate, la creșterea bunăstării întregii țărănime, prezentată la primul Congres al consiliilor de conducere ale unităților agricole socialiste, al întregii țărănime, 18 aprilie 1977, București, Editura politică, 1977, pp. 9—10.*

2. „Scînteia“, 14 aprilie 1978.

zi cu zi în care judecățile de valoare asupra vieții capătă confirmarea obștii din bucuriile, durerile și aspirațiile lor. Țăranii cărturari, rapsozii populari, meșteșugarii satului se impun ca figuri politice reprezentative ale satului. V. Goldiș, evocînd cu caldă duioșie Cermeiul copilăriei sale, amintește de figura dîrzului țăran, cantorul din Cermeni, Florea Sandor Cărturarul, de Simion Mîrza cel care era „mai cuminte decît șapte filozofi“ și Gheorghe Lericu din Ilteu, eroul care a înfruntat „sulițele jandarmilor în nețărnumurita lui (ta) dragoste de neam“³.

Alături de aceștia vom încerca să prezentăm figura țăranului Nicolae Lăzărescu din Șiria, crescut în atmosfera convingerilor politice ale marelui șirian Ioan Slavici, coleg de școală cu I. Russu-Șirianu, memorandist, luptător politic dîrz pentru drepturile românilor, deputat comitatens, deținut politic la Șoproș și delegat — participant la marele act al Unirii din 1 decembrie 1918.

În ultimul deceniu al secolului al XIX-lea și începutul secolului al XX-lea din rîndurile țăranimii arădene se ridică luptători consecvenți și devotați luptei pentru Unire. Din cei 204 membri, apoi 210 membri, în urma cooptării după ședința de la Sibiu din 30 iulie 1919, au fost aleși ca membri în Marele Sfat Național Român la Adunarea națională de la Alba Iulia, la 1 decembrie 1918, 27 de arădeni, dintre care cei mai mulți au fost avocați și alți intelectuali între care și 4 țărani: Uroș Pătean—Nădlac, Avram Borcuța—Șicula și cooptați în ședința ținută la Sibiu în 30 iulie 1919 — Dimitrie Nica—Moroda și Mihai Vasiescu—Lipova⁴. N. Lăzărescu participă la acest mare eveniment ca delegat al cercului electoral Șiria alături de dr. Șt. C. Pop, dr. Iacob Hotăran, Axente Secula din Șiria și Ioan Burza din Pincota⁵.

Viața și activitatea obștească

Nicolae Lăzărescu s-a născut în comuna Șiria la 8 octombrie 1865, fiul lui Teodor Lăzărescu și al Floarei, născută Bucureștean. S-a căsătorit cu Zeni Șevici și a avut 5 copii dintre care 3 băieți (Eugen, Coriolan și Ioan) și 2 fete (Maria și Iulia Hortensia Felicia)⁶.

Familia Lăzărescu este venită în Șiria, nu se știe în ce împrejurări. La sfîrșitul secolului al XIX-lea erau numai două familii Lăzărescu în Șiria pe strada Vlad Țepeș nr. 1215 A și B, dovadă că înainte a fost o singură familie⁷. Probabil e o familie de innobilați din părțile Transilvaniei și venită la Șiria, așa cum e cazul cunoscutei familii Vancu din comu-

3. Goldiș V.: *Veniți cu noi*, în „Românul“, nr. 4 din 6 ianuarie 1911.

4. *Marea Adunare Națională întrunită la Alba-Iulia în ziua de 1 decembrie 1918*, pp. 20—21.

5. Pascu, Șt. redactor responsabil și alții: *Independența României*, Editura Academiei Republicii Socialiste România, București, 1977, p. 398.

6. Arhivele Statului, Arad (A.S.A.), Parohia ort. rom. Șiria, Protocolul botezătorilor a sfintei biserici din orașul Vilagoș a căreia hram este sf. cuvios. mari mucenici Mihail și Gavril, nr. crt. 136; *Conscrierea populațiunii gr. or. române din comuna Șiria protopopiatul Șiriei, eparhia Aradului, 1901—1931*; Dosar 42.

7. A.S.A. — *Conscrierea populațiunii, doc. cit.*

nele Podgoriei⁸. I. Slavici în articolul „Şirienii“ arată că au trecut prin Şiria turci şi moldoveni. Maria Terezia aduce moldoveni din judeţul Neamţ, Iosif al II-lea — crişeni, scăpaţi de sub robia domnilor de pământ din Ardeal. De aceea, afirmă el, „şirienii... au fost luptători îndârjiţi împotriva nobilimii“⁹. E cunoscută încercarea şirienilor de a zădărnici înaintarea armatelor generalului Bem asupra moşilor lui A. Iancu la 1848. Drept represalii, Bem decimează pe şirienii căzuţi în mâinile lor, spinzurînd 16 oameni. Sint de asemenea, semnalate la Şiria familii de macedoneni şi sibieni veniţi pentru comerţ.

Tatăl său, Teodor Lăzărescu, a fost unul dintre fruntaşii comunei Şiria. În 1895 e membru în comitetul şcolar, fiind un entuziast apărător al intereselor şcolii, iar în 1901 e membru al sinodului parohial¹⁰.

N. Lăzărescu a urmat cursurile Şcolii populare din Şiria, fiind coleg de clasă cu I. Russu—Şirianu. Din 1896 este membru în comitetul parohial, luînd parte îndeosebi la dezbaterile ce privesc bunul mers al şcolii. Acelaşi interes îl va manifesta în timpul vieţii faţă de problemele şcolii în calitate de primar al comunei, membru al comitetului parohial, epitrop al bisericii şi preşedintele comitetului urbarial¹¹.

Şedinţele **Reuniunii învăţătorilor**, organizate în diferite comune, pe lângă dezbaterile metodice şi pedagogice ţinute după asistenţele la lecţii şi expunerea referatelor, erau urmate de manifestări culturale care prin nota dominantă patriotic-educativă mobiliza întreaga conştiinţă românească. Satul întreg era în sărbătoare trei zile. Astfel între 15—17 august 1904 are loc adunarea generală a **Reuniunii învăţătorilor** la Şiria. Întîmpinaţi de dr. Hotăran, preşedintele comitetului de primire, şi de vicepreşedinte, harnicul primar al Şiriei, N. Lăzărescu „care în cuvinte frumoase, bine simţite şi cu o blîndeţe ce-l caracterizează, salută reuniunea de bună venire, dînd expresiune bravilor şirieni, de a primi şi găzdui învăţătorimea în mijlocul lor“¹². Iată cîteva linii fugare de portret care surprînd trăsături morale caracteristice şi vorba dulce dusă pînă la oratorie a luptătorului politic N. Lăzărescu. Aceeaşi revistă, în nr. 5 din 19 decembrie 1904, aduce mulţumiri lui N. Lăzărescu care însufleţit de ce are „naţiunea mai bun“, adică şcoala confesională, „după cum a dovedit-o şi cu ocazia ultimei noastre adunări generale din Şiria din al cărei rezultat splendid partea leului i se compete d-sale“.

Expoziţia organizată la Bucureşti în 1906, cu ocazia manifestărilor a 40 de ani de domnie a dinastiei Hohenzollernilor şi a 25 de ani de existenţă a României ca regat a fost un pretext pentru mulţi transilvăneni

8. Nica, M., *Petru Vancu*, „Anuarul Liceului pedagogic Arad“ pe anul şcolar 1972/73, Arad, 1973, p. 225.

9. Slavici, I.: *Atitudini şi mărturisiri*, Editura Facla, 1975, p. 41.

10. A.S.A. Doc. cit., Dosare cu nr. 29, 43, 68; Floare Bucureşţean, mama lui N. Lăzărescu, s-a născut în 1825 şi a murit la 29 ianuarie 1915; Zeni Şevici, soţia lui, a murit la Oradea (Conscrierea populaţiunii... doc. cit., p. 123); Copiii lui N. Lăzărescu sint morţi în deceniul al patrulea al secolului XX.

11. A.S.A. Parohia Şiria, dosar 49/1896; nr. 68/1901; 19/1913; Parohia ortodoxă română Gaşa, Dosarul Iuliu Grofşoreanu (D.I.G.), fila 278.

12. Adunarea generală a XIV-a, în Reuniunea învăţătorilor români, nr. 1—2 din 18 septembrie 1904.

de a vizita Țara. Printre primii arădeni care o vizitează sînt învățătorii I. Grofșoreanu din Gașa și Pavel Dirlea din Ineu. Exemplul lor a fost urmat de alți învățători între care și grupul de învățători bănățeni condus de Iuliu Vuia¹³. În coloanele **Tribunei** se popularizează evenimentul, făcîndu-se apel la țărani să viziteze expoziția de la București. Un grup de arădeni, între care și N. Lăzărescu, conduși de N. Oncu, vor vizita Bucureștiul și expoziția, urmînd itinerarul Timișoara, Buziaș, Turnu-Severin. Au fost găzduiți la Seminarul Nifon. „Cînd am plecat de la seminar și am ajuns la Parcul Carol — va declara el mai tîrziu într-o convorbire consacrată de distinsul profesor și eruditul cercetător istoric Eduard Găvănescu — m-au podidit lacrimile, atît eram de emoționat, văzînd mulțimea vizitatorilor și că mă aflam pe pămîntul liber al fraților mei”¹⁴.

Restul vieții sale a consacrat-o luptei pentru libertate și unitate națională. La 66 de ani era încă „un om peste care anii au trecut fără să-și lase prea multe urme. De sub sprîncenele stufoase încă negre îi scînteiază ochii negri“, deși era acum sărac, pierzînd întreaga avere în timpul războiului. A murit la 7 octombrie 1932. Ziarul local **Știrea**¹⁵ la o lună după moartea sa închină cîteva rînduri vajnicului luptător pentru înfăptuirea României Mari: „A sosit și pentru dînsul clipa supremei odihne — după toată zbciumata-i viață ce a dus-o ca om și îndeosebi ca bun român“, simțîndu-se obosit după închisoarea de la Sopron. „Deși robust fizicește, însă mutilat sufletește s-a reîntors din surghiun — printre ai săi acest erou al națiunii pe care forul îndreptățit cu recompensă l-a uitat parcă cu desăvîrșire. Uitat aproape de toți, și-a dus zilele de la realizarea visului milenar încoace, uitat a fost și în clipa morții“.

Luptător pentru libertatea națională

În a doua jumătate a secolului al XIX-lea se intensifică lupta electorală pentru alegerile în Parlament. Șiria se remarcă printre primele centre arădene în activitatea parlamentară a deputaților. În 1848 comitatul Arad a trimis în Parlamentul din Budapesta pe Teodor Șerb care a reprezentat cercul electoral Radna. În 1861, Aradul e reprezentat în Parlament de Sigismund Popovici (Șiria), George Popa (Arad) și Ioan Popovici—Desseanu (Radna). În 1856 Anton Mocioni este ales deputat în cercul electoral Șiria. În 1870, partidul creat în 1867 este dizolvat și se creează **Reuniunea politică națională a tuturor românilor**, avînd ca președinte pe Sigismund Popovici, fost deputat de Șiria¹⁶.

Am prezentat aceste date pentru a sublinia rolul Aradului în lupta politică pentru eliberarea socială și națională și în mod expres contribuția Șiriei, unde în a doua jumătate a secolului al XIX-lea se intensifică par-

13. Tribuna din 27 august și 9 septembrie 1906.

14. Găvănescu, Ed., *O vizită la Șiria*, „Aradul“ nr. 8 din 1 ianuarie, 1931, p. 8; D.I.G., fila 278.

15. *Idem*; Buletin de moarte (autorizație) nr. 103 din 7 octombrie 1932; A murit un luptător, în „Știrea“ nr. 206 din 4 noiembrie 1932, p. 4.

16. Caciora, A și Roșuț, N.: *Aradul în lupta pentru eliberarea socială și națională*, Arad, 1978 (manuscris).

ticiparea la lupta parlamentară. În această perioadă Țiria se impune ca centru administrativ, fiind cea mai populată comună din zona Podgoriei. În 1871 Țiria avea 3420 de locuitori, Gașa — 1307, Cuvin — 1595, Covăsinț — 3313, Măderat — 262, iar în anul următor, 1872, populația Țiriei număra 3612 suflete, fiind organizată în trei cercuri electorale, având dreptul de a alege pe linie administrativ-bisericească 3 membri mireni.

La Țiria Partidul Național Român desfășura o intensă viață politică sub îndrumarea protopopului dr. Georgiu Popovici, avocatul dr. Iacob Hottăran și dr. Iuliu T. Mera, medic. Prezența lor activă este simțită în toate momentele de luptă ale Partidului Național Român între 1890—1918. Evenimentul care a mobilizat întreaga conștiință românească din Transilvania la sfârșitul secolului trecut a fost Memorandumul. Din deputațiunea română însărcinată cu prezentarea Memorandumului și aflată în acest scop la Viena, la 8 iunie 1892, făceau parte peste 300 de deputați dintre care arădeni au fost 36, iar din Țiria 8: 11) dr. T. Mera, membru în comitet; 46) Bodea P. econom; 47) Buda P. econom; 48) Borlea G. econom; 49) Binchiciu P. econom; 50) Barborovici T. econom; 116) Lăzărescu N. proprietar; 178) Popovici G. Protopop. N. Lăzărescu, inimosul luptător șirian, „singur a suportat toate cheltuielile de drum“ pentru consătenii săi țărani. Mai tîrziu N. Lăzărescu declară că ar fi plecat din Țiria mai mulți români, dar s-a răspîndit zvonul că podul de peste Dunăre „va dinamitat și aruncat în aer cînd vor trece românii spre Viena“. Menționăm că dintre cei 36 de deputați arădeni 24 au fost țărani, ceea ce arată adeziunea alegătorilor români arădeni la dezideratele Memorandumului¹⁷.

N. Lăzărescu este o prezență activă și în alte împrejurări. Astfel, cu ocazia condamnării la închisoare în 1882 a lui V. Lucaciu, conferința cercului Țiria a Partidului Național Român (cuprinzînd comunele Țiria, Covăsinț, Gașa, Agriș, Tirnova și Pîncota) înaintează un protest împotriva condamnării acestuia. Scrisoarea de protest este adresată dr. V. Lucaciu și apoi publicată în **Tribuna** din 17/19 noiembrie 1892 și este semnată de 52 de persoane, dintre care al zecelea este N. Lăzărescu¹⁸.

Ca răspuns la ordinul prezidențial nr. 321 din 16 iunie 1894 al Ministerului de interne, prin care se declară nelegală existența și activitatea Partidului Național Român, un grup de fruntași români, în mare parte proveniți din părțile Aradului, lansează un manifest către alegătorii români de a participa la adunarea de la Sibiu din 16/28 noiembrie 1894, avînd sarcina să ia poziție împotriva intenției de dizolvare a Partidului Național Român. Printre cei 10 semnatari arădeni, figurează și șirienii dr. Georgiu Popovici, Ioan Russu—Șirianu, dr. Iuliu Tr. Mera, N. Lăzărescu și Iosif Vancu¹⁹.

La nivelul condiției sale sociale, N. Lăzărescu a fost filantrop atunci cînd acțiunea politică slujea cauza națională. Am menționat gestul său

17. Găvănescu, Ed.: *art. cit.* „Tribuna“, Sibiu, nr. 118 din 27 mai 1892; vezi Glück, E. și Roșuț, N.: *Aradul și mișcarea memorandistă*, Arad, 1974, p. 13—16.

18. Caciora, A. și Glück, E.: *Aradul și mișcarea memorandistă*, vol. III, Arad, 1976, p. 111—113.

19. „Dreptatea“, nr. 248 din 13/15 noiembrie 1894, vezi Glück, Eug. și Roșuț N.: *Aradul și mișcarea memorandistă*, vol. II, Arad, 1976, p. 118—119.

tovărășesc de a suporta cheltuielile delegației de țărani din Țiria care au mers la Curtea imperială din Viena cu ocazia prezentării Memorandului. La 16 septembrie 1893, I. Russu—Țirianu este condamnat la închisoare de stat de către procurorul din Sibiu, pentru activitatea sa de la **Tribuna**, și e întemnițat la Seghedin. N. Lăzărescu, prieten de copilărie, face o colecție printre șirieni și-i trimite 10 florini cu scopul de a-l ajuta. Printr-o scrisoare datată Seghedin, la 10 martie 1894, I. Russu—Țirianu îi mulțumește lui N. Lăzărescu și bunilor săi consăteni care — scrie el — „și-au adus aminte de mine și au căutat să-mi ușureze temnița. Cuvintele voastre dulci îmi vor mîngîia, întotdeauna viața“, iar banii trimiși „vor fi întrebuițați într-un scop curat național“. Acești bani I. Russu—Țirianu i-a destinat pentru constituirea unui fond pentru ridicarea unui monument pe mormîntul lui Avram Iancu care se află la Țebea. În acest scop a trimis suma colectată redacției **Tribuna** din Sibiu pentru a populariza această intenție. Apelul a avut un deosebit răsunset și s-au colectat peste 8 000 de florini pentru a ridica monumentul lui Avram Iancu „celui care — scrie în încheiere I. Russu—Țirianu — mai mult ca oricine dintre noi a arătat că trebuie să jertfim totul pentru națiune“²⁰.

Memorandiștii întemnițați au fost ajutați financiar de **Liga pentru unitatea culturală** din București. Aceasta nu achită la timp subvențiile obișnuite. Pentru a veni în ajutorul deținuților, Liviu Albini le trimite subvențiile neonorate din fondul realizat la **Tribuna** pentru monumentul lui Avram Iancu. Reclamat autorităților, a fost arestat ca delapidator. Ca să-l elibereze, I. Slavici dă o declarație, prin care atestă păstrarea banilor realizați pentru fondul A. Iancu, pînă la constituirea comitetului pentru ridicarea monumentului, semnată de Aurel Popovici, Eugen Brote și Ioan Bianu. Astfel, L. Albini a fost pus în stare de libertate. Din nou reclamat, L. Albini e arestat. Întrucît conducerea **Ligii pentru unitatea culturală** n-a restituit banii achitați în numele lor, I. Slavici a fost anchetat, iar L. Albini a stat închis în prevenție un an. Mai tîrziu, Eugeniu Coandă a achitat suma, depunînd-o la Banca Națională a României. La cererea guvernului ungar, banii sînt transferați la banca „Victoria“ din Arad și apoi vîrsați Astrei, cu condiția să-i cheltuiască în scopuri culturale²¹. Fondul a fost utilizat pentru construirea unei școli de fete la Sibiu.

N. Lăzărescu se distinge ca un militant dîrz și hotărît în luptele pentru alegerile congregaționale și ca deputat. La Țiria se alegeau 12 membri în Congregație. Listele de alegători erau ținute în secret. „M-am dus — va relata el mai tîrziu — la Ilie Boltă, scriitor comunal, apoi notar și i-am spus: Fă bunătate și lasă-mă ca să descriu (să copiez, n.n.) lista alegătorilor“. Copiază lista, merge noaptea la alegători, le dă cîte două buletine de vot, unul îl țineau în mîină la intrarea în localul de votare, iar celălalt îl ascundeau la brîu. Jandarmii la intrarea în localul de votare luau de la mulți alegători buletinele și le dădeau buletinele oficialităților. Românii scoteau de la brîu buletinele și votau pe români. În 1888—1889

20. Scrisoarea lui I. Russu—Țirianu către N. Lăzărescu, „Tribuna“, Sibiu, nr. 58 din 24 III — 1894, vezi Glück, Eug. și Roșuț, N.: *op. cit.*, 1974, p. 37.

21. Slavici, I.: *op. cit.*, p. 41, 45—48.

„de trei ori s-a nimicit alegerea de tot“. Iată cum se dejucau planurile oficialităților și se răspundea la abuzurile acestora.

La Șiria, N. Lăzărescu menține o atmosferă de adeziune față de politica Partidului Național Român. Semnează convocatorul Adunării Naționale de la Sibiu — la 19 Noiembrie 1894 — care trebuia să fixeze linia politică de urmat în condițiile dezvoltării Partidului Național Român ce s-a ținut la Sibiu la 16/28 noiembrie 1894. La această dată expediază o telegramă din Șiria, în numele plugarilor români, în care își exprimă adeziunea lor la lucrările Adunării naționale din Sibiu²².

Este ales deputat comitatens la alegerile congregaționale din 9 noiembrie 1901 din circumscripția electorală Șiria, alături de dr. Ioan Suciu, dr. Șt. C. Pop și Iacob Hotăran²³. Participă la toate evenimentele mai importante din viața Partidului Național Român. Vorbește la adunarea populară ținută la Arad la 19 martie 1907 după I. Russu—Șirianu. Cuvîntarea sa este o adevărată pledoarie pentru limba națională. Prin stringența argumentelor, prin frumusețea și claritatea expunerii, el convinge. Prezentăm câteva fragmente din cuvîntarea sa, singurele pe care le-am depistat: „... Ne-am adunat aici să ne sfătuim asupra nevoilor ce ne apasă și dacă n-a venit un întreg comitat, aceea nu e din cauză că nu pe toți ne doare, ci din cauză că nu avem destule mijloace de comunicație, n-am încăput în trenuri și în motoară. Am venit să dăm dovadă lumii și mai cu seamă miniștrilor țării că poporul e una cu conducătorii săi și că nu e adevărat ceea ce a zis Andrassy la 26 noiembrie că deputații nu vin în numele poporului în dieta țării.

În patria aceasta poporul nu e agitator. Nu e agitator poporul care pretinde să se execute legile sancționate de M.Sa. Merităm mai multe drepturi, după datorințele care ni le împlinim cu sfințenie. Am venit să protestăm împotriva proiectului lui Apponyi și să-i mulțumim de fericirea ce vrea să ni-o creeze... Deci ca să ne putem înțelege trebuie statul să silească pe judecători să învețe limba noastră, iar nu noi pe a lor... Prin proiectul său Apponyi vrea să ne amenințe în dezvoltarea noastră culturală... Iată deci care e dorința mea și a poporului: să cerem legea votului universal, ca fiecare națiune să-și poată câștiga atîția deputați, ca să corespundă cu numărul ei“. În continuare cere centre de votare comunale, ca învățătorii să fie plătiți de stat, ca deputații și arhireii să intervină la împărat să anuleze legea Apponyi. „Blăstămat să fie acel popor care nu-și iubește limba..., continuă el. Dacă vom părăsi aceasta vom jigni memoria strămoșilor noștri. N-are să se bucure Apponyi, că noi nu vom lăsa limba, căci numai morți vom da-o. Am dat multe, multe ni s-au răpit, dar aceasta nu o mai putem face“. Cere ca la viitoarele alegeri să fie introdusă limba română ca limbă protocolară. În cadrul propunerilor făcute de adunare s-a constituit o deputație, din care a făcut parte și N. Lăzărescu, care să urmărească realizarea amendamentelor propuse. Cuvîntarea sa are note oratorice captivante, polarizînd argumentele în jurul ideilor ce con-

22. „Tribuna“, Sibiu, nr. 242 din 13/25 noiembrie 1894, p. 1; vezi Glück, Eug. și Roșuț, N.: *lucr. cit.*, 1974, p. 68; Tribuna, Sibiu, nr. 247 din 18/30 noiembrie 1894, p. 2, vezi Glück, Eug. și Roșuț, N. *lucr. cit.*, p. 69.

23. *De la alegerile congregaționale*, „Tribuna poporului“ din 31 octombrie 1901.

verg spre păstrarea ființei naționale ca: păstrarea limbii strămoșești, votul universal, drepturi egale pentru toți cetățenii.

Conștient de importanța păstrării limbii ca factor esențial în păstrarea ființei naționale, ia cuvîntul la Adunarea generală de primăvară a Congregației arădene ținută la 27 aprilie 1907 alături de dr. I. Suci, I. Russu—Șirianu, Sever Bocu și I. Groșoreanu, combătînd propunerea de a nu se admite decît firme cu inscripție maghiară, iar cine pe lîngă aceasta vrea să mai pună și în altă limbă, să plătească o taxă deosebită. La 20 octombrie 1907 în campania electorală pentru alegerile congregaționale însoțind pe Șt. C. Pop vorbește la Șiria și Tîrnova despre votul universal, „arătînd necesitatea lui cu pilde vii”. La alegerile din acest an au fost aleși deputați comitatensi la Șiria, dr. I. Hotăran, dr. Șt. C. Pop și N. Lăzărescu. Menționăm prezența lui și la adunarea populară ce s-a ținut la Arad la 16 februarie 1911 cu următoarea ordine de zi: 1. Situația politică; 2. Dreptul limbii românești; 3. Votul universal; 4. Prezentarea proiectului de rezoluție. Din activitatea sa mai reținem participarea la lucrările congregației de primăvară a comitatului din aprilie 1911, din septembrie 1912, alegerea de deputat la 21 octombrie 1913 la Șiria, cuvîntarea din partea șirienilor la dezvelirea bustului lui I. Russu-Șirianu și participarea la ședința din 16 iunie 1914 cu scopul reorganizării clubului comitatens arădean al Partidului Național Român²⁴.

Militant pentru Unire

Încă de la începutul anului 1914 autoritățile de stat din Transilvania sînt alarmate de starea de spirit ce domnea în rîndurile naționalităților conlocuitoare care doreau unirea Transilvaniei cu România. **Liga Culturală** cu sediul la București își schimbase numele la congresul din 14 decembrie 1914 în **Liga pentru unitatea politică a tuturor românilor**, alegînd ca președinte pe V. Lucaciu și intensificîndu-și activitatea pentru apărarea luptătorilor români din provinciile românești cît și pentru unirea tuturor ținuturilor românești într-un stat național, liber și independent. Asupra acestei activități atrage atenția Comandamentul districtual al jandarmeriei cezaro-crăiești din Bucovina, la 22 februarie 1914, Ministerului cezaro-crăiesc de război, afirmînd că s-a extins activitatea între bucovineni și transilvăneni, care „s-ar fi înțeles cu rutenii și slovacii pentru răspîndirea ideii României Mari”, în timp ce în România se pregătește mobilizarea. Comandamentul militar de la Sibiu cerea printr-o adresă în 1915 ca în cazul unei invazii românești „elementele intelectuale ale populației să fie puse sub pază”²⁵.

În primele zile după ce România intră în război, încep internările în întreaga Transilvanie. Internații erau în majoritate intelectuali, considerați elemente periculoase sau cunoscuți ca agitatori de la alegerile dietale.

24. *Lupta pentru limbă*, „Tribuna”, nr. 83 din 24 aprilie 1907; *Deputați între alegători*, „Tribuna”, 9 octombrie 1907, p. 3—4; *Alegerile în comitat „Românul”*, 13 octombrie 1907; „Tribuna” nr. 22 din 10 februarie 1911; „Românul” nr. 79 din 7 aprilie, nr. 204 din 18 septembrie, 7 octombrie, 5 mai, 30 iunie 1914.

25. Caciora, A. și Roșuț, N.: *lucr. cit.*

Din Arad sînt internați învățătorul N. Popovici, avocatul Ioan Suciuc din Ineu, dr. Aurel Grozda din Buteni, I. Grofșoreanu din Gașa, țărani N. Lăzărescu din Șiria și Gh. Leric din Ilteu. Internații, după gravitatea pericolului pe care autoritățile considerau că-l prezintă pentru stat, erau împărțiți în trei categorii:

a) refugiații cu liberă mișcare în orașele ungurene cum erau sibienii și blăjenii la Oradea și Arad, „care aveau o soartă neplăcută, dar suportabilă“;

b) internații legați de o localitate, cum erau cei din Șopron, care primeau o coroană la zi pentru întreținere. Aceștia au fost ajutați de populația germană din Șopron care îi privea drept refugiați, ceea ce le-a ușurat întrucîtva condițiile de trai;

c) întemnițații pentru pretinsă trădare de patrie prin spionaj de la Aiud, Cluj, Seghedin etc. care „îndurau groaza temnițelor grele și a judecării la moarte“²⁶.

Țăranul Nicolae Lăzărescu este printre primii arădeni luat de acasă ca suspect și dus în lagărul de internare de la Fertőrákos de lângă Șopron, unde a fost internat și învățătorul I. Grofșoreanu din Gașa. A fost deținut aici pînă la 22 noiembrie 1917. De aici a fost dus apoi la Arad unde a stat pînă la 2 noiembrie 1918 cînd a început revoluția. A luat parte la pregătirea și organizarea delegațiilor pentru Alba-Iulia. În acele momente spunea: „Nu e vreme de plîns, ci de viitorul neamului“. Este de asemenea preocupat de organizarea gărzilor naționale. „A venit pe urmă la Șiria cu patru trăsuri cu arme care s-au distribuit în toată Podgoria pînă la Arad, pentru înarmarea românilor“. Dintre șirieni reținem numele țăranelui George Ciurdaru, unul dintre primii organizatori ai gării naționale în comunele Podgoriei.

La adunarea de la Alba-Iulia din 1 decembrie 1918 au fost prezenți 100 000 de oameni, muncitori, țărani, intelectuali, meseriași, dintre care 1228 de delegați, aleși prin vot de cercurile electorale — se prevedea alegerea a cinci delegați din fiecare cerc electoral — sau de organizațiile politice și de instituțiile românești din Transilvania. Aici s-a adoptat **Declarația** prin care Marea Adunare Națională a proclamat solemn unirea Transilvaniei și Banatului cu România.

Nicolae Lăzărescu face parte din delegația cercului electoral Șiria. Credenționalul, adică procesul verbal de desemnare a delegaților din Șiria la Marea Adunare Națională din 1 decembrie 1918, consemnează pe următorii:

dr. Ștefan C. Pop	— în Arad
dr. Iacob Hotăran	— în Șiria
Axente Secula	— în Șiria
Nicolae Lăzărescu	— în Șiria
Ioan Burza	— în Pîncota

26. Ciorogariu, R. Roman: *Zile trăite*, Administrația Tipografiei diecezane Oradea, 1926, p. 79—80.

pentru „a contribui cu votul lor la decidera asupra sorții viitoare a neamului românesc din Transilvania, Ungaria și Banatul timișan“. Datat Șiria, la 25 noiembrie 1918²⁷.

Prin întreaga sa activitate, țăranul Nicolae Lăzărescu se distinge ca o figură proeminentă a țăranimii din Podgoria Aradului în lupta pentru libertate și unitate națională.

LE PAYSAN NICOLAS LĂZĂRESCU — COMBATTANT POUR LIBERTÉ ET UNITÉ NATIONALE

(Résumé)

L'appuyant sur des dates inédites, l'auteur de cet étude révèle le rôle que a eu un des combattants politiques d'élite du milieu rural roumain d'Arad: le paysan Nicolas Lăzărescu.

Par les dates employées, l'étude élargit l'horizon de compréhension du mouvement de libération nationale de la région d'Arad comme un phénomène politique qui a envahi toute la nation roumaine.

27. Pascu, Șt., redactor responsabil, și alții: *Independența României*, Editura Academiei Republicii Socialiste România, București, p. 398.

ISTORIA CULTURII

CIRCULAȚIA TIPĂRITURILOR VECHI ROMÂNEȘTI ÎN SECOLUL AL XVIII-LEA ÎN COMITATELE ARAD ȘI ZĂRAND

ELENA RODICA COLTA

Cărțile vechi românești aduse în secolele al XVII-lea și al XVIII-lea în comitatele Arad și Zărand, în cea mai mare parte de dincolo de Carpați, constituiau, ținând seama de implicația politică a circulației de tipărituri între românii împărțiți în trei țări, nu numai o formă de manifestare a culturii românești ci și un suport al gândirii politice, care va angaja acest ținut în toate evenimentele istorice pînă la Unire.

Procurarea acestor cărți, în cele mai multe cazuri prin achiziția făcută de unul sau mai mulți oameni ai locului, și circulația lor, ca urmare a vînzării și cumpărării lor repetate între localități, este strîns legată de puterea economică¹ și de viața politică a județului.

Oscilațiile politice și teritoriale ale comitatului Arad vor influența, în planul manifestărilor românilor din zonă, fluxul de carte. Anexarea, în anul 1626, a comitatului Arad la comitatul Zărand, care aparținea Aradului, pentru o perioadă de 115 ani, va duce la o apropiere mai strînsă cu românii de dincolo de Carpați. O urmare imediată a acestei apropieri este pătrunderea, cu mai mare ușurință, a tipăriturilor din toate centrele tipografice din Țara Românească, pe tot parcursul secolului al XVII-lea.

Prezența acestor tipărituri, aparținînd secolului trezirii conștiinței de neam, al rostirii ideii unității de neam în cele două comitate și-a avut importanța ei. Dacă le punem în legătură cu mutarea, în 1706, la Arad, a Episcopiei Ortodoxe de la Ineu, putem spune că ele vor contribui, în cursul secolului al XVIII-lea, la transformarea acestui centru ierarhic ortodox într-un centru tot mai puternic românesc, pregătind manifestările naționale viitoare.

Întărirea acestei conștiințe de neam la locuitorii celor două comitate se va verifica odată cu reîmpărțirea teritorială din anul 1741, potrivit căreia circumscripțiile Zărand și Ineu ale fostului comitat Zărand, sînt anexate județului Arad, reîncorporat la această dată Ungariei. În urma

¹ Dincolo de valoarea lor simbolică tipăriturile la aceea dată erau încă foarte scumpe. Prețul de achiziție al cărților în secolul al XVIII-lea, era mare comparativ cu prețul produselor țărănești în amîndouă comitatele. Astfel, în anul 1766, un *Antolokhion* era cumpărat cu 25 de florinți iar în anul 1769 cu 21 de florinți. În aceeași perioadă, cea mai scumpă vacă costa 8 florinți Rh 20 cr. (Pentru prețul produselor țărănești conf. Gh. Ciuhandu, *Românii din Cîmpia Aradului*, Arad, 1940, p. 123).

acestei măsuri ar fi trebuit să urmeze o întrerupere a circulației de carte între noile forme administrativ teritorială. Așa cum dovedesc însă însemnările scrise pe ele, cărțile vor circula nestingherite de noile hotare. Un Octoih, care în anul 1751 aparținea Socodorului, a fost semnalat cu ocazia cercetărilor de specialitate la mănăstirea Remeți din Ardeal². Aceleași vămi sînt nesocotite și de *Evenghelia* (București, 1742), ajunsă la mănăstirea Hodoș — Bodrog, venind din localitatea Nadiș (jud. Sălaj)³.

Analizînd fondul de carte veche românească existent astăzi pe teritoriul județului Arad, au fost identificate 69 de cărți tipărite în secolul al XVII-lea și 763 de cărți tipărite în secolul al XVIII-lea⁴.

Cercetarea diferitelor exemplare ne dezvăluie, manifestîndu-se în timp, în funcție de întreruperile care au loc în activitatea tipografică românească, un interes pentru tipăriturile produse în Țara Românească, la Tîrgoviște, Rîmnic, București.

Examenul statistic confirmă numeric această preferință mărturisită în cuvintele scrise pe marginea filelor.

	Țara Românească	Moldova	Transilvania	Centre străine
Sec. XVII	18	9	42	38
Sec. XVIII	463	6	266	—

Prin urmare, numărul cărților aduse de peste munți, în secolul al XVIII-lea este mai mare decît cel al cărților provenind din tipografiile

² N. Iorga, *Scrisori și Inscricții Ardelene*, vol. II, p. 150. Însemnarea este următoarea: „Această sfîntă carte este a bisericii a Socodorului, ce se cheamă Ochtoih și iastă cumpărată dreptu florinți ungurești 18; să naibă alți a o lua de la sfînta biserică pîn'va fi Socodorul și Sînta biserică din Socodor... Mișca Ion. 2. 1751. Și am scris eu popa Petru și Constandin și Chirică Șipotă birău mare, Păida Mișca și jupinul Diiamandi neguțatoriul din Socodor“.

Apud G. Ciuhandu, *op. cit.*, p. 204. Preoții Petru și Constandin, la care se referă însemnarea, îi găsim figurînd în Raportul de vizitație din 6. IV. 1977 al episcopului Sinesie Jivanovici. La acea dată Socodorul avea 204 familii ortodoxe și trei preoți. Conf. *Mitropolia Sîrbească din Carloviț la jumătatea veacului XVIII*, Carloviț 1902, vol. II.

³ Conf. Gh. Ciuhandu, *op. cit.*, p. 205.

⁴ Inițial numărul acestor cărți a fost mult mai mare. Scoaterea lor din uz, odată cu încetățenirea alfabetului latin, încetarea menirii avută la tipărire și a valorii simbolice de „Cărți venite din țările surori“ după Unire, le-a cufundat în uitare. O parte s-au distrus sub acțiunea timpului și a evenimentelor, altele s-au pierdut sau au fost dăruite; Conf. Florian Dudaș, *Tipărituri românești din sec. al XVIII-lea identificate în părțile Zarandului*, în „*Mitropolia Banatului*“, 1975, nr. 1—3, p. 72—76 și Gh. Lițiu, *Contribuții la studiul vechilor cărți bisericești*, în „*Mitropolia Banatului*“, 1968, nr. 7—8. Pe baza documentelor (dosarul 426 — III-1923 Arhiva Episcopiei Aradului), autorul semnaleză existența, pe teritoriul județului, a citorva cărți din sec. al XVII-lea și începutul secolului al XVIII-lea. Pentru a completa imaginea cărților care au circulat în zonă, le prezentăm și noi pe cele azi dispărute: *Cazania*, Govora, 1642 (Slatina de Mureș); *Noul Testament*, Bălgrad 1684 (Bîrzava, Laz); *Cheia înțelesului*, București, 1678 (Iosaș), *Minei*, f. 1, 1681 (Iosaș); *Evangheliar*, București, 1682 (Catedrala Arad); *Chiriadromion*, Bălgrad, 1699 (Baia, Corbești); *Antologhion*, Rîmnic, 1705 (Pădureni); *Octoih*, Tîrgoviște, 1712 (Ci); *Lliturghier*, Tîrgoviște, 1713 (Hodoș-Bodrog); *Catavasier*, Tîrgoviște, 1714 (Cnop); Un important număr de cărți au fost dăruite marilor biblioteci din țară. În vederea reconstituirii vechiului fond de carte este necesară completarea datelor oferite de teren cu lista cărților existente în cadrul acestor biblioteci.

transilvănene, fapt semnificativ pentru atitudinea românilor din părțile arădene, pentru modul lor de a gândi și a simți, pentru orientarea și opțiunea lor, într-un veac de ofensivă catolică, într-o perioadă în care județul era anexat Ungariei.

Studiul circulației de carte, întreprins aici, este echivalent unei operații de reconstituire pe baza însemnărilor manuscrise lăsate pe cărți,



Filă ornamentată din Noul Testament, Bălgrad, 1648
(Colecția Episcopiei Aradului).

legăturilor care au existat între oamenii acestor veacuri, români, ardeleni, și cărțile scrise cu slove românești, într-o vreme de nerecunoaștere a ființei naționale.

Urmărind cărțile consemnate în cele două comitate, în secolul al XVIII-lea, descoperim circulând în continuare, alături de tipăriturile vremii, cărți aparținând veacului trecut: **Noul Testament** (Bălgrad, 1648), **Indreptarea legii** (Tirgoviște, 1652), **Chiriacodromion** (Bălgrad, 1699) etc.

Însemnările de pe ele, rare în secolul al XVII-lea datorită sferei restrânse de cititori (preoți, călugări) și a sfielii față de carte, încep acum

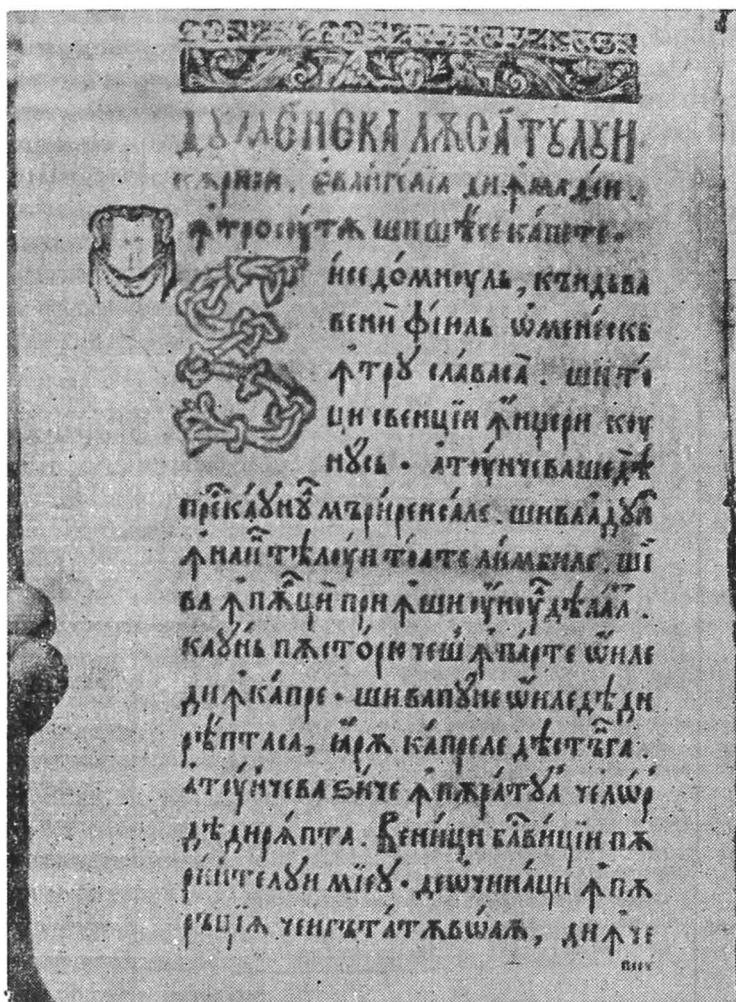

Cazania lui Varlaam, Iași, 1643 — inițial ornamentată (Exemplarul de la Seleus).

să se înmulțească. Numărul mai mare al cărților existente în zonă, prin noul val de tipărituri, precum și numărul crescut al celor care le puteau citi în fiecare localitate, fac să fie împrumutate, lărgind astfel categoriile de cititori și circulația.

Pe Valea Mureșului întâlnim un **Nou Testament** (Bălgrad, 1648)⁵. Printre cei care se semnează pe el, descoperim și unul dintre cumpărători: „Cătălina, sora lui Ghere Dumitru“, fără să se specifice însă locul și anul. În 1781 cartea se afla în posesia preotului Gheorghe Popovici din Dîmbovița, care notează o serie de evenimente cu caracter personal: „Aici am scris eu popa Gheorghe cînd mă am popit în luna lui martie 20 de zile, săptămîna a patra din post și cînd mă am însurat am fost de 18 ani. Anul 1781 Popovici Gheorghe de la Dîmbovița“ (copertă, chirilice, negru). De aici exemplarul ajunge, la începutul secolului al XIX-lea, la biserica de lemn din Julița. Mărturie sînt cuvintele lăsate pe carte de Nicolae, zugravul bisericii.

O **Îndreptare a legii** (Tîrgoviște, 1652)⁶ circulă în secolul al XVIII-lea în zona Beliului. Adusă din Țara Românească, de Mihai Munteanu⁷, paroh în jurul anilor 1770 în Tăgădău, cartea aparține, în anul 1784, protopopului Gheorghe din Groși. Vîndută de preotul din Groși, noul proprietar, popa Ioan de la Neagra, o vinde la rîndul său în Moroda, la Ioan Popovici. Acesta o împrumută, în anul 1800, pe Valea Mureșului, parohului din Julița. Înapoiată, este vîndută de același preot lui Gheorghe Popovici din Măderat, cu 36 de zloți. Va rămîne în Măderat un secol și jumătate, fiind utilizată, începînd cu a doua jumătate a sec. al XIX-lea, în școală.

O altă îndreptare a legii, existentă azi în fondul mănăstirii Hodoș — Bodrog, aparține, în sec. al XVIII-lea, preotului Popovici Iasaie din Slatina de Mureș.

Una dintre cărțile cele mai răspîndite în zonă, în perioada la care ne referim, este **Chiriadromionul** (Bălgrad, 1699)⁸.

Biserica din Mîsca primește, în anul 1743, un exemplar de la feciorii popii Vasile din localitate: „Această sfințită carte anume poucenie o au dat feciorii lui Popa Vasile din Mîsca, o au dat în mîna Belisteștilor⁹ anume Mihai și Mitrea pentru pace și pentru moartea Onii și a părinților anume Mihai Crăciun, Furca Floarea, Iovan Stan (...) și această sfințită carte să nu să poată vinde nici să să zălogească și preuții cari vor ceti pre dînsa să aibă a pomeni și de această carte, de se vă tîmpla să fie răzmeriță iară să vie în brîncile Oneștilor pă viță pă sîmîntă. Văleat (...) 1743 și șpan au fost Kebeni Ferencz în Pîncota și protupop în Măderat Motătescu“ (f. 2 lim. — 5 f., Chirilice, maro).

⁵ Colecția Episcopiei Aradului, cota: 10/D.

⁶ Mănăstirea „Sfîntul Simion Stîlpcnicul“ Arad-Gai, cota: 182.

⁷ Conf. Florian Dudaș, *Cartea veche românească în Bihor*, Oradea, 1977, p. 96—98.

⁸ *Chiriadromionul* (Bălgrad, 1699) constituie el însuși o dovadă a legăturii existente între români din cele 3 țări. Tipărită în Ardeal, la Bălgrad, de un tipograf venit din Țara Românească: Mihail Iștvanovici, cartea conține în cuprinsul ei părți din Cazanua lui Varlaam. Este reeditată la București în 1732.

⁹ Conf. *Conscriptio Domestica Inclyti Comitatus Aradiensis etquidem Processus Zarandiensis An 1746*, apud Gh. Ciuhandu, *Românii din Cîmpia Aradului*, Arad, 1940. Anexe, p. 169. La localitatea Mîsca găsim înregistrată familia căreia i se dă cartea în păstrare: Belystea Mitre, figurînd ca „hospites“ (Iobag), posesor a 2 oi.

La Almaș, pe Valea Crișului Alb, găsim în același an un alt Chiriacodromion (Bălgrad, 1699). La această dată se semnează pe carte popa Giurgiu din localitatea vecină Dieci, căruia îi fusese probabil împrumutată. Cumpărarea s-a făcut la o dată anterioară, neprecizată în însemnări. Referitor la achiziția cărții preotul din Almaș notează: „Această carte au cumpărat Timon Toader din Almaș, pomană pentru sufletul lui Hăr-



Îndreptarea legii, Tîrgoviște, 1652 (Exemplarul de la Măn. Sf. Simion Stîlpnicul Arad-Gai).

duț Marc și a muerii lui Negrușe din Crocna de Jos cu voia lor să fie la biserica Almașului, și carte să nu se mute nici să se vînză nici să se tragă, nici să se zălogească pentru niscari datori, iar care va strica tocmeala cu scrisoarea să fie afurisit. Mărturie a fost popa Toader Iuga Mihai¹⁰ (1 f — 8 f, chirilice, ngru).

Drala Luca din localitatea Covăsînt cumpără și el un exemplar, de data aceasta pe banii bisericii. Nu ni se dă nici un alt indiciu însă fragmentul de însemnare prezintă caractere grafice specifice aceluiași secol.

Exemplare au mai fost semnalate, cu ocazia cercetărilor anterioare, în localitățile: Buteni, Cil, Gurahonț.

¹⁰ Starea social-economică a preotului din Almaș este următoarea: Iuga Toadyer, iobag deținea două boi, nouă vaci, un cal și cinci porci. Conf. *Conscriptio Domestica* (...) an 1746, apud Gh. Ciuhandu, *op. cit.*, Anexe, p. 203.

Cu secolul al XVIII-lea încep să apară tipărituri noi. Dintre primele cărți rimnicene avem consemnate puține exemplare în zonă, datorită răstimpului scurt de activitate a centrului¹¹. Mutarea tipografiei lui Antim, de la Rîmnic la Tîrgoviște, declanșează însă o adevărată infuzie de carte provenind din acest centru, în tot Ardealul.

La acea dată cartea de la Tîrgoviște trebuia să satisfacă, aproape singură, nevoia mereu crescîndă de tipărituri românești a ardelenilor.

Octoihuri, liturghiere, ceasloave, unele traduse pentru întia oară în limba română, aceste cărți de format mic, cu ilustrații prezentînd vechi canoane bizantine, cu ornamente simple, pătrund pînă în localitățile cele mai izolate din vestul țării.

În anul 1717, la biserica din Băsărăbasa ajunge un **Liturghier** (Tîrgoviște, 1713)¹². Popa Adam, fiul preotului din Țebea, înseamnă la această dată, cumpărarea cărții cu 5 zolți.

Crișan Ioan din Ociu va dărui, în anul 1719, bisericii din această localitate un **Catavasier** (Tîrgoviște, 1714)¹³, legîndu-l prin greu blestem de sat. Pentru a înțelege ce reprezenta această carte în viața locuitorilor din Oci este suficient să amintim că, la recensămîntul din 1720, Ociul este consemnat cu 7 familii de români iobagi¹⁴.

Tot de la Tîrgoviște ajunge la Măderat, pe vremea „parohului Dumitru“, un **Ceaslov** (Tîrgoviște, 1715)¹⁵. Nu găsim nici o altă indicație referitoare la destinul cărții în timp. Numele celui care a dăruit-o a dispărut prin stingerea cernelii cu care a fost scrisă însemnarea. Grafia însă prezintă caracteristicile sec. al XVIII-lea.

Un alt Ceaslov aparținea, în această perioadă, Seleușului. Cea mai veche însemnare existentă pe carte, din anul 1789, consemnează trecerea exemplarului la un nou posesor: „Această carte au fost a lui popa Simion din Seleuș și au rămas la Mănoilă Ioan Popovici din Seleuș preotul... La anul 1789 am dat“ (32. p — 39 p, chirilice, maro).

Vechiul posesor, Simion Popovici, paroh în Seleuș în jurul anilor 1755, a avut o contribuție deosebită în aducerea, păstrarea și folosirea cărților cu slove românești. Însemnările de pe diverse exemplare aflate la biserică ni-l dăzvăluie ca pe un om luminat, care leagă pe cheltuiala sa „cărțile stricate“ de utilizare, care știe că lasă prin aceste cărți o **moștenire**.

Reînceperea activității tipografice de la Rîmnic va muta interesul locuitorilor din Banat și districtul Aradului, datorită apropierei geogra-

¹¹ Cărți tipărite la Rîmnic, în perioada 1705—1706, au fost semnalate în localitățile: Bata, Căpîlnaș, Felnac, Seleuș, (2 ex.), Șemlac (3 ex.), Turnu, Arad, Lipova (2 ex.).

¹² Mănăstirea „Sfintu Simion Stîlpcul“ Arad-Gai, cota 187.

¹³ În prezent cartea se află în localitatea Honțisor (jud. Arad).

¹⁴ Mager Traian, *Ținutul Hălmagiului*, vol. I, Arad, 1938, p. 67.

¹⁵ Colecția Episcopiei Aradului, cota 122.

¹⁶ Dintre cărțile legate de Simion Popovici face parte și *Antologhionul* (Rîmnic, 1705). Citind însemnările de pe carte, aflăm că a fost reparată în 1755 și 1781, a doua oară costul lucrării fiind de 7 zolți.

fice, spre acest centru producător de carte. Prin urmare, începînd cu a doua jumătate a secolului al XVIII-lea, perioadă ce coincide cu atingerea unei situații economice înfloritoare a comunelor, în urma dezvoltării pieței interne, întîlnim prezent un mare număr de cărți rîmnice. Rapiditatea cu care au ajuns cărțile, pătrunzînd pe cele două văi, vechi drumuri comerciale: Valea Mureșului și Valea Crișului Alb, în diverse localități ale comitatelor, presupune nu numai informație ci și existența unor oameni care le aduceau, deci o legătură cu acest centru tipografic.

În anul 1760 găsim la Arad, aparținînd de această dată unui particular, Sava Ioanovici, un *Ceaslov* (Rîmnic, 1753). Însemnarea aparține diaconului Mihai, probabil la cererea posesorului. Vîndut după această dată, exemplarul ajunge la Păuliș. Noul proprietar notează aici, în anul 1794, legarea cărții.

Spre aceeași localitate ne trimit și însemnările de pe o *Cazanie* (Rîmnic, 1748)¹⁸.

Legătura Lipovei cu tipografia de la Rîmnic, este mult mai evidentă. În urma înfloririi pe care o cunoaște acest centru ortodox în sec. al XVIII-lea, biserica este înzestrată cu odoare (icoane și cărți)¹⁹.

Cercetînd inventarul întocmit în anul 1819, la cererea episcopului Ștefan Avacumovici²⁰, găsim prezente, alături de cărțile din fondul vechi al bisericii, ultimele tipăriți rîmnice ale vremii.

În anul 1783 protoprezbiterul Șerban Serbanovici își înzestrează parohia cu *Mineiele* de la Rîmnic (1776—1780). Biserica deținea la acea dată mineie în limba rusă și greacă dar acestea nu erau folosite, dovadă că nu sînt însemnări scrise pe ele.

Situată în imediata apropiere, biserica de la Soimoș cumpăra și ea, la 3 ani de la apariție, un *Triod* (Rîmnic, 1782): „Această sfîntă carte anume Triod sau cumpărat din banii bisericii în anul 1785 luna lui noiembrie 9 și am fost și eu popa Iovan și Gheorghe Popovici paroh al Soimoșului și sau cumpărat cu 20 de zloți să fie a bisericii Soimoșului la hramul Sfintei Bunei Vestiri“ (24 f — 40 f, chirilice, maro). Alături de această însemnare descoperim, între filele cărții, un ecou al represiunilor locale legate de răscoala condusă de Horea. Răsculații care trecuseră de la Ribîța pe Valea Mureșului ajungînd prin Săliște, Ilteu pînă la Galșa, ajutați de localnici, plătesc cutezanța sub ochii martorului care transmite urmașilor: La anul 1786 au vinit robii trăgînd șăicile pã Mureș, adecã acei care au vrut să otrăvească pe împãratu, mitropolitul un-gurilor și grofii cei mari și **veți istorisi** și la toți au pus lanțu în Miniș și pã grumaz pînã au murit (f — gardă, chirilice, maro).

Paralel, pe valea Crișului Alb, cărțile rîmnice și bucureștene urcă spre Munții Apuseni.

¹⁷ Colecția Episcopiei Aradului cota: 168.

¹⁸ *Idem*, cota: 228.

¹⁹ Conf. Viorel Țigan, Costin Feneșan, Adriana Buzilă, *Biserica Ortodoxă din Lipova*, în „Banatica“, Reșița, 1971.

²⁰ Colecția Ștefan Crișan, Lipova.

La Almaș descoperim prezent, la câțiva ani de la tipărire, un **Mărgăritar** (București, 1746), o carte rară²¹ în această zonă. Însemnările ne dezvăluie numele cumpărătorului: „Această sfântă carte ou cumpărat Tâmpa Ianăș²² cu soțul său cu Anuța și cu feciorii lui Pătru și Ioan și ou dat în mîna lui popa Iosip să fie să poarte de grijă cărții, pină va trăi dînsul la biserica Almașului...” (1 f — 13 f, chirilice negru). Păstrată la biserică de-a lungul timpului, pe carte se așterne un adevărat pomelnic al celor prin mîinile cărora a trecut: popa Toader, diacul Mihai (1769?), Zaharia Popovici (1794), Gheorghe de Cotsuba inv. (1833), Pavel Popovici inv. (1842) etc. Numele învățătorilor, care încep să apară sistematic în locul preoților odată cu sec. al XIX-lea, ne fac să credem că a fost utilizată, de la această dată, în școală.

Un alt exemplar din **Mărgăritar**²³ aparținea în anul 1786 preotului Nicolae Popovici din satul Laz.

Localitatea Cil deține o **Evanghelie** (București, 1742) consemnată în zonă la 2 ani de la apariție. Pe marginea unei file citim: „Scrisam eu popa Giurgiu din Feniș. Meseța februarie văleat 1744” (56 f, chirilice, maro).

Punct vamal după 1741, localitatea Hălmagiu de la poalele Apusenilor acumulează, pe tot parcursul secolului al XVIII-lea, un bogat fond de carte. Cercetînd exemplarele care se mai păstrează, descoperim aceeași rapiditate în procurare.

Un **Penticostar** (Rîmnic, 1743) are trecut pe verso foii de titlu anul tipăririi, ca avînd loc cumpărarea. Nu cunoaștem numele cumpărătorului. Însemnarea anunță laconic: „iaste numită sfintei biserici Hălmagiului de titoru care simtu Hălmagiului” (f. titlu, v. chirilice, negru).

O **Evanghelie** (București, 1723) este dăruită aceleiași biserici în anul 1756 de un locuitor din Băsarăbasa iar **Triodul** (București, 1726) este cumpărat de popa Ioan Iacovici cu preuteasa lui Mărie, „de la Văvodogan Moisi”, pe zloți și „ferder de cucuruzu la aprilie 4 în foamete” (4 f, chirilice, maro).

Localitățile din Cîmpia Aradului cunosc aceeași largă difuzare de carte provenind din Țara Românească.

Dușa Pascu cumpără cu 21 de florinți, la 20 nov. 1769, pentru biserica din Hășmaș, un **Antologhion** (Rîmnic, 1766)²⁴. În anul 1771 ajunge, în același loc, un **Apostol** (București, 1743)²⁵.

Biserica din Seleuș-Cighirel primește și ea, în luna decembrie anul tipăririi, un **Penticostar** (Rîmnic, 1743). Popa Simion notează: „Această sfântă carte ou cumpărat Morar Simă pentru sufletul lui Igna de la Ci-

²¹ Cu ocazia cercetărilor întreprinse au fost identificate doar trei exemplare: la Almaș, Arad, Săvirșin.

²² Conf. Conscriptio Domestica (...) An 1746, apud G. Ciuhandu, *op. cit.*, Anexe, p. 203. La localitatea Almaș găsind consemnat cumpărătorul cărții, Tempa Iovan cu starea social-economică: iobag, deținător a 2 boi, 3 vaci, 1 cal și 3 porci.

²³ Colecția Iosif Dahanghie, Săvirșin.

²⁴ Colecția Episcopiei Aradului, cota: 45.

²⁵ *Idem*, cota: 51.

ghirel de pomană la biserică au dat să naibă nime a o primi la sine numai să fie la sfînta biserică fieștece preot va fi“ (71 f. chirilice, negru).

Urmărind drumul cărților descoperim, pe o **Evanghelie** (București, 1723) aparținînd orașului Chișineu Criș, o însemnare din anul 1735, referitoare la răscoala condusă de Pero Seghedinaț. Consemnarea se referă la luptele care se dau la Erdeiș (Pădureni) între imperiali și răsculați: „Să se știe cându au fost curuți la Herdeahigiu de iau tăiat sirbi 1735 atunci au murit popa Iancu din Comloș și Tule Toaderă din Valea Neagră (de lașu?) totul lui popa Mihai și lui popa David“ (f. titlu — (1), chirilice, maro).

Moartea celor doi, dintre care unul preot, confirmă ideea că de partea răsculaților au luptat și români. În anul 1764, popa David lasă cartea „cu toată voia“ bisericii, în care se află și astăzi.

Bode Toader din Nădab dăruiește și el, de data aceasta bisericii „Sfîntu Gheorghe“ din Pădureni, un **Antologhion** (București, 1766): „Această sfîntă carte Minei iau cumpărat Bode Toader din Nădab pentru 35 de florini și lau dat la biserică din Herdehigiu să fie de pomană lui și a tot neamul lui... și cînd sară tâmpla ceva răzmeriță nime să nu tinză la carte fără numai Bode Toader și neamul lui să-i poarte de grije. 1766“ (i.f. — 15 f, chirilice, maro).

În prima jumătate a secolului al XVIII-lea este adusă la Comlăuș o **Evanghelie** (București, 1723). Însemnarea din 1787 ne dezvăluie pe cel de al doilea posesor al ei, Toader Popovici²⁶ la interval de o generație.

La Semlac se află o **Evanghelie** (București, 1750) dăruită de Lucaci Chiorbanul din Nădlac. Acesta cumpărase cartea cu 13 zloți de la popa Crăciun, în anul 1762. Mermezea Vasile dăruiești bisericii, în anul 1778, un **Triod** (Rimnic, 1731). Un alt exemplar din această carte aparținea, în aceeași perioadă, pe rînd, popii Găvrilă și apoi popii Dimitrie Popovici din localitate.

Prezența cărților în limba română în localitățile militarizate, grănicerești, în care conviețuiesc împreună români și sirbi, pe întreaga perioadă la care ne referim, este importantă. Cumpărarea lor, la prețul vremii, de persoane particulare, dovedește existența unei situații economice bune a românilor, a unei vieți culturale proprii, desfășurate pe coordonatele credinței vechi de neam, în cadrul religiei ortodoxe comune.

Nevoia mereu crescîndă de carte, odată cu înmulțirea școlilor de pe lîngă bisericile din sate, absența unei tipografii proprii în zonă, fac să fie cumpărate, spre sfîrșitul sec. al XVIII-lea, alături de cărțile venite de peste munți, tipărituri blăjene.

Numărul lor rămîne însă mai mic față de al celorlalte cărți, semnlate în zonă datorită funcției exclusiv utilitare.

Biserica din Mîsca primește, în anul 1774, un **Triod** (Blaj, 1771) cumpărat, după cum anunță însemnarea, cu 17 florini de trei locuitori: Mo-

²⁶ *Raportul de vizitație al Episcopului Sinesie Jivanovici din 6. IV. 1755, în „Mitropolia Sîrbească din Carloviț la jumătatea veacului XVIII“, Carloviț, 1902, vol. II. Cu ocazia vizitei făcute la Comlăuș, episcopul consemnează existența a 2 preoți Gheorghe Apostolov (socrul) și Teodor Popovici.*

giu Toader, Anghelu Toader, Scorțar Medre, „ca să avem de pomenire și noi și prunci noștri . . .“ (1 f. — 19 f., chirilice, maro).

Pui Oană din satul Nadăș va cumpăra cu aceeași sumă un alt exemplar, în anul 1791: „Această carte este cumpărată de Pui Oană din Nadăș la biserica Nadășului, pre banii bisericii, 17 florinți luna decembrie în 16 zile anul 1791“ (5 f. — 19 f., chirilice, maro).

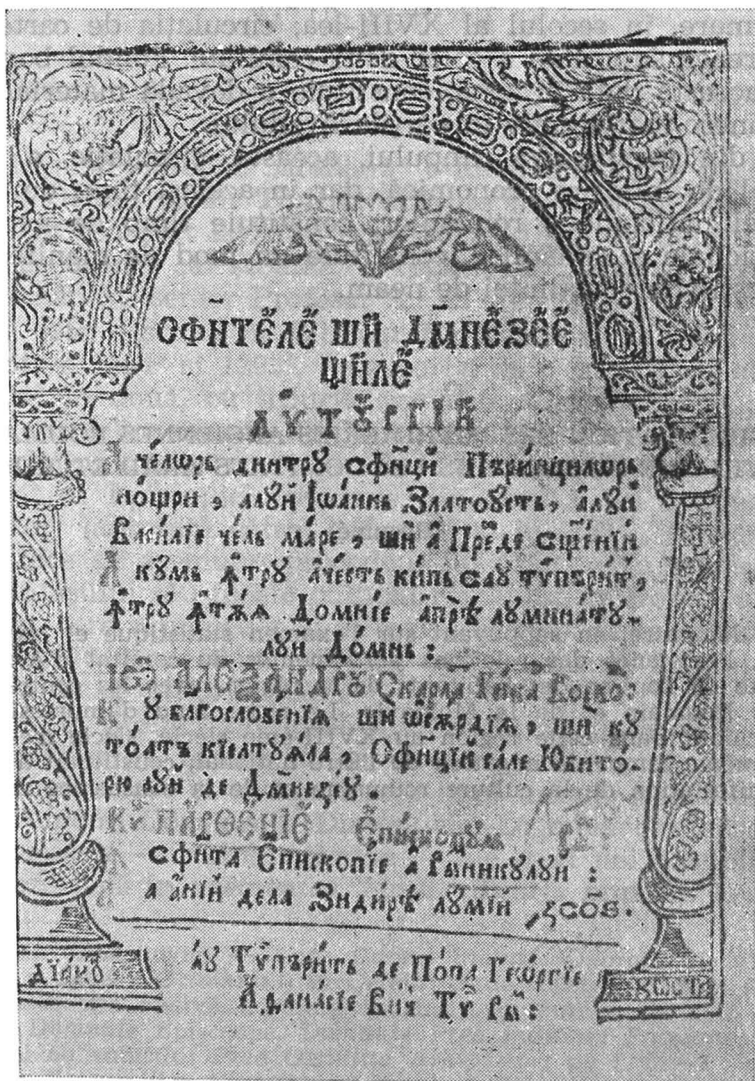

Liturghie, Rimnic, 1768 (Exemplarul de la Arad).

Satul Dieci cumpără și el, în anul 1796, cu 15 florinți, un **Pentocostar** (Blaj, 1768) iar, în 1800, primește un **Strașnic** (Blaj, 1773) de la un localnic, care îl luase „de bună voie“, cu 6 zloti.

Satul Bănești deține un **Antologhion** (Blaj, 1781) care aparținuse, la un an de la tipărire, lui popa Iov din Rîșca.

În anul 1792, Mustață Avram din Hășmaș cumpără un **Strașnic** (Blaj, 1773)²⁷, cu 8 florinți.

La sfârșitul sec. al XVIII-lea, ca urmare a legăturilor cu Viena, sînt aduse în zonă și cîteva cărți tipărite în acest centru: **Adunarea cazaniilor** (Viena, 1793). Pînă la această dată au fost identificate 34 de exemplare, dintre care și un exemplar autograf²⁸ dăruit episcopului Aradului de către Ștefan de Novacovici, proprietarul tipografiei.

Prin urmare, în secolul al XVIII-lea, circulația de carte s-a desfășurat pe întreaga suprafață a celor două comitate. Fondul bogat de carte, existent la această dată în zonă, constituie o dovadă materială a spiritului viu românesc foarte activ în părțile Aradului.

Privită din perspectiva timpului, această circulație a tipăriturilor într-un secol de înflorire economică, dar în același timp de nerecunoaștere a ființei naționale a românilor, constituie timp de nerecunoaștere a ființei naționale a românilor, constituie un mod de manifestare a culturii românești și a conștiinței de neam.

LA CIRCULATION DES IMPRIMERIES ANCIENNES ROUMAINES AU XVIII-EME SIÈCLE DANS LES COMITATS ARAD ET ZARAND

(Résumé)

L'auteur démontre, en s'appuyant sur l'examen statistique et les notes écrites sur les livres, l'existence des relations permanentes du comitat d'Arad et de Zărand à la suite de l'option des habitants de la région, avec les centres typographiques du Pays Roumain et de la Moldavie. Le riche fond d'impressions (publications) qui circulant dans cette région au XVIII-ème siècle, siècle d'essor économique mais en même temps de négation de l'Être national, constituait à l'époque une forme de manifestation de la culture roumaine et de la conscience nationale.

²⁷ Colecția Episcopiei Aradului, cota: 43.

²⁸ *Idem*, cota: 226.

TITUS FURDUI

Numim în mod simbolic „arădană“ o lucrare în două părți („coligată“ tipografic) un **Octoih** și un **Tipicon** apărute în 1826 la Buda, lucrare a cărei text a fost redactat la Arad între 1825—1826, de Constantin Diaconovici-Loga, pe atunci „al școalelor Preparande pedagoghicești din Arad a Națiunii Românești senior Profesor“¹.

Lucrarea este descrisă în **Bibliografia Românească veche** vol. III la fișele descriptive 1284² și 1292³. Este vorba de o lucrare 4° al cărui text este „împărțit“ în două, cu titlurile amintite. **Octoihul** este precedat de două prefețe, ambele semnate de Constantin Diaconovici-Loga, cea dintâi dedicată ierarhului arădan român Iosif de Putnic, pe atunci administrator și arhimandrit al Episcopiei ortodoxe din Arad,⁴ iar a doua printr-un „cuvînt înainte“ (adresată către) „onorații și iubiții... cetitori“. Această împrejurare face să asemuim precedul lui Constantin Diaconovici-Loga cu cel al înaintașului său în ale culturii românești mitropolitul bălgădean Simion Ștefan, care a precedat și el textul în românește al **Noului Testament** (Bălgrad, 1648) de două prefețe, una dedicată forului ecleziastic superior, iar a doua, cititorilor săi⁵.

Dacă Simion Ștefan, preluînd și îmbogățind în același timp ideile lui Coresi privitor la însemnătatea circulației cuvintelor românești ca mijloace de comunicare și transmitere a unor mesaje cu conținut progresist printre români, Constantin Diaconovici-Loga va circumscrie printre cei dintâi premisele — e drept timide — ale unei noi discipline ce avea să se contureze încă în vremea sa, anume **Teoria muzicii**. Era un mijloc

¹ Constantin Diaconovici — Loga *Cuvînt înainte. Onorații și iubiții mei Cititori*. (Prefața a doua a *Octoihului*) în *Octoih* (Buda, 1826, f. 4 nen. (Pe f. 1 nen. se găsește o dedicație festivă adresată lui Iosif de Putnic; de f. 2 —3 prefață: *Prea Osfințite Domnule Episcoape. Domnule Prea îndurate Patroane*; pe f. 3 închiera prefaței cu subtitlul *Prea Osfințite Arhipăstor*; pe f. 6 —7, se află *Scara Octoihului și a Catavasiilor Carea arată ounde trebuie cîntate Cîntările Octoihului Mic, și ale Catavasiilor, cu ceale ce s(-)iau mai adaos la acest Irmologhion*. În subtitlu *Cîntările Octoihului* (și) *Minologhion, adecă Sinaxariu acelor douăsprezece Luni preste tot anul*; f. 7 : se află gravura reprezentîndu-l pe S(fintul) *Ioann Damasc(hinul)*).

² Ioan Bianu, Nerva Hodoș, Dan Simonescu *Bibliografia românească veche*, II, (București, 1936), p. 514—515.

³ *Ibidem*, p. 523.

⁴ Constantin Diaconovici-Loga, *op. cit.*, f. 2 nen.

⁵ Ioan Bianu, Nerva Hodoș, Dan Simionescu, *op. cit.*, p. 523.

de a se vehicula printre români, — elevi ai Preparandiei din Arad și dascălii români de la bisericile de rit răsăritean — cunoștințe practice și teoretice privitoare la muzica românească religioasă și laică, ca parte integrantă a spiritualității și culturii românești a epocii. Aceasta nu înseamnă că ignorăm valoarea documentară a primelor prefete amintite mai sus, în care se găsesc, atât la Simion Ștefan, cât și la Diaconovici-Loga, elemente istoriografice referitoare îndeosebi la istoria bisericii românești, devenind astfel izvoare istorice pentru trecutul zbuciumat al poporului român. Dimpotrivă. Găsim la Diaconovici-Loga prețioase relatări despre una din personalitățile românești arădane Moise de Putnic, militant de frunte al culturii românești, căruia i s-a făcut cu acest prilej o succintă biografie spirituală⁶.

Asupra vieții și activității politice a lui Constantin Diaconovici-Loga nu ne vom opri, deoarece pot fi întâlnite numeroase informații bibliografice în tratatele de istoria literaturii românești vechi sau de istoria culturii. Amintim doar lucrarea lui V. Țircovnicu **Contribuții la istoria învățămîntului românesc din Banat**⁷. Sarcina ce ne-am propus-o este de a delimita în timp și teritorial locul pe care îl ocupă una din valoroasele sale lucrări, rod de înțelepciune al creației noastre culte.

Cu toate că cele două părți formează o unitate structurală, ele ne apar în **Bibliografia românească veche** descrise separat la o distanță de opt fișe descriptive. Aceasta se datorește faptului că ambele părți ale lucrării au foi de titlu distincte. Exemplarul aflat în Biblioteca Academiei R. S. R. Filiala Cluj-Napoca, este un coligat tipografic. „S-au legat această carte Octoihul — se scrie într-o însemnare în cirilice făcută de posesorul cărții — la 24 decembrie 1835, la nouă ani de la tipărirea cărții. Însemnarea este scrisă pe ultima foaie de protecție a exemplarului, care cuprinde și Tipiconul. Posesorul cărții le-a considerat ca formînd o singură lucrare. Important de arătat este că Octoihul a fost așezat la restaurare primul, pentru că textul lui este cel precedat de prefete, în consecință **Tipiconul** despre care se vorbește în cea de a doua prefață a fost considerat încă de Constantin Diaconovici-Loga ca cea de a doua parte a lucrării. Pe de altă parte textul **Tipiconului** nu are o prefață sau alte elemente care să-l „separe“ ex-abrupto de **Octoih**⁸.

Cele două prefete, îndeosebi a doua, privesc conținutul ambelor părți, atât a **Octoihului** cât și a **Tipiconului**. „Cîntări cu atare înțeles — scria Constantin Diaconovici-Loga — se află în cartea aceasta ce se zice **Octoihu** sau **Optversuitoriu** ce este îmbogățit cu mai multe cîntări și ale **Catavasiilor**, avînd alături și Tipiconul ce l-am respiclat din cel slavonesc zis **Ustav** și s-au întocmit această carte întrucarea tipicul propune theore-

⁶ Constantin Diaconovici-Loga, *op. cit.*, f. 4 — 5 .

⁷ V. Țircovnicu *Contribuții la istoria învățămîntului românesc din Banat (1780—1918)*, (București, 1970), p. 88—89.

⁸ Titus Furdul *Tipăriturile românești vechi din fondul de carte românească veche provenite din Biblioteca Centrală Arhidiecezenă din Blaj*, (Cluj-Napoca, 1977). (Comunicare ținută la Blaj la Sesiunea științifică închinată Centenarului Independenței de stat a României). Dată spre publicare la revista *Apullum* din Alba Iulia.

ticeasca, iară Octoihul practiceasca îndreptare a cîntării, ... cuprinzînd mai virtos cele ce adeseori vin a se cînta prestă an.“ Era firesc aşadar ca Aradului — fostul posesor al exemplarului la care ne referim, să-şi restaureze lucrarea sub formă de coligat, iar ca un cunoscător al celor două lucrări s-a conformat indicaţiilor găsite în prefaţa la care ne-am referit. Copertile sînt cioplite din lemn şi acoperite cu piele ornamentată după canoanele artei compactării de carte obişnuită în epocă⁹.

În ce priveşte fişa descriptivă a **Octoihului** întocmită de autorii **Bibliografiei româneşti vechi**, arată într-o notă la subsol că, deşi Constantin Diaconovici-Loga spune că „Aici s-au adaus Pashalia pe 308 ani de acum înainte lipseşte din text,“ ea nu există la sfîrşitul volumului. Întradevăr ea n-a fost inclusă în **Octoih** fiind socotită de Constantin-Loga ca parte theoreticească, motiv pentru care, a şi fost încorporată cu lux de detalii teoretice la sfîrşitul **Tipiconului**. Se poate observa şi în acest caz anume că cele două tipărituri au fost redactate în accepţia unei singure lucrări şi concepută astfel. În consecinţă Paschalia fiind o parte teoretică, nu putea fi ataşată **Octoihului** care era considerată de Constantin Diaconovici-Loga „partea practicească“ a cîntării. De altfel, această situaţie este menţionată şi la fişa descriptivă a **Tipiconului**. „Şi s-au întocmit — scrie Constantin Diaconovici-Loga — această carte întru carea tipicul propune theoreticeasca ... îndreptare“.

Referitor la Pashalie, putem face şi o rectificare neconsemnată în fişa descriptivă cuprinsă în **Bibliografia românească veche** şi anume că, nu este vorba de 308 ani ci de 350 ani. Greşeala, de altfel, aparţine culegătorului slovei — cifre care a confundat litera cirilică de valoare numerică 50 cu slova — cifră 8. Făcînd un calcul elementar, scăzînd anul 1826 din 2175 — ultimul an care apare în Pashalie, — rezultă că este vorba de 349 de ani, nu 350 cit a avut în vedere Constantin Diaconovici-Loga. Explicaţia, rezidă în faptul că lucrarea (traducerea, prelucrarea, textului din slavonă şi definitivarea manuscrisului) pentru a fi trimis la tipar, va fi început cu un an înainte, în 1825 şi terminată abea în luna mai 1826, cînd au fost scrise cele două prefete. În consecinţă a scăpat din vedere un an, cînd, în 1826, după o muncă istovitoare şi-a terminat manuscrisul. Dacă prima greşală aparţine tipografului care a citit 8 în loc de 50, a doua greşală se pare că aparţine lui Constantin Diaconovici-Loga, care probabil în graba de a termina lucrarea, prins şi de alte obligaţii profesionale, i-a scăpat anul cînd a început redactarea manuscrisului.

De asemenea, autorii **Bibliografiei româneşti vechi** n-au observat prezenţa în **Octoih** şi a unui **Minologhion** sau **Sinaxar**, ceea ce este important de semnalat. Un **Octoih** „întîia oară în acest chip tipărit“ — cum precizează însuşi Constantin Diaconovici-Loga — are în cuprinsul lui deobicei toate cîntările cunoscute în cărţile vechi, nu numai cele ale **Catavasierului** (catavasiile). Completările noastre sînt modeste contribuţii la

⁹ Restaurarea s-a făcut, presupunem, într-unul din atelierile de compactorie de carte din Arad. Ultimul posesor, care a oferit exemplarul spre vînzare Anticariatul de Stat din Cluj-Napoca, pretinde provenienţa acestuia din părţile arădane.

intocmirea viitoarei fişe descriptive a primei părţi a acestei lucrări, anume **Octoihul**.

Fireşte, nu acestea sînt cele mai importante aspecte ce fac obiectul expunerii noastre, ci conţinutul de idei a celei de a doua prefeţe a **Octoihului**, adresată cititorilor, care cuprinde un important număr de elemente laice, cu toate că, şi în prima se evidenţiază o gîndire istorică cu certe nuanţe materialiste. Privită din acest unghi de vedere, gîndirea istorică a lui Constantin Diaconovici-Loga prezintă şi în acest caz un deosebit interes şi o justificată actualizare.

Un element colateral demn de reţinut, este şi faptul că unii, îl mai consideră şi azi pe Simion Ştefan „protestant“ iar traducerea în româneşte a **Noului Testament** o operă calvină. Nu poate fi o întîmplare, nici o simplă coincidenţă faptul că romano-catolicii infiltraţi de regimul habsburgic printre românii transilvăneni, aduceau aceleaşi acuzaţii intelectualităţii româneşti din Episcopia Aradului din timpul lui Constantin Diaconovici-Loga. „Profesorii şcolilor din Arad — se spune în manualul de **Istoria bisericii ortodoxe române**¹⁰ erau duşmăniţi de ierarhia bisericească sîrbă pe motiv că luptau pentru instalarea unui ierarh român în locul celui sîrb“ care se înfrupta ostentativ din belşugul episcopal pe seama românilor cărora nu le răsplătea cu nimic sacrificiile. Românii transilvăneni din comitatul Arad, luptînd pentru promovarea unei culturi româneşti viabile, s-au ridicat împotriva eclectismului. Adversarii lor incriminau orientării realiste a românilor, faptul că urmînd facultăţile din Pojon, Virşet şi Carloviţ au „ieşit de acolo“ cică „inbibaţi de otrava protestantistică“ (noi înţelegem prin aceasta protestatară), aşa cum s-a întîmplat şi cu acuzele aduse lui Gheorghe de la Brad, unul din laicii ortodocşi care a ajuns în scaunul mitropolitan din Alba Iulia. Într-adevăr în această perioadă, la Arad ortodoxismul era considerat chiar de către autorităţile ortodoxe sîrbe drept protestantism, fapt care i-a antrenat în această conjunctură mai ales pe romano-catolici, profitînd de faptul că la Carloviţ spiritul ritului răsăritean se afirma cu putere. În înlănţuirea acestor idei arătăm că şi acum Camera Aulică romano-catolică din Viena şi habsburgii au impus primului ierarh român din episcopia Aradului să se transforme într-un activ sprijinitor al Uniaţiei, condiţie pe care însă românii nu au putut-o accepta decît „teoretic“.

Multiple acuzaţii de acest fel le-au fost aduse şi lui Paul Iorgovici (1775—1818), lui Dimitrie Ţichindeal (1764—1807), precum şi lui Constantin Diaconovici Loga. Absolvent al facultăţii de filozofie, Paul Iorgovici a fost scos din slujba episcopală, iar sancţiunii severe i s-a adăugat şi arderea cărţilor-manuscrite şi tipăriturilor româneşti vechi (desigur multe aduse de dincolo de Carpaţi) precum şi lucrărilor sale rămase în manuscris. Pornit într-o acţiune comună cu Samuil Vulcan şi Petru Maior, de a pune în fruntea bisericii ortodoxe din Arad un intelectual român Dimitrie Ţichindeal a fost dat afară din învăţămînt şi obligat să se reîntoarcă în localitatea Becicherec din ţinutul Timişoarei. Aceleaşi insinuări

¹⁰ * * * *Istoricul bisericii ortodoxe II*, (Bucureşti, 1956), p.

i-au fost aduse și lui Constantin Diaconovici-Loga, care, așa cum reiese din prefața a doua a lucrării sale, se străduie să tipărească manuale școlare pentru viitorii „bărbați înțelepți ai românilor“ ce se pregăteau pentru profesiunea de dascăli și învățători destinați satelor și orașelor transilvănene. Va fi și el nevoit să suporte consecințele unor intrigi țesute pe marginea activității sale.

Importante sînt, în ce ne privește, considerațiunile lui Constantin Diaconovici-Loga în legătură cu problemele teoretice ale artei muzicale și cîntecului românesc de rit răsăritean. Nu este mai puțin adevărat, că el avea un mare înaintaș în ieromonahul Macarie din București, care și-a tipărit la Viena în 1823 trilogia sa **Irmologhionul, Anastasimatarial și Teoreticonul**, toate privitoare la partea „practicească“ și „îndreptare“ precum și cele 16 cărți-manuscrise de la Iași lăsate de diaconul Kyprianos din insula Creta, care urmase cursurile Academiei domnești din Iași. Constantin Diaconovici-Loga a anticipat însă și începuturile gândirii estetice materialiste românești în timp ce se afla la Arad, unde a conceput lucrările amintite. Eforturile sale cu vădite încercări de conturare a unei discipline noi care, sub raport teoretic se infiripa ca un rod firesc al creației românești, s-au încorporat în tumultul frământărilor social-politice ale vremii sale, sprijinindu-se pe temeuriile ideologiei Școlii ardelenene. Astfel activitatea sa culturală s-a zămislit în contextul luptei neîntrerupte a maselor populare românești din Transilvania pentru o cultură proprie, pentru libertate și independență națională. Lui îi putem acorda pentru cea de a doua prefață a lucrării sale, meritul de a fi scris una din primele noastre pagini de estetică. „Mult au adăstat — zice el — dascălii... și alți crescători ai neamului omenesc ca să aducă cîntarea la triapta cea mai covîrșită. Știm pe Orfeu (conform legendei a fost trac din părțile de nord ale Dunării, deci un atrăbun al daco-geților) poetul cu fluera și cu prea frumosul său viers (că) ar fi tras pe oameni din păduri și din codrii la viața societății și așa din sălbăticie i-a adus la omenire“.

Făcînd un paralelism între „cîntarea“ grecilor și a italienilor, Constantin Diaconovici-Loga face următoarea remarcă: „Iară cîntarea românilor este mai pompoasă (strălucită) și pentru sărbători de mare solenitate mai întocmită, fiindcă mai cu mărire poartă tonul și rădică simțăminte“¹¹. Cum observă și Ion Iliescu în lucrarea sa **Geneza ideilor estetice în cultura românească**¹², Diaconovici-Loga, referindu-se la măiestria graiului și vorbirii românești, sublinia că „neplăcute ar cădea la auzit cuvintele noastre cînd tot pe un ton le-am zice“. Același lucru se poate spune și despre cîntecul românesc în accepțiunea teoretică și estetică a lui Constantin Diaconovici-Loga.

Citită cu atenția cuvenită, a doua prefață ne oferă o adevărată încîntare. Cercetătorul întilnește aici o limbă românească viu colorată, utilizînd exprimarea și graiul popular, dă formulărilor sale o mlădiere

¹¹ Ion Iliescu *Geneza ideilor estetice în cultura românească*, Timișoara, 1972, p. 105, 106, 130.

¹² Constantin Diaconovici-Loga, *op. cit.*, f 6 nen.

plină de originalitate, demonstrând cu acest prilej multiplele valențe ale limbii românești vorbită pe teritoriul arădan. În scrierea sa completează în mod fericit strădaniile de acest gen ale lui Samuil Micu, Ion Piuaru Molnar și Radu Tempea în descoperirea în fondul lexical româ-

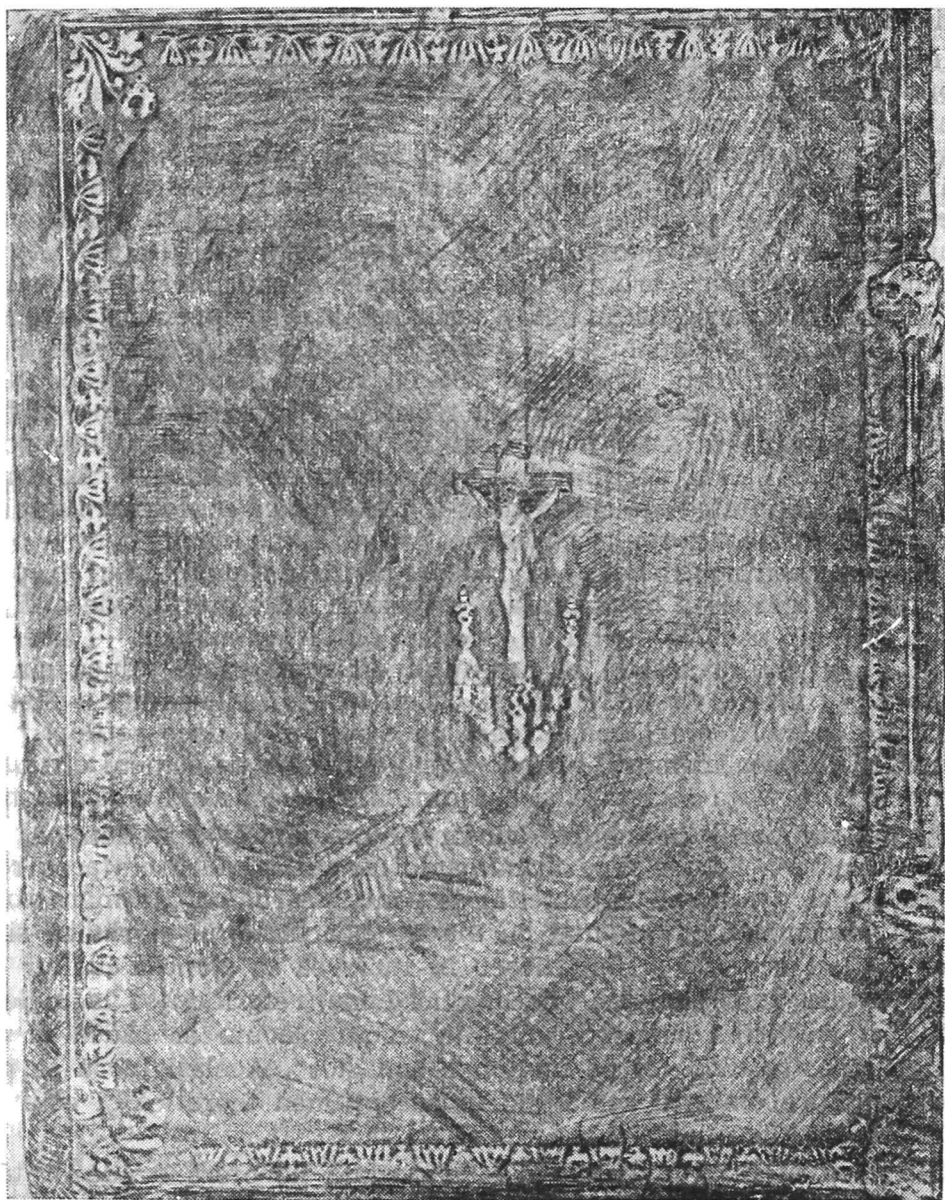

Coperta coligatului OCHTOIH și TIPICON — Buda, 1826.

nesc de termeni corespunzători sau adecvați a putea fi înțeleși de toată națiunea română, făcînd posibilă pătrunderea unei idei europene în cultura românească. Inițiativa lui Samuil Micu — capitol asupra căruia s-au

oprit pe larg Teodor Pompiliu¹³ și Ion Lungu¹⁴ — n-a fost zadarnică, dînd roade bogate în opera lui Constantin Diaconovici-Loga, care a îmbogățit patrimoniul național al limbii românești cu numeroase expresii demonstrînd prin aceasta odată mai mult, că și în limba română se pot face abstractizări ca în oricare altă limbă europeană și că se pot transmite cunoștințe în orice domeniu, oricît de pretențios ar fi ele formulate în alte idiomuri. Meritul său în dezvoltarea limbii românești crește pentru arădani, deoarece aici la Arad, acest intelectual român a adus un prețios material faptic ce poate sta la baza unui important capitol pentru un viitor **Glosar** al terminologiei privitoare la istoria tiparului și a cărții românești vechi.

Dăm mai jos cîteva exemple de modul în care Constantin Diaconovici-Loga a adus o contribuție substanțială în ce privește explicarea cîtorva termeni. Chiar dacă numai la atît s-ar reduce aportul său, punerea semnului egalității privitoare la titlul unor cărți cum ar fi de exemplu **Optversuitoriul** pentru **Octoih**, sau grecescul **Tipicon** pentru slavonul **Ustav** și ar fi îndeajuns. Constantin Diaconovici-Loga — folosind cuvintele lui Radu Tempea — este unul dintre acei cărturari români care au făcut „să crească... mlădițele limbi românești curățînd prin multiplele cărți care le-au dat la lumină toată neghina ce cuprinsese limba noastră șilindu-se... de a o apropia“ de originalitatea ei. Astfel, trebuie admis că prin munca sa lucidă desfășurată pe tărîmul culturii și științei românești aici la Arad, s-a afirmat ca un curajos și vrednic de laudă ctitor al producției noastre spirituale. Dat fiind că aici la Arad a întocmit traducerea, prelucrarea și definitivarea manuscrisului lucrării sale avută în vedere aici, Constantin Diaconovici-Loga poate fi considerat ca o mare personalitate a patriei cu care Aradul se poate mîndri, iar scrierea sa, **Tipiconul** și cea de a doua prefață a **Octoihului** și, fără să greșim, întreaga sa lucrare, făcînd abstracție de localitatea în care a văzut lumina tiparului, o putem numi scriere arădană precum și este de fapt.

Recunoscîndu-i-se aici la Arad mesajul patriotismului său, parafrazînd una din afirmațiile sale cu prilejul sărbătoririi de împlinire atestată a orașului de pe Mureș și socotindu-l totodată pe Constantin Diaconovici-Loga ca pe unul care a adus certe contribuții la gloria neamului său

¹³ Pompiliu Teodor, *Evoluția gîndirii istorice românești*, (Cluj, 1970), *Idem*, *Die Entwicklung des historischen Denkens in der rumänischen Geschichteschreibung*. (Aus dem Rumänischen übertragen von Franz Killyen die Erstvertentlichung vorliegenden Buches erfolgte 1970 im DACIA Verlag mit dem Originaltitel *Evoluția gîndirii istorice românești*, Cluj, 1972, p. 43—50; *Idem*, *Samuil Micu — istoric*. (Rezumatul tezei de doctorat, dactiloxerografiat la Universitatea Babeș-Bolyai, Cluj-Napoca, 1972); Dumitru Ghișe, Pompiliu Teodor, *Fragmentarium iluminist* (Cluj, 1972, p. 59—90);

¹⁴ Ion Lungu, *Școala Ardeleană. Mișcare ideologică națională iluministă*, (București, 1978), p. 343; Vezi și Dumitru Popovici, *La littérature romaine a l'époque des lumières*, (Sibiu, 1945), p. 202; Dimitrie Macrea, *Linguviști și filologi români*, (București, 1969), p. 17—33; *Idem*, *Samuil Micu* (în „Limba română“), (București, 3/1956), p. 5—15; Titus Furdui, *Samuil Micu — cel dintîi istoric român care a întocmit o listă de tipărituri românești vechi* (Cluj, 1976), (în volumul II „Biblioteca și învățămîntul“ Cluj, 1976).

și a orașului în care și-a desfășurat o parte din bogata sa activitate, spun și eu cu adâncă prețuire „primiți deci această carte iubiților... și folosiți-vă dintrînsa ca bărbați înțelepți... ca să fiți întregi împlinirii a... direcției voastre că așa voi culege și eu rodul de bucurie din oste-nealele mele“.

ON „OLD ROMANIAN PRINTING“ FROM ARAD IN THE
SECTION OF OLD ROMANIAN BOOKS OF THE LIBRARY
OF THE ROMANIAN ACADEMY BRANCH CLUJ-NAPOCA

(Summary)

The author calls figuratively as being of Arădan origin, a work consisting of two parts: the *Octoih* and the *Typicon*, both printed in Buda, in 1826; thier text having been drawn up (i. e. translated and finalized in manuscript for being printed) at Arad by Constantin Diaconovici-Loga, whyle he had been a teacher at the Preparandia (i. ie. teachers' training school).

According to Constantin Diaconovici-Loga's acception, the *Octoih* and the *Typicon* build up a single whole, the first part being the practical one, and the second part the theoretical one, („partea cea practicească și partea cea theoreticească“).

In the second preface of the *Octoih*, to which some references have been made in the work, there are included some precions elements regarding romanian musical education in the first half of the 19th century, as well as the musical terminology in that period.

Out of this print of view, there is also mentioned Constantin Diaconovici-Loga's contribution to the enrichment of the romanian cultural treasury both regarding musical theory — a new fied at that time — and the estetical considerations made by the Arader teacher in an interresting manner, with professional competence.

The author also brings new contributions and specifications (additions) aiming at a more exacte knowledge of the *Octoih* and *Typicon*, that have not been included in the descriptive cards of the Old Romanian Bibliography.

SEMNIIFICAȚIA ISTORICĂ ȘI CULTURALĂ A ALMANAHULUI „MUGURI“ (ARAD, 1859)

DORU BOGDAN

Între coordonatele și dimensiunile fundamentale ale istoriei civilizației românești, lupta neprecupețită purtată în planul culturii, pentru promovarea culturală a poporului nostru, pentru făurirea unității și solidarității culturale românești ocupă un loc de frunte.

Condițiile istorice vitrege au impus românilor transilvăneni să-și exprime revendicările de ordin social-politic printr-o necurmată și străruitoare luptă culturală, menită să dezvolte și să fortifice, menținându-le mereu trează conștiința lor națională.

Putem afirma că fruntașii mișcării culturale românești din Transilvania, ca de altfel întreaga populație românească au dat dovadă de multă înțelepciune și receptivitate în sensul că au știut să îmbrățișeze singura cale posibilă de afirmare a aspirațiilor național-sociale, calea luptei culturale.

Stăruitoarelor eforturi depuse de întreaga comunitate românească din Transilvania asociem gândurile și faptele tineretului studios român din Arad care, conștient de necesitatea desfășurării unei activități axate pe direcția împlinirii comandamentelor superioare românești, a inaugurat-o animat fiind de un nealterat și cald optimism.

În atmosfera politico-culturală de după revoluția de la 1848 în părțile Transilvaniei de vest mai cu seamă, se înregistrează apariția mai aproape pe lângă fiecare școală secundară (gimnazii sau preparandii) a unei societăți de cultură ce urmărea potențarea creației literar-culturale în rîndul tinerilor elevi și odată cu această dezvoltare însăși a vieții culturale naționale românești¹.

Între aceste societăți de lectură ale tineretului studios se numără și societatea de lectură a elevilor români din Arad înființată între 1857—1858².

Un moment important în viața acestei societăți de lectură îl reprezintă, incontestabil, apariția la Arad în 1859 a volumului versuri Almanahul „Muguri“. El a apărut sub îngrijirea și redacția lui Mircea Vasile Stănescu cel care a fost de altfel și „primul întemeietor al societății culturale a tineretului român din Arad“³.

¹ Octavian Lupaș, *Mircea V. Stănescu 1841—1888*, Arad, 1936, p. 17. Viorel Faur, *Societatea literară „Samuil Vulcan“ din Beiuș*, în „Crisia“, Oradea, 1974, p. 245.

² O. Lupaș, *op. cit.*, p. 18.

³ *Ibidem.*

Acest prim volum de versuri rezultat al „conlucrării junimii clericale și studioase a claselor gimnaziale superioare“ precedat de o notă a redactorului și un cuvînt înainte („Onorați leptori!“) semnat de Nicolae Christian și încheindu-se cu un epilog semnat de redactor, cuprinde poezii semnate de Emeric B. Stănescu (Mircea V. Stănescu), Nicolae Christian, Ioan Goldiș (viitorul episcop Ioan Iosif Goldiș), George Crăciunescu, Augustin Russu, Paul Draga, Iulian Grozescu, Ioan Puticiu, Moise Bota,

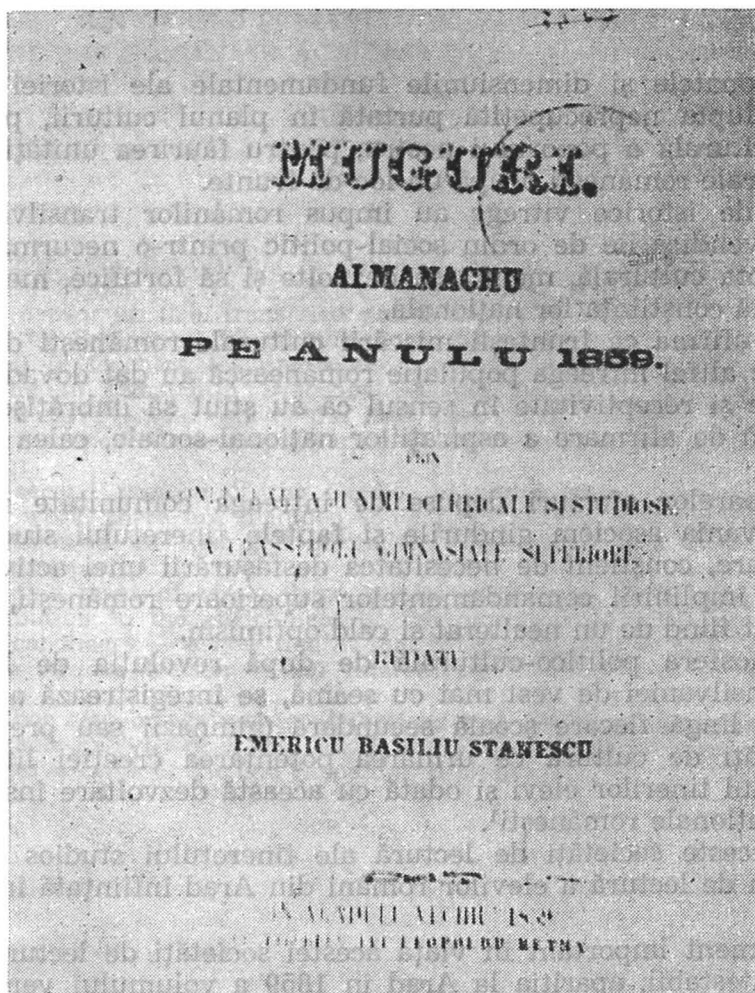

Foia de titlu a Almanahului „Muguri“.

I.P.D. (sub aceste trei inițiale înclinăm să-l vedem pe Ioan Popovici Desseanu), Vicențiu Grozescu, George Popoviciu, Nicolae Costa, Mihail Șerban. Toate acestea sînt nume ce se vor afirma ca tot atîtea spirite de frunte ale vieții culturale și politice arădene. Ne gîndim la Mircea V.

Stănescu⁴ și Ioan Popovici Desseanu⁵ fruntași de seamă ai culturii și vieții politice arădene care au un aport considerabil în lupta românilor arădeni pentru emancipare națională, pentru unitate națională.

Ne gândim, de asemenea, la Iulian Grozescu⁶ și Ioan Goldiș⁷ reprezentanți ai condeiului literar care prin scrisul lor au militat pentru dreptate socială și națională, pentru unitate și independență națională.

Mai mult decât simptomatic ne apare colaborarea la acest volum de versuri și a doi consacrați de acum oameni de cultură ai vieții arădene. Este vorba de dr. Atanasie Șandor profesor la Preparandia din Arad care publică poezia „Încurajare spre învățarea științelor folositoare și a limbii materne“ și de Athanasie Marian Marienescu a cărui colaborare la acest almanah rezidă în cele trei poezii „Morbul meu“, „Visul copilei“, „Vulturul și corbul“.

Cultivînd cu predilecție o poezie de factură patriotică, menită să insufle în conștiința tinerei generații, idei și valori moral-politice naționale ca: unitatea politică, solidaritatea națională, spiritul de dreptate și independență etc., Almanahul „Muguri“ cuprinde însă și poezii ce cîntă sentimentul de dragoste asociate acestea cu elemente de poezia naturii. Nu trebuie să uităm nici elementele poeziei sociale cu tentă de remodelare morală.

Poezia patriotică, cu un vădit conținut național a fost cultivată mai cu seamă de Emeric B. Stănescu (M. V. Stănescu) în „Voi să scriu“, „Ostașul reîntors din luptă“, de Augustin Russu cu poezia „Mama lui Ștefan cel Mare“⁸, Vincențiu Grozescu („Visul meu“), Iulian Grozescu („Junele român“). Reamintim că colaborarea lui At. Șandor și At. Marienescu se integrează acestui gen de poezie.

Ni se par semnificative versurile poeziei lui At. Șandor în care străbat pe lingă o caldă și convingătoare pledoarie în favoarea însușirii și păstrării limbii și datinilor românești de către tineret și certe ecouri în conștiința arădenilor ale evenimentelor de peste Carpați, mai cu seamă a memorabilului act istoric de la 24 ianuarie 1859. Dăm mai jos un fragment din poezie:

„Limba-ți învață curat a vorbi a scrie cît se poate,
Căci ca român voiește pînă-a-ți afla după ea,
Dar dacă și altă carieră de trai o vei alege,
Ești blestemat, apostat, limba de tu ți-o urăști
Aibi tu speranță ca cu-n viitor românimei suride
Cum pe la noi vedem, și-n Principatele vechi⁹.

⁴ Despre personalitatea lui Mircea V. Stănescu vezi lucrarea monografică a lui Octavian Lupaș, *Mircea V. Stănescu 1841—1888*, Arad, 1936.

⁵ Eduard I. Găvănescu, *Ion Popovici Desseanu și activitatea sa*, Arad, 1932.

⁶ vezi despre Iulian Grozescu studiul lui Vincențiu Bugariu, *Iulian Grozescu 1839—1872*, Timișoara 1941.

⁷ Vezi despre Ioan Iosif Goldiș la Glück, în „Ziridava“, IX, Arad, 1978.

⁸ Avînd în vedere că această poezie e aproape necunoscută considerăm ca necesară redarea ei mai jos.

⁹ *Almanahul „Muguri“ pe anul 1859*, în *Aradul vechi, 1859*, p. 41.

Athanasie Marian Marienescu în poezia „Morbul meu“ încearcă să explice durerea pe care o trăiește ca urmare a soartei grele în care ajunsese națiunea română:

„Ce să fac ca să s-aline
Că mă doare foarte greu
E națiune pentru tine
Că tu tragi atât de rău“.

Invocînd vremurile de glorie și trecutul măreț al țării pentru care se „mira lumea lată“, autorul făcînd apel la solidaritatea națională, întrevede mijlocul, calea care să ducă la izbînda luptei naționale românești:

„**Intr-un cuget și simțire**
De-ai trăi cu fii tăi
Ai scăpat de suferire
Și-ai învins pe toți cei răi
Lumea atunci, iar te-o mări
Morbul meu, cred, s-ar stîrpi“¹⁰.

Almanahul „Muguri“ străbătut de „simțăminte pure“¹¹ cuprinde ideile, gîndurile și „imaginele pline de speranță“¹² ale tinerilor studenți români.

Prin problematica pe care o abordează versurile cuprinse în acest volum se adresează tuturor celor care simt și trăiesc istoria acestui popor cu toate că autorii acestui volum l-au dedicat „sexului frumos“, adică femeilor.

Semnificativ este scopul în numele căruia volumul a fost dedicat femeii românce. Anume acela de a determina și stimula interesul pentru creația literară și în rîndul femeilor, cultivarea acestora cu atît mai mult cu cît ei au sesizat „că nu există acum vreo națiune cultă care stă pre a lumii liniament paralel să nu-i fie prezentată literatura și de sexul frumos“¹³. Sesizăm aici gînduri și stăruințe de integrare a spiritualității românești în sensibilitatea culturală europeană, în noile direcții ale căutărilor spirituale europene și totodată ne aflăm în fața unui alt moment ce vădește adîncă receptivitate la imperativele ce se impuneau în planul spiritualității românești, adîncă receptivitate la ceea ce a fost nou și progresist în civilizația și cultura Europei și demn și necesar de a fi cultivat și de români.

Să remarcăm că gîndurile lor sînt străbătute de o reală certitudine și speranță în reușita lor, convinși că „**acum cînd năzuiesc României cu puteri unite** (subl. n. — D.B.) spre resfirarea nourilor de pe orizontul literaturii lor, putem spera cu toată certitudinea că nu una se va afla

¹⁰ *Ibidem*, p. 51—53.

¹¹ *Ibidem*, p. 5.

¹² *Ibidem*.

¹³ *Ibidem*.

și din sexul vătăiat ar nobiliza și ar sili cu simțirile ei cele fine morale și din sexul frumos român care de **zelul naționalității** (subl. n — D.B.) învătăiat ar nobiliza și ar sili cu simțirile ei cele fine morale din somnul îndelungat abia „trediților“ Români, care pînă acum au mare lipsă și de femei culte¹⁴.

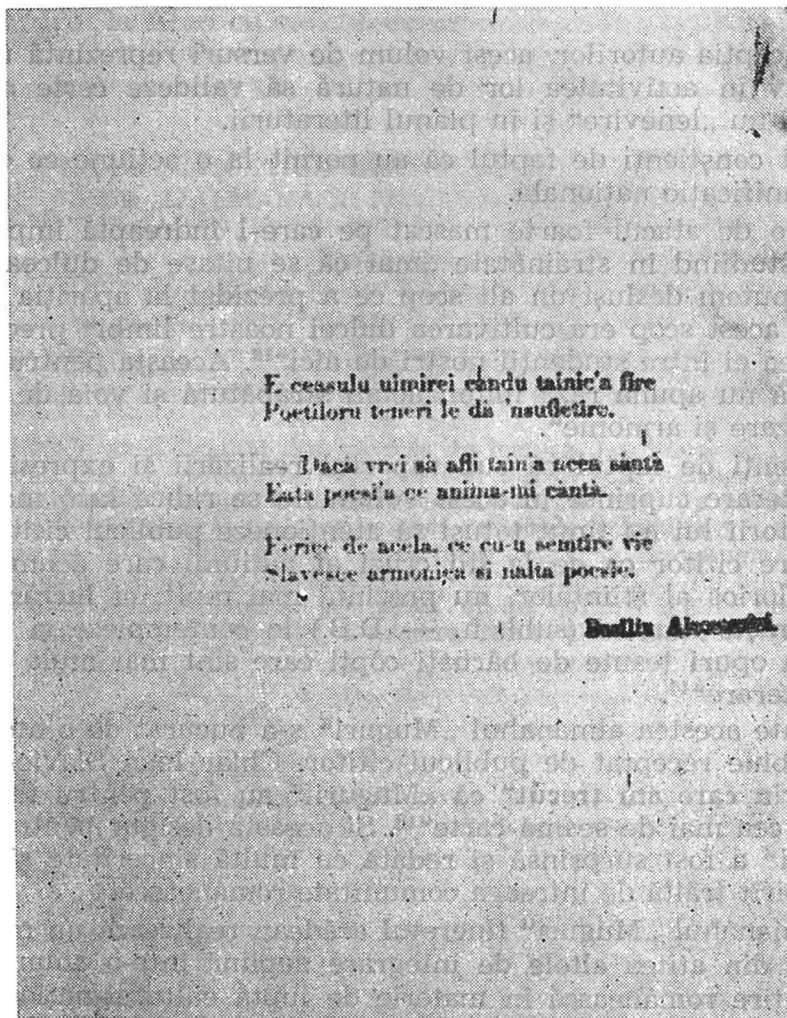

Motto aparținind lui Vasile Alecsandri cu care se deschide almanahul „Muguri“.

Este surprinsă prin urmare una din coordonatele esențiale ale spiritualității românești: strădania de promovare a unei noi literaturi în care acțiune românii făceau dovada unei unități, solidarități naționale.

Să reținem, de asemenea, conștientizarea necesității că „românii... acum (subl. n. — D.B.) au o mare lipsă de femei culte“. Este, mai mult

¹⁴ *Ibidem*, p. 6.

decît recunoscută acea idee că femeia română trebuie să reprezinte o forță în promovarea culturii naționale, idee deosebit de fertilă și de îndrăzneată pentru vremurile de atunci și extrem de actuală.

Într-o altă ordine de idei almanahul „Mugurii“ este expresia unei acțiuni la baza căreia a stat „concordia amicabile“, „fraternizarea“ atît de necesare „în lucrarea spre folosul nostru“ (al națiunii române — n.n. D.B.).

În concepția autorilor, acest volum de versuri reprezintă un moment semnificativ în activitatea lor de natură să valideze certe strădanii și stăruințe și nu „lenevire“ și în planul literaturii.

Ei sînt conștienți de faptul că au pornit la o acțiune ce comportă o adîncă semnificație națională.

Dincolo de atacul foarte mascat pe care-l îndreaptă împotriva acelor care studiind în străinătate „mai că se uitase de dulcea lor limbă maternă¹⁵ putem desluși un alt scop ce a prezidat la apariția acestui almanah. Și acest scop era cultivarea dulcii noastre limbi“ precum și „restatornicirea ei între studenții noștri de aici“¹⁶. Aceasta pentru „ca măcar pe viitor să nu apună raza limbii acum străbătută și voia de a conlucra în fraternizare și armonie“.

Conștienți de faptul că sub raportul realizării și expresiei artistice creațiile literare cuprinse în acest volum nu se ridică la o mare valoare literară autorii lui au ținut totuși să atenționeze publicul cititor în acest sens: fiecare cititor ca de la fiii cruzi ai națiunii care acum pășesc pe amvonul glorios al științelor, nu prezintă mai mult; ci **lucrările noastre numai ca niște muguri** (subl. n. — D.B.) le contempleze și judece, iar nu ca ceva opuri țesute de bărbați copti care sînt mai mult deprinși în lucrările literare¹⁷.

Cu toate acestea almanahul „Muguri“ s-a bucurat de o atenție cuvenită fiind bine receptat de publicul cititor. Chiar Ioan Slavici afirma în „**Lumea prin care am trecut**“ că „Mugurii“ au fost pentru tineretul din vremea sa cea mai de seamă carte¹⁸. Și aceasta desigur pentru faptul că în „Muguri“ a fost surprinsă și redată cu multă sinceritate și căldură o stare de spirit trăită de întreaga comunitate românească.

Cu almanahul „Muguri“ tineretul arădean realizează un moment atît de necesar din atîtea altele de integrare deplină într-o anume mentalitate și simțire românească în materie de luptă cultural-națională.

Să remarcăm că tocmai această nouă mentalitate, stare de spirit care a apărut în rîndul tineretului român din Transilvania a declanșat și impulsivat așa cum era și firesc o entuziastă mișcare cultural-națională pusă în slujba ideilor de libertate și unitate națională.

Avînd în vedere mesajul, ideile, obiectivele înalt patriotice pe care le încorporează și le-a vehiculat în rîndul comunității românești arădene

¹⁵ *Ibidem*, p. 7.

¹⁶ *Ibidem*.

¹⁷ *Ibidem*, p. 9.

¹⁸ O. Lupaș, *op. cit.*, p. 20.

mai cu seamă, almanahul „Muguri“ reprezintă un veritabil act de cultură ce trebuie să intre mai atent în preocupările istorice literare românești. Totodată „Muguri“ a reprezentat un mijloc de educație cultural-patriotică și am putea mărturisi chiar de fortificare a conștiinței naționale în rîndul tinerei generații. Toate acestea explică neîndoielnic, fie chiar și în parte semnificația istorică și culturală a acestui prim volum de versuri apărut la Arad cu mai bine de o sută de ani în urmă.

LA SIGNIFICATION HISTORIQUE-CULTURELLE DE „L'ALMANACH MUGURI“ (ARAD, 1859)

(Résumé)

Dans cet étude l'auteur s'arrête pour la première fois la signification historique et culturelle qu'a eue ce premier volume de vers en langue roumaine, paru à Arad.

Mis en liaison avec l'activité des sociétés de lecture des élèves de Transylvanie l'auteur souligne que ce volume de vers par son but et son message profondément national a sensiblement facilité le développement de l'activité de promotion culturelle et donc le développement de la conscience nationale roumaine.

On remarque le fait que parmi les collaborateurs de ce volume de vers ont été des jeunes élèves à côté de At. Sandor et At. M. Marinescu qui allaient se faire remarquer comme futurs hommes politiques et de culture d'élite des Roumains d'Arad: M. V. Stănescu, Ion Popovici, Desseanu, Iulian Grozescu, Iosif (Ioan) Goldiș.

D. VATAMANIUC

Există mărturii documentare pe baza cărora se pot demonstra legăturile lui Eminescu cu Aradul în cel puțin patru momente din viața și activitatea sa. Este un lucru îndeobște cunoscut că poetul vizitează Aradul, prima dată în 1868, când însoțește trupa lui Mihail Pascaly, care dă reprezentații și aici¹. Presa transilvăneană face o largă publicitate reprezentanților lui Mihail Pascaly și într-o corespondență trimisă din Lugoj ziarului **Albina** se menționează și numele lui Eminescu alături de al celorlalți din trupa sa². Corespondentul din Arad al **Familiei**, revista lui I. Vulcan, înștiințează publicul în 29 iulie 1868 că Mihail Pascaly va da reprezentații și în acest oraș și își exprimă încrederea că publicul arădean și din jur va participa la spectacole. „Cu bucurie îți împărtășesc — scrie corespondentul — că d-l Mihail Pascaly va vizita orașul nostru cu trupa sa dramatică [...]. Sum convins că publicul nostru de aici și din giur va concurge în număr mare la aceste reprezentări”³. **Familia** închină numărul din 6 august 1868 lui Mihail Pascaly, îi publică portretul în prima pagină și-i face biografia. „Pascaly vrea să facă din teatru un institut de artă — se arată în această biografie —, de creștere, de cultură, unde se află cuviința, adevărul, frumosul și moralul”⁴. Trupa lui Mihail Pascaly dă prima reprezentație la 1 august cu piesele **Un poet romantic**, de Matei Millo și **Doi profesori procopsiți — neprocopsiți**, de E. Scribe. Mihail Pascaly dă reprezentații la Arad pînă la sfîrșitul lui august 1868 și ziarul **Albina** publică corespondențe speciale, semnate **Curtius**, în care le descrie amănunțit⁵. Se bucură de un succes extraordinar piesa lui D. Bolintineanu, **Mihai Viteazul după lupta de la Călugăreni**. Asistă la reprezentație un public numeros și ziarul local **Alföld** scrie, în 18 august 1868, că Mihail Pascaly declama „cu o nobilă aprindere și plin de ex-

¹ G. Bogdan-Duică, *Multe și mărunte despre Eminescu. II. Vara anului 1868*, în „Viața românească”, XVI, nr. 12, decembrie 1924, p. 383—393; Letiția Gîță, *Mihail Pascaly*. [București], Editura de stat pentru literatură și artă, 1959, p. 69—73; D. Vatamaniuc, *Ioan Slavici și lumea prin care a trecut*. București, Editura Academiei Republicii Socialiste România, 1968, p. 57—58.

² „Albina”, III, nr. 70, 3/15 iulie 1868, p. 3.

³ „Familia”, IV, nr. 25, 17/29 iulie 1868, p. 298.

⁴ „Familia”, IV, nr. 26, 26 iulie/6 august 1868, p. 302.

⁵ „Albina”, III, nr. 79, 26 iulie/7 august 1862, p. 2; nr. 80, 28 iulie/9 august 1868, p. 80; nr. 85, 14/26 august 1868, p. 2; nr. 86, 18/30 august 1868, p. 3.

presie versurile românești sonore⁶. Vin să asiste la reprezentațiile lui Mihail Pascaly locuitori tocmai din părțile Zarandului.

„Cu această ocaziune văzurăm cu mare bucurie — scrie **Familia** — că și din locuri prea îndepărtate veniră mulți ca să poată asista măcar la o reprezentație. Așa văzurăm pe mai mulți din comitatul Zărandului, care făcură cale de două zile, numai ca să poată auzi cel puțin odată limba românească pe scenă⁶.”

Mihail Pascaly era programat să dea reprezentații la Arad pînă la jumătatea lui august, ca de aici să plece la Gherla, unde se ținea adunarea generală a Asociațiunii transilvane. Matilda Pascaly naște la Arad ce de-a treia fetiță a sa și trupa teatrală nu mai pleacă la Gherla, prelungindu-și șederea la Arad. Soții Pascaly își botează fetița cu numele Marta, specific acestor locuri și pe care il folosește des și Slavici în prozele sale.

La reprezentațiile lui Mihail Pascaly de la Arad asistă și Iosif Vulcan, din versurile căruia se recită la spectacolele trupei bucureștene. Acum face cunoștință Eminescu cu Iosif Vulcan, redactorul **Familiei**, la care colabora încă din 1866.

Eminescu este în acest turneu al trupei teatrale bucureștene sufleur, cum arată biografia poetului, însă și secretar al lui Mihail Pascaly, în care calitate întocmește adresele către oficialități și înștiințările către public, **Eminescu** întocmește un **Apel** către publicul din Arad, pe care îl semnează Mihail Pascaly și care se publică în **Federațiunea** și în **Albina**, la sfîrșitul lui iulie 1868, cu puțin înainte de începerea reprezentațiilor teatrale în acest oraș. „În călătoria ce o întreprind pentru a face cunoscută arta teatrală română — se arată în acest apel —, la amicabile invitare a mai multor domni aradani părținitori de arte, m-am rezolvit a veni și la Arad cu societatea mea teatrală compusă din cei mai aleși membri ai teatrului național român din București, și a pune la cale aici cîteva reprezentațiuni teatrale de drame și comice.

După acordul încheiat cu domnul directoriu teatrale de aici mă aflu dar în stare de a deschide un abonament pe șiese reprezentări teatrale române, care vor fi arangiate de mine însumi, și se vor da în teatrul de aici, în 1, 4, 6, 8, 11 și 13 august a.c. calend. nou.

Fiind convins despre gustul de arte și despre însuflețirea onoratului public arădan către toate artele, sperez desigur: că întreprinderea mea va fi primită cu părtenerie, carea mă voi strădui cu tot adinsul a o promerita.

Arad 16 iulie nou 1868

M. Pascaly

primul rol dramatic și comic de caracter
al teatrului național român din București⁷.

⁶ „Familia“, IV, nr. 27, 2/14 august 1868, p. 322.

⁷ „Federațiunea“, I, nr. 106, 16/28 iulie 1868, p. 418; „Albina“, III, nr. 76, 17/29 iulie 1868, p. 4.

Apelul este însoțit și de recomandări privind procurarea abonamentelor. Acestea aparțin desigur lui Mihail Pascaly și organizatorilor din Arad ai spectacolelor. Este de presupus, că au fost alăturate la apel, spre a fi trimise celor două ziare, în transcrierea poetului.

Prezența lui Eminescu la Arad în 1868 ridică și două probleme din care numai una găsește, pînă acum, un răspuns pe bază de documente. Ne întrebăm, în mod firesc, de ce nu se face mențiune și despre Ioan Slavici în documentele vremii, ca fiind de față la reprezentațiile teatrale de la Arad. Slavici se afla însă la Satu Mare unde își trece la jumătatea lui august 1868 examenul de bacalaureat. Ar fi putut participa la primele reprezentații, însă nu-l cunoaște pe Eminescu de vreme ce nu amintește nicăiri de o întîlnire a sa cu poetul, înainte de studiile universitare la Viena. Întîlnirea lor ar fi fost totuși posibilă dacă trupa lui Mihail Pascaly ar fi dat reprezentații și la Gherla, cum se programase inițial. I. Slavici asistă la lucrările Asociațiunii transilvane, unde era așteptată trupa lui Mihail Pascaly.

Eminescu vizitează în 1867 Timișoara, unde îl avea pe Nicolae, fratele său mai mare, scriitor în cancelaria lui Emerich Christiani. Conceptul acestei scrisori se găsește în manuscrisul 2287, fila 38 și a fost comentat în mai multe rînduri⁸. Problema care se pune este dacă Eminescu trece și prin Arad în 1867. Noi credem că în acest an trece prima dată prin Arad, fără să putem aduce în sprijinul ipotezei noastre documente din arhive sau mărturii ale contemporanilor. Ne întemeiem însă ipoteza noastră pe faptul că drumul principal care făcea la acea dată legătura cu Timișoara străbătea Valea Mureșului, trecea prin Arad și de aici se îndrepta spre Timișoara. Eminescu putea însă ajunge la Timișoara și pe alte itinerarii, însă mai puțin umblate.

Presă remarcă la sfîrșitul reprezentațiilor lui Mihail Pascaly la Arad că artiștii români nu vor putea uita primirea ce li se face în acest oraș după cum nici aradanii nu puteau uita spectacolele la care asistară. „Aradul (precum noi credem) va fi pentru societatea aceasta o suveniră plăcută — scrie corespondentul din Arad al ziarului **Albina** — căci abia credem că să fi fost undeva primită cu atîta căldură și ospitalitate, precum a fost aici la noi. Credem însă totodată că niște rîndunice ce vestiră primăvara culturii și artei teatrale române și cîștigară publicului român atîtea seri plăcute va fi arădanilor o suveniră neștersă”⁹.

Epoca studiilor universitare la Viena se înscrie ca al doilea moment din viața și activitatea lui Eminescu pentru care avem documente privind interesul său pentru Arad și viața locuitorilor din ținuturile arădene. Joacă un rol hotărîtor în menținerea legăturilor sale cu Aradul și cu arădenii prietenia cu Ioan Slavici, prietenie exemplară în literatura

⁸ I. Scurtu, *Eminescu în Banat*, în „Semănătorul”, II, nr. 33, 17 august 1903, p. 524—526; Veturia Birou, *Din legăturile lui Eminescu cu Banatul*, în „Orizont”, I, nr. 5, mai 1964, p. 85—92; Ion Iliescu, *Eminescu în Banat*. Bibliografie de F. Moldovan, Timișoara, 1964, p. 62—72.

⁹ „Albina”, III, nr. 86, 18/30 august 1868, p. 3.

română și în multe privințe și în literatura universală. Nu cunoaștem un alt caz în care un scriitor să ia apărarea unui alt scriitor, cu atîta dezinteresare de sine, cum face Ioan Slavici și cu atîta stăruință pioasă față de memoria prietenului său, cu o viață atît de zbuțuită și un sfîrșit atît de tragic. Slavici mărturisește, nu o dată, că Eminescu i-a deschis drumul în literatură și scria, cu umor, cum îi aprecia „șirienasca” sa. Eminescu se dovedește, dincolo de relatarea lui Slavici, un cunoscător profund al vieții din această parte a țării și cînd în scrierile prietenului său apar anume expresii, știe că nu sunt „străinisme” ci țin de vorbirea de toate zilele, din părțile arădene. „Vă trimit o comedie compusă de Slavici — îi scrie Eminescu lui Iacob Negruzzi în 11 februarie 1871, în legătură cu **Fata de birău**. — Nu știu de vă va plăcea; — numai asupra unui moment aș vrea să vă atrag atențiunea: frazele, ce vi se vor părea stranii, nu sunt străinisme, ci provincialismi, în genere e scrisă cu prea expres colorit local, deși are scene de o gingășie simplă și într-adevăr rustică — scenele dintre Cimbru și Anița”¹⁰. Eminescu aprecia, cum nu este greu de observat, că în scenele zugrăvite de I. Slavici se descrie, cu multă culoare, viața oamenilor din ținuturile arădene.

Eminescu este ținut la curent de I. Slavici și în legătură cu mișcarea culturală și literară din Arad. Poetul face aprecieri, cum se desprinde din scrisoarea către Gherasim Serb, asupra revistei **Speranția**, care reapare în 22 ianuarie 1871, după o întrerupere de un an de zile. „**Speranța** cred că a pierdut — îi scrie Slavici lui Gherasim Serb în 26 februarie 1871 —, nu **puterile**, ci speranța de a le avea. Cu greu cred că va mai putea conduce cineva cu acele intențiuni cu care ai condus tu. Vom vedea [...]. Eu nu-ți voi mai spune numai una. Nu știu cunoști pre Eminescu ori ba? El e unul din cei mai talentați juni care îi cunosc eu. Numai o slăbiciune are: e pesimist literar. Pentru el nu produce nimic bine; chiar cu Alecsandri nu-i îndestulat. El a zis cum că **Speranția** e mai mult decît a crezut că poate fi”¹¹.

În aceste rînduri găsim și cea dintîi caracterizare din istoria noastră literară a personalității lui Eminescu și luăm cunoștință de opiniile poetului cu privire la mișcarea literară românească a vremii.

Eminescu întretine în anii studiilor universitare la Viena legături strînse cu arădenii și se pomenește, mai des, numele lui Ioan Hosanu, prin intermediul căruia face și Ioan Slavici cunoștință cu poetul. Un prieten și mai apropiat al lui Eminescu este Nicolae Oncu, personalitate cunoscută în viața Aradului. În manuscrisele lui Eminescu numele lui N. Oncu se întilnește în mai multe locuri, uneori și împreună cu cel al lui I. Slavici. N. Oncu este unul din sprijinatorii lui Eminescu în acțiunile întreprinse de poet pentru întemeierea „României June” și a organizării serbării de la Putna. Președinte al Societății literare-sociale

¹⁰ I. E. Torouțiu și Gh. Cardaș, *Studii și documente literare. Vol. I. „Junimea”*, București, Institutul de arte grafice „Bucovina”, 1939, p. 319.

¹¹ G. Bogdan-Duică, *I. Slavici către Gherasim Sârbu. (Scrisoare inedită despre M. Eminescu)*, Viena 26/2 871, în „Mihai Eminescu”, I, nr. 1, 1930, p. 25.

„România“, înainte de fuzionarea acesteia cu „Societatea literarie-științifică“. N. Oncu îl consultă pe Eminescu asupra problemelor pe care trebuia să le pună în discuție. În manuscrisul 2259, fila 278v se păstrează o scrisoare a lui Nicolae Oncu, care atestă colaborarea apropiată dintre Eminescu și prietenul său arădean la înființarea „României June“, societatea studenților români din Viena. „Te rog să vii puțin pină la mine — il scrie N. Oncu lui Eminescu — îndată ce vei sosi. Te aștept acasă pină la 7 oare seara. Vino curind“.

Eminescu nu pierde legătura cu Aradul și ținuturile arădene și crișene nici după stabilirea sa la Iași. Este prieten în capitala Moldovei cu Miron Pompiliu, cunoscutul folclorist, originar din Șteiul Bihorului, împreună cu care stă în gazdă la Samson Bodnărescu, la Școala Normală de la Trei Ierarhi. Aici este găzduit și Ioan Slavici, în popasul său ieșean din toamna anului 1874. Eminescu se împrietenește la Iași și cu H. Tiktin, stabilit aici în 1869 și care aduna material, încă de la această dată, pentru dicționarul său bilingv **Rumänisch-deutsche Wörterbuch**, tipărit la București, în fascicule, între 1895 și 1925. Dicționarul lui H. Tiktin este cea mai importantă lucrare lexicografică de acest fel din cultura română. Tiktin introduce în dicționarul său și un număr de cuvinte specifice ținuturilor arădene și crișene și faptul acesta se datorește lui Eminescu, Slavici și Miron Pompiliu. Eminescu întocmește un **glosar** bilingv care se păstrează în manuscrisul 2258, foile 1—20 și pe care îl pune la dispoziția lui H. Tiktin pentru întocmirea lucrării sale lexicografice¹². Transcriem din glosarul lui Eminescu câteva cuvinte specifice ținuturilor arădene și crișene și reținem și explicațiile pe care le dă poetul:

bouariu

văcariu

vițelariu

guleșiu, care împreună funcțiile de mai sus

boitariu, cioban. Criș[ana]

baciu, samădău (cel care dă seamă)

cosălău, finaț

ceiru, un loc îngrădit, în care este imaș și apă unde se țin vițeii

ciurdă de boi și porci

cioban cu înțeles în Criș[ana] și de boariu

dudău, buruiene mari

galiță, ori hoară

goron, stejar Criș[ana] și într-alte părți toți copacii vechi se numesc goron

hadă, loc unde s-adună vitele pe lângă fântină sau se culcă la amiază. Criș[ana]

¹² D. Vatamaniuc, *Un glosar de termeni populari*, în „Manuscriptum“, VIII, nr. 4, [octombrie-decembrie] 1977, p 8—18. Comentarii și glosarul lui Eminescu transcris după manuscrise.

nadă, adunare de vietăți sălbatice; nădesc — acțiunea **nadă paghină**. Un loc mai mare între vii pe deal (dacă-i pe deal **livadă**) **păcurar**, nume comun pentru toți îngrijitorii oilor

stau strajă ca fata birăului

sileau sau **șleau**, o bucată de vie între răzoare identic cu pogon de vie moldov[enesc]

Criș[ana].

sbeg, o grupă deasă de pomi mici d[e] ex[emplu] **sbeg** de porumbele **stavariu**, îngrijitor de cai, herghelegiu al satului — **stavă** — herghe-lia sătenilor Cr[ișana].

tărciug, traistă de piele de miel cu păru-n afară a păcurarului

ursoaică, o bucată de mămăligă rotundă înăuntru cu brinză prăjită pe cărbuni

ursoaică, în podul casei locul de întrunire a hornurilor de la sobele duor odăi; prin desprinderea de câteva cărămizi se face curățirea hornului.

zeghe, zeghia.

Eminescu specifică în cazul unor cuvinte și expresii că erau specifice Crișanei. Poetul și le notează pe acestea, desigur, de la Miron Pompiliu. Nu este lipsit de interes să arătăm că într-un caiet de planuri de lecții al lui Miron Pompiliu, care se păstrează la Academia Română (manuscrisul 1829), se află și un text eminescian (foile 138—141). Este o descriere a pământului, care îi va fi servit lui Miron Pompiliu în lecțiile sale de geografie. Multe din cuvinte, pentru care Eminescu nu face nici o specificare cu privire la proveniența lor, sînt notate de la Ioan Slavici. Unele din aceste cuvinte, ca **boitariu**, **samădău**, **paghină**, **păcurar**, se întilnesc în scrierile lui Slavici, iar expresia: **stau strajă ca fata birăului** amintește de titlul comediei lui Slavici, **Fata de birău**, pe care o transcrie Eminescu la Viena și o trimite **Convorbirilor literare**, revista ieșeană.

Din glosarul lui Eminescu, pe care i-l pune la dispoziție și din discuțiile pe care le poartă în materie de limbă, H. Tiktin își formează convingerea că între zonele geografice pe care trebuia să le viziteze înainte de a trece la tipărirea lucrării sale era, în primul rînd, cea arădeană. Cu aceasta trecem la cel de-al patrulea moment din viața și activitatea lui Eminescu pentru care avem documente privind legăturile sale cu Aradul. H. Tiktin îi vizitează la București pe Eminescu și Slavici și aceștia caută să-i vină în sprijin ca să poată cerceta graiul din părțile arădene. Slavici îi înmînează lui H. Tiktin o scrisoare de recomandare către Vasile Mangra, prietenul său din Arad. „Iubite Domnule Mangra — îi scrie I. Slavici, în 24 noiembrie 1879 —, îți recomand pe D-l Tiktin, care face o călătorie, ca să studieze limba și obiceiurile poporului român. Te salut cu frăție și dragoste”¹³.

¹³ I. Rizescu, H. Tiktin. *Omul și opera*, București, Editura științifică, 1971, facsimil.

În manuscrisul 2257, fila 31, se află și o descriere a cîmpiei arădene, pe care o face Eminescu în epoca gazetăriei bucureștene. „Șesul nemăsurat — scrie Eminescu — seamănă în adevăr cu marele ocean în formă solidă. Milă cu milă se-ntinde în apăsătoare monotonie care te-nfiorează și nu e întreruptă nici prin sat nici prin casă, nici prin arbori. Numele „Pusztă“ însemnează pustie. Și-ntr-adevăr e pleșuvă, goală, deșartă și n-are nici măcar apă curgătoare. Ici și colo se ridică în văzduh capătul lung al unei fîntîni cu cumpănă, ca brațul unei fantasme sau ca cataragul unei corăbii înecate. Din cînd în cînd se vede o cireadă de vite cău-tînd pășune, păscute de-un om călare. Încolo nu se mai vede nici o ființă viețuitoare, doar cîte o cocoară or vreun cocostîrc singuratec care se leagănă într-un picior pe vr-o mlaștină acoperită c-o coajă de natron sau cîte un uliu care sus, din aer, caută pradă. Cea mai adîncă tăcere domnește în pustiu și cînd o-ntrerupe strigătul unui păstor sau mugetul unei turme tonul te sperie care, adus de aripile vîntului în ureche, nu știi de unde vine“¹⁴.

Istoricii literari vorbesc de legăturile lui Eminescu cu Timișoara și numai întîmplător și de cele cu Aradul. Eminescu are la Timișoara un frate, care trăiește aici un timp relativ scurt și vizitează orașul în două rînduri, cînd trece și prin Arad. Se alătură la aceste mărturii documentare conceptul scrisorii lui Eminescu către o persoană neidentificată din Timișoara și o povestire [„**Trăia într-un oraș supus turcilor**“], notată, probabil, la Timișoara sau în orice caz în Banat, pe care o încorporează în **Geniu pustiu**, romanul din tinerețe¹⁵, Pentru legăturile lui Eminescu cu Aradul putem invoca mult mai mult mărturii documentare dintre care unele depășesc interesul local. Eminescu este astfel autorul unui apel către arădeni, precum și al unei descrieri a cîmpiei arădene. Poetul mijlocește, pe de altă parte, introducerea unor termeni din ținuturile arădene în dicționarul bilingv a lui H. Tiktin, cea mai importantă operă lexicografică de acest fel din cultura română. Și tot din ținuturile arădene este și Ioan Slavici, cel mai apropiat prieten al său în scurta și zbuciumata sa viață.

Din documentele invocate mai sus se desprinde că Eminescu a avut legături strînse cu Aradul și cu arădenii și că a manifestat un interes viu pentru limba, tradițiile și mișcarea culturală din această parte a țării. Ar fi de datoria arădenilor și în același timp spre mîndria lor, mîndrie care nu le este rezervată atîtor alte orașe din țară, să pună o placă comemorativă pe clădirea în care a fost găzduit Eminescu, să fie vie în mintea și în inima generației prezente și a generațiilor viitoare că în acest oraș a trăit o lună de zile din scurta sa viață poetul nostru național și unul din cei mai mari scriitori ai lumii.

¹⁴ M. Eminescu. *Opere VII. Proza literară*, București, Editura Academiei Republicii Socialiste România, 1977, p. 324. Comentarii, p. 399—400.

¹⁵ *Idem*, p. 234. Comentarii, p. 375—376.

EMINESCU ET ARAD

(résumé)

L'auteur, homme de lettres connu et apprécié, s'est beaucoup occupé de la vie et l'oeuvre de Ioan Slavici, Cette fois-ci il s'arrête, avec compétence et la vie de Mihai Eminescu.

Eminescu avait connu Arad depuis qu'il était l'employé de la troupe de théâtre „Pascaly“ qu'il avait accompagnée à Arad en 1868. L'auteur apporte des informations nouvelles considérant que le grand poète était passé par Arad en 1867 aussi lorsqu'il avait visité Timișoara où se trouvait son frère Nicolas.

L'Auteur fait la remarque que le grand poète a entretenu une permanente liaison avec Arad après 1868 surtout par l'intermédiaire de Ioan Slavici le mettait au courant du mouvement culturel de cette contrée.

REVISTA UMORISTICĂ-SATIRICĂ „PRICULICIU“ (1872) ȘI ROLUL EI LITERAR ȘI POLITIC

MIRCEA POPA

În contextul luptei pentru afirmarea ființei naționale a poporului nostru, presa satirică transilvăneană a jucat în împrejurările anilor 1860—1918 un rol politic de seamă, prea ușor și prea adeseori ignorat de specialiști. Totuși, în vederea obținerii unei radiografii cât mai complete a epocii pe care o traversează în acei ani națiunea română din Transilvania, rolul presei satirice și umoristice nu trebuie deloc disprețuit, deoarece ea exprimă o formă legală de luptă pentru drepturi politice și libertăți democratice, la care au apelat adeseori intelectualii români în timpul drasticelor și severelor restricții impuse de regimul dualist austro-ungar. Acest rol se cuvine odată mai mult subliniat, deoarece ei reprezintă forma cea mai adecvată de pătrundere în sînul maselor largi de cititori a ideilor politice celor mai avansate, a pregătirii terenului în vederea marilor bătălii de clasă și politice ce vor urma, a trezirii poporului la viață și conștiință politică.

Se mai cuvine să stăruim apoi asupra acestei categorii a presei militante, pentru că întemeietorii ei pot fi considerați pe bună dreptate doi inimoși cărturari care au activat pe aceste meleaguri, Mircea B. Stănescu (1837—1888) și Iulian Grozescu (1839—1872). Originar din Arad, Mircea Basiliu Stănescu și-a legat pentru totdeauna numele de orașul de pe Mureș, prin multitudinea acțiunilor inițiate și dirijate de el din acest centru politic și cultural al românilor transilvăneni: scoaterea unor reviste și calendare pentru popor, redactarea primei culegeri de basme românești, sprijinirea numeroaselor acțiuni culturale și politice ale populației din acest ținut. Alături de el, Iulian Grozescu impune numele unui poet foarte gustat de publicul acelor vremi și care, credem noi, și-a validat maximul de potențe artistice, în planul presei satirice, pe care a ridicat-o pe culmi atinse doar de N. T. Orășanu în România. Cu atît mai mult ne surprinde faptul că revista sa **Priculicu**, redactată la Pesta în privăvara anului 1872, nu a făcut pînă astăzi obiectul unor studii speciale, fiind neglijată chiar de o cercetare de sinteză asupra presei satirice transilvănene, cum a fost cea a Liviei Grămadă din 1974¹. De aceea, ne propunem în cele ce urmează să readucem oarecum în actualitate figura acestui inimos cărturar uitat și să urmărim evoluția revistei sale, stăruind

¹ *Presa satirică românească din Transilvania. 1860—1918*. Antologie, studiu introductiv, glosar și anexe, de Livia Grămadă, Cluj, Ed. Dacia, 1974.

de aproape asupra modului în care ea a știut să răspundă la imperativele cele mai stringente ale timpului.

Din datele deținute pînă acum² știm că poetul s-ar fi născut în 1839, într-o familie modestă din Comloșul Mare, din cîmpia Banatului, și a reușit să urmeze cu mari eforturi materiale studiile liceale la Timișoara, Arad și Oradea. După terminarea lor se înscrie la Facultatea de drept din Pesta, perioadă de care se leagă începuturile ziaristicii sale la ziarul **Concordia**, debutul literar propriu-zis făcîndu-l în perioada anilor de liceu, la almanahul arădan **Muguri** (1859). Preocupat de scoaterea unei reviste literare, încearcă o primă experiență cu **Speranța**, în 1863, împreună cu Emeric B. Stănescu, care este după cite știm prima gazetă editată în acest oraș. După sistarea ei trece la **Umoristul** al lui I. Vulcan, unde își descoperă vocația umoristică și unde repurtează primele succese³. Referindu-se la creațiile colaboratorului său din această perioadă I. Vulcan va scrie mai tîrziu că: „Scrierile lui umoristice: satirele și anecdotele scrise în stil popular erau foarte citite și recitate⁴. Aici rămîne pînă în 1865, cînd intră în redacția **Familiei** ca prieten și tovarăș de idei al directorului ei și unde desfășoară o prodigioasă activitate literară. Aici i-au apărut nuvelele **Căderea Timișoarei, Mărioara și Măriuța, Doica Floarea, Fatalitate și noroc** și altele, dublate de un mare număr de poezii, pe care Emeric B. Stănescu le editează într-un volum la Arad, în 1869. În același an cu ocazia primei reprezentării a trupei lui M. Pascaly la Timișoara, trupă din care făcea parte și M. Eminescu, Grozescu scrie o **Salutare Thaliei române** pe care o răspîndește în foi volante în public⁵. La acea dată, I. Grozescu este un poet cunoscut (poeziile sale fiind recitate la multe din serbările școlare sau la diverse reuniuni muzicale din satele cîmpiei bănățene) și un traducător nu mai puțin însemnat, căci este autor, alături de Iosif Vulcan și Gheorghe Ember, a antologiei de literatură populară românească **Román Népdalok**, care a apărut în 1877 sub auspiciile societății „Kisfaludy⁶. Minat de dorința de a cunoaște realitățile de dincolo de munți (cu care făcuse mai întîi cunoștință prin călătoria făcută aici în 1861, relatată cu lux de amănunte în **Familia**), Grozescu trece în patrie, unde, după cîteva peregrinări prin diverse redacții ia asupra-și răspunderea scoaterii unui nou organ de presă, intitulat **Poșta română**. Informații în legătură cu programul noului ziar ne furnizează ziarul budapestan **Federațiunea**, care îl recomandă publicului. Aflăm de aici că ziarul va apărea de două ori pe săptămîină, luna și vinerea și că el va duce „o luptă energetică pentru asigurarea intereselor de existență ale

² I. D. Suci, *Literatura bănățeană de la început pînă la unire (1582—1918)*, Timișoara, „Astra”, 1940, p. 87—96 (cu o bibliografie).

³ Livia Grămadă, „*Tutti-frutti*” și „*Umoristul*”. *Contribuții la istoria presei satirice românești*, în „*Studia Universitatis Babeș-Bolyai*”, series philologia, 1966, fasc. 1, p. 35—58.

⁴ *Iulian Grozescu*, în „*Familia*”, VIII, 1872, nr. 26 (25 iun./7 iul), p. 299—300.

⁵ Cf. G. Călinescu, *Viața lui Mihai Eminescu*, București, Editura pentru literatură, 1964, p. 113.

⁶ Cf. Samuel Domokos, *Contribuții la cunoașterea legăturilor folclorice maghiare-române*, în „*Revista de folclor*”, VIII, 1963, nr. 1—2, p. 117—123.

națiunii române“ și că „se va ocupa de toate acțiunile îndreptate spre consolidarea națiunii române, pre terenul de politică, literatură, artă, industrie, comerț și economie națională și va combate orice tendință de separatism și discordie națională, căutînd ca relațiunile românilor să fie cît mai intime și mai identice“⁷. Se vede însă că ziarul n-a găsit adeziunea scontată la public și redactorul său a fost silit să-l sisteze după opt numere. Cu această ocazie Iulian Grozescu publică o „declarațiune“, produsă și de **Telegraful român** din Sibiu, prin care își exprimă regretul că publicul român „încă nu simte necesitatea, sau cel puțin nu e încă rezolut de a-și sacrifica ceva pentru susținerea unui asemenea organ“⁸. Intră apoi în redacția **Telegrafului** (1870-71) colaborînd cu poezii, cronici umoristice, articole politice, foiletoane. Între timp este chemat la Pesta de către Vincentiu Babeș pentru a i se încredința conducerea **Albinei**. Părăsînd ziarul, în noiembrie 1871, Vincentiu Babeș se adresa „Către onoratul public al **Albinei**“, făcîndu-i cunoscut această schimbare⁹. Noul redactor își lua în primire funcția la 7/19 noiembrie 1871 printr-o „Salutare onoratului public al **Albinei**“, anunțîndu-și programul, din care nu lipseau obiective de seamă ca: „prosperitatea comună a patriei comune, prin respectarea deopotrivă a intereselor materiale și spirituale a(le) tuturor, pentru îndreptățirea egală a tuturor națiunilor patriei“¹⁰.

Avînd deja acumulată o mare experiență ziaristică în domeniul presei satirice și umoristice, experiență dobîndită atît la Pesta cît și la București, Grozescu se hotărăște să încerce editarea unui astfel de periodic pentru românii din Transilvania, mai ales că condițiile social-politice îl reclamau cu imperioasă necesitate. Primul număr al noii sale reviste, intitulată **Priculiciu**, purta explicația „de probă“, după care, văzînd succesul ei, Grozescu a editat-o sistematic pînă la 12 mai 1872, cînd cade bolnav. Retras în satul său, Grozescu se stinge din viață la 2 iulie 1872, lăsînd în urmă o carieră literară neîmplinită, dar promițătoare. Moartea sa prematură a îndurerat întreaga intelectualitate a Aradului, care a văzut în el un ziarist talentat și un militant sincer pentru progres. Familia anunță tragicul eveniment în chenar de doliu, numîndu-l „un bun prieten al nostru, un colaborator diligente al acestei foi din începutul ei, un poet al poporului român“¹¹. Unul din colaboratorii **Familiei**, Simeon Desseanu, îi închină chiar o elegie intitulată sugestiv **La mormîntul lui Grozescu**¹², dovadă probantă a popularității de care se bucura.

* * *

⁷ *Poșta română*, în „Federațiunea“, III, 1870, nr. 129 (25/13 dec.), p. 506.

⁸ Iulian Grozescu, *Declarațiune*, în „Telegraful român“, XIX, 1871, nr. 10 (4/16 febr.).

⁹ *Către onoratul public al „Albinei*“, în „Albina“, VI, 1871, nr. 90 (4/16 nov.), p. 1.

¹⁰ *Salutare onoratului public al „Albinei*“, în „Albina“, VI, 1871, nr. 91 (7/19 nov.), p. 1.

¹¹ „Familia“, VIII, 1872, nr. 22 (28 mai/9 iun.), p. 251.

¹² *Ibidem*, nr. 30 (28 iul./4 aug.), p. 348.

Deși a trăit numai 33 de ani, activitatea literară a lui Iulian Grozescu s-a consumat pe tărîmuri foarte diverse; a fost, după cum am văzut, poet, prozator, traducător¹³, folclorist¹⁴, ziarist, scriitor umoristic-satiric. Activitatea lui cea mai importantă rămîne însă aceea din domeniul publicisticii satirice din Transilvania, unde alături de I. Vulcan îi revine meritul de precursor. **Priculiciu** încununează în mod strălucit această activitate, căreia și-a închinat cei mai buni ani ai săi, el fiind unul dintre cele mai bine scrise ziare ale timpului. Deși nu a reușit să scoată mai mult de 16 numere, revista a depășit în importanță, ca valoare programatică și artistică, toate foile asemănătoare apărute pînă la ea în Transilvania și în mare parte și după ea. Aceasta pentru că, I. Grozescu s-a dovedit a fi un poet de certă structură satiric-umoristică, descoperindu-și în acest sector inepuizabile resurse creatoare și o gamă variată de formule poetice. În al doilea rînd, el beneficia deja de o serioasă experiență în domeniul scrisului satiric, din care o bună parte s-a consumat în ziare de o ținută intelectuală ridicată. Un rol important în acest sens l-a jucat contactul său cu realitățile social-politice din România, cu mișcarea de idei și fervoarea scrisului de acolo, experiență ce l-a îndreptat spre domeniul scrisului militant, pus în slujba idealurilor naționale și sociale ale poporului. De aceea poetul va și face din ziarul său o tribună de luptă pentru apărarea drepturilor celor mulți, o critică ascuțită și nemiloasă a realităților social-politice din Transilvania din anii următori pactului dualist dintre clasele stăpînitoare austriece și maghiare (1867), o tribună liberă, deschisă tuturor acelora care vor să contribuie la îmbunătățirea climatului social-politic. „Toți cei consultați — scrie el — sînt de acord că, în viața publică-politică, cea astăzi atît de nemorală, pre toată ziua se petrec o mulțime de faptoși atît de degrada(n)ți, sau de unele ale puterii atît de mîrșave, încît a pierde multă vorbă într-o foaie solidă, serios asupra-le, ar fi a se îngroși. În astfel de cazuri, de astfel de ființe, este natural și potrivit să se ocupe umorul, satira, ironia”¹⁵.

Primul număr al **Priculiciului**, „diariu umoristicu-satiricu“, apărînd „în toată domineca cu multe caricature și secături”¹⁶ iese la 2/14 ianuarie 1872 la Pesta și este redactat fără întrerupere pînă în mai 1872¹⁷. Aproape toate rubricile sale sînt scrise în întregime de proprietarul și redactorul său răspunzător, Iulian Grozescu. Numele lui se ascunde sub o mulțime de pseudonime ca: **Priculiciu I**, **Priculiciu II**, **Eremia Ciocîrlia**, **Flamandescu** („cancelaristu activistu“), **Ghitia Caraba** („cîntărețu de

¹³ Vezi și traducerea romanului *Fata căpitanului* de Pușkin, în „Familia“, 1866, p. 9—10.

¹⁴ Cf. Vincențiu Bugariu, *Tălmăcirile lui I. Grozescu*, în „Vestul“, III, 1931, nr. 272.

¹⁵ Iulian Grozescu, *Către onorabilul public român*, în „Albina“ VI, 1871, nr. 100 (5/17 dec.), p. 1.

¹⁶ *Idem*.

¹⁷ El apare deci numai în perioada ianuarie-mai 1872 și nu între 1872—1875 cum greșit indică lucrarea *Cronică ilustrată a unei lumi apuse*, București, 1959, p. 29. Confuzia provine din faptul că un ziar cu același nume a fost editat în 1874 la Timișoara de Pavel Rotariu.

curte“), **Stroia Strolinbat** ș.a. Colaboratori externi a avut puțini și insignifianți, cu excepția aceuia ce se ascunde sub pseudonimul **Taica Ilie**, identificabil, așa cum arată o scrisoare tîrzie a lui Fr. Hossu-Longin către Sextil Pușcariu¹⁸, cu publicistul arădean Sigismund Borlea, colaborator printre altele și la **Umoristul** și **Gura satului**. El are un condei sprinten și tăios compunînd uneori cu dexteritate pamflete inteligente, care se rețin.

Programul ziarului poate fi desprins atît dintr-o „invitare prenumerațiune“ pe care poetul o publică într-unul din suplimentele ziarului **Albina**, cît și din poezia-program **Gratulare la intrare** pusă în fruntea celui dintii număr. Din ea reiese, că **Priculiciu** avea menirea să curețe din viața socială tot ce e vechi și nefolositor, să combată relele care s-au abătut asupra poporului, pentru a face loc unei lumi drepte, fără tiranie:

„Ici în țara-mpărătească
Toți vreau să ne asuprească,
Dar să n-avem supărare
C-azi e timp de gratulare:

Cei ce gem sub tiranie,
S-aibă mare bucurie.
Și să vie, și să vie
Și a noastră-mpărăție“¹⁹

Arma sa de luptă avea să fie satira și gluma, biciuirea fără cruțare a celor ce se fac vinovați de vicierea climatului moral al societății românești.

Pentru realizarea unui astfel de program, revista lui Grozescu apelează la numeroase modalități de expresie, precum: pamflete, poezii satirice și burlești, cronici rimate (asupra evenimentelor externe și interne în special), „pocnituri și plesnituri“ (un fel de observații ironico-umoristice cu poante), anecdote, dialoguri comico-satirice în versuri și proză („Vintilă și Dănilă“, „Tanda și Manda“) etc., caricaturi însoțite de texte satirice, rubrici permanente de satiră în proză ca „Moș Vintură-țară prin lumea mare“, „Stroia Strolinbatu (rubrică destinată demagogiei și trădării publicienilor vremii) etc. Rubricile fixe aveau astfel rolul de a întreține mereu vie atenția cititorilor asupra unor probleme de mare actualitate și importanță, pe cînd cele mobile serveau la satisfacerea nevoii de diversitate și variație.

Tema esențială a rubricilor fixe este denunțarea asupririi sociale și naționale a maselor, scoaterea în evidență a situației deznădăjduite a naționalităților asuprite din imperiul austro-ungar. Iată cîteva exemple asupra modului cum înțelege I. Grozescu să atace chestiunea. Încă din numărul 2 al revistei la rubrica „Vintilă și Dănilă“, Grozescu reproduce următoarea convorbire între cei doi țărani, prin care caracterizează foarte bine această politică de oprinare națională a celorlalte popoare din cadrul imperiului de către regimul dualist: „Vintilă: — Cum înțelegi tu, frate Dănilă așa numita — egală îndreptățire?

¹⁸ Biblioteca Universitară Cluj-Napoca, Secția mss., Corespondența Fr. Hossu-Longin, vol. XI, fila 157.

¹⁹ *Gratulare la intrare*, în „Priculiciu“, I, 1872, p. 1.

Dănilă: — Apoi zău, aceia n-o pot înțelege altfel, de cât cum se practicează pe la noi, adecă aceia, că — guvernul unguresc are drept **după lege** să apese pe toate naționalitățile nemaghiare în asemenea și **egală măsură**...²⁰

Pe aceeași tonalitate la rubrica „Pocnituri și plesnituri“ din nr. 1 al ziarului se înserează comentariul: „Așa dară de aceea își bat capul domnii din 'nălțime ca să mînce autonomia Ardealului pentru că, le place colacul acela. Însă pare-se că li s-or rupe dinții, ori cât de colțați ar fi, căci colacul — e cam tare“.

Politica de asuprire națională, intensificată în urma pactului dualist este sesizată și în cîteva cuvinte moderne“ prinse cu multă subtilitate de autor, cum ar fi **constituție** sau **Unio**:

Constituția maghiară
E vestită de amară,
Căci te scoate — afară din țară
Și te îndeamnă să pornești
Peste munți la București.

Unio acest cuvînt
Pentru Ardeal e un mormînt

Greaua situație socială și politică în care se zbat masele muncitoare din Transilvania, Grozescu o atribuie în bună parte lipsei de finalitate a activității propriilor conducători politici, care după ce s-au văzut stăpîni pe situație au trădat interesele vitale ale poporului în schimbul obținerii unor beneficii personale. Lipsa de solidaritate și numeroasele vicii de care sînt stăpîniți aceștia au atras după sine stagnarea și impasul luptelor național-sociale, îndreptarea lor pe un făgaș necorespunzător cerințelor epocii. În opoziție cu generația luptătoare pașoptistă, falșilor combatanți contemporani el li se adresează cu un aspru rechizitoriu în poezia **Lipsele noastre**:

Apoi ne lipsește încă o programă
După care-am merge-n cauza transilvană; —
Dar trecutul antic, dar Bărnăț la Blaj,
Nu-s programe-acestea? — Nu pentru cei lași!

Și avem noi lipsă, lipsă foarte mare,
Că nu prea avem bani, pentru-naintare; —
Luxul însă crește, crește tot mereu,
Și banul se duce tot pe scop mai rău.

Obiectivul principal al criticii lui I. Grozescu îl constituie însă demascarea politicianismului burghez sub toate aspectele și în toate ipostazele sale. Acesta o realizează prin poeziile: **Hai d-a dura**, **Cetele eroilor**, **Hoțul pre stimat**, **Cîntecul străinătății**, **Lumea speculantă** ș.a., sau în rubrica permanentă **Stroia Strolinbat**, unde este înfierată o întreagă faună de „falși Coriolani“, cum ar fi zis O. Goga, o suită de „caracteruri“ și

²⁰ „Priculiciu“, nr. 2.

„fiziologii“, de „ipostaze“ și „chipuri“ ale trădării și vanității. Versurile sînt simple, adeseori în ritm popular, dar pregnante, sugestive:

Eu sînt Stroia Strolinbat
Cel mai mare democrat
Care pentru o slujbă grasă
De „principiu“ se cam lasă.

Vindeți „santa conștiință“
Și principii salutari, —
C-astăzi sînt în preferință
Și se vînd cu prețuri mari
Strigă dară tot mai tare:
„Marfă bună de vînzare!“.

Și făcînd escamotare
Caută într-un alt scandal
Apo strigă în gura mare
Io-s martir național!

*

*

Astăzi cer de la cutare
Ca să-mi deie ajutoare
Mîine după ce mi-a dat,
L-am vîndut și înjurat
Căci altul m-a cumpărat.

Astăzi sînt național
Mîine guvernamental, —
După cum mai într-o parte
Sau în alta îmi fac parte
Cînd vre-un bine se împarte.

Eu sînt Stroia Strolinbat,
Cel mai mare democrat,
Care lucru cu bravură
Măcinînd mereu din gură“.

Necinstea, turpitudinea, corupția, cupiditatea, trădarea, ticăloșia, sînt numai cîteva atribute care caracterizează aceste exemplare clinice, supuse unui sever examen radiologic. Creațiile sale satirice cu această problematică reprezintă o depozitie valoroasă la actul de cauză al falșilor conducători din perioada dualismului. Necruțător cu cei lași și trădători, Grozescu pledează în permanență pentru o politică echitabilă, bazată pe înțelegere și prețuire reciprocă, urmărind transpunerea în practică a unui program realizat care să țină cont de interesele vitale ale popoarelor și nu de țelurile imperialiste ale conducătorilor lor. Pe această temă, la rubrica „Vintilă și Dănilă“ din nr. 3 al **Priculiciului** se înserează această discuție:

„Vintilă: — Știi, frate Dănilă, că cine gătește astăzi mîncările în bucătăria împărătească austro-ungară?”

Dănilă: — D-apoi cine altul, de cît bucătarul Andrassy cel poznaș, carele de cînd a ajuns la lingura bucătărească pentru toți fierbe după gustul lui Pișta.

Vintilă: Da, după gustul lui Pișta, însă Bismark face lista“.

De ghimpii satirei nu scapă nici alți politicieni reacționari, indiferent de naționalitate, cum ar fi: Andrassy, Thier, Bismark, Barbu Ca-

targiu etc., ca reprezentanți tipici ai unor regimuri oligarhice și nepopulare. Prin aceasta redactorul ziarului ține să-și câștige simpatia cititorilor interesați să cunoască viața politică internațională, oferindu-le un comentariu ingenios și atractiv. Poeziile și cîntecele satirice sînt însoțite uneori de un text explicativ, care, printr-un transfer de motive, atrage atenția asupra unor aspecte reprobabile de la noi. În orice caz satirizarea stărilor sociale și politice din țările europene este un mijloc potrivit de a face educație politică publicului românesc. Iată bunăoară, cum este prinsă figura lui Thier într-una din „cronicile curente“:

În republica franceză
S-a iscat o antiteză
Adunarea națională
A făcut din Thier bobală.

*

Despre Thier se vorbește
Că de ochi cam pătimește
Însă cei de la putere
Cam toți slabi sînt la vedere.

sau cum sînt demascate regimurile militariste și oligarhice:

Herr von Bismark cu prusacii
Tot mereu îndeasă sacii
Cu banii ce i-au răpit
Prin rezelul cel cumplit.

Însă a noastră Carolina
Rezemat pe carabina
Și pe tunul al lui Krupp
Zice „încă nu mă duc“!

sau:

Milioane însutite
Merg pe tunuri ghintuite
Dar în școală — chiar scandal
N-avem încă-un manual.

Într-alt loc este atacată monarhia prusacă din România pentru colaborarea sa cu Bismark, socotind că jocul lui Carol I ar fi ostil poporului său și idealurilor sale unioniste:

„— Vintilă: Oare ce furnică-l mănîncă pe Carol Vodă, căci acuma vrea să părăsească România și încă fără să glumească.

— Dănilă: D-apoi de bună seamă nu mai are ce să roadă de pe biata țară și afară de aceasta fiind sătul și încărcat de bani de bună seamă și-a îndeplinit misiunea cea prusacă — deci nu e mirare, că dorește să părăsească cuibul care de mult miroase — a pute“.

Același lucru este urmărit în poeziile **Visul greu**, **Cîntecul din România** (care reproduce cunoscuta poezie antidinastică publicată de **Ghimpele** din București în 1871 sub titlul **Suvenir istorice**, însoțită de desenele lui H. Dembițki) în fabula **Bărbierul filosof**, „Priculiciu“ contribuind astfel alături de surorile ei bucureștene „Ghimpele“, „Perdaful“, „Telegraful“, „Oltul“, „Tarara“ la campania antidinastică și antimonarhică deschisă de acestea, la pledoaria pentru o formă de guvernămînt înaintată. În această direcție I. Grozescu apare vizibil influențat de ideile revoluționare ale proletariatului francez și ale Comunei din Paris după cum o dovedesc creațiile sale din această perioadă. Unele poezii fac aluzii directe la eve-

nimentele din Franța, anunțînd sfîrșitul inevitabil al tuturor regimurilor tiranice:

Nu vedeți voi oare cum mereu se-estinde
Un ceresc foc care la un moment se aprinde?
Ș-un cutremur crîncen, nu simțiți sub voi,
Cînd croiți legi aspre, crude pentru noi?

Probabil că sub imperiul acestor realități a scris poezia **Domnii și poporul**, ilustrativă pentru concepția avansată de care e animată:

Domnii sînt acei ce țara stăpînesc,
Iar poporul — cei ce tot mereu muncesc;
De unde se vede fără îndoială,
Că la noi brilledia e numai spoială.
Sus la curtea naltă, curtea împărătească,
Chiar și servitorii-s din tagma domnească, —
Și orice post de frunte și mai strălucit,
Nu poate s-ocupe un plebeu mojiç.
Însă — cînd se cere — un grabnic ajutor,
O! atunci e bun, zău, și bietul popor!

Cînd ar fi vr-un bine de a se împarte,
Domnii mari ei însuși cum vreau își fac parte,
Și pe cînd poporul geme de dureri,
Ei fără mustrare-înoată în plăceri,
În plăceri plătite cu sudori prea multe,
Ce curg ca șiroaie de pe-a țării frunte.
Și cînd inamicul la 'otare vine,
Domnii mari de-a rîndul fug prin țări străine . . .
Cine-ar da atunci mină de-ajutor:
Țării și coroanei — fără de popor!?

Camera adese pune-n discuțiune
Legi de mari reforme — numai după nume, —
Și cu aroganță zic cei ce dispun:
Că poporul încă nu știe ce-i bun!
Deci el să aștepte pîn' va fi mai cult,
Căci pentru d-acuma n-are drept mai mult;
Însă cînd în țară s-aleg deputați,
Tot mereu se închină dōmnii la magnați, —
Căci atunci au mare lipsă de ajutor,
Ca să poată învinge prin bietul popor!

Astfel astă țară domnii-o stăpînesc,
Iar plebeii noștri tot mereu muncesc;
Cînd e pace-n țară castelor potinte
De popor vreo dată nu le vine aminte, —
Pe cînd zău, e bine și celui mai tare

Să-și aducă aminte de-un pericol mare,
Care poate îndată la moment să vină:
Și atunci oare cine-ar fi de vină:
Dacă n-ar fi-n stare să dea ajutor,
De toți maltratatul și slăbit popor?!“

Observînd în mod limpede caracterul de teroare și jaf al tuturor regimurilor oligarhice din toate țările bazate pe exploatarea unui popor în dauna altuia, poetul se arată nemulțumit că popoarele nu se ridică la luptă pentru dobîndirea drepturilor lor:

Toți fac legi asupritoare,
Contra bietelor popoare.
Și aici la noi în țară
Ca și în alte țări de-afară.

Iar poporul asuprit
Pare c-ar fi amorțit,
Căci redus la sărăcie
Nu mai știe de sclavie.

Inechitatea socială e o realitate care nu mai poate fi trecută cu vederea: Nu-i mai mult acuma glumă / Căci paganul ne sugrumă, — / Ne sugrumă și ne apasă / Căci de nime[ni] nu-i mai pasă . . . // Stăpînirea-i nemiloasă / Căci ne taie pîn'la oasă, / Și înscrie dări tot mari / Prin ai săi buni mandatar. // Ziua — noaptea n-avem stare, / Căci muncim fără încetare, — / Însă ori cît vom munci / Chiar și pielea ne-or pofti.

Revoltîndu-se împotriva unui atare tratament al maselor populare, poetul va scrie poezia **Domnilor asupritori** în care va chema la luptă deschisă pentru dobîndirea libertăților sugrumate, pentru unirea tuturor românilor într-un singur stat mare și liber, act legitim și progresist care nu mai putea fi oprit, cu toate încercările disperate ale potrivnicilor:

În zadar a voastră crudă-nverșunare
De a ne tot combate tot mai mult, mai tare, —
În zadar voi credeți, că se va supune
Sub a voastră cnută brava mea națiune.
Dacă nu știți încă, să știți c-ăst popor,
Știe cum să are-un „splendid viitor“!
Ș-apoi mai departe, știe că nimic
Nu poate să aștepte de la inamic.
Căci românul speră viața-i spre vecie
Numai într-o mare, mare Românie!

Revista umoristico-satirică a lui Iulian Grozescu **Priculiciu**, deși a apărut într-un timp relativ scurt, a însemnat un eficace stimulator și îndrumător al vieții politice din Transilvania, o încercare mai izbutită decît predecesoarele sale **Tutti-frutti**, **Strigoii** și **Umoristul** de a trezi din letargie valorile politice și sociale, de a determina un curent de opinie favorabil națiunii române oprimate și a poporului ingenunchiat, printr-o gamă mai variată de procedee și cu mijloace artistice mai rafinate. Ea marchează astfel un nou val de interes a publicului românesc pentru o viață politică activă în sensul radicalismului pașoptist, dovadă premtorie

și concludentă a reacției publicului românesc față de obtuzitatea politicii dualitate. Prin platforma ideologică înaintată pe care s-a așezat, prin atitudinea fermă și combativă pe care a luat-o în cele mai diverse probleme ale românilor ardeleni cât și a celor de peste munți, revista a constituit un pas însemnat înspre cimentarea legăturilor culturale cu România, un precursor de seamă al **Familiei** și a presei satirice, în general, pe linia luptei pentru unitate națională și dreptate socială. Datorită popularității de care s-a bucurat ea a fost reînviată la scurtă vreme de un alt cărturar de pe aceste meleaguri, juristul Pavel Rotariu din Timișoara, care dădea în 1874 primul ziar românesc apărut în acest oraș, deși nu a reușit să-l ridice la înălțimea artistică și fervoarea ideatică pe care a avut-o în timpul vieții lui Iulian Grozescu.

THE HUMOROUS SATIRICAL REVIEW „PRICULICIU“ AND ITS LITERARY AND POLITICAL ROLE

(Summary)

In the context of the struggle for the affirmation of the national being of our people the satirical Transylvanian press played an important political part about 1860—1918. The role of the satirical and humorous press must not be neglected at all. It expresses a legal form of struggle for the political rights and democratic liberties, to which the Romanian intellectuals appealed to during the severe restrictions imposed by the dualist Austrian-Hungarian regime.

The founders of this category of the militant press may be considered, Mircea B. Stănescu (1837—1888) and Julian Grozescu (1839—1872), two Good-hearted scholars who worked in these parts. The first number of the review „Priculiciu“ appeared in Pesta on the 2nd—14th of January 1872 and is edited continually till May 1872. Although it appeared only a few months Julian Grozescu's humorous satirical review „Priculiciu“ ment an efficient stimulator and guide to the political life of Transylvania. It constituted at the same an important step for the strengthening of the cultural relations with Romania.

CÎNTECUL GINTEI LATINE DE V. ALECSANDRI — VICTORIE A SPIRITUALITĂȚII ROMÂNEȘTI

MELENTE NICA

Vasile Alecsandri, cunoscut mai ales ca poet național și popular, a desfășurat o intensă activitate diplomatică în lumea politică a marilor puteri europene, obținând aprobarea acestora pentru marele act al Unirii din 1859, agitând și după aceea stindardul de luptă pentru drepturile naționale și sociale ale poporului român. Prezență activă la toate marile momente istorice ale timpului său, prin întreaga sa activitate militează pentru ideea Unirii tuturor românilor într-un stat modern. Opera sa literară, exceptând lirica erotică, se circumscrie acestui front: Unirea tuturor românilor și Suveranitatea națională, deziderate ale vieții noastre ca popor, purtate prin furtuna istoriei.

Răspunzînd prezent la porunca ceasului istoric, V. Alecsandri participă la evenimentele de la 1848 din Moldova, urmate de exil în Transilvania, Bucovina și Paris. Prin zelul său neobosit încearcă să orienteze revoluția de la 1848 din toate ținuturile locuite de români spre aceleași idealuri și aspirații. Dacă Bălcescu a fost creierul și inima revoluției de la 1848, V. Alecsandri a fost, prin versul său, cuvîntul ei înaripat, agitator îndrăzneț și diplomatul ei excepțional. El finanțează, în exil, pe Bălcescu și pe alți militanți revoluționari în lupta pentru susținerea în Franța a unui curent de opinii favorabil cauzei poporului român: Unirea și Independența. Bine cunoscut, încă din perioada studenției, în rîndurile scriitorilor și intelectualilor francezi, cu frumoase relații în rîndurile politicianilor vremii, V. Alecsandri este un scriitor cu renume și în Muntenia și Transilvania, prin mesajul militant și patriotic al întregii sale activități literare. În scrisul său, românii simțeau dogoarea jarului demnității naționale, reliefată pregnant, prin întreaga sa activitate culturală și politică pe care o desfășoară alături de intelectualii progresiști ce năzuiau spre Unirea tuturor românilor. Într-o scrisoare adresată lui N. Bălcescu din 25 iulie/6 august 1848, V. Alecsandri consideră că: „Singura izbîndă a Valahiei au fost în stare să ne mîngie de cumplitele nenorociri a Moldovei, căci pentru noi Țara noastră este tot o patrie“, manifestîndu-și, în numele moldovenilor, dorința „Unirii Moldovei cu Valahia sub un singur guvern și sub aceeași constituție“¹. În același scop îl vizitează la Paris pe Al. Golescu — Arăpîlă, trimisul neoficial al guvernului provi-

¹ Apud Nicolescu, F. C.: *Viața lui V. Alecsandri*, Editura pentru literatură, 1962, p. 168.

zoriu de la București, oameni politici, membri ai Adunării Naționale Franceze, și pe simpatizanzii românilor ca: Ledru-Rollin, Michelet, Quinet, Paul Bataillard, probabil Lamennais și alții, precum și redacția unor ziare ca **Le National, La Reforme, Démocratie pacifique, Le Bien publique, La Republique, Le Peuple, L'Eveniment, Le Siécle, Le Courier français**, obținând adeziunea acestora la cauza românilor.

Intors în țară în 1849, se dedică teatrului și culegerii de folclor, fiind primul nostru mare folclorist, activitate prin care va urmări să atragă atenția Occidentului și mai ales a Franței asupra poporului român, asupra aspirațiilor sale legitime, justificate de valorile sale spirituale ce poartă amprenta romanității. La 3 aprilie 1851, domnitorul îl numește în comisia pentru reorganizarea învățământului public în Moldova, contribuind la desăvârșirea procesului de impunere a limbii române ca limbă oficială în învățămînt, premisă necesară pentru dezvoltarea stilurilor funcționale ale limbii noastre literare.

Deceniul al șaselea al secolului al XIX-lea cunoaște o efervescență politică deosebită a militanților unioniști din ambele Principate, desfășurată mai mult prin literatură, presă, culise politice, decît oficial. V. Alecsandri este cel mai neobosit și mai frecvent călător în Apus pentru marea cauză a Unirii. În 1855 se reîntoarce din Franța, pe la Constantinopol, unde se întâlnește cu vechiul său prieten Ion Ghica, pe care îl cunoscuse în timpul studiilor de la Paris, 1835, și care era animat de aceleași idealuri ca și V. Alecsandri. Vizitează frontul din Crimeea, se reîntoarce la Iași, dedicîndu-se cu mai multă ardoare luptei pentru Unire, marii probleme naționale a întregului popor român. Compune imnul național al acestui moment din lupta poporului: **Hora Unirii** (1856).

Congresul de pace de la Paris își începe lucrările la 15 februarie 1856. Un rol deosebit de important l-a avut V. Alecsandri în atragerea simpatiei pentru poporul român. Franța, Rusia, Piemontul și Prusia se pronunțau pentru Unirea Principatelor. În contra Unirii erau Turcia, Anglia și Austria. Congresul își încheie lucrările, la 30 martie 1856, într-o atmosferă favorabilă Unirii, dar fără să se ia hotărîri tranșante pro sau contra. V. Alecsandri merge la București la 11/23 iunie 1856 în numele unioniștilor moldoveni și ia contact cu unioniștii munteni. Prestigiul său crește în țară și străinătate. Poporul recunoaște meritele sale în lupta pentru Unire și de aceea îi propune candidatura la domnie. Renunță însă în favoarea lui Al. I. Cuza. Înzestrat cu un fin simț politic, își dă seama că este necesar mai departe pe frontul diplomatic, unde va da noi bătălii pentru cauza poporului său.

La începutul domniei lui Al. I. Cuza deține postul de ministru de externe. În această calitate, după Unirea din 24 februarie 1859, e trimis în Occident, pentru a obține aprobarea dublei alegeri a lui Alex. I. Cuza. În acest scop ia contact cu guvernul francez și cu Napoleon III, cu Cavour, primul ministru al Piemontului, cu regele Victor Emanuel și cu guvernul englez. A fost o misiune diplomatică grea și, în acel moment istoric, singurul care o putea duce la bun sfîrșit. Sugestive și concludente în acest sens sînt cuvintele pe care Cuza i le adresează la plecare: „Du-te

și fă cum te-or povățui inima și conștiința²². Confruntat cu interesele contradictorii ale puterilor europene, Alecsandri reușește să susțină cauza poporului său.

În 1860 demisionează din funcția de ministru, dezgustat de viața politică a țării, acționînd numai în două cazuri, la cererea și rugămîntea lui Al. I. Cuza în 1861 și 1863, în misiuni diplomatice dificile, pentru a explica poziția României în fața guvernelor apusene sau la cererea lui Napoleon III.

Abdicarea lui Al. I. Cuza l-a impresionat neplăcut. După 1866 se retrage definitiv la Mircești — un gest de protest făcut împotriva coaliției burghezo-moșierești. Prestigiul de care s-a bucurat în fața maselor a obligat oficialitățile să-l privească cu respect. La 2 iunie 1867 a fost proclamat membru al Societății Academice. Recunoscut ca personalitatea cea mai marcantă a vremii sale, în 1871, tinerii de la **România jună**, în semn de prețuire, îi cer să cenzureze discursurile pentru sărbătorirea de la Putna.

Luptător pe baricade politice în anii cei mai frumoși ai vieții, spirit neastîmpărat cînd e vorba de patria sa, sistează pauza tăcerii și în 1875 apare în Cameră, iar în 1879 era senator. În 1885 e numit ministru plenipotențiar la Paris, post pe care-l ocupă pînă la moarte (1889), petrecînduși timpul în capitala Franței sau în „raiul“ de la Mircești.

V. Alecsandri și-a identificat viața cu sensul major al luptei poporului său, pentru Unire și Independență. Numele său e plin în epocă nu numai de gloria literară — Eminescu în **Epigonii** îl numește „rege al poeziei“, iar la Montpellier poartă pe frunte coroana poezilor latini —, ci a intrat în conștiința românilor ca reprezentantul aspirațiilor lor politice, apărate de el cu abilitate în fața marilor puteri occidentale. El definește starea de spirit a unei epoci, desprinzîndu-se din tumultul evenimentelor ca cea mai luminoasă figură a diplomației românești din secolul al XIX-lea.

Un instrument de rezistență, din dosarul dreptului la existența națională a poporului român, mînuit ostentativ de V. Alexandri în arsenalul său diplomatic, a fost limba noastră românească, cu armonia și frumusețea ei, latinitatea și romanitatea poporului nostru cu bogăția lui spirituală și noblețea omeniei lui strămoșești. V. Alecsandri își face studiile la Paris. Formația sa intelectuală franceză rămîne însă numai cadru pentru spiritualitatea lui românească. În comediile sale ridiculizează ploconirea în fața cosmopolitismului manifestat la noi în obiceiuri și, mai ales, în limbă, dar preamărește, în culegerile lui de poezii populare, simplitatea, armonia, expresivitatea limbii române și varietatea tematică a creației folclorice. Limba este prezentată de V. Alecsandri ca prima carte de vizită a poporului român. Bun cunoscător al mentalității franceze, el arată că prin limbă ne-am păstrat ființa neamului. Este de admirat și astăzi cultul pe care francezii îl manifestă pentru limba lor. Și pe drept cuvînt, pentru că renumele, prestigiul și influența Franței în lume au fost menținute secole în șir datorită limbii și literaturii. De aceea, V. Alecsandri, în scop de propagandă, își publică unele volume de poezii în limba fran-

²² *Ibidem*, p. 295.

ceză, pentru a face cunoscute frumusețile limbii poporului său, de origine latină, cu melodia, armonia și tonalitatea expresivă, caracteristice și limbii franceze.

V. Alecsandri își întitulează prima sa colecție de poezii populare, apărută în 1852, **Poezii populare. Balade (Cîntice bătrînești). Adunate și îndreptate de V. Alecsandri**. Partea I și apoi partea a doua apărută în 1853, **Poezii populare. Balade, adunate și îndreptate de V. Alecsandri**. Se numeau cîntice bătrînești, pentru că se cîntau. În cele mai multe, poporul își slăvea eroii prin cîntec, păstrîndu-le amintirea ca un îndemn la luptă împotriva exploatării. Din rațiuni politice, încercînd să integreze versul românesc în circuitul valorilor poetice universale, recurge la termenul de origine franceză **baladă** (ballade, din latinescul ballare, a dansa), impus de romantici în terminologia științifică a folcloriștilor. Poezia este expresia distincției spirituale a unui popor, definește caracterul și geniul său. Vibranta prefață pe care o pune în fruntea volumului său se oprește în mod deosebit la una dintre trăsăturile spiritualității românești: „Românul e născut poet“. Se exprimă elogios despre aceste „comori neprețuite de simțire duioase, de idei înalte... și mai cu seamă frumuseți poetice pline de originalitate și fără seamăn în literaturile străine“, care „compun o avere națională demnă de a fi scoasă în lumină, ca un titlu de glorie pentru nația română“. El a descoperit „comorile poeziei populare“, sesizînd valoarea lor de document istoric și marea lor valoare literară egalînd pe a scriitorilor culți. Faptul demonstrează că în concepția lui V. Alecsandri realizarea aceluiași valori estetice îndreptățește la aceeași situație socială a țăranilor cu o boierilor, deci dreptul la emanciparea socială a țăranilor. Aceste poezii numite la început „poezii de colibă“ au fost publicate în calendare, tipărituri cu cea mai largă circulație la sate, începînd din 1843, fiind cunoscute în cea mai mare parte la data publicării lor în volum la 1852 de românii cărturari din toate ținuturile locuite de români. Bătrînul Asachi salută elogios volumul de **Poezii populare. Balade** apărut în 1852 cu vorbele lui Ovidiu: „Curioasă osteneală este a reproduce faptele patriei“, subliniind caracterul patriotic al acestuia, pentru că Alecsandri, înainte de a fi sociolog sau folclorist, a fost militant politic pentru drepturi naționale, obiectiv prioritar al luptei pentru Unire. Dacă Ovidiu, exilat pe malurile Pontului Euxin la Tomis, este primul mare poet care face cunoscut lumii peisajul aspru, dar de o frumusețe sălbatică și totuși încîntătoare a patriei noastre, ca începuturi vitrege încă de la răsăriturile istoriei romanității noastre, V. Alecsandri este primul mare poet român care-și traduce în franceză poeziile și mai ales pe cele ale poporului său. Le traduce în limba franceză pentru că voia să arate că la gurile Dunării trăiește un popor păstrător al limbii și culturii române, cu bogată viață spirituală, dornic și demn să-și realizeze aspirațiile naționale, un popor ce merită o soartă mai bună.

Cu scopul de a atrage atenția asupra poporului român, publică în iulie 1853 la Paris, la editura „De Sorje et Bouchet“ volumul **Doine, Lăcrămioara și Suvenire**, iar prietenul său I. E. Voinescu, aproape concomitent și în aceeași editură, publică, în traducere, o versiune selectivă a

Doinelor și câteva poezii din celelalte cicluri: **Poésie roumaine, Les doïnas, Poésies moldaves** de ... traduite par J. E. Voïnesco, Paris, 1853. Volumul se bucură de o entuziastă primire. A. Grün în **Revue de l'Orient**, al cărei colaborator era și V. Alecsandri, le recenzează cu admirație, Jules Michelet în **Legendes démocratique du Nord** (1854) îi aduce binemeritate elogii, englezul Murray publică la Londra o traducere a **Doinelor** (The doïnas), iar pasionatul folclorist Xavier Marmier în lucrarea sa **Du Danube au Caucase** face aprecieri elogioase asupra muncii de folclorist a lui V. Alecsandri.

Revoluționarii români din capitala Franței au depus eforturi sporite pentru cauza Unirii. Dintre ei, V. Alecsandri avea cea mai largă popularitate, era apreciat și pentru preocupările sale folclorice și avea mulți prieteni printre străini. În același scop publică el, într-o traducere proprie, o nouă ediție în limba franceză: **Ballades et chants populaires de la Roumanie** (Principautés danubiennes), 1855. Reținem că în titlul acestei ediții, Alecsandri utilizează substantivul propriu România, indicînd ideea unui stat național, și nu forma adjectivală: limba „românească” sau „română”, prin care se înțelege limba celor ce vorbesc românește, indiferent de statul căruia aparțin. E limpede că V. Alecsandri, militant politic revoluționar, diplomat abil și vizionar, bun cunoscător al spiritualității poporului francez, prezintă în Apus creațiile noastre folclorice pentru a agita spiritele în favoarea poporului român, cunoscînd mentalitatea franceză în aprecierea valorilor spirituale ale unui popor. În 1857 ele vor fi traduse în limba germană: **Rumänische Volkspoesie**, gesammelt und geordnet von ... deutsch von W.v. Kotsche, Berlin.

Indiscutabilă rămîne valoarea educativă a operelor dramatice, a celor în proză sau a poeziilor lui, în vederea pregătirii conștiinței naționale la actul Unirii. Multe dintre lucrările lui literare sînt destinate epocii, prezentului. Prestigiul european al României crește în urma Războiului pentru Independență. Versurile lui V. Alecsandri scrise cu această ocazie și publicate în volumul „Ostașii noștri” (1878) preamăresc virtuțile strămoșești, eroismul și abnegația acestora. Presa românească, mai ales cea din Transilvania, reproduce versurile sale. Entuziasmul este general. Popoarele lumii rostesc cu respect numele poporului nostru:

„Astăzi lumea ne cunoaște: Român zice, Viteaz zice” (Odă ostașilor români), va exclama poetul.

Pe aceste coordonate ale activității lui V. Alecsandri vom încerca să fixăm răsunetul pe care l-a avut **Cîntecul gînteii latine** în aria popoarelor romanice, deși unii, printre care și autorul, i-au dat proporții europene, considerîndu-l un eveniment de aceeași importanță cu Independența. Dintre aceștia amintesc pe M. Călinescu cu articolul intitulat: **1877—1878 în care prezintă patetic victoria românilor pe frontul din Bulgaria la 1877 și apoi gloria adusă neamului românesc de V. Alecsandri prin premiarea la Montpellier în 1878 a Cîntecului gînteii latine**. Însăși alăturarea în titlu a anilor, a celor două date de rezonanță istorică, anticipează semnul ega-

lității pe care autorul îl pune între cele două evenimente. Documentarea este învăluită în patos revoluționar și mândrie patriotică³.

Arădenii, preocupați de problemele politice ale românilor din Imperiul austro-ungar, văd în V. Alecsandri, înainte de poetul național și popular, pe distinsul diplomat, omul politic excepțional și revoluționarul inflăcărat. Ei sînt mai receptivi la activitatea diplomatică și politică a lui V. Alecsandri, considerîndu-i activitatea literară ca un mijloc de difuzare a doleanțelor politice ale românilor, întrucît la Arad se intensifică lupta politică pentru cucerirea drepturilor naționale ale românilor în ultimul pătrar al veacului al XIX-lea. Aradul devine centrul politic al românilor transilvăneni în care se va pregăti marele act al Unirii de la 1 decembrie 1918. Aceasta explică atenția care se dă în presa arădeană publicării unor lucrări literare ale bardului de la Mircești sau activității lui diplomatice sau politice. Ilustrativ în acest sens este animația arădenilor și știrea premierii **Cîntecului gîntei latine** al lui V. Alecsandri la concursul de la Montpellier, în mai 1878. Deși organ al forurilor bisericești, revista „Biserica și școala” este prin conținutul ei substanțial școlară, culturală, economică, de informație, camuflînd interesele majore ale politicii naționale românești, pentru care de fapt milita, „Biserica și școala” informează pe cititorii ei, printr-o suită de articole, asupra desfășurării sărbătorii de la Montpellier (nr. 21 din 21 mai/2 iunie 1878 — **Vasile Alecsandri — laureatul de la Montpellier**; nr. 22 din 28 mai/9 iunie 1878 — **Epistola președintelui societății limbilor romanice către laureatul de la Montpellier d-l Alecsandri**; nr. 23 din 4/16 iunie 1878 — **Discursul D-lui Quintana pronunțat conferind premiul ilustrului poet V. Alecsandri**; nr. 24 din 11/23 iunie 1878 — **Banchetul V. Alecsandri** (După „Timpul”), nr. 25 din 18/23 iunie 1878 — **Considerațiuni asupra Cîntecului latin, Adresa românilor din Arad trimisă D-lui V. Alecsandri și Scrisoarea de mulțumire a lui V. Alecsandri pentru călduroasele felicitări adresate de arădeni**; nr. 26 din 23 iunie/7 iulie 1878 — **Cîntecul gîntei latine**, prezentat în Societatea kislealudyanea sau alte informații suplimentare⁴.

Exista la acea dată o similitudine de situație între Montpellier și Arad, cu două trăsături distincte: intensificarea culturalizării cu reflexe politice și lupta împotriva dominației străine. La Arad, un rol important în intensificarea culturalizării l-a avut Preparandia, prin profesorii ei, mai ales în lumea satelor prin învățători și preoți, apoi asociațiile culturale, presa etc., creîndu-se o atmosferă favorabilă dezvoltării conștiinței naționale care, pe diferite fronturi, ia poziție față de politica de asuprire națională a Imperiului austro-ungar. La Montpellier culturalizarea cu reflexe politice este dusă în primul rînd de „Societatea limbilor romanice”, înființată încă din 1869 și care organizează „jocuri florale” începînd din 1875. La romani, aceste serbări denumite **Floralii** se organi-

³ Călinescu, M.: *1877—1878*, Calendarul „Societății pentru cultura și literatura română în Bucovina” pe anul 1879, anul al VI-lea, Cernăuți, Editura și tiparul lui R. Eckhard.

4. Vezi și studiul merituosului cercetător arădean profesorul Ovidiu Olariu: *Alecsandri și Cîntecul gîntei latine într-o revistă arădeană*, „Ziridava” nr. 1, Arad 1967, care le prezintă în facsimil.

zau între 28 aprilie și 3 mai în cinstea **Florei** (Flora, zeița florei și a vegetației, a fost identificată de către poetul Ovidiu cu gr. Chloris). Vechea divinitate italică a primăverii a intrat în tradiția provensală. La primele jocuri florale organizate în 1875, cărora li se dă o amploare deosebită, participă Mistral, cel mai mare poet provensal, personalități cu renume ale filologiei romanice ca Gaston Paris, Michel Bréal, Paul Mayer etc. Prin „jocurile florare“ se demonstra, de fapt, unitatea de conștiință a popoarelor de limbă latină, ca reacție vie contra tendinței de dominație prusacă în Europa de după războiul din 1870. Cu ocazia „jocurilor florale“ din 1875 se preconizează ca următoarele să fie organizate în 1878, dată la care era atestat documentar două mii de ani de la fondarea acestei localități. „Cu ocazia aniversării a două mii de ani de la întemeiere a orașului Montpellier și a concursului pentru „**Cîntecul gintei latine**, municipalitatea acestui oraș a hotărît să sărbătorească în zilele de 10—17 mai cu un șir de conferințe, concerte, luminații, jocuri populare, concursuri de arme etc., petreceri care s-au încheiat miercuri, 17 mai cu o expoziție de grădinărie și istorie naturală“. (Vasile Alecsandri, laureat de la Montpellier, Biserica și școala nr. 21 din 21 mai/2 iunie 1878, p. 167). Pentru a accentua caracterul politic al acțiunii, s-a deschis un concurs pentru cea mai frumoasă poezie pe tema gintei latine scrisă într-una din limbile din familia celor romanice. Ideea romanității poporului și a latinității limbii este agitată în a doua jumătate a secolului al XIX-lea îndeosebi la popoarele din această familie care luptau pentru un stat unitar național sau pentru desprinderea din trupul statelor străine și alipirea la statul național. Nota revendicativă a atitudinii lui V. Alecsandri, cu un unghi larg deschis de încredere spre viitorul măreț al României, este exprimată de el însuși într-una din scrisorile sale: „Va veni o zi în care vom asista la o colosală drămare de impresii și, în acea zi, vom fi pregătiți vom revendica tot ce a fost și este al nostru“ (Scrisori... pp.109—110). Prin întreaga lui activitate, V. Alecsandri, vizionar politic și militant distins în diplomația europeană, pregătește această măreață zi, mobilizînd prin opera sa literară întreaga conștiință românească la realizarea revendicării noastre de veacuri: Unirea tuturor românilor. Acesta este cadrul istoric și politic al momentului.

V. Alecsandri află din ziare despre concursul organizat la Montpellier și scrie și trimite poezia **Cîntecul gintei latine**. La concurs au prezentat poezii poeți francezi, italieni, spanioli, portughezi, români, brazilieni etc. Juriul acordă premiul cel mare — o cupă antică de argint — lui V. Alecsandri. La serbările organizate pentru decernarea premiului, poetul nu poate participa din motive de sănătate. Scrisoarea de felicitare din partea juriului adresată lui V. Alecsandri atestă simpatia de care începem să ne bucurăm, în cercul filologilor romaniști, ca popor cu valori spirituale caracteristice romanității. Și aceasta însemna foarte mult la acea dată: „Primiți, cu cordialele mele felicitări, urările ce facem pentru România. D-voastră care sînteți un mare poet, binevoiti a fi ecoul simpatiilor poezilor latini, reuniți la Montpellier“ (Apud „Biserica și școala“ nr. 21 din 2/21 mai 1878), îi scriu lui V. Alecsandri membrii juriului. Acesta răspunde printr-o telegramă pentru „simpatia asupra țării mele“.

Tot în acest timp îi scrie unui prieten: „Îți mărturisesc că nu puțin m-am bucurat de acest triumf, mai cu seamă că el a contribuit a redeștepta simpatiile confrăților noștri latini pentru țara noastră”⁴⁵.

Indiferent de intensitatea răsunetului lui european, prin **Cîntecul gîntei latine**, poporul român se face cunoscut în Occident, stîrnind interesul științific al romaniștilor, care aveau o puternică influență în viața politică, datorită respectului poporului francez pentru limbă și literatură. Sub acest aspect apreciază și V. Alecsandri popularitatea de care începe să se bucure România, pregătind spiritele în favoarea luptei duse de români pentru desăvîrșirea statului național unitar. Entuziasmul general în toate ținuturile locuite de români, sărbătoririle, banchetele organizate în cinstea lui V. Alecsandri erau expresia vie a aspirațiilor și năzuințelor lor exprimate în **Cîntecul gîntei latine**, imn al solidarității popoarelor romanice de la care se aștepta, în primul rînd, ajutorul politic pentru făurirea idealului de veacuri: Unirea tuturor românilor într-un stat unitar și independent. Toată gloria acestei poezii V. Alecsandri o atribuie României. Gazetele consacră prima pagină acestui eveniment. Adrese oficiale, scrisori, traduceri în franceză, provensală, italiană, latină, polonă, ebraică (în două variante), maghiară ale poeziei vorbesc despre aprecierile care i s-au făcut în acel moment istoric. Iosif Vulcan, directorul **Familiei** de la Oradea, nașul literar al lui M. Eminescu, pare să exprime mai limpede entuziasmul, aprecierea și mîndria românilor: „Privighetoarea din lunca de la Mircești, poetul națiunii române, a devenit poetul latinității”⁴⁶. E incontestabil că ne aflăm în fața unei mari victorii: consacrarea universală a unui poet român, V. Alecsandri. Evenimentul merită să fie situat în imediata vecinătate a Independenței, prin valul de admirație care se îndreaptă asupra României.

Poezia **Cîntecul gîntei latine** e concepută în optica unui patruzeci-optist, pentru care romanitatea poporului român și latinitatea limbii lui reprezentau coordonatele istorice ale ființei lui naționale. Versurile lui V. Alecsandri se caracterizează prin tonalitate afectivă și nu prin vibrația artistică ce ți-o dă imaginea, stilul, modalitățile artistice de realizare fie că e vorba de **Hora Unirii**, fie de **Cîntecul gîntei latine**. Ne-am oprit la aceste două poezii care au cucerit inimi prin crezul politic exprimat și au avut cea mai largă rezonanță în sufletul poporului român cîteva decenii. Adresarea poetului este directă, chemarea lui caldă se identifică cu a poporului său, dialogînd vibrant cu istoria. Versul simplu, de factură populară, se memorează ușor, datorită limpezimii ideilor, exprimate lapidar.

Cîntecul gîntei latine preamărește gînta latină și țările romanice într-un ritm cadențat, de adevărat marș; versurile sînt scrise cu atîta simplitate, încît vorbele devin mărețe.

Compozițional poezia este structurată, după cele patru strofe, pe patru idei fundamentale:

⁵ Nicolescu, G. C.: *op. cit.*, p. 479.

⁶ *Ibidem*, p. 480.

I Mersul triumfal în istorie a ginteii latine se datorește culturii ei strălucitoare:

„Ea merge-n capul altor ginte
Vărsînd lumină-n urma ei“

II Puritatea, farmecul, frumusețea și noblețea ei e comparată cu a unei fecioare ce a crescut într-un climat dulce:

„

Sub cer senin, în aer cald,
Ea se mirează-n splendid soare,
Se scaldă-n marea de smarad.“

III Bogățiile pămîntului ei, ca și valorile spirituale, le oferă cu dărniceie celorlalte neamuri, dar se dovedește a fi apărătoare dîră a demnității umane, lovind fără cruțare în tirani⁷:

„Dar e teribilă-n minie
Cînd brațul ei liberator
Lovește-n cruda tiranie
Și luptă pentru-al său onor.“

IV Latina gintă e imaginea perfecțiunii. Apoteoza din final e realizată cu ajutorul elementului religios, care are în acest caz o funcție estetică, procedeu specific și creației lui Oct. Goga. Rosturile ginteii latine sînt privite pe scară istorică mondială:

„O! Doamne-n lume cît am stat,
În ochii săi plini de-admirare
Pe tine te-am reprezentat!“

Arădenii, cititori ai presei de peste munți, află din ziarul **Războiul**, care avea informația de la Obedenaru, reprezentantul român în juriul de la Montpellier, că „o nouă victorie a cîștigat nația română“ prin premiul acordat lui A. Alecsandri: „Biserica și școala“ relatează, așa cum am arătat, bucuria cu care e primită această veste în țară. În numărul 25 din 18/30 iunie 1878, articolul **Considerațiuni asupra Cîntecului latin** prezintă poezia, în traducere, în patru limbi romanice, reliefînd filioanele ei tematice: romanitatea poporului român și latinitatea limbii. În acest scop face o statistică a cuvintelor, pe traduceri, dovedind identitatea rădăcinilor cuvintelor utilizate și aproximația lor numerică. Nu era un studiu savant, dar se impunea printr-o accesibilă analiză științifică. Romanitatea poporului și latinitatea limbii erau reluate, ca de atîtea ori în istorie, ca pri-

⁷ vezi V. Alecsandri: *Ostașii noștri*, Buc. 1966.

mele argumente politice pentru dreptul nostru la Unire, la formarea unui stat național, unitar și independent.

Entuziasmul arădenilor se situează pe coordonate politice, avînd în vedere atmosfera de luptă pentru drepturi politice și de culturalizare, ce se ducea aici, pregătind marele front al luptei pentru Unire. Expresie a sentimentelor lor este „Adresa românilor din Arad trimisă d-lui V. Alecsandri“, publicată în „Biserica și școala“ nr. 25/18/30 iunie 1878 în care își exprimă admirația pentru succesul poetului pe care îl consideră al națiunii române: „...Alecsandri! Tu ai raportat Națiunii Tale o nouă victorie: victoria artei! Învingătorule! Tu ai cîntat glorios glorioasa gîntă latină și ai adus o nouă glorie la gloria viteazului Tău neam!

Mare cîntăreț! Tu ești poetul gîntei latine! Alecsandri! Tu ești mîndria Națiunii Române!... Triumful tău este al Românilor. O nouă și mare izbîndă a Românilor!...“

Adresa reflectă o stare de spirit de legitimă mîndrie națională.

V. Alecsandri a fost sărbătorit la Montpellier în mai 1882 în cadrul acelorași manifestări tradiționale. S-au organizat în cinstea lui serbări, banchete, călătorii în sudul Franței etc. Cunoaște pe Mistral și alți poeți provensali. Numele lui V. Alecsandri e rostit cu respect în întreaga Franță. E numit Victor Hugo al României, ba chiar al Orientului, regele poezilor etc. „Biserica și școala“ nr. 20 din 16/26 mai 1882 consemnează cu simpatie că „Societatea limbilor romanice de la Montpellier a premiat și anul acesta pe un poet român, d. Naum, pentru niște poezii traduse cu un talent deosebit în românește din dialectul provensal“.

În țară, **Cîntecul gîntei latine** nu va lipsi din programul serbărilor școlare și al altor manifestări culturale. Prin versurile transpuse pe note s-a cultivat dragostea pentru limbă și mîndria romanității poporului și a latinității limbii. Într-un moment semnificativ din istoria culturală a Aradului, apariția **Tribunei poporului** în 1897, se reproduce de către aceasta, într-unul din primele numere (anul I, nr. 6 din 11/23 I. 1897) răspunsul dat de către V. Alecsandri arădenilor la scrisoarea de felicitare a acestora și publicată în „Biserica și școala“ nr. 25 din 28/23 iunie 1878. După 19 ani, în 1897, li se reamintește arădenilor cuvintele lui A. Alecsandri din răspunsul dat la scrisoarea de felicitare, care îi cheamă la Unire: „Ardealul a fost totdeauna cuibul sacru al românilor, pe care nici o furtună nu l-a putut distruge, căci a fost cimentat cu anticul și nepieritorul sînge roman... Prezentul și viitorul nostru încep a se afirma sub razele soarelui latinității...“

În 1906 apare la Iași volumul omagial: **Lui V. Alecsandri**, în care admiratorii din toate ținuturile locuite de români elogiază „Cîntecul gîntei latine“ și pe autorul ei⁸.

Recitate sau cîntate, versurile **Cîntecului gîntei latine** au mobilizat conștiințele, au ținut trează mîndria națională în deceniile de luptă pentru Unire, devenind imn al latinității noastre. Poet național și popular, patriot înflăcărat, revoluționar consecvent, diplomat excepțional, om po-

⁸ vezi G. Călinescu: *Vasile Alecsandri*, Ed. Tineretului, Buc. 1965; I. Rotaru: *O istorie a literaturii române*, Ed. Minerva, Buc. 1971.

litic de largă viziune, V. Alecsandri, prin opera sa literară și mai ales prin culegerile sale de poezii populare și traducerea acestora în limba franceză, a atras atenția binevoitoare — la cumpăna vremii — a marilor puteri europene și mai ales a Franței asupra poporului român și a aspirațiilor sale legitime de a-și realiza unitatea națională.

Victoria lui V. Alecsandri de la Montpellier merită să fie situată în imediata vecinătate a Independenței prin valul de admirație care s-a îndreptat asupra României într-un moment în care se hotăra destinul ei național și statul.

CHANT DU LATIN ÉCRIT PAR VASILE ALECSANDRI, LA VICTOIRE DE LA SPIRITUALITÉ ROUMAINE

(Résumé)

L'auteur de cet étude, fixant les principales coordonnées de l'activité de V. Alecsandri relève le retentissement du Chant du latin aux peuples romans.

En même temps, l'auteur précise que, indifféremment de l'intensité du retentissement européen, par le chant du latin, le peuple roumain se fait connu en Occident, préparant les esprits dans la faveur de la lutte des roumains pour réaliser l'état nationale unitaire.

La conclusion finale relève que cette victoire spirituelle obtenue par les roumains, grâce au génie de V. Alecsandri, à Montpellier, doit être située à côté de l'obtention de l'indépendance nationale.

**LUCRĂRI REPREZENTATIVE DE ARTA PLASTICĂ
ROMÂNEASCĂ ÎN COLECȚII PARTICULARE ARĂDENE:
THEODOR PALLADY ȘI NICOLAE TONITZA**

ALEXANDRU BRAICA

Prezentarea unor lucrări de artă plastică românească aflate în colecțiile particulare arădene, corespunde unei justificate cerințe a vieții noastre culturale, aceea de a pune la îndemîna unor largi categorii de iubitori ai frumosului noi și autentice valori artistice, necunoscute încă marelui public.

Acste lucrări ilustrează cu pregnanță sensibilitatea și năzuințele unor artiști de seamă cum au fost Theodor Pallady și Nicolae Tonitza, a căror creație a contribuit substanțial la dezvoltarea artelor plastice din țara noastră, atît pe planul diversificării repertoriului tematic cit și pe cel al înnoirii și îmbogățirii mijloacelor de exprimare artistică.

În acest sens rolul și activitatea colecționarilor de artă se înscrie ca o activitate utilă și meritorie, a cărei efecte pozitive se cuvine subliniată. Mai ales în ultimul timp, s-a sabilit între instituția muzeală și deținătorii particulari o conlucrare tot mai intimă și fructuoasă vizînd atît asigurarea condițiilor de microclimat în vederea unei bune și corecte păstrări a operelor de artă cît și în ceea ce privește valorificarea științifică și punerea în circuitul cunoașterii și prețuirii publice a acestor lucrări.

În această sferă de preocupare se circumscrie și prezenta lucrare, urmărînd pe de o parte expunerea datelor muzeografice ale tablourilor analizate, iar pe de altă parte, un succint comentariu referitor la limbajul plastic folosit, în scopul situării lucrărilor în contextul creației artistului la care ne referim.

1. **Peisaj**, ulei pe carton, 0,560×0,450. Semnat dreapta jos cu creion negru: T. Pallady. Proveniența: Garabet Avachian, 1964. Colecții: A.B.

Tabloul reprezintă o vedere spre mare printre niște arbori subțiri, înalți, ușor contorsionați, pictați în brun, probabil pini maritimi și măslini. În dreapta, o cărare în roșu brun, urcă spre un dîmb. În plan ierburi bogate, redat într-o gamă de verzuri reci. Cerul este pictat în albastru-ceruleum, roz-roșietic spre linia orizontului, lăsînd să se vadă pe alocuri structura suportului de sub stratul de culoare, procedeu folosit adesea de artist, în vederea obținerii unui efect de accentuată sobrietate. Marea de un albastru mat se întrezărește calmă în ultimul plan.

După tipologie, avem de-a face cu un peisaj mediteranean pe care artistul l-a frecventat asiduu, aproape anual, în perioada 1920—1940, pre-

zentînd evidente analogii prin punerea în cadru, cu acelea pictate la Saint-Tropez și Longo Mai.

În aceste peisaje, dat fiind regimul de lumină special al locurilor, cromatică este ceva mai vie, fără a ajunge însă la exuberanță; culoarea este distribuită în suprafețe ample dar mate, delimitarea lor este mai netă, conducînd la un efect preponderent decorativ.



Theodor Pallady: „Peisaj“.

Eliminarea pitorescului facil și idilic, simplificarea care nu exclude surpinderea amănuntului caracteristic local, decorativismul realizat într-o cromatică stinsă — toate concură la degajarea unui sentiment de spiritualitate. de emoție controlată de o neobosită meditație în fața naturii care-și etalează, generoasă, bogăția de forme și culori.

Ca și în alte peisaje în care figura umană e absentă, priveliștea nu comunică totuși sentimentul de pustietate și dezolare ci, dimpotrivă, degajă o tonică impresie de vigoare, echilibru și calm, atribute principale ale acelei spiritualități pe care artistul o proiectează constant în toate fragmentele de natură zugrăvite.

2. **Portret de femeie**, acuarelă pe carton, 0,340×0,260. Semnat dreapta jos în creion negru, cu monogramă T.P. Proveniența Consignația București, 1962. Colecția A.B.

Seduția pentru poezia naturii a fost dublată la Pallady de o atracție constantă pentru universul uman, al cărui fin și profund observator se



Theodor Pallady: „Portret de femeie“.

dovedește a fi fost, atracție manifestată în perimetrul programului estetic atât de original al artistului.

Lucrarea, avînd un caracter de schiță de portret acuarelată înfățișează o femeie văzută pînă la genunchi, așezată pe un scaun, cu brațul

sting rezemat pe un colț de pian. Mîna dreaptă se odihnește în poală, ținînd o floare. Desenul este executat în creion subțire peste care sînt trasate conturile mari ale personajului, îngroșate cu tuș negru. Rochia personajului este pictată cu verde subțire, laviu. Fundalul este pictat în acuarelă subțire, în dungi verticale, cu verde și negru.

Deși are un caracter de notație spontană, rapidă, constatăm și în această lucrare aceeași tendință constantă spre un desen expresiv, concis, mergînd la esențial și eliminînd detaliile de pitoresc ieftin, în favoarea unei linii incisive, capabilă să dezvăluie deopotrivă trăsăturile sufletești ale modelului precum și starea de spirit de care este animat artistul.

Theodor Pallady a cultivat sistematic și cu pasiune desenul, de-alungul întregii sale cariere, în virtutea crezului său că acesta este superior culorii sub aspectul expresivității. Faptul reiese atît din Jurnalul său cît și din corespondența cu Henri Matisse, în care pictorul discută și argumentează această teză, în controversă cu prietenul său, marele artist francez.

Această prețuire mergînd pînă la cultul pentru desen se pare că i-a fost inoculată încă în anii de studii din Franța, în atelierul lui Gustave Moreau, unde desenul era impus ca o practică necesară prin care artistul ajungea treptat la îndeminarea de a nota cu rapiditate elementele esențiale ale formelor și apoi prin repetare, la redarea lor cu mai multă siguranță și dezinvoltură.

Așa cum observă Mariana Văzdăuțeanu, într-un studiu prefațînd catalogul expoziției „Theodor Pallady desenator“, „... desenul devine pentru Pallady o a doua natură. Creionul ajunge un auxiliar al mîinii sale, prin care, permanent și pretutindeni ia contact cu realitatea. În orice circumstanță, clipă de viață, el creionează, notează, face crochiuri. Privită în ansamblul ei, această imensă cantitate de desene reprezintă un al doilea Jurnal, în care sînt prezente toate preocupările sale...“¹

Lucrarea analizată ni-l dezvăluie așadar pe Pallady desenator și poet al frumuseții feminine, căreia îi conferă dimensiunea unei înalte spiritualități, prin asocierea liniei aspre a desenului de o mare rigoare, cu o substanță cromatică delicată, subtil și rafinat nuanțată. Aceste particularități ne determină să o situăm în ultima perioadă de creație a artistului, în jurul anului 1950, cînd acesta desenează cu predilecție portrete de femei și femei în interior, cînd linia arcuită exprimînd o anumită senzualitate, este înlocuită în întregime cu o linie extrem de angulară, iar volumele și adîncimea sînt aplatizate, reduse aproape la un singur plan-expresie a unei concentrate spiritualități. Ne convingem astfel din nou că în demersul creator al artistului, lumea reală este văzută mereu din perspectiva vieții interioare. Iată de ce expresia femeii cu capul răzimat de braț, comunicînd o anumită însingurare, privirea absentă, concentrată asupra unui gînd sau poate asupra unei amintiri, întreaga atitudine tră-

¹ Theodor Pallady desenator, catalog, Muzeul de artă al R.S.R., București, 1972, p. 7.

dînd o neliniște ascunsă sub un calm aparent, sugerat de echilibrul compozițional al formelor, ne duce cu gîndul la numeroasele autoportrete ale pictorului.

De altfel, într-un sens mai larg, din perspectiva viziunii artistice palladiene, toate lucrările sale constituie un fel de autoportrete spirituale, legate între ele printr-o secretă comuniune aceea a frămîntărilor și a stărilor de spirit de care era animat artistul a cărui program estetic îl formula el însuși astfel: „Să depășești obiectul... care nu trebuie să fie decît un punct de plecare pentru a exprima ceea ce vedem noi în el”².

Transpunerea în artă a acestui crez estetic face ca opera lui Pallady să marcheze un moment fertil și înnoitor în arta românească din prima jumătate a secolului nostru.

Preocuparea de a integra inovațiile stilistice și formale ale artei moderne europene într-o viziune specific românească a fost promovată la începutul secolului nostru și în perioada interbelică pe lîngă Theodor Pallady și de alți numeroși artiști care căutau un drum propriu în artă. Printre aceștia opera lui Nicolae Tonitza se distinge printr-un timbru aparte de candoare gravitate și profund umanism.

Primelor lucrări, vădînd o mare receptivitate pentru problematica socială, le urmează portrete de copii, naturi statice și nuduri. Efortul pentru extinderea tematicii este dublat la el de acela al definirii propriului stil, a propriei viziuni plastice. Decorativismul spre care tinde arta sa, nu exclude prezența umană, surprinsă în cele mai diverse ipostaze.

Calitățile de fi colorist îl determină să abordeze nudul preocupat de zugrăvirea lui fără ostentație și falsă pudoare. În tratarea acestei teme așa cum observă Dan Grigorescu, „— Pictorul nu caută nici monumentalitatea neoclasică, nici senzualismul unor picturi ale lui Courbet, nici dezinvoltura gotică a lui Derain; pentru el, nudul este un argument într-o demonstrație menită să releve unitatea lumii materiale, în care trupul omenesc se integrează biruitor”³.

Corneliu Baba relatează despre valoarea și semnificația estetică pe care o atribuia Tonitza nudului, ca subiect al picturii: „— ... îl atrăgea culoarea nudului și explică cu paleta în mîină ceea ce în cuvinte spunea elevilor săi: un nud strînge într-însul toată lumea din jur și apoi o împrăștie ca un mic soare”⁴.

Vom examina în continuare o suită de 3 nuduri surprinse în trei ipostaze diferite.

3. Nud. Ulei pe carton, 0415×0,3000, semnat dreapta sus cu negru: Tonitza. Proveniență: consignația București, 1960. Colecția: A. B.

Tabloul înfățișează un nud, șezînd, văzut din spate, pe un fond decorativ de pete mari, ușor modulate în brun, verde veroneze, ocru, roșu-

² Raoul Sorban, *Theodor Pallady*, Editura Meridiane, București, 1968, p. 85.

³ Dan Grigorescu, *Pictura în prima jumătate a secolului al XX-lea*, în „Pictura românească în imagini”, Ed. a II-a revăzută, Editura Meridiane, București, 1976, p. 247.

⁴ *Tonitza*, Editura Meridiane, București, 1965, p. 10.

englez. Contururile sînt marcate tranșant, încît trupul se detașează fragil și trăiește ca volum. Părul blond cu accente de brun, capul ușor înclinat al personajului, pe lângă efectul decorativ, relevă o anumită reculegere, amestecată cu sfiiciune feminină.

Puritatea și sinuozitatea liniilor, cromatica sobră a carnației rezolvată prin punerea culorii în aplat, cu cîteva accente de modelu sugerează



Nicolae Tonitza: „Nud“.

o caldă și subtilă senzualitate căreia i se asociază o notă de gravitate atît de caracteristică picturii impregnate de umanism a lui Tonitza.

Lucrarea face parte, fără îndoială, din epoca de maturitate a artistului.

4. **Nud.** Ulei pe pînză, trasă pe carton, 0500×0,390. Semnat dreapta sus cu brun; Tonitza. Proveniență: Maria Ionescu, București, 1959. Colecția: A.B.

În această pictură nudul apare într-o altă ipostază, văzut de asemenea din spate, pictat în tușe lungi, inaparente. Mijlocul înfășurat într-o draperie de culoare verzuie, așternută în strat subțire, peste un strat de alb. Contururile mari, sînt marcate cu brun. Trupul redat în roz gălbui, ușor modulat. Fundalul decorativ apare și aici alcătuit din elemente florale, redade în roz-cora și roșu cu accente de verde smarald, galben și roșu-englez.

Și această pînză ne apare reprezentativă pentru maturitatea viziunii decorative a pictorului, realizată după anul 1925, cînd artistul ajunge la o viziune luminoasă, în care, — ... Obiectele sînt construite și fixate în spațiu prin culoare, iar armonia arabescului liniar se contopește maestru cu armonia coloritului.⁵

5. **Nud.** Acuarelă pe carton, 0,265×0,220. Semnat și datat mijloc sus, cu creion negru: Tonitza, 1938. Colecția: P.B.

Desenul acuarelat reprezintă un nud de femeie văzut din spate așezat pe marginea unei canapele. În această lucrare, pictată spre sfîrșitul vieții, elementul carnal este și mai mult estompat atît în conturul formelor, cît și în coloritul uniform, gălbui, lipsit de strălucire și căldură. Capul este văzut din profil, părul legat strîns cu o basma albă, înnodată în față, — fără preocuparea de a surprinde expresia obrazului. Și totuși, atitudinea femeii cuprinzînd cu mîna dreaptă brațul stîng, sugerează în ciuda economiei mijloacelor de expresie, aceiași feminină grație și sfiiciune, pe care o întîlnim ca pe un leit-motiv și în lucrările din tinerețe ale artistului.

6. **Tătăroaica la Balcic.** Creion și acuarelă pe carton galben, 0,330×0,235. Semnat dreapta mijloc: N.N. Tonitza, studiu, Balcic. Proveniență: consignația București. Colecția: A.B.

Tabloul înfățișează o adolescentă stînd turcește, văzută din profil, spre dreapta. Poartă maramă, ține mîinile în poale. Peste mijloc, o centură cu cîteva accente roz și albastru, puse cu pensula. Contururile sînt trasate foarte subțire cu creionul, cu accente doar la chip, urmărind linia frunte, nas, gît, surprinzînd cu delicatețe specificul faciesului tătăresc, cu ochi oblici și pomeți ușor proeminenți. Restul contururilor sînt trasate cu pensula.

Studiul, executat spre sfîrșitul vieții cu o admirabilă economie a mijloacelor de expresie, redă sugestiv grația și puritatea adolescentină la care se adaugă o ușoară notă de exotism dar nu gratuit, așa cum observă Petru Comarnescu referindu-se la peregrinările pictorului pe litoralul Mării Negre: „Îi făcea bine atmosfera tihnită a locului, depărtarea de zbuciumul de la București și Iași. Pleca pe mare cu pescarii, admirîndu-le tăria și iscusința. Colinda cartierele tătărăști, stînd îndelung de vorbă cu oamenii. Era amărit și revoltat de sărăcia lucie pe care o întîlnea la tot pasul. Se simțea fericit printre copiii de tătari și de turci. Pictura sa găsește astfel prilej de adîncire a unor noi tipuri umane, răvășite de mizerie și tristețe.”⁶

⁵ Expoziția N. N. Tonitza, București, catalog, Muzeul de artă al R.P.R, 1964, p. 12.

⁶ Petre Comarnescu, N. N. Tonitza, Editura tineretului, 1962, p. 277.

OEUVRES REPRÉSENTATIVES D'ART PLASTIQUE ROUMAINE
DANS DES COLECTIONS PARTICULIERES D'ARAD:
THEODOR PALLADY ET NICOLAE TONITZA

(Résumé)

Cet ouvrage fait l'exposé des dates muséographiques de certains tableaux de Theodor Pallady et Nicolae Tonitza et d'autre part un succinct commentaire concernant le langage plastique employé, pour situer les toiles dans le contexte de la création artistique dont on parle.

EVOLUȚIA COLECȚIEI DE ARTĂ A MUZEULUI JUDEȚEAN ARAD DUPĂ UNIRE

IRMA SZABÓ — FERENCZ

Inițiativa întemeierii unei Galerie de Artă în orașul Arad datează încă de la sfârșitul secolului al XIX-lea¹, cînd conducerea orașului alocă o parte din veniturile municipale pentru cumpărarea primelor obiecte de artă plastică din expozițiile organizate cu caracter temporar în orașul nostru. Ea a fost însă tradusă în fapt abia în anul 1913, cînd în frumosul Palat Cultural, construit între anii 1911—1913, Galeria de artă arădeană și-a început activitatea.

Fondul de bază al galeriei era constituit dintr-un număr de 150 opere aparținînd artei străine și locale, achiziționate sau donate în răstimpul celor două decenii anterioare². În vederea organizării secției de artă s-au folosit sălile construite în acest scop la etajul II al Palatului Cultural, care corespundeau celor mai înalte exigențe. Dintre acestea două săli mari au fost prevăzute cu iluminare naturală prin tavane din sticlă iar restul sălilor era împărțit pe boxe. Conform catalogului secției, editat în 1914, în cadrul galeriei erau expuse 131 de obiecte de pictură și grafică.

Anii primului război mondial, izbucnind curînd după înființarea galeriei, au vitregit mult colecția acesteia. Puținele achiziții efectuate între anii 1914—1919 au fost doar în număr de 17 opere iar acestea proveneau de la artiștii locali care, începînd din anul 1911, au organizat în sala mică a Palatului Cultural expoziții colective³.

Unirea Transilvaniei cu România a adus schimbări de seamă atît în viața economică și socială a orașului cît și în viața cultural-artistică. Sarcina principală care se impune noii conduceri din Arad era crearea unei secții de artă românească — absentă din colecțiile de pînă atunci —

¹ Memoriul profesorului de desen Ladislau Dömötör, înaintat conducerii orașului Arad în anul 1899, în care sugerează înființarea unei colecții de artă plastică la Arad. *Arhiva Muzeului Județean Arad* (de acum înainte AMJA), Fondul Kölcsey, nr. 11/1899.

² Dintre donațiile mai importante amintim lăsamîntul familiei Lonovici, compus din 24 picturi, aparținînd școlilor italiene, flamande, olandeze și franceze din secolele XVII—XVIII.

³ AMJA, Fondul Palatul Cultural, Acte de vînzare-cumpărare a lucrărilor artiștilor Pataki Alexandru, Dioszeghi Ladislau, Balla Bela, Anyoș Viola, Latinka Elza.

din lucrările pictorilor clasici, a căror activitate era bine cunoscută în orașul nostru încă cu decenii în urmă⁴.

Primii pași în acest sens se fac în 1921 cu ocazia constituirii „Comisiei de Supraveghere a Palatului Cultural”⁵, când președintele comisiei face un apel subliniind că „toți membrii au datoria de a pune în cumpănă întreaga lor putere sufletească pentru a dovedi că poporul român se poate mândri cu o artă bogată și dezvoltată”. Pentru realizarea acestui lucru, roagă pe fiecare membru al comisiei „să-și dea întreg concursul la o muncă comună și atât de prețioasă pentru cultura națională”⁶.

Apelul a fost primit cu entuziasm nu numai de membrii comisiei, ci și de cercurile iubitorilor de artă. Dar aceste eforturi inimoase nu au prins rădăcini într-un timp optim. Această tristă realitate a fost deplinsă de directorul Palatului Cultural, dr. Nichi Lazăr, care arată că „pentru a se împlini golul ce se simte în muzeul de bele-arte, în ceea ce privește pictura românească, direcția palatului a cerut Ministerului Artelor depozitarea unei colecții permanente de tablouri, dar cei care ar fi avut datoria morală să-l sprijinească au întârziat”⁷.

În aceste condiții, singura nădejde pentru dezvoltarea Galeriei de Artă existente și mai ales pentru acțiunea de mare importanță ce viza crearea unei secții de artă românească la Arad, a rămas tot sprijinul local.

Conducerea orașului și direcția Palatului Cultural, dispunând de fonduri reduse, se limitează să se facă între anii 1921—1924 achiziții de la diferite expoziții ale artiștilor locali⁸.

Cu toate acestea amatorii de artă nu se resemnează. Inițiativa aparține inginerului Petrescu, director al Fabricii de vagoane Astra și mare amator de artă, care în anul 1924 adresează un memoriu prefectului orașului Arad⁹ în care arată „în ultimii ani s-au cumpărat câteva pinze cu nume românești, totuși aceste nume nu sînt cele ale măestrilor consacrați, ci al unor modești încercători sau chiar diletanți”. În continuare subliniază că „dacă această procedură va urma și pe viitor, un mare pericol amenință, căci încurajarea elementelor fără talent duce la operă destructivă și la risipirea fondurilor pe lucrări fără valoare artistică”¹⁰. De aceea propune procurarea lucrărilor de la pictori români consacrați cum sînt N. Grigorescu, Th. Aman, Șt. Luchian și alții. Pentru a ridica prestigiul și nivelul artistic al Muzeului de bele-arte din Arad propune: strîngerea unui fond pentru achiziționarea de lucrări de artă românească

⁴ Ziarul *Tribuna Poporului*, Arad, nr. 30, 31 și 32 din anul 1909, nr. 250 din anul 1910 și nr. 150 din anul 1908.

⁵ *Procesul verbal al Comisiei de Supraveghere a Palatului Culturii*, din 9.II.1921. AMJA, Fondul Palatul Cultural.

⁶ *Ibidem*.

⁷ *Procesul verbal al Comisiei de Supraveghere a Palatului Cultural* din 9.II.1921. AMJA, Fondul Palatul Cultural.

⁸ Între anii 1921—24, del a 38 de expoziții organizate în sala mică a Palatului Cultural s-au achiziționat 19 lucrări. Printre artiștii de la care s-au cumpărat remarcăm numele lui Iulian Toader, Pataki, Cornel Minișan și Carol Wolff.

⁹ AMJA, Fondul Palatul Culturii, nr. 156 din 13.VI.1924.

¹⁰ *Ibidem*.

de prim ordin și instituirea unei comisii formată din cel mult 3 membri căreia să i se încredințeze atât organizarea strîngerii fondurilor cît și cumpărarea operelor¹¹.

Propunerile făcute de Petrescu au fost primite și în ziua de 10. IX. 1924 s-a constituit „Comisia Specială pentru înzestrarea Galeriei cu opere plastice românești”¹².

Pentru realizarea acestui scop Comisia a elaborat un dublu plan de acțiuni — de a strînge fonduri și de a găsi căile de achiziție a operelor clasicilor români. Întrucît fondurile prevăzute în bugetul orașului erau reduse, conform propunerii lui Petrescu, s-a pus accentul pe acțiunea strîngerii unei donații benevole bănești, sau în natură¹³.

Pentru adunarea de fonduri. Comisia apelează la diferite întreprinderi și instituții, precum și la persoane particulare, arătînd importanța înființării Galeriei de artă națională în „Orașul de pe graniță”¹⁴.

Această acțiune a avut un răsunset neașteptat. Comisia în primele 8 luni a realizat o sumă de 40 650 lei din partea iubitorilor de artă precum și cîteva donații de tablouri¹⁵.

Aceste sume au permis realizarea treptată a celui de al doilea punct al planului comisiei. Pentru obținerea lucrărilor necesare inginerul Petrescu s-a deplasat în repetate rînduri la București unde a reușit să achiziționeze cîteva lucrări atât de la expozițiile personale cît și din lucrările expuse la Salonul Oficia, de către artiști de seamă ca Gheorghe Petrașcu, Sabin Pop, Ipolit Strîmbu, Catul Bogdan pe care Petrescu a reușit să-i lămurească de caracterul patriotic al acțiunii pe care o reprezenta, determinîndu-i la însemnate reduceri de prețuri¹⁶.

Aceste începuturi promițătoare au fost continuate și în anii următori. Astfel, între 1925—1926, au mai fost colectați pe bază de listă circa 100 000 lei¹⁷. Crearea acestor fonduri a făcut posibilă realizarea unei vechi dorințe a comisiei, de a avea opere originale de Th. Aman și N. Grigorescu în Galeria arădeană. Ca urmare celor de mai sus în cursul anului 1926 o lucrare a lui Th. Aman, intitulată „Idilă”, iar în anul 1927 o altă operă de N. Grigorescu — „Vedere din Cîmpina” au ajuns în colecția Muzeului din Arad¹⁸.

Venirea la conducerea ministerului de resort a lui Vasile Goldiș — fiu al Aradului, a pus în mișcare și aparatul ministerului pentru încura-

¹¹ *Ibidem*.

¹² Din comisie au făcut parte: Ioan Robu președinte, Nicolae Petrescu, prof. Martin Matușek și dr. Nichi Lazăr ca membrii. *Proces verbal al Comisiei de Supraveghere a Palatului Cultural din 25.VI.1924*.

¹³ *Ibidem*.

¹⁴ *AMJA*, Fondul secției de artă. Corespondența Comisiei, anii 1924—26.

¹⁵ *AMJA*, Fondul secției de artă, lista donatorilor din raportul inginerului Petrescu, 27.V.1925.

¹⁶ Conform raportul nr. 248 din 7.XI.1925, prezentat de Petrescu, următorii artiști au fost de acord cu reducerea prețurilor: Gh. Petrașcu 20.000 (de la 25.000), S. Pop 16.000 (25.000), I. Strîmbu 70.000 (100.000).

¹⁷ *AMJA*, Fondul secției de artă, Raportul lui Petrescu, nr. 27, din 18.01.1926.

¹⁸ Raportul lui N. Petrescu, nr. 27 din 28.01.1927, *AMJA*, Fondul secției de artă.

jarea străduințelor locale. Astfel, în anul 1927, în urma dispozițiilor date de V. Goldiș, sînt aduse la Arad 18 lucrări, — 15 picturi și 3 sculpturi — din fondul ministerial¹⁹, care duc la îmbunătățirea calitativă a colecției de artă națională. Dar, spre surpriza arădenilor, nu peste mult, aceste lucrări au trebuit să fie restituite ministerului (Se pare că restituirea nu este străină de ieșirea lui V. Goldiș din guvern).

Prin achizițiile mici ale primăriei, dar mai ales prin ajutorul dat de iubitorii de artă și datorită sprijinului amintit a lui V. Goldiș, s-au creat premisele organizării sectorului de artă românească la Arad care a fost deschis la data de 23 martie 1927 într-o sală spațioasă a Galeriei de artă. Cu toate că atît din punct de vedere al selecției cît și a prezentării, expoziția nu era suficient de reprezentativă, totuși, prin faptul că ea a pus bazele unei galerii de artă națională din Arad, a însemnat un eveniment deosebit. Deschiderea ei a fost salutată de cercurile cele mai largi ale populației orașului și împrejurimi²⁰.

Criza economică din perioada anilor 1929—1933 care a zguduit țara noastră și care s-a resimțit și în Arad a oprit în anii următori, continuarea acțiunii. Primăria orașului reduce încă din anii 1927, 1928 alocațiile bugetare corespunzătoare, acestea devenind aproape simbolice, iar în anul 1927 ele sînt complet sistate. La fel se întîmplă cu donațiile particulare care din anul 1928 devin sporadice iar apoi inexistente.

Această situație dezolantă este subliniată în anii 1930 de directorul Palatului Cultural, dr. Nichi Lazăr, într-un raport adresat Inspectoratului general al Muzeelor în care scrie că: „Această frumoasă instituție culturală cu care ne place să ne mîndrim înaintea oaspeților străini, nu se bucură și nu s-a bucurat niciodată de un ajutor bugetar considerabil din partea statului — iar acum este condamnată la o nemeritată stagnare din lipsa fondurilor cuvenite“²¹.

De asemenea se arată că în ciuda străduințelor conducerii Palatului Cultural, de 15 ani personalul acestuia constă numai dintr-un director și un custode²².

Această stagnare a durat și mai departe. Creșterea colecției de artă între anii 1933—1941 se reduce la achiziții sporadice²³.

Anii războiului vitregesc și mai mult galeria de artă. În anul 1942—1944 achizițiile au fost sistate. Din cauza pericolului de bombardamente se procedează la demontarea Galeriei, mare parte a colecției fiind adăpostită în pivnița rezistentă a școlii de viticultură din Miniș. Deși războiul a cauzat unele deteriorări colecției de artă în esența ei ea a rămas totuși nevătămată.

Un capitol nou cu mari perspective se deschide în viața galeriei de artă din Arad după eliberarea patriei și instaurarea puterii populare.

¹⁹ Dintre aceste lucrări remarcăm picturile lui Gh. Petrașcu, N. Tonitza și Iosif Iser.

²⁰ Ziarul „Erdélyi Hirlap“ (*Vestitorul ardelean*), din 23.03.1927.

²¹ AMJA, Fondul secției de artă, nr. 6 din 28.III.1930.

²² Nuțu Petru, custode, a lucrat la Palatul Cultural vreme de 50 ani.

²³ Dintre aceste achiziții remarcăm lucrările lui Schweitzei-Cumpăna și Căbadaev. Procesele verbale nr. 61, 63/1930, AMJA.

Noua conducere locală, sub îndrumarea organelor locale de partid, acordă o deosebită atenție dezvoltării galeriei de artă. Cu toate greutatea financiare postbelice, sumele destinate achiziției încep să crească, mai ales după anul 1949, iar obiectele de artă ce au intrat în patrimoniul statului pe diferite căi sînt cedate Galeriei de artă al cărei colecții în anul 1951 a atins cifra impresionantă de 1 353 de obiecte²⁴.

Înființarea în anul 1950—1951 a Muzeului județean Arad ca o instituție aparte va aduce după sine înzestrarea treptată a secției de artă și cu personal de specialitate²⁵. În mod firesc aceasta va însemna trecerea la o activitate intensă pentru depistarea și achiziționarea unor noi opere de artă și la organizarea Secției de artă conform cerințelor științifice.

În urma unei îndelungate munci, s-a deschis în anul 1952 Galeria de artă a Muzeului, organizată în conformitate cu principiile muzeografice moderne. Deoarece colecția de artă românească existentă, din cauza absenței unor artiști de seamă din expunere, nu era suficient de reprezentativă pentru arta noastră națională, pînă la completarea ei, materialul a fost expus într-o singură sală, iar celelalte săli au fost consacrate prezentării artei străine, care cuprindea opere ale artiștilor italieni, olandezi, francezi, germani și maghiari.

Prin achiziții masive de la expozițiile anuale de stat și datorită sprijinului deosebit dat de Consiliul Culturii și Educației Socialiste și a Muzeului de artă a R.S.R. care la cererea Secției de artă a Muzeului din Arad a depus în custodie un număr important de opere de artă națională²⁶, în luna aprilie 1955 Galeria de artă românească, după patru decenii de străduință, a reușit să reflecte în linii mari dezvoltarea artei noastre moderne și contemporane.

În cursul anilor următori patrimoniul secției de artă din Arad a cunoscut o creștere simțitoare²⁷. Prin achiziții sistematice și masive²⁸, prin sprijinul consistent al Muzeului de artă al R.S.R. și al Comitetului județean de cultură și educație socialistă numărul obiectelor colecției de artă a ajuns astăzi la cifra de peste 2 600.

Atît creșterea colecției cît și sprijinul dat de Consiliul Culturii și Educației Socialiste în vederea perfecționării cadrelor de specialitate au făcut posibilă ca expoziția de bază a Galeriei de artă să fie îmbunătățită și modernizată în cursul anilor 1962—1964—1967—1970 și 1974 conform cunoștințelor asimilate și cerințele muzeografiei moderne.

²⁴ AMJA, Fondul Secției de artă — Inventarul Secției.

²⁵ În anul 1951 a fost angajată prima specialistă a secției de artă — Viorica Marica Guy.

²⁶ Remarcăm cele 140 buc. lucrări aparținînd artei naționale moderne și contemporane.

²⁷ La sfîrșitul anului 1955 nr. obiectelor secției de artă atinge cifra 1533, în 1965 — 2100 obiecte, în 1975 depășește 2600 obiecte.

²⁸ Dintre lucrările achiziționate în ultimele decenii remarcăm lucrările lui I. Andreescu, N. Grigorescu, Șt. Luchian, N. Tonitza, I. Țuculescu ș.a.

În prezent Galeria de Artă din Arad conform profilului ei cuprinde două sectoare mari: Artă românească modernă și contemporană și Artă universală.

Arta românească prin operele maeștrilor Th. Aman, N. Grigorescu, I. Andreescu, Șt. Luchian, N. Tonitza, Th. Palady, C. Baba, Al. Ciucurencu ș.a. oglindește dezvoltarea artei noastre naționale, din prima jumătate a secolului al XIX-lea pînă în zilele de astăzi.

Arta universală, datorită lucrărilor aparținînd unor artiști renumiți ca: Alessandro Magnasco, David Teniers, Solomon von Ruisdal, Ian Steen, Mihai Munkácsy ș.a. reflectă bogăția și varietatea colecției din acest domeniu.

Cuprinsă în colecția de bază muzeul posedă și o colecție de grafică românească și universală, precum și a bogată colecție de artă decorativă, care este compusă din cca 500 obiecte de ceramică, covoare și mobilier de epocă. Pentru valorificarea și popularizarea acestei colecții Secția de Artă a organizat în cursul anilor 1952—1977 un număr de peste 100 de expoziții temporare fie în colaborare cu alte muzee, fie folosind exclusiv colecția secției²⁹.

Deoarece mărimea suprafeței de expunere nu a putut ține pas cu creșterea patrimoniului Galeriei de Artă o sarcină primordială care a stat în fața secției de artă în ceea ce privește păstrarea și conservarea obiectelor de artă era amenajarea unui depozit corespunzător. Acest lucru a devenit posibil în cursul anilor 1957 și 1974—1975 cînd depozitele secției de artă, amenajate potrivit celor mai moderne exigențe de conservare au fost date în folosință³⁰.

Pe lângă amenajarea depozitelor o atenție deosebită s-a acordat conservării și restaurării obiectelor de artă. Cu ajutorul Muzeului de artă al R.S.R. se amenajează în anul 1956 la Muzeul din Arad un atelier propriu de restaurare care, sub îndrumarea Muzeului din București asigură lucrările de conservare de primă urgență.

Valorificarea operelor de artă a necesitat, în decursul anilor o muncă științifică intensă. Pe lângă cercetarea patrimoniului muzeal, o deosebită atenție s-a acordat studierii diferitelor probleme de artă. Astfel, colectivul secției de artă a reușit să se prezinte în cursul anilor cu cîteva comunicări la diferite sesiuni organizate la București și în alte localități.

În ultimul deceniu o deosebită atenție s-a acordat cercetării trecutului artistic al orașului Arad. Prin rezultatele obținute care parțial au fost publicate și prezentate la sesiunile științifice a muzeelor de artă din țară și la cele ale Muzeului județean Arad, Secția de artă a reușit să intre pe făgașul unei activități științifice din ce în ce mai pronunțată. Astfel, ea răspunde cerințelor actuale de intensificare a cercetării știin-

²⁹ Printre ultimele expoziții organizate amintim: Colecția de ceramică, Stilul Biedermeyer, Stilul Rokoko, Arta orientală, Școala de pictură germană și austriacă,aturi statice în col. M.J.A., Figura țăranului în pictura românească ș.a.

³⁰ Menționăm că amenajarea depozitului de artă în anul 1957 în felul lui era primul în țara noastră.

țifice în activitatea muzeelor de artă. O altă latură însemnată a activității în care Secția de Artă a obținut rezultate rodnice a fost munca de popularizare în rîndurile maselor. Expozițiile volante, articolele, conferințele, legăturile directe cu școlile sau cu diferite întreprinderi, organizarea serilor muzeale, precum și alte forme de popularizare au avut drept rezultat sporirea prestigiului fapt reflectat atît în numărul mare al vizitatorilor cît și în cuvintele de apreciere ale specialiștilor și a publicului din țară și străinătate.

În concluzie putem remarca că în cele șase decenii de activitate ale Galeriei de artă din Arad și mai ales în anii socialismului putem spune că ea a parcurs un însemnat drum încadrîndu-se în categoria principalelor instituții de acest gen din țara noastră.

L'ÉVOLUTION DE LA COLLECTION D'ART
DU MUSÉE DÉPARTEMENTAL D'ARAD
APRES L'UNION

(Résumé)

Cet ouvrage s'appuie sur des études d'archive, mettant en relief l'historique de cette collection, depuis sa fondation et surtout l'action patriotique et assidue des passionnés d'art d'Arad après l'Union de la Transylvanie avec la Roumanie.

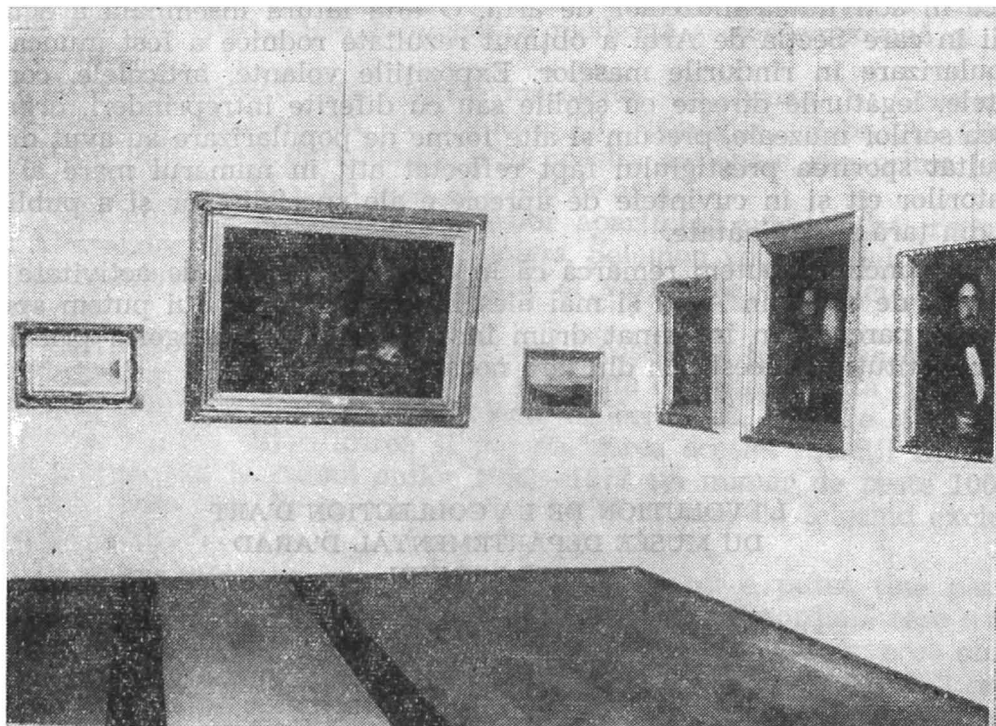

1. Aspecte din galeria de artă românească.



2. Aspecte din galeria de artă românească.

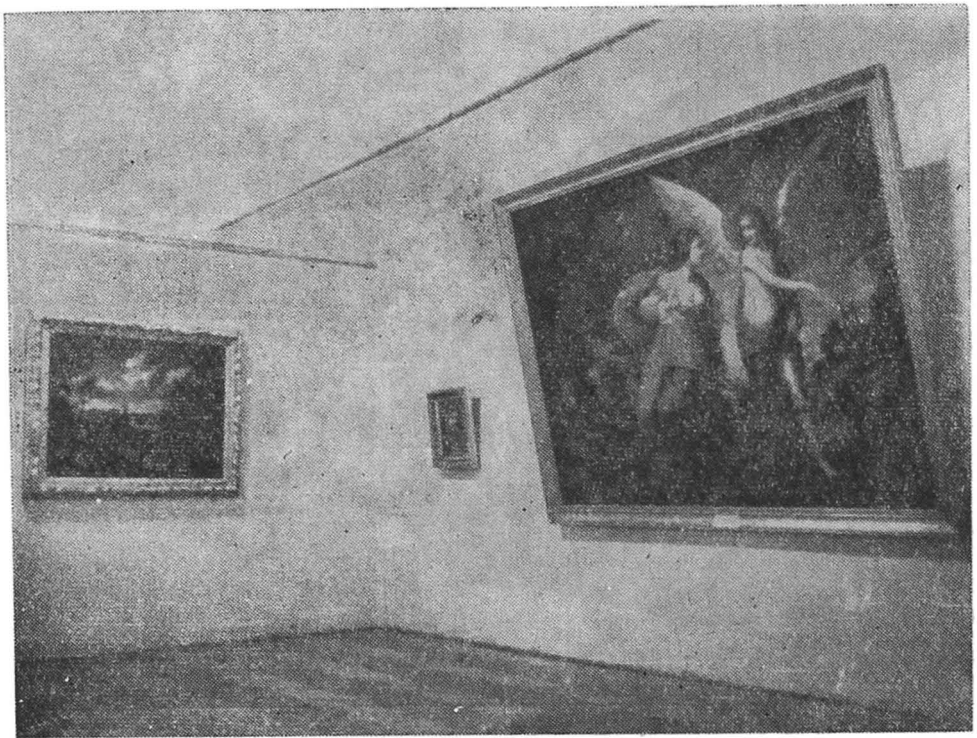

3. Secția de artă universală.

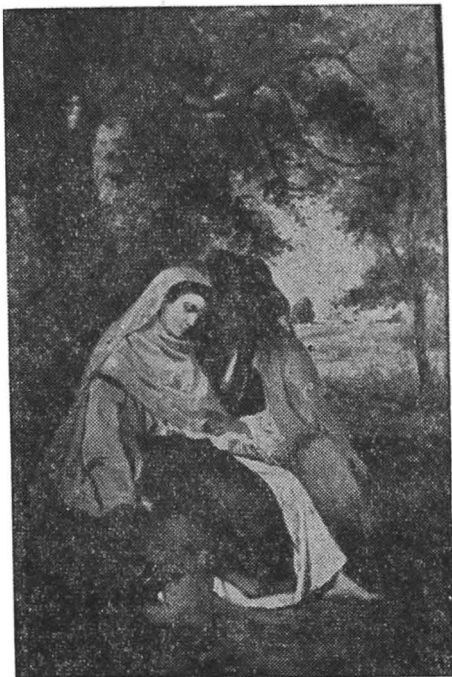

4. Theodor Aman: „Idilă“.



5. Sabin Popp: „Trei surori“.



6. Prima galerie de artă, românească la Arad (1927).



7. Expoziția: „Din colecția de artă decorativă a muzeului“.

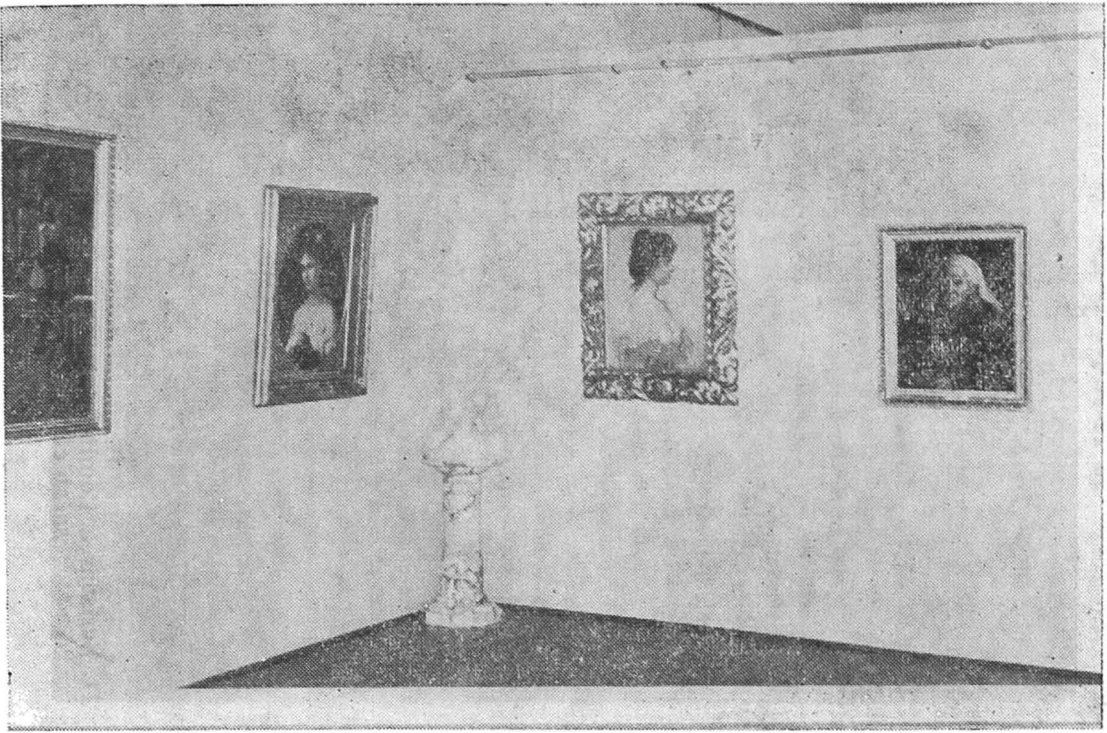

8. Expoziția: „Figura femeii în colecția de artă a muzeului“.



9. Expoziția: „Valori naționale în colecția muzeului“.

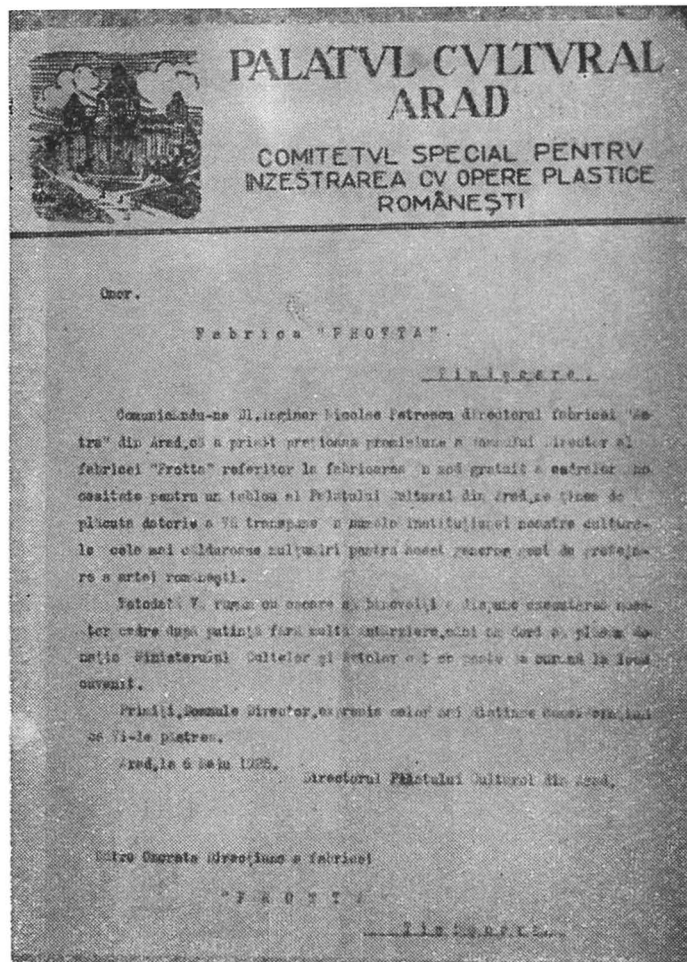

10. Antetul unei adrese către fabrica „Protta” a „Comitetului special pentru înzestrarea cu opere plastice românești”,

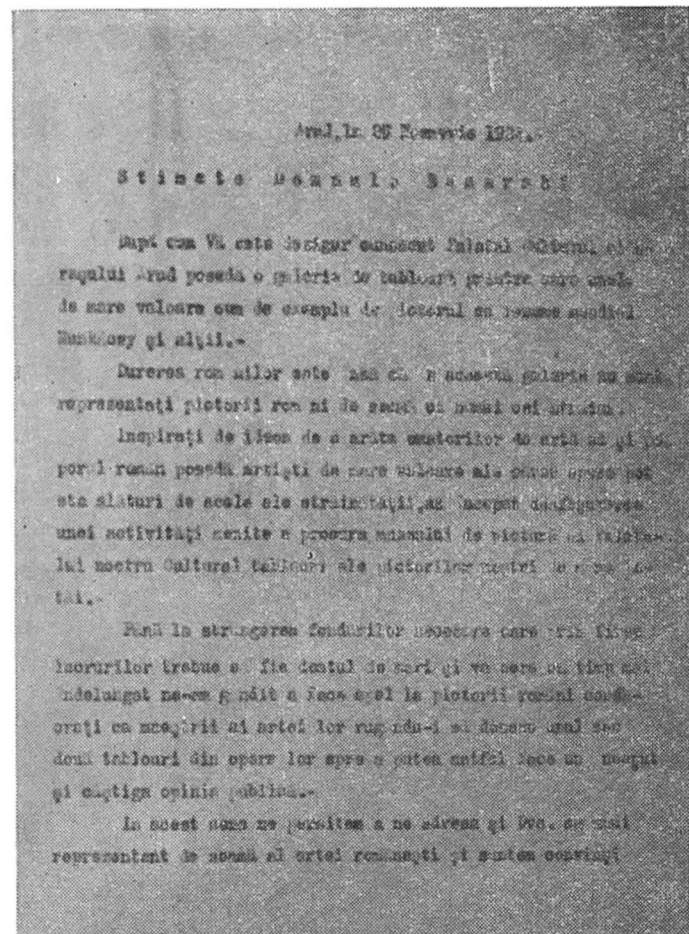

11. Scrisoarea Comitetului către pictorul Ludovic Basarab căruia-i solicită lucrări.

ETNOGRAFIE

COLECȚIA DE ETNOGRAFIE ȘI ARTĂ POPULARĂ A MUZEULUI JUDEȚEAN DIN ARAD

AUREL SASU

Intenția de a înjgheba la Arad o colecție de etnografie exista încă de la sfârșitul secolului al XIX-lea, când într-un memoriu din data de 3 mai 1890 către societatea Kőlcsey se cerea sprijin pentru înființarea pe lângă secția de istorie veche și a unei secții de etnografie care „ar avea menirea în primul rînd să pună bazele unui viitor muzeu de etnografie”¹.

Primele achiziții care se fac datează din luna decembrie a anului 1910 când Somogyi Gyula adună din localitatea Pecica un număr de 32 de obiecte etnografice, iar din localitatea Vădas (azi Vinători) 21 de obiecte ilustrînd însă numai arta populară maghiară². Pentru arta populară românească achizițiile se tîrăgănează. A trebuit să mai treacă niște ani pînă a se face primii pași în această direcție. La puțin timp după anul 1918, an cu deosebită rezonanță în istoria acestui colț de țară românească și în istoria neamului nostru, prof. univ. dr. Coriolan Petran, inspector general al Inspectoratului muzeelor din Transilvania, Banat și părțile ungurene, fiu al acestor locuri, adresează o scrisoare directorului Palatului Cultural din Arad, Lazar Nichi, prin care îi face cunoscut că intenționează să trimită la Arad „un delegat pentru colecționarea de etnografie”³. De altfel Lazăr Nichi era preocupat de adunarea materialului de artă populară pentru o viitoare secție de etnografie. Văzîndu-se sprijinit în această nobilă acțiune se și grăbește să-i răspundă lui Coriolan Petran: „La adresa Dvs. nr. 633/921 am onoarea a vă comunica că în ultima săptămîină a lunii curente aş putea acompaña pe delegatul Dvs. la colecționarea de etnografie”⁴. O lună mai tîrziu, în ziua de 18 octombrie 1921 va sosi la Arad Andrei Orosz⁵, numit de Inspectoratul general al muzeelor. Andrei Orosz înainte de a fi învățător la Cluj fusese învățător în localitatea Apahida. Datorită interesului manifestat pentru etnografie el a reușit în cîțiva ani să-și înjghebeze o colecție de aproape

¹ Arhiva secției de etnografie, fila nr. 15.

² Arhiva secției de etnografie, fila nr. 16.

³ Adresa nr. 633 din 12 septembrie 1921, în Arhiva secției de etnografie, fila 165.

⁴ Scrisoarea lui Lazar Nichi adresată lui Coriolan Petran, datată 17 IX 1921, în Arhiva secției de etnografie, fila 338.

⁵ Teodor Onișor, *Etapela de dezvoltare a colecțiilor Muzeului etnografic al Transilvaniei*, p. 22, în „Anuarul Muzeului etnografic al Transilvaniei”, pe anii 1957 și 1958.

6 000 de obiecte; această colecție va fi de altfel achiziționată de către Muzeul etnografic din Cluj în vara anului 1922. Deci alegerea acestui om n-a fost întâmplătoare. Coriolan Petran se baza pe experiența acestuia privind achizițiile pe teren. Deși se prevăzuse pentru această primă campanie de achiziții suma de 10 000 lei, nu s-au cheltuit decât 5 000 lei (În această sumă se includ și cheltuielile de deplasare și cazare precum și transportarea obiectelor achiziționate)⁶.

Sînt achiziționate 450 de obiecte etnografice din localitatea Miniș în valoare de 1 720 lei și 112 obiecte etnografice din Cladova în valoare de 714 lei. Aceste obiecte au fost „înregistrate sub nr. 1-562 în inventarul muzeului etnografic”⁷.

Dacă în prima etapă, situată între sfîrșitul secolului al XIX-lea și anul 1918, se lansase doar ideea înființării unei secții de etnografie fără însă a se întreprinde ceva, în etapa a doua, situată după părerea noastră între două mari evenimente — este vorba de Unirea din 1918 și de actul istoric de la 1944 — acțiunile se concretizează prin măsurile luate în primul rînd de Coriolan Petran, care putem spune că a avut principalul merit în a pune bazele unei viitoare secții de etnografie la Arad, iar în al doilea rînd prin activitatea desfășurată ani în șir, cu dăruire și pasiune, de către Lazar Nichi, directorul Palatului Cultural din Arad. Parcurgînd corespondența sa⁸ reiese clar interesul lui pentru adunarea materialului etnografic în vederea formării unei secții de etnografie, ba mai mult dorea să depășească lipsa de cunoștințe în acest domeniu printr-o informație bibliografică de specialitate la zi.

Într-o scrisoare adresată Margaritei Miller-Verghy din București îi cerea acesteia cartea „Izvoade și țesături românești”: „Încurajat de sfatul D-nei Severa Sichleanu cu prilejul vizitei D-niei sale la muzeul și biblioteca publică din Palatul Cultural al orașului Arad, vă rog respectuos să binevoiți a ne trimite pe seama bibliotecii A. D. Xenopol plasată în Palatul Cultural prețioasa Dvs. carte intitulată „Izvoade și țesături românești”. Intenționînd să adunăm o colecție completă în această specie vă rog totodată cu adîncă stimă să binevoiți a mă distinge cu prețiosul Dvs. sfat informativ privitor la alte cărți de felul acesta pentru a putea face pe deplin cunoscut publicului nostru de aici întreg domeniul produselor artistice ale industriei casnice naționale din întreg cuprinsul iubitei noastre patrii întregite. Pînă acum avem: „Colecția de broderii și izvoade” de d-na Eliza I. Brătianu, „Cusături românești” culese de d-na E. C. Costescu”⁹.

⁶ Tablou despre folosirea sumei de 5000 lei, subvenție de stat pentru Muzeul etnografic din Palatul Cultural Arad, în Arhiva secției de etnografie, fila 438.

⁷ Adresa lui Lazar Nichi către Consiliul Comunal al orașului Arad din data de 9 iulie 1922, în Arhiva secției de etnografie.

⁸ Mulțumesc și pe această cale tov. Iosif Sirbuț pentru amabilitatea cu care mi-a pus la dispoziție o parte din materialele necesare întocmirii prezentei lucrări. Aceste materiale selectate cu multă grijă de tov. Sirbuț formează azi o bună parte din Arhiva secției de etnografie.

⁹ Arhiva secției de etnografie, fila 189.

Lazar Nichi făcea eforturi deosebit de mari pentru a i se acorda fondurile necesare care i se promiteau, dar nu de fiecare dată i se acordau. Prin adresa nr. 247 din 5 octombrie 1923 el cerea Consiliului Comunal Arad suma de 10 000 lei întrucît urma să se deplaseze în lunile octombrie și noiembrie în localitățile Drauț, Dud, Tauț — de unde urma să adune ceramică și obiecte din lemn — precum și în comunele Ilteu și Săvirșin pentru a achiziționa „port național și artă industrială populară cu caracter românesc”¹⁰.

Fără un buget propriu el este pus în situația neplăcută să apeleze la subvențiile acordate de diferite instituții și ministere. Astfel într-o scrisoare oficială adresată Ministerului Cultelor și Artelor, Lazar Nichi arăta următoarele: „În anul 1924 Inspectoratul general al muzeelor din România a mijlocit pentru sporirea colecției etnografice din Palatul Cultural din Arad o sumă de 30 mii lei, punîndu-mi-se în vedere că în fiecare an se va dărui acest ajutor din partea statului pentru a putea completa această importantă secție muzeală cu caracter românesc în care se vor păstra toate produsele industriei casnice, porturi naționale etc. Cum însă acest ajutor nu ni s-a mai dat din motive necunoscute, sporirea colecției se face foarte încet în lipsa fondurilor necesare. Cu onoare Vă rog deci a ordona plata sumei de lei 30 mii pentru acest scop cultural de eminențe românesc...”¹¹.

Iată deci că deși i se promisese acea sumă, au trecut mai bine de doi ani fără a i se da. După demersuri repetate reușește în cele din urmă să obțină suma promisă¹². Scrisoarea adresată de Lazar Nichi aceluiași ministru vine să confirme acest fapt: „Am onoarea a confirma primirea ordinului de plată nr. 2585/926 în valoare de 30 000 lei acordați de Ministerul Cultelor și Artelor pentru sporirea colecției etnografice din Palatul Cultural. Cu acest prilej îmi țin de datorință să vă aduc cele mai călduroase mulțumiri pentru nobilul gest cu care ați binevoit a ne sprijini în modesta noastră năzuință de a aduna tot materialul de artă casnică din care să se reoglindească gradul de cultură specială a neamului nostru din aceste ținuturi”.

În anul următor colecția de artă populară se completează cu încă 55 de obiecte de artă populară românească ca: piese de port popular femeiesc și bărbătesc, diferite textile (măsărițe, ștergare) etc¹³.

Altă scrisoare ne dă posibilitatea să aflăm că directorul Palatului Cultural intenționa ca o dată cu dezvelirea busturilor lui A. D. Xenopol și al lui G. Coșbuc, care se prevăzuse pentru luna mai 1927 să „inaugureze în prezența înalților oaspeți invitați la acel important moment artistic cultural și noul muzeu etnografic chemat să înfățișeze deocamdată în dimensiuni modeste, dar în mod ireproșabil — o parte însemnată și ca-

¹⁰ Arhiva secției de etnografie, fila 404.

¹¹ Scrisoare datată 18 aprilie 1926, în Arhiva secției de etnografie, fila 351.

¹² Scrisoarea este trimisă în data de 24 iunie 1926, în Arhiva secției de etnografie, fila 352.

¹³ Borderoul cheltuielilor efectuate..., în Arhiva secției de etnografie, fila 355.

racteristică a vieții țăranului român din județul nostru¹⁴. Prin scrisoarea aceasta adresată Ministerului Cultelor și Artelor la 12 ianuarie 1927, Lazăr Nichi dovedește încă o dată interes în realizarea scopului nobil pe care și-l propusese. Lipsa unei temeinice pregătiri de specialitate este însă suplinită de entuziasmul și stăruința sa tenace în organizarea unei viitoare expoziții de etnografie. În acest sens cere ministrului „a delega un muzeolog expert în chestiuni etnografice cu a cărui ajutor am putea organiza acest muzeu conform cerințelor moderne speciale¹⁵. Ba mai mult. Scrisoarea adresată primarului municipiului Arad în vara anului 1927 vine să întărească încă o dată afirmația făcută mai sus. (Din motive necunoscute — probabil lipsa unei asistențe de specialitate, dar mai de grabă, credem, lipsa fondurilor necesare — planul său se amână¹⁶.

„Subsemnatul (Lazăr Nichi — n.n.) intenționând să inaugurez la toamnă noul muzeu etnografic din Palatul Cultural, simt necesitatea de a face anumite studii etnografice, parte în diferitele comune din județ (Ineu, Bocsig, Cermei, Hălmagiu etc.) pentru a completa materialul colecționat pînă aci: parte a studia felul de expunere al obiectelor de acest fel, ce reclamă necondiționat vizitarea muzeelor mai de seamă din centrele noastre mai mari (București, Cluj, Sibiu etc.)...“¹⁷. De altfel în anul 1925 își mai propusese o călătorie împreună cu prof. univ. dr. Coriolan Petran pentru depistarea de noi obiecte în vederea sporirii colecției de etnografie¹⁸.

Nu știm dacă aceasta s-a făcut sau nu dar cert e că de data aceasta, adică în vara anului 1927, Lazar Nichi reușește să-și realizeze dorința. Este deosebit de entuziasmat de cele văzute în urma vizitării muzeului etnografic din Cluj. În scrisoarea adresată lui Romul Vuia, directorul muzeului clujean, după întoarcerea sa la Arad, Lazar Nichi îi scria acestuia: „Cu sinceră admirație pentru prețioasa D-vs. muncă depusă cu rară pricepere și nemărginit devotament la baza celui mai modern și mai sistematic muzeu etnografic din țară. Vă mulțumesc respectuos pentru amabilitatea cu care m-ați primit și ați binevoit a mă introduce în acel adevărat templu al artei și al culturii național. M-am reîntors acasă ca o albină încărcată de dulcelețurile adunate din bogatele flori ale unei grădini bine îngrijite și mă voi sili ca din această dulce miere să dau spre gustare — după modestele mele puteri — și altora care simt dorul după o astfel de hrană sufletească“¹⁹.

În drum spre casă se oprește la Oradea unde discută cu profesorul Cornel Givulescu anumite probleme legate de culegerea folclorului. În

¹⁴ Scrisoarea, datată 9 februarie 1927, este adresată Ministrului Cultelor și Artelor, în Arhiva secției de etnografie, fila 55.

¹⁵ *Ibidem*.

¹⁶ Vorbind de intenția de a inaugura muzeul etnografic, L. Nichi cerea totodată ministerului sus amintit suma de 30 mii lei, arătând că instituțiunea culturală se susține numai din contribuțiunile bugetare ale Primăriei, reduse de regulă la cele mai neînsemnate sume“. Din această cauză trebuie „să lîncezim în neputința de a progresa fără fonduri corespunzătoare“, în Arhiva secției de etnografie, fila 55.

¹⁷ Arhiva secției de etnografie, fila 376.

¹⁸ Arhiva secției de etnografie, fila 496.

¹⁹ Scrisoare datată 14 ianuarie 1928, în Arhiva secției de etnografie.

aceeași scrisoare amintită mai sus îi vorbește lui Vuia despre acest „elev al lui Bartok și Kodály“ rugându-l să binevoiască a-i da „sfat și îndrumare, cum s-ar putea face lucrul acesta mai bine, poate chiar spre folosul nostru comun“²⁰.

De altfel nu este singura scrisoare adresată etnografului Romulus Vuia. Întrucît la Cluj se puseseră deja bazele unui mare muzeu etnografic era normal ca directorul din Arad să-și îndrepte atenția spre acesta, întreținînd legături care să-l ajute să-și desfășoare activitatea pe făgașul etnografiei. Apreciindu-i munca și interesul de care dă dovadă, realizările obținute în domeniul etnografiei, Vuia îi cere concursul la organizarea festivității de inaugurare a muzeului. Ba mai mult, îl invită la Cluj pe data de 17 iunie 1928 cu ocazia deschiderii Muzeului etnografic al Transilvaniei²¹.

Din alte scrisori aflăm intenția lui Romulus Vuia de a susține o conferință la Arad avînd ca subiect „Portul popular românesc și acțiunea de a-l salva“ (cu proiecții)²².

Tot în această etapă de dezvoltare a colecției de etnografie, pînă în anul 1930 se mai fac cîteva achiziții²³, ce-i drept puține la număr, din localitățile: Cermei, Pîncota, Drauț, Cicir, Arad, reprezentînd obiecte aparținînd portului popular românesc, ocupațiilor tradiționale și meșteșugurilor artistice. Între obiectele cumpărate figurează și o roată de olar cumpărată de la Ruja Vasile din localitatea Drauț. Faptul acesta este important întrucît vine să confirme practicarea olăritului în această localitate a județului nostru²⁴.

Tot în această perioadă se preconiza aducerea unei biserici de lemn, cea de la Căpruța, care urma să fie așezată în parcul Palatului Cultural, lucru care nu s-a realizat de fapt²⁵.

Ca mijloc de îmbogățire a colecției de etnografie a muzeului Lazar Nichi recurge și la donații. Astfel, profesoara Tulia Bogdan, directoarea internatului de fete din Arad oferă ca donație muzeului o frumoasă colecție de ouă încondeiate din părțile Hălmagiului și Gurahonțului²⁶ pre-

²⁰ *Ibidem.*

²¹ În scrisoarea din 13 iunie 1928, Vuia îi scrie lui Nichi: „Avem onoarea a vă face cunosut că Muzeul Etnografic al Ardealului (Cluj, Piața Mihai Viteazul No. 19) va fi inaugurat Duminică, 17 iunie a.c. la orele 5 p.m. Aducîndu-vă acest fapt la cunoștință, avem onoarea a vă ruga să binevoiți a ne onora cu prezența Domniei voastre“, în Arhiva secției de etnografie, fila 197.

²² Reproducem mai jos o parte din scrisoarea lui Vuia adresată lui Nichi: „Vă mulțumesc mai întîi foarte mult pentru pregătirile ce ați făcut în vederea conferinței ce voi ține în orașul D-voastre. Mă bucur de asemeni foarte mult că această conferință se ține sub auspiciile Astrei, deoarece ea face parte din acțiunea pe care instituția noastră o întreprinde de comun acord cu Astra pentru refacerea și păstrarea porturilor populare românești. Cred că între timp ați primit și adresa D-lui Iuliu Moldovan, președintele Astrei...“, în Arhiva secției de etnografie, dosar privind coresp. dintre R. Vuia și L. Nichi.

²³ Arhiva secției de etnografie, fila 485.

²⁴ *Idem*, fila 486.

²⁵ De altfel Nichi propusese lui Vuia ca aceasta să fie transportată la Cluj, vezi Arhiva secției de etnografie, filele 232 și 255.

²⁶ Arhiva secției de etnografie, fila 31, precum și filele 151, 288, 265.

cum și alte obiecte de interes etnografic²⁷. Alte donații s-au făcut din partea elevilor Școlii normale din Arad²⁸.

Odată adunate aceste obiecte trebuiau păstrate în bune condițiuni iar obiectele degradate trebuiau tratate. Credem că nu e lipsit de interes să arătăm faptul că Lazar Nichi a fost preocupat și de această problemă majoră: astfel, în urma unei adrese făcute la Cluj către Muzeul Etnografic și Parcul Național, Romulus Vuia îi recomandă câteva mijloace cu privire la conservarea obiectelor etnografice²⁹. Pe plan local cere sprijinul pentru confecționarea unei lăzi, astfel ca aceasta să se închidă ermetic, în vederea „tratării cu bioxid de cărbuni“ a pieselor confecționate din lână³⁰.

Nu putem încheia gama preocupărilor lui Lazar Nichi, în domeniul etnografiei, fără a aminti măcar câteva cuvinte și despre activitatea expozițională. Pe lângă organizarea expoziției de etnografie și artă populară la Arad³¹, el participă — fiind de altfel solicitat oficial — cu obiecte la diferite expoziții care se organizează în țară. La Cluj trimite piese de port popular din Ineu și textile din lână țesute în comunele din apropierea Aradului, după cum precizează el³².

De asemeni este invitat să participe la **Expoziția artistică de studiu** organizată la Sibiu în 1925 (cu concursul lui I. D. Ștefănescu și D. Comșa) de „Asociațiunea pentru literatura română și cultura poporului român — Astra“³³, precum și la **Expoziția de artă populară românească** organizată de Ministerul propagandei naționale³⁴. Tot la activitatea expozițională amintim și faptul că în anul 1930 s-a organizat la Arad o expoziție de covoare lucrate de mână de către Fabrica de tors lână din Brîncovești, la a cărei bună organizare a participat și L. Nichi³⁵.

Consemnând toate aceste fapte putem concluziona că prin sprijinul de care s-a bucurat din partea lui Coriolan Petran, ale cărui merite rămân incontestabile în ceea ce privește înființarea secției de etnografie la Arad, Lazar Nichi a fost preocupat îndeaproape de îmbogățirea secției de etnografie cu achiziții din zonele etnografice ale județului, manifestînd un interes deosebit pentru arta populară românească și a naționalităților conlocuitoare.

În ultima parte a celei de a doua etape (1918—1944) de dezvoltare a colecției etnografice, achizițiile stagnează. Dintr-un raport întocmit de Lazar Nichi la data de 1 august 1942 către primarul municipiului Arad

²⁷ *Idem*, fila 336.

²⁸ *Idem*, fila 283.

²⁹ Arhiva secției de etnografie, fila 183.

³⁰ *Idem*, fila 162.

³¹ *Idem*, filele 255 și 131.

³² *Idem*, dosar expoziții, fila 232.

³³ *Idem*, fila 527.

³⁴ *Idem*, fila 145.

³⁵ *Idem*, fila 259.

aflăm că „în colecția etnografică din Palatul Cultural de mai mulți ani nu s-a putut face achiziții noi din lipsă de fonduri, cu toate că se simțea nevoia de a întregi colecția diferitelor porturi românești, după cele mai caracteristice modele din anumite părți ale județului...“³⁶.

Făcînd suma achizițiilor înregistrate timp de mai bine de jumătate de secol, deci pe parcursul celor două etape de dezvoltare a colecției, ajungem la cifra de aproximativ 700 de obiecte.

Cea de a treia etapă, al cărei început este marcat de anul Eliberării, se caracterizează prin intensificarea acțiunii de sporire a colecției prin numeroase achiziții. Este și normal ca în primii ani de după eliberarea țării, ani de refacere pe toate planurile, să se înregistreze un număr mai mic de achiziții. Astfel între anii 1951—1960 colecția s-a completat cu abia 158 de obiecte³⁷ reprezentînd piese de port popular, diferite textile și ceramică, achiziționate din localitățile de pe valea Crișului Alb (Șicula, Ineu, Birsă, Hălmăgel), de pe valea Mureșului (Căpilnaș, Birchiș), precum și din Vinga (port popular și textile bulgărești) și Zăbrani (port popular german).

În urma unei situații statistice întocmite pe baza registrelor de inventar vom reda alături printr-un tabel achizițiile înregistrate în fiecare an în parte precum și totalul obiectelor din colecție la sfîrșitul anului³⁸:

Analizînd situația statistică alăturată ne dăm seama că patrimoniul secției de etnografie a crescut considerabil mai ales în ultimii zece ani. În această perioadă s-au întreprins numeroase cam-

Anul achiziției obiectelor	Numărul obiectelor intrate	Totalul obiectelor la sfîrșitul anului
1951—1960	158	417
1961	—	417
1962	10	427
1963	18	445
1964	66	511
1965	13	524
1966	58	582
1967	55	637
1968	134	771
1969	207	978
1970	275	1253
1971	135	1388
1972	148	1536
1973	256	1792
1974	406	2198
1975	113	2311
1976	287	2598
1977	351	2949

³⁶ Arhiva secției de etnografie, fila 312.

³⁷ Vezi registrul de inventar al secției de etnografie, vol. I, pag. 35—52.

³⁸ Fără să cunoaștem motivele precizăm faptul că la începutul etapei la care ne referim în tabelul de mai sus, au fost transferate din gestiunea secției de etnografie în gestiunea secției de istorie feudală un număr de aproximativ 400 de obiecte.

panii pentru adunarea sistematică a unui bogat material etnografic mai ales din localitățile slab reprezentate în colecție³⁹.

Cele peste 3000 de obiecte de etnografie și artă populară (dacă includem și pe cele transferate la secția de istorie feudală) care alcătuiesc patrimoniul secției de etnografie prezintă astăzi o reală valoare documentară pentru cunoașterea etnografiei județului Arad. Piese de port popular femeiesc și bărbătesc, textilele de interior, mobilierul țărănesc, produsele aparținând unor meșteșuguri tradiționale românești, obiectele care oglindesc ocupațiile locuitorilor acestor locuri sînt domenii în care spiritul creator al celor care le-au făurit s-a manifestat din plin.

Pe lângă cele arătate mai sus colecția cuprinde și aproximativ 1000 de clișee foto realizate cu ocazia deplasărilor pe teren pentru cercetări sau achiziții; menționăm că acestea s-au făcut începînd cu anul 1976. La acestea se adaugă și negativele realizate pe sticlă (parte din ele înregistrate în gestiunea secției de etnografie) cuprinzînd monumente de arhitectură populară existente pe teritoriul județului nostru la începutul secolului al XX-lea și mai tîrziu, unele păstrîndu-se și astăzi, realizate de Coriolan Petran⁴⁰.

În urma întocmirii evidenței obiectelor pe colecții (există registru-inventar pentru fiecare colecție în parte), a grupării lor (în depozit) pe localități și zone precum și a altor evidențe întocmite după anul 1975, dispunem azi de o situație clară asupra structurii întregului patrimoniu al secției de etnografie⁴¹.

DIE ETHNOGRAPHISCHE UND VOLKSKUNSTSAMMLUNG DES ARADER KREISMUSEUMS

(Zusammenfassung)

Der Verfasser macht einen Geschichtlichen Rückblick der Ethnographische Sammlung des Arader Kreismuseums. Dem gemäss kan man drei wichtige Etappen unterscheiden.

Die erste Etappe erstreckt sich zwischen Ende des XIX Jh. bis 1918. In diese Zeitspanne durch einen Memorium der Gesellschaft Kőlcsey wurden die Grundlagen der Ethnographischen Sammlung gelegt.

³⁹ Pentru a avea un tablou clar asupra achizițiilor de pe teren am întocmit un registru cuprinzînd localitățile județului și obiectele achiziționate din fiecare localitate în parte.

⁴⁰ Acestea i-au servit autorului la elaborarea cărții. Bisericile de lemn din județul Arad, 1927.

⁴¹ În legătură cu structura colecției de etnografie nu vom face acum alte precizări întrucît această temă va forma obiectul unei viitoare lucrări.

Die Zweite Etappe die sich zwischen 1918—1944 erstreckt karachterisiert sich durch die intensieve Aktivität des Prof. Nichi Lazar, damaliger Direktor des Museums, der unterstützt von Prof. Dr. Coriolan Petran viele Gegenstände zusammengetragen haben.

Die driette Etappe begint 1944 nach der Befreiung unseres Landes. In diese Periode unterstützt durch den Staat wird die Sammlung Komplektiert durch Ankauf von viele Gegenständen aus den Kreis Arad, und besonders aus der Arader Gebiet.

Die driette Etappe begint 1944 nach der Befreiung unseres Landes. In diese Periode unterstützt durch den Staat wird die Sammlung Komplektiert durch Ankauf von viele Gegenständen aus den Kreis Arad, und besonders aus der Arader Gebiet.

ELEMENTE PENTRU DEFINIREA ZONELOR ETNOGRAFICE ALE JUDEȚULUI ARAD

GEORGE MANEA

Județul Arad cuprinde la nord, Depresiunea Zărandului sau Țara Zărandului, închisă, în partea, de ramificațiile deluroase ale Munților Codru Moma și ale Munților Zărandului, iar în partea estică, pe o mică porțiune, de Munții Bihorului. Spre vest, de la aliniamentul localităților Mîsca și Beliu, se întinde Cîmpia Crișului Alb, iar spre sud, Cîmpia Mureșului inferior și Podișul Lipovei. Cîmpia Mureșului inferior se întinde de la poalele dealurilor podgoriei arădene, aliniamentul Mocrea-Radna, pînă dincolo de granița de vest a țării. Ea este tăiată de riul Mureș în două subunități: Cîmpia joasă a Mureșului sau Cîmpia Aradului și Cîmpia subcolinară a Vingăi. Podișul Lipovei este limitat la nord de defileul Mureșului, iar la sud de Valea Begăi și a Timișului.

Aceste unități geografice au determinat o compartimentare a teritoriului arădean în tot atîtea zone etnografice distincte, cu fenomene de cultură materială și spirituală specifice.

Desigur, aceste zone nu pot fi considerate ca niște entități închise și imuabile. Istoria și viața economică au creat legături multiple între ele și, pe de altă parte, între ele și Bihor, la nord, Țara Moților, la est și Banat, la sud. Din aceste pricini teritoriul arădean apare ca o largă arie de interferențe, o verigă de legătură între marile provincii istorice, Transilvania, Crișana și Banat.

Depresiunea Zărandului

Dacă în partea de vest a Depresiunii Zărandului, larg deschisă spre Cîmpia Crișului Alb, ocupațiile locuitorilor au fost agricultura și creșterea animalelor de tracțiune, în est, culmile netede, cu pante domoale ale Munților Codrului și Zărandului, au favorizat o viață pastorală intensă. Această situație este înfățișată în conscripțiile din secolul al XVIII-lea și prima jumătate a secolului al XIX-lea, care atestă, în Zărand, folosirea în comun, de către mai multe sate, a pășunilor și pădurilor, moștenite din vechea formă a obștei teritoriale românești. În schimb, pe Valea Crișului Alb se practica asolamentul bienal, cunoscîndu-se sistemul împărțirii pe tarlale, semn al unei agriculturi evolute.

În Țara Zărandului, creșterea animalelor îmbracă forma păstoritului local sau sedentar. Acest tip se caracterizează prin pășunatul în turmă,

în timpul verii, pe hotarul satului, fără deplasări prea mari, iar în timpul iernii, prin furajarea vitelor în cadrul gospodăriilor¹.

În ceea ce privește agricultura, în această zonă s-au păstrat pînă la începutul secolului nostru unelte arhaice, plugul de lemn cu corman schimbător, grapa din „tîrș“ și cea cu dinți din lemn, „îmblăciul“ (În satul Tisa și astăzi se mai poate vedea o șură de „îmblătit“, de formă poligonală).

Pe lângă aceste ocupații de bază, un aspect particular îl oferă satele din jurul Hălmagiului, specializate în diferite meșteșuguri țărănești. Bogația în lemn a generat bîrdășitul. Cu unelte simple, secure, bardă, ferăstrău, mezdreală, daltă, sfredele mici și mari, meșterii din Hălmagiu și Hălmăgel au izbutit să făurească impozante monumente arhitectonice, ca bisericile de lemn, dar și case trainice, cu grajduri, șuri, sălașe pastorale și agricole, sânnii, care, pluguri, grape, poduri peste ape etc. Adevărate centre meșteșugărești la Hălmagiu și Hălmăgel se mai găseau cercuitori, dogari spătari și văsari. Producători de unelte agricole erau la Brusturi și Lazuri, iar șindrilari la Hălmăgel².

Renumite mai erau satele Tirnăvița și Hălmăgel, pentru olarii săi, Poienari, pentru șubarii care lucrau pentru întreaga zonă a Zărandului tundra neagră, Bănești, pentru tăbăcari³.

Centre cu meșteșugari găsim și în alte părți ale Depresiunii Zarand. Așa de pildă la Buteni se confecționau șube și cojoace, la Hășmaș se făceau lăzi de zestre, iar la Birsă ceramică nesmălțuită.

Specificul așezărilor din Țara Zărandului, îl constituie tipul de sate împrăștiate, formate din mai multe „crînguri“. Inițial, crîngul a avut o singură familie. Prin sporul natural al populației, în jurul acestui nucleu s-au adăugat gospodăriile urmașilor. Treptat crîngurile s-au mărit pînă la contopire, păstrînd numele întemeietorului. Astfel au luat naștere crîngurile Davidești, Bolhești, Cucești, Mihițești, Trocolești din satul **Leștioara**, crîngurile Gavrești, Delani, Cornești, Magerești, Roțești, Trifești, Bocești, Iosești, Tamașești din satul **Lazuri** sau crîngurile Zulești, Nicodinești, Pasculești, Flurinești, Fofoiști din satul **Brusturi**. Aceeași evoluție o au și alte așezări din Zarand, cum ar fi **Leasa**, **Luncșoara** (crîngurile Bălănești, Gănești), **Tisa** (crîngurile Crișani, Paluțești, Părăcani), **Groși** (crîngurile Juvănești, Lucuiești, Mălești, Mihulești), **Hălmăgel** (crîngurile Morărești, Grozăvești, Golești, Moțolești, Colfești, Tonțăști, Codrinești), **Bănești** (crîngurile Bănicești, Onalești), **Cristești** (crîngurile Chimulești, Mniculești, Pagești), **Sirbi** (crîngurile Hărăști, Runcovani, Ciorăști, Luncani), **Vîrfuri** (crîngurile Balințești, Mărculești, Cnezești,

¹ Conscripțiile publicate de Dr. Gheorghe Ciuhandu în *România din Cimpia Aradului de acum două veacuri*, Arad, 1940.

² Nicolae Dunăre, *Sate din Zărand specializate în meșteșuguri țărănești*, în „Contribuții la cunoașterea regiunii Hunedoara“, Deva, 1956, p. 128—129.

³ *Idem*, p. 136—137.

Sirculești, Iugești), Vidra (crîngurile Magerești, Mihutești, Costești, Boroșești, Petrișorești, Galeni, Bocești, Iovești)⁴.

Un alt tip de așezare din această zonă este constituit de satele de-a lungul văilor. Exemple sînt localitățile Iacobini, Soimuș, Buceava, Mădrigești. Interesant de remarcat este că unele sate împrăștiate sînt situate de-a lungul văilor.

Aflăte la răscruci de drumuri, în puncte comerciale, unele așezări; ca Hălmațiu și Gurahanț, au dobîndit o concentrare puternică, fapt care ne îndreptățește să le clasificăm în rîndul satelor de tipul compact.

Casele caracteristice zonei Zărând au pereții din birne rotunde, încheiate drept, „groșește“, „nemțește“, în cheotori sau în coadă de rîndunică, așezate pe o temelie din bolovani de rîu, cu talpa din gorun. Ele se încadrează în peisaj prin formele țuguiate, datorate șarpantei înalte, în patru ape. Scheletul lemnos al acoperișului, numit „hăizașu“, are înveli-toarea din paie.

În plan forma cea mai răspîndită în aceste părți este casa cu tindă și cameră de locuit, numită „casă“. Intrarea în casă se face prin tîrnațul îngrădit cu stîlpi, numiți „săgeți“ și cu scînduri, numite „brîncări“ sau „lotbe“.

În tindă se găsește vatra cu „băbură“, prin care fumul ajunge direct în pod, de unde se strecoară prin paiele acoperișului. În „casă“ se află cuptorul, două paturi, „scamne“ (lavițe cu spătar), masa, lada, ca elemente de bază ale interiorului. Tinda, ca și casa, sînt tăvănite cu grinzi și scînduri aparente de brad, iar pardoseala este din pămînt lipit.

Portul popular din zona Zărând nu prezintă calități artistice deosebite. Croiul și ornamentația sumară sînt în concordanță cu viața aspră a românilor din aceste părți, în trecutul istoric. Preferința pentru culorile închise, negru și albastru, distribuite pe suprafețe mari, albe, conferă o notă foarte sobră costumului din Zărând.

Un exemplu edificator este costumul femeiesc din Valea Mare, compus din spătoi, poale, catrință. Spătoiul este ornamentat pe mînici cu „brăduț“ și „ciur“ negru, poalele cu „ochi de broască“, „strugure“, „pene negre“, avînd polmețeaua (pumnata) cu „pană“ și „stîlp“ negru. Costumul bărbătesc din aceeași localitate are cămașă, izmene și laibăr negru, cu ornamente discrete la „speteze“ (umeri) formate din motivele „pană“ și „stîlp“ de culoare neagră, iar la izmene cu colți albi.

În aceleași tonalități cromatice sînt realizate și costumele populare din Groșeni. Cel femeiesc, format din spătoi, poale și zadie din mătase sau „păr“ (stofă), se remarcă prin ornamentarea cu „ciur“, pinten“, „păstăi“, „cîrlig“ atît la spătoi, cît și la poale, care sînt cusute „brînelește“, adică în cruciuțe.

În portul de iarnă al zărândenilor se distinge ca piesa de bază, șuba. În estul zonei se poartă țundra neagră, iar în vest șuba albă, lucrată de subarii din Buteni. Țundra, lungă pînă aproape de genunchi, are elemente

⁴ Dr. Gheorghe Focșa, *Aspecte etnografice din Țara Zarandului*, în „Studii și cercetări“, Muzeul Satului, 1971, pag. 29—30; Traian Mager, *Ținutul Hălmațului*, Arad, 1938, p. 117—176.

decorative mai reduse, tivitură de postav pe margine, aplicații de postav colorat în dreptul pruhabului, la mînci și la clinii de la subsuori. Impresia monocromă a acestora este dată de fondul închis, maroniu, datorat pănurei de această culoare.

La șubele de Buteni, purtate în mai multe sate din jurul localității, dominantă este dată de albul pănurei, pe care ornamentele formate din bucăți de postav, tăiate mărunț, în formă romboidală sau de cercuri numite „pui“, formează șiruri ornamentale de culoare roșie și neagră. Șubele de acest tip au la piept partea cea mai ornamentată, care poartă denumirea de „blană“, cu motivele „cîrlig“ sau „coarne“. La mînci și pruhab, pe spații ornamentale mai mici, sînt dispuși „pui“ rotunzi și „brîne“ în aceleași culori.

Podișul Lipovei și Valea Mureșului

Ocupațiile tradiționale de bază ale locuitorilor din Podișul Lipovei și Valea Mureșului sînt agricultura și creșterea animalelor. Pe lângă aceste îndeletniciri care, în condițiile economiei naturale închise din epoca feudea, din rîndul ocupațiilor secundare, se disting vînătoarea și pescuitul, dală, au avut o pondere mare în gospodăria țaranului. Una dintre consecințele acestei stări de fapt este și perpetuarea, în tradiția populară, a unor elemente străvechi, legate de practicarea acestei ocupații. Un sistem de vînătoare mai general pentru zonele deluroase și muntoase, din aceste părți, a fost cel cu ajutorul capcanelor sub formă de groapă, care era folosit mai mult pentru prinderea lupilor și mistreților. Același principiu, al forței gravitaționale, era utilizat și la „batca“ (capcana) construită din „stubori“ (ramuri) de fag. Pentru vulpe și viezure, vînătorii întrebuițau un tip de batcă, realizată dintr-o „butură (trunchi scobit pe dinăuntru), „limba“ circulară, ca un capac, închizînd vînatul în interiorul capcanei.

Vînătorii din Podișul Lipovei și Munții Zarandului, pentru prinderea vulpii, căprioarei, iepurelui și viezurei, întrebuițau și capcanele în formă de laț, numite „zancă“ și „balț“. Un alt sistem de vînătoare, cu ajutorul capcanelor, era cel care folosea elasticitatea unei ramuri sau puiet de arbore. Aceste capcane cu arc, denumite onomatopeic „smîc“, se pot întîlni la Temeșești, Troaș, Lupești, Pîrnești. Cu „smîcuri“ se vîneau păsări (gaițe, gheonoaie), dar și vulpi (5).

Cu deosebire în satele de lângă Mureș pescuitul era o ocupație secundară foarte răspîndită. Cu unelte simple, „mreajă“, „trăgună“, „prostovol“, „chet“, „șetcă“, „țoagă“, „virșe“, „cristaș“, se prindeau cantități mari de știuci, scobari, somni, eleni. Vestiți au rămas pescarii din Bulci, care foloseau întreaga gamă a uneltelor pescărești.

Meșteșugurile săt_ești s-au concentrat în cîteva localități Birchiș și Lipova pentru olărit, Săvirșin pentru șube și cojoace, Hălăliș pentru șube.

⁵ George Manea, *Sisteme țărănești de vînătoare din județul Arad*, în „Ziridava“, VI, 1976, p. 339—356.

În Podișul Lipovei și Valea Mureșului predomină două tipuri de așezări: satele de-a lungul văii și cele de-a lungul drumului. Se remarcă în primul rînd satele situate pe afluenții care curg în direcția nord-sud, dinspre Munții Zărandului spre Mureș. Aproape fiecare vale adăpostește citeva sate cu case înșirate de-a lungul lor, avînd ca nucleu o grupare mai concentrată, în partea de jos a văii, ca apoi să continue cu case răs-firate și să se termine, în partea superioară, cu case izolate⁶. Așa sînt satele Roșia Nouă, Obîrșia, Corbești, Troaș, Temeșești, Pîrnești, Lupești, Dumbrăvița, Groșii Noi, Slatina de Mureș, Baia.

Satele de-a lungul drumului sînt dispuse atît la nord, cît și la sud de Mureș. Din șirul așezărilor de acest tip se remarcă satele Țela, Ză-balț, Bacăul de Mijloc, Birchiș, Ususău, Dorgoș, Belotînt, Lalașînt, Bă-tuța, Căpruța.

Vechile case, caracteristice pentru această zonă, sînt construite din birne. Așezate pe bolovani de rîu sau de carieră, ele erau acoperite cu paie. Cel mai răspîndit tip, din punct de vedere al planului casei, este cel format din tindă, cameră de locuit, numită și în această zonă „casă“, tîrnaț parțial, în fața tindei. În tindă se găsește vatra liberă cu „băbură“, iar în casă cuptorul cu „spoert“ din pămînt. Mai devreme, decît în alte părți, în această zonă, a apărut tipul de casă cu tindă centrală, în spe-cial la sud de Mureș.

Înnoirile spectaculoase din viața localnicilor în ultimele trei decenii au dus la dispariția în ritm rapid a caselor tradiționale. Unele exemplare, care se mai păstrează, cum ar fi cele din Roșia Nouă, Obîrșia, Troaș, Te-meșești, Bata, Conop, rămîn adevărate puncte de referință pentru arhi-tectura populară specifică zonei.

Din portul popular al Podișului Lipovei se distinge cel din comuna Birchiș, unul dintre cele mai izbutite din punct de vedere artistic. Costu-mul femeiesc din Birchiș se bazează pe jocul suprafețelor de alb și ne-gru, care îi conferă o mare sobrietate. Ornamentele sînt dispuse în par-tea de jos a poalelor, și mai ales pe mînecele spăcelului, sub forma spe-cifică de „table cu pui“ compacte. Catrința este o variantă a celei bănă-țene cu fir, executată însă pe „somot“ (catifea neagră) și cu motive flo-rale stilizate. Este folosit și opregul cu „peticul“ (partea superioară) din mult fir metalic auriu și ciucuri roșii, care atîrnă în jos. Ansamblul cos-tumului este completat de salba cu „cocori“, care împodobește capul.

Costumul bărbătesc din Birchiș este în întregime alb, cu ornamente puține, executate în „arămizi“. Albul cămășii contrastează cu negrul or-namentului de pe „laibăr“, care este o altă piesă de tip bănățean, dar de dimensiuni mai mici. Uneori, laibărul este de culoare verde, ornamen-tat cu același șinior negru.

Dacă portul de vară manifestă o seamă de particularități de la sat la sat, îmbrăcămîntea de iarnă este generală în tot cuprinsul zonei. Se poartă cioareci, cojoc cu „z bici“, șubă cu șinioare negre, uneori și albas-

⁶ Romulus, Vuia, *Studii de etnografie și folclor*, Editura Minerva, București, 1975, p. 177.

tre. Șuba are o eleganță remarcabilă datorită croiului mai strîmt, care urmărește mularea pe corp și suplețea liniei.

O piesă specifică, folosită exclusiv în portul femeiesc de iarnă din această zonă este „coțobaica“, o haină din lînă mai scurtă, care acoperă bustul, ornamentată cu șinior, iar la guler cu „mită“ (o încrețitură de lînă neagră).

Cîmpia Aradului și Cîmpia Crișului Alb

Cele două zone etnografice au caractere asemănătoare. Înscrise în rîndul zonelor agricole, Cîmpia Aradului și Cîmpia Crișului Alb au ca ocupații principale agricultura și creșterea animalelor de tracțiune. În legătură cu trecutul agriculturii amintim, din nou, conscripțiile secolului al XVIII-lea, care ne arată pentru Valea Mureșului și Valea Crișului Alb, existența asolamentelor bienale și trienale. Suprafețele cu semănături de grîu erau foarte întinse, dovadă conscripția anului 1746, din care rezultă importanța cerealieră a localităților Șiclău, Socodor, Șimand, Pecica, Curtici, Macea, Mișca, Chișineu-Criș, Sinteia Mare, Cintei, Șepreus, Sinteia Mică⁷.

Seceratul grîului era o activitate la care participau toți membrii familiei. Legăturile de spice le făceau bărbații și femeile deopotrivă, snopii rezultați fiind așezați în „cruce“, care puteau să fie de 25 de snopi. În acest caz, snopii formau „cruci românești“. Ele se așezau pe mijlocul holdei, pentru a evita cit mai mult umiditatea. În același scop, mai întii se punea un snop, numit „popă“, cu spicele spre apus, peste care se clădeau ceilalți snopi sub formă de cruce, cu spicele spre interior, iar în vîrf se așeza alt „popă“, cu spicele tot spre apus.

La treieratul grîului se foloseau caii sau boii, care călcau spicele pe o arie, aflată în ocolul gospodăriei sau în altă parte din sat. Apoi paieile se aruncau în sus în bătaia vîntului, cu furca de lemn, operație care se repeta pînă cînd boabele se adunau pe „vatră“. Se mai utilizau pentru selectarea boabelor și „ciururile“. După apariția batozelor, alesul grîului de pleavă se făcea cu vînturătoarea.

Intrată de timpuriu în circuitul dezvoltării tehnice moderne, agricultura practică în aceste părți a evoluat cu repeziciune, uneltele vechi, specifice acestei ocupații, au fost înlocuite cu altele caracteristice unei zone puternice a cultivării pămîntului.

Tipul aproape general al așezărilor din Cîmpia Aradului și Cîmpia Crișului Alb este cel geometric, răspîndit și ca urmare a unor măsuri administrative impuse de Curtea vieneză, după Pacea de la Passarowitz (1718). Așa sînt localitățile Cermei, Sinteia Mare, Socodor, Zarand, Mișca, Șicula, Ineu, Sinteia Mică, Șimand, Curtici, Pecica, Nădlac și multe altele.

Spre deosebire de zonele muntoase, în aceste părți, s-a impus casa cu pereții din pămînt bătut și cea din „văiugă“, cu șarpanta în două ape, acoperită cu trestie, numită în unele sate „cicădău“ sau cu paie, așezată

⁷ Dr. Gheorghe Ciuhandu, *Românii din Cîmpia Aradului de acum două veacuri*, Arad, 1940, p. 140.

direct pe pământ. Tirnațul este complet deschis, chiar nesuținut de stâlpi, realizat din pământ bătut, ca o continuare a pardoselei din casă.

Planul vechi al casei din cîmpie cuprinde tinda, camera de locuit, numită „casă“ sau mai ades „sobă“, iar mai recent tinda centrală cu „sobă“ și „sobiță“. În tindă se află vatra cu coș deschis numit „horn“, iar în „sobă“ cuptorul cu șpoert din pământ.

În partea de răsărit a Cîmpiei Crișului Alb, în jurul Ineului, într-o adevărată „insulă“, portul popular este de mare efect artistic. Cele mai frumoase exemplare de port le oferă localitățile Ineu, Șicula, Bocsig și Gurba. Folosirea firului metalic denotă o influență orientală venită prin intermediul stăpînirii otomane, care a avut aci un puternic sediu administrativ și comercial.

Costumul femeiesc din aceste părți este format din spătoi, poale, cîrpă de încins, cojoc. În timp ce primele piese sînt din pînză de cînepă, misir și bumbac, cojocul, numit cu „irhă“, este din piele. Ornamentele caracteristice, dispuse pe mineci, la „umeriță“ pumnată, pumnari și partea de jos a poalelor, poartă denumiri diferite: „pipărci“, „potcoava“, „steaua“, „șerpălău“, „broaște“, „cîrlige“, „pana de rug“, „frunză“, „pară“. Uneori motivele decorative formează adevărate frize sau șiruri numite „jura cea cu pomu“, „șirul chilinesc“, „șirul cu ocoale“, „șirul cu firangu“, „jura cea mînințauă“, „șirul cel cu bîrcă“ (lînă), „jura cea cu recoltă“, „jura cu pipărcile două într-o coadă“. Aceste ornamente sînt realizate din lînă colorată în roșu și negru pe fondul alb, pe care mai intervine în multe cazuri firul metalic și „isclogii“ (fluturași metalici). Cojocul scurt, care lăsa să se vadă bogăția ornamentală a spătoiului, era împodobit cu motivul „pană de păun“. La gît se purta salba cu taleri.

Costumul bărbătesc din părțile Ineului, spre deosebire de toate costumele populare din județul Arad, este bogat ornamentat, chiar cu fir metalic. Astfel era cămașa cu motivele „potcoavă“ și „calu“ atît la „bele-tuieli“ (umeriță), cît și la pumnari, iar izmana cu „sălbănaș“ și „tăietură“.

În timpul iernii piesa specifică acestor sate de pe Valea Crișului Alb era șuba lucrată de meșterii din satul Sîrbești, județul Bihor, care se deplasau la domiciliul comanditarilor. Șubarii bihoreni executau un tip general de șubă, dar foarte diferențiată ornamental, de la sat la sat. Caracteristice pentru aceste sate erau șubele „cu roate“, executate din șinior negru, la care se adaugă motivul „coarne de berbec“, realizat din postav negru decupat și aplicat pe postav roșu.

Organizarea interiorului țărănesc atinge un înalt grad de realizare artistică în satele din jurul Ineului. Pereții sînt împodobiți cu ștergare după farfurii smălțuite și icoane pe sticlă, alcătuint împreună un ansamblu decorativ de fină calitate cromatică. În interior, paturile și masa dispar total sub bogăția produselor textile.

Specifică este ornamentarea patului, cu mai multe lepedee de lînă, bumbac și cînepă suprapuse, lăsînd să se vadă cîte un lat de palmă din fiecare piesă. Deasupra, pe pat, șase sau nouă perne suprapuse, avînd dantele la capete, care lasă să se întrevadă culorile roșu, galben și albastru ale tocurilor. Ansamblul este completat cu una sau două lavițe,

peste care este aşternută, adeseori, o „poneavă“ care pune încă o pată de culoare, şi o ladă „cu spinare“, pentru haine, încrustată cu motive geometrice.

Podgoria Aradului

Situată între cele patru zone prezentate, Podgoria Aradului împrumută de la acestea o seamă de elemente etnografice. Ceea ce o diferenţiază însă este cultivarea viţei de vie pe suprafeţe mari, ocupaţie străveche.

Primele podgorii atestate în documentele medievale pe teritoriul Transilvaniei au fost cele din părţile Aradului, lângă Miniş, înainte de anul 1038, apoi la Şiria (Seuri) în anul 1169, la Galşa (Golosa) în anii 1202—1203⁸.

Pentru stoarcerea mustului procedeele cele mai răspândite în acel timp, în evul mediu, erau călcarea strugurilor cu picioarele în vase speciale, „călcători“ sau călcarea „sacilor“, metodă păstrată în amintirea localnicilor. Cu toate că despre folosirea teascurilor de presat struguri nu găsim menţiuni documentare, decît tîrzii, este sigur, că acestea au fost cunoscute şi utilizate în secolele amintite, cu atît mai mult, cu cît ele au fost întrebuiţate încă din antichitate.

Din instrumentarul viticol tradiţional, pe care-l mai întîlnim şi astăzi în Podgoria Aradului, în localităţile Şiria, Galşa, Mîsca, Covăsinţ, Ghioroc, Miniş, Păuliş, amintim teascul cu un şurub, teascul cu două şuruburi, cuţit de tăiat vie, cunoscut mai ales sub denumirea de cosor, foarfecele şi fierăstrăul de vie, numeroase recipiente, povelişcă, vase, buţi, sfirtaie etc.

Casele din Podgoria Aradului, constituie un tip de tranziţie între locuinţele specifice zonelor de munte şi cele caracteristice zonelor de cîmpie din judeţul Arad. Ele au pereţii din birne, lipite cu pămînt atît în interior, cît şi în exterior, tîrnaţul delimitat numai prin „săgeţi“ de susţinere sau prin supraînălţarea lui faţă de terenul înconjurător.

Cîmpia subcolinară a Vingăi

Cîmpia subcolinară a Vingăi, de la sud de Mureş, se înscrie în marea arie etnografică a Cîmpiei bănăţene. Aşezările şi ocupaţiile, casele şi meşteşugurile săteşti sînt tipic bănăţene. Din această pricină relevăm doar cîteva aspecte din portul popular.

Costumul femeiesc din cele cîteva sate bănăţene, care aparţin judeţului Arad, este compus din spăcel şi poale din pînză cu tinari, din catriţă cu fir de tip „calamanca“ sau „bugărească“, opreg şi ceapsă. Ornamentele, lucrate cu fir auriu sau aţă colorată (roşie), sînt plasate în special pe mînecele foarte largi. Dintre ornamentele specifice menţionăm „floarea colăcel“, „loza trifoului“, „zale“, „pui“, „stele“.

⁸ George Manea, *Date documentare privind viticultura din părţile Aradului*, în „Ziridava“, VI, 1976, p. 133—134.

În concluzie în județul Arad se disting patru zone etnografice: Depresiunea Zarandului, Podișul Lipovei cu Valea Mureșului, Cîmpia Aradului și Cîmpia Crișului Alb. Pe lângă aceste zone, în configurația etnografică arădeană se mai remarcă subzona Podgoria Aradului și aria bănațeană din Cîmpia subcolinară a Vingăi.

Rîndurile de față vor să aducă pentru prima dată o contribuție în definirea zonelor etnografice ale județului Arad, încercare care include câteva elemente caracteristice pentru cultura materială și spirituală a românilor de pe acest teritoriu.

LES ELEMENTS POUR LA DÉFINITION
DES ZONES ETHNOGRAPHIQUES
DU DÉPARTEMENT ARAD

(Résumé)

L'étude représente le premier essai de définir les zones ethnographiques du territoire du département d'Arad. En fonction de quelques caractéristiques essentielles comme: le type d'agglomération, la maison, les occupations, le costume national, on définit les quatre zones ethnographiques: La dépression de Zarand, Le plateau de Lipova avec La vallée de Mureș, Le champ d'Arad et Le champ de Criș Alb. En plus de ces zones, dans la configuration ethnographique du département Arad on fait encore distinction pour la subzone du vignoble d'Arad et la zone de Banat du champ des collines de Vingă.



1. Aspect din satul Secaci, com. Beliu.

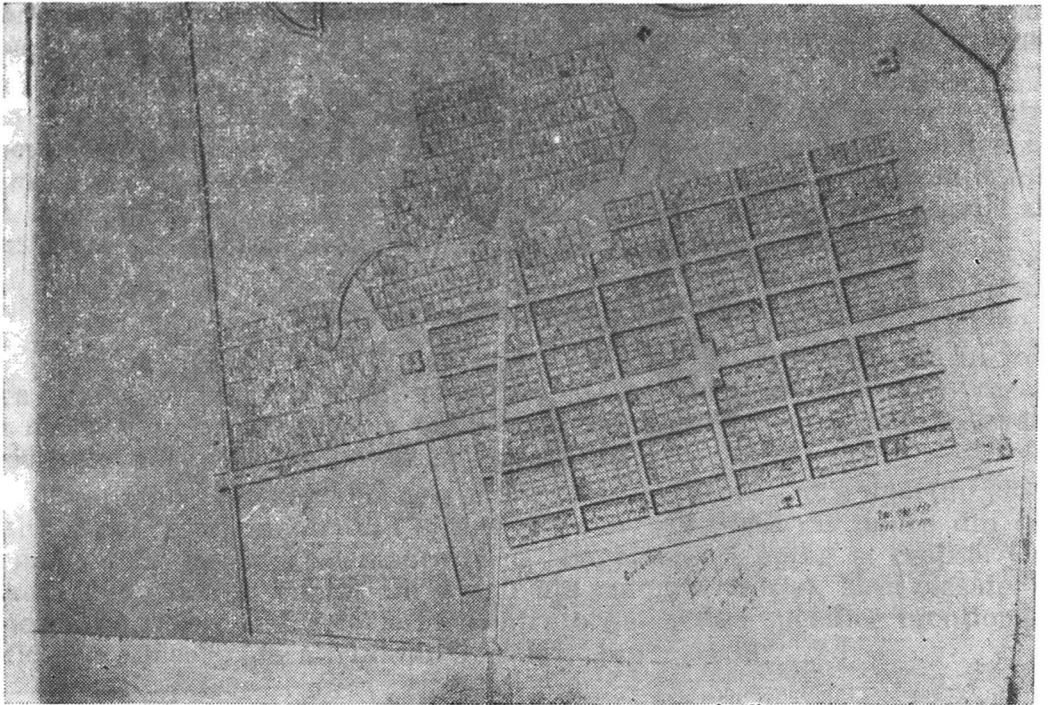

2. Planul localității Secusigiu — așezare de tip geometric.

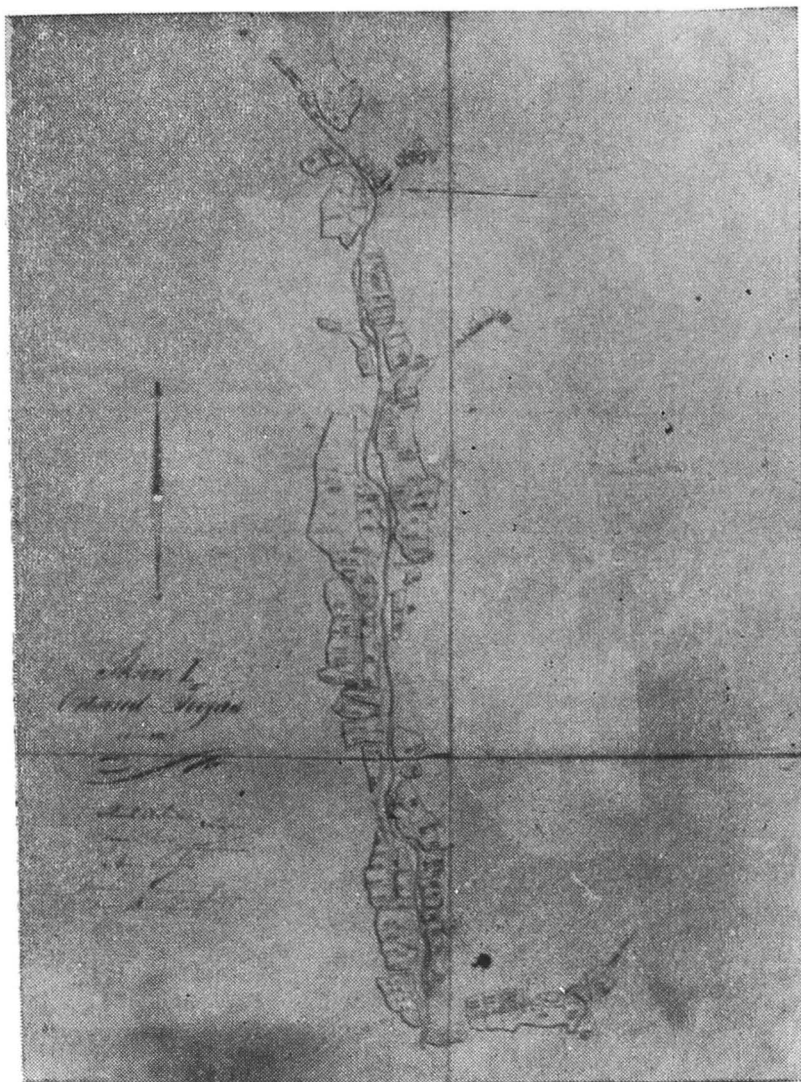

3. Planul localității Troaş — așezare de-a lungul văii.



4. Casă bătrânească din satul Ionești.



5. Casă veche din Tașu.

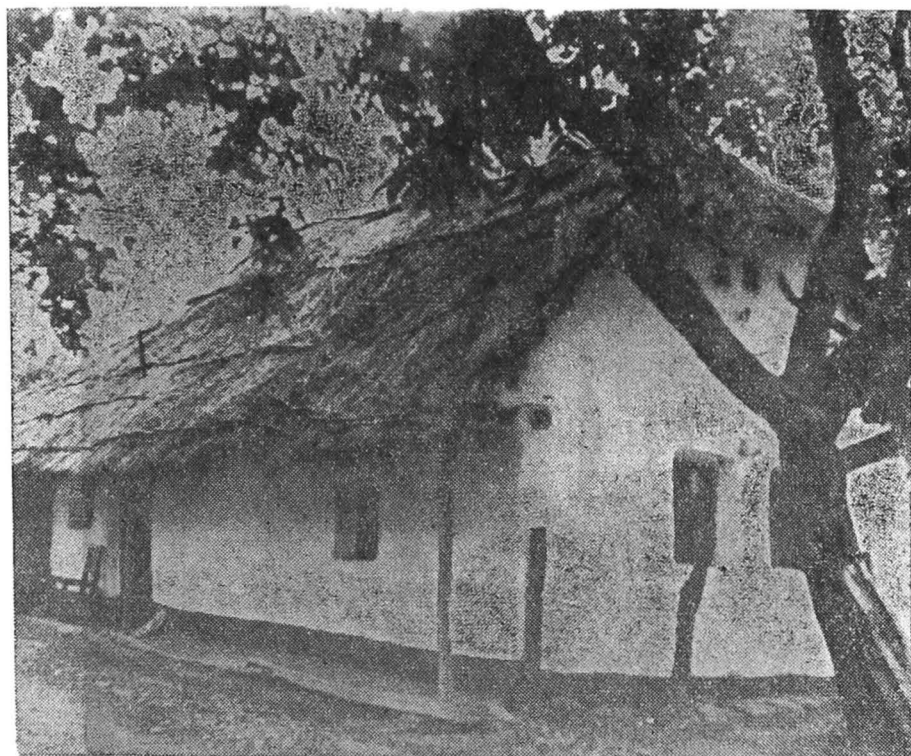

6. Casă din Galșa.



7. Casă din Semeac.



8. Casă din Nadăș cu acoperitoare din șiță.

DOCUMENTE

UN DOCUMENT INEDIT DESPRE VOIEVODATUL DIN ȘOMOȘCHEȘ

KOVÁCH GÉZA

Prin cnezate și voievodate locale, populația românească din Arad și Zărand și-a păstrat timp îndelungat autonomia. Istoricul arădean Octavian Lupăș, pe baza documentelor medievale, identifică o mulțime de voievozi și cneji români. Astfel din „Cintecul de Jale“ al lui Rogerius reiese că împotriva tătarilor, populația din părțile celor două Crișuri s-a organizat sub conducerea cnejilor, având o fortificație puternică la Nădab, apărată de către voievodul din Adea. În 1330 un anumit Tămaș în funcție de voievod al Transilvaniei este și fișpanul Aradului. În 1348 într-un document este amintit un voievod la Căpîlnaș, iar într-un alt document din 1438 un anumit Toma este pomenit ca voievod al Nădabului, probabil urmaș al voievozilor și cnejilor, amintiți încă de Rogerius.

În cursul secolului al XV-lea documentele vorbesc despre mai mulți voievozi locali. Astfel, în 1440, Ștefan, voievodul Șiriei este omul devotat al despotului Gheorghe Brancovici. La fel, voievozi locali sînt amintiți și la Arăneag, Cladova, Căpîlnaș, Ciuci (Virfurile), Hălmașiu, Aciuța, Ribita.

La Hălmașiu era un centru mai puternic, în frunte cu voievodul Moga. Este de remarcat, că numele Moga figurează în părțile Crișului Alb și în donația lui Bela al III-lea către prepozitura Aradului, danie editată în 1177¹. În 1444 Hălmașiu se număra între cele șapte districte românești din Țara Zărandului, pe care Iancu de Hunedoara le primește de la Gheorghe Brancovici. Însuși Iancu de Hunedoara, la 10 aprilie 1451, confirmă pe voievodul Moga din Hălmașiu în aceste regiuni².

Șiria trebuie să fie considerată tot ca un centru al mai multor voievozi, întrucît, în 1440, Brancovici scrie despre nobilii „castrensis valachi“, conduși de voievodul Ștefan.

În 1464, Șiria apare din nou ca și centru voievodal, căruia-i aparțineau voievodatele locale de la Cladova, Arăneag, Virfurile, Hălmașiu și Ribita³. Nu este deci întimplător că în 1494, voievodul Moga figurează printre demnitarii cetății Șiriei.

Iancu de Hunedoara, în strategia sa militară atribuia o mare atenție acestor voievodate locale, astfel se explică că pe vremea sa, precum și

¹ Arhivele Statului, Budapesta, DL. 28867.

² Traian Mager, *Ținutul Hălmașiu*, I, Arad, 1938, p. 6. Octavian Lupăș, *Voievozi și cneji români în județul Arad*, 1941, p. 14.

³ Otto Greffner, *Cetatea Șiriei, Contribuții monografice*, Arad, 1976, p. 21.

pe vremea regelui Matei Corvin și apoi în timpul fiului acestuia Ioan Corvin, sînt editate mai multe documente, unde funcția voievodală capătă o atenție deosebită.

O atenție deosebită merită în acest sens dania lui Ioan Corvin din ianuarie 1495 cu privire la voievodatul românesc de la Șomoșcheș.

Documentul este inedit și originalul se află în fondul Brandenburg de la Arhivele Statului de la Nürnberg (R.F.G.).

Analizînd istoria documentului, constatăm că inițial documentul amintit în urma căsătoriei văduvei lui Ioan Corvin a ajuns în custodia familiei Brandenburg, care apoi după venirea la putere a lui Ioan Zápolya, cu întregul fond Brandenburg, a ajuns în Germania. La 21 decembrie 1786, acest fond, din ordinul împăratului Iosif al II-lea a fost transportat la Viena, iar de acolo ulterior a fost transferat în arhivele camerale din Buda⁴.

Mult timp însă nu s-a știut că din fondul Brandenburg o serie de acte cu privire la fostele domenii ale Huniadeștilor, și la evenimentele din 1490—1541 au rămas la Ansbach, de unde prima dată ajung la Nürnberg, iar în secolul al XVIII-lea la Arhivele Regale din München, unde s-au găsit 548 de acte înregistrate și circa 3 000 de acte neînregistrate⁵. Asupra acestor acte prima dată a atras atenția istoricul maghiar Fraknói Vilmos. Din acest raport a luat cunoștință despre existența acestor documente și istoricul arădean Márki Sándor, care tocmai în această perioadă a primit sarcina pentru întocmirea monografiei comitatului Arad. În 1886 Márki se deplasează personal la München, copiind o serie de acte, printre care și dania lui Ioan Corvin despre voievodatul din Șomoșcheș⁶.

În cursul celui de al doilea război mondial fondul Brandenburg de la München a ajuns la Arhivele Statului de la Nürnberg, unde se păstrează și în prezent.

Importanța documentului constă prin faptul, că textul se referă la o instituție veche (*officium woywodatus valachorum*), pe care voievodul Paul avuse o stăpînire cu privilegii și libertăți străvechi (*prefatus Paulus waywoda terminisset et possedisset, simulcum omnibus solita suis Iurisdictionibus et proventibus ac cum illis libertatibus*).

Ioan Corvin în donația respectivă confirmă pe fiul lui Paul, pe Gașpar și pe fiul lui Matei Zekel, cui este adresată de altfel și donația, pe Ioan, în aceste drepturi strămoșești, pînă la sfîrșitul secolului al XV-lea, după care acest drept va trece în posesia lui Nicolae, fratele de sînge al lui Matei Zekel.

Documentul nu menționează despre ce atribuții juridice este vorba. De remarcat e însă faptul că documentul se referă mai puțin la persoane și mai mult la o instituție străveche cu drepturi și libertăți moștenite de la strămoși.

⁴ Fraknói Vilmos, *Századok*, 1877, p. 459—461.

⁵ Iványi D., *München levéltári anyaga magyar szemponból*, în „Levéltári közlemények”, 1934.

⁶ Kovách Géza, *Márki Sándor aradi kéziratái*, „Korunk”, 1961, nr. 5.

(Arhivele Statului Nürnberg, Brandeburger Literalien, Fasc. XVI, Nr. 104.)

Drept urmare putem constata că voievodatul de la Șomoșcheș cuprindea mai multe sate, ca și voievodatele de la Șiria, Arăneag, Hălmațiu, Vîrfurile sau Cladova, menționate în alte documente. Aceste voievodate izvorăsc din vechile instituții românești, care în structura lor au supraviețuit marilor transformări feudale ce au avut loc în secolele XII—XIII-lea. Ele au funcționat paralel cu noile instituții regale, iar Huniadeștii în politica lor internă și externă, mai ales în timpul luptelor antiotomane au profitat de rolul militar al acestor voievodate, confirmând prin acte atribuțiile lor străvechi juridice.

A n e x a

10. ianuarie 1495.

Ioan Corvin întărește pe fiul voievodului Paul din Șomoșcheș, pe Gáspar și fiul lui Matei Zekel, pe Ioan, în drepturile străvechi în cadrul instituției voievodale din Șomoșcheș.

„Nos Johannes Corvinus Regni Sclavoniae, Oppaniae, Liphonieque dux etc. Memorie commendamus per presentes, Quia Nos Tibi, fideli nostro Mathev Zekel de Samolkezy ac Johanne Filiis suo Gasparo filio condam Pauli Waywoda de eadem Samolkezy, salutem graciamque nostram. Considerata fidelitate et fidelibus serviciis suis, ac pie memorie, dicti, condam Pauli Waywode fratris sui nobis exhibitis, et impensis officium waywodatus valachorum in prefata possessione nostra Samolkezy et pertinenciis eiusdem comporantibus, quos prefatus Paulus waywoda terminisset et possedisset, simulecum omnibus solita suis Iurisdictionibus et proventibus ac cum illis libertatibus quibus... teneri consuevit, Tibi Johanne filio, et Gasparo filio dicti Pauli Waywoda, Item dum et quando Tibi ac prefato Johanne et Gasparo, ab hoc seculo dueret et contingerit. Extunc prefatum officium Waywodatus modo quo supra declarato et cum eadem libertate Inscripta, in et ad Nicolaum fratrem tuum carnalem descendendi et descendi volumus et promittimus. Iure perpetuo de nono duximus, dandum, donandum et conferendum. Ita quod tu et alii Infra-scripti fratres tui prefatam possessionem Samolkezy et suas pertinencias populorum multitudinem studeas augmentari. Immo damus, donamus, et conferimus harum nostrarum vigore et testimonio literarum mediante. Datum in possessione Samolkezy predicta feria sexta proxima post festum Epiphaniarum domini, Anno eiusdem Millesimo quadringentesimo Nonagesimo Quinto.

Johannes Corvinus dux Manu Propria.

Noi Ioan Corvin, ducele regatului Slavoniei, Oppaniei și Liphoniei etc. încredințăm posterității prin cei prezenți, fiindcă noi îți trimitem salutarea și bunăvoința noastră ție credinciosului nostru Mathev Zekel de Samolkezy și fiilor, unul al său Ioan și altul Gaspar fiul lui Paul, odinioară voievod de același Samolkezy. După ce a fost examinată cu atenție

fidelitatea sa și din cauza serviciilor sale devotate făcute nouă și din cauza amintirii prietenești față de fratele său acelui mai sus amintit Paul, odinioară voievod, și din cauza eforturilor depuse în instituția de voievod al valahilor în susnumitul nostru domeniul Samolkezy și în cele ce aparțin acestuia, pe care le cuprinsese și le avuse în stăpînire susnumitul voievod Paulus împreună cu toate jurisdicțiile ce le provin din acele privilegii și libertăți care s-au obișnuit să fie păstrate ție și fiului său Ioan și lui Gaspar fiul susnumitului voievod Paul, de asemenea cît timp și cînd va dura și va ține din acest secol ție și mai susamintitului Ioan și Gașpar. După aceea instituția voievodatului numit mai înainte după cum am declarat mai sus și cu același privilegiu atribuit vrem să lăsăm să coboare și să treacă la fratele tău de singe Nicolae. Am socotit din nou că trebuie dat, donat și conferit cu un drept veșnic. Astfel că tu și ceilalți frați mai jos subscriși să năzuiești să fie mărit domeniul menționat mai sus Samolkezy și cele ce țin de acesta și mulțimea oamenilor săi. Ba chiar dăm, donăm și conferim prin mijlocirea puterii și mărturii acestor scrisori ale noastre. Dat pe domeniul mai sus menționat Samolkezy în ziua a șasea de sărbătoare cea mai apropiată după sărbătoarea Epifaniei domnului în anul domnului o mie, patru sute, nouăzeci și cinci.

Ducele Ioan Corvin cu mîna proprie.

UN DOCUMENT INÉDIT SUR LA VOIEVODAT DE ȘOMOȘCHEȘ

(Résumé)

L'étude „Un document inédit sur le voivodat de Șomoșcheș“ vient compléter les informations existances avec de nouvelles dates concernant l'organisation sociale-politique de la population roumaine de la région d'Arad et de Zărand.

En présentant les voivodats et les principautés roumaines anciennes, institutions de la population roumaine, l'étude apporte, pour soutenir la persistance de ces institutions, un document qui se rapporte au voivodat de Șomoșcheș.

Le document, entièrement publié, se rapporte à une donation de Ioan Corvin pour le voivodat roumain de Șomoșcheș.

L'étude est important pour une meilleure connaissance de l'histoire locale.

INSEMNĂRI CONTEMPORANE BĂNĂȚENE DIN TIMPUL UNIRII

GHEORGHE NAGHI

Evenimentele anilor 1914—1918 au constituit pentru românii din Austro-Ungaria un bun prilej de a-și manifesta atașamentul, dragostea și dorința de unire cu patria mamă, România, în tot cursul războiului mondial, deziderat de veacuri, un vis a cărui transpunere în realitate se apropia cu repeziciune.

Importanța evenimentelor istorice pentru români a constituit totodată un imbold și un bun prilej pentru apariția în decursul anilor a numeroase lucrări de specialitate, bazate pe documente de arhivă, manuscrise, însemnări contemporane, periodice, pe baza cărora au fost reliefate multiple aspecte, editate și inedite, ale acelor timpuri¹. Așa cum cronicile medievale sau însemnările de pe cărțile românești vechi tipărite constituie astăzi izvoare de primă importanță pentru cunoașterea multor aspecte inedite ale vremurilor de mult apuse, tot așa și însemnările din anii 1914—1918 constituie o bogată sursă de documentare pentru cunoașterea desfășurării evenimentelor dintr-un anume loc din țară, ca o perpetuare a vechilor obiceiuri cărturărești.

Din Banat ne-au rămas multe însemnări de acest fel ale participanților la evenimente aflate în arhivele unor instituții sau arhive particulare. Consemnăm cu acest prilej patru însemnări găsite în Banat asupra evenimentelor din anii 1914—1918, având considerația că cercetările ulterioare vor mai aduce la lumină și altele.

Însemnările pe care le relevăm sînt din Valcani ale lui Ștefan Oprean, din Cenad ale lui Victor Deciu, și din Budinț ale lui Emil Degan, toți cu activitate semnificativă în războiul pentru întregirea neamului. Însemnările reflectă cursul evenimentelor așa cum au fost văzute și trăite de cei amintiți cu o accentuare a desfășurării lor în localitățile amintite din Banat. Vom spicui momentele esențiale din primii ani ai războiului, insistînd mai mult asupra evenimentelor din anul 1918 care ne-a adus desăvîrșirea unității statului național român la 1 decembrie 1918.

¹ Pentru bibliografia epocii vezi: *Bibliografia Istorică a României*, vol. I, 1944—1969, București, 1970, p. 197—205, vol. IV, 1969—1974, București, 1975, p. 258—261; Paul Simionescu, *L'union de la Transylvanie avec la Roumanie — 1918. Contribution bibliographique*, în *Revue Roumanie d'Histoire*, 1968, tom. VII, nr. 6, p. 1201—1212. Ca lucrări speciale vezi: I. D. Suci, *Banatul și unirea din 1918*, în *Studii. Revistă de istorie*, 1968, tom. 21, nr. 6, p. 1089—1104; Vasile Popeangă, *Destrămarea aparatului administrativ din Banat în timpul luptei pentru Unire*, în *Studii și articole de istorie*, 1969, 13, p. 53—61.

Insemnările lui Ștefan Oprean din Valcani² ne arată cum a avut loc începutul războiului în comună și consecințele imediate pe care le-a generat. Astfel ne spune autorul că după mobilizarea generală din 15/27 iulie 1914, mulți bărbați din Valcani au plecat la armată în „momente grele, pline de adânci emoțiuni”³, fapt ce a lăsat în suspensie zidirea școlii, care s-a terminat doar la sfârșitul anului prin contribuția personală a celor rămași.

Anul 1915, așa cum ne-a consemnat manuscrisul, „au trecut în deplină jale” pentru că desfășurarea războiului a adus în familii mulți eroi care „se înmulțeau mereu”⁴. Totodată, situația populației era dificilă pentru că produsele de primă necesitate au devenit foarte scumpe ca, pîinea, zahărul, petrolul și multe nu se găseau.

În anul 1916 situația materială a poporului din Valcani se agravează prin rechiziționarea unor materiale ca și clopotele iar apoi „bucatele”. Soldații, prin dispoziția autorităților au fost din casă în casă cercetînd fiecare cîte bucate are, lăsîndu-i numai cîte are de lipsă. În manuscris se consemnează și trecerea prin Valcani a unor prizonieri români, italieni și ruși, care au fost ajutați de localnici cu cele necesare.⁵ Rechiziționarea alimentelor a mai avut loc, a patra dată, în mai 1917, cînd comisia a umblat din nou din casă în casă lăsînd oamenilor „numai chiar cele de lipsă”.⁶ Prețul tuturor articolelor a crescut vertiginos. Consemnăm doar două exemple: o vacă care în timp de pace costa 200—250 cor. a ajuns la prețul de 4000—6000 cor., iar un rînd de veșminte care a costat în timp de pace 12—40 cor. a ajuns la 600—800 cor.

În însemnările din manuscris se consemnează pentru anul 1918 izbucnirea revoluției la Budapesta în octombrie, fapt care a atras după sine o mare dezordine în comună, împușcăturile țînîndu-se lanț. Au și fost împușcați 3 români, Ioan Claiți, Solomon Toderescu și Costa Marcu, ultimul murînd la scurt timp.

Tot în acest timp au început să se constituie consiliile naționale pentru susținerea ordinii. În Valcani s-au constituit sub conducerea preotului Ștefan Oprean. Notarul Bela Simonisich vîzînd însă că sînt români și neavînd încredere în ei a solicitat jandarmi, care au și venit în număr de 85. Au produs multă spaimă fiindcă încontinuu „pușcăreau, aruncau boabe pe stradă, amenințau pe locuitori”.⁷ Consecințele au fost doi morți, Ioan Bărbos și Vasile Mișcu, iar preotului Ștefan Oprean i-au cerut să „abzică” de comanda gărzii naționale, care se va constitui în cea mai mare parte din maghiari. Intimidările au continuat prin diferite opresiuni. Așa Aurel Ienovan a fost luat de jandarmi și „bătut crîncen”. Mai apoi au amenințat viața preotului din comună pe motivul că el era „conducătorul poporului”⁸.

² Arhiva Mitropoliei Banatului, *Fond Documentar* neinventariat.

³ *Ibidem*, p. 1.

⁴ *Ibidem*, p. 2.

⁵ *Ibidem*, p. 3.

⁶ *Ibidem*, p. 4.

⁷ *Ibidem*, p. 5.

⁸ *Ibidem*, p. 6.

În urma acestor întâmplări desigur că poporul român a așteptat cu multă nerăbdare trupele Antantei care au venit în Valcani la sfârșitul lunii noiembrie 1918. Au fost întâmpinate „trupele sîrbești de către Oroslamoș“ cu multă speranță după atîția ani de durere, jale și război de poporul român istovit.

„I-am așteptat ca apărători — ne spune documentul — dar nu au fost aceia, mai mult pîrtineau la unguri. Noi Românii apăram drepturile noastre pentru ce dar supărare și căutau și dînșii prilej de a ne face neplăceri“.⁹

În acest context, manuscrisul ne istorisește momentul semnificativ de la 1 decembrie 1918 văzut din Valcani: „La 1 decembrie să face adunarea de la Alba-Iulia pentru proclamarea alipirii tuturor Românilor la patria mamă“¹⁰.

Cu mare entuziasm a avut loc întâmpinarea armatei române la 7 august 1919. Românii din Valcani au ieșit în întâmpinarea lor. „Vedem multe steaguri — ne spun însemnările — tricolorul român filfiie fără frică în țara sa“.¹¹ După un discurs înflăcărat preotul Ștefan Oprean „îmbrățișîndu-l pe primul soldat român îl sărut(ă) cu adevărată iubire“. Documentul ne descrie „aceste momente de bucurie ce ocupau pe sărmanii noștrii vâlcăneni, cînd deși despărțiți de pămînturile lor dar comuna au rămas în România“, momente de entuziasm ale românilor bănățeni, ca un simbol pentru unitatea cu țara mamă România.

Însemnările din Cenad al lui Victor Deciu sînt scrise în data de 10 martie 1925. Autorul însemnărilor ne arată că după o furtună mare din 26 iulie 1914, din natură s-a dat alarma izbucnirii altei furtuni „care a ținut cinci ani de zile. Era războiul“.¹²

După decretarea mobilizării generale, despărțirea de cei rămași acasă a fost emoționantă „grupuri de bărbați, muncii de gînduri negre se îndreptau spre gara Cenadul-vechi cu femei și copii după ei bocîndu-se ca la înmormîntare. La gară și mai virtos la plecarea trenului cu cei mobiliizați, momentul era foarte emoționant și tragic de dureros“.¹³ Liniștea revine în comună însă tristul eveniment „stăpinirea inimile de groaza războiului“.

După descrierea sumară a comunei din punct de vedere geografic, se consemnează unele date statistice interesante. Erau 6126 de locuitori, din care șvabi romano-catolici 2000, români, greco-ortodocși 1800, români greco-catolici 600, sîrbi greco-ortodocși 1700, evrei 26 de suflete. Autorul ne arată că peste 6000 de locuitori aveau aproximativ 8000 iughere de pămînt și o singură proprietară, ducesa Mileva Naco de San Marco avea peste 6000 iughere de pămînt. Apoi erau 5 școli cu 5 învățători și 2 bănci șvabești.

Izbucnirea războiului a atras după sine implicit și consecințele sale negative, astfel că, „groaza de ororile războiului s-a mărit la vederea pri-

⁹ *Ibidem.*

¹⁰ *Ibidem*, p. 6—7.

¹¹ *Ibidem*, p. 8.

¹² *Ibidem*, Fond Lugoj, nr. 584/1925.

¹³ *Ibidem*, p. 3.

mului transport de răniți“ care se îndrepta către spitalul din Sînicolaul Mare. Fiindcă numărul răniților era prea mare s-au înființat spitale și la sate. La Cenad s-a deschis un spital susținut de Crucea Roșie pentru 150 de soldați, funcționînd de la data de 28 noiembrie 1914 pînă la 26 februarie 1916. Au mai contribuit la susținerea lui „toți locuitorii comunei... și toți intelectualii din loc“¹⁴.

În anul 1915, spre deosebire de comuna Valcani, în Cenad, s-au rechițiționat 250 de trăsuri pentru război, din care nu s-a mai întors nici una. Tot în 1915 au fost aduși peste 450 de prizonieri ruși care efectuau munca cîmpului. Totodată s-au efectuat lucrări cu scopuri militare, în urma intrării în război a Italiei alături de Antantă.

Autorul consemnează ca evenimentul cel mai important al anului 1916 faptul că: „Intrarea României în războiul mondial la 28 august 1916 a deșteptat în inimile Românilor din aceste părți nădejdea eliberării de sub jugul străin“.¹⁵ Însă dezastrul de la Turtucaia „ne-a împrăștiat multe iluzii“. Intrarea României în război a obligat cercurile intelectualilor români să meargă la primpretorele pentru a depune jurămîntul de fidelitate față de statul maghiar. În această delegație au refuzat să participe numai 3 persoane — ne spune documentul — „subsemnatul (Victor Deciu), tatăl meu Vasilie Deciu paroh gr. cat. în Sînicolaul Mare și Petru Fleșeriu preot gr. ort. în Sînicolaul Mare.

Ocuparea Bucureștiului a prilejuit inamicului multă bucurie manifestată prin obligația de a se trage clopotele la toate bisericile din comună. Autorul consemnează cu tristețe că această manifestare „ne făcea impresia că asistăm la actul dureros, cînd se prohodea soarta neamului românesc“. Sînt consemnate și notabilele înfrîngerii ale Austro-Ungaria la Verdun, Piave și mai ales la Mărășești în 6 august 1917. Izbucnirea revoluției din Ungaria a avut ca urmări în comună tulburări, începînd cu luni 30 octombrie 1918.

La 1 noiembrie 1918 se organizează și în Cenad garda națională pentru menținerea ordinei. Pentru formarea și organizarea ei au militat autorul însemnărilor, preotul Ștefan Oprean și învățătorii Dimitrie Bojian, Romul Luțai și Gheorghe Perian.¹⁶ După retragerea armatei germane și venirea celei sîrbești, românii din Cenad „au avut să îndure multe-multe suferințe“. Le-au fost rechiziționate armele, veșmintele militare, cerealele și vitele, ajungînd la pagube de aproape un milion de lei, ne spun însemnările.

Cu multă bucurie a fost primită armată română în Cenad la 6 august 1919. „S-au ordonat să se arboreze drapele românești pe toate casele și să se tragă clopotele la toate bisericile, în semn de bucurie“ intelectualii în entuziasm și însuflețire luînd cuvîntul cu ocazia mult așteptatului prilej. În 17 august 1919 cu ocazia sfințirii drapelelor românești și în urma însuflețitoarelor discursuri „s-au cîntat cîntări patriotice și s-a întins tradiționala horă românească“.¹⁷ În urma acestor sărbătoriri, autorul ne ca-

¹⁴ *Ibidem*.

¹⁵ *Ibidem*, p. 4.

¹⁶ *Ibidem*, p. 7.

¹⁷ *Ibidem*, p. 10.

racterizează momentul istoric arătînd că „s-a început o epocă nouă, poate cea mai frumoasă în viața poporului Român de dincolo de Carpați“.

Însemnările lui Emil Degan din Budinț¹⁸ consemnează cîteva aspecte interesante, sintetice, privind contribuția locuitorilor pentru susținerea războiului și adunarea de la Alba-Iulia din 1 decembrie 1918. După ce amintește de cei 42 de mobilizați și 12 morți pe front din Budinț-ictar autorul arată că contribuția în bani și materiale ale locuitorilor din comună la diferite colecte s-a ridicat la suma de 2203 cor. În timpul constituirii gărzilor naționale trimisul Partidului național a fost un anume Dorca, fiul parohului din Suștra.

În 25 noiembrie 1918 a avut loc în școala din Ictar, adunarea comunelor Budinț—Ictar pentru alegerea unui delegat la adunarea națională de la Alba-Iulia din 1 decembrie 1918. Adunarea condusă de avocatul dr. Lucian Georgevici a ales delegat pe Alexandru Martin din Ictar.

În afară de trimiterea unui delegat la istorica adunare, comuna Budinț—Ictar a trimis două adrese lui Ștefan C. Pop, președintele Marelui Sfat al Națiunii Române în 27 noiembrie 1918. Conținutul lor extrem de semnificativ cu privire la însuflețirea românilor din Banat pentru desăvîrșirea statului național unitar român și accentuarea continuității noastre pe aceste meleaguri, ne determină să le reproducem în întregime.

„În clipele mărețe, cînd românii din patru unghiuri stau întruniți în Alba-Iulia, cetatea istorică a neamului nostru să hotărască soarta odraslei măritului Traian, românii... din Budinț... însuflețiți la culme, trimitem căldurosul nostru salut adunării naționale, declarînd sus și tare, că ne alipim cu tot sufletul de hotărîrile, ce le va aduce acolo!

De-acum par șterse pe veci lacrimile poetului român, care mai ieri-alaltăieri cînta cu duioșie:

Avem un vis neîmplinit
Copil al suferinții
De dorul lui ni-au răposat
Și moșii și părinții!

Fie lăudat Dumnezeu! popoarelor, pentru că ne-a învrednicit să ajungem astăzi întruparea visului acestui neam de mare nume!

Preamărită fie amintirea eroilor martiri ai neamului nostru, din a căror sînge curat a încolțit și iată crește grabnic fericirea „României“. Semnează Emiliu V. Degan paroh. Nicolae Jucuț, Valerie Lazăr.

A doua adresă este cea trimisă de Reuniunea femeilor române din Budinț—Ictar.

„Tălmăcind însuflețirea puternică, ca în înălțimile vulturului poartă sufletul femeii române bănățene astăzi cînd s-a rumpat lanțul sclăviei poporului românesc — Reuniunea femeilor române... din Budinț... — e mîndră și preafericită, că i se dă norocul a putea trimite căldurosul seu

¹⁸ *Idem*, nr. 430/1923.

salut românilor întruniți în Alba-Iulia, pentru a croi o altă soarte poporului, în a cărei vine „mai curge un sânge de român“.

În aceeași vreme, declarăm neclintita alipire către demnele hotăriri, ce se vor lua în adunarea menită a fi epocală în istoria poporului românesc!!

Limba și națiunea
Jur pe Dumnezeu
Nu mi-o schimb cu lumea,
Că-s română eu“

Semnează Elena V. Degan, Emiliu V. Degan, Nicolae Jucuț, Valerie Lazăr.

Adeziunea maselor populare românești din Banat la mărețul act istoric din 1 decembrie 1918 de la Alba-Iulia, consemnate în însemnările unor contemporani, vin să confirme caracterul popular-național al actului istoric săvârșit la 1 dec. 1918.

NOTES DE BANAT DU TEMPS DE L'UNION

(Résumé)

L'étude vient compléter les informations existentes pour une meilleure connaissance de l'histoire du Banat en novembre — décembre 1918.

Les documents se réfèrent à la lutte pour l'Union de Transylvanie avec la Roumanie.

MANIFESTE ȘI APELURI ARĂDENE DIN PERIOADA
24 SEPTEMBRIE — 29 NOIEMBRIE
1944

CAȚAVEI VICTOR

În precedentul volum al publicației Muzeului Județean Arad au fost incluse documente antifasciste arădene din perioada 23 August — 22 septembrie 1944. Continuăm publicarea unor manifeste și apeluri deosebit de importante, colecționate de către muzeu, documente referitoare la organizarea muncitorimii arădene în noile condiții, la lupta sa pentru instaurarea puterii revoluționar-democratice.

Primele două apeluri se referă la vasta acțiune, inițiată și condusă de Partidul Comunist, de reorganizare pe baze noi a sindicatelor unitare și a organizației revoluționare de tineret, asigurându-se astfel condițiile organizatorice și politice pentru unirea clasei muncitoare, pentru intensificarea luptei în vederea transformărilor democratice în România¹.

Un alt document a fost difuzat de organizația P.C.R. de la Fabrica de vagoane ,motoare și armament Astra-Arad, cea mai importantă unitate industrială a județului, chemînd muncitorimea la intensificarea eforturilor de dotare a armatei, angajată în războiul împotriva Germaniei hitleriste. Rezultatele obținute se înscriu în masiva contribuție a popoului român la purtarea războiului antifascist. Refăcînd uzina și efectuînd în acest scop peste 44 000 ore de muncă patriotică, muncitorii au produs, în afara fabricației curente de vagoane, 42 100 piese de schimb pentru tancuri și autocamioane, au efectuat reparații capitale la 50 de autocamioane, au dotat un tren atelier compus din 25 de vagoane².

Ultimele două documente se referă la lupta maselor populare arădene pentru instaurarea primului guvern revoluționar-democratic cu pronunțat caracter muncitoresc-țărănesc. Ample demonstrații au avut loc la Arad în 16 octombrie, la arena Gloria, în 22 octombrie, în piața primăriei și în 19 noiembrie la Palatul Cultural. Miile de oameni ai muncii participanți la demonstrații și adunări populare au cerut aplicarea prevederilor Platformei Frontului Național Democrat sub conducerea organizației județene a Partidului Comunist, lupta pentru democratizarea aparatului de stat a culminat la 29 noiembrie 1944, cînd au fost înlăturate

¹ „Tribuna Română“, an. II, nr. 212, Arad, 24 septembrie 1944, p. 2; „Patriotul“, Arad, 26 septembrie 1944, p. 2; „Luptătorul bănățean“, Timișoara, 25 decembrie 1944, p. 5.

² „Patriotul“, Arad, 29 martie 1945, p. 1; W. Marin și Gh. Oancea, „Mișcarea antifascistă și revoluția populară în Banat“, Timișoara, 1971, p. 300.

vechile autorități și instalați, în urma unei grandioase demonstrații, primul prefect și primul primar democrat³. Se încheia astfel o etapă a luptei maselor populare arădene, expresie a colaborării forțelor ce se pronunțau pentru transformări revoluționare, sociale și politice.

I

A P E L

CĂTRE MUNCITORII, FUNCȚIONARII ȘI MESERIAȘII DIN MUNICIPIUL ȘI JUDEȚUL ARAD

Regimul dictatorial al lui Antonescu, în furia sa de a distruge toate instituțiile sociale muncitorești, a dizolvat sindicatele muncitorilor, funcționarilor și meseriașilor. Prin acest act mirșav, antisocial și nedrept, au fost scoase din lege organizațiile celor mai avizate categorii de cetățeni ai țării, așa încît salariații și meseriași au fost împinși în proporția celor mai grele privațiuni și lipsuri.

După alungarea din fruntea țării a dictaturii hitleristo-fascistă și constituirea noului guvern, s-a dat libertate și acestor categorii de cetățeni de a-și apăra interesele economice și profesionale prin sindicatele lor, așa încît în zilele de 5 și 9 septembrie 1944, delegați ai Partidului Comunist și Social-Democrat s-au întrunit într-o conferință sindicală pentru a discuta și hotărî măsurile de organizare a muncitorilor în sindicatele profesionale.

Ofensiva hitleristo-fascistă din această lună, ocuparea Aradului și teroarea care au urmat, a împiedicat momentan activitatea noastră de organizare. Eliberarea Aradului de către viteaza noastră armată permite acum să se reia, sub conducerea organizațiilor Partidului Comunist și Partidului Social-Democrat, activitatea pe baza principiilor generale de organizare a mișcării sindicale unite.

Muncitori, funcționari, meseriași!

- ÎNSCRIEȚI-VĂ IMEDIAT ÎN SINDICATELE MUNCITOREȘTI!
- SPRIJINIȚI ACȚIUNEA COMISIEI DE ORGANIZARE A MIȘCĂRII SINDICALE LA ARAD!

Arad, la 24 septembrie 1944

Comisia de organizare
a Mișcării sindicale
la Arad

³ „Patriotul“, an I. nr. 19, Arad, 16 octombrie 1944; „Patriotul“, an I. nr. 20, Arad, 17 octombrie 1944; O. Greffner, „Aspecte din lupta maselor populare arădene pentru democratizarea aparatului de stat după 23 August 1944“, în „Județul Arad pe coordonatele țării în anii Republicii“, Arad, 1973, p. 330—333.

Doc. I. Muzeul Județean Arad, Fond construirea socialismului, nr. 341.

Doc. II. *Ibidem*, nr. 388.

Doc. III. *Ibidem*, nr. 371.

Doc. IV. *Ibidem*, nr. 496.

Doc. V. *Ibidem*, nr. 434.

II

LA LUPTĂ, TINERI!

Programul propus de Comitetul Central al Uniunii Tineretului Comunist pentru unirea tuturor forțelor într-un Front Național Democratic prevede lupta pentru:

- Democratizarea armatei
- Democratizarea întregului aparat de stat și arestarea tuturor hitleriștilor și fasciștilor
- Democratizarea organizațiilor sportive și culturale ale tinereului
- Dreptul de vot pentru tinerii de la 18 ani în sus, indiferent de sex și naționalitate
- Unirea tuturor forțelor larg democratice ale tinerimii într-un Front Național Democratic al Tineretului, care să realizeze revendicările întregului tineret.

TINERI MUNCITORI!

PORNIȚI LUPTA PENTRU:

- Ridicarea salariilor la nivel cu scumpetea; salar egal pentru muncă egală.
- Dreptul de organizare în sindicate tuturor tinerilor muncitori și argați
- Căminele de ucenici să fie sub controlul Sindicatelor Unite Muncitorești; ucenicii prin delegațiile lor să ia parte la organizarea și conducerea căminelor
- Reorganizarea școlilor de meserii pe baze democratice și să se pună capăt abuzurilor comise de întreprinderi și patroni; legiferarea termenului ucenicie
- Crearea de sanatorii pe lângă fabrici pe cheltuiala statului și a întreprinderilor; concedii plătite; colonii de vară pentru refacere.

TINERI MUNCITORI! La luptă hotărâtă pentru realizarea acestui program minimal. Trăiască lupta tineretului muncitoresc!

Comitetul Județean al
Uniunii Tineretului Comunist,
Organizația Arad

III

TOVARĂȘI MUNCITORI AI FABRICII ASTRA!

Cunoașteți situația în care ne-a găsit înlăturarea regimului odios a lui Antonescu. Fabrica noastră, una din cele mai mari din țară, a fost aproape complet distrusă de bombardamente. Peste noi a trecut frontul în luna septembrie. După acestea nu se mai putea lucra.

În loc să înceapă refacerea, Direcția fabricii a cerut acum Consiliului de administrație de la Astra-vagoane să probeze mutarea utilajelor care

funcționează încă la Astra-Hinterus din Brașov și să, închidă temporar fabrica noastră.

Noi nu vrem însă să se mute fabrica. Vrem să refacem cu miinile noastre secțiile bombardate ,să fabricăm din nou vagoane, motoare, armament și munițiuni pentru viteaza noastră armată, care a găsit calea adevăratei lupte, lupta patriotică împotriva cotropitorilor fasciști, germani și maghiari.

TOVARĂȘI MUNCITORI!

Prin munca noastră să refacem fabrica, să creștem producția de război, să dăm armatei noastre tot ce putem și să contribuim în acest fel la împlinirea cerințelor frontului. Armata noastră are nevoie de producția noastră

TRĂIASCĂ VITEAZA ARMATĂ ROMÂNĂ!

TRĂIASĂ ROMÂNIA LIBERĂ, INDEPENDENTĂ ȘI DEMOCRATICĂ!

TRĂIASCĂ PARTIDUL COMUNIST DIN ROMÂNIA!

Arad la 4 octombrie 1944

Organizația Partidului Comunist
din Fabrica de Vagoane
Astra — Arad

IV

CETĂȚENI, MUNCITORI, ȚĂRANI!

Vrem astăzi un guvern care să înfăptuiască regimul de largi libertăți democratice cerute de popor și care să asigure existența liberă a României. Vrem un guvern care să sprijine din toate puterile viteaza armată română, angajată în lupta împotriva fasciștilor cotropitori. Vrem un guvern care să aplice lozinca noastră: Totul pentru front, totul pentru victorie!

Drumul spre un guvern democratic, care să ne asigure un trai omnesc și o dezvoltare liberă, duce prin realizarea platformei Frontului Național Democrat.

ZECE MII DE CETĂȚENI AI ARADULUI AU MANIFESTAT DUMINECA, 15 OCTOMBRIE 1944, ÎNAINTE DE MASĂ, PE ARENA GLORIA PENTRU UN GUVERN AL FRONTULUI NAȚIONAL DEMOCRAT.

Cetățeni, muncitori, țărani!

Lupta noastră trebuie să continue pentru:

UNIREA TUTUROR FORȚELOR DEMOCRATICE!

**APLICAREA PLATFORMEI FRONTULUI NAȚIONAL DEMOCRAT!
PENTRU O ROMÂNIE LIBERĂ, INDEPENDENTĂ ȘI DEMOCRATICĂ!**

Arad la 16 octombrie 1944 **PARTIDUL COMUNIST DIN ROMÂNIA**
Organizația Arad

CETĂȚENI, MUNCITORI, ȚĂRANI! FEMEI ȘI TINERET!

Deși au trecut două luni de la înlăturarea regimului odios a lui Antonescu, problemele vitale ale poporului român au rămas nerezolvate.

De ce?

Pentru că fasciștii și legionarii n-au fost alungați încă din posturile lor, pe care le au în guvern și în administrația publică, cu toate cererile hotărâte ale întregului popor și ale reprezentanților săi în guvern.

Unii din acești fasciști acționează deschis, alții sub masca unei false democrații. Și unii și alții uneltesc împotriva intereselor poporului, sprijinind rămășițele hitleriste și legionarii trădători, împiedicând unirea tuturor forțelor democratice și vrînd să mențină la putere pe călăii fasciști ai poporului, prin mijloace josnice de ațîțare șovină împotriva naționalităților conlocuitoare și chiar prin acte sîngeroase de teroare.

Acești fasciști și falși democrați caută prin acțiunile lor trădătoare și teroriste să împiedice terminarea grabnică și victorioasă a războiului nostru drept, care pune temeliele existenței noastre ca popor liber și independent. Ei vor să condamne poporul la o iarnă dintre cele mai cumplite:

o iarnă a mizeriei, o iarnă a foametei, o iarnă a lipsei de lemne,
o iarnă a teroarei, o iarnă care să prelungească suferințele războiului.

Dar voința poporului este:

SĂ PLECE ACEST GUVERN!

VREM UN GUVERN AL TUTUROR FORȚELOR DEMOCRATICE!

VREM UN GUVERN AL FRONTULUI NAȚIONAL DEMOCRATIC!

Un guvern care să grăbească pacea prin îndeplinirea cinstită a armistițiului. Un guvern care să ne asigure libertățile și drepturile democratice. Un guvern care să pună capăt sabotajului economic și politic. Un guvern care să nu lase recolta nestrînsă, producția în fabrici sabotată de legionari și aprovizionarea dezorganizată. Un guvern care să înfăptuiască curățirea aparatului de stat, a armatei, a presei și a vieții economice de elementele fasciste și legionare, dușmane de moarte ale poporului.

Vrem un guvern care să ne asigure un trai omenesc, punîndu-ne la adăpost de iarna ce vine, care să ne ocrotească femeile și copiii, un guvern care să nu admită dezordinea și haosul, care apasă în primul rînd asupra maselor celor ce muncesc, un guvern care să înfăptuiască regimul de largi libertăți democratice cerute de popor și care să asigure existența liberă a României alături de Națiunile Unite.

Drumul spre acestea duce prin realizarea platformei Frontului Național Democratic.

VREM IMEDIAT UN GUVERN AL FRONTULUI NAȚIONAL DE-
MOCRATIC!

CETĂȚENI, MUNCITORI, ȚĂRANI!

Pentru a arăta această voință veniți cu toții la

MAREA ADUNARE

care va avea loc

DUMINECĂ 22 OCTOMBRIE LA
ORELE 10 ÎN FAȚA PRIMĂRIEI

Trăiască unirea tuturor forțelor democratice!

Trăiască Frontul Național Democratic!

Trăiască România liberă, independentă și democratică!

FRONTUL NAȚIONAL DEMOCRATIC

MANIFESTES ET APPELES D'ARAD DE LA PÉRIODE 24 SEPTEMBRE—
29 NOVEMBRE 1944

(Résumé)

Les manifestes et les appels reproduits font partie de la collection du Musée Départemental Arad. Ils ont été émis et diffusés sur le territoire du département Arad, en septembre-novembre 1944, par les organisations du Parti Communiste Roumain, syndicats unis ouvriers et la section du Front National Démocrate.

Ses documents se réfèrent à l'organisation des ouvriers d'Arad dans les nouvelles conditions créées par l'acte historique du 23 Août 1944, à sa lutte pour la démocratisation de l'administration d'état et pour l'instauration du pouvoir révolutionnaire-démocratique en Roumanie.

REPERTORII

RĂSPÎNDIREA MONEDELOR REPUBLICANE ROMÂNE PE TERITORIUL ARĂDEAN

NICOLAE KISS

După o perioadă de activitate monetară dacică de aproape două secole (sec. III î.e.n. — primul deceniu al secolului I î.e.n.) moneda dacică a fost înlocuită cu moneda romană. Sfârșitul monetăriei geto-dace, pe plan social-politic, coincide cu momentul unificării triburilor și uniunilor de triburi, sub conducerea lui Burebista și formării statului dac centralizat și independent, care a avut loc în secolul I î.e.n. în jurul anului 70.

Noua formă de organizare, cea statală, avea nevoie de o monedă nouă, unitară, valabilă pe întreaga Dacie. Moneda romană, devenită universală la acea vreme, corespundea din acest punct de vedere și de aceea va fi acceptată și în Dacia, în locul monedelor locale, de tip macedonean.

De remarcat este însă faptul, că activitatea monetară a meșterilor geto-daci, continuă și în sec. I î.e.n. Mărturie directă a practicării meșteșugului monetăriei sînt descoperirile arheologice, care au dus la presupunerea existenței de ateliere monetare în mai multe locuri de pe teritoriul locuit de geto-daci¹.

Astfel, în cetatea dacică de la Tilișca de lângă Sibiu, pe una din terasele așezării au fost descoperite 14 matrițe de bronz, de calitate superioară și manșoane de fier, care au servit la baterea unor denari republicani romane de argint. Au fost semnalate și alte descoperiri de tipare, în alte centre tribale din Dacia; la Ludești (jud. Hunedoara), Brașov, Poiana, în Moldova, precum și la Pecica în județul Arad². Aici cu ocazia săpăturilor arheologice din 1960, efectuate pe movila „Șanțul Mare“ cunoscută așezare dacică, identificată cu „Ziridava“ antică³ din timpul lui Burebista — Decebal (sec. I î.e.n. — sec. I e.n.), s-a găsit în cadrul unui atelier de turnat bijuterii — o stanță din bronz, pentru bătut monede din argint de tip roman⁴. Această descoperire, pînă în prezent singură pe acest teritoriu constituie totuși o dovadă a permanenței și a unei active monetării autohtone continui în zona Aradului.

¹ B. Mitrea, *Moneda republicană romană și unitatea lumii geto-dace*, în vol. „Unitatea și continuitatea în istoria poporului român“, București, 1968, p. 60.

² Rodica Tarițău, *Meșteșugurile la geto-daci*, București, 1972, p. 26.

³ I. H. Crișan, *Ziridava*, în „Apulum“, V, Alba-Iulia, 1965, p. 127.

⁴ I. H. Crișan, *Contribuții la problema lucrării podobabelor dacice*, în „Acta Muzei Napocensis“, VI, 1969, p. 100—101, 103, 106, planșa II, 1—2, VI, 12.

În consecință, putem afirma, că pe teritoriul daco-getic în perioada de independență a Daciei, avem de înregistrat două categorii de denari republicani romani, unii autentici, originali, bătuți în atelierele monetare oficiale romane, din cadrul statului roman și alții, care au fost bătuți de către geto-daci, în ateliere locale. Menționăm că pe teritoriul arădean au fost descoperite imitații (copii) de denari republicani romani în tezaurele de la Satu-Nou și Ineu.

Se cuvine a consemna faptul că, imitațiile locale, după produsele romane, fie ele unelte, obiecte de ceramică sau monede, nu au izvorit din dorința de a falsifica cele originale, din dorința de a pune la îndemîna neinițiatilor, copii fidele și reușite ale unor produse străine de import. Producerea lor a fost determinată de necesitățile obiective ale dezvoltării economice a ținuturilor carpato-dunărene și de necesitatea schimbului intern, extrem de activ, desfășurat pe bază de monedă romană⁵.

În stabilirea pătrunderii monedelor romane republicane în Dacia, părerile specialiștilor numismați nu diferă prea mult. Dintr-o statistică întocmită pe baza anilor de emisiune a monedelor republicane romane descoperite în Dacia⁶, reiese că ele au început să apară sporadic deja din secolul al III-lea î.e.n. Cele emise în sec. II î.e.n. sînt mai multe, fără a fi totuși, prea numeroase. Penetrația masivă a monedelor romane în Dacia are loc, începînd cu ultimul veac al erei vechi și îndeosebi în prima jumătate a lui⁷. Această constatare ne duce la concluzia că ultimul secol al erei vechi, — perioadă care, coincide cu domnia lui Burebista și formarea statului dac — a fost o epocă de mare înflorire economică.

Nu este întîmplător faptul că din acest timp, — adică secolul I î.e.n. — datează o mare cantitate de monede romane, descoperite pe tot cuprinsul Daciei, inclusiv pe teritoriul arădean. Au fost consemnate pînă în prezent peste 250 de descoperiri, dintre care 180 de tezaure, reprezentînd un total general de aproximativ 26 000 de monede⁸.

Județul Arad, se prezintă și el, cu un număr însemnat de descoperiri de monede republicane romane, în total 18, din care 10 sînt tezaure (Bîrsa, Birzești, Căpruța, Curtici, Ineu, la Moroda două tezaure, Satu-Nou, Seleuș și Toc. Cele mai numeroase sînt tezaurele de la Bîrsa, Satu-Nou și Toc.

Tezaurul de la Bîrsa, a fost descoperit pe Valea Crișului Alb, în 1862 și după cum relatează ziarul „Concordia“, apărut în 1862, el numără peste 1000 de monede republicane romane din argint. Dar tezaurul s-a risipit, putînd fi salvate doar 21 de bucăți, care au și fost publicate de Francisc Kenner în 1867, la Viena⁹. Ulterior au fost recuperați încă 8 denari ro-

⁵ I. Glodariu, *Relații comerciale ale Daciei cu lumea elenistică și romană*, Cluj, 1974, p. 176, 158.

⁶ B. Mitrea, *Moneda republicană romană...*, p. 61—62.

⁷ B. Mitrea, *La penetration du commerce romain dans la Petite valachie avant la conquête de la Dacie*, în „Dacia“, IX—X, București, 1941—1944, p. 392 și I. Glodariu, *op. cit.*, p. 94.

⁸ Ștefan Pascu, *Istoria României*, Compendiu, ed. III-a, București, 1974, p. 33 și *Dictionar de istorie veche*, București, 1976, p. 409.

⁹ Fr. Kenner, *Archiv. für Österreichische Geschichte*, Viena, 1867, p. 296—297.

mane. În urma identificării tezaurului salvat s-a constatat că monedele sînt emisiuni extreme, situîndu-se între anii 172—46 î.e.n.

Tezaurul de la Satu-Nou¹⁰ (comuna Vinători) a fost descoperit în anul 1832 lângă Crișul Negru, într-o ulcică din lut. Inițial el numără cca. 180 monede de argint, din care s-a păstrat 130 de bucăți, 125 sînt denari republicani (între anii 229—50 î.e.n.), 4 imitații locale de denari și o imitație după moneda orașului Thasos. Tezaurul se află în posesia Muzeului județean Arad.

Al treilea tezaur important, descoperit în județul Arad, este cel de la **Toc**¹¹ (comuna Săvîrșin) pe Valea Mureșului. El numără 128 monede de argint, grecești și republicane romane, care au ajuns la Cabinetul numismatic al Muzeului Național din Budapesta, încă la sfîrșitul secolului trecut, cînd a fost descoperit.

Subliniem faptul, că unele monede, sau chiar tezaure, au fost descoperite în așezări dacice. În acest sens amintim așezările de la Clit, Dezna, Moroda, Păuliș, Pecica și Seleuș, unde în asociere cu monedele republicane romane au fost găsite și alte materiale: ceramică, unelte meșteșugărești, podoabe dacice etc. Monedele descoperite în asemenea împrejurări, face ca valoarea lor documentară să crească considerabil deoarece ele contribuie la o mai adîncă înțelegere a structurii social-economice și politice a societății geto-dace, într-o anumită etapă a dezvoltării sale. Monedele servesc deseori la cele mai sigure criterii de datare a unor complexe arheologice.

O altă constatare este că unele tezaure sînt de mai multe tipuri monetare acumulate în decursul unei perioade îndelungate de 2—3 secole. Este cazul tezaurilor de la Moroda, Satu-Nou, Seleuș și Toc, care pe lângă monedele republicane romane, conțin și monede grecești Apollonia, Dyrachium și Thasos. Alte descoperiri izolate, ca acelea de la Păuliș, Pecica, și Vărădia de Mureș au avut în componența lor și monede dacice sau romane imperiale. Există și cazuri cînd în cadrul tezaurului, însăși monedele republicane romane, sînt emisiuni extreme, situîndu-se, în cazul tezaurului de la Bîrsa, între anii 172—46 î.e.n., sau a celei de la Satu-Nou, între 229—50 î.e.n., deci cuprind un interval pînă la două secole. Aceasta arată că în Dacia existau familii, care generații de-a rîndul, au reușit să depoziteze o parte din avutul lor, sub formă de monede de argint.

Depozitarea, sau îngroparea tezaurilor în general a intervenit în cele mai multe cazuri, numai după o perioadă de circulație, în fața unei primejdii sau în urma ieșirii lor din circulație, după care de obicei se topeau și se transformau în obiecte de podoabă, în bijuterii. Multe tezaure îngropate au rămas definitiv în locul lor ascuns, fiind găsite întîmplător, sau cu ocazia unor săpături arheologice sistematic executate.

Trebuie menționat că numărul de monede republicane descoperite pe tot cuprinsul Daciei, inclusiv județul Arad, reprezintă doar o mică parte din numărul total de monede, ce au circulat în acea vreme în ținu-

¹⁰ I. Winkler, *Tezaurul de monede romane republicane de la Satu-Nou*, în „Studii și cercetări numismatice”, I, București, 1957, p. 79—112.

¹¹ „Arheológiai Értesítő” (Buletinul Arheologic), Budapesta, 1878, p. 122 și M. Roska, *Repertoriul arheologic al Transilvaniei*, I, Cluj, 1942, p. 282, nr. 50.

turile Daciei. Cantitatea lor reală, pe care nu o s-o putem cunoaște încă multă vreme, ne arată că denarul roman, domina atât schimbul intern, cât și cel extern, încă înainte de cucerirea Daciei de către romani. El a împinzit, ca nici-o altă monedă teritoriul Daciei. Legăturile comerciale ale triburilor și uniunilor de triburi, sau mai târziu a statului dac, condus de Burebista, erau intense cu diferitele teritorii ale imperiului roman.

Prezența și frecvența într-o așa de mare cantitate a monedelor romane republicane pe pământul Daciei, presupune o impetuoasă dezvoltare a forțelor de producție locale, care la rîndul lor au generat o puternică bază economică. Sprijiniți pe acest suport economic în care agricultura, creșterea vitelor, extracția și prelucrarea metalelor, dezvoltarea meșteșugurilor, au creat un surplus de produse, dacii au făcut schimb cu Roma republicană, primind în schimb moneda ei de argint¹².

Moneda, suport economic solid existent în Transilvania a determinat și a asigurat baza materială și socială a apariției și consolidării statului dac în vremea lui Burebista¹³.

REPERTORIU

ARAD. În pădurea „Ceala“ s-a descoperit în 1900 un denar republican roman din argint, din timpul lui Iulius Caesar (49 î.e.n.). Se află la Muzeul Național din Budapesta.

Bibliografie:

- „Arheológiai Értesítő“. (Buletinul arheologic), XXI, Budapesta, 1901, p. 335.
- I. Winkler, *Contribuții numismatice la istoria Daciei*, în „Studii și Cercetări Științifice“, 1—2, București, 1955, p. 126.
- *Repertoriul arheologic al Transilvaniei* (Județul Arad). Manuscris la Institutul de Istorie și Arheologie Cluj, p. 14.

BIRSA. În 1862, s-a descoperit în hotarul comunei, în vatra văii „Inicu“ un tezaur de monede republicane romane, în număr de peste 1000 piese. Ele s-au răspândit, putînd fi salvate doar 21 de bucăți, care au fost publicate de Francisc Kenner în 1867. Ulterior au fost salvați încă 8 denari. În urma identificării tezaurului salvat, s-a constatat că monedele sînt emisiuni extreme, situîndu-se între anii 172—46 î.e.n.

Bibliografie:

- Fr. Kenner, *Archiv für Österreichische Geschichte*, Viena, 1867, p. 296—297.
- Ziarul „Alföld“ (Cîmpia), Arad, 1. XI. 1862.
- „Concordia“, Pesta, nr. 92, 18/30. XI. 1862.
- Egon Dörner, *Urme ale culturii materiale dacice pe teritoriul arădean*, Arad, 1968, p. 13.
- E. Dörner, *Tezaurul de denari romani de la Birsa*, în „Tibiscus“, nr. 1, Timișoara, 1971, p. 24—32.

¹² B. Mitrea, *Moneda republicană...*, p. 63.

¹³ I. Glodariu, *op. cit.*, p. 90.

BÎRZEȘTI (comuna Archiș). În a doua jumătate a secolului trecut s-a descoperit un tezaur de denari republicani romani și imperiali, din care s-au identificat 19 monede republicane, emise între anii 125—50 î.e.n.

Bibliografie:

- Alexandru Márki, *Monografia orașului și județului Arad*, vol. I, Arad, 1892, p. 28.
- I. Winkler, *op. cit.*, p. 128—129.
- I. Winkler, *Schatzfunde römischer Silbermünzen im Dakerkriege in Jahrbuch für Numismatik und Geldgeschichte*, München, 1967, p. 145.

CĂPRUȚA (comuna Bîrzava). La sfîrșitul secolului trecut, în apropierea satului a fost descoperit un mic tezaur de monede republicane romane din argint, compus din 16 piese. Ele datează între anii 100—48 î.e.n., de la T. Carisius pînă la I. Caesar.

Bibliografie:

- Al. Márki, *op. cit.*, p. 26.
- I. Winkler, *Schatzfunde ...*, p. 144, nr. 29.
- I. Winkler, *Contribuții ...*, p. 130—131, nr. 39.
- *Repertoriul ...*, p. 42.

CLIT (comuna Hășmaș). Într-o așezare dacică din secolul I î.e.n. pe șanțierul arheologic de la „Gurețul Negrilor“, au fost găsiți doi denari republicani romani (M. Servilius Rullus și L. Calpurnius), din anii 89 și 88 î.e.n.

Bibliografie:

- I. Glodariu, *Relații comerciale ale Daciei cu lumea elenistică și romană*, Cluj, 1974, p. 280.
- E. Chirilă, S. Dumitrașcu, D. Mălăescu, *Descoperiri monetare antice în Transilvania*, în „Apulum“, IX, Sibiu, 1971, p. 171.
- Florian Dudaș, *Descoperiri de monede și tezaure monetare romane în vestul și nord-vestul României*, în „Gaudeamus“, revistă studentescă, Oradea, 1969, 1—2, p. 40.

CURTICI. În 1862 a fost descoperit un tezaur de monede grecești și denari republicani romani din argint, pînă la I. Caesar. (Lipsește specificarea numărului monedelor.)

Bibliografie:

- Al. Márki, *op. cit.*, p. 26.
- I. Glodariu, *op. cit.*, p. 181, nr. 98.
- I. Miletz, *Történeti és Régészeti Értesítő* (Buletinul de istorie și arheologie), III, Timișoara, 1877, p. 22.
- I. Winkler, *Schatzfunde ...*, p. 145, nr. 43.

DEZNA. La poalele cetății medievale (azi în ruină), în asocierie cu obiecte de podoaabă dacice din argint, din secolul I î.e.n. s-au descoperit și monede republicane romane.

Bibliografie:

- I. Glodariu, *op. cit.*, p. 282, nr. 112.
- E. Dörner, *op. cit.*, p. 12.
- *Repertoriul . . .*, p. 68.

INEU. În 1864, s-a descoperit un tezaur, care în mare parte s-a risipit, compus din 20 monede republicane romane și o imitație bătută după un denar a lui L. P. Albinus a ajuns la Cabinetul numismatic al muzeului din Viena.

Bibliografie:

- Bucur Mitrea, „Dacia“, IX—X, București, 1941—1944, p. 382.
- I. Winkler, *Contribuții . . .*, p. 138.
- *Repertoriul . . .*, p. 95.

IRATOȘU. În 1877 au fost descoperite 2 monede republicane romane ce se află la Muzeul Banatului din Timișoara.

Bibliografie:

- Miletz, *op. cit.*, p. 24.
- *Repertoriul . . .*, p. 97.

MORODA (comuna Seleuș)

- a) În anul 1866 pe malul pîriului Cigher, s-a descoperit, în asociere cu obiecte de podoabă dacice din argint și bronz, un tezaur de monede republicane romane, din care s-au păstrat 10 denari, cel mai recent fiind de la Caesar.
- b) În 1955, în aceeași zonă a pîriului Cigher — între Moroda și Seleuș — s-a descoperit un tezaur compus din 10 denari republicani romani și o drahmă de Apollonia. Tezaurul se află în posesia Institutului Pedagogic din Oradea.
- c) Descoperire izolată, în 1955, tot pe malul apei Cigher, un denar emis de Marcus Optimius la Roma, între anii 99—95 î.e.n. Moneda face parte din tezaurul descoperit tot în 1955 (10 denari republicane și o drahmă de Apollonia).

Bibliografie:

- a — „*Arheológiai Értesítő*“ (Buletinul Arheologic), Budapesta, 1886, p. 389.
- V. Pârvan, *Getica*, București, 1926, p. 559, 611.
- O. Iliescu, *Descoperiri monetare, în „Studii și Cercetări de Numismatică“, II*, București, 1958, p. 460.
- D. Popescu, „Dacia“, VII—VIII, București, p. 200.
- E. Dörner, *op. cit.*, p. 12—13.
- b — Fl. Dudaș, *op. cit.*, p. 39.
- E. Chirilă, S. Dumitrașcu, D. Mălăescu, *Descoperiri monetare antice în Transilvania*, în „*Sargetia*“, 8, Deva, 1971, p. 51.
- c — Fl. Dudaș, *Descoperiri numismatice în Țara Zărandului*, în „*Acta Musei Napocensis*“, XII, Cluj, 1975, p. 136.
- E. Chirilă, S. Dumitrașcu, D. Mălăescu, *Descoperiri monetare antice în Transilvania*, în „*Apulum*“, IX, Alba Iulia, 1971, p. 168.
- I. Glodariu, *op. cit.*, p. 286.

PĂULIȘ. Descoperiri izolate de denari republicani romani, din argint împreună cu monede dacice, în anul 1854. În 1950 s-a mai găsit un denar din bronz.

Bibliografie:

- Al. Márki, *op. cit.*, p. 26.
- B. Mitrea, „Studii și Cercetări de Istorie Veche“, XV, București, 4/1964, p. 573, nr. 31.
- I. Glodariu, *op. cit.*, p. 288.
- „Dacia“, N.S., București, 1964, p. 576, nr. 31.

PECICA.

- a) Descoperire izolată la sfârșitul secolului trecut, un denar republican roman din secolul I î.e.n.
- b) În 1960, cu ocazia săpăturilor orheologice pe movila „Șanțul-Mare“, în așezarea fortificată dacică „Ziridava“, s-au descoperit trei monede; doi denari republicani romani (anul 46—45 și 43 î.e.n.) și o monedă romană imperială Traian (anii 108—110 e.n.). S-a mai găsit și o stanță monetară din bronz pentru emis monede republicane romane.

Bibliografie:

- a — L. Dömötör, „*Arheológiai Értesítő*“ (Buletinul Arheologic), Budapesta, 1901, p. 335.
- B. Mitrea, *Penetrazione commerciale e circolazione monetaria nella Dacia prima della conquista*, în „*Ephemeris Dacoromaa*“, X, Roma, 1945, p. 111, nr. 86.
- b — I. H. Crișan, *Ziridava*, în „*Apulum*“, V, Sibiu, 1965, p. 130.
- I. H. Crișan, *Sanctuarul dacic de la Pecica*, în „*Acta Musei Napocensis*“, III, Cluj, 1966, p. 89—99.
- I. H. Crișan, *Contribuții la problema lucrării podoabelor dacice*, în „*Acta Musei Napocensis*“, VI, Cluj, 1969, p. 100.
- *Repertoriul...*, p. 126.
- I. Glodariu, *op. cit.*, p. 288.

SATU NOU (comuna Vinători). În anul 1932, lângă Crișul Negru, s-a descoperit într-o ulcică din lut, un tezaur de cca. 180 monede din argint, din care s-a păstrat 130 de piese. 125 bucăți sînt denari republicani romani (între anii 229—50 î.e.n.), 4 imitații locale de denari și o imitație a orașului Thasos. Tezaurul se află la Muzeul Județean Arad.

Bibliografie:

- I. Winkler, *Tezaurul de monede romane republicane de la Satu Nou*, în „*Studii și Cercetări Numismatice*“, I, București, 1957, p. 79—122.
- I. Glodariu, *op. cit.*, p. 291.
- *Repertoriul...*, p. 149.

SELEUȘ

- a) În anul 1952 pe locul numit „La Zugău“, într-o așezare dacică a fost descoperit un tezaur republican roman, conținînd cîteva zeci de monede, din care au fost salvate 11 bucăți, ce se află la muzeul din Oradea.
- b) Tot în această localitate au mai fost descoperiți 3 denari republicani romani de la M. Antonius.

Bibliografie:

- a — Fl. Dudaș, *Repertoriul arheologic al Țării Zărandului*, în „Revista Muzeelor“, nr. 4, București, 1970, p. 358, nr. 9.
- b — B. Mitrea, „Studii și Cercetări de Istorie Veche“, București, nr. 1, 1968, p. 180, nr. 75.
- I. Glodariu, *op. cit.*, p. 292.

TOC (comuna Săvirșin). În a doua jumătate a secolului trecut, s-a descoperit un tezaur de 128 monede de argint grecești și republicane romane, care au ajuns la Cabinetul numismatic al Muzeului Național din Budapesta.

Bibliografie:

- „*Arheologiai Ertesitő*“ (Buletinul Arheologic), Budapesta, 1878, p. 122.
- Martin Roska, *Repertoriul arheologic al Transilvaniei*, I, Cluj, 1942, p. 282, nr. 50.
- *Repertoriul . . .*, p. 184.

VARADIA DE MUREȘ. Au fost descoperiți denari republicani romani aparținând familiilor de magistrați Antonia și Calpurnia, împreună cu alte monede imperiale romane: Nero (2 buc.), Titus (1 buc.), Vespasian (1 buc.), Nero (1 aureus), Octavianus (1 bronz). Se păstrează la Muzeul Banatului din Timișoara.

Bibliografie:

- B. Mitrea, *Penetrazione . . .*, p. 104, nr. 23—24.
- I. Glodariu, *op. cit.*, p. 296, nr. 342.

VINĂTORI (comuna Mișca). În 183, au fost descoperiți denari republicani romani din argint. Se află la Cabinetul numismatic al Muzeului Național din Budapesta.

Bibliografie:

- Al. Márki, *op. cit.*, p. 26.
- I. Winkler, *Contribuții . . .*, p. 152.
- I. Glodariu, *op. cit.*, p. 296.

ZERINDU MIC (comuna Mișca). În 1878 au fost descoperiți 3 denari republicani romani din argint, împreună cu un vas din lut lucrat la roată. Monedele aparțin familiilor de magistrați monetari Iunia, Furia și Carvila. Avînd în vedere că timpul de emitere a lor este foarte diferit, se pare că sînt resturi ale unui tezaur risipit.

Bibliografie:

- „*Arheologiai Ertesitő*“ (Buletinul Arheologic), XIII, Budapesta, 1879, p. 80
- I. Winkler, *Contribuții . . .*, p. 152—153.
- I. Glodariu, *op. cit.*, p. 297.
- E. Dörner, *op. cit.*, p. 13.
- *Repertoriul . . .*, p. 203.

LES MONNAIS ROMAINES SUR LE TERRITOIRE D'ARAD

(Résumé)

Cet ouvrage traite les découvertes monétaires républicaines romaines sur le territoire d'Arad, en III—I siècle a.n.e., mentionnant qu'entre ces monnaies il y a aussi des imitations locales. La présence et la fréquence dans une grande quantité des monnaies romaines et de certains ateliers monétaires sur le territoire de Dacia supposent le développement rapide des forces de production locales qui ont généré une puissante base économique. Cette chose a déterminé et a assuré la base matérielle et sociale de l'apparition et de la consolidation de l'état dac dans l'époque de Burebista.

Dans la deuxième partie de l'ouvrage il y a le répertoire des découvertes monétaires républicaines roumaines dans le département d'Arad en ordre alphabétique des localités, indiquant aussi la bibliographie afférente.

REPERTORIUL CETĂȚILOR DIN JUDEȚUL ARAD (partea a II-a)

GHEORGHE LANEVSCHI

Cetatea Aradului de sec. XVI

Prezența cetății Aradului de sec. XVI nu exclude existența unor fortificații cu mult anterioare care au jucat un rol important în lupta de apărare a pământului strămoșesc condusă de Glad și apoi de Ahtum.

Ilustrativă pentru zona municipiului este prezența cetății de pământ și lemn de sec. IX—XI de la Arad-Vladimirescu care a servit pentru refugiu și apărare obștilor românești din regiune, apoi cetatea de comitat de sec. XII—XIV de pe teritoriul municipiului Arad și în fine cetatea Aradului de sec. XVI.

Victorioasă ofensivă otomană din 1551—1552 aduce în stăpânirea acestora și ținutul Aradului unde se presupune că din ordinul lui Casan pașa se va construi în 1554 o cetate ce va deveni sediul unui sandjac.

Cetatea de secol XVI a Aradului amplasată pe o insulă a Mureșului o cunoaștem destul de puțin din două schițe una a lui Karoly Sandor datînd din 1707 și a doua făcută de Emerik Ruttkay în 1775.

De formă dreptunghiulară după cum reiese din aceste schițe, cetatea era prevăzută cu bastioane pe colțuri, bastioane ce erau legate de incintă prin așa numitele „gîturi“.

Fiind înconjurată de un braț al mureșului ea era în legătură cu exteriorul prin intermediul a trei poduri ce porneau din dreptul celor trei porți cu care era prevăzută.

Protejate în exterior cu valuri de pământ în formă de semilună porțile erau orientate spre cartierele orașului constituind singura cale de acces în cetate.

Această amplasare a cetății Aradului permite turcilor s-o păstreze pînă în 1559 cînd vor fi alungați nu numai de aici ci și din alte 12 cetăți din zonă. Încercarea lor de a o recuceri nu dă rezultate în schimb produce mari distrugerii astfel că Ioan de Seliște noul comandant al cetății a fost nevoit să ia măsuri de reconstrucție și întărire.

Deși refăcută și întărită cetatea va fi recucerită de turci în 1598 rămînînd în stăpînirea acestora pînă în 1614 cînd a fost eliberată de Gabriel Bethlen.

Șirul stăpînitorilor nu se oprește aici, căci în 1617 în schimbul păcii cu turcii Gabriel Bethlen o cedează alături de alte cetăți beglerbegului Timișorii, Mehmet Pașa.

De la această dată turcii o stăpinesc cu mici întreruperi pînă în 1689, perioadă în care suferă mai multe distrugeri. Cele mai mari distrugeri suferite de cetatea Aradului sînt cele din 1658 cînd Gheorghe Rakoczi II o incendiază, cît și incendiul și jaful din decembrie 1685 provocat de trupele austriece și maghiare. După ambele mari dustrugeri turcii au refăcut-o.

După trecerea definitivă a cetății în stăpînirea imperialilor, sfîrșitul secolului al XVII-lea și odată cu începerea colonizării din 1797 cetatea Aradului este reconstruită lucrarea fiind încredințată generalului inginer Ioan Gyorg de Haruckern. Din a doua jumătate a secolului al XVIII-lea cetatea este dezafectată rămînîndu-i doar amintirea și schițele amintite.

Bibliografie:

- G. Anghel, „Cetăți medievale din Transilvania“, Buc. 1972, 110, 116, 119, 103 și 106.
- Fábrián Gábor, „*Arad varmegye leirása*“, Buda, 1835, vol. 1, p. 131.
- Kiss Nicolae, „Pe urmele cetăților din valea Mureșului“, in „Flacăra roșie“ din 9 noiembrie 1969.
- Lakatos Otto, „*Arad története*“, Arad, 1881, vol. 1, p. 41, 43, 44—45, schița între pagina 54—55.
- Lakatos Otto, *idem*, vol. III, p. 221.
- Marki Sandor, „*Arad varmegye és Arad szabad királyváros monografiája*“, Arad, 1895, vol. II, p. 267 (plan), 288, 289, plan p. 321.
- Marki Sándor, „*Ceala es vara*“, Arad, 1882, p. 14.
- Zeiner Alfred, „*Arad multja*“, Arad, 1940, p. 32—33.
- Somogyi Gyula, „*Arad szabad királyvaros és Arad vármegye közsegeinek leirása*“, Arad, 1913, p. 2, 3, 4, 5, plan din 1752.
- Totoiu I., „*Stăpînirea turcă în Banat și Crișana*“, in Studii, revistă de istorie, an 1960, nr. 1, p. 14, 15.

Cetatea Ceala

La vest de Arad, pe malul drept al Mureșului, în mijlocul Pădurii Ceala se ridicau în secolul al XV-lea zidurile unei cetăți de mici dimensiuni. Avînd forma pătrată prevăzută cu o singură poartă de acces la nord, cetatea era înconjurată de șanțuri și val de apărare.

În 1486 o găsim în proprietatea lui Orszag Sebestyen apoi va trece în posesia lui Orszag Lörincz și a soției acestuia avînd dreptul la ea și Harasthy Ferencz, un frecvent luptător antiotoman ce a închis numeroși prizonieri turci în beciurile cetății. Cu timpul cetatea va trece în întregime în proprietatea lui Harasthy.

În timpul războiului țărănesc condus de Gheorghe Doja cetatea va fi ocupată pentru scurt timp de răsculați. După dezastrul de la Mohacs în 1526, cetatea apare ca aparținînd lui Petrovics Peter care s-a evidențiat în lupta cu turcii. Este deținută de acesta pînă în 1539 cînd împreună cu teritoriile aparținătoare a vîndu-o la patru femei văduve contra sumei de 6 000 forinți aur.

În 1551, odată cu cucerirea ținutului Arad de către turci și cetatea Ceala este ocupată de către aceștia.

În perioada următoare, mențiunile referitoare la cetate sînt puține dar ea continuă să existe. Astfel e semnalată în 1609 ca aparținînd lui Balasa Ana, apoi apare pe o hartă la sfîrșitul secolului al XVII-lea a lui Seutter Matyas și pentru ultima dată o întîlnim într-o hartă din 1723—1725 după care încetează orice știri referitoare la ea. În schimb ruinele cetății se ridicau maiestruose în mijlocul pădurii servind ca adăpost păstorilor și urmelor acestora ca după 1850 piatra de la ruinele cetății să fie utilizată ca fundație la casele locuitorilor din cartierul Pîrneava.

— Astăzi rămas doar locul și amintirea celeia ce a fost cîndva cetatea „Ceala“.

Bibliografie:

- Fábrián Gábor, *Aradvármegye leirása*, Buda, 1835, p. 61.
- Kovács Géza, „Ahol Dozsa és Horia hadai jártak“, București, 1976, p. 176, 185.
- Kiss Nicolae, „Pe urmele cetăților din valea Mureșului“, în „Flacăra Roșie“ din 9 XI. 1969.
- Lakatos Otto, „Arad története“, Arad, 1881, vol. I, p. 148, 149.
- Lakatos Otto, *op. cit.*, vol. III, p. 222.
- Márki Sándor, *Aradvármegye és Arad szabad királyváros monografiája*, Arad, 1892, vol. I, p. 118, 454.
- Márki Sándor, „Csála és várra“, Arad, 1882; Somogyi Gyula, *Arad szabad királyváros leirása*, Arad, 1912, p. 95.
- Zeiner Alfred, *Arad multja*, Arad, 1940, p. 32'.

Cetatea Lipovei

— Așezată la vest de cetatea Șoimoș, pe malul stîng al Mureșului cetatea Lipovei a jucat un rol important în această zonă. Inceputurile ei se plasează în prima jumătate a secolului al XIII-lea, dar este distrusă de invazia tătarilor din 1241. Refăcută din piatră în timpul regelui Bela al IV-lea — face față năvălirii tătare din 1285 cînd adăpostește între zidurile sale populația din împrejurimi.

De mari dimensiuni (diametrul de 10 000 pași), în cinci laturi, prevăzută cu cinci porți de acces, cetatea avea ziduri groase și înalte ce erau înconjurată de șanțuri cu apă și valuri de pămînt.

De-a lungul timpului cetatea își va schimba adesea stăpîinii fie în urma moștenirilor sau donațiilor, fie ca urmare a luptelor sau tratatelor diplomatice. Printre numeroșii săi stăpîni se numără în secolul al XIV-lea Carol Robert de Anjou, Ludovic cel Mare și Sigismund, toți aceștia locuind adesea între zidurile cetății și ca urmare luînd măsuri de întărire și infrumusețare.

În anul 1426 Sigismund o va face cadou lui Șişman fiul conducătorului bulgar, ca apoi să fie cumpărată de Iancu de Hunedoara care dîndu-și seama de importanța ei strategică va lua noi măsuri de consolidare. Moștenită de Matei și apoi de Ioan Corvin va intra în posesia lui Georg de Brandenburg prin căsătoria acestuia cu Beatrice Frangepan — văduva lui Ioan Corvin.

— În timpul războiului țărănesc din 1514 cetatea Lipovei este ocupată de răsculații lui Doja la 4 iunie, ca după înfrîngerea acestora să

într-o posesie a lui Ioan Zapolya și a familiei acestuia ce o dețin pînă în 1551. În acest timp va servi drept adăpost pentru scurtă vreme reginei Isabella și fiului ei, ca din 1551 în urma unor lupte grele, ce o vor distruge, cetatea să fie cucerită de turci. Din ordinul lui Casan Pașa, cetatea este reclădită și va fi deținută de turci pînă în 1717 exceptînd scurta stăpînire a ardelenilor din august 1595 — mai 1596, cea a lui Mihai Viteazul din 1599—1600 sau a lui Gabriel Bethlen din 1617.

În cursul războiului austro-turc din 1683—1699 cetatea Lipovei a trecut de mai multe ori dintr-o mînă în alta pînă în 1695 cînd zidurile cetății au fost năruite de bombardamentul artileriei turcești.

Ultimele resturi ale cetății au fost demolate în 1701, astăzi din vechea cetate nemaipăstrîndu-se decît urme la nivel de temelie.

Bibliografie:

- Gheorghe Anghel, *Cetăți medievale din Transilvania*, București, 1972, p. 119.
- Borovski Samu, *Temesvármegye*, Budapesta, 64.
- * * * *Călători străini despre țările române*, București, 1971, vol. I, p. 271, 491; vol. II, p. 2—5; vol. III, p. 508.
- Eisenkolb Aurel, *Lipaváros és környékének leírása*, Lippa, 1912, imagine p. 196, plan p. 244, text p. 266, 286, 287.
- Fábíán Gábor, *Aradvármegye leírása*, Buda, 1835, vol. I, p. 61—65.
- Karácsony Imre, *Evlia Cselebi magyarországi utazásai 1660—1664*, Budapesta, 1904, p. 18—22.
- Kiss Nicolae, *Pe urmele cetăților din valea Mureșului*, în *Flacăra Roșie*, din 9 XI. 1969.
- Kovács Géza, *Ahol Doja és Horea hadai jártak*, București, 1976, p. 176, 186, 191, 193.
- Márki Sándor, *Aradvármegye és Aradszabadkirályváros monografiája*, Arad, 1892, vol. I, p. 113; vol. II, p. 4, 26—27, plan p. 56.
- Márki Sándor, *Csala és vára*, Arad, 1882, p. 14.
- Mateș Ștefan, *Istoria bisericii și a vieții religioase a românilor din Ardeal și Ungaria*, Arad, 1918, vol. I, p. 187.
- Miloia I., *Biserica română din Lipova*, în *Analele Banatului*, p. 26—27.
- Nagy Margit, *Várak-kastélyak-udvarházak ahogy a régiek láták*, București, 1973, p. 28.
- Suciu I. D., *Monografia mitropoliei Banatului*, Timișoara, 1977, p. 78.
- Teodor N. Tripcea, *Despre unele cetăți medievale din Banat*, în *Studii de istorie a Banatului*, Timișoara, 1969, p. 67—69.
- Veres Endre, *Isabella királyné 1529—1559*, Budapesta, 1902, p. 194, 216, plan p. 203.
- Zeiner Alfred, *Arad multja*, Arad, 1940, p. 31.

Cetatea Seud (Frumușeni)

Pe malul stîng al Mureșului în apropierea actualei comune Frumușeni se ridicau în secolul al XV-lea zidurile unei cetăți în stare să facă față unui atac îndelungat. Deși puternică cetatea a avut o existență scurtă.

O întîlnim pentru prima dată în documente ca aparținînd lui Garai care în 1479 o vinde lui Banffy Nicolae, ca în 1500 să fie în proprietatea lui Ország Lőrincz, dar nu pentru multă vreme căci în 1506 oct. 29 este

- Kovács Géza, *Ahol Doja és Horea hadai jártak*, Bucureşti, 1976, p. 176—177, 192.
- Márki Sándor, *Aradvármegye és aradszabadszék város monográfiája*, Arad, 1892, vol. I, p. 123.
- Márki Sándor, *op. cit.*, 1895, vol. II, p. 156.
- Márki Sándor, *Csala és várja*, Arad, 1882, p. 14.
- Veserr Endre, *Isabella királyné 1519—1559*, Budapesta, 1902, p. 216.
- Zeiner Alfred, *Arad multja*, Arad, 1940, p. 33.

LE REPERTOIRE DES CITÉ MEDIEVALES
DU DEPARTEMENT D'ARAD

(Résumé)

La deuxième partie de ce travail présente la cité de terre et bois de IX^e—XI^e siècle d'Arad — Vladimirescu important bastion de la communauté roumaine dans la lutte contre les invasions étrangères.

Nous continuons avec le bref histoire des cités médiévales d'Arad du XVI^e siècle, Ceala, Lipova, Seud, Vărădia qui se trouvent au cours inférieur de la rivière Mureş et qui ont eu comme toutes les autres cités un rôle plus ou moins important dans la lutte contre les invasions étrangères entre les XVI^e—XVIII^e siècles.

LOCURI LEGATE DE LUPTA POPORULUI ROMÂN PENTRU LIBERTATE ȘI UNITATE NAȚIONALĂ PE TERITORIUL JUDEȚULUI ARAD

DAN DEMȘEA

Icursiunea noastră a pornit de la necesitatea depistării potențialului documentar al obiectivelor cu valoare istorică, a acelor locuri care sînt legate de mișcarea de emancipare națională pe teritoriul județului Arad. O evidență cronologică și tipografică a acestui tip de mărturii ne permite elucidarea unor aspecte mai puțin cunoscute ale acestei mișcări, cît și valorificarea „în situ” printr-o marcarea și amenajare corespunzătoare.

Locurile, edificiile, monumentele și plăcile comemorative legate de mișcarea națională în părțile Aradului nu au fost pînă în prezent studiate separat ca, de pildă, cele care sînt legate de mișcarea muncitorească și socialistă¹. Toate aceste mănturii, legate atît de mișcarea de emancipare națională cît și de cea socială, s-au bucurat, pentru prima dată în anii republicii de o prezentare corespunzătoare și destul de amănunțită, deși nu exhaustivă, în ghidul turistic al județului Arad, apărut în anul 1972², subliniindu-se, dacă era cazul, valoarea artistică și arhitectonică a obiectivului. Necesități de ordin metodologic ne determină să continuăm cercetarea obiectivelor legate de mișcarea națională, mergînd pe adîncime.

Preocupările pentru consemnarea unor evenimente ca, de pildă, revoluția de la 1848—1849, sau evocarea unor personalități sub forma unor monumente cu caracter comemorativ, cît și construirea unor edificii cu caracter cultural, sînt destul de vechi. Intențiile au fost mult mai numeroase decît realizările.

A. MONUMENTE COMEMORATIVE. Strădaniile pentru ridicarea unor monumente cu caracter comemorativ, se datoresc — nelipsind, în ciuda vicisitudinilor — mai mult inițiativelor particulare. Preocuparea pentru comemorarea personalităților și evenimentelor de importanță lo-

¹ Nicolae Kiss, *Locuri istorice în municipiul Arad, legate de mișcarea muncitorească și lupta P.C.R. din ilegalitate, în „Județul Arad pe coordonatele țării în anii Republicii”, Arad, 1973, p. 402.*

² Mihai Toacsen, Eugen Glück, *Meleaguri arădene — ghid turistic*, Arad, 1972, 219. Vezi și ediția a doua: E. Gluck, Alex. Roz, M. Toacsen, *Arad — ghid turistic al județului*, București, 1974, p. 159. Pentru municipiul Arad, vezi: N. Kiss, *Repertoriul monumentelor istorice din municipiul Arad*, în „Ziridava”, Muzeul județean Arad, Arad, VI, 1976, p. 443—473. În lipsa unei lucrări cu caracter științific pentru monumentele din județ, vom cita ghidul turistic județean ale cărui date sînt confirmate în această privință de materialul arhivistic aflat la Muzeul județean Arad

cală sau națională a avut loc cel mai adesea neprogramat. Sub regimul habsburgic, aceste manifestări au o formă discretă. Una dintre primele manifestări cu caracter comemorativ este legată de ridicarea monumentului funerar pentru tribunul revoluționar Ioan Buteanu, în cimitirul din Gurahonț³. Afirmația este valabilă dacă ținem seama de datarea incertă și cvasianonimatul crucilor de piatră comemorative de la Petriș și Lipova⁴. În schimb, între cele două războaie mondiale, manifestările cu caracter comemorativ — soldate sau nu de inaugurarea unor monumente — au avut, cu puține excepții, un cadru oficial. Rămîne un semn de întrebare de ce n-au fost dezvelite plăci comemorative pe unele edificii. În acest interval de 20 ani unele obiective ca, de pildă, sediile „Asociațiunii naționale arădene“, casa fundațională a Preparandiei (Arad, str. Narciselor 15)⁵, primul și cel de-al doilea sediu propriu al Institutului pedagogic-teologic⁶, Casa Națională⁷, Banca „Victoria“⁸, redacția ziarului „Tribuna poporului“⁹, palatul „Tribunei“¹⁰ și altele, ar fi meritat o semnalare sub forma unor plăci. Activitatea pentru cinstirea memoriei înaintașilor s-a tradus, după primul război mondial, prin dezvelirea unor busturi și troițe. După cel de-al doilea război mondial, în anii republicii, această activitate a continuat prin așezarea unor plăci și ridicarea unor monumente comemorative, mergîndu-se pe linia valorificării tradițiilor progresiste.

Înșirarea cronologică a monumentelor comemorative legate de emanciparea națională, aflate în evidența Muzeului județean Arad¹¹, va scoate în evidență faptul că: a) primul bust a fost ridicat abia în anul 1912, la Arad¹², iar prima placă comemorativă a fost așezată pe locul casei natale a scriitorului Ioan Slavici. În felul acesta am operat o primă selecție în ansamblul monumentelor al căror caracter comemorativ este cel mai adesea legat de cel funerar; b) majoritatea monumentelor sau mărturiilor cu caracter comemorativ datează din ultimii 50 de ani și se află în orașul Arad.

³ Traian Mager, *Cultul eroilor în munții Apuseni — Avram Iancu, Ioan Buteanu și epoca lor*, Arad, 1935, p. 43—47.

⁴ Vezi mai încolo înșirarea cronologică a monumentelor comemorative.

⁵ T. Botiș, *Istoria școlii normale (Preparandia) și a Institutului teologic ortodox român din Arad*, Arad, 1922, p. 313.

⁶ vezi notele 45 și 47.

⁷ vezi nota 49.

⁸ Calendar pe anul de la Christos 1901, Anul XXII, Arad, 144 p. Una dintre ilustrațiile fotografice reprezintă fațada imobilului din str. Republicii nr. 76.

⁹ Roman Ciorogariu, *Din trecutul revistelor și ziarelor de la noi*, „Speranția“, . . . , p. 43.

¹⁰ vezi nota 51.

¹¹ Monumentele funerare ale lui A. Gavra, Ioan Popovici, Atanasie Șandor, Aurel Suciu și ale altora s-au pierdut, datorită, printre altele, mutării cimitirului „vechi“ (situat lângă Pădurița orașului, între străzile Banu Mărăcine, Calea Victoriei, Simion Bărnuțiu și Voluntarilor) la cimitirul „Eternitatea“ din partea de nord a orașului Arad.

¹² Este vorba despre bustul lui Teodor Ceonța, profesor de geografie al Institutului pedagogic-teologic arădean, bust aflat în curtea de pe str. Paroșeni nr. 9.

— (?): Crucea de piatră de la Petriș (lingă Drumul național), legată de coborîrea unor coloane de-ale lui Avram Iancu dinspre Vața pînă în Valea Mureșului, în ziua de 10 august 1849;¹³

— 1854: Cavoul familiei Missici (Lipova);

— (?): Crucea de piatră din dealul Caprei (Lipova), ridicată în amintirea glotașilor români căzuți în timpul revoluției;¹⁴

— 1867: Stela funerară pentru Iova Crestici (Șiria), ridicată de către „Asociațiunea națională arădeană“;¹⁵

— Stela funerară a lui Gh. Popa de Teiuș (Galșa), ridicată de către sora lui;¹⁶

— Stela funerară a lui Ioan Buteanu, înălțată în cimitirul din Gu-rahonț în urma unei colecte publice;¹⁷

— 1878: Stela funerară a lui Ioan Rațiu, fostul protopop al Aradului,¹⁸ ridicată la Cuvin de către familie;

— 1901: Obeliscul funerar al lui George Vuia (Cimitirul „Eternitatea“ Arad, ridicat de către familie;¹⁹

— 1904: Obeliscul funerar al „Fondatoarei române“, Elena Ghiba Birta (Cimitirul „Eternitatea“ Arad);

— 1906: Stela funerară pentru Teodor Ceontea (Cimitirul „Eternitatea“, Arad), ridicată de către elevii și învățătorii români;

— 1912/1913: Bustul lui Ioan Russu Șirianu (Șiria), ridicat de către țărani și șirieni;²⁰

— 1912: Bustul lui Teodor Ceontea, ridicat de către învățătorii români;

— (1924 ?): Monumentul de la „Pripor“ (Conop), ridicat în amintirea țărănilor care și-au dat viața în 1784 și 1848 pentru libertate socială și națională²¹;

— 1927: Obeliscul funerar al lui Mihai Veliciu (Chișineu Criș);²²

— 1929: Bustul lui George Coșbuc (Arad), ridicat de către municipalitate²³;

¹³ Informație locală. Pentru itinerar și datare, vezi E. Gluck, B. Brădean, *Craiu munților pe meleaguri arădene*, în „Flacăra Roșie“, Arad, 6 sept., 1972, p. 2.

¹⁴ Informație primită de la Oct. Ișfan și Gh. Stoicovici-Lipova.

¹⁵ M. Timbus, *Mărturii documentare despre rolul Asociației Naționale din Arad...*, în „Ziridava“, VI, 1976, p. 167.

¹⁶ Traian Terebențiu, *Gh. Popa de Teiuș (1824—1867)*, Arad, 1972.

¹⁷ Traian Mager, *op. cit.*, loc. cit., monumentul lui I. Buteanu a fost mutat în 1924 la Tebea (jud. Hunedoara).

¹⁸ A. Caciora, E. Glück, *Noi date privitoare la lupta românilor din Cimpia Aradului*, în „Revista arhivelor“, Buc. 1969, nr. 2, p. 86.

¹⁹ V. Popeangă, Ed. Găvănescu, V. Țircovnicu, *Preparandia din Arad*, Buc., 1964, p. 150, 166.

²⁰ „Românul“, 1913. Mulțumiri prof. Ed. Găvănescu pentru semnalarea surselor documentare.

²¹ E. Glück..., *op. cit.*, p. 111.

²² N. Roșuț, *Mihai Veliciu — luptător pentru libertate națională și socială (1841—1921)*, în „Ziridava“, IX, 1978, p. 381.

²³ N. Kiss, *op. cit.*, p. 468.

- 1929: Bustul lui A. D. Xenopol (Arad), ridicat de către municipalitate²⁴;
- (1930 ?): Obeliscul funerar al lui Ioan Popovici Desseanu (cimitirul „Eternitatea” Arad), ridicat de către familie²⁵;
- 1933: Crucea memorandului (Lipova), ridicată de primăria locală²⁶;
- 1933: Monumentul eroilor din Hălmagiu, ridicat de către secția din Arad a societății „Cultul eroilor”²⁷;
- 1934: Bustul lui Mihai Veliciu (Chișineu Criș), ridicat de către autoritățile județului Arad²⁸;
- 1934: Troița lui Ion Buteanu de la Iosășel, ridicată prin colectă publică²⁹;
- 1934: Troița eroilor de la podul Băneștilor (Hălmagiu), ridicată prin colectă publică³⁰;
- 1935: Căminul „Ștefan Cicio Pop” (cimitirul „Eternitatea” Arad), ridicat de către familie;
- 1836: Tripticul funerar al lui Vasile Goldiș (cimitirul „Eternitatea” Arad), ridicat de către familie³¹;
- 1937: Stela funerară ridicată pentru Gustav Augustini de către societatea culturală „Astra” — despărțământul Arad (cimitirul „Pomenirea” Arad)³²;
- 1937: Bustul lui Petru Pipoș (Arad), ridicat de către municipalitate³³;
- 1937: Stela funerară ridicată pentru Mircea V. Stănescu de către societatea culturală „Astra” — despărțământul Arad (cimitirul „Eternitatea” Arad);
- 1938: Bustul lui Gheorghe Popa de Teiuș (Arad), ridicat de către municipalitate³⁴;
- 1938: Bustul lui Mircea V. Stănescu (Arad), ridicat de către municipalitate³⁵;
- 1938: Bustul lui Ion Russu Șirianu (Arad), ridicat de către municipalitate³⁶;
- 1939: Stela funerară a lui Petru Pipoș (cimitirul „Eternitatea” Arad), ridicată de către învățători;

²⁴ *Ibidem*, p. 468.

²⁵ Informație primită de la M. Ștefănuț — Arad.

²⁶ N. Lotreanu, *Monografia Banatului*, vol. I, Timișoara, 1935, p. 242.

²⁷ Tr. Mager, *op. cit.*, p. 127.

²⁸ „Stirea”, Arad, 1934, nr. 765, 24 oct., p. 6.

²⁹ Tr. Mager, *op. cit.*, p. 51—52.

³⁰ *Ibidem*, nota 2 subsol. E. Glück . . . , *op. cit.*, p. 98.

³¹ Informație primită de la Eugenia Pintilescu — Arad.

³² Stela este considerată dispărută. Aducem mulțumiri pe această cale profesorului Ed. Găvănescu — Arad.

³³ E. Glück . . . , *op. cit.*, p. 43.

³⁴ *Ibidem*.

³⁵ *Ibidem*.

³⁶ *Ibidem*.

- 1950: Placa comemorativă de pe locul casei natale a lui Ioan Slavici (Șiria), ridicată de către Uniunea scriitorilor din R.P.R.;
- (1952 ?): Stela funerară a scriitoarei Aurelia Rubenescu-Păcățian (cimitirul „Eternitatea“ Arad);
- 1957: Placa comemorativă de pe fațada teatrului vechi (Arad, str. Gh. Lazăr nr. 3)³⁷;
- 1961: Bustul lui Mihail Eminescu (Șiria)³⁸;
- 1965: Crucea de marmoră de pe mormîntul lui Emil Monția (Șiria), ridicată de familie;
- 1967: Bustul lui Ioan Slavici (Șiria)³⁹;
- 1968: Placa comemorativă închinată evenimentelor revoluționare din primăvara anului 1848 (Chișineu Criș)⁴⁰;
- 1973: Bustul lui I. Slavici (Arad, piața Liceului)⁴¹;
- 1974: Monumentul închinat lui Avram Iancu (Hălmagiu);
- 1976: Obeliscul funerar pentru învățătorul Nicolae Ștefu (cimitirul „Pomenirea“ Arad)⁴²;
- 1976: Bustul lui Nicolae Ștefu (Șiria).

B. **EDIFICIILE.** Edificiile au fost, poate cel mai greu de realizat, iar numărul lor este destul de restrîns. Cu excepția unui singur edificiu, toate celelalte sînt ridicate în ultimii 50 de ani ai epocii moderne. Să le enumerăm în ordine cronologică, alegîndu-le pe cele mai semnificative:

- 1818: Școala elementară confesională greco-ortodoxă română din Lipova (str. 9 Mai nr. 1, Lipova);
- 1865: Biserica-catedrală ortodoxă română (Arad, piața Filimon Sîrbu)⁴³;
- 1874: Școala primară confesională ortodoxă română (Arad, piața F. Sîrbu, colț cu str. Anatole France nr. 11)⁴⁴;
- 1876: Institutul pedagogic-teologic (Arad, str. Cernei nr. 16, colț cu piața F. Sîrbu)⁴⁵;
- 1879: Consistoriul și tipografia diecezană (Arad, str. 7 Noiembrie 60—62)⁴⁶;
- 1885: Institutul pedagogic-teologic (Arad, str. Paroșeni 9)⁴⁷;
- 1892: Școala superioară de fete (Arad, str. Eminescu 30)⁴⁸;

³⁷ N. Kiss, *op. cit.*, p. 446.

³⁸ E. Glück..., *op. cit.*, p. 65. Bustul a perindat de la data realizării sale, de către R. Ladea (1949), pe la Școala generală și Căminul cultural din Șiria.

³⁹ E. Glück..., *op. cit.*, p. 65.

⁴⁰ În *op. cit.*, p. 141, nu se precizează faptul că inscripția plăcii comemorative se referă la evenimentele din primăvara anului 1848.

⁴¹ N. Kiss, *op. cit.*, p. 470.

⁴² Ridicat de familie.

⁴³ E. Glück, Al. Roz, M. Toacsen, *op. cit.*, p. 52, N. Kiss, *Repertoriul...*, p. 463.

⁴⁴ Iosif Moldovan, *Școlile românilor din Arad...* Arad, 1935, p. 9.

⁴⁵ T. Botiș, *Istoria școlii normale (Preparandia) și a Institutului teologic ortodox român din Arad.*, Arad, 1922, p. 623.

⁴⁶ *Ibid.*, p. 639, E. Glück... *op. cit.*, p. 54. „Biserica și Școala“, Arad, 1879, nr. 18.

⁴⁷ E. Glück, *op. cit.*, p. 51, N. Kiss, *op. cit.*, p. 446.

⁴⁸ „Bis. și Șc.“, Arad, 1892, nr. 28, p. 220. Mulțumim prof. Găvănescu pentru identificarea localului respectiv.

- 1902: Casa națională (Arad, str. Dorobanților 37—39)⁴⁹;
- (1908—1909?): Tipografia diecezană (Arad, str. Eminescu 18)⁵⁰;
- 1909: Palatul ziarului „Tribuna“ (Arad, str. Eminescu 37)⁵¹;
- 1913: Școala superioară de fete (Arad, str. Eminescu 46)⁵²;

După cum se vede, predomină construcțiile cu caracter școlar. Abia în primul deceniu al secolului al XIX-lea apar edificiile cu caracter propriu-zis cultural cum sînt „Casa națională“ și palatul „Tribunei“, care pot fi considerate premiere de acest gen pentru românii din monarhia habsburgică.

Pe lângă aceste obiective există un număr mare de edificii sau locuri a căror menire inițială a fost alta, și care au servit drept loc de desfășurare pentru unele activități și momente ale luptei pentru libertate și unitate națională a poporului român. Depistarea acestora am asociat-o cu reconstituirea unor evenimente și, implicit, cu sublinierea semnificației lor politice. Tot aici s-ar cuveni să acordăm atenție acțiunilor întreprinse pentru întemeierea unor instituții cultural-politice, cit și strădaniilor depuse pentru edificarea unor sedii corespunzătoare. Însă această din urmă întreprindere ar depăși cadrul produs. În funcție de succesiunea evenimentelor istorice, o să consemnăm acele locuri unde s-au desfășurat momentele principale ale luptei naționale.

Cea mai mare răscoală din imperiul habsburgic, care a înregistrat un deosebit de puternic răsnet european — răscoala condusă de Horea, Cloșca și Crișan — ajungînd să cuprindă 2/3 din teritoriul județului Arad, nu este consemnată nicăieri epigrafic, cu excepția Hălmagiului. Fostele castele și conace atacate de răsculați găzduiesc azi școli sau preventorii. Pe valea Mureșului, urmele legate de prezența lui Horea⁵³ sau a coloanei de răsculați condusă de acesta, sînt următoarele:

- Castelul de la Petriș: asaltat și incendiat⁵⁴;
- Săliște (6 noiembrie 1784): curtea domnească incendiată⁵⁵;
- Conacul de Ilteu: atacat⁵⁶;
- Curia lui Lengyel de la Toc: arsă⁵⁷;
- Castelul Forray de la Săvirșin: distrus⁵⁸;

⁴⁹ E. Glück...: *op. cit.*, p. 52. Acest edificiu constituie prima realizare de acest gen a românilor din monarhia habsburgică, devansînd cu doi ani ridicarea palatului „Astrei“ din Sibiu. V. Curticăpeanu: *Mișcarea culturală românească pentru uniunea din 1918*. Buc., 1968, p. 113, 124.

⁵⁰ Notariatul de stat Arad: c. funduară nr. 5 387 Arad.

⁵¹ E. Glück, *op. cit.*, p. 54—55, N. Kiss, *op. cit.*, p. 452.

⁵² E. Glück, *op. cit.*, p. 54, clădirea apare cu numărul 44, în mod greșit. N. Kiss, în *op. cit.*, p. 467, o datează în 1912, fără a menționa destinația inițială.

⁵³ În drumul său spre Viena, în 1780 sau 1782, Horea a poposit la mănăstirea Hodoș-Bodrog. G. Ciuhandu, *Schițe din trecutul românilor arădeni din veacul al XVIII-lea*, Arad, 1934, p. 63.

⁵⁴ G. Ciuhandu, *op. cit.*, p. 64. E. Glück..., *op. cit.*, p. 114.

⁵⁵ G. Ciuhandu, *op. cit.*, p. 64. Gh. Georgescu-Buzău, *Răscoala de la 1784 a iobagilor din Transilvania*. București, 1962, p. 229.

⁵⁶ E. Glück..., *op. cit.*, p. 114.

⁵⁷ G. Ciuhandu, *op. cit.*, p. 64.

⁵⁸ E. Glück, *op. cit.*, p. 113.

- Bălcescu (fostă Govăjdia): răzbunări pe domnii de pământ⁵⁹;
- Căpruța: răzbunări pe domnii de pământ⁶⁰;
- Bîrzava: răzbunări pe domenii de pământ⁶¹;
- Conop: țărani spînzurați pe dealul „Pripor”⁶²;
- Conacul de la Odvoș: distrus⁶³;
- Șoimoș (9 noiembrie 1784): punctul terminus atins de coloana răsculaților⁶⁴.

Pe valea Crișului Alb, coloana răsculaților ajunge pînă la Vîrfuri, Pleșcuța, de unde răscoala se propagă în două direcții, una trecînd peste Dealul Mare în Bihor⁶⁵, prin Leheceni spre Beiuș⁶⁶, alta continuîndu-și direcția pe Crișul Alb și prin păduri pînă la Galșa în podgoria Aradului. Aici are loc o ciocnire a răsculaților cu trupele imperiale la „hanul moșilor”⁶⁷.

Documentele de arhivă consemnează următoarele puncte atinse de evenimente:

- Țărmure: conacul asaltat (4 noiembrie)⁶⁸;
- Hălmăgel: castelul de pe dealul Cornet: asaltat (5 noiembrie)⁶⁹;
- Hălmăgiu: reședința asaltată⁷⁰;
- Hălmăgiu: execuția unor răsculați la podul Băneștilor⁷¹;
- Aciuța: castelul distrus⁷²;
- Pleșcuța: castelul asediat⁷³;
- Gurahonț: locuitorii se alătură răsculaților⁷⁴;
- Galaș: localitate incendiată, ciocnire cu trupele imperiale⁷⁵;
- Pîncota: răsculați închiși în închisoarea domeniială⁷⁶;
- Arad: țărani închiși la reședințele comitatului și tribunalului⁷⁷.

Marile prefaceri social-politice europene de la cumpăna veacurilor al XVIII-lea și al XIX-lea își vor pune amprenta și asupra popoarelor din Balcani. Noile relații economice cît și concepțiile iluministe pretindeau asigurarea propășirii culturale. La Arad se înființează în 1812, pentru prima dată un institut pentru pregătirea învățătorilor în limba română, numit Preparandie. Acest institut avea să fie locul de manifestare a celor mai nobile năzuințe culturale românești, de la ziar pînă la o so-

⁵⁹ G. Ciuhandu, *op. cit.*, p. 64.

⁶⁰ *Ibidem.*

⁶¹ *Ibidem.*

⁶² G. Ciuhandu, *op. cit.*, p. 67—69. E. Glück, *op. cit.*, p. 111.

⁶³ E. Glück, *op. cit.*, p. 111.

⁶⁴ G. Ciuhandu, *op. cit.*, p. 65.

⁶⁵ E. Glück, *op. cit.*, p. 95.

⁶⁶ G. Georgescu-Buzău, *op. cit.*, harta anexată.

⁶⁷ M. Toacsen, E. Glück . . ., *op. cit.*, p. 79, G. Ciuhandu, *op. cit.*, p. 64, 85.

⁶⁸ E. Glück, *op. cit.*, p. 100.

⁶⁹ M. Toacsen, E. Glück, *op. cit.*, p. 132.

⁷⁰ E. Glück, *op. cit.*, p. 97.

⁷¹ *Ibidem*, p. 98.

⁷² *Ibidem*, p. 93.

⁷³ *Ibidem*, p. 93.

⁷⁴ *Ibidem*, p. 89.

⁷⁵ M. Toacsen, E. Glück, *op. cit.*, p. 79.

⁷⁶ M. Toacsen, E. Glück, *op. cit.*, p. 79.

⁷⁷ *Ibidem*, p. 59.

cietate academică. Cu toate vicisitudinile datorate unui sediu insalubru (cinci încăperi situate la parter)⁷⁸, aici a luat ființă o bibliotecă care ajunsese s-o egaleze pe cea a Cazinoului orășenesc⁷⁹. Românii lipoveni, care posedau începînd din 1818 un edificiu școlar cu etaj — (construit în acest scop — au revendicat mutarea aici a preparandiei în 1830⁸⁰. Strădaniile lor nu s-au oprit aici; de-a lungul deceniilor au revendicat autorităților un gimnaziu românesc, fără sorti de succes⁸¹. Pe drept cuvînt făcea D. Bojincă, în versuri, elogiul Lipovei pentru zelul cultural al meșteșugarilor și țăranilor săi români⁸².

În acest sens sugestive ni se par și unele inscripții aflate pe edificiile școlare sau în interiorul lor. Școala de la Lipova avea pictată următoarea inscripție la intrare „luminează-te și vei fi”⁸³. La școala sătească din Bodești, condusă de preotul Nicolae Butariu, pe grinda de la intrare, se află arestată inscripția „să viedie națiunea română”⁸⁴. Cercetările ulterioare, desigur, vor scoate la iveală și prezența altor asemenea școli.

Episcopia Aradului nu a avut posibilitatea să asigure un sediu propriu și adecvat pentru școala clericală românească înființată la Arad în anul 1822. De-a lungul aproape a 50 de ani, pînă în anul 1876, această instituție de nivel mediu a sălășluit prin case închiriate, în apropierea reședinței episcopale⁸⁵. Între anii 1848—1852, deci în timpul revoluției și al anilor de avînt revoluționar, activitatea acestei școli a stagnat⁸⁶.

În timpul evenimentelor revoluționare din 1848—1849, populația de pe teritoriul județului Arad, în marea ei majoritate — românească, și-a adus contribuția în sprijinul realizării celor mai democratice revendicări. La 2—3 aprilie 1848, autoritățile din orașul Arad luau măsuri pentru supravegherea periferiilor, ținînd seama de faptul că în zona cartierului actual „Mureșel” mulțimea de oameni suspecti, venită dinspre Banat, trebuia cercetată și îndepărtată⁸⁷. În vara aceluiași an, în sala de ședințe a conducerii comitatului (b-dul Republicii 79), reprezentanții maselor populare românești cereau, în van, o participare echitabilă la conducerea treburilor comitatului.

⁷⁸ Dr. T. Botiș, *op. cit.*, p. 313—316.

⁷⁹ Az aradi Casino tagjainak A.B.C. szerint való feljegyzése és annak alapjai, Arad, 1830.

⁸⁰ G. Ciuhandu, *Episcopii Samuil Vulcan și Gherasim Raț...* Arad, 1935, p. 391.

⁸¹ „Amicul familiei”, Gherla, 1880, nr. 2, p. 20.

⁸² D. Bojincă, *Direguitorul Bunei-Creștere spre îndreptatea multor părinți și bunfolosul Tinerimei Române*, Buda, 1830, p. (237). Numărul mare al abonamentelor la cartea sa, îl semnala Sever Bocu în conferința sa: *Un veac — al XIX-lea — din istoria Lipovei*, Timișoara, 1937, p. 15—16.

⁸³ Mulțumim profesorului Victor Arsenie pentru această informație.

⁸⁴ În cuvintele de astăzi inscripția ar suna astfel: „să trăiască națiunea română (n.n.). E. Glück...”, *op. cit.*, p. 95.

⁸⁵ T. Botiș, *op. cit.*, p. 623—625, 628. Arhivele Episc. Arad: Conzistoriale, nr. 102/1850, actul 230 din 8 august 1850.

⁸⁶ T. Botiș, *op. cit.*, p. 530.

⁸⁷ Muz. jud. Arad: Fondul revoluției de 1848—1849, nr. inv. 2 848 (228), cutia 2. Fostul sat Mureșel (Zsigmonháza) se afla pe malul sudic al Mureșului, în imediata vecinătate a cetății Aradului.

Acolo unde poporului îi erau lezate drepturile naționale, fie de către nobilimea liberală maghiară conducătoare, fie de către trupele imperiale, a opus rezistență. Autoritățile locale au interpretat-o drept „tulburare a ordinii”⁸⁸, aceasta constituind una din piedicile principale în calea guvernanților⁸⁹. Încercările de lichidare a focarelor revoluționare în comitatul Arad și comitatele învecinate s-au perpetuat pînă în anul 1854. Mișcările țărănești cu caracter social și național din imperiu au zdruncinat vechile structuri, obligînd autoritatea centrală să treacă la aplicarea patentelor din 1853 și 1854⁹⁰.

Județul Arad a fost teatrul capitulării trupelor revoluționare maghiare. În condițiile triumfului reacțiunii în Europa, conducătorii maselor populare românești din cîmpia vestică își string rîndurile, coordonîndu-și acțiunile cu frații lor din Ardeal, Țara Românească și Moldova⁹¹. Pe drumul lor spre Viena, în toamna anului 1849, S. Bărnuțiu și A. Treboniu Laurian⁹² poposiseră la Arad, în reședința episcopală, situată în imediata apropiere a riului Mureș. Atunci avură ocazia să se convingă de faptul transformării bisericii catedrale, de peste drum, în temniță⁹³. La Cuvin, în casa unde locuia episcopul Gherasim Raț al Aradului, este semnalată prezența lui Avram Iancu (aprilie 1850)⁹⁴, a generalului Magheru (30 mai 1850)⁹⁵, și, probabil, a lui Nicolae Bălcescu, travestit în vînzător de doniți și ciubere (toamna anului 1849)⁹⁶. Avram Iancu, însoțit de fostul său tribun Andreica, în ziua de 7 august 1850, poposește la hanul „Mielul negru” din Arad (care se afla pe locul imobilului de pe b-dul Republicii 35, în colțul străzii 30 Decembrie), urmărit de ochii poliției secrete austriece⁹⁷.

Reședința episcopală se strămutase temporar la Cuvin, în timpul revoluției, departe de canonada tunurilor cetății Aradului. Manifestările de independență ale ierarhului român Gherasim Raț, în timpul revoluției, nu fuseseră pe placul autorităților kossuthiste și nici pe placul puterii locale înstaurate după revoluție. Astfel, în 1850, comisarul local Atzél János a încercat să eludeze conzistoriul diecezan local, transmițînd instrucțiuni direct parohiilor diecezei respective. Riposta episcopiei arădene este prompt. Adresa conzistoriului către forul ierarhic civil superior ce-

⁸⁸ *Ibidem*, nr. inv. 2 826 (10) din 22 martie 1848, Arad.

⁸⁹ Proclamarea stării de asediu de către „autoritățile ungurești” corespundea „intensificării luptei revoluționare a românilor”. M. Badea, Gh. I. Bodea: *Avram Iancu în conștiința poporului român*. Cluj, 1976, p. 34—35.

⁹⁰ Iosif Kovács, *Desființarea relațiilor feudale în Transilvania*, Cluj, 1973, p. 61. Cf: Iosif Kovács, *Mișcări țărănești în munții Apuseni și împrejurimi între anii 1849—1854*, în „Studii și materiale din istoria modernă”, Buc., 1957. A. Caciora, E. Glück, *Noi date privitoare la lupta românilor din cîmpia Aradului pentru drepturi și libertate națională (1849—1867)*, în „Revista arhivelor”, Buc., 1969, nr. 2.

⁹¹ A. Caciora, E. Glück, *op. cit.*, p. 86. M. Badea, Gh. I. Bodea, *op. cit.*, p. 123.

⁹² G. B. Duică, *Viața și ideile lui Simion Bărnuțiu*, Buc., 1924, p. 128.

⁹³ T. V. Păcățian, *Cartea de aur...*, vol. I, p. 649.

⁹⁴ A. Caciora, E. Glück, *op. cit.*, p. 86.

⁹⁵ *Ibidem*.

⁹⁶ N. Bălcescu, care venea din munți, pe valea Crișului Alb, a trecut prin podgoria Aradului, spre Banat, poposind la Lipova, și s-a îndreptat spre Belgrad. Cf: N. Bălcescu, *Opere*, vol. IV, ediția G. Zane, p. 227 (scrisoarea lui N. Bălcescu către Ion Ghica).

⁹⁷ A. Caciora, E. Glück, *op. cit.*, p. 86.

lui de la Arad, întruchipat în persoana lui Petru Ioja, comisarul suprem al districtului Oradiei-Mari, cerea încetarea acestei practici⁹⁸. Între timp, personalul conzistoriului arădean revenise treptat la vechiul loc de reședință, situat pe locul actualului liceu „I. Slavici”⁹⁹. Această parte a orașului este pomenită încă din secolul al XVII-lea ca o așezare civilă¹⁰⁰, confirmată și în anul 1707 sub denumirea de „Tyncocs civitas”¹⁰¹. Drumul fără pulbere al Mureșului — pe atunci navigabil — era o poartă mereu deschisă, iar reședința consistorială și locuința episcopului greco-ortodox continuau să ofere un loc de popas bărbaților de frunte ai neamului, aflați în misiune itinerantă. Aici s-a întâlnit A. Treboniu Laurian, la începutul lunii mai 1852, cu administratorul diecezan Patrachie Popescu „și cu toți Români mai însemnați din loc”¹⁰². Probabil că atunci s-a discutat și despre zămislirea unei asociații culturale românești pentru întregul imperiu habsburgic. Cererea comunității românești din Arad, înaintată pentru întemeierea acestei asociații, va fi respinsă¹⁰³. Autoritățile polițienești întâmpinau greutate în supravegherea reședinței episcopale datorită, printre altele, poziției sale avantajoase de lângă Mureș. Motivul invocat de către autoritățile civile și militare pentru mutarea și reamplasarea reședinței episcopale românești — singura din cîmpia vestică pînă în anul 1865 — l-a constituit faptul că reședința respectivă se găsea în perimetrul de siguranță al cetății („Festungs rayon”¹⁰⁴). În afară de asta, nu erau îngăduite reparații la clădirea reședinței și a bisericii. (Această biserică a fost demolată în 1857). Astfel se explică de ce, în toamna anului 1850, după decesul episcopului Gherasim Raț, au fost obținute două încăperi pentru administratorul diecezan¹⁰⁵, probabil pe locul actualei reședințe diecezane¹⁰⁶. Consiliul locotenențial ungar de la Buda a tolerat pînă în anul 1861 existența vechii reședințe, fără să aprobe vreuna din reparațiile cerute¹⁰⁷. Ca o compensație a lipsei de fonduri și edificii, acțiunea familiei Mocioni venea să-și facă simțită prezența în părțile mureșene (pe atunci aparținătoare de comitatul Caraș-Severin) prin cumpărarea domeniilor Căpălnașului, în 1853, și Bulciului, în 1858¹⁰⁸. Membri de seamă

⁹⁸ Arh. Ep. Arad, Conzistoriale, nr. 12/1850, actul nr. 17/1850.

⁹⁹ În cartea funduară a orașului Arad, reședința episcopală nu figurează în locul unde o plasează G. Ciuhandu. Iar amplasarea acesteia în perimetrul de apărare a cetății nu apare în crochiurile topografice de la cartea funduară. Cf.: G. Ciuhandu: *Episcopii Sămuil Vulcan și Gherasim Raț...*, Arad, 1935, p. 266. Harta lui Em. Ruttray (1752) permite localitatea bisericii românești. Vezi Lakatos Otto: *Arad története*, vol. I, Arad, 1881, p. 12 (harta anexată).

¹⁰⁰ I. Totoiu, *Stăpînirea turcă în Banat și Crișana*, în „Studii — rev. de ist.”, 1960, nr. 1, p. 14—17.

¹⁰¹ Lakatos Ottó, *Arad története*, vol. I, Arad, 1881, p. 54—55 (schița cetății vechi a Aradului).

¹⁰² Bibl. Academiei, msse-coresp., S 14/CCI, Laurian către Ioan Miorescu, Arad, 1/13 mai 1852.

¹⁰³ T. Magoș, *Două documente în legătură cu revoluția de la 1848 din părțile Aradului*, în „Mitropolia Banatului”, 1969, p. 307.

¹⁰⁴ Notariatul de stat Arad, cartea funduară (harta orașului Arad din 1855).

¹⁰⁵ A.E.A., Conzistoriale, nr. 100/1850 — Protocolul prezidial, punctul 6 (9 sept.).

¹⁰⁶ Notariatul de stat Arad, c. funduară nr. 65.

¹⁰⁷ Gh. Ciuhandu; *op. cit.*, p. 266.

¹⁰⁸ T. Botiș, *Monografia familiei Mocioni*, București 1939, p. 23.

ai acestei familii vor contribui cu fonduri bănești importante la consolidarea instituțiilor culturale românești cît și în lupta pentru drepturi naționale în aceste părți. În 1861, tînărul jurist, originar din Lipova, Atanasie Marian Marinescu, care fusese preceptorul lui Alexandru și Zeno Mocioni, încearcă să reediteze reușita electorală românească de la Lipova din primăvara anului 1848¹⁰⁹. Alegerile desfășurate tot în fața primăriei din Lipova, sînt la fel de furtunoase ca în 1848. Marinescu, deși ajunsese aproape de cîștig, pînă la urmă iese înfrînt¹¹⁰. Măsura luată de către autoritățile chezaro-crăiești, de mutare a centrului circumscripției electorale de la Lipova la Zăbrani¹¹¹, urmărea ruperea masei electorale majoritare românești de centrul ei politic firesc, cu scopul de a impune candidați guvernamentali.

Succesele românilor arădeni în alegerile din 1861¹¹² și folosirea limbii române în administrație¹¹³ timp de mai nîine de un deceniu¹¹⁴, constituie un exemplu prefigurator pentru ceea ce avea să se îndeplinească în întreaga Transilvanie, începînd din luna noiembrie 1918. La sediul conducerii comitatului Arad (azi b-dul Republicii 79), în ziua de 10 ianuarie 1861, curtea s-a umplut de lume venită la alegerile pentru congregația comitatensă. Românii „reuesc să obțină 270 de locuri din totalul de 660 . . . , cîteva funcții mai importante în conducere a comitatului“ precum și dreptul de folosire a limbii române în administrația comunală și comitatensă¹¹⁵.

Diploma din 20 septembrie 1860 cît și în patenta imperială din februarie 1861, au favorizat întemeierea de societăți culturale cu caracter larg, cum a fost și „Asociațiunea Națională Arădană“. Datorită faptului că asociației arădene i s-a interzis să-și țină adunările generale anuale în afara orașului Arad, activitatea ei n-a fost comparabilă din acest punct de vedere cu cea a „Astrei“ sibiene. Nucleul inițial al „Asociațiunii“ arădene l-a constituit societatea de lectură, cum o numește, în 1861, profesorul Atanasie Șandor, unul dintre membrii acesteia¹¹⁶. Numărul relativ restrîns de intelectuali care frecventau această societate, își avea locul de întîlnire într-o casă de pe strada Bălcescu, numită pe atunci a „Episcopului“¹¹⁷. Aici, „mai mulți onorați domni și intelectuali arădeni . . . aflau desfătare“, ascultînd lectura relațiilor despre luptele deputaților români

¹⁰⁹ Arh. St. Arad, mss. nr. 176, f. 777 v, cf. Gabnai Ferenc, *Lippa Az „Arad és Vidéke“ eredeti tárczája*, anul 1887, nr. din 12 dec. I. D. Suci, *Revoluția de la 1848/49 în Banat*, Buc. 1968, p. 117.

¹¹⁰ S. Bocu, *op. cit.*, p. 23.

¹¹¹ A.S.A., mss. 176, f. 77 v. Ambele localități aparțineau pe atunci comitatului Timiș.

¹¹² A. Caciora, E. Glück, *op. cit.*, p. 88.

¹¹³ A. Roz, *Ecoul războiului pentru independență din 1877/78 în părțile Aradului*, în „Ziridava“, Arad 1975, nr. V, p. 43.

¹¹⁴ Desăvîrșirea unificării statului național român — unirea Transilvaniei cu vechea Românie, Buc. 1968, p. 25. T. V. Păcățian, *op. cit.*, vol. II, p. 516. A stăruit multă vreme în amintire, între românii arădeni, de-a lungul mai multor generații, existența unei administrații locale românești.

¹¹⁵ A. Caciora, E. Glück, *op. cit.*, p. 88.

¹¹⁶ Arh. St. Arad, Fondul „Astra“ Arad, dos. 2/1861, f. 4.

¹¹⁷ Notariatul st. Arad: c. funduară, harta orașului Arad.

în parlamentul pestan, duse pentru recunoșterea existenței politice a naționalității române, rînduri care erau așternute sub forma unui jurnal de către avocatul stagiar Lazăr Ionescu¹¹⁸. În toamna aceluiași an, paralel cu expedierea cererii pentru aprobarea statutelor viitoarei „Asociații naționale în Arad“, erau răspîndite 60 de liste de subscripție pe tot cuprinsul comitatului Arad. Adunarea generală de constituire a asociației a putut avea loc abia în primăvara anului 1863, cînd, cei aproximativ 800 de participanți, o inaugurează festiv în sala hotelului „Crucea albă“ (azi hotelul „Ardealul“)¹¹⁹. Drept sediu sînt închiriate cîteva încăperi în casa Szabo¹²⁰ (str. Bălcescu 2) cu 480 fl. chirie anuală¹²¹. Greutățile materiale vor determina dese mutări ale sediului asociației, prin case închiriate, de-alungul celei de-a doua jumătăți a secolului al XIX-lea¹²². Adunările generale anuale au beneficiat între anii 1864—1868 de sala de ședințe a conducerii comitatului (b-dul Republicii 79). Propuneri pentru un edificiu propriu există încă din anul 1868¹²³. Între anii 1869—1870 se caută un local cu chirie mai ieftină¹²⁴. În perioada cea mai dificilă din viața culturală a românilor arădeni, deceniul al optulea al secolului al XIX-lea, bunurile mobiliare și arhiva acesteia vor primi adăpost în casa bogatului învățător din cartierul Pîrneava¹²⁵. Aici se va ține, după cîteva ani de pauză, adunarea generală din anul 1874¹²⁶. Învățătorul care nu era altul decît George Dogariu, își pusese la dispoziție întreaga locuință pentru șezătorile literare ale „tineretului român“¹²⁷. Înrautățirea evidență a situației asociației arădene trebuie pusă în legătură cu condițiile vitrege create de regimul dualist. După decesul subit, în primăvara anului 1867, a comitelui suprem român al Aradului, George Popa de Teiuș, și proclamarea dualismului austro-ungar, noua conducere locală trece la înlăturarea funcționarilor români din administrație¹²⁸. Mai mult decît atît, reprezentanții regimului, folosindu-se de noua lege a autonomiei municipiilor, inițiază ridicarea unui nou edificiu pentru conducerea comitatului între anii 1870—1871¹²⁹, totodată, decretează purtarea protocoalelor, exclusiv, în limba maghiară, începînd din anul 1872¹³⁰.

În acești ani critici, era necesară strîngerea rîndurilor pentru apărarea drepturilor naționale cîștigate. Aradul avea să-și adjudece întiieta-tea înființării unui partid național român în Austro-Ungaria Locul consfă-tuirilor premergătoare, al constituirii „partidei“ naționale (14/26 decem-

¹¹⁸ Bibl. Episcopiei Arad: mss nr. 67, partea a III-a, f. 2.

¹¹⁹ A.S.A.: ibidem, dos. 6/1863, f. 34 și următ. Vezi și N. Roșuț: *Societăți culturale arădene*, în „Ziridava“, V, 1975, p. 211.

¹²⁰ Notariat, c. fund. nr. 785, Arad.

¹²¹ A.S.A., *ibid.*, 7/1863, f. 11—14, 16.

¹²² Vezi anexa 1.

¹²³ A.S.A., *ibid.*, 72/1868, f. 5.

¹²⁴ *Ibid.*, 83/1869, f. 2.

¹²⁵ *Ibid.*, 122/1874, f. 559.

¹²⁶ *Ibid.*, 120/1874, f. 1.

¹²⁷ „Tribuna română“, Arad, 20 august 1944, p. 2.

¹²⁸ T. V. Păcățian, *Județe românești desființate de regimul maghiar*, în „Societatea de mîine“, 1930, VII, p. 61.

¹²⁹ N. Kiss, *ibid.*, p. 449.

¹³⁰ T. V. Păcățian:, *Cartea de aur...*, vol. II, p. 516.

brie 1867)¹³¹ și al celorlalte „conferințe naționale“ (27 aprilie și 2 mai 1870)¹³² era institutul clerical, situat în nemijlocita apropiere a reședinței episcopale¹³³. În aceeași clădire se afla redacția primei reviste literare românești care a depășit stadiul de efemeridă¹³⁴, și al cărei titlu era intitulat semnificativ „Speranța“. Ea a apărut între anii 1869—1872, cu mici întreruperi. Cercul format în jurul acestei reviste și al continuatoarei sale, „Lumina“ (1872—1873), susținea noua direcțiune literară propagată de cercul junimiștilor ieșeni, în spiritul cultivării limbii vorbite de popor. Pe această bază se întrevădea realizarea unității culturale românești¹³⁵.

Aducerea de la Pesta la Arad în martie 1871¹³⁶ a revistei umoristice „Gura satului“, redactată pînă atunci de Iosif Vulcan, era simptomatică pentru atmosfera devenită din ce în ce mai dificilă pentru gazetele românești de la Pesta¹³⁷. Situarea redacției „Gurii satului“ peste drum de Consistoriu, acolo unde se afla Biroul avocațial al luptătorului național Mircea V. Stănescu¹³⁸, care nu împărtășea noua direcțiune literară¹³⁹, era menită să creeze un climat propice unei vieți culturale românești în aceste ultime decenii ale secolului al XIX-lea. În felul acesta putem înțelege mai bine de ce redactorii noii reviste arădene „Biserica și Școala“, în editorialul primului număr de apariție, subliniază că preia locul jurnalului politic „Albina“ din Budapesta care a încetat să mai apară.

„După aproape 8 ani de apariție la Arad, în ziua de 1 oct. 1879 „Gura Satului“ și-a mutat domiciliul la Gherla“¹⁴¹, tocmai cînd își începea acivitatea prima tipografie românească la Arad¹⁴², funcționînd inițial „lîngă localitățile consistoriale“¹⁴³.

În fața campaniei de desnaționalizare exercitată asupra popoarelor nemaghiare, inițiată de guvernele de la Pesta, retransșarea în spatele unei rețele de învățămînt, era mai mult decît necesară. În 1871 Ioan Popovici

¹³¹ E. Glück, N. Roșuț, *Aradul în perioada războiului de independență*. Arad, 1977, p. 28.

¹³² E. I. Găvănescu, *Ioan Popovici-Desseanu, Viața și activitatea sa*. Arad, 1932, p. 13.

¹³³ T. Botiș, *Istoria Școlii normale...*, p. 623.

¹³⁴ Se cuvine să subliniem faptul că printre susținătorii „Speranței“, într-un moment dificil, se număra „fruntașul“ George Dogariu. Roman Ciorogariu, *Din trecutul revistelor și ziarelor de la noi. Speranția...*, p. 5.

¹³⁵ I. Slavici, *Amintiri*. Buc., 1924, p. 80.

¹³⁶ Octavian Lupaș, *Figuri arădene — Mircea V. Stănescu (1841—1888)*. Arad, 1936, p. 32.

¹³⁷ Francisc Hossu-Longin, *Amintiri din viața mea*. Cluj 1975, p. 302.

¹³⁸ N. Kiss, *op. cit.*, p. 452.

¹³⁹ Faptul că Stănescu nu o împărtășea, nu însemna că-i știrbea acestuia meritele cultural-politice. Redacția revistei a preluat activitatea comitetului de sprijin al războiului de independență, deoarece nu fusese încuviințată funcționarea acestuia. Din vara anului 1877 pînă în ianuarie 1878 s-a desfășurat această activitate. O. Lupaș, *op. cit.*, p. 52.

¹⁴⁰ „Biserica și Școala“, Arad, 1877, nr. 1, p. 2.

¹⁴¹ O. Lupaș, *op. cit.*, p. 33.

¹⁴² „Biserica și Școala“, 1879, nr. 18.

¹⁴³ T. Botiș, *op. cit.*, p. 639. În jurul anului 1908, tipografia diecezană se instalează pe str. M. Eminescu 18, în locul redacției „Tribunei poporului“. Notariat Arad, c.f. 5387, Arad.

Desseanu propunea „organizarea și fondarea unui institut de învățămînt mai înalt pentru eparhia arădeană“ cuprinzînd facultăți cu profil umanist și tehnic¹⁴⁴. Momentul înființării, în 1872, a „Reuniunii generale a învățătorilor români confesionali greco-ortodocși dieceza Aradului „coincide cu venirea la Arad a lui Georgiu Popa, fostul redactor al ziarului politic românesc „Albina“, în calitate de asesor referent consistorial pentru probleme școlare¹⁴⁵ și, totodată, cu numirea acestuia drept vice-președinte al Reuniunii¹⁴⁶.

Efervescența creată în jurul necesității desfășurării vieții școlare și culturale într-un sediu propriu și stabil, a dus la inițierea în 1873, a unei colecte pentru ridicarea unui edificiu școlar pe terenul de lângă biserica catedrală, în Piața Filimon Sirbu¹⁴⁷. Viitoarea „casă diecezană“ avea să adăpostească aici, în mod soccesiv, începînd din 1874 — școala românească elementară din centrul orașului¹⁴⁸ și, începînd din toamna anului 1876, Institutul pedagogic — teologic¹⁴⁹.

„În același edificiu, care flanca biserica catedrală, măestrii și țărani frunțași... se adună în fiecare duminică... la casa de lectură a «Progresului»“¹⁵⁰. Se pune întrebarea dacă această sală de lectură nu este una și aceeași cu sala unde s-au ținut, pînă în toamna anului 1885, adunările generale ale „Asociațiunii naționale“ arădene, precum și o serie de prelegeri¹⁵¹. Credem că tot aici, în ziua de 19/31 ianuarie 1884, a avut loc întrunirea de constituire a „Reuniunii femeilor române din Arad¹⁵², iar în toamna anului 1890, s-a deschis „Școala superioară de fete“¹⁵³. O „nouă clădire“ pentru această școală e ridicată pe str. Eminescu nr. 30, în vara anului 1892¹⁵⁴. Pe aceeași stradă, la nr. 46, în casa unde locuise M. V. Stănescu, s-a descris, în 1912, Școala eparhială de fete și internatul ei. Această școală, împreună cu cea a „Astrei“ din Sibiu, erau singurele instituții de acest gen cu limba de predare română din imperiu¹⁵⁵.

¹⁴⁴ E. Găvănescu, *op. cit.*, p. 26.

¹⁴⁵ Nicolae Mariș, *Preocupări și probleme pedagogice în scrierile lui Giorgiu Popa...*, în „Comunicări și referate“, Arad, 1974, p. 68, 69.

¹⁴⁶ V. Țircovnicu, *Asociațiile învățătoresți din Banat în a doua jumătate a sec. XIX*, în „Studii de istoria Banatului“, p. 170.

¹⁴⁷ Moldovan Iosif, *Școlile românilor din Arad, conferință ținută în 29 iunie 1935 la convenirea colegială de 30 ani, 1905—1935, a absolvenților școlii primare superioare*. Arad, p. 13.

¹⁴⁸ *Ibidem*, p. 9.

¹⁴⁹ T. Botiș, *op. cit.*, p. 623. Alumnul (internatul) pentru elevii acestei instituții școlare, avea să fie inaugurat, în 1877, în vechea „casa fundațională“ de pe str. Narciselor, unde va sălășlui pînă în 1883, *Op. cit.*, p. 629.

¹⁵⁰ Moldovan Iosif, *op. cit.*, p. 13.

¹⁵¹ Demnă de reținut este conferința profesorului V. Mangra de la 23 ianuarie (stil nou) 1881, despre continuitatea elementului românesc în Dacia. „Biserica și Școala“, 1881, nr. 3, p. 23.

¹⁵² E. Găvănescu, *op. cit.*, p. 32.

¹⁵³ Mircea Popa, Gheorghe Șora, *Studiul introductiv la Vasile Goldiș: Scrieri social-politice și literare*. Timișoara 1976, p. 14.

¹⁵⁴ „Biserica și Școala“, nr. 28, p. 220.

¹⁵⁵ Dr. Gh. Ciuhandu, *Școala eparhială de fete de la Arad și internatul ei — note în legătură cu un manuscris*, în „Hotarul“, Arad, 1939, nr. 3, p. 91.

În toamna anului 1885 s-a inaugurat clădirea impozantă a Institutului pedagogic-teologic (Seminarul), împreună cu internatul¹⁵⁶, pe str. Pa-roșeni nr. 9. Iar în toamna anului 1886, se înființa Banca românească „Victoria“, a doua ca mărime după „Albina“ din Sibiu¹⁵⁷, avînd, inițial, sediul pe str. Eminescu nr. 18¹⁵⁸. Începînd din 1900, Banca „Victoria“ s-a mutat vizavi de primărie, pe bul. Republicii nr. 76¹⁵⁹. În locul ei s-a mutat redacția „Tribunei poporului“.

Acțiunea memorandiștilor a cîștigat și Aradul. Ministerul de interne, cerea tabelele „preoților și învățătorilor, care au organizat manifestații sau a îndemnat pe țărani, să întîmpine pe memorandiști la gări, ori să meargă la Cluj“¹⁶⁰. În aprilie 1894, în fața bisericii catedrale din Arad, se adună un număr de 10 000 de alegători români, veniți din comitatele Arad, Timiș — Torontal, Caraș, Bihor, Valea Mureșului și Ardeal, protestînd împotriva reformelor bisericești, proiectate de guvernul pestan, în special în privința introducerii căsătoriei civile¹⁶¹. Se pare că din cauza acestei demonstrații, și probabil, datorită și altor demonstrații — după cum ne indică o notiță din revista „Biserica și școala“, apărută la 3 săptămîni după eveniment — „Societatea pentru fond de teatru român“ nu și-a putut ține aici adunarea generală.

După Memorand, spune un contemporan, „în județul Arad s-a dat mai întii lozinca: „**Luptă, cel puțin, în Congregația județului!**“. „Cum în Arad aveam și mai de înainte număroși membri români în congregație și cum din prilejul alegerilor congregaționale din 1895, îi mai înmulțisem binișor, ne-am organizat temeinic, sub președinția mult regretatului nostru Mihai Veliciu, și am deschis lupta în adunările generale ale județului, care avea loc la 3—4 luni“¹⁶². Conferința de constituire a clubului central național comitatens român, a fost ținută la hotelul „Palatin“ (azi hotelul „Mureșul“ de pe Bul. Republicii nr. 86), în ziua de 3/15 decembrie 1895¹⁶³. Această sală a servit în noiembrie 1897, unui miting de protest a alegătorilor români din comitatul Aradului împotriva proiectului de maghiarizare a numelui de localități¹⁶⁴.

Importanța și rolul ziarului „Tribuna poporului“ din Arad apărut aici în 1897, a fost îndeajuns de elocvent subliniată¹⁶⁵. Primul sediu al redac-

¹⁵⁶ T. Botiș, *op. cit.*, p. 636.

¹⁵⁷ N. Roșuț, *Aradul și noul activism*, în „Ziridava“, Arad VI 1976, p. 209.

¹⁵⁸ R. Ciorogariu, *op. cit.*, p. 43.

¹⁵⁹ Abia în anul 1909 văduva fostului luptător național, Sigismund Popovici, punea în vânzare imobilul respectiv Băncii „Victoria“ din Arad. Notariat Arad, c. fund. 202 Arad.

¹⁶⁰ Desăvîrșirea unificării statului național român... p. 72.

¹⁶¹ „Biserica și Școala“ 1894, nr. 17, p. 131.

¹⁶² Dr. Ioan Suci, *Arădanii și partidul național român. Adevăruri istorice. Reamintiri de interes național istoric*. Arad, 1926, p. 8.

¹⁶³ N. Roșuț, *Documente privind activitatea clubului național comitatens din Arad (1895—1904)*, în „Ziridava“, VI, 1976, p. 362.

¹⁶⁴ Gheorghe Ciul, *Ștefan Cicio-Pop și colaborarea dintre români, sîrbi și slovaci (1893—1918)*, în „Ziridava“, VI, 1976, p. 224.

¹⁶⁵ N. Roșuț, *Contribuția lui Ioan Russu Șirianu la reluarea activismului politic*, în „Ziridava“ VIII, 1978, p. 274; Aurelia Bunea, *Apariția unui nou ziar românesc în Monarhia habsburgică: „Tribuna Poporului“ din Arad*, în „Ziridava“ VII, p. 150.

ției tînărului și combativului ziar arădean, se afla în imobilul de pe str. Ion Russu-Șirianu nr. 2, în colțul Pieții Catedralei; cel de al doilea sediu, s-a aflat, începînd din 1900, pe str. Eminescu nr. 18¹⁶⁶. Și unul și altul dintre cele două sedii, se găseau în centrul orașului, într-o strînsă vecinătate cu celelalte instituții românești din Arad. Suportul social al viabilității acestui ziar la Arad, îl constituia burghezia românească. Generația tînără a acestei burghezii promova „sistemul nou“, „activitatea“. Toți acești factori, împreună cu „numărul ridicat al deputaților din Arad, în comparație cu restul Transilvaniei“ au determinat „ca, începînd din anul 1908, sediul P.N.R.“ să se afle la Arad¹⁶⁷, în casele avocatului Ioan Suciu, unul dintre cei care aveau să contribuie decisiv la înfăptuirea Marelui adunări naționale de la Alba-Iulia din ziua de 1 decembrie 1918. Unul dintre sedii se afla pe Bul. Republicii nr. 63¹⁶⁸, iar celălalt sediu, oarecum discret, pe str. Blajului nr. 3. Comitetul executiv al P.N.R., luase această hotărîre, inspirat de exemplul socialiștilor români, al căror sediu fusese mutat de la Budapesta la Arad, la începutul anului 1908, unde va rămîne pînă la începutul anului 1909¹⁶⁹.

În toamna anului 1909, constatăm din nou, prezența la Arad a lui Constantin Mille, de data aceasta însă, la inaugurarea Palatului ziarului românesc „Tribuna“¹⁷⁰.

După reușita adunărilor generale ale Asociațiunii arădene din 1909 și 1910, ținută în sala de festivități a primăriei din localitate, direcțiunea Asociațiunii își mută sediul în Palatul „Tribunei“¹⁷¹. Pe fundalul luptei de opinie intervenite între conducătorii mișcării naționale, stagnarea activității asociației culturale arădene¹⁷² va fi compensată de întemeierea unui nou ziar politic, începînd din anul 1911, intitulat „Românul“. Sediul acestuia din str. Anatole France nr. 6, era proprietatea societății românești pe acțiuni „Concordia“. În același imobil se afla și locuința lui Vasile Goldiș.

În timpul primului război mondial, activitatea cultural-politică intră într-o perioadă de stagnare. Începînd cu anul 1918, se constată un revirement al acesteia. În ziua de 30 aprilie/13 mai 1918, în sala de gimnastică a școlii eparhiale de fete, a avut loc o conferință confidențială de protest împotriva manevrelor guvernului, care încerca să amîne ședința sinodului eparhial arădean. În cadrul acestei ședințe rolul lui V. Goldiș, pentru mobilizarea spiritelor, a fost decisiv. A doua zi, în aceeași sală, are loc sinodul diecezan, în prezența unui public numeros. Ținerea sino-

¹⁶⁶ R. Ciorogariu, *Ibidem*, p. 43.

¹⁶⁷ N. Roșuț, *Ibidem*. p. 279. Apud: I. Popescu-Puțuri, A. Deac (sub redacția) *Unirea Transilvaniei cu România*, Buc. 1970. p. 344.

¹⁶⁸ M. Toacsen, E. Glück: *Ibidem*. p. 54.

¹⁶⁹ G. Unc, *Proletariatul arădean pe coordonatele tradițiilor de luptă ale mișcării muncitorești din România*, în „Ziridava“, V, 1975, p. 118.

¹⁷⁰ Gh. Ciul, *op. cit.*, p. 226. Mulțumim pe această cale profesorului Eduard Găvănescu pentru informația primită.

¹⁷¹ Informație prof. E. Găvănescu.

¹⁷² A.S.A. *ibidem*, 62/1867, f. 1. Pe această filă cineva nota lapidar cu cerneală: „ultima adunare — în 1910“.

¹⁷³ N. Kiss, *op. cit.*, p. 452.

dului a avut un caracter voit demonstrativ. Exemplul de la Arad a fost urmat de cei de la Sibiu și Caransebeș¹⁷⁴.

Experiența politică acumulată de către liderii arădeni ai mișcării naționale, poate cea mai bogată, făcea ca privirile să se îndrepte spre Arad în momentele importante. Fructul acestei experiențe, rodit în spiritul celor mai progresiste tradiții pașoptiste, a determinat inițiativa și reușita istoricului act al Marii Adunări Naționale de la Alba Iulia de la 1 Decembrie 1918¹⁷⁵.

În urma analizei întreprinse asupra evoluției vieții cultural politice românești arădene, reiese faptul că apariția și diversificarea rețelei instituționale a avut loc gradual, începînd de la instituțiile tradiționale și terminînd cu cele politice (partid național, organe de presă, societăți culturale etc.).

Ceea ce am vrut să subliniem în lucrarea de față a fost, printre altele, ideea că, pe fondul unui regim politic anacronic, cum era dualismul austro-ungar, într-o perioadă de progres a națiunilor, intențiile de întemeiere a unor instituții românești sînt frinate iar cele existente au avut de înțîmpinat condiții vitrege. Avînd conștiința că în lucrare au fost înserate și informații cunoscute, ne-am străduit să prezentăm un tablou sintetic al locurilor și formelor organizate legate de lupta pentru emancipare națională, într-o însușire cronologică.

Studiînd, în ansamblu, mai mult sau mai puțin desele mutări ale sediilor instituțiilor cultural-politice românești, am putut desprinde faptul existenței unui centru al acestei vieții românești în orașul Arad, în cursul secolului al XIX-lea. Acest centru se afla în perimetrul format de rîul Mureș, piața Avram Iancu, strada Unirii și prelungirile sale spre vest, pe strada Eminescu, și spre sud, pe strada Narciselor. Începînd din deceniul al optulea al veacului trecut, odată cu consolidarea economică a burgeziei românești, centrul vieții cultural politice românești din Arad se afla situat în preajma pieții F. Sîrbu, în perimetrul format de strada Cernei, Eminescu, bulevardul Republicii și această piață. Zona respectivă grupa un număr relativ mare de instituții românești, care au jucat un rol important în procesul de desăvîrșire al unității naționale.

În încheiere, abordăm aspectele legate de conservarea acestor mărturii. În acest sens amintim că „grija pentru conservarea (tuturor acestor mărturii — n.n.) . . . printr-o acțiune program trebuie să constituie o preocupare permanentă a tuturor factorilor de răspundere . . . fiind de o mare actualitate¹⁷⁶. Căci, „în opera de edificare a societății socialiste, (unde) urmărim educarea poporului nostru în spiritul dragostei față de patrie“, față de cei ce s-au afirmat în procesul luptei pentru libertate

¹⁷⁴ I. Jelecuteanu, *O scurtă biografie — V. Goldiș*. Arad, 1932, p. 14—17.

¹⁷⁵ Informații referitoare la sediile organismelor revoluționare românești, create în luna noiembrie 1918 la Arad, dă N. Kiss în repertoriul său. N. Kiss: *op. cit.*, p. 453, 454.

¹⁷⁶ Nicolae Ceaușescu, *România pe drumul construirii socialismului*, vol. 2, p. 297. cf. Rodica Hârca, *Note privind păstrarea și conservarea monumentelor biho-rene legate de lupta pentru libertatea socială și independența națională*, în „Crisia“, Oradea, 1977, VII, p. 512—13, 511.

socială și națională și, în ultimă instanță, față de mărturiile legate de această luptă, „sarcini de mare răspundere revin celor care... se ocupă de identificarea, păstrarea și valorificarea” moștenirii lăsate de înaintași¹⁷⁷. Dacă unele clădiri sau monumente au fost întreținute în condiții corespunzătoare, nu același lucru îl putem spune despre vechiul sediu al Preparandiei, monumentele eroilor de la Hălmagiu, bustul lui Ion Russu Șirianu (Șiria) bustul lui Teodor Ceonța (aflat în curtea imobilului din strada Paroșeni nr. 9, Arad), monumentul funerar a lui Vasile Goldiș (cimitirul „Eternitatea” Arad) și altele.

Examinarea condițiilor de conservare ale unor obiective ne-a adus la concluzia că acestea necesită acțiuni urgente pentru preîntâmpinarea degradării lor, începând de la cele mai simple măsuri până la acțiuni cu caracter de restaurare.

ENDROITS LIÉS À LA LUTTE DU PEUPLE ROUMAIN
POUR LA LIBERTÉ ET L'UNITÉ NATIONALE
SUR LA TERRITOIRE DU DÉPARTEMENT D'ARAD

(Résumé)

Cet ouvrage présente l'évolution des institutions culturelles-politiques roumaines par l'intermédiaire des endroits où ces institutions ont déroulé leur activité.

Respectant le principe chronologique dans la présentation, l'auteur complète l'évidence des endroits (édifices, monuments commémoratifs) liés au mouvement national, apportant des dates nouvelles issues des recherches à ces endroits et d'archives.

¹⁷⁷ *Ibidem*

Nr. crt.	Denumirea sediului	Nr. cărții funduare	Strada (numele actual)	Datare	Sursa documentară
1	2	3	4	5	6
1	Bălcescu	... 1861 ...	A.S.A., ibid., 2/1861, f. 4.
1a	.	.	Sebeșului	1862—	Innodirea, 13—p. 6.
2	Casa Szabo	785	Bălcescu 2	vara 1863—	A.S.A., ibid., 7/1863, f. 11—14, 16.
3	Casa Hirschl	.	Gh. Lazăr 1	aprilie 1865—	Ibid.
4	Locuința lui M. Romanul	?	?	martie 1866—	Ibid., 56/1866, f. 54 v.
5	Casa Ilie Bota	414	R. Luxemburg 1	sfârșitul an. 1866—	Ibid. 55/1866.
6	„Casa de păstrare“	.	piața A. Iancu 21	aprilie 1867—	Ibid., 65/1867, f. 2.
7*
8	Casa Ghe. Dogariu	636	Eminescu 75	... 1874 ...	Ibid., 120/1874, f. 1.
9	Epitropia fond. comune bis. și școlare	?	?	... 1875 ...	Ibid., 124/1875, f. 1, pct.
10	Casa Mircea V. Stănescu	.	Eminescu 46	martie 1880—	Ibid., 130/1880, f. 1—4.
11	Locuința Formanek	768	Unirii 2	aprilie 1880—	Ibid., 127/1880, f. 14.
12	Instit. teol.-pedagogic (Casa diecezană)	.	piața F. Sîrbu	încep. 1881— ...	Ibid., 133/1881,

* Pentru intervale de timp menționate lipsesc, deocamdată, datele documentare.

1	2	3	4	5	6
13	Casa diecezană		„	sf. 1891—	Ibid., 172/1891, f. 1.
14	Hotel Vass		Eminescu 1—3	încep. 1892—	Ibid., 183/1893, f. 17; „Bis. și școala“, 1892, p. 22.
15	Casa diecezană (locuința lui V. Mangra), etaj. I.		A. France 11	toamna 1893—	Ibid., 1893, nr. 44, p. 350; A.S.A., ibid., f. 14.
16*
17	Casa națională		Dorobanți- lor 37—39	aug. 1902—	„Bis. și șc.“, 1909, nr. 5, p. 3. Veritas:
18	Casa diecezană		piața F. Sirbu	1906—	„Bis. și șc.“, ibid.,
19	Palatul „Tribunei“		Eminescu 37	1910—	E. Găvănescu

VICTOR CAȚAVEI

Prezentăm în acest număr jubiliar câteva din cele mai importante imagini fotografice ale Aradului, în anul 1918, colecționate și păstrate de către Muzeul județean Arad.

Adevărat centru al națiunii române acum șase decenii Aradul a deținut un rol de prim ordin în evenimentele premergătoare mării uniri, ale înfăptuirii statului național unitar român. De la Arad, Consiliul Național Român Central, reprezentant de drept al națiunii române, a preluat „puterea deplină de guvernare asupra teritoriilor locuite de români pe baza dreptului de liberă dispozițiune a neamurilor”¹.

Consiliul Național Român Central a convocat și organizat Marea Adunare Națională de la Alba-Iulia, din ziua de 1 Decembrie 1918, care a hotărât unirea Transilvaniei, Banatului, Crișanei și Maramureșului cu România. Aceasta a constituit — după sublinierea Programului Partidului Comunist Român — „înfăptuirea firească a năzuinței seculare de unitate a poporului nostru, a visului pentru care au luptat și s-au jertfit nenumărate generații de înaintași, împlinirea unei necesități obiective a însăși dezvoltării istorice”².

¹ Ștefan Pascu, *1 Decembrie 1918. Formarea statului național unitar român*, în „Era socialistă”, an LV, nr. 22, noiembrie 1975, p. 22.

² *Programul Partidului Comunist Român de făurire a societății socialiste multilateral dezvoltate și înaintare a României spre comunism*, Ed. politică, București, 1974, p. 20.

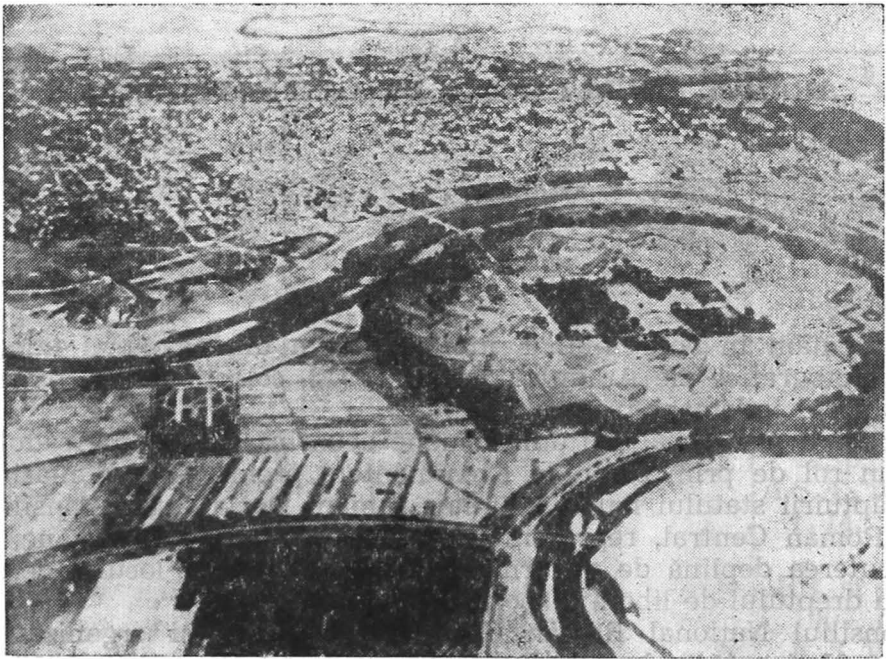

1. Vedere aeriană generală.



2. Bulevardul principal al Aradului în preajma declanșării evenimentelor revoluționare din toamna anului 1918.



3. Marea adunare revoluționară din 31 octombrie 1918 desfășurată la Arad.



4. Marea adunare revoluționară din 1 noiembrie 1918 desfășurată la Arad.



5. Piața teatrului, loc al desfășurării unor mari manifestații naționale în octombrie-noiembrie 1918.

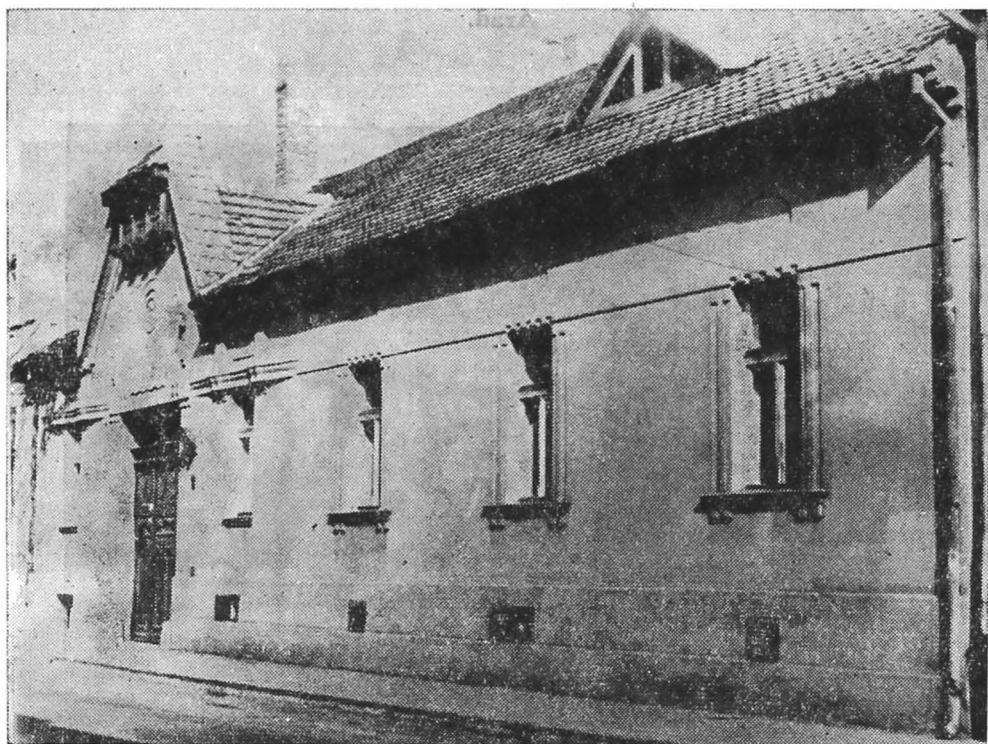

6. Casa dr. Ștefan Cicio Pop de pe actuala stradă „6 martie“, sediul Consiliului Național Român Central.

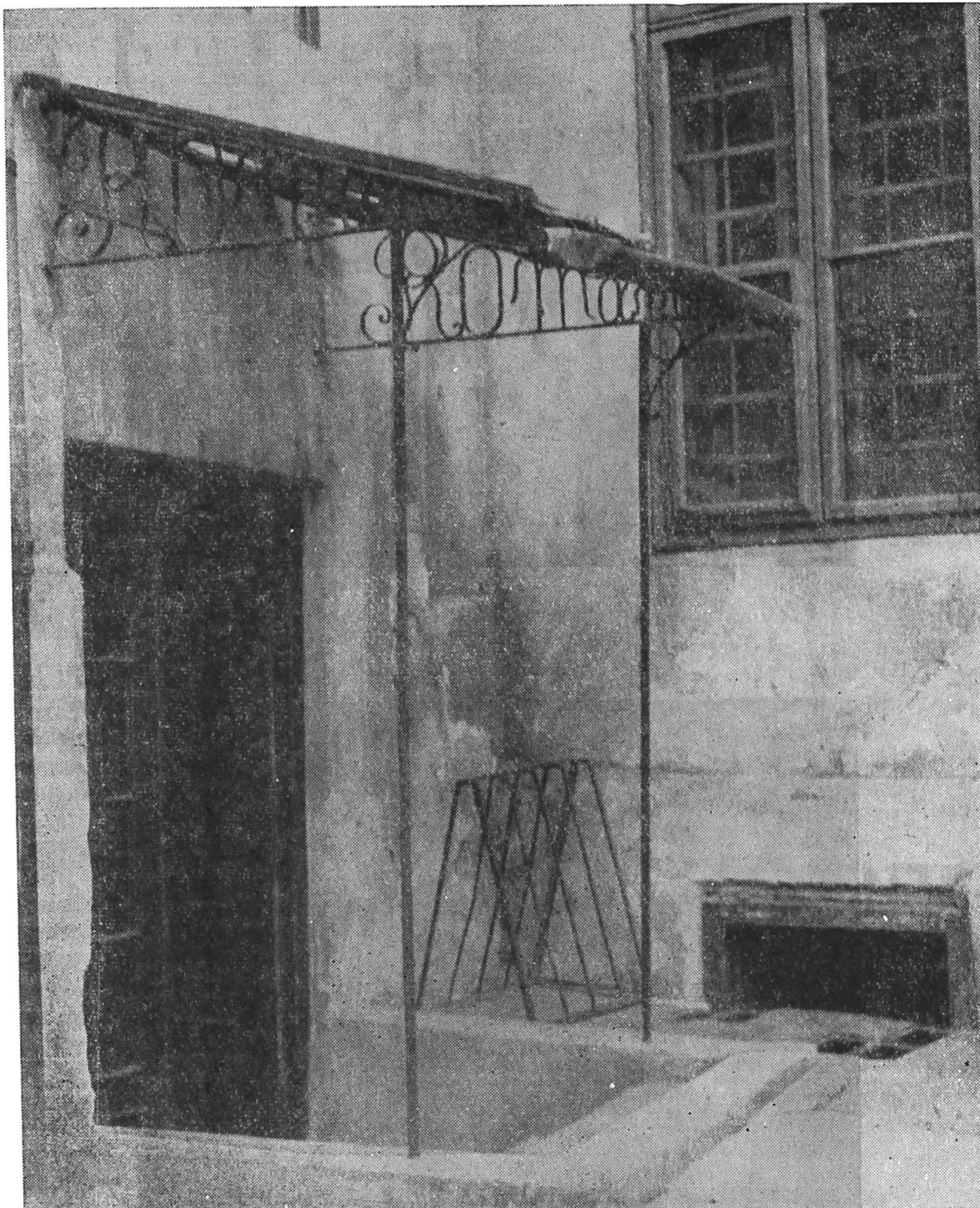

7. Intrarea în tipografia ziarului „Românul“ din Arad, organ oficial al Partidului Național Român — purtător de cuvânt al Consiliului Național Român Central (azi pe str. Anatole France).



8—9. Marile manifestații populare care au urmat unirii Transilvaniei cu România, desfășurate la instaurarea primei conduceri românești a Aradului.

RECENZII

MARIN POPESCU—SPINENI, „ROMÂNIA ÎN IZVOARE GEOGRAFICE ȘI CARTOGRAFICE“

Editura științifică și enciclopedică a publicat în cursul acestui an lucrarea „România în izvoare geografice și cartografice din antichitate pînă în pragul veacului nostru“ a distinsului geograf dr. Marin Popescu—Spineni.

Lucrarea se adaugă la șirul de publicații a eminentului om de știință care de-a lungul carierei sale a dat la iveală lucruri noi legate de geografia poporului român.

Spre deosebire de publicațiile anterioare ale dr. Marin Popescu—Spineni, lucrarea de față are un conținut mai puțin obișnuit. Autorul în cele 249 de pagini își îndreaptă atenția asupra a două tipuri de lucrări: lucrări de geografie și lucrări de istorie care în prezentarea lor dau referiri descriptive de natură geografică și cartografică, realizînd în final o lucrare de sinteză unică în acest gen la noi.

Reprezentînd o culegere a celor mai importante documente, texte și hărți referitoare la istoria și geografia poporului nostru începînd din antichitate și pînă în pragul secolului al XX-lea, fragmente și citate din lucrări a numeroși autori străini de mare notorietate, care dovedesc originea geto-dacică și daco-romană a românilor, așezarea lor geografică, continuitatea neîntreruptă pe teritoriul moștenit de la străbuni, obiceiurile, tradițiile, ocupația și civilizația lor, autorul pune la dispoziția marelui public un documentat mijloc de informare iar cercetătorului un important instrument de lucru.

Cuprinzînd trei capitole, antichitate, evul mediu și epoca modernă, de mărimi variabile, lucrarea este aproape exhaustivă pentru informarea prezentată la capitolul antichitate. Nu același lucru se poate spune despre celelalte două perioade dar mai ales despre evul mediu. Lucrul este explicabil avînd în vedere imensitatea materialului, pentru celelalte două perioade, multitudinea limbilor în care s-a scris cît și faptul că materialul imens existent nu putea fi cuprins într-o lucrare de proporțiile celei de față. În consecință este normală lipsa unor documente, nume și opere pe care am fi dorit să le găsim în această lucrare enciclopedică.

Considerăm că începutul de bun augur făcut de lucrarea „România în izvoare geografice și cartografice“ trebuie să constituie un îndemn spre continuarea cercetării și publicării în acest nou domeniu de istorie a geografiei istorice.

GH. LANEVSCHI

* Editura științifică și enciclopedică, Buc., 1978, 249 p.

Prin acest volum apărut în 1976, Muzeul de Istorie al R. S. România, a inaugurat o nouă serie a publicațiilor sale „Colecții muzeale“, avînd menirea să valorifice tezaurele, sau colecțiile cele mai prețioase, deținute de instituții, introducîndu-le în circuitul științific.

În lucrare se arată, că informațiile privind obiectele de podoabe dacice, au intrat în scrierile istoricilor antici, încă de acum două milenii. Începutul l-a făcut Criton, medic, care l-a însoțit pe împăratul Traian în campaniile din Dacia. El consemnează, bogățiile capturate de romani în Dacia, printre care „...cupe și alte lucruri scumpe, depășind orice prețuire“.

Autorul remarcă, că cel dintîi studiu metodic al pieselor ornamentale din argint, descoperite în Dacia, îi aparține eminentului arheolog Vasile Pârvan, care a demonstrat printr-o competentă argumentare, că ele sînt produsul unei arte caracteristice dacice, executate în atelierelor meșteșugărești proprii.

Liviu Mărghitan combate părerile unor arheologi străini, care contestă originea dacică a pieselor ornamentale din argint și au încercat să le confere cele mai diverse atribuiri etnice: celtică, sarmatică sau greco-ilirică.

Un capitol se ocupă cu tipurile podoabelor de argint, realizate și folosite în lumea dacică din secolul I î.e.n. — I e.n. În funcție de modul de întrebuintare a lor se disting două mari categorii: podoabe de corp și vestimentare (fibule, brățări, coliere, lanțuri și inele) și obiecte ce dețineau alte atribute decorative, cum sînt diferitele forme de vase și plăcile ornamentale.

Un alt capitol al volumului se preocupă cu cele 11 tezaure și un grupaj de piese descoperite izolat, aflate în colecția Muzeului Național. Locul de frunte e deținut de frumosul tezaur de la Sîncrăeni, a cărui greutate este de 3 650 gr., fiind unul dintre cele mai consistente tezaure antice descoperite în țara noastră.

Aflăm din lucrare, că pe teritoriul României au fost descoperite, în total 120 de tezaure de argint dacice, însumînd peste 1000 de obiecte. Printre acestea sînt consemnate și cele din județul Arad, la Dezna, Gura Văii, Moroda, Pecica, Simand și Seitin.

În partea finală a volumului este redată un catalog-repertoriu, cu descrierea celor mai însemnate tezaure de argint descoperite în țara noastră, în decursul vremii, urmate de 49 planșe cu desene remarcabil executate, cu toate detaliile de ornament de pe obiecte.

* Muzeul de Istorie al R. S. România, București, 1976, 71 p.+49 planșe.

Volumul „Tezaure de argint dacice“ de Liviu Mărghitan se înscrie între lucrările științifice de specialitate, care aduce o contribuție de valoare privind cunoașterea unor reprezentative piese din patrimoniul cultural național.

KISS NICOLAE

ANALE DE ISTORIE, 1, 2/1978

Amplele manifestări de care s-a bucurat sărbătorirea celei de-a 60-a aniversări a zilei de naștere și a peste 45 de ani de activitate revoluționară a tovarășului Nicolae Ceaușescu, se reflectă grăitor în cuprinsul primului număr al revistei:

— Mesajul Comitetului Central al Partidului Comunist Român, Consiliului de Stat și al Guvernului; Decret pentru conferirea, pentru a doua oară, a Titlului de Onoare Suprem „Erou al Republicii Socialiste România“ și a Ordinului „Victoria Socialismului“ tovarășului Nicolae Ceaușescu; Cuvîntarea tovarășului Nicolae Ceaușescu la adunarea festivă consacrată sărbătoririi împlinirii a 60 de ani de viață și a peste 45 de ani de activitate revoluționară; Cuvîntarea tovarășului Nicolae Ceaușescu din ziua de 24 ianuarie 1978 cu prilejul conferirii titlului de doctor în științe politice și titlul de doctor în economie; Expoziția: „Dovezi ale dragostei, înaltei stime și profundeii prețuiri de care se bucură președintele Nicolae Ceaușescu și tovarășa Elena Ceaușescu, ale amplelor relații de prietenie și colaborare dintre poporul român și popoarele altor țări; Mesajul Institutului de studii istorice și social-politice de pe lângă C.C. al P.C.R. adresat tovarășului Nicolae Ceaușescu la aniversarea a 60 de ani de viață și a peste 45 de ani de activitate revoluționară.

Revista mai consemnează problemele edificării socialismului în România (Gh. Surpat: Contribuția Partidului Comunist Român la dezvoltarea teoriei și practicii revoluției și construcției socialiste, nr. 2/1978) și o serie de probleme de interes major ale istoriei României între care amintim specificul spiritualității românești în etapa premergătoare constituirii primului partid politic al clasei muncitoare, făurit în 1893 (N. Raus, **Contribuții ale gândirii social-politice românești de la 1848 în contextul afirmării socialismului științific pe plan internațional**, nr. 1/1978).

Despre succesele politicii de alianță a partidului clasei muncitoare, în cei 85 de ani de existență a sa, pe linia necesității unirii forțelor națiunii române și a solidarității internaționale, sînt grăitoare următoarele articole: V. Nicolae, **Politica de alianță a partidului clasei muncitoare din**

România la sfîrşitul secolului al XIX-lea (2/1978); Mihai Fătu, Cu privire la politica de alianţă promovată de P.C.R. în anii 1921—1933 (1/1978); Gheorghe Unc: Participarea naţionalităţilor conlocuitoare, împreună cu poporul român, la înfăptuirea transformărilor revoluţionare, democratice şi la edificarea socialismului în România (2/1978); şi studiul Congresul partidului revoluţionar unic al clasei muncitoare din februarie 1948. Semnificaţii istorice (1/1978).

Documentele publicate la rubrica „Din arhiva istorică a României“ (partea a IX-a, nr. 1/1978), despre intrarea României în război în august 1916, vin să întregescă studiul tovarăşului Ion Popescu-Puţuri, **Pentru o cauză dreaptă. Intrarea României în război în august 1916** (partea a II-a, nr. 2/1978). Autorul pune în lumină poziţia oarecum izolată a României, subliniind faptul că interesele Marilor Puteri ale Antantei nu se suprapuneau întru totul stipulităţilor din Convenţia militară şi Tratatul politic general. Părăsirea României de către aliaţii Antantei a determinat-o să trateze forţat cu inamicul, care căuta să anuleze toate drepturile poporului român incluse în tratatele internaţionale de la 1393 şi pînă la Congresul de la Berlin din 1878.

Studiul „**Continuitatea statului la români**“, semnat de Dinu C. Giurescu, tratează, ca şi celălalt studiu sus amintit, problema păstrării independenţei şi autonomiei statale româneşti. Cu acest prilej este relevată concomitenţa apariţiei şi consolidării statale româneşti cu a popoarelor europene: irlandez, ceh, sîrb, croat, norvegian, suedez, danez, maghiar şi rus.

Concepţia tovarăşului Nicolae Ceauşescu cu privire la rolul istoriei patriei, al mişcării muncitoreşti în dezvoltarea şi afirmarea poporului român se degajă ca o chintesenţă luminoasă în articolul, cu acelaşi titlu, semnat de directorul Institutului de studii istorice şi social-politice de pe lîngă C.C. al P.C.R. Din cuprinsul articolului desprindem cîteva idei:

— ţările româneşti nu au putut fi supuse prin forţă; ele şi-au păstrat autonomia statală;

— acest statut de autonomie statală a asigurat condiţii pentru progresul forţelor de producţie şi apariţia noilor relaţii capitaliste, precum şi pentru întărirea conştiinţei unităţii naţionale şi desfăşurarea luptei în vederea făurirea statului unitar deplin suveran;

— rolul progresist, deopotrivă social şi naţional, cît şi economic şi cultural, al ţărănimii de-alungul istoriei noastre;

— necesitatea analizei concret-istorice a desfăşurării procesului revoluţionar;

— întărirea naţiunii reprezintă un factor primordial al făuririi cu succes a socialismului şi comunismului;

— una din caracteristicile fundamentale ale dezvoltării sociale contemporane o constituie lupta pe de o parte între tendinţa popoarelor de a-şi apăra independenţa şi suveranitatea şi tendinţa unor state pentru reîmpărţirea lumii şi cîştigarea de noi poziţii dominante;

— necesitatea întronării unei noi ordini economice și politice internaționale;

— istoria constituie un factor esențial de educare a tuturor oamenilor muncii și, în primul rând, a tineretului.

DAN DEMȘEA

„REVISTA DE ISTORIE“, tom. 31, nr. 1, 2, 3, 4/1978

Publicație de prestigiu, care a acumulat o bogată experiență, acționând în lumina hotăririlor Congresului al XI-lea, ale Programului partidului, „Revista de istorie“ își propune valorificarea la un nivel superior a noilor cercetări, evidențierea metodologiei marxiste, a teoriei filosofiei și istoriei, contribuțiile și investigațiile menite să aducă noutăți de natură faptică și interpretativă privind încadrarea istoriei poporului nostru în ansamblul istoriei europene și universale.

În primul număr din anul 1978 menționăm ca o realizare deosebită dedicarea sa în întregime aniversării a 60 de ani de viață și a peste 45 de ani de activitate revoluționară a tovarășului Nicolae Ceaușescu. Studiile publicate de Ștefan Ștefănescu, Aron Petric, Gheorghe I. Ioniță, Vasile Nichita, Ladislau Banyai, Nicolae Fotino, Alex. Bolintineanu relevă calitățile deosebite ale secretarului general al partidului de cunoscător profund al realităților românești și pătrunzător spirit al esenței marxism-leninismului, înarmat cu cunoașterea istoriei țării, personalitate marcantă a lumii contemporane.

Omagiul adresat președintelui României subliniază însemnătatea operei teoretice și practice a tovarășului Nicolae Ceaușescu și aprecierea ei de către numeroasele foruri științifice din țară și de peste hotare.

În ansamblul lor studiile publicate relevă concepția tovarășului Nicolae Ceaușescu asupra rolului politico-educativ al istoriei cit și faptul că operele sale constituie un îndreptar și stimulent în activitatea istoricilor.

Autorii amintiți au evidențiat aportul secretarului general al partidului privind problematica edificării societății socialiste multilateral dezvoltate și înaintarea țării noastre spre comunism, la întărirea unității frățești între poporul român și naționalitățile conlocuitoare, contribuția sa la dezvoltarea relațiilor externe ale României la definirea și promovarea conceptului unei noi ordini economice și politice internaționale.

Incurajând apariția unor studii analitice de largă inspirație, iar cu alte ocazii sintezele, studiile cuprinse în numerele 2, 3 și 4 ale revistei

scot în evidență probleme cu amplă rezonanță în istoria patriei sau universale, privind epoca medie, modernă și contemporană. Dintre studiile de istorie medie ne rețin atenția studiul lui Aurel Filimon privind „Aspecte ale politicii internaționale ale Țării Românești și Moldovei în timpul lui Mircea cel Bătrîn și Alexandru cel Bun“ (nr. 2/1978), „Din legăturile Moldovei cu celelalte țări române în vremea domniei lui Vasile Lupu“ semnat de G. D. Iscriu și Gabriela Papuc (nr. 3/1978) sau cel al lui Adolf Armbruster privind „Opera culturală a lui Samuil von Brukenthal la Sibiu (nr. 4/1978).

Larg reprezentată, istoria modernă este ilustrată într-o serie de studii care au ca problematică „Contribuții privind începuturile armatei române moderne (1812—1830) al lui Aurel Filimon (nr. 2/1978), „Considerații privind forma de proprietate funciară în perioada de trecere de la feudalism la capitalism în Țara Românească și Moldova (1746—1864)“ semnat de Ioan Scurtu (nr. 3/1978) și mai ales studiul lui Florea Nedelcu „Cucerirea independenței depline — cerință vitală a întregii națiuni române“ (nr. 4/1978).

Ne rețin atenția studiile de istorie contemporană care abordează o tematică amplă și variată vizînd situația politică din România în perioada interbelică cum este cel al lui Ioan Scurtu „Acțiuni de opoziție a unor partide și grupări politice burgheze față de tendințele dictatoriale ale regelui Carol al II-lea (iunie 1930—februarie 1938)“ (nr. 3/1978) sau „Unele probleme ale luptei pentru putere între dictatura regală și Garda de fier“ semnat de Florea Nedelcu (nr. 4/1978).

În mod deosebit remarcăm studiile care prezintă lupta clasei muncitoare pentru crearea partidului revoluționar unic cum este cel semnat de Gheorghe Țuțui „Crearea partidului revoluționar unic — moment de seamă în istoria patriei (nr. 2/1978). O atenție însemnată trebuie acordată studiilor care Prezintă relațiile economice și politice externe cum sînt „Relațiile româno-belgiene între 1859—1878“ al lui Ioan Apostol (nr. 2/1978), „Comerțul britanic prin Galați și Brăila între 1837—1852“ semnat de P. Cernovodeanu și colectiv (nr. 4/1978), „Politica României de lărgire și diversificare a relațiilor economice externe (1948—1965)“ semnat de Ion Alexandrescu (nr. 3/1978) și „România și relațiile interbalcanice în perioada postbelică al Elisabetei Petreanu (nr. 4/1978).

Dintre problemele teoretice privind istoria reținem în nr. 2/1978 lucrarea lui Andrei Silard „Concepția despre istorie a lui Antonio Gramsci“.

Desigur numeroase alte studii, note și comunicări tratînd aspecte inedite, contribuții meritorii la elucidarea problemelor netratate sau re-luate pe o nouă bază documentară împreună cu partea a doua de critică și informare științifică au completat sumarul fiecărui număr și au reflectat actualul stadiu la care a ajuns cercetarea istorică în țara noastră.

Recomandăm „Revista de istorie“ ca pe un util și judicios instrument de lucru pentru cercetătorii din domeniul istoriei cît și pentru publicul larg care este interesat de problemele privind istoria patriei.

IVANOF EDUARD

Numerele 1—3 pe 1978 din „Revista muzeelor și monumentelor închină însemnate pagini împlinirii de către tovarășul Nicolae Ceaușescu a 60 de ani de viață și a 45 de ani de activitate revoluționară. În acest sens, nr. 1 al revistei prezintă un omagiu Secretarului general al partidului iar nr. 2 și 3, expoziția „Dovezi ale dragostei, înaltei stime și profundeii prețuiri de care se bucură președintele Nicolae Ceaușescu și tovarăsa Elena Ceaușescu, ale amplelor relații de prietenie și colaborare dintre poporul român și popoarele altor țări“.

Expoziția este o autentică demonstrație a vastei activități desfășurate cu pasiune revoluționară de secretarul general al partidului, președintele țării, pentru ridicarea României pe noi trepte de progres și civilizație, creșterea nivelului de trai al întregului popor, rolul său determinant în perfecționarea și dezvoltarea învățămîntului, înflorirea științei, artei și culturii, adîncirea democrației socialiste, formarea conștiinței revoluționare a omului nou și afirmarea plenară a personalității sale. În același timp, ea reflectă activitatea multilaterală, teoretică și practică a secretarului general al partidului în elaborarea și înlăptuirea obiectivelor politicii externe a partidului și statului nostru, pentru participarea României socialiste la soluționarea marilor probleme ale contemporaneității, pentru afirmarea puternică a prestigiului patriei noastre în lume.

Nr. 1 al revistei publică Hotărîrea Plenarei Comitetului Central al Partidului Comunist Român cu privire la aniversarea a 2050 de ani de la crearea primului stat dac centralizat și independent. Hotărîrea subliniază că acțiunile și manifestările consacrate evenimentului vor trebui organizate în strînsă legătură cu vasta activitate creatoare desfășurată pe întreg cuprinsul patriei și ele vor trebui să contribuie la o mai puternică mobilizare a tuturor oamenilor muncii — români, maghiari, germani și de alte naționalități — la îndeplinirea hotărîrilor istorice ale Congresului al XI-lea, la dezvoltarea în ritm înalt a economiei naționale și înlăptuirea revoluției tehnico-științifice, la creșterea continuă a bogăției naționale și a venitului național, la ridicarea bunăstării materiale și spirituale a întregului popor.

Legat de această aniversare, în același număr, prof. dr. doc. Radu Vulpe, publică studiul: „Burebista — înlăptuitorul statului geto-dac centralizat independent“ în care reliefează personalitatea genială a regelui geto-dac, pe baza uriașei proporții a operei sale militare și politice.

Dedicat aceluiași eveniment, dr. Lucian Roșu prezintă în nr. 3 al revistei studiul „Considerații cu privire la structura societății dacice înainte de Burebista“ în care arată că evoluția locală a avut drum mult mai lung de parcurs și că s-a făcut organic, pe baze locale, avînd ca fundal prelucrarea fierului și că trebuie să admitem existența unor state premergătoare.

Același număr prezintă „Punctul de informare și documentare politico-ideologică din comuna Scornicești“, prezentare făcută de Traian Băraian, Lya Benjamin, Ioan Don iar dr. A. Rădulescu redă „Monumentul triumfal de la Adamclisi, restaurat“.

În continuare revistele sînt structurate în mai multe părți: „Muzeecolecții-expoziții“, „Opinii-dezbateri“, „Studii și comunicări“, „Instrucție-educație“, „Evidența, conservarea și restaurarea patrimoniului“, „Istoria Muzeografiei“, „Noi descoperiri și achiziții“, „Muzeul și creativitatea științifică și tehnică“, „Muze de peste hotare“, „Informații UNESCO“, „Meridiane muzeale“, „Muze școlare și sătești“, „Panoramic“, „Cronică, recenzii, informații“.

Edificator asupra conținutului publicațiilor este și numărul mare de colaboratori. Ținuta sobră a revistei, materialul ilustrativ bogat, seriozitatea și competența structurii materialului fac din ea un valoros instrument de lucru pentru muze, dar și o însemnată sursă de informații pentru public.

RODICA HERLO

IOAN SLAVICI: „OPERE“, vol. IX.*

Seria operelor complete ale lucrărilor lui Ioan Slavici inaugurată în 1967, de Editura Minerva, în valoroasa colecție „Sciitori români“, prin strădania unui colectiv de binecunoscuți cercetători ai creației slaviciene: Dimitrie Vatamaniuc, C. Teaha, C. Mohanu a ajuns, în primăvara acestui an, la volumul al IX-lea, care în întregime este dedicat memorialistici scriitorului șirian.

Dacă opera literară a lui Slavici s-a bucurat de-a lungul vremurilor de reeditări succesive, lucrările de interes memorialistic ale acestuia au apărut, în ultimii ani doar fragmentar (— în 1967 „Amintiri“ în Editura pentru Literatură, sub îngrijirea lui G. Sanda), dar cele mai multe au rămas doar în edițiile princeps, sau chiar în periodice, înreunînd astfel, cititorului de azi, accesul la cunoașterea lor.

Se știe că memorialistica ocupă un loc distinct în creația lui Ioan Slavici, fiind una din principalele surse de informație referitoare atît la viața și activitatea de peste cinci decenii depusă de scriitor pe tărîmul luptei pentru unitate națională, cît și pentru ilustrarea atmosferei poli-

* Editura Minerva, București, 1978. Ediție îngrijită de Dimitrie Vatamaniuc și Constantin Mohanu.

tice și literare ce a animat menținerea conștiinței naționale a unor generații de luptători transilvăneni.

După apariția monumentalei monografii dedicate vieții și operei lui Ioan Slavici și a „Biobibliografiei“, valoroase instrumente de lucru puse la îndemîna atît a publicului larg, cît și a cercetătorului, editorul de vocație care este Dimitrie Vatamaniuc ne relevă și prin publicarea ultimului volum munca de adevărat artizan în respectarea tuturor particularităților edițiilor anterioare, confruntîndu-le cu manuscrisele scriitorului, subliniind o dată mai mult, importanța lucrărilor memorialistice ale lui Ioan Slavici atît în contextul operei acestuia, cît și în cel al epocii în care acestea apar.

Lucrările care au fost incluse în cuprinsul volumului IX, sînt grupate în patru mari capitole ale cărții după locul de apariție al acestora, nefiind selecționate după criteriul cronologic al publicării lor. Astfel primul capitol conține lucrările apărute în volumele: „Amintiri“ 1924, „Lumea prin care am trecut“ 1930, „Închisorile mele“ 1921. Capitolul II este destinat lucrărilor apărute în periodice: „Fapta omenească“, „O scrisoare din Italia“, precum și numeroase alte articole. Capitolul III este rezervat unor evocări rămase în manuscris. Capitolul IV intitulat „Varia“ cuprinde articole scrise cu diferite ocazii, majoritatea din perioada colaborării scriitorului la ziarul bucureștean „Timpul“.

Deosebit de importante sînt notele aparatului critic care însoțesc volumul și care introduc cititorul de azi în controversatele perioade de creație ale marelui Șirian, aruncînd o lumină clară asupra perioadelor de muncă și luptă unanim recunoscute, cît și asupra perioadelor de ezitări și neînțelegeri de mai tîrziu, explicînd: „drama de conștiință a unui mare scriitor, care caută să-și apere convingerile politice, deși sînt infirmate, în cea mai mare parte, de mersul istoriei.“ (D. Vatmaniuc)

La fel de utile sînt sublinierile pe care editorul le face în legătură cu prezența în lucrările memorialistului a unor realități social politice, care vor forma în mare măsură „materia“ nuvelor și romanelor sale.

Pentru cititorul arădean al memorialisticii lui Slavici o delectare nebănuită o au paginile în care evocă cu multă duiosie ținutul natal, cu obiceiurile din satul de odinioară, punctîndu-și amintirile cu numeroase detalii specifice acestei vetre folclorice: Ideografia, Șirienii, Paștelele, Crăciunul etc. Prezența locurilor natale în opera literară și memorialistică este subliniată de scriitorul însuși care în lucrarea sugestiv intitulată: „Lumea prin care am trecut“ arăta: „Avînd să descriu lumea prin care am trecut, nu pot să încep decît de aici, unde m-am născut, unde mi-am petrecut copilăria și cea mai frumoasă parte a tinărețelor, unde au fost așezate temeliiile vieții mele sufletești“.

Volumul dedicat memorialisticii lui Ioan Slavici este una din aparițiile editoriale mult așteptate de publicul cititor, constituind totodată un important prilej de valorificare critică a unei mari moșteniri culturale, întregînd-o în spiritualitatea epocii noastre.

ILEANA FLOREA

Fără nici o îndoială că o sinteză a urmelor paleolitice provenite din aria sud-vestică a țării noastre, înscrie noi și importante file în marea carte a istoriei României. Interesul cu totul deosebit manifestat nu numai de specialiștii în epocile străvechi ci și de un larg public, față de vestigiile paleolitice bănățene s-a dovedit cu prisosință prin foarte rapida epuizare în librării a lucrării pe care o prezentăm în cele ce urmează.

Succinta introducere, redactată de autor — cunoscut paleolitician de la Institutul de Arheologie din București —, menționează că regretatul profesor C. S. Nicolăescu-Plopșor pleda pentru ideea efectuării de cercetări intensive în spații geografice restrânse, a căror rezultate cumulate mai apoi, să ducă în final la o cunoaștere reală și temeinică a paleoliticului în România. Tema lucrării a fost abordată de F. Mogoșanu începând cu anul 1959, care de atunci a desfășurat o susținută investigație arheologică pe meleagurile bănățene.

Partea I-a (p. 9—81), considerabil mai extinsă în comparație cu celelalte două părți ale cărții, o putem aprecia ca pe un capitol astfel conceput încât în prima sa parte să se adreseze mai puțin specialiștilor, ci unui public mai puțin familiarizat cu detaliile studiului perioadelor istorice foarte îndepărtate.

Din această grupă de început fac parte „subcapitolele” următoare: „Cadrul natural” (p. 9—13), „Istoricul cercetărilor” (p. 13—16), „Localizarea și caracterul așezărilor paleolitice” (p. 16—18), „Materia primă” (p. 18—19) și „Tehnica prelucrării pietrei” (p. 19—22).

Începând cu pagina 23, sînt prezentate așezările paleolitice de pe cuprinsul bănățean, conferind pentru fiecare toate datele, riguros științific prezentate. O foarte bună inițiativă a constituie prezentarea în text a celor mai reprezentative piese de silex și a unora dintre profilele săpăturilor respective, ușurînd foarte mult deplina înțelegere a comentariului.

În partea a II-a, aflăm interesantul studiu, prin noutatea explorărilor, semnat de Marin Cîrciumaru, cu privire la paleoclimatul și geocronologia așezărilor paleolitice din Banat. Concluziile la care se ajunge, surprinzătoare uneori, prin complexe diagrame polinice par convingătoare și plauzibile. Ca dovadă că mai sînt posibile unele perfectări, avem „suplimentul” semnat de F. Mogoșanu, „Observații asupra noii scheme geocronologice” (p. 101—105).

Partea a treia, tratează despre „Apartenența culturală, originea și etapele de dezvoltare ale paleoliticului din Banat” (p. 107—136), făcînd largi incursiuni bibliografice, în căutare de analogii în paleoliticul european. Se relevă că în România aurignacianul diferă de la o regiune la alta, situație mai puțin întîlnită în alte părți ale Europei (p. 115). Avînd

* Florea Mogoșanu, *Paleoliticul în Banat* (cu un studiu paleoclimatic și geocronologic), București, Editura Academiei Republicii Socialiste România, 1978, 152 pagini, 53 figuri în text, rezumat în limba franceză.

în vedere acest fapt, se face o expunerea de detaliu a urmelor aurignaciene din România, în cadrul căroră dezbate pe larg caracteristicile Aurignacianului din zona investigată, în contextul mai general al aurignacianului din centrul și sud-estul Europei.

Lucrarea se încheie cu un succint grupaj de concluzii, a căror conciziune denotă tocmai acribia autorului, și intenția sa de a face doar afirmații temeinic probate prin descoperirile arheologice.

Fără nici o îndoială că studiul cercetătorului Floarea Mogoșanu reprezintă un pas curajos, și demn de urmat, în publicarea vestigiilor arheologice paleolitice din țara noastră. Consemnându-i valoarea științifică ridicată, precum și grija față de posibilitățile conferite de noile metode de cercetare, chiar dacă acestea „sparg“ vechile tipare — și poate unele convingeri mai vechi și ele ale cercetătorilor — studiul este deosebit de util pentru cei ce studiază cele mai vechi etape ale vieții sociale pe cuprinsul patriei noastre.

LIVIU MĂRGHITAN

ANDREI PĂNOIU, DIN ARHITECTURA LEMNULUI ÎN ROMÂNIA*

Rod al unor numeroase cercetări pe teren coroborate cu studiile de specialitate, lucrarea cunoscutului cercetător dr. arh. Andrei Pănoiu prezintă diferite aspecte majore ale arhitecturii populare de pe întreg cuprinsul țării noastre. Strâns legată de viață arta populară s-a dezvoltat odată cu societatea umană, reprezentările ei oglindind sensibilitatea și fantezia celor care au creat-o.

Caracterul universal al artei populare este subliniat de autor prin referirile pe care le face asupra arhitecturii egiptene, a celei din Peninsula Indică, din China și din Grecia. După această interesantă introducere care este de altfel o incursiune în arhitectura timpurilor îndepărtate autorul trece la prezentarea temei propuse. Lucrarea este constituită din 5 capitole.

Primul capitol prezintă locuința în evoluția ei istorică începînd cu formele cele mai simple din neolitic și ajungînd pînă în sec. I al e.n.; în această perioadă apar primele manifestări de plastică primitivă care consta în tencuieli policrome sau tratate într-un modelaj cu efecte sculp-

* Editura tehnică, București, 1977, 180 pagini.

turale. Se înregistrează de asemeni o evoluție a uneltelor de prelucrare a lemnului concretizată în dezvoltarea treptată a artei de a construi. Locuința dacică este rezultatul acestei evoluții.

Autorul completează acest capitol cu un interesant material privitor la caracterul unitar al terminologiei de origine latină referitoare la denumirile elementelor fundamentale ce alcătuiesc locuința, la materialele de construcție sau la unelte.

Subiectul celui de-al doilea capitol îl formează tipologia locuinței țărănești. Analizând locuința bordei, arhitectura formelor din împletituri de nuiele, șura poligonală, casa cu prispă parțială, casa cu pridvor, ocolnicul, pivnița gorjeană, foișorul vilcean și variantele lui în alte zone, autorul arată pe bună dreptate că tipul de locuință străveche cel mai răspândit este cel alcătuit din două încăperi.

Instalațiile de tehnică populară și meșteșugărească formează obiectul capitolului III al lucrării. Nevoile vieții au determinat omul să valorifice resursele naturale atât de variate pe teritoriul țării noastre, iar mintea lui iscoditoare l-a ajutat să-și făurească o gamă diversă de unelte și instalații tehnice necesare traiului. În lucrare sînt consemnate morile de apă, acestea fiind de altfel cele mai răspândite, morile plutitoare, morile de vînt, morile cu cai, morile cu ciutură. O altă grupă de instalații tehnice o formează cea a pivelor, dirstelor, șteampurilor, joagărelor etc. De subliniat este și remarca pe care o face autorul în legătură cu terminologia de origine latină a pieselor esențiale din structura unei mori.

Capitolul IV este rezervat tipologiei formelor de plan ale bisericilor de lemn. Meșterii populari, de cele mai multe ori anonimi, au ridicat în vatra satului adevărate monumente arhitecturale. Dovedindu-se un autentic cunoscător al acestor construcții, dr. arh. Andrei Pănoiu ne prezintă detaliat diversele tipuri de plan — și cînd este cazul variantele acestora — de pe întreg cuprinsul țării.

„Monumentele care ni s-au păstrat — arată autorul — cu remarcabilele lor calități artistice și tectonice, situate în grupe tipologice stabile, dovedesc că biserica românească de lemn este rezultatul unui îndelungat proces creator de reluare și de selectare a unor modele anterioare, cu începuturi legate poate chiar în apariția vieții creștine la Dunăre“.

Cel din urmă capitol abordează relațiile arhitecturii lemnului cu arhitectura de zidărie cu referiri interesante la plastica arhitecturală și ornamentica lemnului, la sculptură, pictură precum și la rapoarte și proporții; toate acestea concurînd în ultimă instanță la întregirea aspectului plastic și arhitectural al unei construcții.

O bogată ilustrație fotografică vine să întregească valoarea deosebită a acestei lucrări care se adresează deopotrivă cercetătorului și cititorului de rînd.

AUREL SASU



Întreprinderea Poligrafică „Crișana“ Oradea — Cd. 291

